



# Wielgewichtenset

Reelmaster® 5500/6000-serie en Groundsmaster® 4500-D/4700-D tractie-eenheden

Modelnr.: 104-1478

## Installatie-instructies

**Belangrijk:** Als u deze set monteert op model 03806, 03807, 03808, 03812 of 03813 met serienummer 310000138 of later, moeten de bestaande velgen vervangen worden door nieuwe, Toro onderdeelnr. 100-2582, alvorens de wielgewichtenset te monteren.

## Installatie

1. Lijn het gewicht uit met de velg om de montage locatie van het ventiel en het bevestigingsmateriaal te bepalen.
2. Verwijder de 3 wielmoeren of bouten van het wiel die overeenkomen met de montagegaten van het gewicht.

**Opmerking:** Indien aanwezig de stofkappen aan de uiteinden van de as verwijderen en weggooien. Langs het gat in het wielgewicht kunt u de smeernippel bereiken.

3. Monteer de 3 geschikte wieladapterbouten of -moeren op het wiel (Figuur 1). De adapters vastdraaien met een torsie van 115-136 Nm.

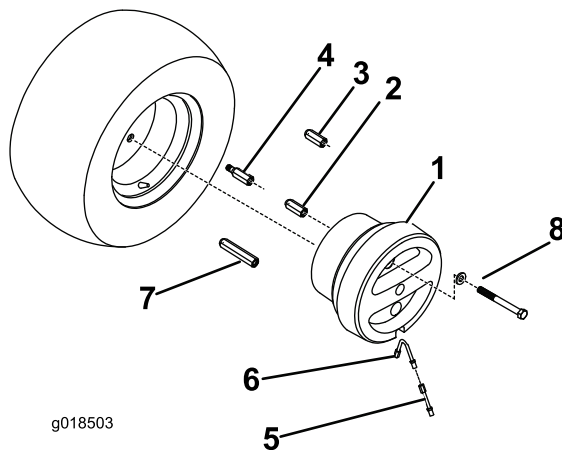

Figuur 1

- |   |   |
|---|---|
| 1. Wielgewicht                                      | 5. Ventielverlenger   |
| 2. Wielboutadapter (tweewielaandrijving)            | 6. Gebogen ventielverlenger   |
| 3. Wielmoeradapter (wielbouten vierwielaandrijving) | 7. Wielmoeradapter (voor wielbouten van Groundsmaster 4500-D/4700-D tractie-eenheden) |
| 4. Wielboutadapter (wielmoeren vierwielaandrijving) | 8. Schroef en ring  |

4. Monteer het ventielverlenger op het ventiel (Figuur 2).

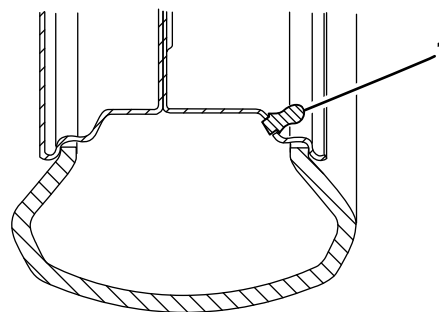

Figuur 2

1. Alleen rechte ventielverlenger

**Opmerking:** Als het ventiel niet buiten de velg komt, monteer dan de gebogen ventielverlenger (Figuur 3) voordat u de rechte verlenger aanbrengt.

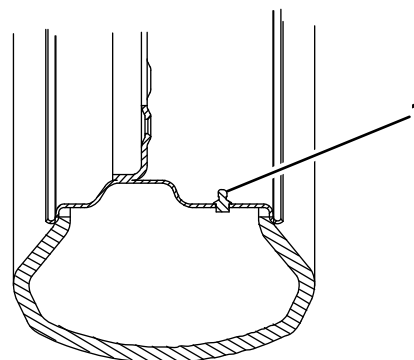

Figuur 3

1. Rechte ventielverlenger en gebogen ventielverlenger vereist
5. Breng het gewicht aan in de velg, over de adapters en ventiel(en). Ventiel(en) niet beschadigen.
6. Bevestig het gewicht aan de adapters met de 3 bijgeleverde schroeven van de juiste grootte en de platte ringen. Draai de schroeven aan tot 115-136 Nm.

7. Draai de wielmoeren of -bouten, adapters en bevestigingsschroeven om de 200 bedrijfsuren opnieuw aan.
8. Herhaal de procedure bij het andere wiel.