



Kit zavorra per ruote

Trattrici Reelmaster® Serie 5500/6000 e Groundsmaster®
4500-D/4700-D

N° del modello 104-1478

Istruzioni di installazione

Importante: Durante il montaggio di questo kit su un modello 03806, 03807, 03808, 03812 o 03813 con un numero di serie 310000138 o superiore, i cerchi delle ruote esistenti devono essere sostituiti con nuovi cerchi, numero catalogo Toro 100-2582, prima del montaggio del kit zavorra per ruote.

Installazione

1. Allineate la zavorra con il cerchio della ruota per determinare la posizione di montaggio dello stelo della valvola e degli elementi di fissaggio.
2. Togliete dalla ruota i 3 dadi ad alette o i prigionieri allineati con i fori di montaggio della zavorra.

Nota: Togliete e scartate lo scodellino parapolvere, se presente, da ciascuna estremità dell'asse. È possibile accedere al raccordo d'ingrassaggio attraverso il foro della zavorra.

3. Montate i 3 bulloni o dadi dell'adattatore della ruota adeguati sulla ruota (Figura 1). Serrate gli adattatori a 115-136 Nm.



Figura 1

- | | |
|---|--|
| 1. Zavorra | 5. Estensione dello stelo della valvola |
| 2. Adattatore del bullone della ruota (due ruote motrici) | 6. Estensione curva dello stelo della valvola |
| 3. Adattatore del dado della ruota (prigionieri delle ruote, quattro ruote motrici) | 7. Adattatore del dado della ruota (per prigionieri delle ruote delle trattrici Groundsmaster 4500-D/4700-D) |
| 4. Adattatore del bullone della ruota (dadi delle ruote, quattro ruote motrici) | 8. Vite e rondella |

4. Montate l'estensione dello stelo della valvola sullo stelo della valvola (Figura 2).

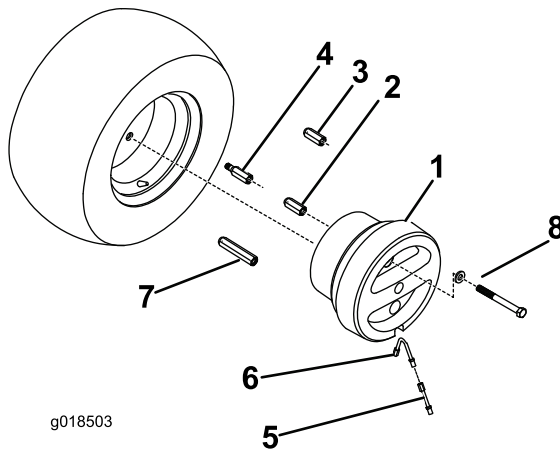

Figura 2

1. Solo estensione diritta dello stelo della valvola

Nota: Se lo stelo della valvola non si estende verso l'esterno del cerchio, montate l'estensione curva dello stelo della valvola (Figura 3) prima di montare l'estensione diritta.

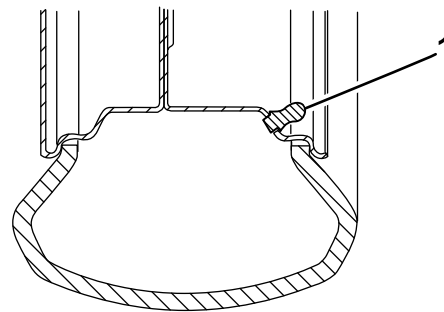
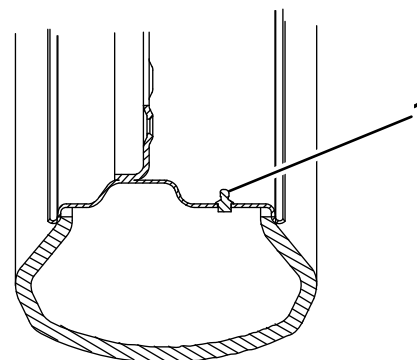

Figura 3

1. Sono necessarie l'estensione diritta e quella curva dello stelo della valvola

5. Montate la zavorra sul cerchio sopra gli adattatori e lo stelo/gli steli della valvola. Assicuratevi di non danneggiare lo stelo/gli steli della valvola.
6. Fissate la zavorra agli adattatori con le 3 viti e rondelle piane di dimensioni idonee fornite con il kit. Serrate le viti a un valore di 115-136 Nm.

7. Serrate nuovamente i dadi ad alette o i prigionieri della ruota, gli adattatori e le viti di montaggio ogni 200 ore.
8. Ripetete l'operazione sull'altra ruota.