



# Hjulvægtsæt

Traktionsenheder i Reelmaster® 5500/6000-serien og  
Groundsmaster® 4500-D/4700-D

Modelnr. 104-1478

Form No. 3373-617 Rev A

## Monteringsvejledning

**Vigtigt:** Når dette sæt monteres på Model 03806, 03807, 03808, 03812 eller 03813 med serienummeret 310000138 eller derover, skal de eksisterende hjulfælge udskiftes med nye fælge, Toro-delnummer 100-2582, før hjulvægtsættet monteres.

## Montering

1. Ret vægten ind i forhold til hjulfælgen for at finde frem til, hvor ventilspindlen og monteringsskrueene skal monteres.
2. Fjern de tre hjullåsemøtrikker eller tappe fra hjulet, der er rettet ind i forhold til monteringshullerne i vægten.

**Bemærk:** Støvhætterne på hver akselende skal fjernes og kasseres, hvis de er monteret. Adgang til smøreniplen opnås gennem hullet i hjulvægten.

3. Monter de tre relevante hjuladapterbolte eller -møtrikker på hjulet (Figur 1). Spænd adapterne til 115-135 Nm.

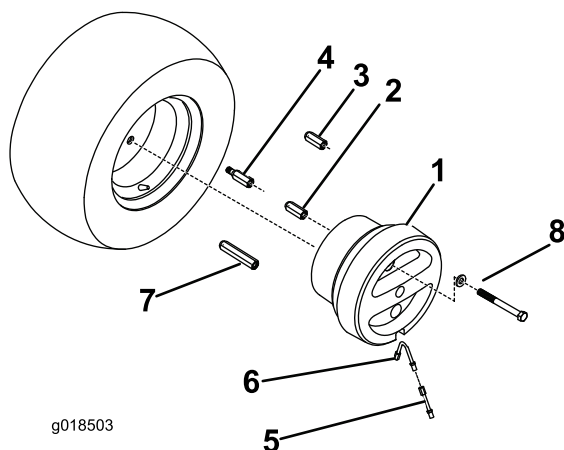

g018503

Figur 1

- |  |  |
|--|--|
| 1. Hjulvægt  | 5. Ventilspindelforlænger  |
| 2. Hjulboltadapter (tohjulstræk)                     | 6. Bøjet ventilspindelforlænger  |
| 3. Hjulmøtrikadapter (hjultappe til firehjulstræk)   | 7. Hjulmøtrikadapter (til hjulmøtrik til Groundsmaster 4500-D/4700-D-traktionsenhed) |
| 4. Hjulboltadapter (hjulmøtrikker til firehjulstræk) | 8. Skrue og skive  |

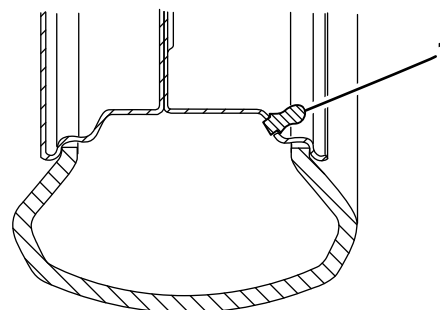

G011442

Figur 2

1. Kun ubøjet ventilspindelforlænger

**Bemærk:** Hvis ventilspindlen ikke rækker ud af fælgen, skal den bøje ventilspindel monteres (Figur 3), før den ubøjede forlænger monteres.

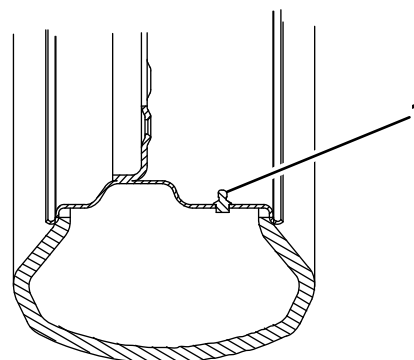

G011443

Figur 3

1. Ubøjet ventilspindelforlænger og bøjet ventilspindelforlænger er påkrævet

4. Monter ventilspindelforlængerens på ventilspindlen (Figur 2).

5. Monter vægten i fælgen over adapterne og ventilspindlen/ventilspindlerne. Sørg for ikke at påføre ventilspindlen/ventilspindlerne skade.
6. Sæt vægten fast på adapterne med de tre skrue og spændeskruer i den rette størrelse, der følger med sættet. Tilspænd skrueene til 115-135 Nm.
7. Spænd hjullåsmøtrikkerne eller tappene, adapterne og monteringsskrueene igen for hver 200 timer.
8. Gentag proceduren på det modsatte hjul.