

Randningssats

för 42-tums- och 50-tum (107 cm och 127 cm) sklippare

Modellnr 120-7905

Monteringsanvisningar

Montering

Lösa delar

Använd diagrammet nedan för att kontrollera att alla delar finns med.

| Tillvägagångssätt | Beskrivning | Antal | Användning |
|-------------------|-----------------------|-------|--------------------------|
| 2 | Fästen | 5 | Montera randningssatsen. |
| | Gummilock | 5 | |
| | Hastighetsmutter | 5 | |
| | Blad | 1 | |
| | Bolts (1/4 x 3/4 tum) | 10 | |
| | Låsmuttrar (1/4 tum) | 5 | |
| | Bricka | 5 | |
| | Stabilisatorplåt | 1 | |

1

Demontera klippdäcket

Inga delar krävs

Tillvägagångssätt

1. Parkera maskinen på en plan yta och koppla ur knivreglaget.
2. För rörelseglagespakarna utåt till parkeringsläget, stäng av motorn, ta ur nyckeln och vänta tills alla rörliga delar har stannat innan du kliver ur förarsätet.
3. Ta bort klippdäcket från maskinen. Se avsnittet Demontera klippdäcket i *bruksanvisningen* eller lämpligt avsnitt i *servicehandboken*.

⚠ VARNING

Fjädern är spänd när den är monterad och kan orsaka personskador.

Var försiktig när du tar loss klipparremmen och klippdäcket.

4. Dra ut klippdäcket från maskinens undersida.
5. Demontera däckfjädern på remskivearmen.

Viktigt: Notera riktningen på däckfjädern. Den måste sättas tillbaka med änden i samma riktning.

2

Montera randningssatsen

Delar som behövs till detta steg:

| | |
|----|-----------------------|
| 5 | Fästen |
| 5 | Gummilock |
| 5 | Hastighetsmutter |
| 1 | Blad |
| 10 | Bolts (1/4 x 3/4 tum) |
| 5 | Låsmuttrar (1/4 tum) |
| 5 | Bricka |
| 1 | Stabilisatorplåt |

Montera borttagningssatsen på 42-tum(127 cm)sdäck

1. Montera de tre fästena i enlighet med Figur 1 med hjälp av tre gummilock, tre hastighetsmuttrar och tre fästen.

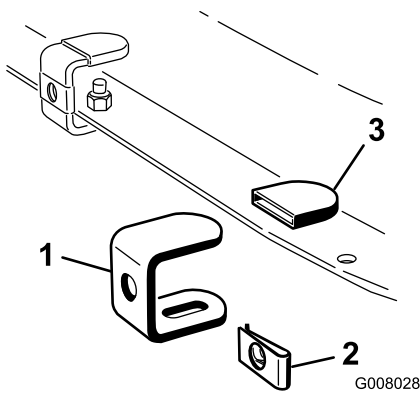

Figur 1

- | | |
|---------------------|--------------|
| 1. Fäste | 3. Gummilock |
| 2. Hastighetsmutter | |

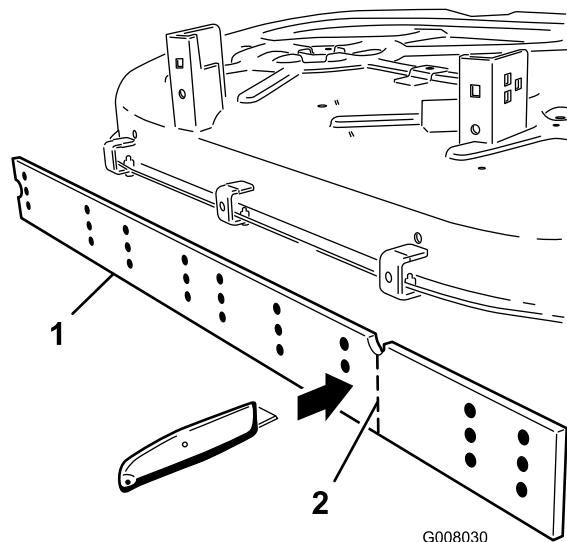

Figur 3

- | | |
|---------|-------------------|
| 1. Blad | 2. Spår, skär här |
|---------|-------------------|

2. Rengör klipparens bakre kant

3. Montera fästet i hålet i enlighet med Figur 2 med hjälp av tre bultar (1/4 x 3/4 tum) och tre låsmutter (1/4 tum). Håll fast fästets gummilock mot däckets baksida och dra åt. Använd de yttre hålen på någon av ändarna på däckets baksida.

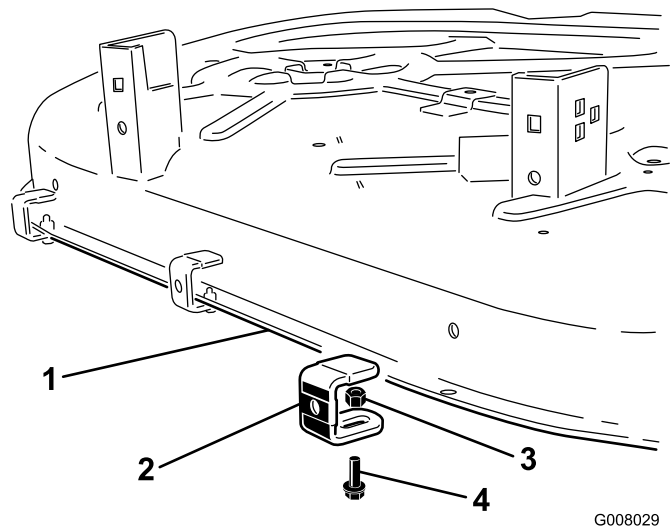

Figur 2

- | | |
|----------|--------------------------|
| 1. Däck | 3. Låsmutter (1/4 tum) |
| 2. Fäste | 4. Skruv (1/4 x 3/4 tum) |

4. Skär av bladet vid spåret enligt bilden nedan med ett lämpligt verktyg, t.ex. en plåtsax eller ett skjutbart blad. Var försiktig när du skär genom det hårda materialet (Figur 3).

5. Montera stabilisatorplåten på bladet på den plats som visas i Figur 4 med hjälp av två bultar (1/4 x 3/4 tum, två brickor och två låsmutter (1/4 tum).

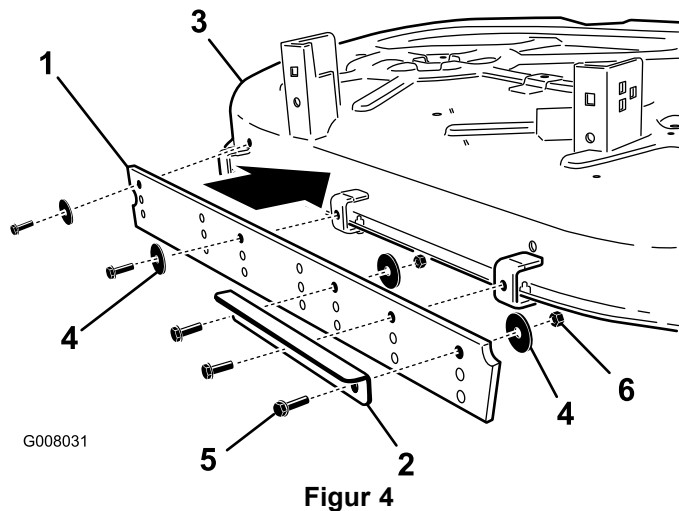

Figur 4

- | | |
|---|--------------------------|
| 1. Blad, skuret för 42-tum(107 cm)sdäck | 4. Bricka |
| 2. Stabilisatorplåt | 5. Skruv (1/4 x 3/4 tum) |
| 3. Däck | 6. Låsmutter (1/4 tum) |

6. Montera bladet på fästena.

Obs: Om du läser informationen under *Drift* får du hjälp med att välja den håluppsättning och den bladhöjd som du bör montera bladet vid.

Använd tre bultar (1/4 x 3/4 tum) och två brickor för att fästa bladet på däck.

Montera borttagningssatsen på 50-tum(127 cm)sdäck

1. Sätt ihop fem fästen i enlighet med Figur 5 med hjälp av fem uppsättningar gummilock, hastighetsmuttrar och fästen.

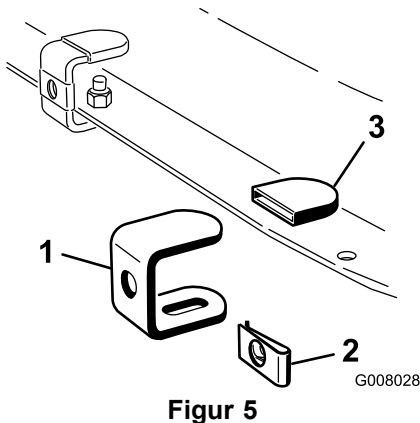

Figur 5

- | | |
|---------------------|--------------|
| 1. Fäste | 3. Gummilock |
| 2. Hastighetsmutter | |

Använd fem bultar (1/4 x 3/4 tum) och fem brickor för att fästa bladet på däck.

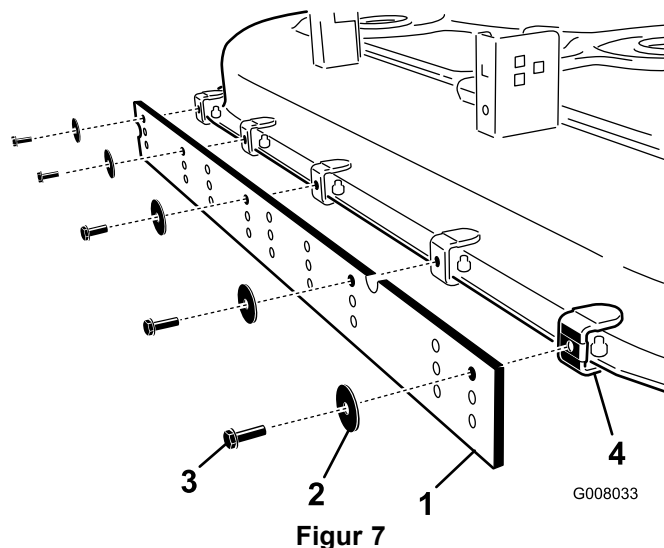

Figur 7

- | | |
|-----------|--------------------------|
| 1. Blad | 3. Skruv (1/4 x 3/4 tum) |
| 2. Bricka | |

2. Rengör klipparens bakre kant
3. Montera fästena i hålet i enlighet med Figur 6 med hjälp av fem bultar (1/4 x 3/4 tum) och fem låsmutter (1/4 tum). Håll fast fästets gummilock mot däckets baksida och dra åt. Använd det vänstra hålet för mittfästet.

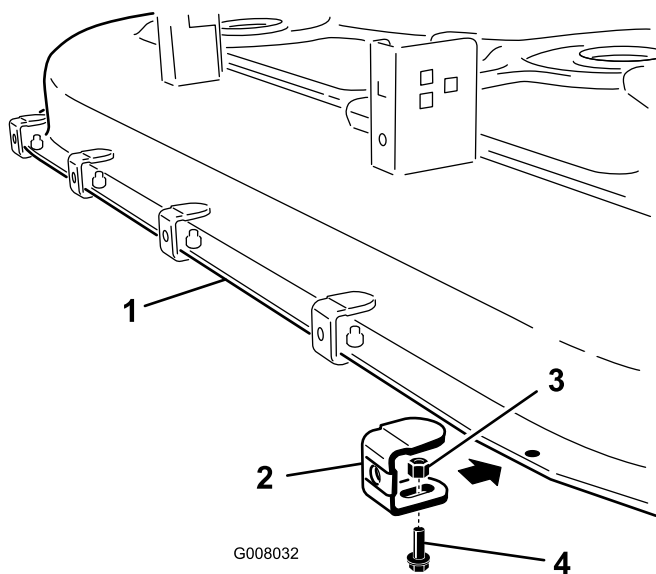

Figur 6

- | | |
|----------|--------------------------|
| 1. Däck | 3. Skruv (1/4 x 3/4 tum) |
| 2. Fäste | 4. Låsmutter (1/4 tum) |

4. Montera bladet på fästena (Figur 7).

Obs: Om du läser informationen under *Drift* får du hjälp med att välja den håluppsättning och den bladhöjd som du bör montera bladet vid.

3

Montera klippdäcket

Inga delar krävs

Tillvägagångssätt

Obs: Tjut när remmen roterar, slirande knivar vid gräsklippning, fransiga remkanter, brännmärken och sprickor är tecken på en sliten klipparrem. Byt ut klipparremmen om något av dessa tillstånd uppkommer.

1. Skjut in klipparen under maskinen.
2. Montera klipparremmen om den har tagits bort. Se avsnittet *Byta klipparremmen* i *bruksanvisningen*.
3. Montera klippdäcket på maskinen. Se avsnittet *Montera klippdäcket* i *bruksanvisningen* eller lämpligt avsnitt i *servicehandboken*.

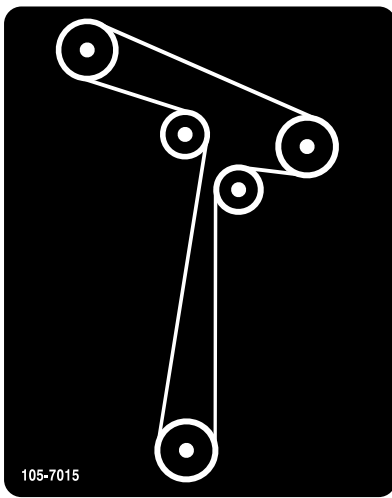

Figur 8

Remdragning, 42-tumsdäck

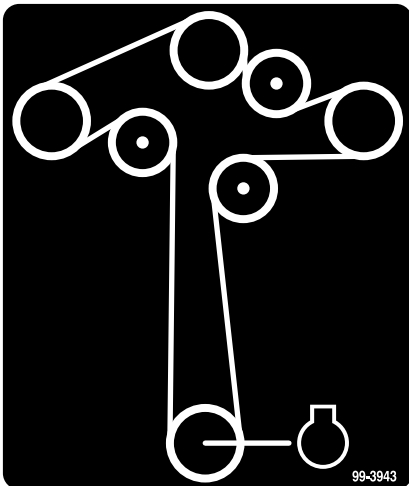

Figur 9

Remdragning, 42-tums(1070cm)däck

Körning

Justera höjden

Viktigt: Vid överdrivet tryck nedåt med randningsstången kan gräset och randningssatsen skadas.

Viktigt: Lyft klippdäcket med randningssatsen monterad till transportläget när den inte används för att undvika att skada bladet.

Viktigt: Undvik hinder som kan skada satsen. Lyft däcket tillfälligt till transportläget när du ska svänga eller backa.

Du får bäst resultat av normal randning då bladets underkant är inställt på 1,3–0,65 cm under däckets nederkant.

Du kan justera randningsstångens höjd med hjälp av bladets position. Det finns tre håluppsättningar för att höja eller sänka bladet. Klippdäcket kan även sänkas eller höjas till den justerade torkarhöjden. Detta påverkar dock även klipphöjden.

Undvik nära trimning då randningssatsen är monterad för att undvika skador på landskapet och randningsstången. Byt bladet en gång per år eller oftare beroende på slitaget.

Arbetstips

Effektiv randning är beroende av gräsets skicka och grästypen.

- Mjukt gräs där hjulspår syns tydligt lämpar sig vanligtvis väl för randning.
- Hårt gräs där hjulspåren är otydligare ger oftare ett sämre randningsresultat.
- Grästyper avsedda för kallare säsonger och som vanligtvis förekommer norrut är vanligtvis mycket lämpliga för randning.
- Grästyper avsedda för varmare säsonger och som vanligtvis förekommer söderut ger en mindre uttalad randning.
- Grästyper avsedda för övergångszoner och som vanligtvis förekommer i området mellan norr och söder kan medföra god randning i vissa områden och under vissa delar av växtsäsongen, medan de medför sämre randning i andra områden eller under andra delar av säsongen.
- Vissa grästyper ger bättre randningskontrast när man klipper det kortare. Andra grästyper eller gräsets fuktinnehåll kan ge bättre kontrast om man

klipper med en högre klipphöjdsinställning. Prova dig fram för att ta reda på vad som passar bäst för dina förhållanden.

Hur synlig randningen blir påverkas av solens läge

Med detta menas hur ljuset reflekteras i gräset.

- Klippmönster som i huvudsak löper från öst till väst får större kontrast än mönster som löper från norr till söder.
- Randningsmönstrets kontrast syns mindre tydligt runt lunch och mer tydligt på morgonen och eftermiddagen.

Hur synlig randningen blir påverkas av din position

Det gräs som är böjt mot dig verkar mörkare och gräs som är böjt från dig verkar ljusare.

- Klippmönster som i huvudsak löper längs en väg får större kontrast när man tittar på det samtidigt som man kör till eller från fastigheten. Randningskontrasten syns mindre tydligt när man tittar tvärs emot klippriktningen.
- Om fastigheten har en fokuspunkt, eller en visningspunkt, kan det vara fördelaktigt att klippa ett mönster som i huvudsak sträcker sig till och från denna observationspunkt.

Gräsmattans skick påverkar hur synlig randningen blir

- Stora, flata ytor ger ofta bättre randningskontrast än sluttningar eller områden där många ytor trimmas eller kantrimmas.
- Klippning i morgondagg kan ge god randningskontrast.
- Dubbel klippning och en andra klippningsomgång på 1,3 cm klipphöjd kan ge god randningskontrast.

Klippläget kan påverka randningskontrasten

- Sidospredning av gräsklipppet kan dölja randningen och minska kontrasteffekten.
- Uppsamling kan medföra hjulspår och minska randningseffekten.
- Mullning medför oftast utmärkt kontrast och ökar randningseffekten.

Landskapet kan främja eller vara ett hinder för randning

- Klippningsområdets storlek påverkar det slutliga utseendet. Stora ytor kan se bättre ut om de klipps med en stor gräsklippare. Små ytor kan däremot se konstiga ut om de klipps med en stor gräsklippare.
- Stora ytor med ett par träd eller andra hinder ser ofta bäst ut om klippmönstret verkar gå genom hindret. Det ser t.ex. oftast bäst ut om ett mönster matchar och fortsätter på andra sidan om en liten damm. Ett annorlunda, tvärklippt mönster bortom en stor damm kanske dock inte syns.
- Vissa ytor ser bäst ut med ett klippmönster bestående av långa raka linjer som ligger i linje med en av fastighetens kanter. Vissa ytor ser bäst ut med ett rombformat mönster, där ingen av de raka linjerna ligger i linje med någon av fastighetens kanter. Fastigheter med böljande kullar eller dammar blir oftast bäst med randmönster som består av vågformade kurvor. En utmärkande fokuspunkt som en liten damm kan uppmärksammas och markeras med ett radikalt mönster eller ett ringmönster.

Vissa gräsmattor måste *behandlas flera gånger* för att den distinkta randningskontrasten ska uppstå

- På en ny fastighet kan du under vecka 1 och 2 vara tvungen att följa exakt samma mönster och riktning och använda samma hjulspår. Denna behandling får gräset att börja böja sig i önskad riktning.
- Vecka 3 ska du använda ett randningsmönster som går i korsande riktning.
- Vecka 4 och 5 upprepar du originalmönstret. När det första randningsmönstret har etablerats kan du växla mönster varje vecka för att åstadkomma ett schackmönster eller skotskrutigt mönster.
- Klipp inte exakt samma mönster varje vecka. Detta medför att marken pressas samman i hjulspåren och kan leda till spårbildning eller försänkningar längs med hjulspåren.

Vända under användning av rullsatser för randning

- Lyft upp däck till när du ska svänga. Randningen blir i allmänhet inte bättre om du svänger i ändarna.
- Om du lyfter upp däck blir mönstret mindre otydligt i ändarna.

Köra maskinen till olika klippytor

- Lyft upp klippdäcket och kör längs med en tidigare klippt sträcka för att färdas från en del av fastigheten till en annan.
- Du kan förstöra ett fint randningsmönster genom att korsas mönstret.

Följ alla allmänna regler för klippning

- Det är oftast bäst att börja med att klippa ytans omkrets för att fastställa dess gränser.
- Vid användning av sidoutkast ska gräsklipppet riktas bort från gångvägar, uppfarter, blomsterrabatter, byggnader och fordon. Om sidoutkastaren slungar gräsklipppet långt bort klipper du ytterligare vändor för att undvika önskad undanröjning av gräsklipp.
- Undvik överdriven trimning. Om du kör fram och tillbaka och gör frekventa manövrar framåt och bakåt runt ett hinder, kommer gräset att komprimeras vilket ger ett sämre utseende på gräsmattan.
- Följ regler för säker klippning, så som de beskrivs i *bruksanvisningen*. Se till att randningsmönstret inte får dig att klippa i en farlig situation.

Anteckningar:

