



Montering

Lösa delar

Använd diagrammet nedan för att kontrollera att alla delar finns med.

Tillvägagångssätt	Beskrivning	Antal	Användning
1	Motorhuv	1	Montera huv
	Planbricka	2	
	Självgängad skruv 1/4 x 0,75 tum	12	



Delar som behövs till detta steg:

1	Motorhuv
2	Planbricka
12	Självgängad skruv 1/4 x 0,75 tum

Tillvägagångssätt

1. Öppna den befintliga huv (Figur 1).
2. Koppla loss kablagen som sitter på vänster sida.
3. Ta bort de fyra skruvarna som fäster huv på ramen. Ta bort huv. Spara skruvarna.

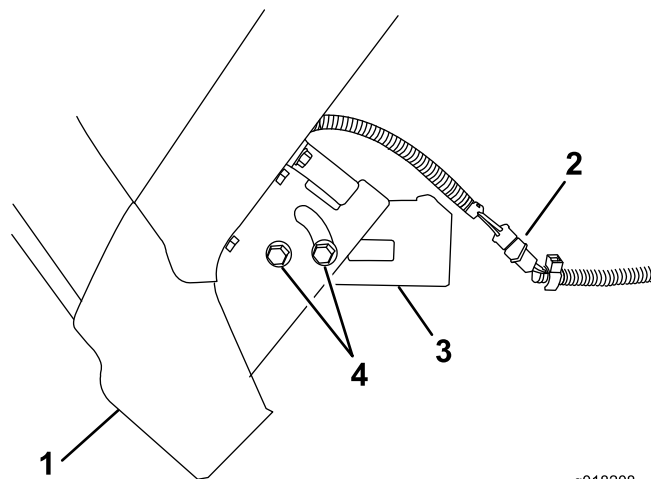

g018208

Figur 1

1. Öppna huv
 2. Kablage
 3. Ram
 4. Skruvar som fäster huv
-
4. Ta bort de fyra skruvarna som fäster luftkanalen på den befintliga huv. Ta bort luftkanalen och kassera skruvarna (Figur 2).



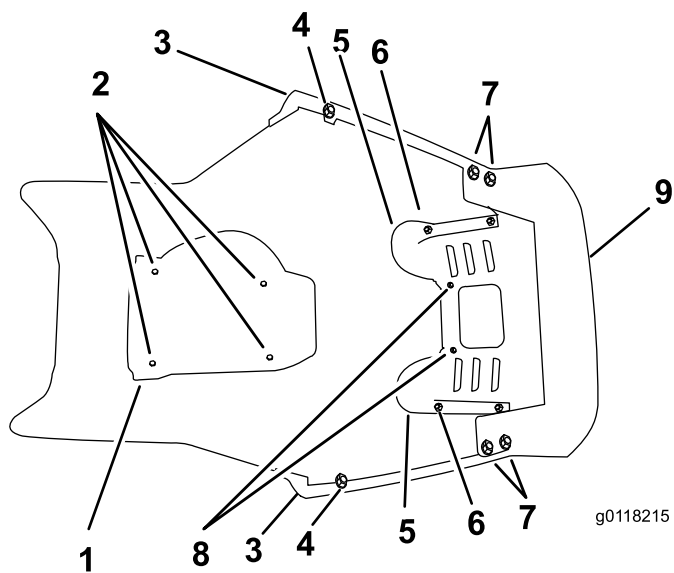

Figur 2

- | | |
|---|--|
| 1. Luftkanal | 6. Ytterskruv som fäster strålkastaren (spara de befintliga skruvarna) |
| 2. Självgängande skruv | 7. Självgängande skruv som fäster kanten och framänden |
| 3. Kant | 8. Innerskruv som fäster strålkastaren (kassera skruvarna) |
| 4. Självgängande skruv som fäster kanten (montera de nya planbrickorna här) | 9. Framända |
| 5. Strålkastare | |

-
5. Ta bort de sex skruvarna som fäster kanten och framänden. Kassera skruvarna och ta bort kanten.
 6. Ta bort de två ytterskruvarna som fäster strålkastaren. Spara skruvarna.
 7. Ta bort de två innerskruvarna och kassera dem.
 8. Ta bort strålkastarna från framänden.
 9. Montera den befintliga luftkanalen på den nya huven med de fyra självgängande skruvarna.
 10. Montera den befintliga kanten, strålkastarna och framgallret på den nya huven med de två nya planbrickorna, åtta nya självgängande skruvarna och de två befintliga skruvarna som fäster yttersidan på strålkastaren.

Obs: Montera endast de nya självgängande skruvarna på platser med gängor direkt i huven. Använd befintlig maskinvara på andra platser.

11. Dra åt alla skruvar som fäster luftkanalen, kanten, framänden och strålkastarna till 2,25-3,16 Nm.
12. Montera den nya huven på ramen med de befintliga skruvarna.
13. Montera kablaget.
14. Stäng huven.