



Vervangmotorkap

XLS Maitractor

Modelnr.: 121-4011

Installatie-instructies

Installatie

Losse onderdelen

Gebruik onderstaande lijst om te controleren of alle onderdelen zijn geleverd.

| Procedure | Omschrijving | Hoeveelheid | Gebruik |
|-----------|----------------------------------|-------------|----------------|
| 1 | Kap | 1 | Monteer de kap |
| | Platte ring | 2 | |
| | Zelftappende schroef, 1/4 x 0,75 | 12 | |

1

Benodigde onderdelen voor deze stap:

| | |
|----|----------------------------------|
| 1 | Kap |
| 2 | Platte ring |
| 12 | Zelftappende schroef, 1/4 x 0,75 |

Procedure

1. Til de oude motorkap op (Figuur 1).
2. Maak de draadboom aan de linkerkant los.
3. Verwijder de 4 schroeven waarmee de kap is bevestigd aan het frame. Verwijder de motorkap. Bewaar deze schroeven.

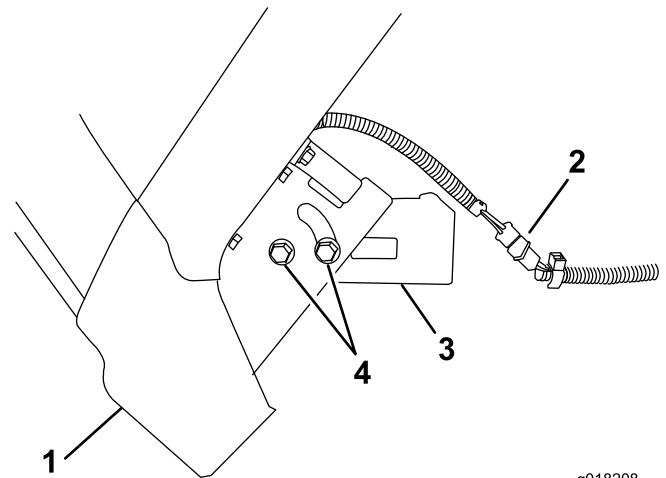

g018208

Figuur 1

- | | |
|----------------------------|--|
| 1. Omhooggeklapte motorkap | 3. Frame |
| 2. Draadboom | 4. Bevestigingsschroeven van de motorkap |

4. Verwijder de 4 schroeven waarmee het luchtkanaal is bevestigd aan de oude motorkap. Verwijder het luchtkanaal en gooi de schroeven weg (Figuur 2).



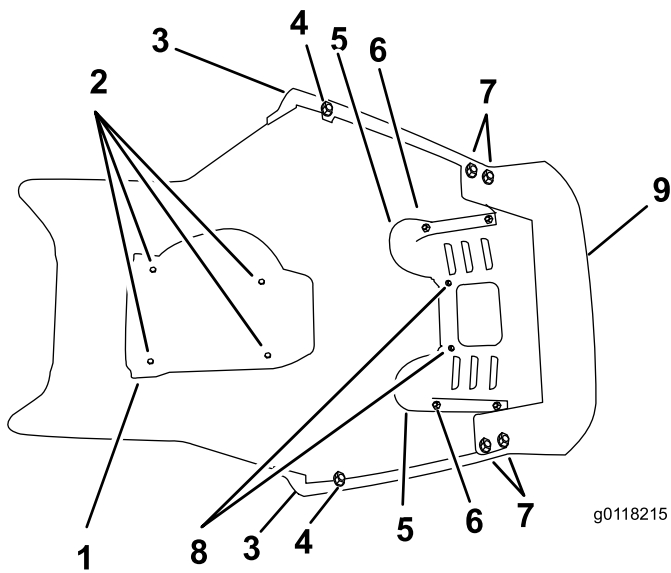

Figuur 2

- | | |
|---|--|
| 1. Luchtkanaal | 6. Buitenste schroef waarmee de koplamp bevestigd is (bewaars deze oude schroeven) |
| 2. Zelftappende schroef | 7. Zelftappende schroef waarmee de rand en de voorkant zijn bevestigd |
| 3. Rand | 8. Binnenste schroef waarmee de koplamp bevestigd is (gooi deze schroeven weg) |
| 4. Zelftappende schroeven waarmee de rand bevestigd is (breng de nieuwe platte ringen hier aan) | 9. Voorkant |
| 5. Koplamp | |

11. Draai alle schroeven waarmee het luchtkanaal, de rand, de voorkant en de koplampen bevestigd zijn aan tot 2,25-3,16 Nm.
12. Monteer de nieuwe motorkap op het frame met de oude schroeven.
13. Monteer de kabelboom.
14. Sluit de motorkap.

5. Verwijder de 6 schroeven waarmee de rand en de voorkant zijn bevestigd. Verwijder de schroeven en verwijder de rand.
6. Verwijder de 2 buitenste schroeven waarmee de koplampen bevestigd zijn. Bewaar deze schroeven.
7. Verwijder de 2 binnenste schroeven en gooi deze weg.
8. Verwijder de koplampen en de voorkant.
9. Monteer het oude luchtkanaal op de nieuwe motorkap. Gebruik hiervoor de 4 nieuwe zelftappende schroeven.
10. Monteer de oude rand, de koplampen, en het voorrooster op de nieuwe motorkap. Gebruik de 2 nieuwe platte ringen, 8 nieuwe zelftappende schroeven en de twee oude schroeven waarmee de buitenkant van de koplampen is bevestigd.

Opmerking: Breng de nieuwe zelftappende schroeven alleen aan op plaatsen waar de schroefdraad rechtstreeks in de motorkap kan worden aangebracht. Gebruik het oude bevestigingsmateriaal op de andere plaatsen.