



Kit cofano di ricambio

Trattorino per tappeti erbosi XLS

N° del modello 121-4011

Istruzioni di installazione

Installazione

Parti sciolte

Verificate che sia stata spedita tutta la componentistica, facendo riferimento alla seguente tabella.

| Procedura | Descrizione | Qté | Uso |
|-----------|--------------------------------|-----|----------------------|
| 1 | Cofano | 1 | Montaggio del cofano |
| | Rondella piana | 2 | |
| | Vite autofilettante 1/4 x 0,75 | 12 | |

1

Parti necessarie per questa operazione:

| | |
|----|--------------------------------|
| 1 | Cofano |
| 2 | Rondella piana |
| 12 | Vite autofilettante 1/4 x 0,75 |

Procedura

1. Alzate il cofano esistente (Figura 1).
2. Scollegate il cablaggio preassemblato posto sul lato sinistro.
3. Togliete le 4 viti che fissano il cofano al telaio. Rimuovete il cofano. Conservate queste viti.

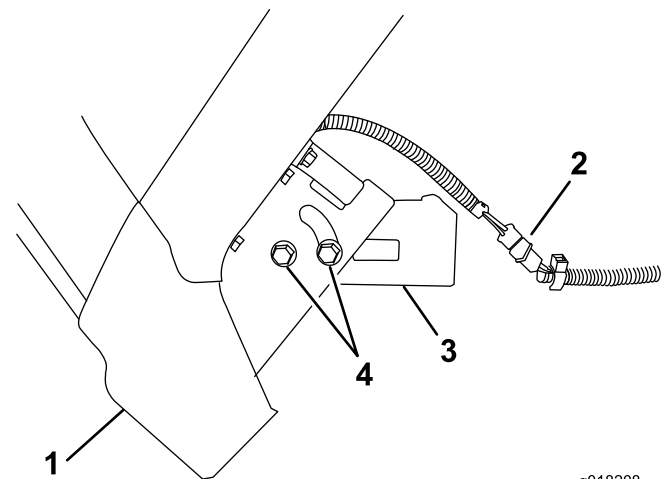

g018208

Figura 1

- | | |
|----------------------------|-------------------------------|
| 1. Cofano alzato | 3. Telaio |
| 2. Cablaggio preassemblato | 4. Viti che fissano il cofano |
4. Togliete le 4 viti che fissano il condotto dell'aria al cofano esistente. Rimuovete il condotto dell'aria e scartate le viti (Figura 2).





Figura 2

- | | |
|--|--|
| 1. Condotto dell'aria | 6. Vite esterna che fissa il faro anteriore (conservate queste viti) |
| 2. Vite autofilettante | 7. Vite autofilettante che fissa la finitura e il gruppo anteriore |
| 3. Finitura | 8. Vite interna che fissa il faro anteriore (scartate queste viti) |
| 4. Vite autofilettante che fissa la finitura (montate qui le rondelle piane nuove) | 9. Gruppo anteriore |
| 5. Faro anteriore | |

-
5. Togliete le 6 viti che fissano la finitura e il gruppo anteriore. Scartate le viti e rimuovete la finitura.
 6. Togliete le 2 viti esterne che fissano i fari anteriori. Conservate queste viti.
 7. Togliete le 2 viti interne e scartatele.
 8. Rimuovete i fari anteriori e il gruppo anteriore.
 9. Montate il condotto dell'aria sul cofano nuovo con le 4 viti autofilettanti nuove.
 10. Montate la finitura, i fari anteriori e il gruppo griglia anteriore sul cofano nuovo con le 2 rondelle piane nuove, le 8 viti autofilettanti nuove e le due viti, tolte in precedenza, che fissano la parte esterna dei fari anteriori.

Nota: Montate le viti autofilettanti nuove soltanto in punti attraverso i quali si inseriscono direttamente nel cofano. Negli altri punti usate la bulloneria tolta in precedenza.

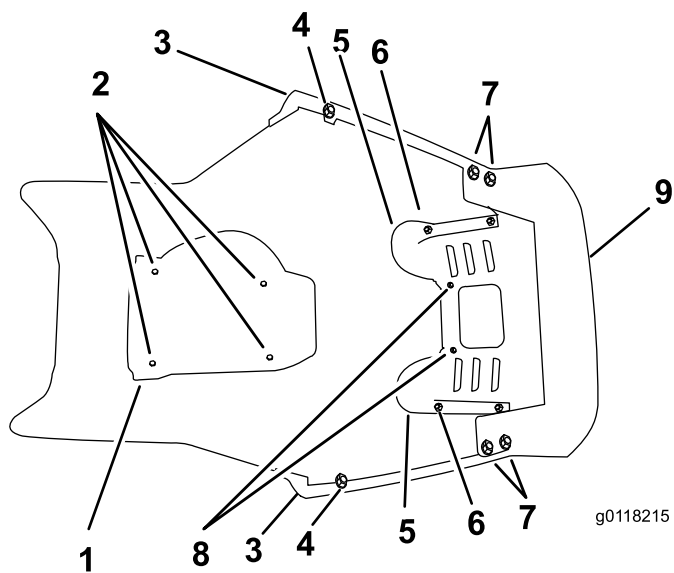
11. Serrate tutte le viti che fissano il condotto dell'aria, la finitura, il gruppo anteriore e i fari anteriori a una coppia di 2,25-3,16 Nm.
12. Montate il cofano nuovo sul telaio con le viti tolte in precedenza.

13. Montate il cablaggio preassemblato.

14. Chiudete il cofano.