



Vaihtokonepelti

XLS-ajoleikkuri

Mallinro: 121-4011

Form No. 3373-135 Rev A

Asennusohjeet

Asennus

Irralliset osat

Tarkista alla olevasta taulukosta, että kaikki osat on toimitettu.

Ohjeet	Kuvaus	Määrä	Käyttökohde
1	Konepelti	1	Konepellin asennus
	Litteä aluslaatta	2	
	Itsekierteittävä ruuvi 1/4 × 0,75	12	

1

Vaiheeseen tarvittavat osat:

1	Konepelti
2	Litteä aluslaatta
12	Itsekierteittävä ruuvi 1/4 × 0,75

Ohjeet

1. Nosta olemassa oleva konepelti ylös (Kuva 1).
2. Irrota vasemmalla puolella oleva johdinsarja.
3. Irrota neljä ruuvia, joilla konepelti on kiinni rungossa. Irrota konepelti. Säilytä ruuvit.

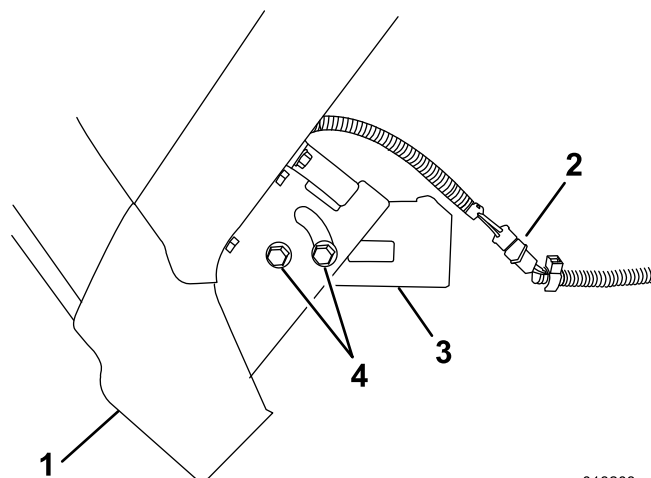

g018208

Kuva 1

1. Nostettu konepelti
2. Johdinsarja
3. Runko
4. Konepellin kiinnitysruuvit

4. Irrota neljä ruuvia, joilla ilmakehä on kiinni olemassa olevassa konepellissä. Irrota ilmakehä. Ruuveja ei enää tarvita (Kuva 2).



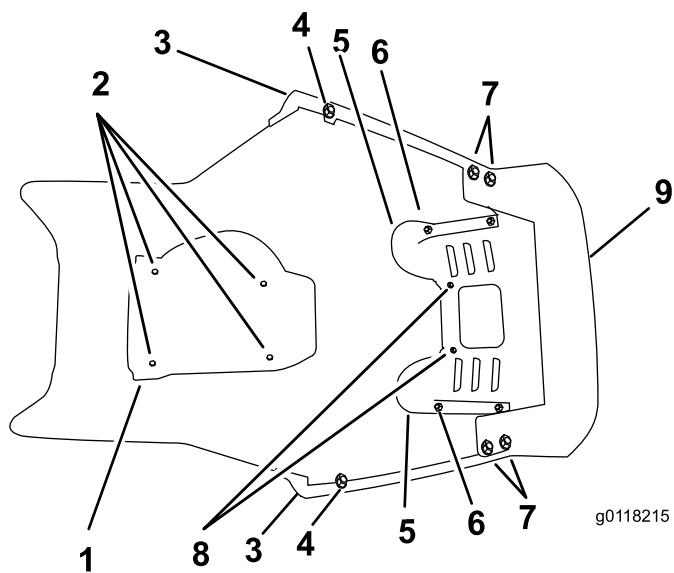

Kuva 2

- | | |
|--|--|
| 1. Ilmakanava | 6. Ulkoruuvi, jolla ajovalo on kiinnitetty (säilytä nämä ruuvit) |
| 2. Itsekierteittävä ruuvi | 7. Itsekierteittävä ruuvi, jolla reunus ja etuosan kokoonpano on kiinnitetty |
| 3. Reunus | 8. Sisäruuvi, jolla ajovalo on kiinnitetty (näitä ruuveja ei enää tarvita) |
| 4. Itsekierteittävä ruuvi, jolla reunus on kiinnitetty (asenna uudet aluslaatat tähän) | 9. Etuosan kokoonpano |
| 5. Ajovalo | |

-
5. Irrota kuusi ruuvia, joilla reunus ja etuosan kokoonpano on kiinnitetty. Irrota reunus. Ruuveja ei enää tarvita.
 6. Irrota kaksi ulkoruuvia, joilla ajovalot on kiinnitetty. Säilytä ruuvit.
 7. Irrota kaksi sisäruuvia. Niitä ei enää tarvita.
 8. Irrota ajovalot ja etuosan kokoonpano.
 9. Asenna olemassa oleva ilmakanava uuteen konepeltiin neljällä uudella itsekierteittäväällä ruuvilla.
 10. Asenna olemassa oleva reunus, ajovalot ja ilmaritiläkokoonpano uuteen konepeltiin kahdella uudella litteällä aluslaatalla, kahdeksalla uudella itsekierteittäväällä ruuvilla ja kahdella olemassa olevalla ruuvilla, joilla kiinnitetään myös ajovalojen ulko-osat.

Huomaa: Kiinnitä uudet itsekierteittävät ruuvit ainoastaan niihin kohtiin, joista ne kiertyvät suoraan konepeltiin. Käytä muissa kohdissa olemassa olevia ruuveja.

11. Kiristä ruuvit, joilla ilmakanava, reunus, etuosan kokoonpano ja ajovalot on kiinnitetty, momenttiin 2,26–3,16 N m.
12. Kiinnitä uusi konepelti runkoon olemassa olevilla ruuveilla.

13. Kytke johdinsarja.

14. Sulje konepelti.