



# Installation

## Einzelteile

Prüfen Sie anhand der nachstehenden Tabelle, dass Sie alle im Lieferumfang enthaltenen Teile erhalten haben.

Verfahren	Beschreibung	Menge	Verwendung
<b>1</b>	Motorhaube	1	Befestigen Sie die Motorhaube
	Flachscheibe	2	
	Blechschaube, 1/4" x 0,75"	12	

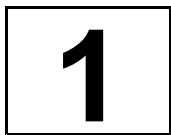

### Für diesen Arbeitsschritt erforderliche Teile:

1	Motorhaube
2	Flachscheibe
12	Blechschaube, 1/4" x 0,75"

## Verfahren

1. Öffnen Sie die vorhandene Motorhaube (Bild 1).
2. Schließen Sie den Kabelbaum an der linken Seite ab.
3. Entfernen Sie die vier Schrauben, mit denen die Motorhaube am Rahmen befestigt ist. Entfernen Sie die Motorhaube. Bewahren Sie diese Schrauben auf.

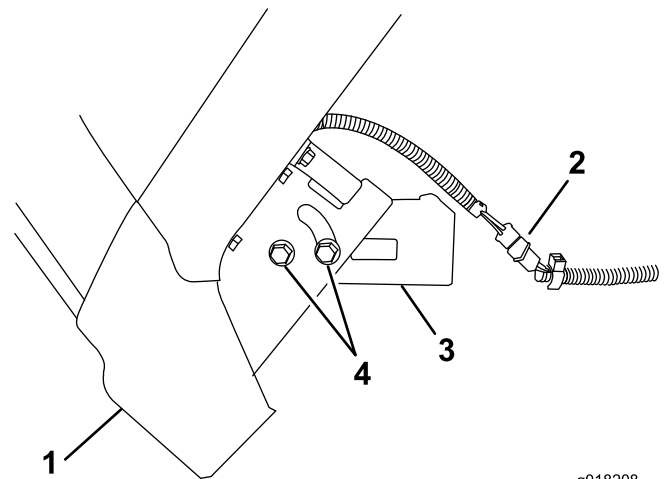

g018208

**Bild 1**

- |                          |  |
|--------------------------|--|
| 1. Geöffnete Motorhaube. | 3. Rahmen  |
| 2. Kabelbaum             | 4. Schrauben, mit denen die Motorhaube befestigt ist |
- 
4. Entfernen Sie die vier Schrauben, mit denen der Luftschacht an der vorhandenen Motorhaube befestigt ist. Entfernen Sie den Luftschacht und werfen Sie die Schrauben weg (Bild 2).



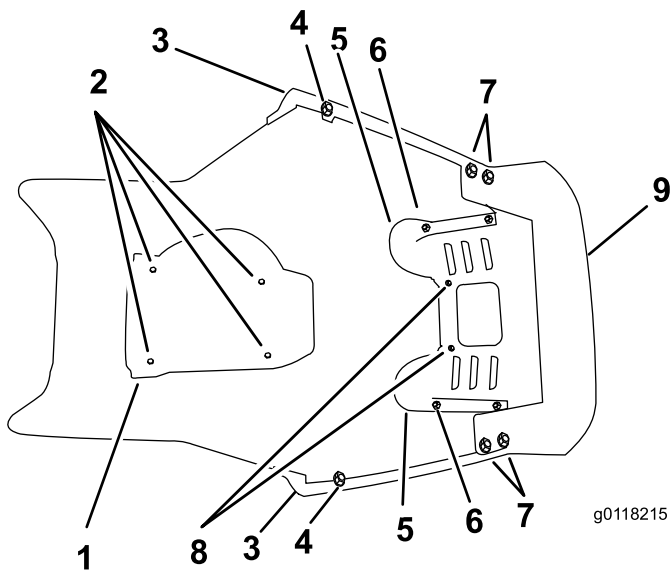

**Bild 2**

- |  |  |
|--|--|
| 1. Luftschacht   | 6. Außenschraube, mit der der Scheinwerfer befestigt ist (diese vorhandenen Schrauben aufbewahren) |
| 2. Blechschraube   | 7. Blechschraube, mit der die Zierleiste und die Front befestigt ist.                              |
| 3. Zierleiste  | 8. Innenschraube, mit der der Scheinwerfer befestigt ist (diese Schrauben wegwerfen)               |
| 4. Blechschraube, mit denen die Zierleiste befestigt ist (hier neue Flachscheiben anbringen) | 9. Front   |
| 5. Scheinwerfer  |  |

5. Entfernen Sie die sechs Schrauben, mit denen die Zierleiste und die Front befestigt sind. Werfen Sie die Schrauben weg und nehmen Sie die Zierleiste ab.
6. Entfernen Sie die zwei Außenschrauben, mit denen die Scheinwerfer befestigt sind. Bewahren Sie diese Schrauben auf.
7. Entfernen Sie die zwei Innenschrauben und werfen Sie die Schrauben weg.
8. Entfernen Sie die Scheinwerfer und die Front.
9. Befestigen Sie den vorhandenen Luftschacht mit vier neuen Blechschrauben an der neuen Motorhaube.
10. Befestigen Sie die vorhandene Zierleiste, die Scheinwerfer und Front mit zwei neuen Flachscheiben, acht neuen Blechschrauben und zwei vorhandenen Schrauben an der neuen Motorhaube; befestigen Sie den Außenbereich der Scheinwerfer.

**Hinweis:** Setzen Sie die neuen Blechschrauben nur an Stellen ein, an denen sie direkt in die Motorhaube geschraubt werden können. Verwenden Sie vorhandene Schrauben in den anderen Bereichen.

11. Ziehen Sie alle Schrauben, mit denen der Luftschacht, die Zierleiste und Front sowie die Scheinwerfer befestigt sind, auf 2,25-3,16 Nm an.
12. Befestigen Sie die neue Motorhaube mit den vorhandenen Schrauben am Rahmen.
13. Befestigen Sie den Kabelbaum.
14. Schließen Sie die Motorhaube.