



Souprava pro výměnu kapoty

Sekačka na trávu XLS

Číslo modelu 121-4011

Form No. 3373-131 Rev A

Návod k instalaci

Instalace

Vyjímatelné díly

Pro ověření, že byly dodány všechny součásti, použijte tabulku níže.

Postup	Popis	Množství	Použití
1	Kapota	1	Montáž kapoty
	Plochá podložka	2	
	Samořezný šroub 1/4 x 0,75	12	

1

Díly potřebné k provedení tohoto kroku:

1	Kapota
2	Plochá podložka
12	Samořezný šroub 1/4 x 0,75

Postup

1. Zvedněte stávající kapotu (Obrázek 1).
2. Odpojte kabelový svazek umístěný na levé straně.
3. Odšroubujte 4 šrouby, kterými je kapota připevněna k rámu. Sundejte kapotu. Tyto šrouby si uložte.

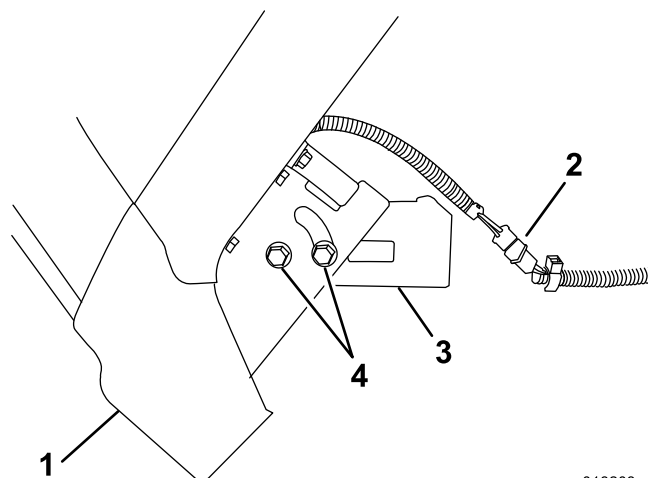

g018208

Obrázek 1

- | | |
|--------------------|-------------------------------|
| 1. Zvednutá kapota | 3. Rám |
| 2. Kabelový svazek | 4. Šrouby připevňující kapotu |

4. Odšroubujte 4 šrouby, kterými je ke stávající kapotě připevněno vzduchové vedení. Odpojte vzduchové vedení a šrouby zlikvidujte (Obrázek 2).



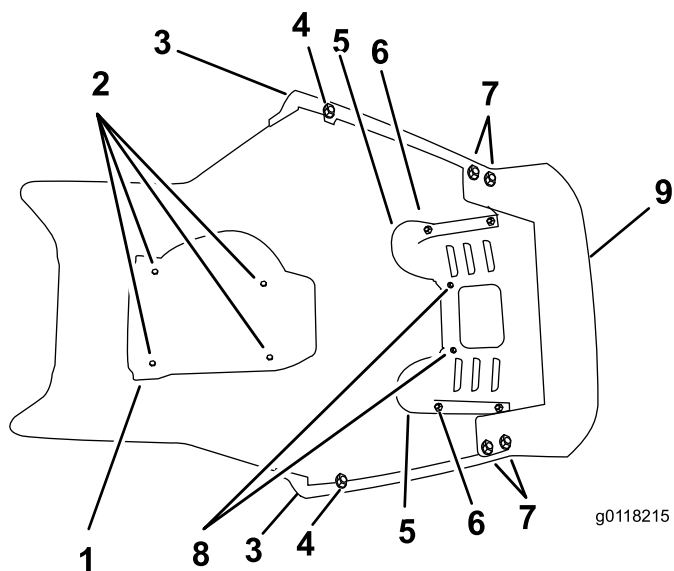

Obrázek 2

- | | |
|---|--|
| 1. Vzduchové vedení | 6. Šroub, kterým je připevněn reflektor z vnější strany (tyto šrouby zachovejte) |
| 2. Samořezný šroub | 7. Samořezný šroub, kterým je připevněna lišta a čelní montáž |
| 3. Lišta | 8. Šroub, kterým je připevněn reflektor z vnitřní strany (tyto šrouby zlikvidujte) |
| 4. Samořezný šroub držící lištu (zde použijte nové ploché podložky) | 9. Čelní montáž |
| 5. Reflektor | |

5. Vyšroubujte 6 šroubů, kterými je připevněna lišta a čelní montáž. Šrouby zlikvidujte a lištu odstraňte.
6. Vyšroubujte 2 vnější šrouby, kterými jsou připevněny reflektory. Tyto šrouby si uložte.
7. Vyšroubujte 2 vnitřní šrouby a zlikvidujte je.
8. Odmontujte reflektory a čelní montáž.
9. Pomocí 4 samořezných šroubů připevněte k nové kapotě původní vzduchové vedení.
10. Pomocí 2 nových plochých podložek, 8 nových samořezných šroubů a dvou původních šroubů k upevnění reflektorů z vnější strany namontujte na novou kapotu původní lištu, reflektory a čelní montáž.

Poznámka: Nové samořezné šrouby našroubujte pouze v místech, kde je závit přímo v kapotě. Na dalších místech použijte původní spojovací materiál.

11. Všechny šrouby držící vzduchové vedení, lištu, čelní montáž a reflektory utáhněte momentem 2,26 až 3,2 Nm (20 až 28 in-lb).
12. Pomocí původních šroubů připevněte k rámu novou kapotu.
13. Připojte kabelový svazek.
14. Zavřete kapotu.