



Count on it.

Bedienungsanleitung

GrandStand® Rasenmäher
Mit TURBO FORCE® Mähwerk (91 cm oder 102 cm)

Modellnr. 74534TE—Seriennr. 31200001 und höher

Modellnr. 74536TE—Seriennr. 31200001 und höher

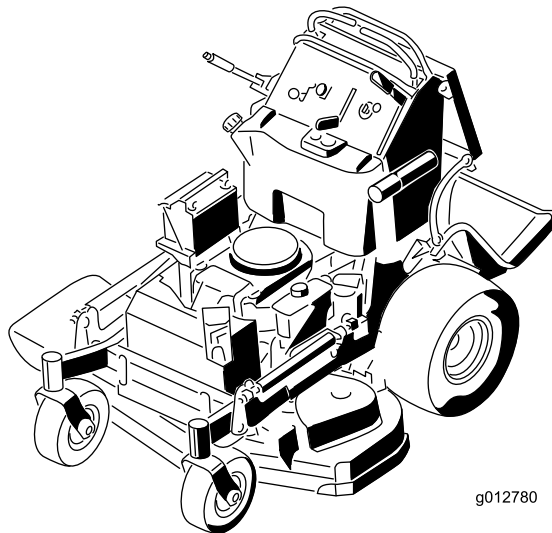

g012780

Dieses Produkt entspricht allen relevanten europäischen Richtlinien; weitere Angaben finden Sie in den produktspezifischen Konformitätsbescheinigungen.

Diese Funkenzündanlage entspricht ICES-002 von Kanada.

Einführung

Dieser Aufsitzrasenmäher mit Sichelmessern sollte von Landschaftsbauern, geschulten Lohnarbeitern oder Privatpersonen verwendet werden. Er ist hauptsächlich für das Mähen von Gras auf gepflegten Grünflächen in Privat- oder öffentlichen Anlagen gedacht. Er ist nicht für das Schneiden von Büschen oder für einen landwirtschaftlichen Einsatz gedacht.

Lesen Sie diese Informationen sorgfältig durch, um sich mit dem ordnungsgemäßen Einsatz und der Wartung des Geräts vertraut zu machen und Verletzungen und eine Beschädigung des Geräts zu vermeiden. Sie tragen die Verantwortung für einen ordnungsgemäßen und sicheren Einsatz des Geräts.

Wenden Sie sich hinsichtlich Informationen zu Produkten und Zubehör sowie Angaben zu Ihrem örtlichen Vertragshändler oder zur Registrierung des Produkts direkt an Toro unter www.Toro.com.

Wenden Sie sich an einen offiziellen Vertragshändler oder den Kundendienst von Toro, wenn Sie eine Serviceleistung, Originalersatzteile von Toro oder weitere Informationen benötigen. Haben Sie dafür die Modell- und Seriennummern der Maschine griffbereit. In Bild 1 wird der Standort der Modell- und Seriennummern auf dem Produkt angegeben. Tragen Sie hier bitte die Modell- und Seriennummern des Geräts ein.



Bild 1

1. Position der Modell- und Seriennummern

Modellnr. _____
Seriennr. _____

In dieser Anleitung werden potenzielle Gefahren angeführt, und Sicherheitsmeldungen werden vom Sicherheitswarnsymbol (Bild 2) gekennzeichnet, das auf eine Gefahr hinweist, die zu schweren oder tödlichen Verletzungen führen kann, wenn Sie die empfohlenen Sicherheitsvorkehrungen nicht einhalten.

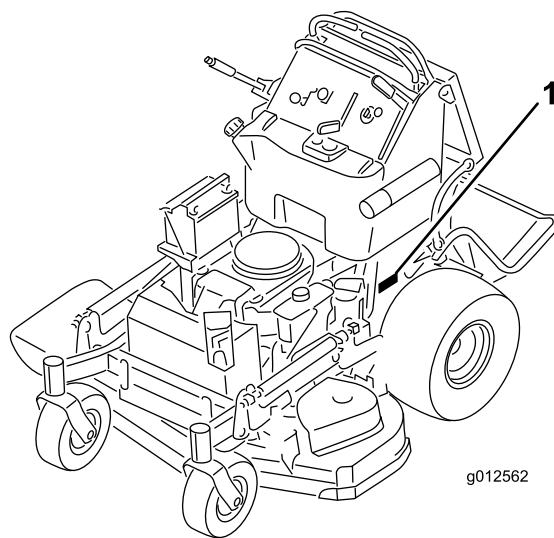

Bild 2

1. Sicherheitswarnsymbol

Diese Anleitung weist Sie auf potenzielle Gefahren hin und enthält Sicherheitshinweise, die durch die folgenden Worte identifiziert sind:

- **Gefahr** zeigt extrem gefährliche Situationen an, die zu schweren oder sogar tödlichen Verletzungen **führen**, wenn die empfohlenen Sicherheitsmaßnahmen nicht befolgt werden.
- **Warnung** zeigt eine gefährliche Situation an, die zu schweren oder sogar tödlichen Verletzungen führen **kann**, wenn die empfohlenen Sicherheitsmaßnahmen nicht befolgt werden.
- **Vorsicht** zeigt eine gefährliche Situation an, die zu leichteren Verletzungen führen kann, wenn die empfohlenen Sicherheitsmaßnahmen nicht befolgt werden.

In dieser Anleitung werden zwei weitere Begriffe zur Hervorhebung von Informationen verwendet. **Wichtig** weist auf spezielle technische Informationen hin, und **Hinweis** hebt allgemeine Informationen hervor, die Ihre besondere Beachtung verdienen.

Inhalt

Einführung	2
Sicherheit	4
Allgemeine Hinweise zur Sicherheit von Rasenmähern	4
Toro Rasenmähersicherheit	6
Schalldruck.....	7
Schalleistung.....	7
Vibrationsniveau für Modell 74534TE	7
Vibrationsniveau für Modell 74536TE	8
Winkelanzeige	9
Sicherheits- und Bedienungsschilder	10
Produktübersicht.....	15
Bedienelemente.....	15
Technische Daten.....	16
Betrieb	17
Betanken	17
Prüfen des Motorölstands.....	18
Einfahren einer neuen Maschine	18
Sicherheit hat Vorrang.....	19
Betätigen der Feststellbremse.....	19
Einsetzen des Zapfwellenantriebsschalter (ZWA).....	19
Einsetzen der Gasbedienung	20
Einsetzen des Chokes	20
Einsetzen der Zündung.....	20
Verwenden des Fahrgeschwindigkeitshebels	21
Verwenden des Kraftstoffhahns.....	21
Anlassen und Abstellen des Motors.....	22
Die Sicherheitsschalter	23
Einsetzen der Plattform.....	24
Vorwärts- und Rückwärtsfahren.....	25
Anhalten der Maschine	26
Manuelles Schieben der Maschine	26
Transportieren der Maschinen	27
Verladen der Maschine.....	27
Seitenauswurf oder Mulchen	28
Einstellen der Schnitthöhe.....	29
Einstellen des Richtungsablenkblechs	29
Einstellen des Richtungsablenkblechs	29
Verwenden von Gegengewichten.....	30
Wartung	31
Empfohlener Wartungsplan.....	31

Verfahren vor dem Ausführen von	
Wartungsarbeiten	32
Anheben des Mähwerks für Zugänglichkeit.....	32
Entfernen Sie das Kissen, um Zugang zum Heck zu haben.....	33
Schmierung	34
Einfetten.....	34
Schmieren der Maschine	34
Einfetten der vorderen Laufradschwengarme.....	35
Einschmieren der Laufradnaben	35
Warten des Motors	36
Warten des Luftfilters	36
Warten des Motoröls	37
Warten der Zündkerze	39
Warten der Kraftstoffanlage	41
Entleeren des Kraftstofftanks	41
Warten des Kraftstofffilters	41
Warten der elektrischen Anlage.....	42
Warten der Batterie.....	42
Warten der Sicherungen.....	44
Warten des Antriebssystems	45
Einstellen der Spurweite	45
Prüfen des Reifendrucks.....	46
Einstellen des Laufraddrehlagers	46
Einstellen der Elektrokupplung	47
Warten der Kühlanlage	48
Reinigen des Luftansauggitters.....	48
Reinigen der Kühlanlage.....	48
Warten der Bremsen	49
Warten der Bremse	49
Warten der Riemen.....	50
Prüfen der Riemen	50
Austauschen des Mähwerkriemens für 91-cm-Mähwerke	50
Austauschen des Mähwerkriemens für 102-cm-Mähwerke.....	51
Austauschen des rechten Mähwerk-Treibriemens	51
Austauschen des linken unteren Mähwerk-Treibriemens	51
Austauschen des Pumpen-Treibriemens.....	52
Warten der Bedienelementanlage	53
Einstellen der Stellungen des Fahrtriebshebels	53
Warten der Hydraulikanlage.....	55
Warten der Hydraulikanlage.....	55
Warten des Mähwerks.....	59
Warten der Schnittmesser	59
Nivellieren des Mähwerks	61
Austauschen des Ablenkblechs	64
Reinigung.....	65
Reinigen unter dem Mähwerk	65

Entsorgung	65
Einlagerung.....	65
Reinigung und Einlagerung.....	65
Fehlersuche und -behebung.....	67
Schaltbilder	69

Sicherheit

Der unsachgemäße Einsatz oder die falsche Wartung dieses Rasenmähers kann zu Verletzungen führen. Befolgen Sie zur Reduzierung der Verletzungsgefahr diese Sicherheitsanweisungen.

Dieser Rasenmäher wurde von Toro für einen angemessenen und sicheren Betrieb ausgelegt. Das Nichtbeachten der folgenden Anweisungen kann jedoch zu Verletzungen führen.

Um die maximale Sicherheit, optimale Leistung und das nötige Wissen über die Maschine zu erhalten, müssen Sie und jeder andere Benutzer des Rasenmähers den Inhalt der vorliegenden Anleitung vor dem Anlassen des Motors sorgfältig lesen und verstehen. Besondere Beachtung ist dem Gefahrensymbol Bild 2 zu schenken, welches Vorsicht, Warnung oder Gefahr – Sicherheitshinweis“ bedeutet. Lesen und verstehen Sie die Anweisungen, da sie wichtig für die Sicherheit sind. Das Nichtbeachten der Anweisungen kann zu Körperverletzungen führen.

Allgemeine Hinweise zur Sicherheit von Rasenmähern

Die folgenden Anleitungen basieren auf der Norm EN836:1997.

Diese Maschine kann Hände und Füße amputieren und Gegenstände aufschleudern. Das Nichtbeachten der folgenden Sicherheitsvorschriften kann zu schweren Verletzungen oder zum Tod führen.

Schulung

- Lesen Sie diese Anweisungen gründlich durch. Machen Sie sich mit den Bedienelementen und dem korrekten Einsatz des Geräts vertraut.
- Lassen Sie den Rasenmäher nie von Kindern oder Personen bedienen, die mit diesen Anweisungen nicht vertraut sind. Das Alter des Fahrers kann durch lokale Vorschriften eingeschränkt sein.
- Bedenken Sie immer, dass der Bediener die Verantwortung für Unfälle oder Gefahren gegenüber anderen und ihrem Eigentum trägt.
- Verstehen Sie alle Erläuterungen der am Rasenmäher und in der Anleitung verwendeten Symbole.
- Nehmen Sie nie Beifahrer mit.
- Alle Benutzer müssen sich um eine professionelle und praktische Ausbildung bemühen.

- Arbeiten Sie mit Maschinen vorsichtig und konzentriert.
- Die Kontrolle über eine Maschine auf einem Gefälle lässt sich nicht durch den Einsatz der Bremse wiedergewinnen.

Die Hauptgründe für den Kontrollverlust sind:

- Unzureichende Bodenhaftung
- Zu hohe Geschwindigkeit
- Unzureichendes Bremsen
- Nicht geeigneter Maschinentyp für die Aufgabe
- Mangelhafte Beachtung des Bodenzustands, insbesondere an Gefällen
- Falsche Lastverteilung

Benzin

WARNUNG: Kraftstoff ist leicht entzündlich. Befolgen Sie die nachstehenden Sicherheitsvorkehrungen.

- Bewahren Sie Kraftstoff nur in zugelassenen Vorratskanistern auf.
- Betanken Sie nur im Freien, und rauchen Sie dabei nie.
- Betanken Sie die Maschine, bevor Sie den Motor anlassen. Entfernen Sie bei laufendem oder heißem Motor nie den Kraftstofftankdeckel oder betanken die Maschine.
- Versuchen Sie, wenn Benzin verschüttet wurde nie, den Motor zu starten, sondern schieben den Rasenmäher vom verschütteten Kraftstoff weg und vermeiden offene Flammen, bis die Verschüttung verdunstet ist.
- Schrauben Sie den Tank- und Benzinkanisterdeckel wieder fest auf.

Vorbereitung

- Tragen Sie beim Mähen immer feste Schuhe und lange Hosen. Fahren Sie die Maschine nie barfuß oder mit Sandalen.
- Inspizieren Sie den Arbeitsbereich gründlich und entfernen Steine, Stöcke, Drähte, Knochen und andere Fremdkörper.
- Prüfen Sie vor der Inbetriebnahme visuell, ob alle Schutzvorrichtungen und Sicherheitsgeräte, wie z. B. Ablenkbleche und/oder Grasfangkörbe einwandfrei montiert sind und richtig funktionieren.
- Überprüfen Sie vor dem Einsatz immer, ob die Schnittmesser, – schrauben und das Mähwerk abgenutzt oder beschädigt sind. Tauschen Sie abgenutzte oder defekte Messer und -schrauben

als komplette Sätze aus, um die Wucht der Messer beizubehalten.

Anlassen

- Kuppeln Sie alle Messer und Antriebskupplungen aus und stellen die Schaltung auf Neutral, bevor Sie den Motor starten.
- Starten Sie den Motor vorsichtig und entsprechend den Anweisungen, wobei Sie die Füße so weit wie möglich vom/von den Messer(n) fernhalten, d. h. stellen Sie sich nie vor den Auswurfkanal.

Betrieb

- Blitzschlag kann zu schweren oder tödlichen Verletzungen führen. Setzen Sie die Maschine nicht ein, wenn Sie Blitze sehen oder Donner hören, und gehen Sie an eine geschützte Stelle.
- Mähen Sie nie, wenn sich Personen, insbesondere Kinder oder Haustiere, in der Nähe aufhalten.
- Mähen Sie nur bei Tageslicht oder guter künstlicher Beleuchtung.
- Vermeiden Sie, wo es geht, den Einsatz in nassem Gras.
- Achten Sie auf Kuhlen und andere versteckte Gefahrenstellen im Gelände.
- Lenken Sie den Auswurf des Schnittguts nie auf Unbeteiligte.
- Halten Sie Hände und Füße von sich drehenden Teilen fern. Bleiben Sie immer von der Auswurföffnung fern.
- Gehen Sie mit größter Vorsicht vor, wenn Sie rückwärts fahren oder Sie einen fußgängergesteuerten Rasenmäher zu sich ziehen.
- Gehen Sie immer; laufen Sie nie.
- Hanglagen:
 - Versuchen Sie nicht, steile Hänge zu mähen. Mähen Sie keine Hanglagen, die mehr als 15 Grad aufweisen.
 - Gehen Sie an Hängen äußerst vorsichtig vor.
 - Mähen Sie quer zum Hang, d. h. nie auf- oder abwärts, und gehen Sie beim Wenden zur Hangseite mit größter Vorsicht vor.
 - Achten Sie an Hängen immer auf eine gute Bodenhaftung.
- Stellen Sie den Gasbedienungshebel auf Langsam, wenn Sie den Fahrtrieb einkuppeln, besonders bei hohen Gängen. Reduzieren Sie an Hängen und bevor Sie scharf wenden Ihre Geschwindigkeit,

um einem Umkippen und einem Kontrollverlust vorzubeugen.

- Stellen Sie das Messer ab, wenn Sie Bereiche (außer Grasflächen) überqueren oder den Rasenmäher zwischen Mähbereichen transportieren.
- Lassen Sie den Motor nie in unbelüfteten Räumen laufen, da sich dort gefährliche Kohlenmonoxidgase ansammeln können.
- Stellen Sie den Motor ab
 - Wenn Sie den Rasenmäher verlassen.
 - Vor dem Auftanken.
 - Vor dem Abnehmen des Grasfangkorbs.
- Stellen Sie den Motor ab und ziehen Sie den Zündkerzenstecker oder den Zündschlüssel ab.
 - Vor dem Entfernen von Behinderungen oder Verstopfungen.
 - Bevor Sie den Rasenmäher prüfen, reinigen oder daran arbeiten.
 - Wenn Sie auf einen Festkörper aufgeprallt sind und prüfen den Rasenmäher auf eventuelle Defekte; führen Sie dann die erforderlichen Reparaturen durch, bevor Sie den Rasenmäher starten und in Betrieb nehmen.
 - Beim Auftreten von ungewöhnlichen Vibrationen am Rasenmäher (sofort überprüfen).
- Achten Sie beim Überqueren und in der Nähe von Straßen auf den Verkehr.
- Bevor Sie den Fahrersitz verlassen:
 - Kuppeln Sie die Zapfwelle aus und senken Sie die Anbaugeräte ab.
 - Schalten Sie auf Leerlauf und aktivieren Sie die Feststellbremse.
 - Stellen Sie den Motor ab und ziehen Sie den Zündschlüssel ab.

Wartung und Lagerung

- Halten Sie alle Muttern und Schrauben fest angezogen, damit das Gerät in einem sicheren Betriebszustand bleibt.
- Verwenden Sie kein Hochdruckgerät zum Waschen der Maschine.
- Bewahren Sie den Rasenmäher nie mit Benzin im Tank oder innerhalb eines Gebäudes auf, wo Dämpfe eine offene Flamme oder Funken erreichen könnten.
- Lassen Sie den Motor abkühlen, bevor Sie die Maschine in einem geschlossenen Raum abstellen.
- Halten Sie, um das Brandrisiko zu verringern, den Motor, Auspuff, das Batteriefach und den

Benzintank von Gras, Laub und überflüssigem Fett frei.

- Prüfen Sie die Bestandteile des Grasfangkorbs und des Auswurfschutzbleches häufig, und wechseln Sie sie ggf. mit den vom Hersteller empfohlenen Teilen aus.
- Tauschen Sie abgenutzte und beschädigte Teile aus Sicherheitsgründen aus.
- Wechseln Sie defekte Auspuffe aus.
- Wenn Sie den Kraftstoff aus dem Tank ablassen müssen, sollte dies im Freien geschehen.
- Verändern Sie nie die Einstellung des Motorfliehkraftreglers, und überdrehen Sie niemals den Motor. Durch das Überdrehen des Motors steigt die Verletzungsgefahr.
- Gehen Sie bei Mähern mit mehreren Messern vorsichtig vor, da das Drehen eines Messers die anderen Messer mitdrehen kann.
- Achten Sie beim Einstellen des Rasenmähers sorgfältig darauf, dass Sie Ihre Finger nirgendwo zwischen den sich bewegenden Messern und starren Teilen verklemmen.
- **Für eine optimale Leistung und Sicherheit sollten Sie nur Toro Originalersatzteile und -zubehör kaufen. Verwenden Sie nie *ungefähr passende* Teile und Zubehör; diese sind u. U. gefährlich.**

Toro Rasenmähersicherheit

Im Anschluss finden Sie Informationen zur Sicherheit, die sich speziell auf Toro Produkte beziehen, sowie weitere Sicherheitsinformationen, mit denen Sie sich vertraut machen müssen.

Dieses Produkt kann Hände und Füße amputieren und Gegenstände aufschleudern. Befolgen Sie zum Vermeiden von schweren oder tödlichen Verletzungen immer alle Sicherheitshinweise.

Mit diesem Produkt können Sie Gras schneiden und recyceln, oder bei Befestigung eines Heckfangsystems, Schnittgut aufsammeln. Jede andere Verwendung kann für Benutzer und Unbeteiligte gefährlich sein.

Allgemeiner Betrieb

- Stellen Sie vor dem Mähen sicher, dass sich im Arbeitsbereich keine Unbeteiligten aufhalten. Stellen Sie, wenn jemand den Arbeitsbereich betritt, sofort die Maschine ab.
- Berühren Sie nie Geräte- oder Anbaugeräteteile, die eventuell durch den Betrieb heiß geworden sind.

Lassen Sie diese vor dem Beginn einer Wartung, Einstellung oder einem Service abkühlen.

- Verwenden Sie nur Original-Zubehör von Toro. Die Verwendung von Fremdgeräten kann zum Verlust Ihrer Garantieansprüche führen.
- Achten Sie sorgfältig auf die lichte Höhe (wie z. B. zu Ästen, Pforten, Stromkabeln), bevor Sie unter irgendeinem Hindernis arbeiten, damit Sie dieses nicht berühren.
- Verringern Sie vor dem Wenden die Geschwindigkeit und passen Sie besonders auf.
- Seien Sie vorsichtig, wenn Sie die Plattform über Bordsteine, Steine, Wurzeln oder andere Hindernisse fahren.
- Schauen Sie hinter sich und nach unten, um vor dem Rückwärtsfahren sicherzustellen, dass der Weg frei ist. Passen Sie besonders auf, wenn Sie rückwärts fahren.
- Bedienen Sie niemals die Fahrtriebshebel ruckartig, sondern weich und gleichmäßig.
- Nehmen Sie nie Beifahrer mit.

Betrieb an Hanglagen

Alle Hänge und Rampen erfordern Ihre besondere Aufmerksamkeit. Wenn Sie sich bei einem Gefälle unsicher fühlen, mähen Sie es nicht.

- Entfernen Sie Hindernisse, wie beispielsweise Steine und Äste usw. aus dem Mähbereich.
- Achten Sie auf Löcher, Vertiefungen oder Hügel. Hohes Gras kann Hindernisse verdecken.
- Passen Sie beim Einsatz in der Nähe von steilen Gefällen, Gräben oder Böschungen auf. Die Zugmaschine könnte plötzlich umkippen, wenn ein Rad über einem Klippen- oder Grabenrand steht oder die Böschung nachgibt.
- Gehen Sie mit Heckfangsystemen oder anderen Zusatzgeräten besonders vorsichtig vor. Diese können die Stabilität der Maschine beeinflussen.
- Führen Sie alle Bewegungen an Hängen langsam und schrittweise durch. Wechseln Sie nie plötzlich die Geschwindigkeit oder Richtung.
- Mähen Sie Gefälle seitlich.

Wartung

- Lagern Sie weder die Maschine noch den Kraftstoffkanister in geschlossenen Räumen in der Nähe von offenem Licht, wie z. B. bei einem Heizkessel oder Ofen.

- Halten Sie alle Schrauben und Muttern festgezogen, insbesondere die Messerschrauben. Behalten Sie den einwandfreien Betriebszustand der Maschine bei.
- Modifizieren Sie auf keinen Fall die Sicherheitsvorkehrungen. Prüfen Sie die Funktion der Sicherheitsschalter vor jeder Inbetriebnahme.
- Verwenden Sie nur Originalersatzteile, um den ursprünglichen Standard der Maschine beizubehalten.
- Prüfen Sie regelmäßig die Bremsfunktion. Stellen Sie die Bremsen bei Bedarf nach oder warten diese.

Schalldruck

Modell 74534TE erzeugt einen Schalldruckpegel, der am Ohr des Benutzers 88 dBA beträgt (inkl. eines Unsicherheitswerts (K) von 1 dBA).

Modell 74536TE erzeugt einen Schalldruckpegel, der am Ohr des Benutzers 86 dBA beträgt (inkl. eines Unsicherheitswerts (K) von 1 dBA).

Der Schalldruckpegel wurde gemäß den Vorgaben in EN 836 gemessen.

Schalleistung

Modell 74534TE erzeugt einen Schalldruckpegel von 100 dBA beträgt (inkl. eines Unsicherheitswerts (K) von 1 dBA).

Modell 74536TE erzeugt einen Schalldruckpegel von 100 dBA beträgt (inkl. eines Unsicherheitswerts (K) von 1 dBA).

Der Schalldruckpegel wurde gemäß den Vorgaben in ISO 11094 gemessen.

Vibrationsniveau für Modell 74534TE

Hand/Arm

Das gemessene Vibrationsniveau für die rechte Hand beträgt 0,8 m/s²

Das gemessene Vibrationsniveau für die linke Hand beträgt 0,6 m/s²

Der Unsicherheitswert (K) beträgt 0,4 m/s²

Die Werte wurden nach den Vorgaben von EN 836 gemessen.

Gesamtkörper

Gemessenes Vibrationsniveau = $0,79 \text{ m/s}^2$

Der Unsicherheitswert (K) beträgt $0,39 \text{ m/s}^2$

Die Werte wurden nach den Vorgaben von EN 836 gemessen.

Vibrationsniveau für Modell 74536TE

Hand/Arm

Das gemessene Vibrationsniveau für die rechte Hand beträgt $1,1 \text{ m/s}^2$

Das gemessene Vibrationsniveau für die linke Hand beträgt $1,1 \text{ m/s}^2$

Der Unsicherheitswert (K) beträgt $0,6 \text{ m/s}^2$

Die Werte wurden nach den Vorgaben von EN 836 gemessen.

Gesamtkörper

Gemessenes Vibrationsniveau = $0,79 \text{ m/s}^2$

Der Unsicherheitswert (K) beträgt $0,39 \text{ m/s}^2$

Die Werte wurden nach den Vorgaben von EN 836 gemessen.

Winkelanzeige



Bild 3

Diese Seite kann für den persönlichen Gebrauch kopiert werden.

1. Das maximale Gefälle, an dem die Maschine sicher eingesetzt werden kann, beträgt **15 Grad**. Ermitteln Sie mit der Gefälletabelle das Gefälle der Hänge vor dem Einsatz. **Setzen Sie diese Maschine nicht auf Hängen ein, die ein Gefälle von mehr als 15 Grad aufweisen.** Falten Sie entlang der entsprechenden Linie, um dem empfohlenen Gefälle zu entsprechen.
2. Fluchten Sie diese Kante mit einer vertikalen Oberfläche aus (Baum, Gebäude, Zaunpfahl, Pfosten usw.)
3. Beispiel, wie Sie Gefälle mit der gefalteten Kante vergleichen.

Sicherheits- und Bedienungsschilder

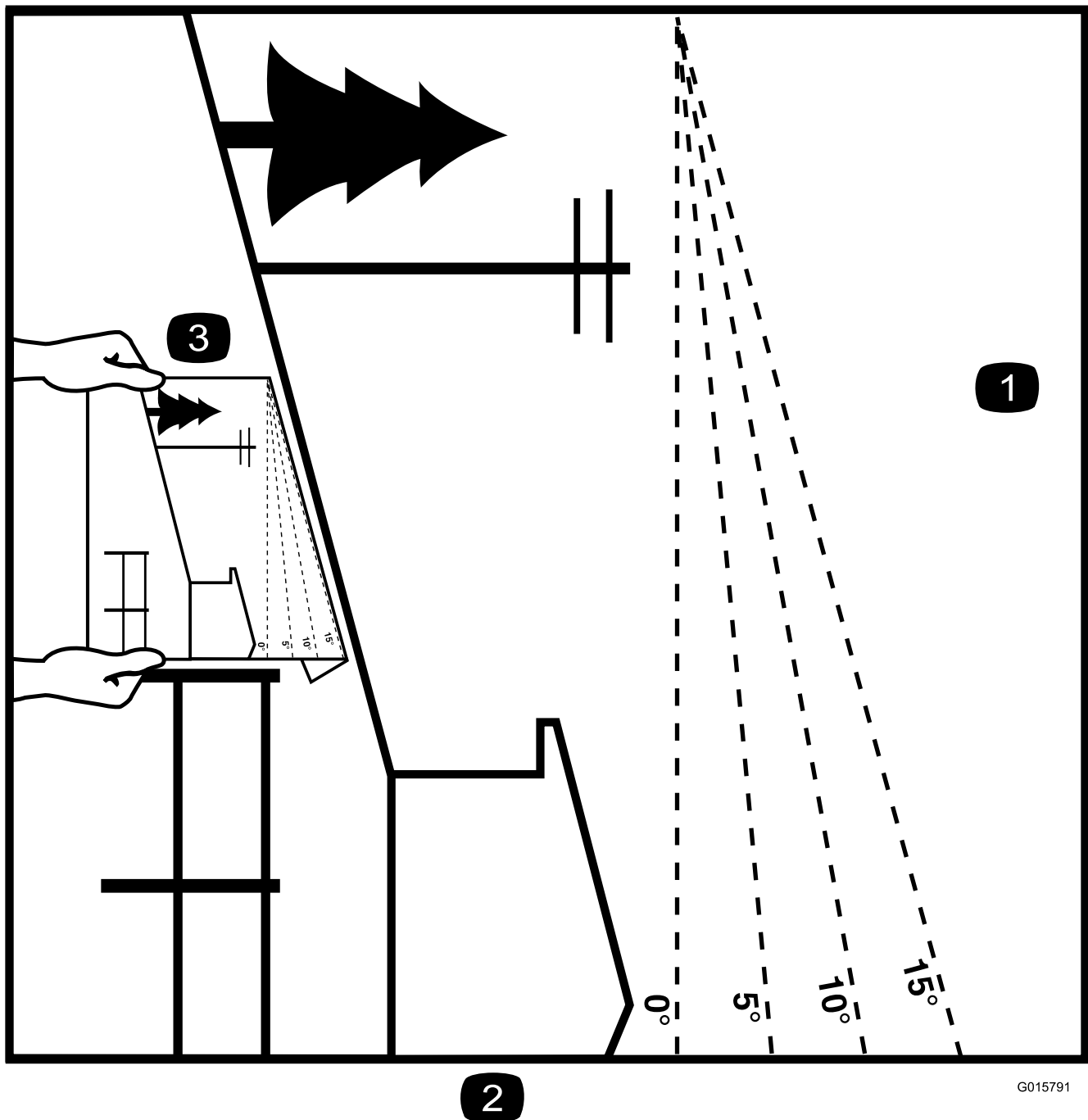

Die Sicherheits- und Bedienungsschilder sind gut sichtbar; sie befinden sich in der Nähe der möglichen Gefahrenbereiche. Tauschen Sie beschädigte oder verloren gegangene Schilder aus oder ersetzen Sie sie.



93-7010

1. Gefahr durch fliegende Teile: Achten Sie darauf, dass Unbeteiligte den Sicherheitsabstand zum Gerät einhalten.
2. Gefahr durch herausgeschleuderte Gegenstände: Lassen Sie das Ablenklech immer montiert.
3. Schnitt-/Amputationsgefahr für Hände und Füße: Halten Sie sich von beweglichen Teilen fern.

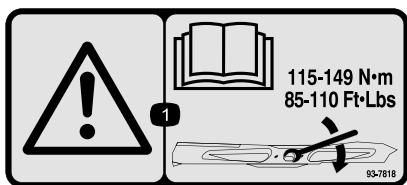

93-7818

1. Warnung: Lesen Sie in der *Bedienungsanleitung* nach, wie Sie die Schneidmesserschraube/-mutter auf 115 bis 149 Nm anziehen.

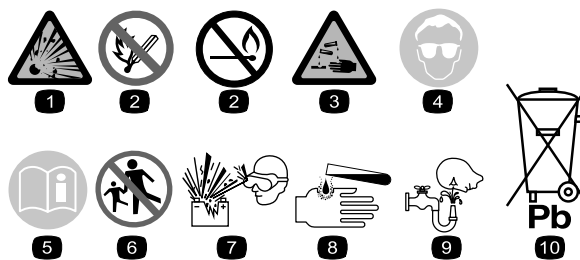

Batteriesymbole

Die Batterie weist einige oder alle der folgenden Symbole auf

1. Explosionsgefahr
2. Vermeiden Sie Feuer, offenes Licht und rauchen Sie nicht.
3. Verätzungsgefahr/Verbrennungsgefahr durch Chemikalien
4. Tragen Sie eine Schutzbrille.
5. Lesen Sie die *Bedienungsanleitung*.
6. Halten Sie Unbeteiligte in einem sicheren Abstand zur Batterie.
7. Tragen Sie eine Schutzbrille; explosive Gase können Blindheit und andere Verletzungen verursachen.
8. Batteriesäure kann schwere chemische Verbrennungen und Blindheit verursachen.
9. Waschen Sie Augen sofort mit Wasser und gehen Sie sofort zum Arzt.
10. Bleihaltig: Nicht wegwerfen.



106-5517

1. Warnung: Berühren Sie nicht die heiße Oberfläche.

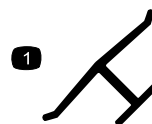

Herstellermarke

1. Gibt an, dass das Messer Teil der Originalmaschine des Herstellers ist.

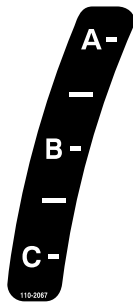

110-2067

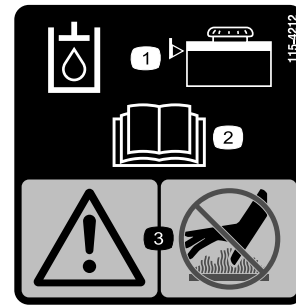

115-4212

1. Hydraulikölstand
2. Lesen Sie die *Bedienungsanleitung*.
3. Warnung: Berühren Sie nicht die heiße Oberfläche.

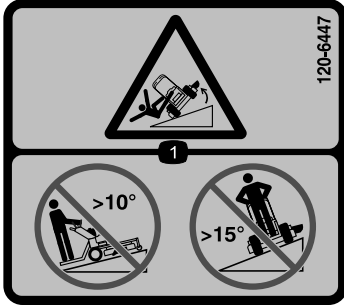

120-6447

1. Umkipppgefahr: Mähen Sie nicht hangaufwärts und hangabwärts, wenn das Gefälle über 10 Grad liegt; Mähen Sie nie quer zu Hanglagen, deren Gefälle mehr als 15 Grad ist.



116-3290

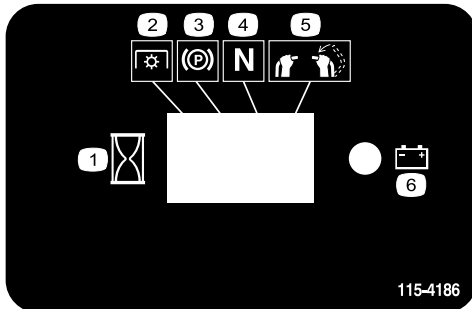

115-4186

1. Intervall
2. Zapfwellenantrieb (ZWA)
3. Feststellbremse
4. Leerlauf
5. Sitzkontaktschalter
6. Batterie



116-3267

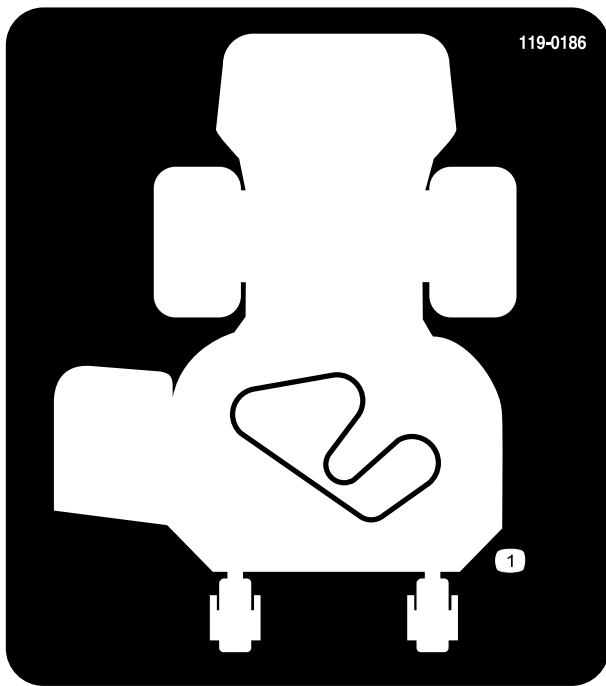

119-0186
91-cm-Mähwerk

1. Riemenführung



119-0217

1. Warnung: Stellen Sie den Motor ab; halten Sie sich von sich drehenden Teilen fern und nehmen Sie keine Schutzvorrichtungen ab.

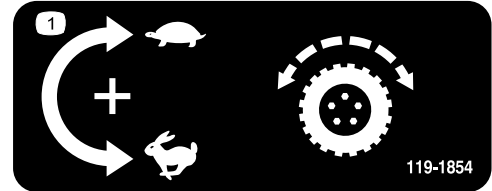

119-1854

1. Einstellhandrad für die Fahrtriebsgeschwindigkeit.

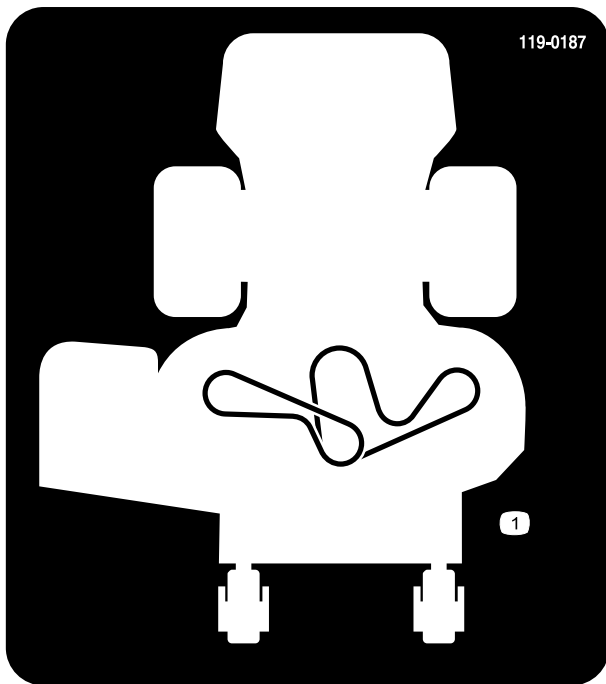

119-0187
102-cm-Mähwerk

1. Riemenführung

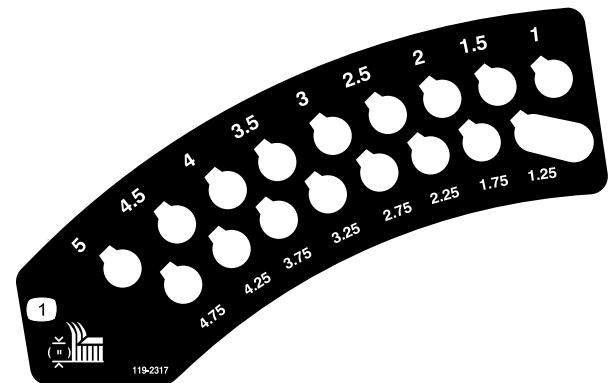

119-2317

1. Schnitthöhe (Zoll)

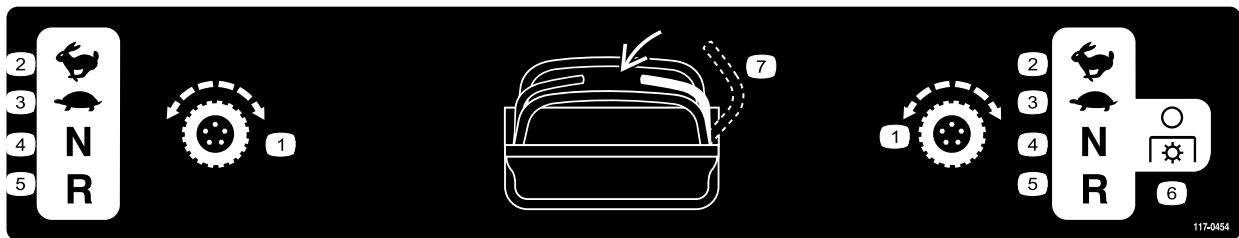

117-0454

- | | | | |
|--------------------|-------------|--|------------------------|
| 1. Fahrtriebshebel | 3. Langsam | 5. Rückwärtsgang | 7. Sitzkontaktschalter |
| 2. Schnell | 4. Leerlauf | 6. Zapfwellenantrieb (ZWA): Ausgekuppelt | |



117-3626

- | | |
|---|--|
| 1. Warnung: Lesen Sie die <i>Bedienungsanleitung</i> . | 5. Gefahr durch fliegende Teile: Achten Sie darauf, dass Unbeteiligte den Sicherheitsabstand zum Gerät einhalten. |
| 2. Warnung: Setzen Sie das Gerät nur nach entsprechender Schulung ein. | 6. Warnung: Aktivieren Sie die Feststellbremse, stellen den Motor ab und ziehen den Zündschlüssel ab, bevor Sie Wartungsarbeiten an der Maschine durchführen. |
| 3. Gefahr durch vom Mähwerk herausgeschleuderte Gegenstände: Lassen Sie das Ablenkleb immer montiert. | 7. Warnung: Aktivieren Sie die Feststellbremse und ziehen Sie den Zündschlüssel ab, bevor Sie die Maschine verlassen. |
| 4. Schnitt- und Verletzungsgefahr für Hände oder Füße: Halten Sie sich von beweglichen Teilen fern und nehmen Sie keine Schutzvorrichtungen ab. | 8. Rutschgefahr und Gefahr der Kontrolle über das Fahrzeug: Setzen Sie die Maschine nie in der Nähe von Abhängen oder Wasser ein; halten Sie einen Sicherheitsabstand zu Abhängen. |

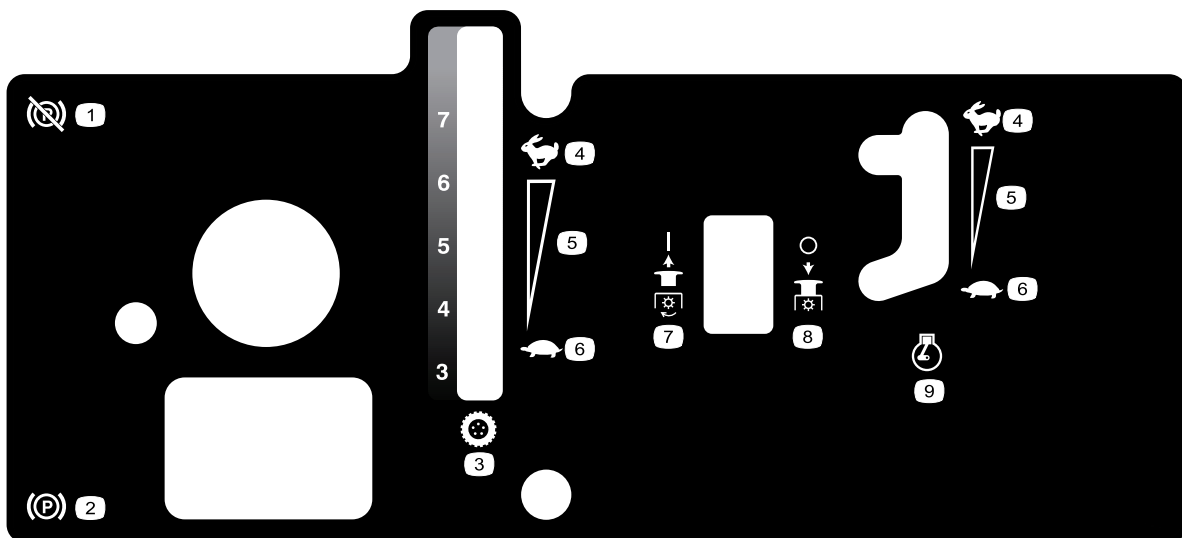

119-0234

- | | | |
|----------------------------------|---------------------------------------|-------------------------|
| 1. Feststellbremse: Ausgekuppelt | 4. Schnell | 7. ZWA: Eingekuppelt |
| 2. Feststellbremse: Eingekuppelt | 5. Stufenlos verstellbare Einstellung | 8. ZWA: Ausgekuppelt |
| 3. Fahrgeschwindigkeit | 6. Langsam | 9. Motorgeschwindigkeit |

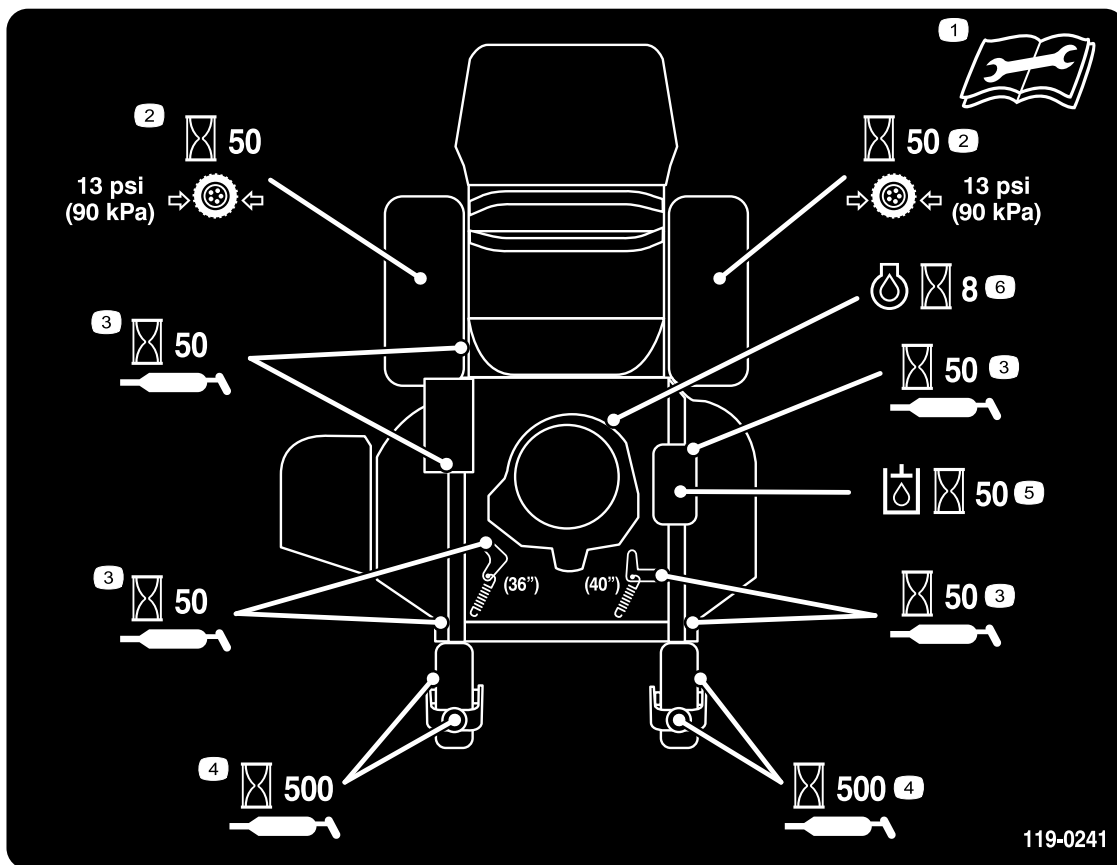

119-0241

- | | | |
|---|--|--|
| 1. Lesen Sie die <i>Bedienungsanleitung</i> vor Durchführung irgendwelcher Wartungsmaßnahmen durch. | 3. Schmieren Sie alle 50 Betriebsstunden | 5. Prüfen Sie den Stand des Hydrauliköls alle 50 Stunden |
| 2. Prüfen Sie den Reifendruck des Antriebsrads alle 50 Stunden | 4. Fetten Sie das Laufrad alle 500 Stunden ein | 6. Prüfen Sie den Motorölstand alle 8 Stunden |

Produktübersicht



Bild 4

- | | |
|-----------------------|---------------------------|
| 1. Seitenauswurfkanal | 7. Manuelles Rohr |
| 2. Batterie | 8. Plattform (abgelassen) |
| 3. Motor | 9. Hydraulikbehälter |
| 4. Kraftstofftank | 10. Mähwerk |
| 5. Bedienelemente | 11. Vorderes Laufrad |
| 6. Fahrtriebshebel | 12. Bedienerkissen |

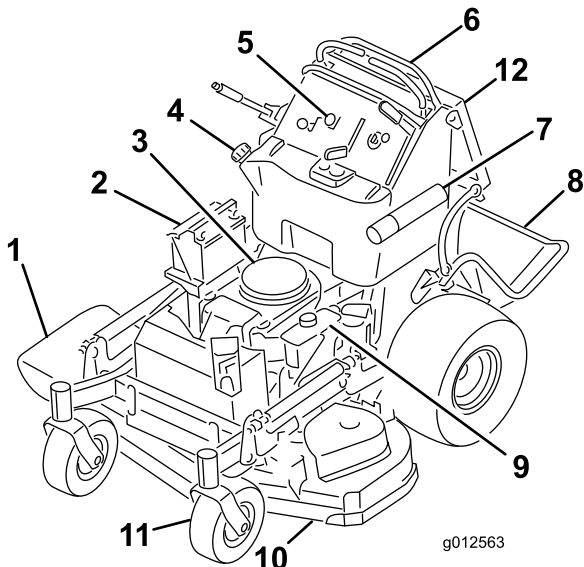

Bild 5

- | | |
|----------------------------------|--------------------------|
| 1. Tankdeckel | 7. Betriebsstundenzähler |
| 2. Schnitthöhenhebel | 8. Choke |
| 3. Zapfwellenantriebshebel (ZWA) | 9. Zündschloss |
| 4. Rechter Fahrtriebshebel | 10. Fahrtriebshebel |
| 5. Linker Fahrtriebshebel | 11. Benzinuhr |
| 6. Feststellbremshebel | 12. Gasbedienungshebel |

Bedienelemente

Machen Sie sich mit den Bedienelementen (Bild 5) vertraut, bevor Sie den Motor anlassen und die Maschine bedienen.

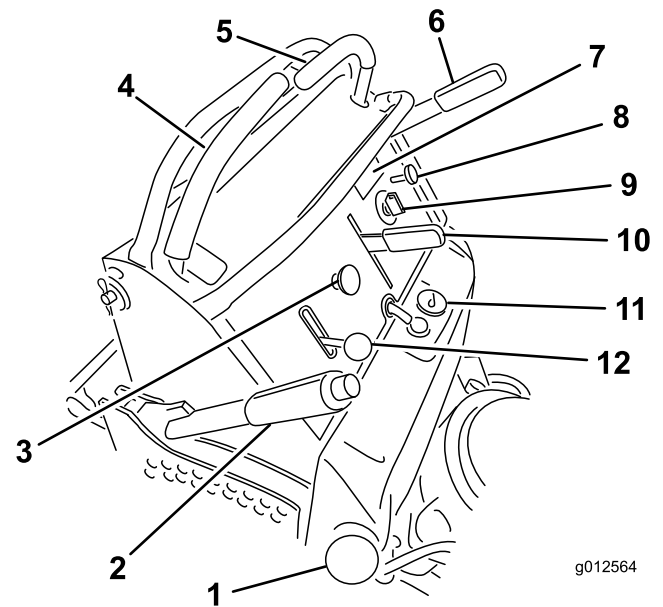
Betriebsstundenzähler

Der Betriebsstundenzähler zeichnet die Stunden auf, die der Motor gelaufen ist. Er ist bei laufendem Motor eingeschaltet. Richten Sie Ihre regelmäßigen Wartungsmaßnahmen nach dieser Angabe (Bild 6).

Benzinuhr

Die Benzinuhr befindet sich in der Mitte oben am Tank (Bild 5).

Sicherheitsschalter-Anzeigen

Auf dem Betriebsstundenzähler werden Symbole angezeigt, die mit einem schwarzen Dreieck angeben, dass der Sicherheitsschalter in der richtigen Stellung ist (Bild 6).

Anzeigelampe für die Batterieladung

Wenn Sie den Zündschlüssel für einige Sekunden auf die **Ein**-Stellung drehen, wird die Batterieladung im Bereich angezeigt, in dem normalerweise die Betriebsstunden angezeigt werden.

Die Anzeigelampe für die Batterie leuchtet beim Einschalten der Zündung auf oder wenn die Ladung unter dem richtigen Betriebsniveau ist (Bild 6).



Bild 6

1. Sicherheitsschalter-Symbole
2. Batterielampe
3. Betriebsstundenzähler

Fahrertriebshebel

Diese Maschine hat stufenlos einstellbare Geschwindigkeit. Dies steuert die Geschwindigkeit der Maschine, wenn der Fahrertriebshebel ganz nach vorne gedrückt ist.

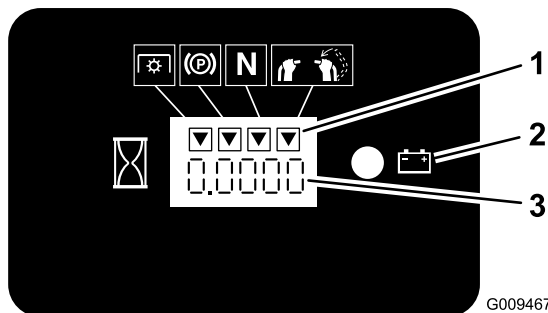
Hinweis: Die Zahlen neben der Geschwindigkeitsanzeige sind ungefähre Angaben zu den Höchstmeilen pro Stunde für die Geschwindigkeit der Maschine.

Gasbedienungshebel

Der Gasbedienungshebel ist stufenlos zwischen **Schnell** und **Langsam** verstellbar.

Choke

Lassen Sie einen kalten Motor mit Choke an.

Zapfwellenantriebsschalter (ZWA)

Mit dem Zapfwellenantriebsschalter (PTO) kuppeln Sie die Elektrokupplung ein, damit die Schnittmesser angetrieben werden, wenn der rechte Fahrertriebshebel in der mittleren, nicht arretierten Stellung ist. Ziehen Sie am Schalter, um die Messer einzukuppeln und lassen Sie ihn dann los. Zum Auskuppeln der Messer können Sie den Zapfwellenantriebsschalter nach unten drücken oder den rechten Fahrertriebshebel in die arretierte Neutral-Stellung schieben.

Zündschloss

Mit diesem Schalter lassen Sie den Motor des Rasenmähers ein. Der Schalter hat drei Stellungen: **Aus**, **Lauf** und **Start**.

Fahrertriebshebel

Mit den Fahrertriebshebeln fahren Sie die Maschine vorwärts, rückwärts und wenden.

Kraftstoffhahn

Schließen Sie vor dem Transport oder der Einlagerung des Rasenmähers den Kraftstoffhahn (hinter dem Bedienerkissen an der rechten Seite des Kraftstofftanks).

Anbaugeräte/Zubehör

Ein Sortiment an Originalanbaugeräten und -zubehör von Toro wird für diese Maschine angeboten, um den Funktionsumfang des Geräts zu erhöhen und zu erweitern. Wenden Sie sich an Ihren Offizieller Toro Vertragshändler oder den Vertragshändler oder besuchen Sie www.Toro.com für eine Liste des zugelassenen Sortiments an Anbaugeräten und Zubehör.

Technische Daten

Hinweis: Technische und konstruktive Änderungen vorbehalten.

Modell 74534TE

Breite mit abgesenktem Ablenkblech	131,1 cm
Länge mit abgesenkter Plattform	188 cm
Länge mit angehobener Plattform	155 cm
Höhe	121,9 cm
Ballast	343 kg

Modell 74536TE

Breite mit abgesenktem Ablenkblech	141,6 cm
Länge mit abgesenkter Plattform	177,8 cm
Länge mit angehobener Plattform	144,8 cm
Höhe	121,9 cm
Ballast	350,6 kg

Betrieb

Betanken

- Die besten Ergebnisse erhalten Sie, wenn Sie sauberes, frisches, bleifreies Benzin mit einer Mindestoktanzahl von 87 (R+M)/2 verwenden.
- Mit Sauerstoff angereicherter Kraftstoff mit 10% Ethanol oder 15% MTBE (Volumenanteil) ist auch geeignet.
- Verwenden Sie **keine** Benzin-Ethanolmischungen (z. B. E15 oder E85) mit mehr als 10% Ethanol (Volumenanteil). Sonst können Leistungsprobleme und/oder Motorschäden auftreten, die ggf. nicht von der Garantie abgedeckt sind.
- Verwenden Sie **kein** Benzin mit Methanol.
- Lagern Sie **keinen** Kraftstoff im Kraftstofftank oder in Kraftstoffbehältern über den Winter, wenn Sie keinen Kraftstoffstabilisator verwenden.
- Vermischen Sie **nie** Benzin mit Öl.

⚠ GEFAHR

Benzin ist unter bestimmten Bedingungen extrem leicht entflammbar und hochexplosiv. Feuer und Explosionen durch Benzin können Verbrennungen und Sachschäden verursachen.

- Füllen Sie den Kraftstofftank im Freien auf ebener Fläche auf, wenn der Motor kalt ist. Wischen Sie verschüttetes Benzin auf.
- Füllen Sie den Kraftstofftank nie in einem geschlossenen Anhänger.
- Füllen Sie den Kraftstofftank nicht ganz auf. Füllen Sie den Kraftstofftank bis zur Unterseite des Einfüllstutzens. In diesem freien Platz im Tank kann sich Benzin ausdehnen. Ein Überfüllen kann zu einem Kraftstoffaustritt oder einer Beschädigung des Motors oder der Emissionsanlage (falls vorhanden) führen.
- Rauchen Sie nie beim Umgang mit Benzin und halten dieses von offenen Flammen und Bereichen fern, in denen Benzindämpfe durch Funken entzündet werden könnten.
- Bewahren Sie Benzin in vorschriftsmäßigen Kanistern auf. Die Kanister sollten nicht für Kinder zugänglich sein. Bewahren Sie nie mehr als einen Monatsvorrat an Kraftstoff auf.
- Setzen Sie das Gerät nicht ohne vollständig montierte und betriebsbereite Auspuffanlage ein.

⚠ GEFAHR

Unter gewissen Bedingungen kann beim Auftanken statische Elektrizität freigesetzt werden und zu einer Funkenbildung führen, welche die Benzindämpfe entzündet. Feuer und Explosionen durch Benzin können Verbrennungen und Sachschäden verursachen.

- Stellen Sie Benzinkanister vor dem Auffüllen immer vom Fahrzeug entfernt auf den Boden.
- Befüllen Sie den Benzinkanister nicht in einem Fahrzeug oder auf einer Ladefläche bzw. einem Anhänger, weil Teppiche im Fahrzeug und Plastikverkleidungen auf Ladeflächen den Kanister isolieren und den Abbau von statischen Ladungen verlangsamen können.
- Nehmen Sie, soweit durchführbar, Geräte mit Benzinmotor von der Ladefläche bzw. vom Anhänger und stellen Sie sie zum Auffüllen mit den Rädern auf den Boden.
- Betanken Sie, falls dies nicht möglich ist, die betreffenden Geräte auf der Ladefläche bzw. dem Anhänger von einem tragbaren Kanister und nicht von einer Zapfsäule aus.
- Halten Sie, wenn Sie von einer Zapfsäule aus tanken müssen, den Einfüllstutzen immer in Kontakt mit dem Rand des Kraftstofftanks bzw. der Kanisteröffnung, bis der Tankvorgang abgeschlossen ist.

⚠ WARNUNG:

Benzin wirkt bei Einnahme schädlich oder sogar tödlich. Wenn eine Person langfristig Benzindünnen ausgesetzt ist, kann dies zu schweren Verletzungen und Krankheiten führen.

- Vermeiden Sie das langfristige Einatmen von Benzindünnen.
- Halten Sie Ihr Gesicht vom Einfüllstutzen und dem Benzintank oder Beimischöffnungen fern.
- Halten Sie Benzin von Augen und der Haut fern.

Verwenden eines Kraftstoffstabilisators

Die Verwendung eines Kraftstoffstabilisators in der Maschine bringt folgende Vorteile mit sich:

- Der Kraftstoff bleibt während der Einlagerung bis zu 90 Tage lang frisch. Bei längerer Einlagerung empfiehlt es sich, den Kraftstofftank zu entleeren.

- Der Motor wird gereinigt, während er läuft.
- Dadurch wird ein Verharzen der Kraftstoffanlage verhindert, wodurch das Anlassen erleichtert wird.

Wichtig: Verwenden Sie keine Zusätze, die Methanol oder Ethanol enthalten.

Mischen Sie dem Benzin die richtige Stabilisatormenge bei.

Hinweis: Ein Stabilisator ist am effektivsten, wenn er frischem Benzin beigemischt wird. Verwenden Sie, um das Risiko von Ablagerungen in der Kraftstoffanlage zu minimieren, immer einen Stabilisator.

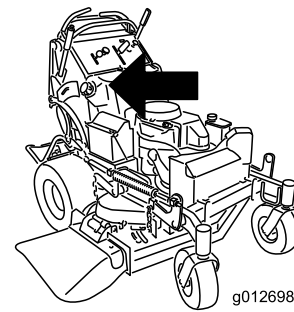

Betanken

Hinweis: Füllen Sie den Kraftstofftank nicht ganz auf. Füllen Sie den Kraftstofftank bis zur Unterseite des Einfüllstutzens. Der Freiraum im Tank ist für die Ausdehnung des Benzins erforderlich.

1. Stellen Sie die Maschine auf einer ebenen Fläche ab.
2. Stellen Sie den Motor ab und aktivieren Sie die Feststellbremse.
3. Reinigen Sie den Bereich um den Tankdeckel.
4. Füllen Sie den Kraftstofftank bis zur Unterseite des Einfüllstutzens. Stellen Sie sicher, dass im Tank für die Ausdehnung des Benzins vorhanden ist (Bild 7).



Bild 7

Prüfen des Motorölstands

Prüfen Sie vor dem Anlassen des Motors und vor der Inbetriebnahme der Maschine erst den Ölstand im Kurbelgehäuse, siehe „Prüfen des Ölstands“ unter „Warten des Motors“.

Hinweis: Bestimmen Sie die linke und rechte Seite der Maschine anhand der üblichen Einsatzposition.

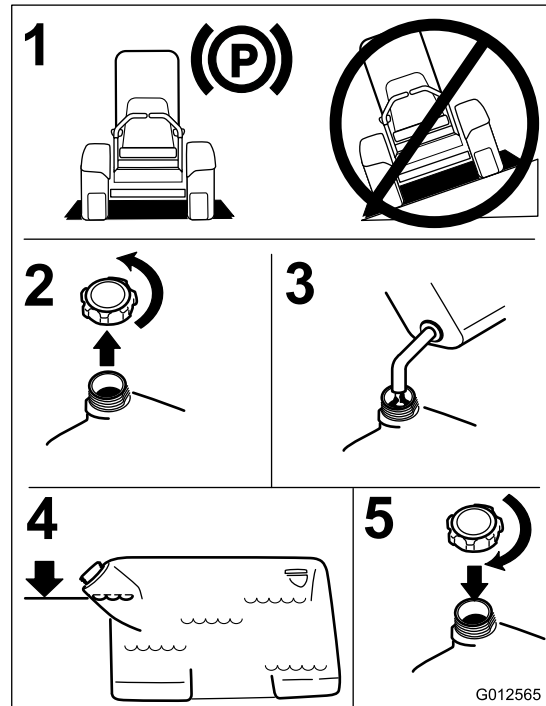
Einfahren einer neuen Maschine

Neue Motore brauchen etwas Zeit, bevor sie die ganze Leistung erbringen. Neue Mähwerke und Antriebssysteme haben eine höhere Reibung und belasten den Motor mehr. Die Einfahrzeit für neue Maschinen beträgt ungefähr 40 bis 50 Stunden. Danach erbringen die Motore die ganze Leistung und beste Performance.

Sicherheit hat Vorrang

Lesen Sie bitte alle Sicherheitsanweisungen und Symbolerklärungen im Sicherheitsabschnitt gründlich durch. Kenntnis dieser Angaben kann Ihnen und Unbeteiligten dabei helfen, Verletzungen zu vermeiden.

Wir empfehlen Ihnen das Tragen von Schutzkleidung, wie z. B. einer Schutzbrille, eines Gehörschutzes, von Sicherheitsschuhen und eines Schutzhelms.

⚠ ACHTUNG

Der Geräuschpegel dieser Maschine beträgt am Ohr des Benutzers mehr als 85 dBA, und dies kann bei einem längeren Einsatz Gehörschäden verursachen.

Tragen Sie während des Arbeitseinsatzes der Maschine einen Gehörschutz.

Betätigen der Feststellbremse

Ziehen Sie die Feststellbremse immer an, wenn Sie die Maschine zum Stehen bringen oder unbeaufsichtigt zurücklassen. Prüfen Sie die Feststellbremse vor jeder Inbetriebnahme auf einwandfreie Funktion.

Wenn die Feststellbremse den Traktor nicht sicher hält, muss diese eingestellt werden. Siehe Warten der Feststellbremse“.

⚠ ACHTUNG

Kinder und Unbeteiligte können verletzt werden, wenn sie die unbeaufsichtigt zurückgelassene Maschine bewegen oder einsetzen.

Ziehen Sie immer den Zündschlüssel ab und aktivieren Sie die Feststellbremse, wenn die Maschine unbeaufsichtigt bleibt, auch wenn es nur ein paar Minuten sind.

Aktivieren der Feststellbremse

Ziehen Sie den Feststellbremshebel nach hinten in die aktivierte Stellung (Bild 8).



Bild 8

1. Feststellbremse: Eingekuppelt
2. Feststellbremse: Ausgekuppelt

Lösen der Feststellbremse

Drücken Sie den Feststellbremshebel nach vorne.

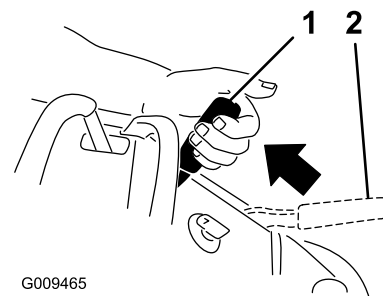
Einsetzen des Zapfwellenantriebsschalter (ZWA)

Mit dem Zapfwellenantriebsschalter und dem rechten Fahrtriebshebel kuppeln Sie die Schnittmesser ein und aus.

Einkuppeln der Schnittmesser (ZWA)

1. Schieben Sie zum Einkuppeln der Schnittmesser den rechten Fahrtriebshebel in die mittlere, nicht arretierte Stellung.
2. Ziehen Sie den Zapfwellenantriebsschalter nach oben und lassen ihn los, während Sie gleichzeitig den rechten Fahrtriebshebel in der mittleren, nicht arretierten Stellung halten.



Bild 9

Auskuppeln der Schnittmesser (ZWA)

Im Anschluss werden die zwei Optionen für das Einkuppeln der Schnittmesser aufgeführt.

- Drücken Sie den Zapfwellenantriebsschalter nach unten in die Aus-Stellung.

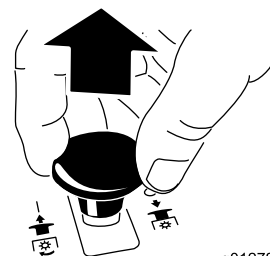

Bild 10

- Schieben Sie die Fahrtriebshebel in die Neutral-Stellung und den rechten Fahrtriebshebel in die arretierte Neutral-Stellung.

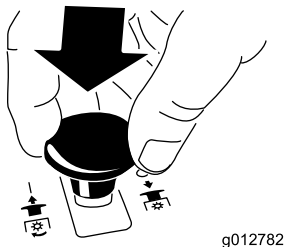

Bild 11

Einsetzen der Gasbedienung

Der Gasbedienungshebel hat zwei Stellungen: **Schnell** und **Langsam** (Bild 12).

Verwenden Sie immer die Schnell-Stellung, wenn Sie das Mähwerk mit dem Zapfwellenantriebsschalter einschalten.

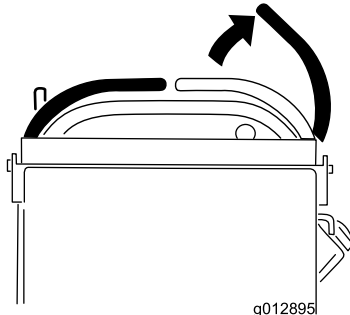

Bild 12

Einsetzen des Chokes

Lassen Sie einen kalten Motor mit Choke an.

1. Starten Sie einen kalten Motor mit dem Choke.

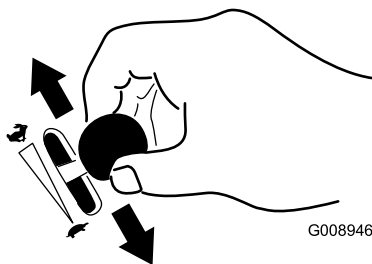
2. Ziehen Sie das Choke-Handrad heraus, um den Choke zu aktivieren, bevor Sie die Zündung einschalten (Bild 13).
3. Drücken Sie den Choke herein, um den Choke zu deaktivieren, wenn der Motor angesprungen ist (Bild 13).



Bild 13

G008959

1. Ein

2. Aus

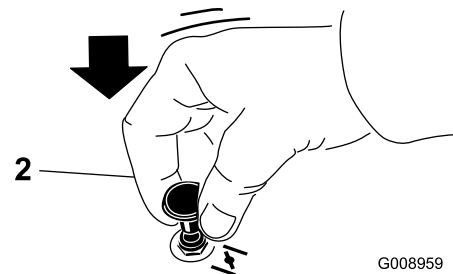
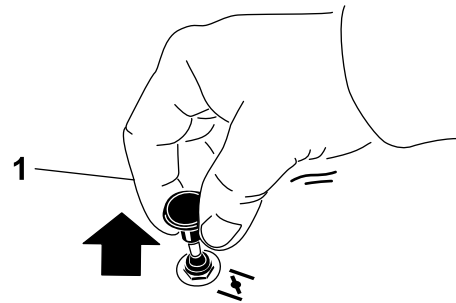
Einsetzen der Zündung

1. Drehen Sie den Zündschlüssel auf die Start-Stellung (Bild 14). Lassen Sie den Schlüssel los, sobald der Motor anspringt.

Wichtig: Lassen Sie den Anlasser niemals länger als 5 Sekunden lang ununterbrochen drehen. Wenn der Motor nicht anspringt, lassen Sie den Anlasser 15 Sekunden lang abkühlen, bevor Sie erneut versuchen, den Motor anzulassen. Das Nichtbefolgen dieser Vorschrift kann zum Durchbrennen des Anlassers führen.

Hinweis: Unter Umständen müssen Sie beim ersten Anlassen eines Motors nach einem Abstellen infolge von Kraftstoffmangel mehrere Startversuche unternehmen.



Bild 14

G008947

2. Drehen Sie den Zündschlüssel auf **Stopp**, um den Motor abzustellen.

Verwenden des Fahrgeschwindigkeitshebels

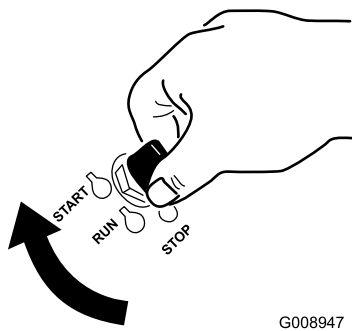
Diese Maschine hat einen Fahrgeschwindigkeitshebel, mit dem Sie die Höchstgeschwindigkeit der Maschine einstellen. Sie kann auf die vom Bediener gewünschte Geschwindigkeit eingestellt werden. Unerfahrene Bediener sollten die langsamste Geschwindigkeit verwenden.

Hinweis: Die Zahlen neben der Geschwindigkeitsanzeige sind ungefähre Angaben zu den Meilen pro Stunde für die Geschwindigkeit der Maschine.

1. Stellen Sie den Fahrgeschwindigkeitshebel auf die gewünschte Geschwindigkeit.
 - Ganz nach vorne ergibt eine schnelle Reaktion und Höchstgeschwindigkeit.
 - Ganz nach hinten ergibt eine gleichmäßige Reaktion und eine niedrigere Geschwindigkeit.
2. Bewegen Sie die Steuerhebel, um mit der Maschine zu fahren. Die Steuerhebel können nach vorne an den vorderen Schaltbügel gedrückt werden, während die Höchstgeschwindigkeit mit den Fahrgeschwindigkeitshebel gesteuert wird.



Bild 15

g012566

Verwenden des Kraftstoffhahns

Der Kraftstoffhahn befindet sich hinter der rechten Seite des Bedienerkissens.

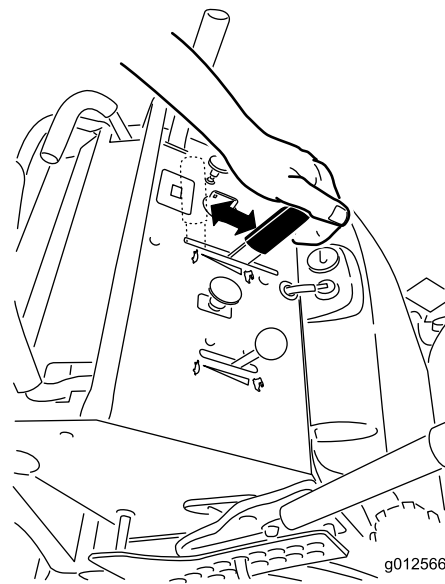
Schließen Sie vor dem Transport, der Wartung oder der Einlagerung den Kraftstoffhahn (Bild 16).

Stellen Sie sicher, dass der Kraftstoffhahn geöffnet ist, wenn Sie den Motor anlassen.

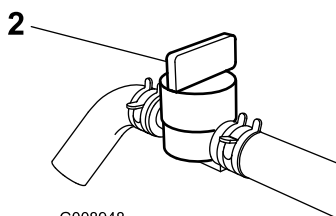
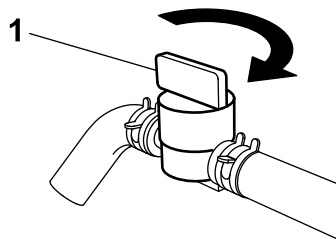
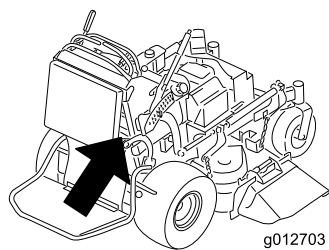

G008948

Bild 16

1. Ein

2. Aus



Bild 17

7. Drehen Sie den Zündschlüssel auf die Start-Stellung (Bild 14). Lassen Sie den Schlüssel los, sobald der Motor anspringt.

Wichtig: Lassen Sie den Anlasser niemals länger als 5 Sekunden lang ununterbrochen drehen. Wenn der Motor nicht anspringt, lassen Sie den Anlasser 15 Sekunden lang abkühlen, bevor Sie erneut versuchen, den Motor anzulassen. Das Nichtbefolgen dieser Vorschrift kann zum Durchbrennen des Anlassers führen.

Hinweis: Unter Umständen müssen Sie beim ersten Anlassen eines Motors nach einem Abstellen infolge von Kraftstoffmangel mehrere Startversuche unternehmen.

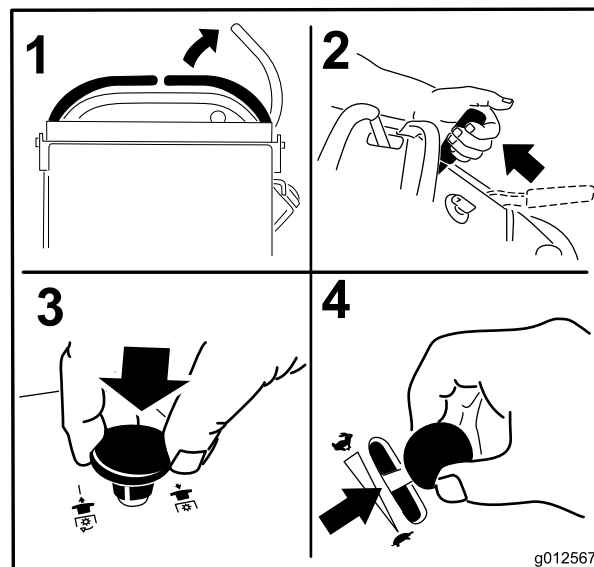
Anlassen und Abstellen des Motors

Anlassen des Motors

1. Schließen Sie den Zündkerzenstecker an die Zündkerzen an.
2. Öffnen Sie den Kraftstoffhahn.
3. Stellen Sie den rechten Fahrantriebshebel in die arretierte Neutralstellung.
4. Aktivieren Sie die Feststellbremse; siehe Aktivieren der Feststellbremse“.
5. Stellen Sie den Schaltbügel (ZWA) auf die **Aus**-Stellung.
6. Bewegen Sie den Gasbedienungshebel zwischen die Stellung **Langsam** und **Schnell**.

Hinweis: Ein bereits warmer oder heiß gelaufener Motor benötigt keine oder eine nur minimale Starthilfe.



Bild 18

1. Aus

2. Lauf

3. Start

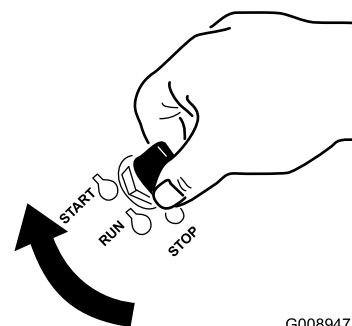
Abstellen des Motors

⚠ ACHTUNG

Kinder und Unbeteiligte können verletzt werden, wenn sie den unbeaufsichtigt zurückgelassenen Traktor bewegen oder versuchen, ihn einzusetzen.

Ziehen Sie immer den Zündschlüssel ab und aktivieren Sie die Feststellbremse, wenn die Maschine unbeaufsichtigt bleibt, auch wenn es nur ein paar Minuten sind.

Lassen Sie den Motor für 60 Sekunden im langsamen Leerlauf laufen, bevor Sie die Zündung abstellen.



Bild 19

Wichtig: Stellen Sie sicher, dass der Kraftstoffhahn vor dem Transport oder Einlagern der Maschine geschlossen ist, sonst kann Kraftstoff ausströmen. Ziehen Sie vor dem Einlagern der Maschine den/die Kerzenstecker, um einem versehentlichen Anlassen des Motors vorzubeugen.

Die Sicherheitsschalter

⚠ ACHTUNG

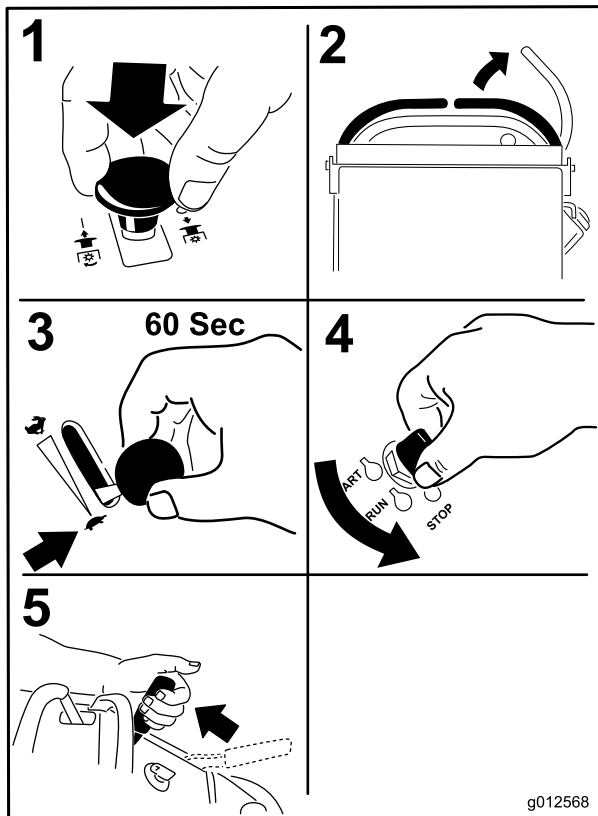
Wenn die Sicherheitsschalter abgeklemmt oder beschädigt werden, setzt sich die Maschine möglicherweise von alleine in Bewegung, was Verletzungen verursachen kann.

- An den Sicherheitsschaltern dürfen keine Veränderungen vorgenommen werden.
- Prüfen Sie deren Funktion täglich und tauschen Sie alle defekten Schalter vor der Inbetriebnahme der Maschine aus.

Funktion der Sicherheitsschalter

Die Sicherheitsschalter verhindern das Drehen der Schnittmesser, wenn folgende Bedingungen nicht erfüllt sind:

- Der rechte Fahrtriebshelb ist in die mittlere, nicht arretierte Stellung geschoben.
- Der Zapfwellenantriebsschalter (ZWA) befindet sich in der Stellung **Ein**.

Die Sicherheitsschalter stoppen die Schnittmesser, wenn der Fahrtriebshelb in der arretierten Neutral-Stellung ist.

Der Betriebsstundenzähler hat Symbole, die den Bediener darauf hinweisen, dass der Sicherheitsschalter in der richtigen Stellung ist. Wenn der Schalter in der richtigen Stellung ist, leuchtet im relevanten Rechteck ein Dreieck auf.



Bild 20

1. Dreiecke leuchten auf, wenn die Sicherheitsschalter in der richtigen Stellung sind.

Prüfen der Sicherheitsschalter

Wartungsintervall: Bei jeder Verwendung oder täglich Überprüfen Sie die Funktion der Sicherheitsschalter vor jedem Einsatz der Maschine.

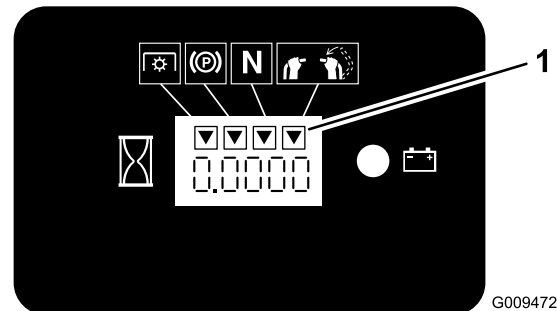
Hinweis: Lassen Sie, wenn die Sicherheitsschalter nicht wie nachstehend beschrieben funktionieren, diese unverzüglich von einem Vertragshändler reparieren.

1. Lassen Sie den Motor an; Siehe Anlassen und Abstellen des Motors“.
2. Aktivieren Sie die Feststellbremse.
3. Schieben Sie den rechten Fahrtriebshebel in die mittlere, nicht arretierte Stellung. **Die Schnittmesser dürfen sich jetzt nicht drehen.**
4. Schieben Sie die Fahrtriebshebel nach vorne. **Der Motor muss dann abstellen.**
5. Lassen Sie den Motor an und lösen Sie die Feststellbremse.
6. Schieben Sie den rechten Fahrtriebshebel in die mittlere, nicht arretierte Stellung.
7. Halten Sie den rechten Fahrtriebshebel weiterhin in der mittleren, nicht arretierten Stellung und ziehen Sie den Zapfwellenantriebsschalter nach oben und lassen ihn los. Die Kupplung muss einkuppeln, und die Schnittmesser müssen sich drehen.
8. Schieben Sie oder lassen Sie den rechten Fahrtriebshebel in die arretierte Neutral-Stellung gehen. **Die Messer dürfen sich nicht mehr drehen und der Motor darf nicht mehr laufen.**
9. Drücken Sie den Zapfwellenantriebsschalter hinein und schieben Sie den rechten Fahrtriebshebel in die mittlere, nicht arretierte Stellung.
10. Halten Sie den rechten Fahrtriebshebel weiterhin in der mittleren, nicht arretierten Stellung und ziehen Sie den Zapfwellenantriebsschalter nach oben und lassen ihn los. Die Kupplung muss einkuppeln, und die Schnittmesser müssen sich drehen.
11. Drücken Sie den Zapfwellenantriebsschalter nach unten in die Aus-Stellung. **Die Schnittmesser müssen jetzt zum Stillstand kommen.**
12. Ziehen Sie den Zapfwellenantriebsschalter bei laufendem Motor nach oben und lassen ihn los ohne den rechten Fahrtriebshebel in der mittleren, nicht arretierten Stellung zu halten. **Die Schnittmesser dürfen sich jetzt nicht drehen.**

▲ WARNUNG:

Die Bedienerplattform ist schwer und kann beim Absenken oder Anheben Verletzungen verursachen. Die Plattform kann plötzlich absacken, wenn sie nicht abgestützt ist und der Sperrstift herausgezogen wird.

- **Stecken Sie die Hände oder Finger nicht in den Plattformgelenkbereich, wenn Sie die Bedienerplattform anheben oder absenken.**
- **Stellen Sie sicher, dass die Plattform abgestützt ist, wenn Sie den Sperrstift herausziehen.**
- **Stellen Sie sicher, dass der Sperrstift die Plattform befestigt, wenn Sie sie hochklappen. Drücken Sie sie eng gegen das Kissen, damit der Sperrstift einrasten kann.**
- **Halten Sie Unbeteiligte fern, wenn Sie die Plattform anheben oder absenken.**

Einsetzen der Plattform

Die Maschine kann bei angehobener oder abgesenkter Plattform eingesetzt werden. Die Position der Plattform hängt vom Bediener ab.

Einsetzen der Maschine mit angehobener Plattform

Das Verwenden der Maschine mit angehobener Plattform ist in folgenden Situationen empfehlenswert:

- Mähen in der Nähe von Abhängen
- Mähen von kleinen Bereichen, in denen die Maschine zu lang ist
- In Bereichen mit niedrig hängenden Ästen oder Hindernissen
- Verladen der Maschine für den Transport
- Hinauffahren von Hanglagen

Zum Anheben der Plattform ziehen Sie das Heck der Plattform hoch, damit der Sperrstift einrastet. Drücken Sie die Plattform ganz gegen das Kissen, damit der Sperrstift einrasten kann.

Einsetzen der Maschine mit abgesenkter Plattform

Das Verwenden der Maschine mit abgesenkter Plattform ist in folgenden Situationen empfehlenswert:

- Mähen der meisten Bereiche
- Überqueren von Hanglagen
- Hinunterfahren von Hanglagen

Zum Absenken der Plattform drücken Sie die Plattform nach vorne gegen das Kissen, um den Druck auf den Sperrstift zu lösen und ziehen dann das Handrad heraus, und senken die Plattform ab. Stellen Sie sicher, dass Sie die Plattform festhalten, wenn Sie den Riegel lösen.



Bild 21

- | | |
|-------------------------|---|
| 1. Angehobene Plattform | 3. Ziehen Sie das Handrad heraus, um die Plattform zu lösen |
| 2. Abgesenkte Plattform | |

Vorwärts- und Rückwärtsfahren

Sie können die Motordrehzahl mit dem Gasbedienungshebel einstellen, die in U/min (Umdrehungen pro Minute) gemessen wird. Stellen Sie den Gasbedienungshebel für die optimale Leistung auf Schnell. Mähen Sie immer mit Vollgas.

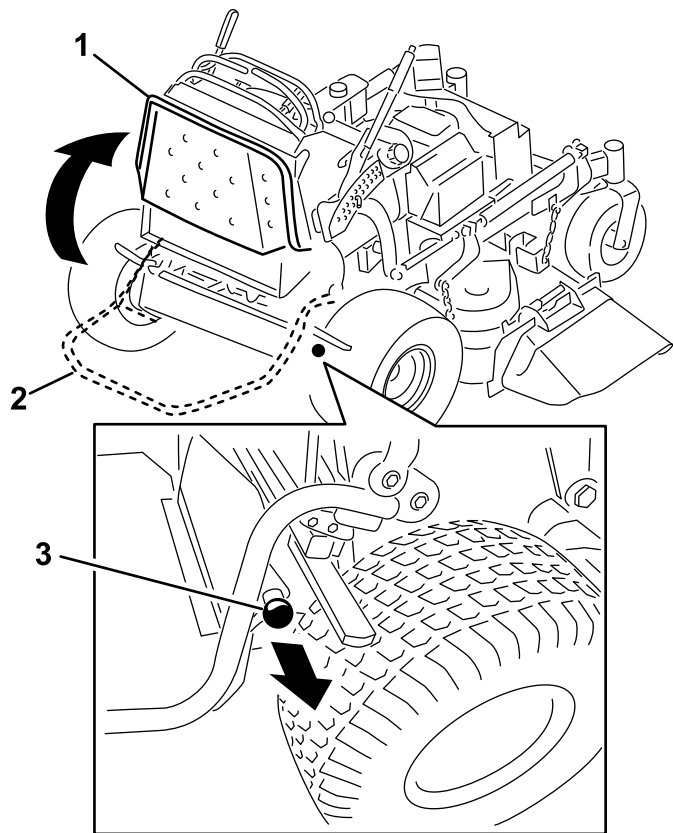
⚠ ACHTUNG

Die Maschine kann sich sehr schnell drehen. Dadurch kann der Fahrer die Kontrolle über die Maschine verlieren, was zu Verletzungen und Maschinenschäden führen kann.

Reduzieren Sie vor scharfen Wendungen die Geschwindigkeit.

Vorwärtsfahren

1. Lösen Sie die Feststellbremse; siehe Lösen der Feststellbremse“ unter Betrieb“.
2. Schieben Sie den Geschwindigkeitssteuerhebel auf die gewünschte Geschwindigkeit, um vorwärtszufahren.
3. Schieben Sie den rechten Fahrtriebshebel in die mittlere, nicht arretierte Stellung.



Bild 22

- | | |
|---------------------------|---|
| 1. Vorderer Anschlagbügel | 4. Rechter Steuerhebel |
| 2. Linker Steuerhebel | 5. Rechter Steuerhebel in der arretierten Neutralstellung |
| 3. Hinterer Anschlagbügel | |

4. Schieben Sie die Fahrtriebshebel langsam nach vorne (Bild 23).

Hinweis: Der Motor stellt ab, wenn ein Fahrtriebshebel bei aktivierter Feststellbremse bewegt wird.

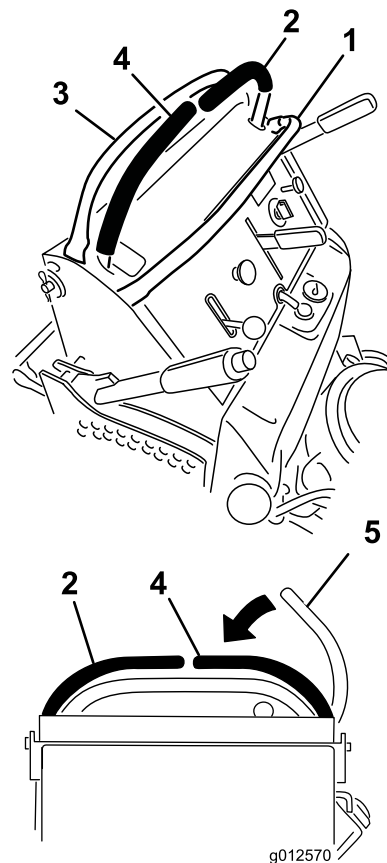
Je weiter Sie einen Fahrtriebshebel in eine Richtung bewegen, desto schneller fährt die Maschine in diese Richtung.

Ziehen Sie die Fahrtriebshebel zum Anhalten auf die Neutral-Stellung zurück.



Bild 23

Rückwärtsfahren

1. Schieben Sie den rechten Fahrtriebshebel in die mittlere, nicht arretierte Stellung.
2. Ziehen Sie die Fahrtriebshebel langsam nach hinten (Bild 24).

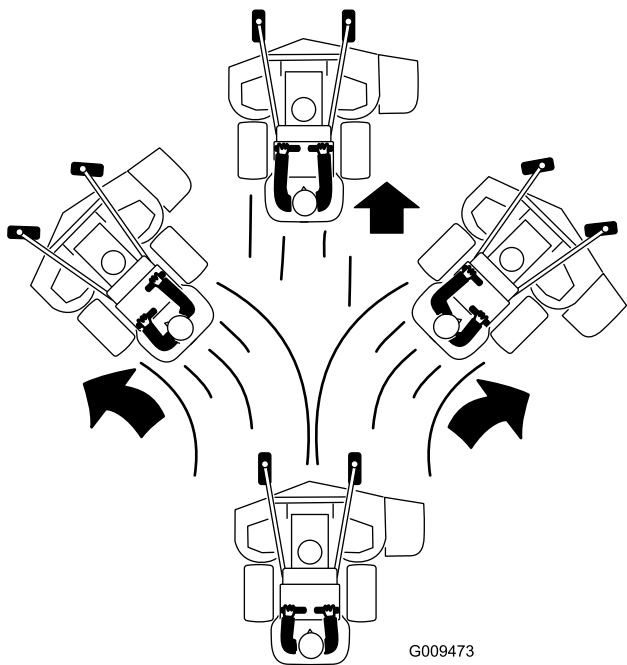

Bild 24

Anhalten der Maschine

Schieben Sie zum Anhalten der Maschine die Fahrtriebshebel in die Neutral-Stellung, schieben Sie den rechten Fahrtriebshebel in die arretierte Neutral-Stellung, kuppeln Sie den Zapfwellenantrieb aus und drehen Sie die Zündung in die Aus-Stellung.

Aktivieren Sie die Feststellbremse, wenn Sie die Maschine verlassen; siehe Aktivieren der Feststellbremse“ unter Betrieb“. Vergessen Sie nicht, den Zündschlüssel abzuziehen.

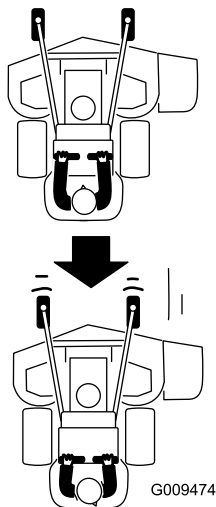
⚠ ACHTUNG

Kinder und Unbeteiligte können verletzt werden, wenn sie den unbeaufsichtigt zurückgelassenen Traktor bewegen oder versuchen, ihn einzusetzen.

Ziehen Sie immer den Zündschlüssel ab und aktivieren Sie die Feststellbremse, wenn die Maschine unbeaufsichtigt bleibt, auch wenn es nur ein paar Minuten sind.

Manuelles Schieben der Maschine

Die Sicherheitsventile ermöglichen, dass die Maschine bei abgestelltem Motor mit der Hand geschoben werden kann.

Wichtig: Schieben Sie die Maschine immer nur mit der Hand. Schleppen Sie die Maschine nie ab, sonst kann es zu Schäden an Hydraulikteilen kommen.

Schieben der Maschine

1. Kuppeln Sie den Zapfwellenantrieb aus, schieben Sie die Fahrtriebshebel in die arretierte Neutral-Stellung und aktivieren Sie die Feststellbremse.
2. Senken Sie das Mähwerk auf die niedrigste Schnitthöhe ab. Jetzt sind die Sicherheitsventile zugänglich.
3. Drehen Sie das Sicherheitsventil an beiden Pumpen um eine oder zwei Umdrehungen nach rechts, um es zu öffnen. So kann Hydrauliköl an der Pumpe vorbei direkt zu den Rädern fließen, die sich daraufhin drehen können (Bild 25).

Hinweis: Drehen Sie das Sicherheitsventil um höchstens zwei Umdrehungen, sodass sich das Ventil nicht aus dem Gehäuse herausdreht und keine Flüssigkeit ausströmen kann.

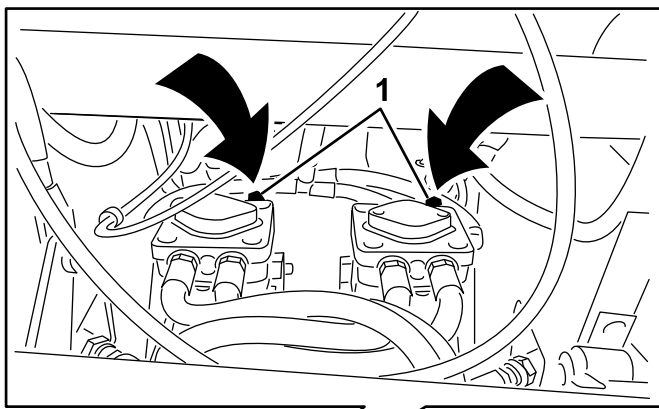

g012680



Bild 25

1. Pumpensicherheitsventil

4. Lösen Sie die Feststellbremse.
5. Schieben Sie die Maschine an den gewünschten Ort.
6. Aktivieren Sie die Feststellbremse.
7. Schließen Sie die Sicherheitsventile, ziehen Sie sie nicht zu fest. Ziehen Sie sie auf 12 bis 15 Nm an.

Wichtig: Die Maschine darf bei geöffneten Sicherheitsventilen nicht gestartet oder eingesetzt werden. Sonst könnte das System beschädigt werden.

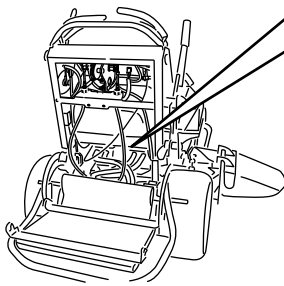
Transportieren der Maschinen

Verwenden Sie einen robusten Anhänger oder Lkw zum Transportieren der Maschine. Stellen Sie sicher, dass der Anhänger oder Lkw über die erforderlichen Beleuchtung und Markierungen verfügt, die laut Straßenverkehrsordnung erforderlich ist. Lesen Sie alle Sicherheitsvorschriften sorgfältig durch. Die Kenntnis dieser Informationen trägt entscheidend dazu bei, Verletzungen an Ihnen, Familienmitgliedern, Haustieren oder Unbeteiligten zu vermeiden.

Transportieren der Maschine:

1. Heben Sie die Plattform an, bevor Sie die Maschinen auf einen Anhänger oder LKW verladen.
2. Schließen Sie den Anhänger an das Zugfahrzeug an und schließen Sie die Sicherheitsketten an.
3. Schließen Sie ggf. die Anhängerbremsen an.

4. Laden Sie die Maschine auf den Anhänger oder LKW.
5. Stellen Sie den Motor ab, ziehen Sie den Schlüssel ab, aktivieren Sie die Bremse und schließen den Kraftstoffhahn.
6. Befestigen Sie die Maschine mit den Metalbefestigungsschleifen und Riemen, Ketten, Kabel oder Seilen am Anhänger oder LKW (Bild 26).

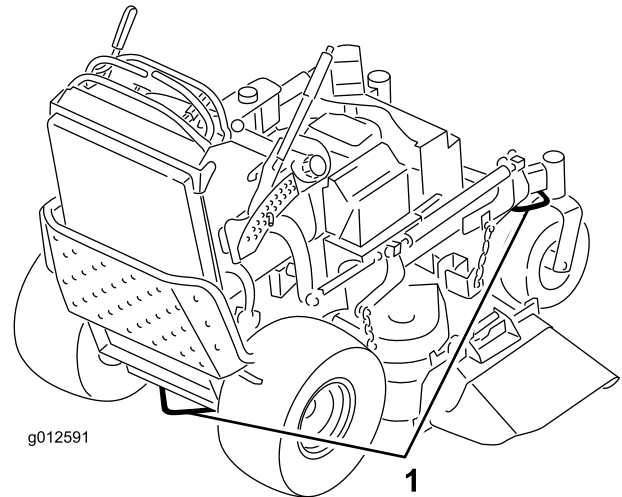

g012591

Bild 26

1. Befestigungsschleife an der Zugmaschine

Verladen der Maschine

Gehen Sie beim Verladen von Maschinen auf Anhängern oder in LKWs mit größter Vorsicht vor. Statt einzelner Rampen für beide Maschinenseiten empfehlen wir eine Rampe über die volle Breite, die über die Breite der Hinterräder hinaus herausragt (Bild 27). Die abgesenkte und arretierte Plattform reicht bis zwischen die Hinterräder und stoppt die Maschine, falls sie nach hinten kippen sollte. Falls die Maschine nach hinten kippt, bietet eine Rampe auf ganzer Breite eine Berührungsfläche. Bei angehobener Plattform bietet eine Rampe auf ganzer Breite Gehfläche hinter dem Gerät. Der Bediener sollte entscheiden, ob die Plattform beim Laden angehoben oder abgesenkt sein sollte, abhängig von den Bedingungen. Wenn Sie nicht eine Rampe auf voller Breite verwenden können, sollten Sie ausreichend Einzelrampen verwenden, mit denen Sie eine Einzelrampe auf ganzer Breite simulieren können.

Die Rampe sollte so lang sein, dass die Winkel nicht mehr als 20 Grad betragen (Bild 27). Bei einem steileren Winkel könnten sich Mähwerkkomponenten beim Auffahren des Geräts von der Rampe auf den

Anhänger oder LKW verhaspeln. Bei steileren Winkeln kann die Maschine auch nach hinten kippen. Beim Verladen an oder in der Nähe eines Gefälles stellen Sie den Anhänger oder LKW so ab, dass er sich auf der unteren Seite des Gefälles befindet und die Rampe den Anhang hoch läuft. Auf diese Weise halten Sie den Rampenwinkel möglichst klein. Der Anhänger oder LKW sollte möglichst eben stehen.

Wichtig: Versuchen Sie nicht, die komplette Maschine auf der Rampe zu wenden; Sie könnten die Kontrolle über die Maschine verlieren und an dieser Seite herunterfahren.

Vermeiden Sie beim Auffahren auf eine Rampe plötzliche Beschleunigung und drosseln Sie nicht plötzlich Ihre Geschwindigkeit, beim Abfahren von der Rampe. Bei beiden Bewegungsabläufen kann die Maschine rückwärts kippen.

⚠️ WARNUNG:

Beim Verladen einer Maschine auf einen Anhänger oder LKW erhöht sich die Gefahr, dass die Maschine zurückkippt. Dies könnte schwere oder sogar tödliche Verletzungen zur Folge haben.

- Gehen Sie beim Fahren einer Maschine auf einer Rampe mit äußerster Vorsicht vor.
- Verwenden Sie nur große Einzelrampen, die breit genug sind für die ganze Maschine. Verwenden Sie nie einzelne Rampen für die linke und rechte Maschinenseite.
- Falls Sie einzelne Rampen verwenden müssen, setzen Sie ausreichend Rampen zusammen, so dass eine zusammenhängende Rampenfläche entsteht, die über die Maschinenbreite hinausragt.
- Überschreiten Sie nicht einen Winkel von 15 Grad zwischen Rampe und Boden oder zwischen Rampe und Anhänger/LKW.
- Um ein Kippen nach hinten zu vermeiden, beschleunigen Sie die Maschine beim Auffahren auf die Rampe nicht plötzlich.
- Um ein Kippen nach hinten zu vermeiden, drosseln Sie beim Abfahren von der Rampe Ihre Geschwindigkeit nicht plötzlich.



Bild 27

- | | |
|----------------------------|---|
| 1. Anhänger | 3. Nicht mehr als 15 Grad |
| 2. Rampe auf ganzer Breite | 4. Rampe auf ganzer Breite: Seitenansicht |

Seitenauswurf oder Mulchen

Dieser Mäher hat ein schwenkbares Ablenkblech, das Schnittgut zur Seite und nach unten auf den Rasen lenkt.

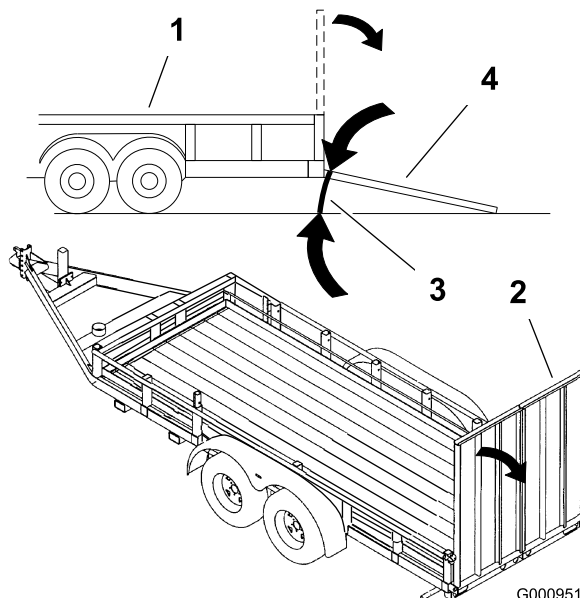
⚠️ GEFAHR

Wenn Ablenkblech, Auswurfkanalabdeckung oder Fangsystem nicht angebracht sind, sind die Bedienungsperson und umstehende Personen der Gefahr eines Kontakts mit dem Schnittmesser und ausgeschleuderten Gegenständen ausgesetzt. Kontakt mit dem drehenden Schnittmesser oder ausgeschleuderten Gegenständen führt zu Verletzung (möglicherweise tödlichen Verletzungen).

- Entfernen Sie nie das Ablenkblech vom Mäher, weil es Material nach unten auf den Rasen lenkt. Wechseln Sie das Ablenkblech sofort aus, wenn es beschädigt ist.
- Stecken Sie nie Hände oder Füße unter den Rasenmäher.
- Versuchen Sie nie, den Auswurfbereich oder die Schnittmesser zu räumen, ohne den Bügel zu lösen und den Zapfwellenantriebsschalter (ZWA) auf die Aus-Stellung zu stellen. Drehen Sie den Zündschlüssel auf die Aus-Stellung. Ziehen Sie außerdem den Schlüssel und den/die Zündkerzenstecker ab.

Einstellen der Schnitthöhe

Die Schnitthöhe lässt sich zwischen 25 und 127 mm in Schritten von 6 mm einstellen.

1. Stellen Sie den Schnitthöhenhebel in die Transportstellung (ganz nach oben).
2. Drehen Sie zum Einstellen den Stift um 90 Grad und nehmen ihn aus der Schnitthöhen-Halterung heraus
3. Wählen Sie ein Loch in der Schnitthöhenhalterung, das der gewünschten Schnitthöhe entspricht, und stecken Sie den Lastösenbolzen wieder ein (Bild 28).
4. Drücken Sie die Taste oben und senken Sie die Schnitthöhe auf den Stift ab (Bild 28).



Bild 28

1. Schnitthöhenlöcher
2. Schnitthöhen-Einstellstift
3. Schnitthöhenhebel

Einstellen des Richtungsablenkblechs

Die Auswurfrichtung des Mähwerkes kann den unterschiedlichen Mähbedingungen angepasst werden. Stellen Sie die Haltenocke und das Ablenkblech auf die beste Schnittqualität ein.

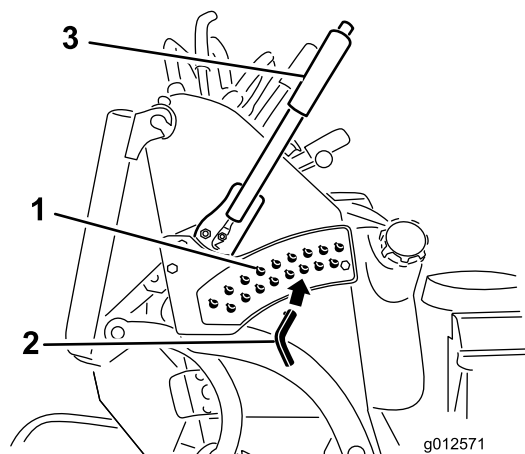
1. Kuppeln Sie den Zapfwellenantrieb aus, schieben Sie die Fahrtriebshebel in die arretierte Neutral-Stellung und aktivieren Sie die Feststellbremse.
2. Stellen Sie vor dem Verlassen des Fahrersitzes den Motor ab, ziehen Sie den Schlüssel ab und warten Sie, bis alle sich drehenden Teile zum Stillstand gekommen sind.

3. Lösen Sie die Mutter, um das Ablenkblech einzustellen (Bild 29).
4. Stellen Sie das Ablenkblech und die Mutter im Schlitz auf den gewünschten Auswurffluss ein; ziehen Sie die Mutter dann fest.



Bild 29

1. Schlitz
2. Mutter

Einstellen des Richtungsablenkblechs

Die folgenden Bilder enthalten nur Nutzungsempfehlungen. Die Einstellungen sind je nach Grastyp, Feuchtigkeitsgehalt und Grashöhe anders.

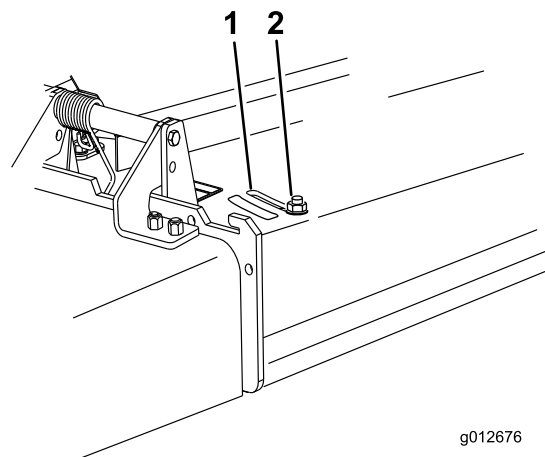
Hinweis: Wenn die Motorleistung abfällt, und die Fahrgeschwindigkeit konstant ist, öffnen Sie das Ablenkblech.

Stellung A

Dies ist die Stellung ganz nach hinten (siehe Bild 30). Diese Stellung sollte folgendermaßen eingesetzt werden.

- Kurzes, dünnes Gras.
- Trockenes Gras.
- Kleineres Schnittgut.
- Schnittgut wird weiter vom Mähwerk herausgeschleudert.



Bild 30



Bild 32

Stellung B

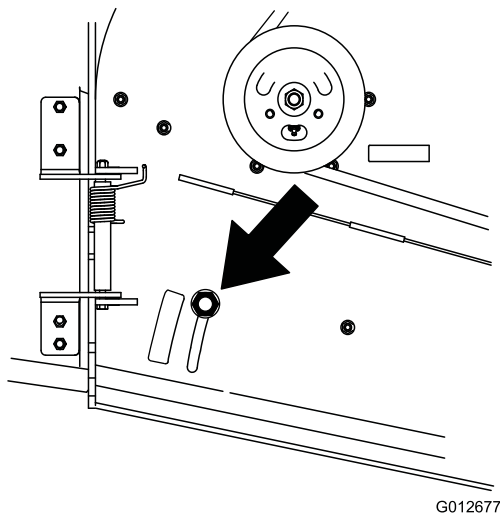
Verwenden Sie diese Stellung mit dem Fangsystem (Bild 31).

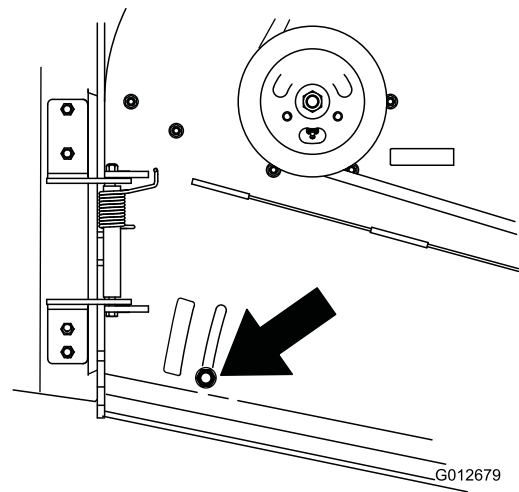

Bild 31

Stellung C

Dies ist die ganz geöffnete Stellung. Diese Stellung sollte folgendermaßen eingesetzt werden (Bild 32).

- Hohes, dichtes Gras.
- Nasses Gras.
- Verringert die Leistungsaufnahme des Motors.
- Ergibt bessere Fahrgeschwindigkeiten in schwierigen Konditionen.

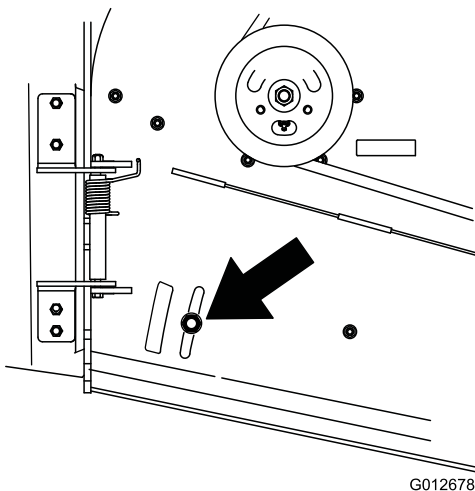
Verwenden von Gegengewichten

- Ballast wird montiert, um die Handhabung, die Ausgeglichenheit und die Leistung der Maschine zu verbessern. Sie können Ballast, abhängig vom Bediener, hinzufügen oder entfernen, um eine optimierte Leistung in unterschiedlichen Mähbedingungen zu erzielen.
- Sie sollten jeweils einen Ballast hinzufügen oder entfernen, bis Sie das gewünschte Fahrverhalten erzielt haben.

Hinweis: Sie können Ballast beim offiziellen Vertragshändler bestellen.

⚠️ WARNUNG:

So große Gewichtsänderungen können sich auf die Handhabung und den Betrieb der Maschine auswirken. Dies kann Sie und Unbeteiligte schwer verletzen.

Nehmen Sie immer nur geringe Gewichtsveränderungen vor.

Beurteilen Sie den Rasenmäher nach jeder Gewichtsänderung, um sicherzustellen, dass die Maschine sicher eingesetzt werden kann.

Wartung

Hinweis: Bestimmen Sie die linke und rechte Seite der Maschine anhand der üblichen Einsatzposition.

Empfohlener Wartungsplan

Wartungsintervall	Wartungsmaßnahmen
Nach acht Betriebsstunden	<ul style="list-style-type: none"> • Wechseln Sie das Motoröl. • Prüfen Sie den Hydraulikölstand. • Wechseln Sie den Hydraulikölfilter.
Bei jeder Verwendung oder täglich	<ul style="list-style-type: none"> • Prüfen Sie die Sicherheitsschalter. • Prüfen Sie den Ölstand im Motor. • Reinigen Sie das Luftansauggitter. • Prüfen Sie die Bremsen. • Prüfen Sie die Messer. • Reinigen Sie das Mähwerk.
Alle 25 Betriebsstunden	<ul style="list-style-type: none"> • Reinigen Sie das Schaumelement des Luffilters.
Alle 50 Betriebsstunden	<ul style="list-style-type: none"> • Schmieren Sie die Spannarme des Mähwerks ein (häufiger in schmutzigen oder staubigen Bedingungen). • Schmieren Sie das Hubgestänge ein (häufiger bei staubigen, schmutzigen Bedingungen). • Schmieren Sie die Schiebeteile der Geschwindigkeitssteuerung ein (häufiger bei staubigen, schmutzigen Bedingungen). • Reinigen Sie den Papierluftfiltereinsatz. • Überprüfen Sie den Reifendruck. • Prüfen Sie den Hydraulikölstand.
Alle 100 Betriebsstunden	<ul style="list-style-type: none"> • Wechseln Sie das Motoröl. (häufiger in schmutzigen oder staubigen Bedingungen) • Prüfen, reinigen und stellen Sie den Abstand an der Zündkerze ein. • Prüfen Sie den Zustand der Batterie. • Prüfen und Reinigen Sie die Kühlrippen und Hauben des Motors. • Prüfen Sie den Pumpen-Treibriemen. • Prüfen Sie die Mähwerkriemen. • Prüfen Sie die Hydraulikschläuche.
Alle 200 Betriebsstunden	<ul style="list-style-type: none"> • Tauschen Sie den Papierluftfiltereinsatz aus. • Wechseln Sie den Motorölfilter.
Alle 250 Betriebsstunden	<ul style="list-style-type: none"> • Wechseln Sie das Hydrauliköl, wenn Sie als Öl Mobil® 1 verwenden.
Alle 500 Betriebsstunden	<ul style="list-style-type: none"> • Stellen Sie das Laufradschwenkarmlager ein. • Prüfen Sie die Elektrokupplung. • Wechseln Sie das Hydrauliköl, wenn Sie als Öl Toro® HYPR-OIL™ 500 verwenden. • Wechseln Sie den Hydraulikölfilter.
Vor der Einlagerung	<ul style="list-style-type: none"> • Bessern Sie abgeblätterte Lackflächen aus. • Führen Sie vor einer Einlagerung alle oben aufgeführten Wartungsschritte durch.
Jährlich	<ul style="list-style-type: none"> • Schmieren Sie die vorderen Laufradgelenke ein (häufiger in schmutzigen oder staubigen Bedingungen). • Schmieren Sie die Laufradnaben ein. • Tauschen Sie den Kraftstofffilter aus.

Wichtig: Beachten Sie für weitere Wartungsmaßnahmen die *Motorbedienungsanleitung*.

⚠ ACHTUNG

Wenn Sie den Zündschlüssel im Zündschloss stecken lassen, könnte eine andere Person den Motor versehentlich anlassen und Sie und Unbeteiligte schwer verletzen.

Ziehen Sie vor dem Ausführen von Wartungsarbeiten den Zündschlüssel und den/die Kerzenstecker ab. Schieben Sie außerdem den Kerzenstecker zur Seite, damit er nicht versehentlich die Zündkerze berührt.

Verfahren vor dem Ausführen von Wartungsarbeiten

Anheben des Mähwerks für Zugänglichkeit

Das Mähwerk kann vorne angehoben und hinten abgestützt werden, um die Unterseite der Maschine für Wartungsarbeiten zugänglich zu machen.

1. Heben Sie die Plattform an. Siehe Einsetzen der Plattform“ unter Betrieb“.
2. Entfernen Sie die Batterie.



Bild 33

1. Flügelmutter
2. Batterieabdeckung
3. Minuskabel der Batterie
4. Pluskabel der Batterie
5. Batterie

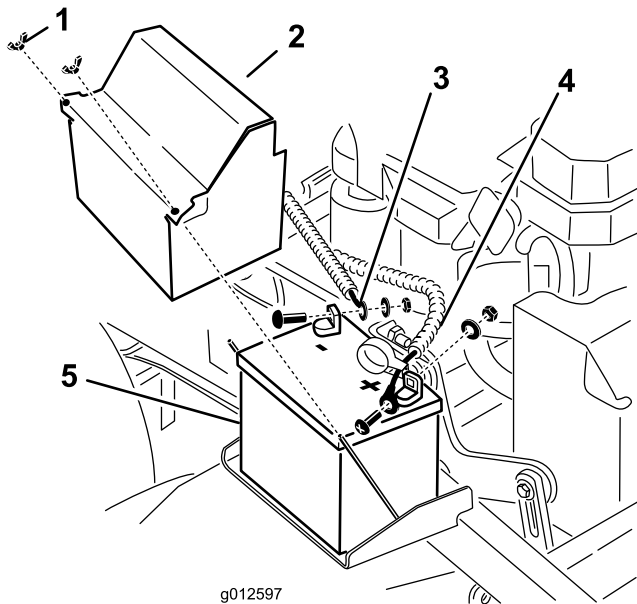

Bild 34

1. Kappe
2. Stück Kunststoff
3. Hydraulikbehälter

5. Heben Sie mit zwei Personen die Vorderseite des Mähwerks an, sodass es auf den Antriebsreifen und der angehobenen Plattform aufliegt.
6. Führen Sie die Wartungsarbeiten an der Maschine durch.
7. Zwei Personen sollten die Vorderseite des Mähwerks vorsichtig auf den Boden absenken.
8. Entfernen Sie das Stück Kunststoff unter dem Hydraulikbehälterdeckel.
9. Setzen Sie die Batterie in die Maschine ein.

3. Entleeren Sie den Kraftstofftank. Siehe Entleeren des Kraftstofftanks“ unter Wartung“.
4. Nehmen Sie den Deckel vom Hydraulikbehälter ab und decken Sie die Öffnung mit einem Stück Kunststoff ab, setzen Sie dann den Hydraulikdeckel auf. Dies dichtet den Hydraulikbehälter ab und verhindert undichte Stellen.

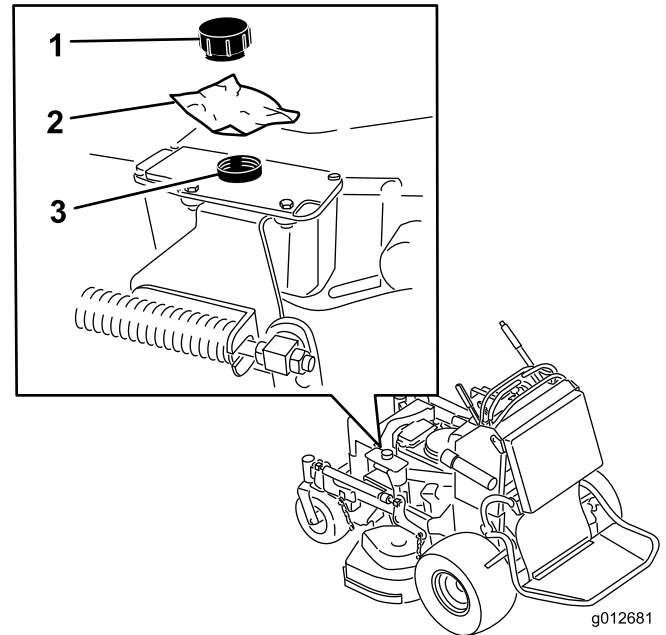

Bild 35

1. Entfernen der Batterie
2. Zwei Personen sollten die Vorderseite des Mähwerks anheben (achten Sie darauf, dass die Plattform angehoben ist)

6. Heben Sie das Kissen an und schieben es an beiden Seiten der Maschine auf die Splints (Bild 36).
7. Schieben Sie die großen Scheiben mit den Kunststoffbüchsen in die Kissenhalterung und befestigen sie mit einem Splint (Bild 36).

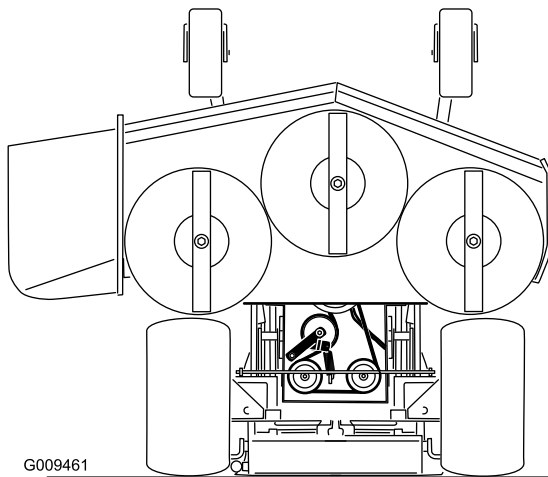
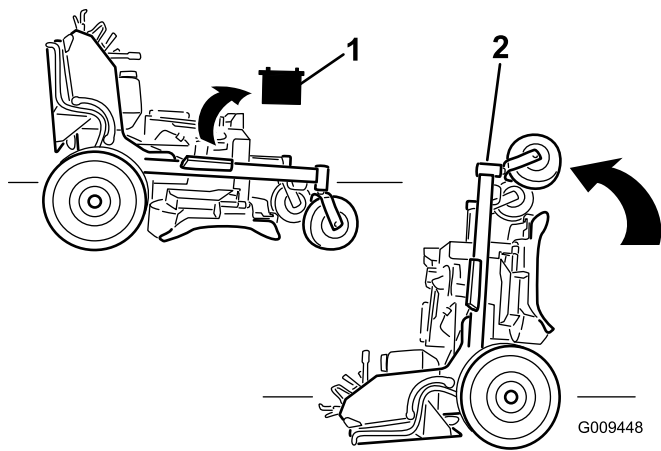

Bild 36

Entfernen Sie das Kissen, um Zugang zum Heck zu haben

Das Kissen kann entfernt werden, um Zugang zum Heck der Maschine für Wartungsarbeiten oder Einstellungen zu ermöglichen.

1. Senken Sie die Plattform ab.
2. Entfernen Sie die Splints an jeder Seite des Kissens.
3. Schieben Sie die großen Scheiben mit den Kunststoffbüchsen nach innen.
4. Entfernen Sie das Kissen und senken die Plattform ab.
5. Führen Sie die Wartungsarbeiten oder Einstellungen an der Maschine durch.

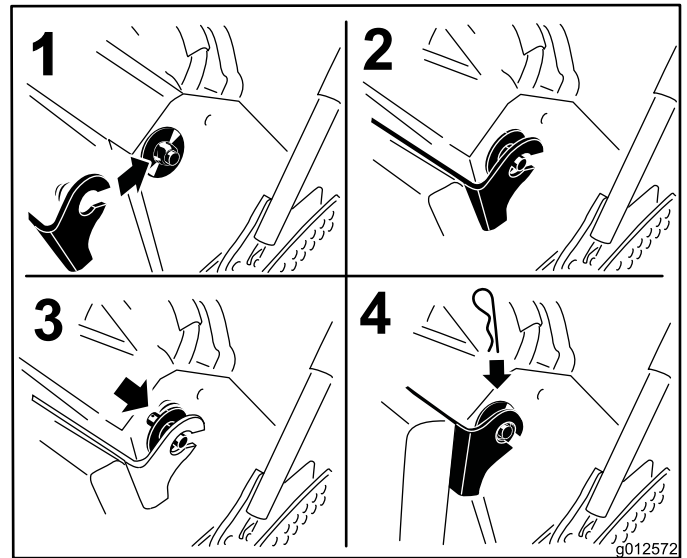
Schmierung

Fetten Sie mit Nr. 2 Allzweckschmierfett auf Lithium- oder Molybdänbasis.

Schmieren Sie das Gestänge der Geschwindigkeits-/Antriebssteuerung mit einem trockenen PTFE-Schmiermittel ein (Bild 40).

Einfetten

1. Kuppeln Sie den Zapfwellenantrieb (ZWA) aus und aktivieren Sie die Feststellbremse.
2. Stellen Sie vor dem Verlassen des Fahrersitzes den Motor ab, ziehen Sie den Schlüssel ab und warten Sie, bis alle sich drehenden Teile zum Stillstand gekommen sind.
3. Reinigen Sie die Schmiernippel mit einem Lappen. Kratzen Sie bei Bedarf Farbe vorne von den Nippeln ab.
4. Bringen Sie die Fettpresse am Nippel an. Fetten Sie die Nippel, bis das Fett beginnt, aus den Lagern auszutreten.
5. Wischen Sie überflüssiges Fett ab.

Schmieren der Maschine

Wartungsintervall: Alle 50 Betriebsstunden—Schmieren Sie die Spannarme des Mähwerks ein (häufiger in schmutzigen oder staubigen Bedingungen).

Alle 50 Betriebsstunden—Schmieren Sie das Hubgestänge ein (häufiger bei staubigen, schmutzigen Bedingungen).

Alle 50 Betriebsstunden/Jährlich (je nach dem, was zuerst erreicht wird)—Schmieren Sie die Schiebeteile der Geschwindigkeitssteuerung ein (häufiger bei staubigen, schmutzigen Bedingungen).

Mit der folgenden Abbildung ermitteln Sie die Schmierstellen.



Bild 37
91-cm-Mähwerk



Bild 38
102-cm-Mähwerk

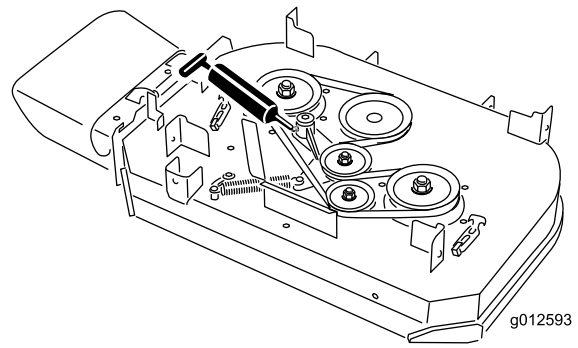

Bild 39

Schmieren Sie das Gestänge der Geschwindigkeits-/Antriebssteuerung mit einem trockenen PTFE-Schmiermittel ein.

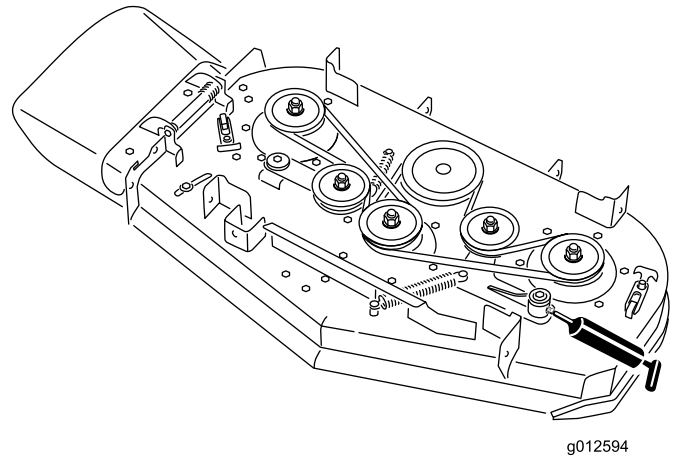
Wichtig: Verwenden Sie nur trockenes PTFE-Schmiermittel. Verwenden Sie keinen nassen Ölfilm, der Staub und Schmutz anzieht.

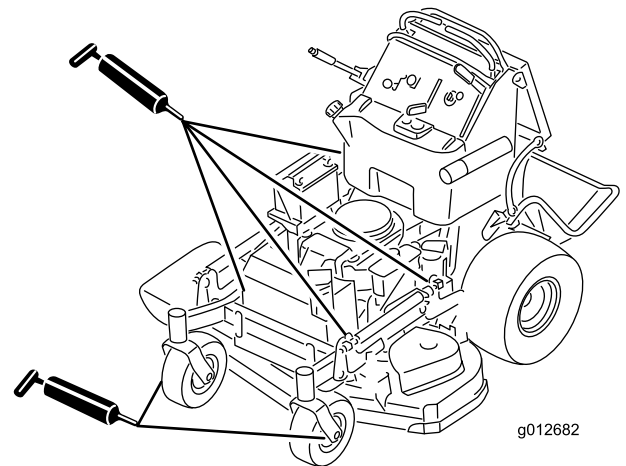

Bild 40

Einfetten der vorderen Laufradschwenkarme

Wartungsintervall: Jährlich—Schmieren Sie die vorderen Laufradgelenke ein (häufiger in schmutzigen oder staubigen Bedingungen).

Schmieren Sie die vorderen Laufradschwenkarme einmal pro Jahr.

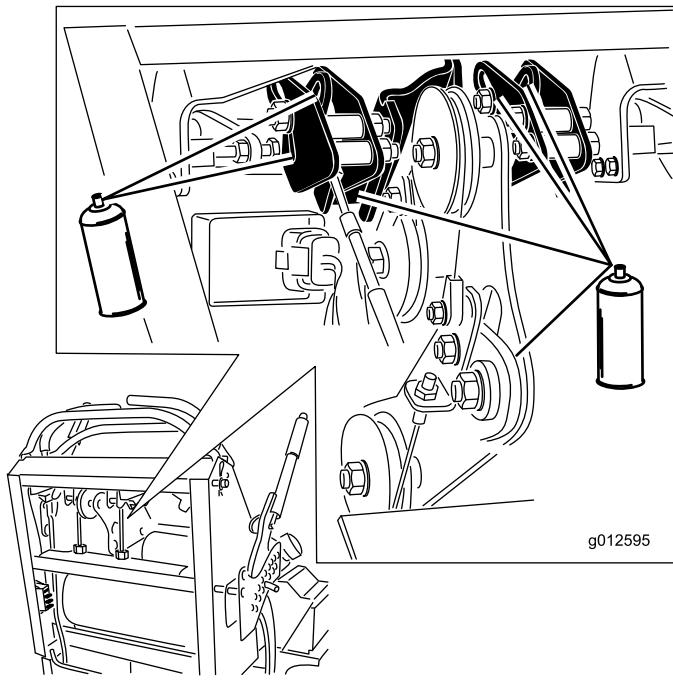
1. Nehmen Sie den Staubdeckel ab und stellen Sie die Laufradschwenkarme ein. Setzen Sie den Staubdeckel erst nach dem Einfetten auf. Weitere Angaben finden Sie unter „Einstellen des Laufradschwenkarmagers“ im Abschnitt „Wartung“.
2. Drehen Sie die Sechskantschraube heraus. Führen Sie eine Schmierpresse in die Öffnung ein.
3. Pumpen Sie Fett in die Schmierpresse, bis das Fett um das obere Lager herum austritt.
4. Ziehen Sie die Schmierpresse aus der Öffnung. Drehen Sie die Sechskantschraube und Kappe wieder ein.

Einschmieren der Laufradnaben

Wartungsintervall: Jährlich—Schmieren Sie die Laufradnaben ein.

1. Stellen Sie den Motor ab, warten Sie, bis alle Teile zum Stillstand gekommen sind und ziehen Sie den Zündschlüssel ab. Aktivieren Sie die Feststellbremse.



Bild 41

1. Dichtungsabdeckung
2. Distanzstückmutter mit Flachschrabenzieher

2. Nehmen Sie das Laufrad von den Laufradgabeln ab.
 3. Entfernen Sie die Dichtungsabdeckungen von der Radnabe.
 4. Nehmen Sie eine der Distanzstückmuttern von der Achse im Laufrad ab. Hinweis: Die Distanzstückmuttern sind mit Gewindebundmittel an der Achse befestigt. Nehmen Sie die Achse vom Rad ab (die andere Distanzstückmutter befindet sich noch auf der Achse).
 5. Drücken Sie die Dichtungen heraus und prüfen Sie die Lager auf Abnutzung oder Beschädigung und tauschen Sie diese ggf. aus.
 6. Füllen Sie die Lager mit Allzweckfett.
 7. Setzen Sie ein Lager und eine neue Dichtung in das Rad ein.
- Hinweis:** Die Dichtungen müssen ersetzt werden.
8. Wenn beide Distanzstückmuttern von der Achse abgenommen wurden (oder abgebrochen sind), schmieren Sie Gewindebundmittel auf eine Distanzstückmutter und installieren Sie diese so auf der Achse, dass die Flachschrabenschlüssel nach außen zeigen. Drehen Sie die Distanzstückmutter nicht ganz auf das Ende der Achse. Lassen Sie ungefähr 3 mm von der äußeren Oberfläche der Distanzstückmutter bis zum Ende der Achse in der Mutter.
 9. Setzen Sie die montierte Mutter und Achse auf der Seite mit dem Lager und einer neuen Dichtung in das Rad ein.
 10. Das offene Ende des Rads sollte nach oben zeigen; füllen Sie dann den Bereich im Rad um die Achse mit Allzweckschmiermittel.
 11. Setzen Sie das zweite Lager und eine neue Dichtung in das Rad ein.

12. Schmieren Sie Gewindeverbundmittel auf die zweite Distanzstückmutter und installieren Sie diese auf der Achse so, dass die Flachsraubenschlüssel nach außen zeigen.
13. Ziehen Sie die Mutter mit 8-9 N-m an), lösen Sie die Mutter und ziehen Sie erneut mit 2-3 N-m an. Stellen Sie sicher, dass die Achse nicht über eine Mutter herausragt.
14. Setzen Sie die Dichtungsabdeckungen auf die Radnaben auf und setzen Sie das Rad in die Laufradgabel. Setzen Sie die Laufradschraube ein und ziehen Sie die Mutter ganz fest.

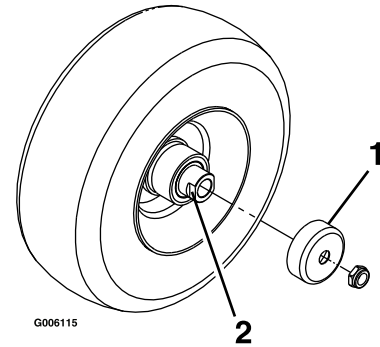
Wichtig: Sie sollten die Lagereinstellung oft prüfen, um eine Beschädigung der Dichtung und des Lagers zu vermeiden. Drehen Sie den Laufradreifen. Der Reifen sollte sich nicht ungehindert drehen (mehr als eine oder zwei Umdrehungen) oder sich seitlich verschieben. Wenn sich das Rad ungehindert dreht, stellen Sie die Spannung der Distanzstückmutter ein, bis etwas Widerstand besteht. Tragen Sie erneut Gewindebundmittel auf.

Warten des Motors

Warten des Luftfilters

Wartungsintervall/Technische Angaben

Prüfen Sie den Schaum- und Papiereinsatz und wechseln Sie diese aus, wenn sie beschädigt oder stark verschmutzt sind.

Hinweis: Reinigen Sie den Luftfilter bei besonders viel Staub und Sand im Arbeitsbereich häufiger (alle paar Stunden).

Wichtig: Ölen Sie den Schaumeinsatz nicht ein.

Entfernen der Schaum- und Papiereinsätze

1. Kuppeln Sie den Zapfwellenantrieb (ZWA) aus und aktivieren Sie die Feststellbremse.
2. Stellen Sie vor dem Verlassen des Fahrersitzes den Motor ab, ziehen Sie den Schlüssel ab und warten Sie, bis alle sich drehenden Teile zum Stillstand gekommen sind.
3. Reinigen Sie den Bereich um den Luftfilter herum, um zu verhindern, dass Schmutz in den Motor fällt und Schäden verursacht (Bild 42).
4. Schrauben Sie die Handräder los und entfernen Sie die Luftfilterabdeckung (Bild 42).
5. Schrauben Sie die Schlauchklemme los und entfernen Sie die Luftfilterabdeckung (Bild 42).
6. Ziehen Sie den Schaumeinsatz vorsichtig vom Papiereinsatz (Bild 42).



Bild 42

- | | |
|-------------------|------------------|
| 1. Abdeckung | 3. Papiereinsatz |
| 2. Schlauchklemme | 4. Schaumeinsatz |

Reinigen des Schaumelement des Luftfilters

Wartungsintervall: Alle 25 Betriebsstunden

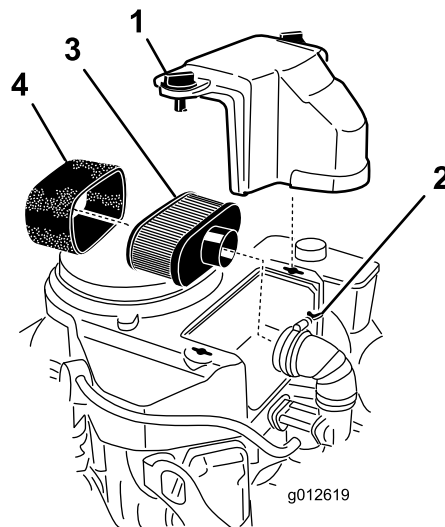
1. Waschen Sie den Schaumeinsatz mit Flüssigseife und warmem Wasser. Spülen Sie den sauberen Einsatz gründlich.
2. Drücken Sie den Einsatz in einem sauberen Lappen aus, um ihn zu trocknen.

Wichtig: Tauschen Sie den Schaumeinsatz aus, wenn er beschädigt oder angerissen ist.

Warten des Papiereinsatzes des Luftfilters

Wartungsintervall: Alle 50 Betriebsstunden—Reinigen Sie den Papierluftfiltereinsatz.

Alle 200 Betriebsstunden—Tauschen Sie den Papierluftfiltereinsatz aus.

1. Reinigen Sie den Papiereinsatz durch leichtes Klopfen, um Staub herauszurütteln. Wechseln Sie das Papierelement aus, wenn es sehr schmutzig ist (Bild 42).
2. Untersuchen Sie den Einsatz auf Risse, einen öligen Film und Schäden an der Gummidichtung.
3. Ersetzen Sie den Papiereinsatz, wenn er beschädigt ist.

Einsetzen der Schaum- und Papiereinsätze

Wichtig: Lassen Sie den Motor zur Vermeidung von Motorschäden nie ohne eingesetzten Schaum- und Papierluftfilter laufen.

1. Schieben Sie den Schaumeinsatz vorsichtig auf den Papierluftfiltereinsatz (Bild 42).
2. Schieben Sie den Luftfilter auf das Luftfilterunterteil oder den Schlauch und befestigen ihn (Bild 42).
3. Setzen Sie die Abdeckung des Luftfilters auf und ziehen Sie das Abdeckhandrad fest (Bild 42).

Warten des Motoröls

Wartungsintervall: Bei jeder Verwendung oder täglich—Prüfen Sie den Ölstand im Motor.

Nach acht Betriebsstunden—Wechseln Sie das Motoröl.

Alle 100 Betriebsstunden—Wechseln Sie das Motoröl. (häufiger in schmutzigen oder staubigen Bedingungen)

Alle 200 Betriebsstunden—Wechseln Sie den Motorölfilter.

Hinweis: Wechseln Sie das Öl bei extrem staubigen oder sandigen Bedingungen häufiger.

Hinweis: Die drei in dieser Bedienungsanleitung aufgeführten Modelle haben unterschiedliche Ölmengen. Stellen Sie sicher, dass die richtige Ölmenge verwendet wird.

Wichtig: Füllen Sie 80 % des Öls ein und füllen Sie dann langsam Öl bis zur Vollmarke am Peilstab auf.

Ölsorte: Waschaktives Öl (API-Klassifikation SF, SG, SH, SJ oder SL)

Motorölmenge: 1,7 l ohne Filter, 1,5 l mit Filter

Viskosität: Siehe nachfolgende Tabelle



Bild 43

Prüfen des Motorölstands

Hinweis: Prüfen Sie den Ölstand bei kaltem Motor.

⚠️ WARNUNG:

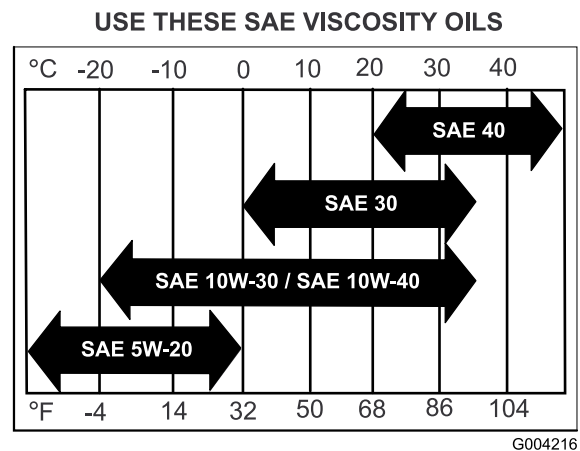
Ein Berührung mit heißen Oberflächen kann Verletzungen verursachen.

Halten Sie Hände, Füße, das Gesicht, Kleidungsstücke und andere Körperteile vom Auspuff und anderen heißen Oberflächen fern.

Wichtig: Füllen Sie auf keinen Fall zu viel Öl in das Kurbelgehäuse ein, da dies zu Schäden am Motor führen kann. Lassen Sie den Motor nicht laufen, wenn der Ölstand unter die untere Füllstandmarke abgefallen ist, da der Motor beschädigt werden könnte.

1. Kuppeln Sie den Zapfwellenantrieb aus, schieben Sie die Fahrtriebshebel in die

arretierte Neutral-Stellung und aktivieren Sie die Feststellbremse.

2. Stellen Sie vor dem Verlassen des Fahrersitzes den Motor ab, ziehen Sie den Schlüssel ab und warten Sie, bis alle rotierenden Teile zum Stillstand gekommen sind (Bild 44).



Bild 44

Wechseln des Motoröls

Hinweis: Entsorgen Sie Altöl im lokalen Recycling Center.

1. Stellen Sie die Maschine ab, so dass die Ablaufseite etwas tiefer liegt als die entgegengesetzte, damit sichergestellt wird, dass das Öl vollständig abläuft.
2. Kuppeln Sie den Zapfwellenantrieb aus, schieben Sie die Fahrtriebshebel in die arretierte Neutral-Stellung und aktivieren Sie die Feststellbremse.
3. Stellen Sie vor dem Verlassen des Fahrersitzes den Motor ab, ziehen Sie den Schlüssel ab und warten Sie, bis alle rotierenden Teile zum Stillstand gekommen sind (Bild 45).

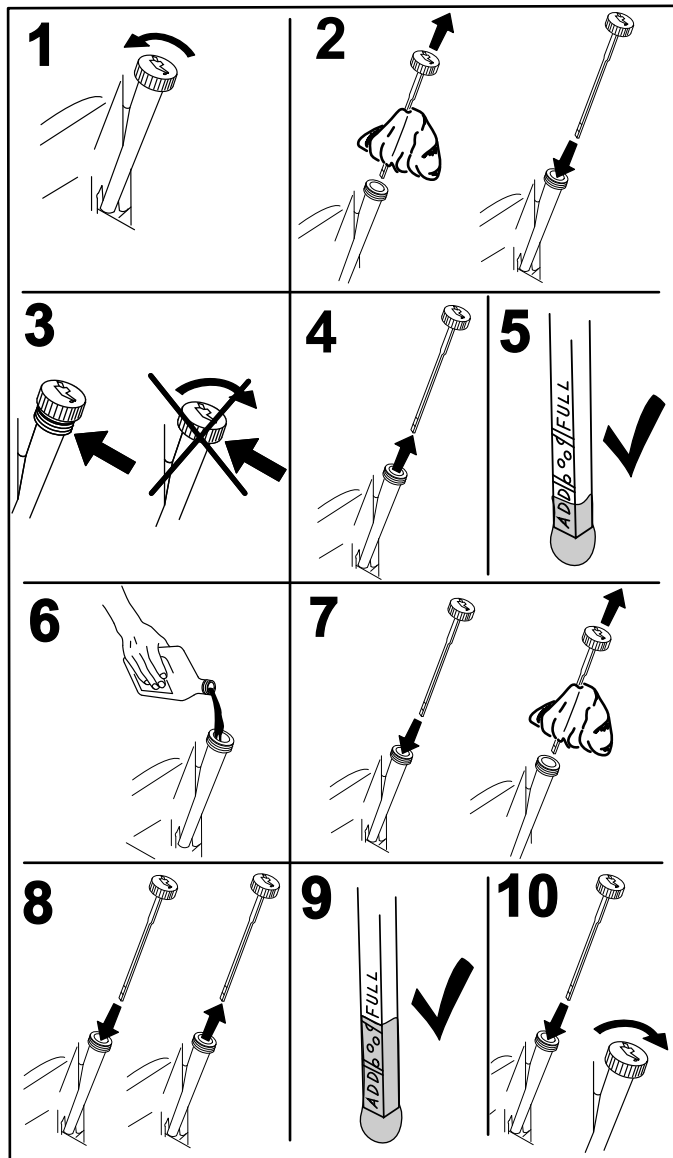
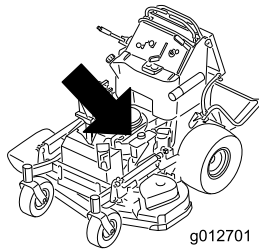

Bild 45

4. Gießen Sie langsam ungefähr 80 % der angegebenen Ölsorte in den Einfüllstutzen und füllen Sie dann vorsichtig mehr Öl ein, um den Ölstand an die **Voll**-Marke zu bringen (Bild 46).

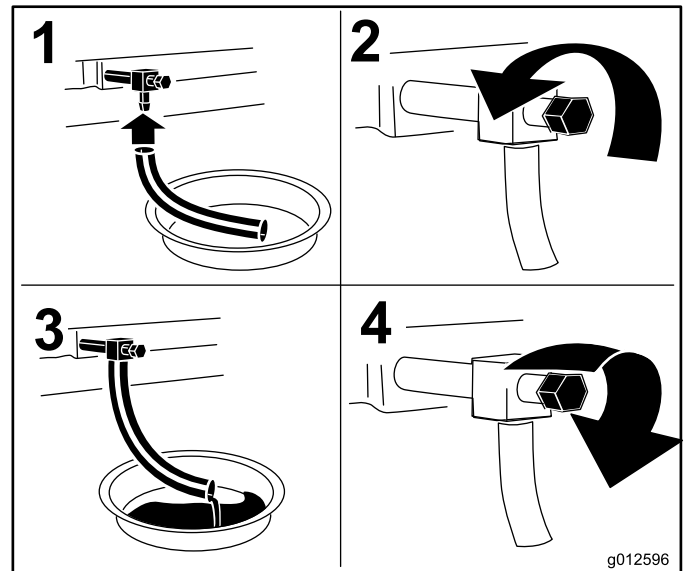
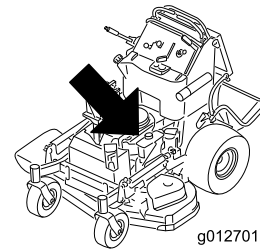

Bild 46

G008796



g012701

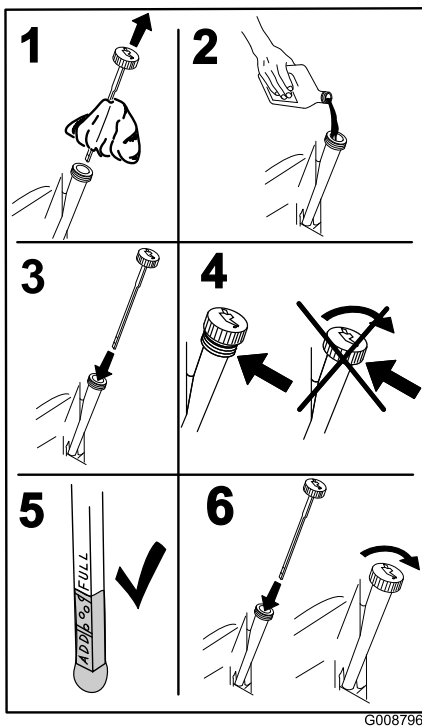
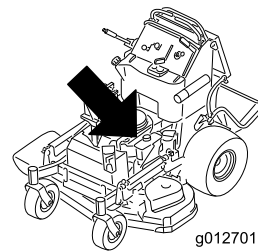

Bild 47

G012845

Wechseln des Motorölfilters

Hinweis: Wechseln Sie den Ölfilter des Motors bei extrem staubigen oder sandigen Bedingungen häufiger.

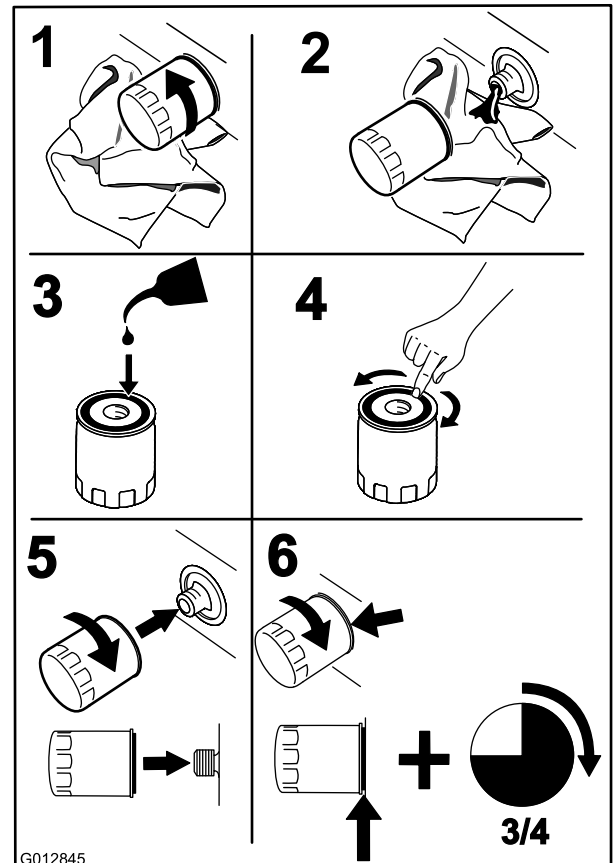
1. Lassen Sie das Öl aus dem Motor ablaufen; siehe Wechseln des Motoröls“.
2. Legen Sie einen Lappen unter den Ölfilter, um verschüttetes Öl aufzufangen.

Wichtig: Verschüttetes Öl kann unter den Motor und auf die Kupplung laufen. Verschüttetes Öl auf der Kupplung kann sie beschädigen, das Messer kommt langsamer zum Stillstand, wenn die Kupplung ausgekuppelt wird, und die Kupplung kann rutschen, wenn sie eingekuppelt wird. Wischen Sie verschüttetes Öl auf.

3. Wechseln Sie den Motorölfilter (Bild 47).

Hinweis: Stellen Sie sicher, dass die Ölfilterdichtung den Motor berührt und drehen Sie ihn dann um eine weitere Dreivierteldrehung.

4. Füllen Sie das Kurbelgehäuse mit der richtigen Ölsorte; siehe Wechseln des Öls“.

Warten der Zündkerze

Wartungsintervall: Alle 100 Betriebsstunden

Achten Sie darauf, dass der Abstand zwischen der mittleren und der seitlichen Elektrode korrekt ist, bevor Sie die Kerze eindrehen. Verwenden Sie zum Aus- und Einbau der Zündkerze(n) einen Zündkerzenschlüssel und für die Kontrolle und Einstellung des Elektrodenabstands eine Fühlerlehre. Setzen Sie bei Bedarf eine neue Zündkerze ein.

Typ für alle Motoren: NGK® BPR4ES oder Äquivalent

Elektrodenabstand: 0,76 mm

Entfernen der Zündkerze

1. Kuppeln Sie den Zapfwellenantrieb aus, schieben Sie die Fahrtriebshebel in die arretierte Neutral-Stellung und aktivieren Sie die Feststellbremse.
2. Stellen Sie vor dem Verlassen des Fahrersitzes den Motor ab, ziehen Sie den Schlüssel ab und warten Sie, bis alle sich drehenden Teile zum Stillstand gekommen sind.



Bild 48



Bild 49

Einsetzen der Zündkerze

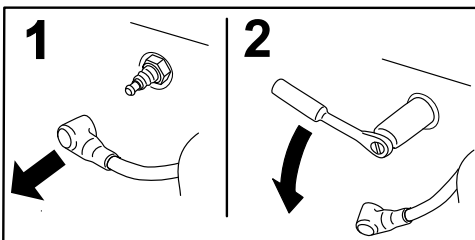
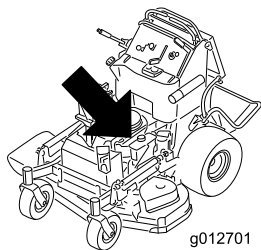
Ziehen Sie die Zündkerzen mit 22 N-m an.

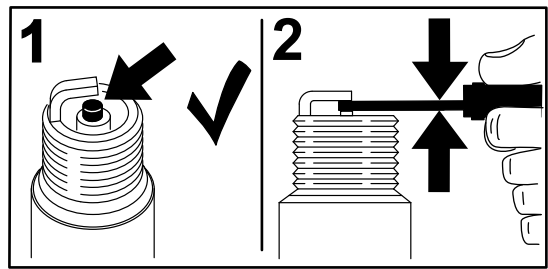

Bild 50

Prüfen der Zündkerze

Wichtig: Reinigen Sie die Zündkerze nie. Wechseln Sie die Zündkerze immer aus, wenn sie schwarz überzogen ist oder abgenutzte Elektroden, einen öligen Film oder Risse aufweist.

Wenn der Kerzenstein hellbraun oder grau ist, ist der Motor richtig eingestellt. Eine schwarze Schicht am Kerzenstein weist normalerweise auf einen schmutzigen Luftfilter hin.

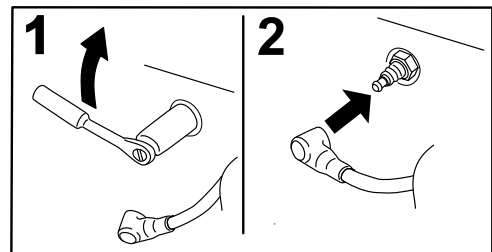
Stellen Sie den Abstand auf 0,76 mm ein.

Warten der Kraftstoffanlage

Entleeren des Kraftstofftanks

Hinweis: Es gibt keine andere empfehlenswerte Methode zum Entleeren des Kraftstofftanks als die mit Hilfe einer Absaugpumpe. Ihr Fachhändler führt Saugpumpen zu günstigen Preisen.

⚠ GEFAHR

Benzin ist unter bestimmten Bedingungen extrem leicht entflammbar und hochexplosiv. Feuer und Explosionen durch Benzin können Verbrennungen und Sachschäden verursachen.

- Lassen Sie das Benzin aus dem Kraftstofftank ab, wenn der Motor kalt ist. Tun Sie das im Freien auf einem freien Platz. Wischen Sie verschüttetes Benzin auf.
 - Rauchen Sie beim Ablassen von Benzin nie und halten dieses von offenen Flammen und aus Bereichen fern, in denen Benzindämpfe durch Funken entzündet werden könnten.
1. Stellen Sie die Maschine auf eine ebene Fläche. Kuppeln Sie den Zapfwellenantrieb aus, aktivieren Sie die Feststellbremse und stellen Sie die Zündung in die **Aus**-Stellung und ziehen Sie den Zündschlüssel ab.
 2. Reinigen Sie den Bereich um den Tankdeckel, damit keine Rückstände in den Kraftstofftank gelangen (Bild 52).
 3. Entfernen Sie den Tankdeckel.
 4. Stecken Sie eine Saugpumpe in den Kraftstofftank.
 5. Saugen Sie mit der Saugpumpe den Kraftstoff in einem sauberen Benzinbehälter (Bild 51).
 6. Wischen Sie verschütteten Kraftstoff auf.



Bild 51

1. Tankdeckel

Warten des Kraftstofffilters

Austauschen des Kraftstofffilters

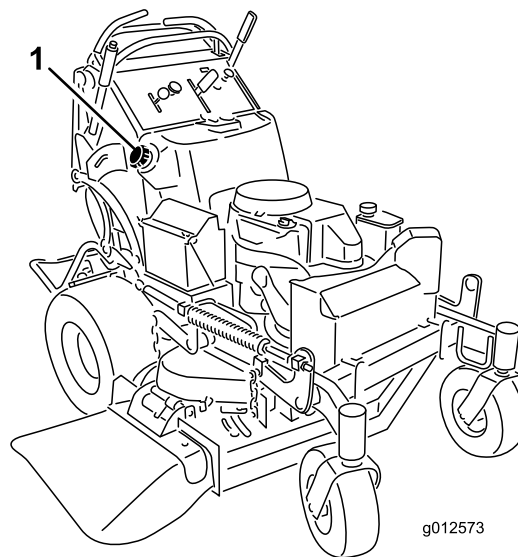
Wartungsintervall: Jährlich

Bringen Sie niemals einen schmutzigen Filter wieder an, nachdem Sie ihn von der Kraftstoffleitung entfernt haben.

Hinweis: Achten Sie darauf, wie der Kraftstofffilter eingesetzt ist, damit Sie den neuen Filter richtig einsetzen.

Hinweis: Wischen Sie verschütteten Kraftstoff auf.

1. Kuppeln Sie den Zapfwellenantrieb (ZWA) aus und aktivieren Sie die Feststellbremse.
2. Stellen Sie vor dem Verlassen des Fahrersitzes den Motor ab, ziehen Sie den Schlüssel ab und warten Sie, bis alle sich drehenden Teile zum Stillstand gekommen sind.
3. Schließen Sie den Kraftstoffhahn.
4. Drücken Sie die Enden der Schlauchklemmen zusammen und schieben Sie sie vom Filter weg (Bild 52).

Warten der elektrischen Anlage

Warten der Batterie

Wartungsintervall: Alle 100 Betriebsstunden

Halten Sie die Batterie immer sauber und voll aufgeladen. Reinigen Sie den Batteriekasten mit einem Papiertuch. Reinigen Sie korrodierte Batterieklemmen/-pole mit einer Lösung aus vier Teilen Wasser und einem Teil Natron. Tragen Sie eine dünne Fettschicht auf die Batterieklemmen/-pole auf, um Korrosion zu verhindern.

Spannung: 12 V



Bild 52

1. Kraftstofffilter
2. Schlauchklemme
3. Kraftstoffleitung

5. Nehmen Sie den Filter von den Kraftstoffleitungen ab.
6. Setzen Sie einen neuen Filter ein und schieben Sie die Schlauchklemmen an den Filter heran.
7. Öffnen Sie den Kraftstoffhahn.
8. Prüfen Sie auf austretenden Kraftstoff und reparieren Sie solche bei Bedarf.
9. Wischen Sie verschütteten Kraftstoff auf.

WARNUNG:

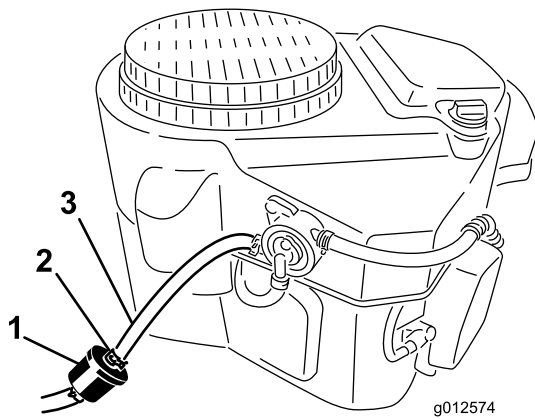
KALIFORNIEN Warnung zu Proposition 65

Batteriepole, -klemmen und -zubehör enthalten Blei und Bleibestandteile. Dies sind Chemikalien, die laut den Behörden des Staates Kalifornien krebserregend sind und zu Erbschäden führen können. Waschen Sie sich nach dem Umgang mit diesen Materialien die Hände.

▲ GEFAHR

Die Batterieflüssigkeit enthält Schwefelsäure, die tödlich wirken und starke chemische Verbrennungen verursachen kann.

Trinken Sie nie Batteriesäure und vermeiden Sie den Kontakt mit Haut, Augen und Kleidungsstücken. Tragen Sie eine Schutzbrille, um Ihre Augen zu schützen sowie Gummihandschuhe, um Ihre Hände zu schützen.

Entfernen der Batterie

⚠️ WARNUNG:

Batteriepole und Metallwerkzeuge können an metallischen Teilen Kurzschlüsse verursachen, was Funken erzeugen kann. Funken können zum Explodieren der Batteriegasen führen, was Verletzungen zur Folge haben kann.

- Vermeiden Sie, wenn Sie eine Batterie ein- oder ausbauen, dass die Batteriepole mit metallischen Maschinenteilen in Berührung kommen.
- Vermeiden Sie Kurzschlüsse zwischen metallischen Werkzeugen, den Batteriepolen und metallischen Maschinenteilen.

⚠️ WARNUNG:

Das unsachgemäße Verlegen der Batteriekabel kann zu Schäden an der Maschine führen, und die Kabel können Funken erzeugen. Funken können zum Explodieren der Batteriegasen führen, was Verletzungen zur Folge haben kann.

- Klemmen Sie immer das Minuskabel (schwarz) ab, bevor Sie das Pluskabel (rot) abklemmen.
- Schließen Sie immer zuerst das Pluskabel (rot) an, bevor Sie das Minuskabel (schwarz) anschließen.

1. Kuppeln Sie den Zapfwellenantrieb (ZWA) aus und aktivieren Sie die Feststellbremse.
2. Stellen Sie vor dem Verlassen des Fahrersitzes den Motor ab, ziehen Sie den Schlüssel ab und warten Sie, bis alle sich drehenden Teile zum Stillstand gekommen sind.
3. Klemmen Sie zunächst das Minuskabel vom Minuspol (-) der Batterie ab (Bild 53).
4. Ziehen Sie die rote Polkappe vom (roten) Pluspol der Batterie ab. Ziehen Sie dann das (rote) Pluskabel ab (Bild 53).
5. Entfernen Sie die Batteriebefestigungsplatte (Bild 53) und nehmen Sie die Batterie heraus.

Einbauen der Batterie

1. Setzen Sie die Batterie in die Maschine (Bild 53).
2. Befestigen Sie die Batterie mit der Befestigungsplatte, den J-Schrauben und Sicherungsmuttern.
3. Klemmen Sie zunächst das (rote) Pluskabel am Pluspol (+) der Batterie mit einer Mutter, Scheibe

und Schraube an (Bild 53). Schieben Sie die Gummiabdeckung über den Batteriepol.

4. Klemmen Sie dann das Minuskabel und Erdkabel am Minuspol (-) der Batterie mit einer Mutter, Scheibe und Schraube an (Bild 53).

Hinweis: Die Batteriekabel überkreuzen sich, wenn sie richtig installiert sind (Bild 53).



Bild 53

- | | |
|----------------------------|---|
| 1. Flügelmutter | 4. Pluskabel der Batterie |
| 2. Batterieabdeckung | 5. Batterie |
| 3. Minuskabel der Batterie | 6. Die Batteriekabel überkreuzen sich, wenn sie richtig installiert sind. |

Aufladen der Batterie

⚠️ WARNUNG:

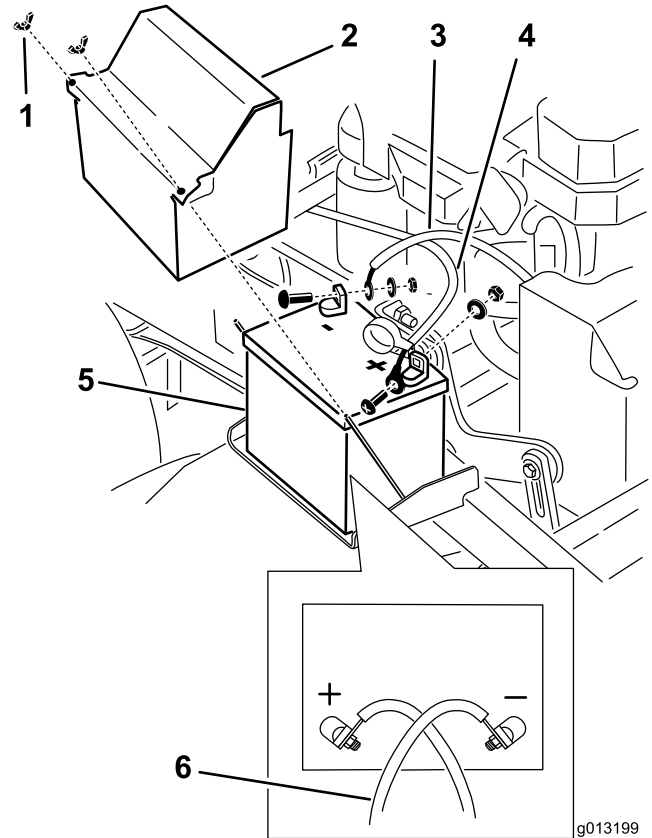
Beim Laden der Batterie werden Gase erzeugt, die explodieren können.

Rauchen Sie nie in der Nähe der Batterie und halten Sie Funken und offenes Feuer von der Batterie fern.

Wichtig: Halten Sie die Batterie immer vollständig geladen (Dichte 1,265). Dies ist besonders wichtig zum Verhüten von Batterieschäden, wenn die Temperatur unter 0 °C fällt.

1. Nehmen Sie die Batterie aus dem Rahmen heraus; siehe Entfernen der Batterie“.
2. Laden Sie die Batterie 1 Stunde lang mit 25 bis 30 A oder 6 Stunden lang mit 4 bis 6 A auf.
3. Wenn die Batterie voll geladen ist, ziehen Sie den Stecker des Ladegeräts aus der Dose. Klemmen Sie dann die Klemmen des Ladegeräts von den Batteriepolen ab (Bild 54).
4. Bauen Sie die Batterie in die Maschine ein und klemmen die Batteriekabel an den Polen an; siehe Einbauen der Batterie“.

Hinweis: Lassen Sie die Maschine nie mit abgeklemmter Batterie laufen, sonst können elektrische Schäden entstehen.



Bild 54

- | | |
|--------------------------|---------------------------------|
| 1. Pluspol der Batterie | 3. Rotes (+) Ladegerätkabel |
| 2. Minuspol der Batterie | 4. Schwarzes (-) Ladegerätkabel |

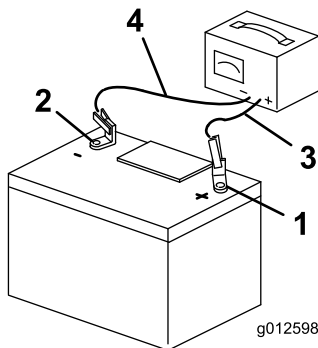

Bild 55

- | | |
|-------------------|----------------|
| 1. Bedienelemente | 3. Sicherungen |
| 2. Draht | |

Warten der Sicherungen

Die elektrische Anlage wird durch Sicherungen geschützt. Die Sicherung muss nicht gewartet werden. Überprüfen Sie jedoch, wenn eine Sicherung gesprungen ist, das/den entsprechende(n) Bauteil/Stromkreis auf Fehlfunktion oder Kurzschluss.

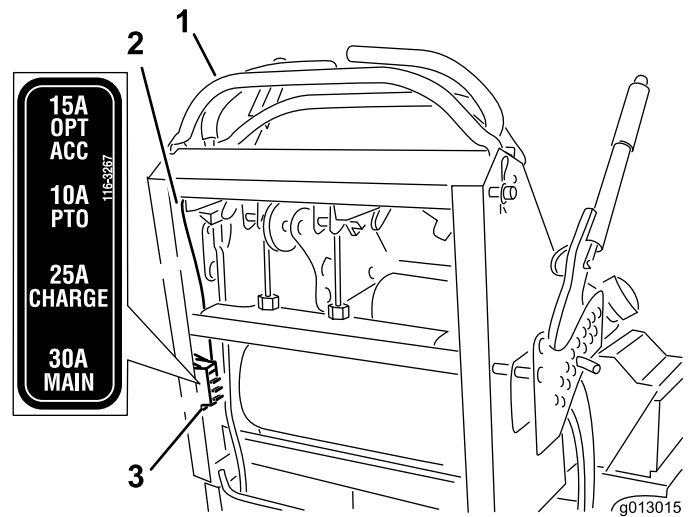
1. Lösen Sie das Bedienerkissen vom Heck der Maschine.
2. Ziehen Sie an der Sicherung und entfernen oder tauschen Sie aus (Bild 55).
3. Setzen Sie das Bedienerkissen ein.

Warten des Antriebssystems

Einstellen der Spurweite

Hinweis: Bestimmen Sie die linke und rechte Seite der Maschine anhand der üblichen Einsatzposition.

1. Drücken Sie beide Hebel gleichmäßig nach vorne.
2. Prüfen Sie, ob die Maschine nach einer Seite zieht. Wenn dies der Fall ist, stellen Sie den Motor ab und stellen Sie die Feststellbremse fest.
3. Lösen Sie das Kissen vom Heck der Maschine.
4. Drehen Sie die rechte Kabeleinstellung so, dass der rechte Fahrtriebshebel in der Mittel des Arretierungsschlitzes für Neutral am Armaturenbrett ist (Bild 57).



Bild 56

- | | |
|----------------------------|---|
| 1. Linker Fahrtriebshebel | 3. Arretierte Neutral-Stellung |
| 2. Rechter Fahrtriebshebel | 4. Nivellieren Sie die Steuerhebel in Längsrichtung |

5. Drehen Sie die linke Kabeleinstellung, bis die linke Radgeschwindigkeit der vorher eingestellten rechten Radgeschwindigkeit entspricht. Verwenden Sie Vierteldrehungen, bis die Spur der Maschine gerade ist.

Hinweis: Drehen Sie die linke Kabeleinstellung nur, bis die linke Radgeschwindigkeit der rechten Radgeschwindigkeit entspricht. Stellen Sie die rechte Radgeschwindigkeit nicht ein, da der rechte Fahrtriebshebel sonst nicht im Arretierungsschlitz für Neutral am Armaturenbrett zentriert ist.

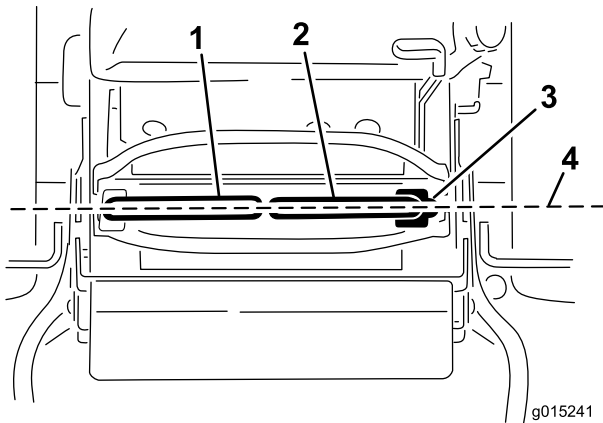

Bild 57

- | | |
|---------------------------|----------------------------|
| 1. Linke Kabeleinstellung | 2. Rechte Kabeleinstellung |
|---------------------------|----------------------------|

6. Prüfen Sie, dass die Spurweite richtig ist.

Hinweis: Wenn das Gerät nach der Einstellung der Spurweite nicht anspringt, stellen Sie sicher, dass das Messplättchen des Näherungsschalters an der Schraube ausgerichtet ist, die am Fahrtriebshebel angebracht sind. Siehe Einstellen des Näherungsschalters (Seite 45).

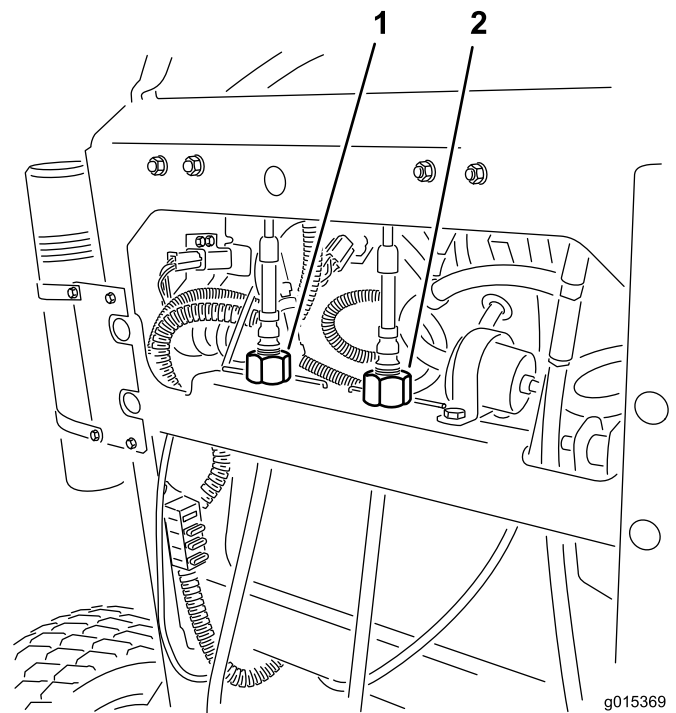
7. Wiederholen Sie die Einstellung des Kabels, bis die Spurweite richtig ist.
8. Stellen Sie sicher, dass die Maschine nicht in der Neutral-Stellung bei aktivierter Feststellbremse kriecht.

Wichtig: Drehen Sie das Gestänge nicht zu weit, da die Maschine sonst in der Neutral-Stellung kriechen könnte.

Einstellen des Näherungsschalters

Verwenden Sie dieses Verfahren, wenn das Gerät nach der Einstellung der Spurweite nicht anspringt.

1. Stellen Sie sicher, dass die am Fahrtriebshebel angebrachte Schraube am Messplättchen des Näherungsschalters ausgerichtet sind (Bild 58).
2. Sofern erforderlich, lösen Sie die Schrauben und stellen Sie den Näherungsschalter ein, bis das Messplättchen an der Schraube des Fahrtriebsschalters ausgerichtet ist (Bild 58).

3. Prüfen Sie den Abstand der Schraube zum Näherungsschalter. Der Abstand muss zwischen 1,27 und 2,29 mm liegen (Bild 58).
4. Sollte eine Einstellung erforderlich sein, lockern Sie die Klemmmutter und stellen Sie die Schraube auf den richtigen Abstand ein. Ziehen Sie die Klemmmutter nach der Einstellung der Schraube wieder an (Bild 58).
5. Prüfen Sie die Sicherheitsschalter vor dem Betrieb.

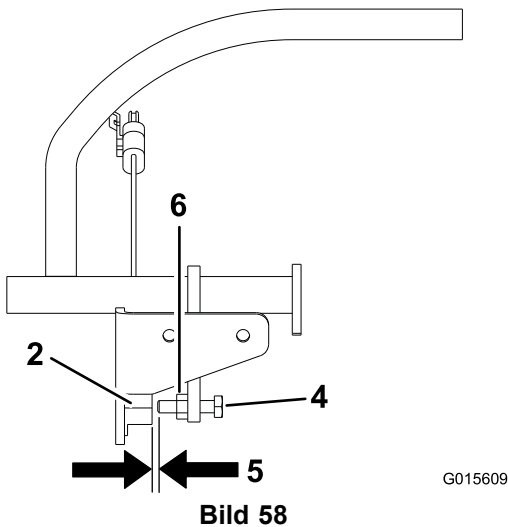
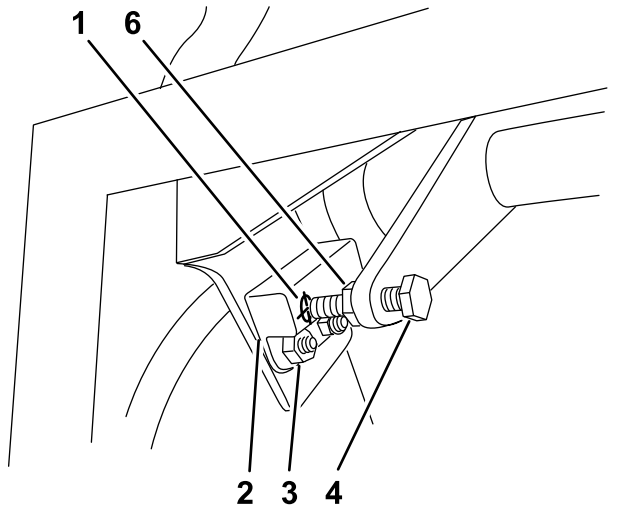

- | | |
|---|--|
| 1. Messplättchen des Näherungsschalters | 4. Schraube, die am Fahrtriebshebel angebracht ist |
| 2. Näherungsschalter | 5. Der Abstand muss zwischen 1,27 und 2,29 mm liegen |
| 3. Schrauben und Muttern | 6. Klemmmutter |

Prüfen des Reifendrucks

Wartungsintervall: Alle 50 Betriebsstunden/Monatlich
(je nach dem, was zuerst erreicht wird)

Halten Sie den für die Vorder- und Hinterreifen angegebenen Reifendruck bei 83 bis 97 kPa (12–14 psi) ein. Ein unterschiedlicher Reifendruck kann zu einem ungleichmäßigen Schnittbild führen.

Hinweis: Die Vorderreifen sind halb pneumatische Reifen, deren Luftdruck nicht geprüft werden muss.



Bild 59

Einstellen des Laufraddrehlagers

Wartungsintervall: Alle 500 Betriebsstunden/Jährlich
(je nach dem, was zuerst erreicht wird)

1. Kuppeln Sie den Zapfwellenantriebsschalter aus, schieben Sie die Fahrtriebshebel in die arretierte Neutral-Stellung und aktivieren Sie die Feststellbremse.
2. Stellen Sie vor dem Verlassen des Fahrersitzes den Motor ab, ziehen Sie den Schlüssel ab und warten Sie, bis alle sich drehenden Teile zum Stillstand gekommen sind.
3. Entfernen Sie den Staubdeckel vom Laufrad und ziehen Sie die Sicherungsmutter an (Bild 60).
4. Ziehen Sie die Mutter so weit an, bis die Federscheiben flach sind. Drehen Sie dann 1/4 Drehung zurück, damit Sie die Vorlast korrekt auf die Lager verteilen können (Bild 60).
5. Setzen Sie den Staubdeckel auf (Bild 60).

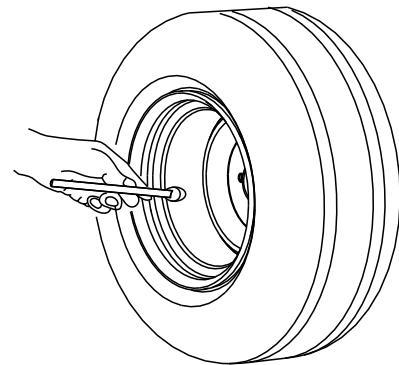
Wichtig: Achten Sie darauf, dass die Federscheiben korrekt wie in Bild 60 dargestellt eingesetzt sind.



Bild 60

- | | |
|---------------------|----------------|
| 1. Federscheiben | 3. Staubdeckel |
| 2. Sicherungsmutter | |

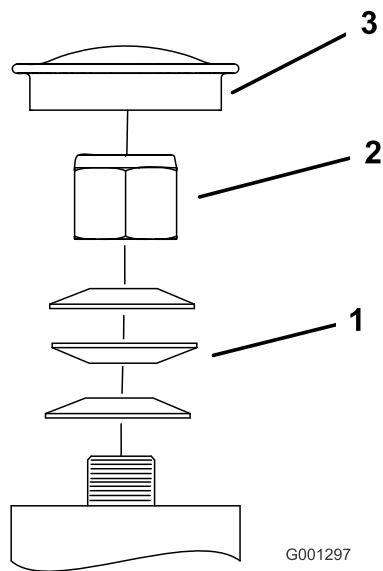

Bild 61

- | | |
|-------------------|----------------|
| 1. Einstellmutter | 3. Fühlerlehre |
| 2. Schlitz | |

Einstellen der Elektrokupplung

Wartungsintervall: Alle 500 Betriebsstunden—Prüfen Sie die Elektrokupplung.

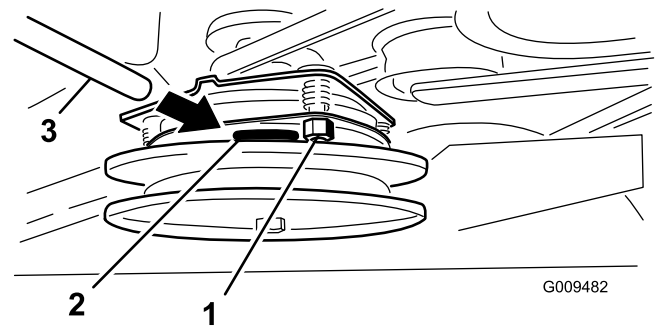
Die Kupplung lässt sich zum Herbeiführen einer einwandfreien Aktivierung und Bremswirkung einstellen.

1. Stecken Sie eine 0,381 bis 0,533 mm Fühlerlehre durch einen Prüfschlitz in die Seite der Baugruppe. Stellen Sie sicher, dass die Lehre zwischen dem Anschlussstück und den Rotorabtrieboberflächen ist.

Der Abstand muss mindestens 0,381 mm und nicht größer als 0,533 mm sein.
2. Sollte eine Einstellung erforderlich sein, stellen Sie 0,381 mm für jede der drei Einstellungsschlitzpositionen ein. Ziehen Sie die Sicherungsmuttern fest, bis die Fühlerlehre etwas fest sitzt, jedoch leicht bewegt werden kann (Bild 61).
3. Wiederholen Sie diesen Vorgang für die restlichen Schlitzze.
4. Prüfen Sie jeden Schlitz noch einmal und stellen Sie weiter ein, bis die Fühlerlehre zwischen dem Rotor und dem Anschlussstück beide Teile leicht berührt.

Warten der Kühlanlage

Reinigen des Luftansauggitters

Wartungsintervall: Bei jeder Verwendung oder täglich

Entfernen Sie vor jedem Einsatz alle Schmutz-, Schnittgutrückstände vom Zylinder sowie von den Zylinderkopfripen, dem Ansauggitter an der Schwungradseite sowie vom Vergaserhebel und -gestänge. So gewährleisten Sie eine ausreichende Kühlung sowie die korrekte Motordrehzahl und reduzieren die Gefahr einer Überhitzung und mechanischer Motorschäden.

Reinigen der Kühlanlage

Wartungsintervall: Alle 100 Betriebsstunden—Prüfen und Reinigen Sie die Kühlrippen und Hauben des Motors.

1. Kuppeln Sie den Zapfwellenantrieb (ZWA) aus und aktivieren Sie die Feststellbremse.
2. Stellen Sie vor dem Verlassen des Fahrersitzes den Motor ab, ziehen Sie den Schlüssel ab und warten Sie, bis alle sich drehenden Teile zum Stillstand gekommen sind.
3. Entfernen Sie das das Luftansauggitter und das Lüftergehäuse (Bild 62).
4. Entfernen Sie Schmutz- und Grasmrückstände von den Motorteilen.
5. Setzen Sie das Luftansauggitter ein und bringen das Lüftergehäuse an (Bild 62).



Bild 62

- | | |
|--------------------------------|------------------|
| 1. Schutzvorrichtung | 4. Lüftergehäuse |
| 2. Luftansauggitter des Motors | 5. Schraube |
| 3. Schraube | |

Warten der Bremsen

Warten der Bremse

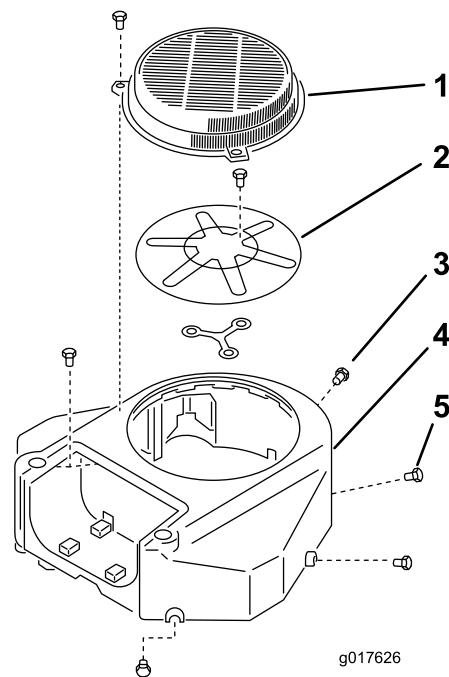
Prüfen Sie die Bremsen sowohl auf ebenem Gelände als auch an einem Hang, bevor Sie die Maschine einsetzen.

Ziehen Sie die Feststellbremse immer an, wenn Sie die Maschine zum Stehen bringen oder unbeaufsichtigt zurücklassen. Wenn die Feststellbremse den Traktor nicht sicher hält, muss diese eingestellt werden.

Prüfen der Feststellbremse

Wartungsintervall: Bei jeder Verwendung oder täglich

Wichtig: Stellen Sie sicher, dass der Rasenmäher auf einer ebenen Fläche steht, wenn Sie die Bremse prüfen und einstellen.

1. Stellen Sie die Maschine auf eine ebene Fläche und kuppeln Sie die Zapfwellenantrieb (ZWA) aus.
2. Stellen Sie vor dem Verlassen des Fahrersitzes den Motor ab, ziehen Sie den Schlüssel ab und warten Sie, bis alle sich drehenden Teile zum Stillstand gekommen sind.
3. Lösen Sie die Feststellbremse; siehe Lösen der Feststellbremse“ unter Betrieb“.
4. Messen Sie bei gelöster Bremse den Abstand zwischen der Bremsstange und dem Reifen. Der Abstand muss zwischen 5 und 8 mm liegen (Bild 63). Siehe Einstellen der Feststellbremse“, wenn eine Einstellung erforderlich ist.

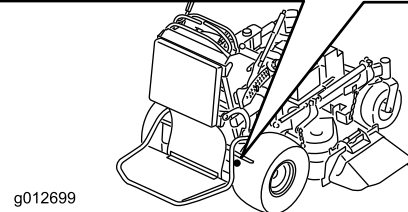
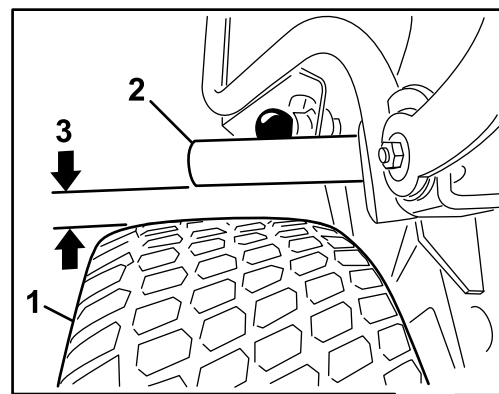

g012699

Bild 63

1. Reifen
2. Bremsbügel
3. Abstand liegt zwischen 5 und 8 mm.

Einstellen der Bremsen

Wenn der Abstand zwischen der Bremsstange und dem Reifen nicht richtig ist, muss er eingestellt werden.

1. Stellen Sie die Maschine auf eine ebene Fläche, kuppeln Sie den Zapfwellenantrieb aus und aktivieren Sie die Feststellbremse.
2. Stellen Sie vor dem Verlassen des Fahrersitzes den Motor ab, ziehen Sie den Schlüssel ab und warten Sie, bis alle sich drehenden Teile zum Stillstand gekommen sind.
3. Lösen Sie die Feststellbremse; siehe Lösen der Feststellbremse“ unter Betrieb“.
4. Entfernen Sie zum Einstellen der Bremse den Splint und den Lastösenbolzen vom unteren Bremshebel und dem Joch (Bild 64).
5. Stellen Sie das Joch ein. Der Abstand zwischen der Bremsstange und dem Reifen muss zwischen 5 und 8 mm liegen. Drehen Sie das Joch nach oben, um den Bremswiderstand zu erhöhen. Drehen Sie das Joch nach unten, um den Bremswiderstand zu verringern (Bild 63).
6. Prüfen Sie die Feststellbremse erneut; siehe Prüfen der Feststellbremse“.
7. Befestigen Sie das Joch mit dem Splint und dem Lastösenbolzen am unteren Bremshebel (Bild 64).



Bild 64

- | | |
|-------------------|-----------------------|
| 1. Joch | 3. Unterer Bremshebel |
| 2. Lastösenbolzen | 4. Splint |

Warten der Riemen

Prüfen der Riemen

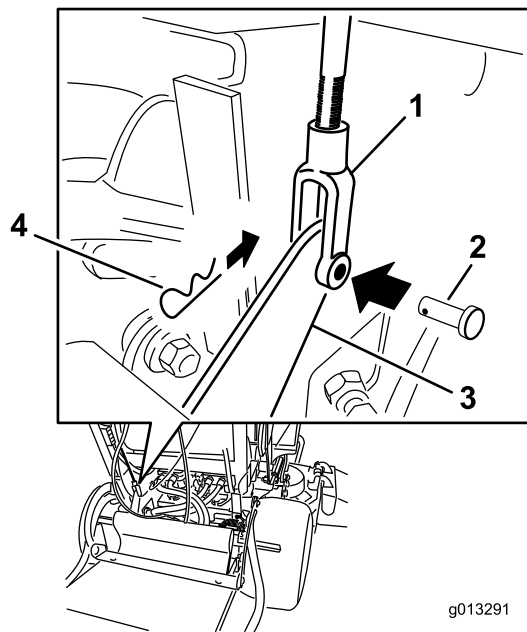
Wartungsintervall: Alle 100 Betriebsstunden—Prüfen Sie den Pumpen-Treibriemen.

Alle 100 Betriebsstunden—Prüfen Sie die Mähwerkriemen.

Prüfen Sie die Riemen auf Risse, zerfranste Ränder, Versengungsanzeichen, Abnutzung, Überhitzungszeichen und irgendwelche anderen Defekte.

Das Quietschen des Riemens, wenn er sich dreht, das Schlüpfen der Messer beim Mähen, zerfranste Ränder, Versengen und Risse – dies alles sind Hinweise auf einen abgenutzten Mähwerk-Treibriemen. Wechseln Sie den Mähwerkriemen aus, wenn Sie solche Anzeichen feststellen.

Austauschen des Mähwerkriemens für 91-cm-Mähwerke

Wichtig: Die Befestigungen an den Abdeckungen dieser Maschine bleiben nach dem Entfernen an der Abdeckung. Lösen Sie alle Befestigungen an jeder Abdeckung um ein paar Umdrehungen, sodass die Abdeckungen lose aber noch verbunden sind; lösen Sie dann alle Befestigungen, bis die Abdeckung nicht mehr befestigt ist. Dies verhindert, dass die Schrauben aus Versehen aus den Halterungen herausgeschraubt werden.

1. Kuppeln Sie den Zapfwellenantrieb (ZWA) aus und aktivieren Sie die Feststellbremse.
2. Stellen Sie vor dem Verlassen des Fahrersitzes den Motor ab, ziehen Sie den Schlüssel ab und warten Sie, bis alle sich drehenden Teile zum Stillstand gekommen sind.
3. Lösen Sie die Schrauben und nehmen Sie die rechte Riemenabdeckung ab (die Schrauben sollten in der Abdeckung bleiben).
4. Entfernen Sie die Feder vom Ankerpfosten am Spanscheibenarm (Bild 65).
5. Nehmen Sie den verschlissenen Mähwerkriemen ab (Bild 65).
6. Verlegen Sie einen neuen Mähwerkriemen um die Kupplungsscheibe, die Riemenscheiben des Mähwerks und Spanscheibe (Bild 65).

7. Setzen Sie die Feder auf den Ankerpfosten am Spanscheibenarm ein (Bild 65).
8. Montieren Sie die Riemenabdeckung am Mähwerk und befestigen Sie die Schraube.



Bild 65

- | | |
|--------------------------|----------|
| 1. Riemen | 3. Feder |
| 2. Gefederte Spanscheibe | |

6. Verlegen Sie einen neuen Mähwerkriemen um die Riemenscheiben des Mähwerks und die Spanscheibe (Bild 65).
7. Setzen Sie die Feder auf den Ankerpfosten am Spanscheibenarm ein (Bild 65).
8. Montieren Sie die Riemenabdeckungen am Mähwerk und befestigen Sie die Schrauben.

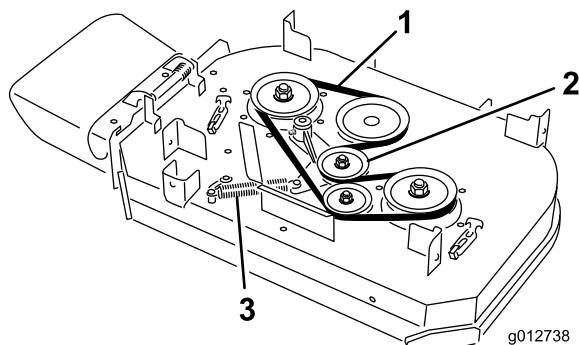

Bild 66

- | | |
|-----------|--------------------------|
| 1. Riemen | 3. Gefederte Spanscheibe |
| 2. Feder | |

Austauschen des Mähwerkriemens für 102-cm-Mähwerke

Wichtig: Die Befestigungen an den Abdeckungen dieser Maschine bleiben nach dem Entfernen an der Abdeckung. Lösen Sie alle Befestigungen an jeder Abdeckung um ein paar Umdrehungen, sodass die Abdeckungen lose aber noch verbunden sind; lösen Sie dann alle Befestigungen, bis die Abdeckung nicht mehr befestigt ist. Dies verhindert, dass die Schrauben aus Versehen aus den Halterungen herausgeschraubt werden.

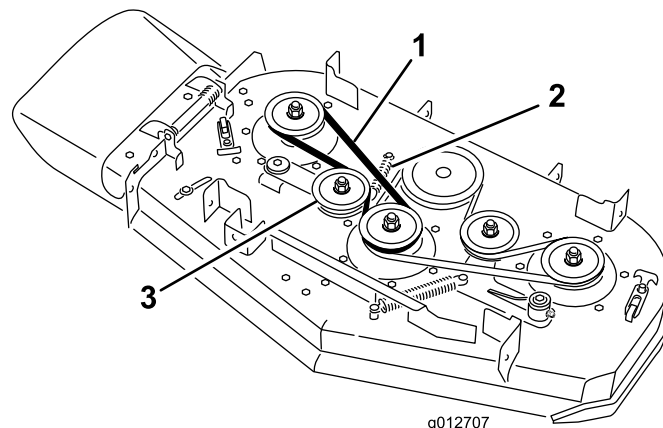
Austauschen des rechten Mähwerk-Treibriemens

1. Kuppeln Sie den Zapfwellenantrieb (ZWA) aus und aktivieren Sie die Feststellbremse.
2. Stellen Sie vor dem Verlassen des Fahrersitzes den Motor ab, ziehen Sie den Schlüssel ab und warten Sie, bis alle sich drehenden Teile zum Stillstand gekommen sind.
3. Lösen Sie die Schrauben und nehmen Sie die Riemenabdeckungen ab (die Schrauben sollten in der Abdeckung bleiben).
4. Entfernen Sie die Feder vom Ankerpfosten am Spanscheibenarm (Bild 65).
5. Nehmen Sie den verschlissenen Mähwerkriemen ab (Bild 65).

Austauschen des linken unteren Mähwerk-Treibriemens

1. Kuppeln Sie den Zapfwellenantrieb (ZWA) aus und aktivieren Sie die Feststellbremse.
2. Stellen Sie vor dem Verlassen des Fahrersitzes den Motor ab, ziehen Sie den Schlüssel ab und warten Sie, bis alle sich drehenden Teile zum Stillstand gekommen sind.
3. Lösen Sie die Schrauben und nehmen Sie die Riemenabdeckungen ab (die Schrauben sollten in der Abdeckung bleiben).
4. Zum Entfernen des linken Mähwerkriemens müssen Sie zuerst den rechten Mähwerkriemen entfernen. Siehe „Austauschen des rechten Mähwerkriemens“.
5. Entfernen Sie die Feder vom Ankerpfosten am Spanscheibenarm (Bild 65).
6. Nehmen Sie den verschlissenen Mähwerkriemen ab (Bild 65).
7. Verlegen Sie einen neuen Mähwerkriemen um die die Riemenscheiben des Mähwerks, die Kupplungsscheibe und Spanscheibe (Bild 65).

8. Setzen Sie die Feder auf den Ankerpfosten auf (Bild 65).
9. Verlegen Sie den rechten Mähwerkriemen. Siehe „Austauschen des rechten Mähwerkriemens“.
10. Montieren Sie die Riemenabdeckungen am Mähwerk und befestigen Sie die Schrauben.



Bild 67

- | | |
|---------------------------|----------|
| 1. Riemen | 3. Feder |
| 2. Gefederte Spannscheibe | |

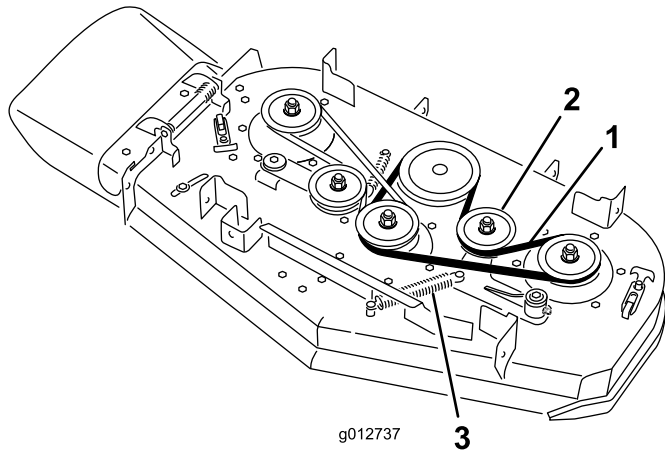

Bild 68

- | | |
|---------------------------|--------------------------|
| 1. Hydraulikpumpen | 4. Kupplungshalterung |
| 2. Spannscheibe | 5. Pumpen-Treibriemen |
| 3. Kupplungsriemenscheibe | 6. Pumpenantriebsscheibe |

Austauschen des Pumpen-Treibriemens

1. Kuppeln Sie den Zapfwellenantrieb (ZWA) aus und aktivieren Sie die Feststellbremse.
2. Stellen Sie vor dem Verlassen des Fahrersitzes den Motor ab, ziehen Sie den Schlüssel ab und warten Sie, bis alle sich drehenden Teile zum Stillstand gekommen sind.
3. Entfernen Sie den Mähwerkriemen von der Kupplung an 91-cm-Mähwerken oder entfernen Sie den linken Mähwerkriemen von der Kupplung an 102-cm-Mähwerken. Siehe „Austauschen der Mähwerkriemen“.
4. Legen Sie die Maschine auf den Rücken. Siehe „Wartungsvorbereitende Arbeiten“ am Anfang des Abschnitts „Wartung“.
5. Haken Sie die Spannscheibenfeder vom Rahmen aus (Bild 68).
6. Verlegen Sie den neuen Riemen um die Antriebsscheibe der Motorpumpe und um die zwei Riemenscheiben der Pumpe.
7. Haken Sie die Spannscheibenfeder im Rahmen ein (Bild 68).

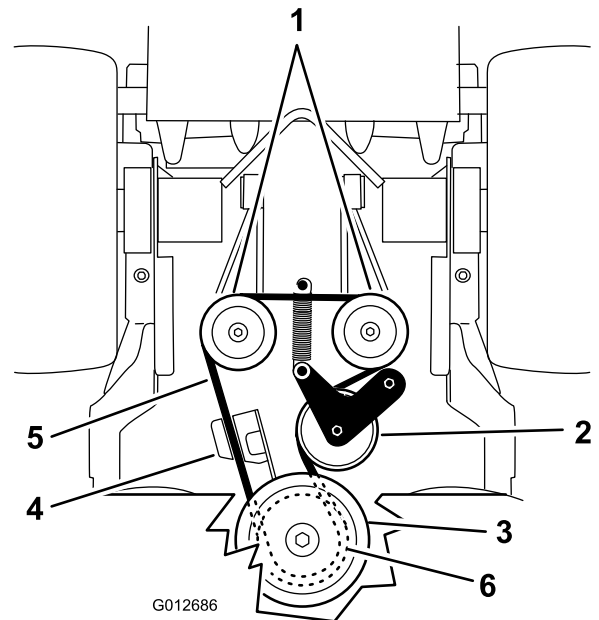
8. Senken Sie die Maschine in die Betriebsstellung ab. Siehe „Wartungsvorbereitende Arbeiten“ am Anfang des Abschnitts „Wartung“.
9. Verlegen Sie den Mähwerkriemen zur Kupplung an 91-cm-Mähwerken oder verlegen Sie den linken Mähwerkriemen zur Kupplung an 102-cm-Mähwerken. Siehe „Austauschen der Mähwerkriemen“.

Warten der Bedienelementanlage

Einstellen der Stellungen des Fahrtriebshebels

Einstellen des rechten Fahrtriebshebels

Wenn die Fahrtriebshebel horizontal nicht ausgerichtet sind, stellen Sie den rechten Fahrtriebshebel ein.

Hinweis: Stellen Sie die horizontale Ausrichtung vor der Längsausrichtung ein.

1. Kuppeln Sie den Zapfwellenantrieb aus, schieben Sie den rechten Fahrtriebshebel in die arretierte Neutral-Stellung und aktivieren Sie die Feststellbremse.
2. Stellen Sie vor dem Verlassen des Fahrersitzes den Motor ab, ziehen Sie den Schlüssel ab und warten Sie, bis alle sich drehenden Teile zum Stillstand gekommen sind.
3. Drücken Sie den rechten Fahrtriebshebel nach unten und außen aus der arretierten Neutral-Stellung (Bild 69).
4. Prüfen Sie, ob er horizontal mit dem linken Fahrtriebshebel ausgerichtet ist (Bild 69).



Bild 69

- | | |
|---|--|
| 1. Linker Fahrtriebshebel | 3. Prüfen Sie an dieser Stelle die horizontale Ausrichtung |
| 2. Rechter Fahrtriebshebel: Arretierte Neutral-Stellung | 4. Rechter Fahrtriebshebel |

5. Zum horizontalen Einstellen des rechten Fahrtriebshebels muss die Nocke eingestellt werden.
6. Entfernen Sie das Kissen vom Heck der Maschine.
7. Lockern Sie die Mutter, mit der die Nocke befestigt ist (Bild 70).

8. Stellen Sie die Nocke ein, bis der rechte Fahrtriebshebel mit dem linken ausgerichtet ist, ziehen Sie dann die Mutter und Schraube für die Nocke an.

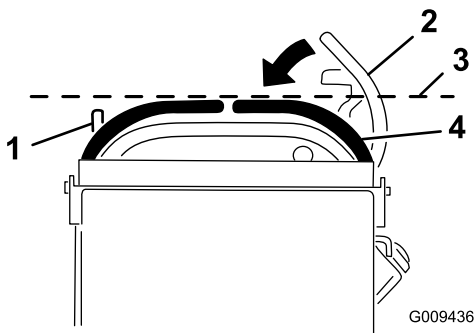

Bild 70

- | | |
|----------------------|-----------|
| 1. Schalterschrauben | 3. Mutter |
| 2. Einstellnocke | |

9. Nach dem Einstellen der Nocke muss der Hebelschalter geprüft werden.
10. Prüfen Sie den Abstand zwischen dem Steuerhebel und -schalter, wie in Bild 71 dargestellt. Der Abstand muss 3 mm sein, wenn der rechte Fahrtriebshebel in der arretierten Neutral-Stellung ist.
11. Lösen Sie ggf. die Schrauben, mit denen der Schalter befestigt ist, und stellen Sie den Schalter ein (Bild 70 und Bild 71).

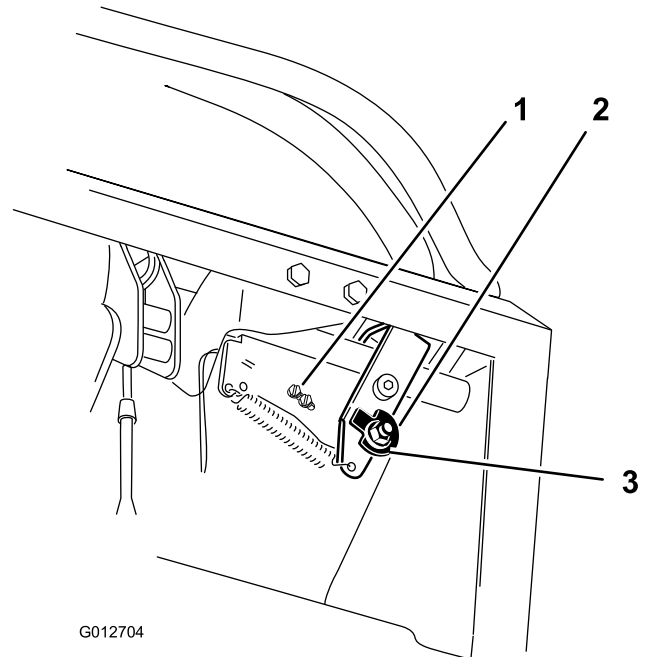

Bild 71

- | | |
|---------------------|---|
| 1. Schalter (vorne) | 3. Rechter Fahrtriebshebel: Arretierte Neutral-Stellung |
| 2. 3 mm | |

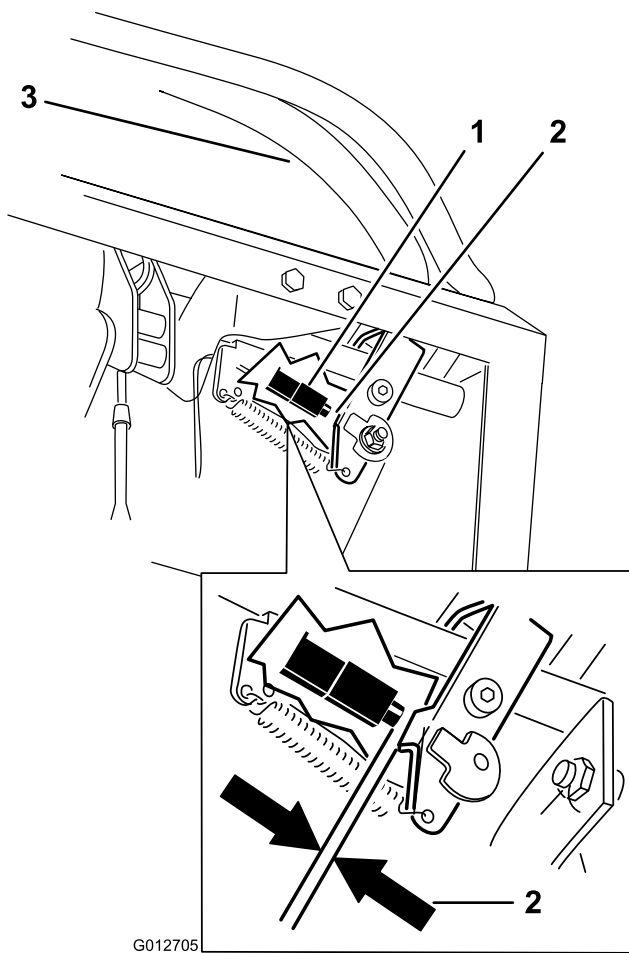

Bild 72

- | | |
|----------------------------|---|
| 1. Linker Fahrtriebshebel | 3. Arretierte Neutral-Stellung |
| 2. Rechter Fahrtriebshebel | 4. Nivellieren Sie die Steuerhebel in Längsrichtung |

2. Stellen Sie sicher, dass der rechte Fahrtriebshebel leicht in die arretierte Neutralstellung geht.

Hinweis: Drehen Sie die Kabeleinstellung nach rechts, um den Fahrtriebshebel nach vorne zu bewegen. Drehen Sie die Kabeleinstellung nach links, um den Fahrtriebshebel nach hinten zu bewegen.

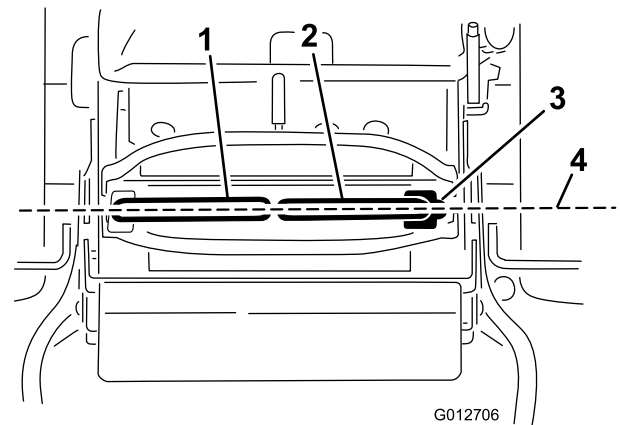
3. Drehen Sie die Kabeleinstellung auf der rechten Seite, wenn eine Einstellung erforderlich ist. Drehen Sie das Kabel um Vierteldrehungen.
4. Wenn der rechte Fahrtriebshebel leicht in die arretierte Neutral-Stellung geht, stellen Sie den linken Fahrtriebshebel so ein, dass er mit dem rechten ausgefluchtet ist.
5. Prüfen Sie, dass die Spurweite richtig ist. Siehe „Einstellen der Spur“ im Abschnitt „Wartung“.

12. Ziehen Sie die Schalterschrauben fest.

Einstellen der Neutralstellung für die Fahrtriebshebel

Wichtig: Stellen Sie sicher, dass die Spur des Rasenmähers nach dem Einstellen der Fahrtriebshebel richtig ist. Stellen Sie die Spur ein und nivellieren Sie gleichzeitig die Fahrtriebshebel in der Längsrichtung (Bild 72).

Hinweis: Stellen Sie die horizontale Ausrichtung vor der Längsausrichtung ein.

Wenn die Fahrtriebshebel nicht richtig in der Längsrichtung ausgerichtet sind, oder wenn der rechte Fahrtriebshebel nicht leicht in die arretierte Neutral-Stellung geht, ist eine Einstellung erforderlich.

1. Nach der seitlichen Ausrichtung müssen Sie die Ausrichtung in Längsrichtung prüfen; drücken Sie die Bedienhebel etwas nach vorne, um das Spiel im Gestänge der Bedienhebel zu entfernen (Bild 72).

Warten der Hydraulikanlage

Warten der Hydraulikanlage

Hydraulikölsorte: Toro® HYPR-OIL™
500-Hydrauliköl oder Mobil® 1 15W-50 synthetisches Motoröl.

Wichtig: Verwenden Sie das angegebene Öl oder eine vergleichbare Ölsorte. Andere Ölsorten können die hydraulische Anlage beschädigen.

Fassungsvermögen der Hydraulikanlage: 2,0 l

Prüfen des Hydrauliköls

Wartungsintervall: Nach acht Betriebsstunden

Alle 50 Betriebsstunden

Hydraulikölsorte: Toro® HYPR-OIL™
500-Hydrauliköl oder Mobil® 1 15W-50 synthetisches Motoröl.

Wichtig: Verwenden Sie das angegebene Öl oder eine vergleichbare Ölsorte. Andere Ölsorten können die hydraulische Anlage beschädigen.

Fassungsvermögen der Hydraulikanlage: 2,0 l

Hinweis: Sie können den Füllstand der Hydraulikanlage auf zweierlei Art prüfen: Wenn das Öl warm ist oder wenn das Öl kalt ist. Die Zwischenplatte im Behälter hat zwei Markierungen – für kaltes und für warmes Öl.

1. Stellen Sie die Maschine auf eine ebene Fläche.
2. Deaktivieren Sie den Zapfwellenantrieb (ZWA) und schalten Sie den Motor ab.
3. Warten Sie bis alle sich drehenden Teile zum Stillstand gekommen sind, bevor Sie die Bedienerposition verlassen. Aktivieren Sie dann die Feststellbremse.
4. Reinigen Sie den Bereich um den Einfüllstutzen und den Deckel des Hydraulikbehälters (Bild 74).

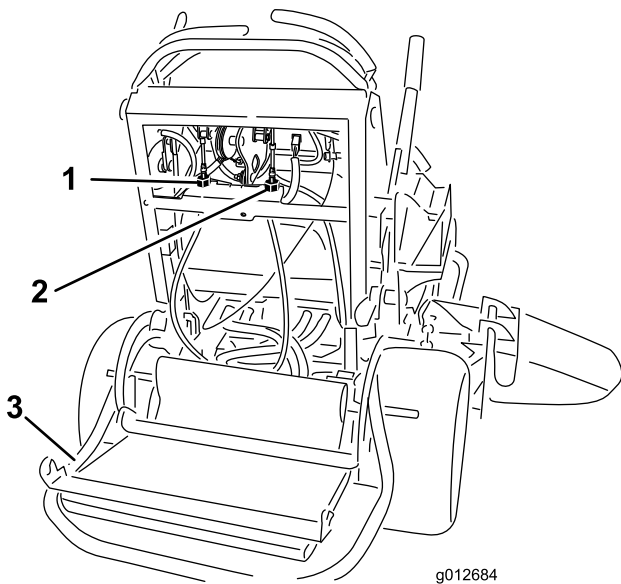

g012684

Bild 73

1. Linke Kabeleinstellung
2. Rechte Kabeleinstellung
3. Abgesenkte Plattform



Bild 74

- | | |
|-------------------|---------------------------|
| 1. Kappe | 3. Kalter Füllstand: Voll |
| 2. Zwischenplatte | 4. Heißer Füllstand: Voll |

5. Nehmen Sie den Deckel vom Einfüllstutzen ab. Schauen Sie in den Stutzen, um den Flüssigkeitsstand zu prüfen. (Bild 74).
6. Füllen Sie bei Bedarf Öl bis zur Einfüllmarke für warmes Öl an der Zwischenplatte nach.
7. Lassen Sie die Maschine 15 Minuten lang mit niedriger Drehzahl laufen, um die Anlage zu entlüften und das Öl anzuwärmen. Siehe Anlassen und Abstellen des Motors“.
8. Prüfen Sie den Füllstand nochmals bei warmem Öl. Füllen Sie bei Bedarf Öl bis zur Einfüllmarke für warmes Öl an der Zwischenplatte nach.

Hinweis: Der Füllstand sollte bei heißem Öl die Oberkante der heißen Einfüllmarkierung der Zwischenplatte erreichen (Bild 74).

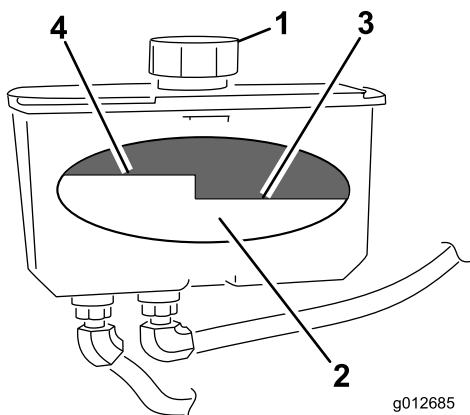
9. Schrauben Sie den Deckel auf den Einfüllstutzen.

⚠ WARNUNG:

Unter Druck austretendes Hydrauliköl kann unter die Haut dringen und Verletzungen verursachen.

- Wenn Hydrauliköl in die Haut eindringt, muss es innerhalb weniger Stunden von einem Arzt, der mit dieser Art von Verletzungen vertraut ist, chirurgisch entfernt werden. Andernfalls kann Gangrän einsetzen.
- Halten Sie Ihren Körper und Ihre Hände von Nadellöchern und Düsen fern, aus denen Hydrauliköl unter hohem Druck ausgestoßen wird.
- Gehen Sie hydraulischen Undichtheiten nur mit Pappe oder Papier nach.
- Entspannen Sie den Druck in der Hydraulikanlage auf eine sichere Art und Weise, bevor Sie irgendwelche Arbeiten an der Anlage durchführen.
- Stellen Sie sicher, dass alle hydraulischen Anschlüsse fest angezogen sind und dass sich alle hydraulischen Schläuche und Leitungen in einwandfreiem Zustand befinden, bevor Sie die Anlage unter Druck stellen.

Wechseln der Hydraulikflüssigkeit

Wartungsintervall: Alle 250 Betriebsstunden—Wechseln Sie das Hydrauliköl, wenn Sie als Öl Mobil® 1 verwenden.
Alle 500 Betriebsstunden—Wechseln Sie das Hydrauliköl, wenn Sie als Öl Toro® HYPR-OIL™ 500 verwenden.

⚠ WARNUNG:

Heiße Hydraulikflüssigkeit kann schwere Verbrennungen verursachen.

Lassen Sie das Hydrauliköl abkühlen, bevor Sie Wartungsarbeiten an der Hydraulikanlage durchführen.

1. Kuppeln Sie den Zapfwellenantrieb (ZWA) aus und aktivieren Sie die Feststellbremse.
2. Stellen Sie den Motor ab und warten Sie, bis alle beweglichen Teile zum Stillstand gekommen sind, bevor Sie die Bedienungsposition verlassen.
3. Nehmen Sie den Deckel des Hydraulikölbehälters ab.
4. Stellen Sie eine Auffangwanne am vorderen Hydraulikschlauch unter den Hydraulikbehälter (Bild 75).

- Lösen Sie die Schlauchklemme und schieben Sie sie am Schlauch entlang.
- Entfernen Sie den vorderen Hydraulikschlauch und lassen die Flüssigkeit aus dem Behälter ablaufen.



Bild 75

- | | |
|----------------------|-------------------------------|
| 1. Hydraulikbehälter | 3. Vorderer Hydraulikschlauch |
| 2. Hydraulikfilter | |

- Wechseln Sie den Hydraulikölfilter. Siehe „Auswechseln des Hydraulikölfilters“.
- Schließen Sie den Hydraulikschlauch unter dem Behälter an.
- Füllen Sie bei Bedarf Öl bis zur Zwischenplatte für kaltes Öl im Behälter nach.

Wichtig: Verwenden Sie das angegebene Öl oder eine vergleichbare Ölsorte. Andere Ölsorten können die hydraulische Anlage beschädigen.

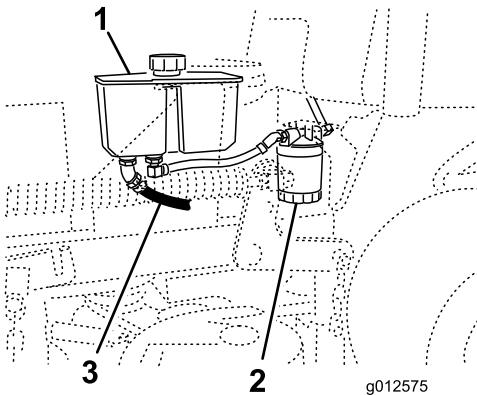
- Setzen Sie den Deckel des Hydraulikbehälters auf.
- Starten Sie den Motor und lassen ihn ca. zwei Minuten lang laufen, um die Anlage zu entlüften. Stellen Sie den Motor ab und prüfen Sie die Dichtheit. Wenn sich ein Rad oder beide Räder nicht drehen, lesen Sie den Abschnitt „Entlüften der Hydraulikanlage“.
- Prüfen Sie den Ölstand und füllen Sie ggf. Öl auf. **Füllen Sie nicht zu viel ein.**

Auswechseln des Hydraulikölfilters

Wartungsintervall: Nach acht Betriebsstunden

Alle 500 Betriebsstunden/Jährlich (je nach dem, was zuerst erreicht wird)

⚠️ WARNUNG:

Heiße Hydraulikflüssigkeit kann schwere Verbrennungen verursachen.

Lassen Sie das Hydrauliköl abkühlen, bevor Sie Wartungsarbeiten an der Hydraulikanlage durchführen.

- Kuppeln Sie den Zapfwellenantrieb (ZWA) aus und aktivieren Sie die Feststellbremse.
- Stellen Sie den Motor ab und warten Sie, bis alle beweglichen Teile zum Stillstand gekommen sind, bevor Sie die Bedienungsposition verlassen.

Wichtig: Verwenden Sie keinen alternativen KFZ-Ölfilter, dies könnte die Hydraulikanlage schwer beschädigen.

- Stellen Sie eine Auffangwanne unter den Filter (Bild 76).



Bild 76

- | | |
|----------------------|--------------------|
| 1. Hydraulikbehälter | 2. Hydraulikfilter |
|----------------------|--------------------|

- Entfernen Sie den Altfilter und wischen die Dichtfläche am Anbaustutzen (Bild 77) ab.
- Ölen Sie die Gummidichtung am Ersatzfilter leicht mit Frischöl ein.
- Setzen Sie den Ersatzfilter auf den Filterstutzen. Drehen Sie den Ölfilter nach rechts, bis die Gummidichtung den Anbaustutzen berührt. Ziehen Sie ihn dann um eine weitere 1/2 Umdrehung fester (Bild 77).

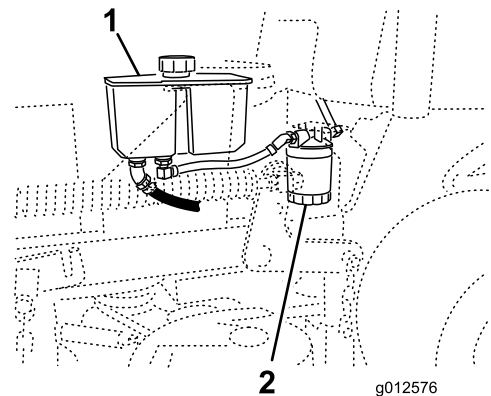
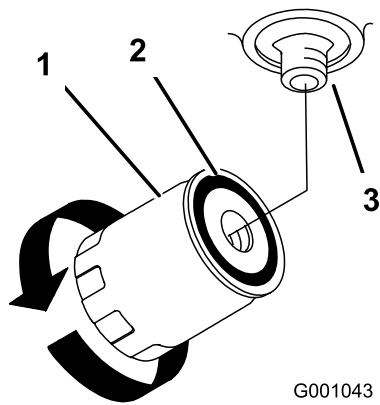

G001043

Bild 77

- | | |
|--------------------|------------|
| 1. Hydraulikfilter | 3. Adapter |
| 2. Dichtung | |

7. Wischen Sie verschüttetes Öl auf.
8. Prüfen Sie die Flüssigkeit im Behälter und füllen Sie Flüssigkeit auf, bis der Stand bis zur Marke für kaltes Öl reicht.

Wichtig: Verwenden Sie das angegebene Öl oder eine vergleichbare Ölsorte. Andere Ölsorten können die hydraulische Anlage beschädigen.

9. Starten Sie den Motor und lassen ihn ca. zwei Minuten lang laufen, um die Anlage zu entlüften. Stellen Sie den Motor ab und prüfen Sie die Dichtheit. Wenn sich ein Rad oder beide Räder nicht drehen, lesen Sie den Abschnitt Entlüften der Hydraulikanlage“.
10. Prüfen Sie den Stand und füllen bei Bedarf nach. **Nicht überfüllen.**

Entlüften der Hydraulikanlage

Die Antriebsanlage entlüftet sich automatisch. Nach einem Ölwechsel oder Arbeiten an der Anlage kann ein manuelles Entlüften jedoch erforderlich sein.

1. Kuppeln Sie den Zapfwellenantrieb (ZWA) aus und aktivieren Sie die Feststellbremse.
2. Stellen Sie den Motor ab und warten Sie, bis alle beweglichen Teile zum Stillstand gekommen sind, bevor Sie die Bedienungsposition verlassen.
3. Heben Sie das Heck der Maschine auf Achsständer so weit an, dass die Antriebsräder Bodenfreiheit haben.
4. Lassen Sie den Motor an und stellen Sie den Gashebel auf Leerlauf.

Wenn sich das Antriebsrad nicht dreht, können Sie das Entleeren der Anlage durch vorsichtiges Drehen des Reifens nach vorwärts unterstützen.

5. Prüfen Sie den fallenden Hydraulikölfüllstand und füllen Sie nach Bedarf Öl auf den korrekten Füllstand nach.
6. Wiederholen Sie diese Schritte an der anderen Seite.
7. Reinigen Sie den Bereich um jedes Ladepumpegehäuse sorgfältig.

Prüfen der Hydraulikleitungen

Wartungsintervall: Alle 100 Betriebsstunden

Prüfen Sie die Hydraulikschläuche und Schläuche auf Dichtheit, lockere Verbindungsteile, Knicke, lockere Stützteile, Abnutzung, witterungsbedingte Minderung und chemischen Angriff. Führen Sie alle erforderlichen Reparaturen vor der Inbetriebnahme durch.

Hinweis: Halten Sie die Bereiche um die Hydraulikanlage frei von Gras und Schmutz.

▲ WARNUNG:

Unter Druck austretendes Hydrauliköl kann unter die Haut dringen und Verletzungen verursachen.

- Wenn Hydrauliköl in die Haut eindringt, muss es innerhalb weniger Stunden von einem Arzt, der mit dieser Art von Verletzungen vertraut ist, chirurgisch entfernt werden. Andernfalls kann Gangrän einsetzen.
- Halten Sie Ihren Körper und Ihre Hände von Nadellöchern und Düsen fern, aus denen Hydrauliköl unter hohem Druck ausgestoßen wird.
- Gehen Sie hydraulischen Undichtheiten nur mit Pappe oder Papier nach.
- Entspannen Sie den Druck in der Hydraulikanlage auf eine sichere Art und Weise, bevor Sie irgendwelche Arbeiten an der Anlage durchführen.
- Stellen Sie sicher, dass alle hydraulischen Anschlüsse fest angezogen sind und dass sich alle hydraulischen Schläuche und Leitungen in einwandfreiem Zustand befinden, bevor Sie die Anlage unter Druck stellen.

Warten des Mähwerks

Warten der Schnittmesser

Halten Sie, damit eine optimale Schnittqualität sichergestellt wird, die Schnittmesser scharf. Halten Sie Ersatzschnittmesser zum Schärfen und Austauschen bereit.

⚠️ WARNUNG:

Ein abgenutztes oder defektes Messer kann zerbrechen. Herausgeschleuderte Messerstücke können den Benutzer oder Unbeteiligte treffen und schwere Verletzungen verursachen oder zum Tode führen.

- Prüfen Sie die Messer regelmäßig auf Abnutzung oder Beschädigungen.
- Tauschen Sie ein abgenutztes oder defektes Messer aus.

Vor dem Prüfen oder Warten der Schnittmesser

Stellen Sie die Maschine auf eine ebene Fläche, kuppeln Sie die Messer aus und aktivieren Sie die Feststellbremse. Drehen Sie den Zündschlüssel in die Aus-Stellung. Ziehen Sie den Zündschlüssel und die Kerzenstecker ab.

Prüfen der Messer

Wartungsintervall: Bei jeder Verwendung oder täglich

1. Untersuchen Sie die Schnittkanten (Bild 78). Entfernen und schärfen Sie die Messer, wenn die Schnittkanten nicht scharf sind oder Auskerbungen aufweisen. Siehe Schärfen der Messer“.
2. Prüfen Sie die Schnittmesser, insbesondere den gebogenen Bereich. Wenn Sie Risse, Verschleiß oder Rillenbildung in diesem Bereich feststellen, sollten Sie sofort ein neues Messer einbauen (Bild 78).



Bild 78

- | | |
|----------------------|------------------------------|
| 1. Schnittkante | 3. Verschleiß/Schlitzbildung |
| 2. Gebogener Bereich | 4. Riss |

Prüfen auf verbogene Schnittmesser

1. Kuppeln Sie den Zapfwellenantrieb aus, schieben Sie die Fahrertriebshebel in die arretierte Neutral-Stellung und aktivieren Sie die Feststellbremse.
2. Stellen Sie vor dem Verlassen des Fahrersitzes den Motor ab, ziehen Sie den Schlüssel ab und warten Sie, bis alle sich drehenden Teile zum Stillstand gekommen sind.
3. Drehen Sie die Schnittmesser, bis die Enden nach vorne und hinten gerichtet sind. Messen Sie von einer ebenen Fläche bis zu den Schnittkante (Position A) der Messer (Bild 79). Notieren Sie diesen Wert.

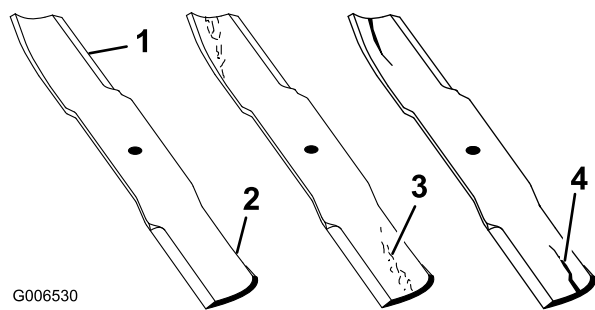
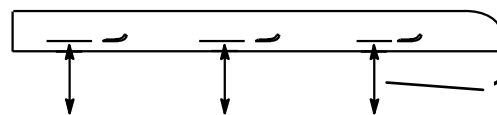
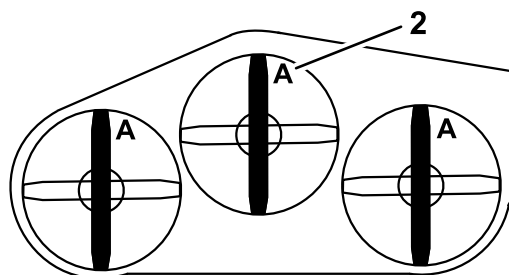

G000975

Bild 79

1. Messen Sie an dieser Stelle vom Messer zur festen Oberfläche
 2. Stellung A
-
4. Drehen Sie das andere Ende des Messers nach vorne.
 5. Messen Sie von einer ebenen Oberfläche bis zur Schnittkante der Messer an der gleichen Stelle wie bei Schritt 3 oben. Der Unterschied zwischen den beiden Werten, die Sie in den Schritten 3 und 4 erhalten haben, darf nicht mehr als 3 mm betragen. Bei einem Unterschied von mehr als 3 mm ist das Messer verbogen und muss ausgetauscht werden; siehe Entfernen der Messer und Einbauen der Messer“.

⚠️ WARNUNG:

Ein verbogenes oder beschädigtes Messer kann brechen und Sie oder Unbeteiligte schwer verletzen oder töten.

- Ersetzen Sie verbogene oder beschädigte Messer immer durch neue.
- Feilen oder bilden Sie nie scharfe Auskerbungen an der Schnitt- oder Oberfläche des Messers.

Entfernen der Messer

Tauschen Sie das Messer aus, wenn es auf einen festen Gegenstand geprallt, und wenn es unwuchtig oder verbogen ist. Verwenden Sie nur Toro Originalersatzmesser, damit eine optimale Leistung erzielt wird, und die Maschine weiterhin den Sicherheitsbestimmungen entspricht. Ersatzmesser anderer Fabrikate können die Sicherheitsbestimmungen in Frage stellen.

1. Halten Sie das Ende des Messers mit einem stark wattierten Handschuh oder wickeln Sie einen Lappen um es herum.
2. Entfernen Sie die Messerschraube, Wellenscheibe und das Messer von der Spindelwelle (Bild 80).



Bild 80

- | | |
|------------------------------|-------------------|
| 1. Flügelbereich des Messers | 3. Wellenscheibe |
| 2. Messer | 4. Messerschraube |

Schärfen der Messer

1. Schärfen Sie die Schnittkante an beiden Enden des Schnittmessers mit einer Feile (Bild 81). Behalten Sie

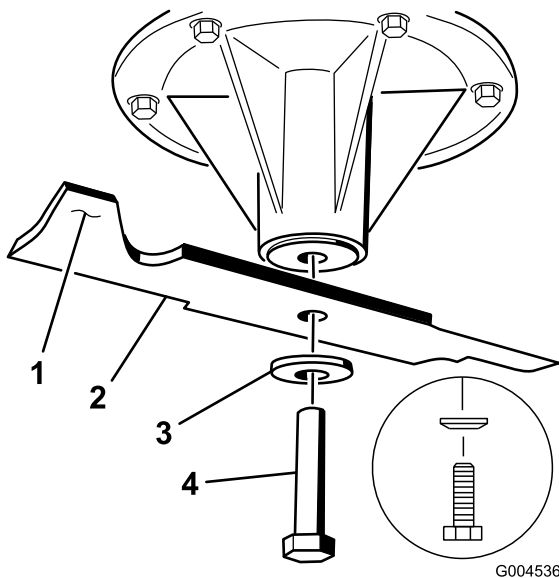
den ursprünglichen Winkel bei. Das Schnittmesser behält seine Auswuchtung bei, wenn von beiden Schnittkanten die gleiche Materialmenge entfernt wird.



Bild 81

1. Schärfen Sie im ursprünglichen Winkel.

2. Überprüfen Sie die Auswuchtung des Schnittmessers auf einer Ausgleichsmaschine (Bild 82). Wenn das Schnittmesser in seiner horizontalen Position bleibt, ist es ausgewuchtet und kann wiederverwendet werden. Feilen Sie, wenn das Schnittmesser nicht ausgewuchtet ist, vom Flügelbereich des Messers etwas Metall ab (Bild 80). Wiederholen Sie diesen Vorgang, bis das Messer ausgewuchtet ist.

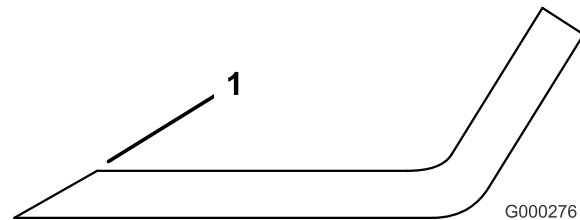

Bild 82

- | | |
|-----------|-----------------------|
| 1. Messer | 2. Ausgleichsmaschine |
|-----------|-----------------------|

Einbauen der Messer

1. Setzen Sie das Messer auf die Spindelwelle (Bild 83).

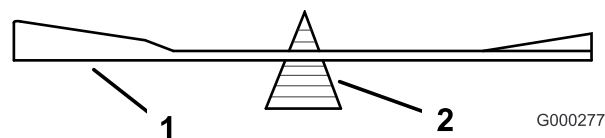
Wichtig: Der gebogene Teil des Schnittmessers muss nach oben zur Innenseite des Mähwerks zeigen, um einen guten Schnitt sicherzustellen.

2. Setzen Sie die Federscheibe und die Messerschraube ein. Der Konus der Federscheibe muss bei der Installation in Richtung Schraubenkopf zeigen (Bild 83). Ziehen Sie die Messerschraube mit 115 bis 149 Nm an.



Bild 83

- | | |
|------------------------------|----------------------------------|
| 1. Flügelbereich des Messers | 4. Messerschraube |
| 2. Messer | 5. Konus zeigt zum Schraubenkopf |
| 3. Federscheibe | |

Nivellieren des Mähwerks

Vorbereiten der Maschine

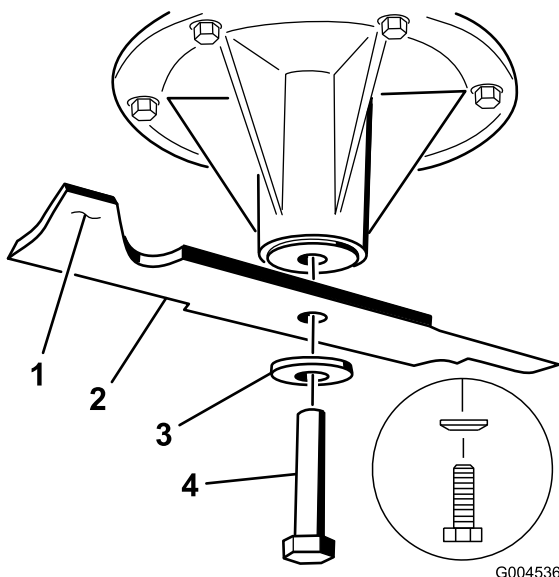
1. Stellen Sie den Mäher auf eine ebene Fläche.
2. Kuppeln Sie den Zapfwellenantrieb aus, schieben Sie die Fahrtriebshebel in die arretierte Neutral-Stellung und aktivieren Sie die Feststellbremse.
3. Stellen Sie vor dem Verlassen des Fahrersitzes den Motor ab, ziehen Sie den Schlüssel ab und warten Sie, bis alle sich drehenden Teile zum Stillstand gekommen sind.
4. Prüfen Sie den Reifendruck in beiden Antriebsreifen. Stellen Sie ihn bei Bedarf auf 90 kPa ein.
5. Senken Sie das Mähwerk auf eine Schnitthöhe von 76 mm ab.

Hinweis: Die tatsächliche Schnitthöhe wird erst eingestellt, wenn das Mähwerk nivelliert ist. Siehe Einstellen der Schnitthöhe“.

6. Prüfen Sie den Abstand zwischen den Drehzapfen; messen Sie in der Mitte der Drehzapfen (Länge Mitte-zu-Mitte) an der Gewindestange. Die Länge muss bei 91-cm-Mähwerken 49,5 cm (19-1/2") und bei 102-cm-Mähwerken 43,7 cm (17-3/16") betragen (Bild 84).
7. Prüfen Sie die vier Ketten. Die Ketten müssen gespannt sein.

8. Wenn eine der hinteren Ketten lose ist, muss die Länge der Gewindestange an dieser Seite eingestellt werden, damit beide hinteren Stangen gleich gespannt sind.
9. Stellen Sie die Länge zwischen den vorderen und hinteren Drehzapfen an dieser Seite mit den Klemmmuttern vorne am Drehzapfen ein (Bild 84).
10. Wenn eine der vorderen Ketten lose ist, lösen Sie die Mutter am oberen Kettenbolzen und die Klemmmutter an der Einstellschraube.
11. Stellen Sie mit der Einstellschraube die gleiche Spannung an beiden vorderen Ketten ein (Bild 84).
12. Ziehen Sie die Mutter am oberen Kettenbolzen und die Klemmmutter an der Einstellschraube fest.



Bild 84

- | | |
|--|------------------------|
| 1. Messen Sie an dieser Stelle in der Mitte der beiden Drehzapfen (Länge Mitte-zu-Mitte) | 5. Hintere Kette |
| 2. Drehzapfenklemmmutter | 6. Einstellschraube |
| 3. Vorderer Drehzapfen | 7. Klemmmutter |
| 4. Vordere Kette | 8. Oberer Kettenbolzen |

Nivellieren der linken Mähwerkseite in Längsrichtung

1. Stellen Sie das linke Schnittmesser in Längsrichtung

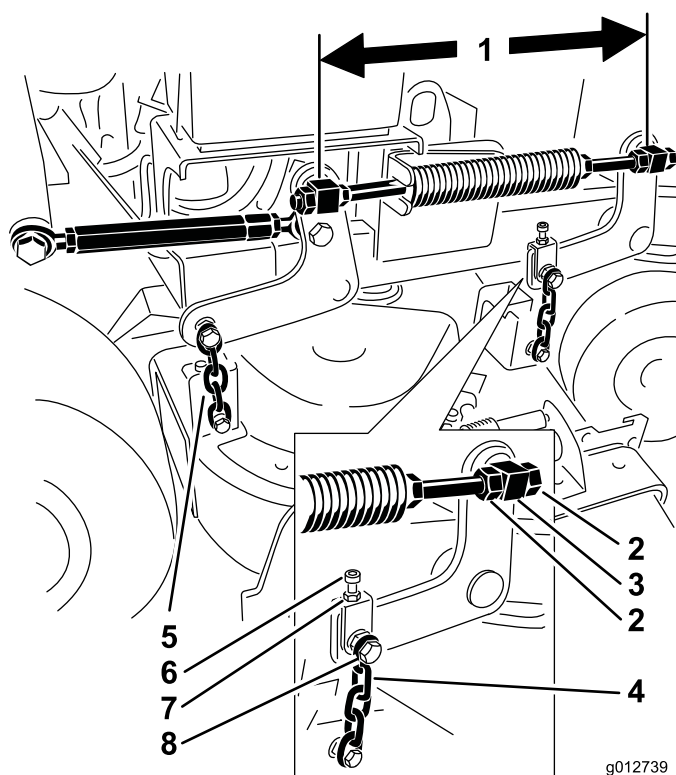
- Messen Sie das linke Messer an der Stelle **A** von einer ebenen Oberfläche bis zur Schnittkante der Messerspitze und notieren Sie den Wert (Bild 85).
- Messen Sie das linke Messer an der Stelle **B** von einer ebenen Oberfläche bis zur Schnittkante der Messerspitze und notieren Sie den Wert (Bild 85).
- Das Schnittmesser sollte an Stelle **A** 6 bis 10 mm niedriger sein als an Stelle **B** (Bild 85). Sollte die Einstellung nicht richtig sein, machen Sie mit den folgenden Schritten weiter.
- Lösen Sie die Mutter am oberen Kettenbolzen und die Klemmmutter an der Einstellschraube (Bild 84).
- Stellen Sie mit der Einstellschraube einen um 6 bis 10 mm niedrigeren Wert vorne an Stelle **A** als hinten an Stelle **B** ein (Bild 84).
- Ziehen Sie die Mutter am oberen Kettenbolzen und die Klemmmutter an der Einstellschraube fest.



Bild 85

- Messen Sie an dieser Stelle vom Messer zur festen Oberfläche
- Messen Sie an der Stelle A und B

stellen Sie die vordere Kette an Stelle **C** ein, um die richtige Höhe zu erhalten.

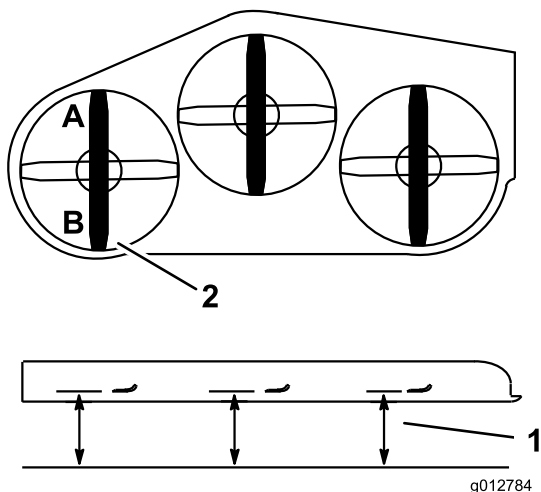

Bild 86

- Messen Sie an dieser Stelle vom Messer zur festen Oberfläche
- Messen Sie an der Stelle A und C

Nivellieren der rechten Mähwerkseite in Längsrichtung

- Stellen Sie das linke Schnittmesser in Längsrichtung (Bild 86).
- Messen Sie das linke Messer an der Stelle **A** von einer ebenen Oberfläche bis zur Schnittkante der Messerspitze und notieren Sie den Wert (Bild 86).
- Stellen Sie das rechte Schnittmesser in Längsrichtung (Bild 86).
- Messen Sie das rechte Messer an der Stelle **C** von einer ebenen Oberfläche bis zur Schnittkante der Messerspitze und notieren Sie den Wert (Bild 86).
- Der Abstand zwischen Stelle **A** und **C** muss innerhalb von 3,16 cm liegen. Wenn der Wert nicht richtig ist,

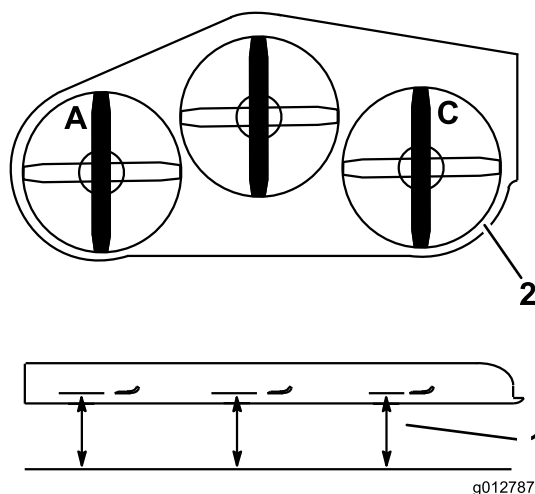
- Stellen Sie das rechte Schnittmesser in Längsrichtung (Bild 87).
- Messen Sie das rechte Messer an der Stelle **C** von einer ebenen Oberfläche bis zur Schnittkante der Messerspitze und notieren Sie den Wert (Bild 87).
- Messen Sie das rechte Messer an der Stelle **D** von einer ebenen Oberfläche bis zur Schnittkante der Messerspitze und notieren Sie den Wert (Bild 87).
- Das Schnittmesser sollte an Stelle **C** 6 bis 10 mm niedriger sein als an Stelle **D** (Bild 87). Sollte die Einstellung nicht richtig sein, machen Sie mit den folgenden Schritten weiter.
- Die Länge der Gewindestange an der rechten Seite muss eingestellt werden, um eine richtige Nivellierung in Längsrichtung zu erhalten.
- Stellen Sie die Länge zwischen den vorderen und hinteren Drehzapfen an dieser Seite mit den Klemmmuttern vorne am Drehzapfen ein.
- Stellen Sie sicher, dass alle vier Ketten gleichmäßig angespannt sind. Damit alle vier Ketten gleichmäßig angespannt sind, nehmen Sie geringe Einstellung vor, um die richtige Mähwerkknivellierung zu erhalten.



Bild 87

1. Messen Sie an dieser Stelle vom Messer zur festen Oberfläche
2. Messen Sie an der Stelle C und D

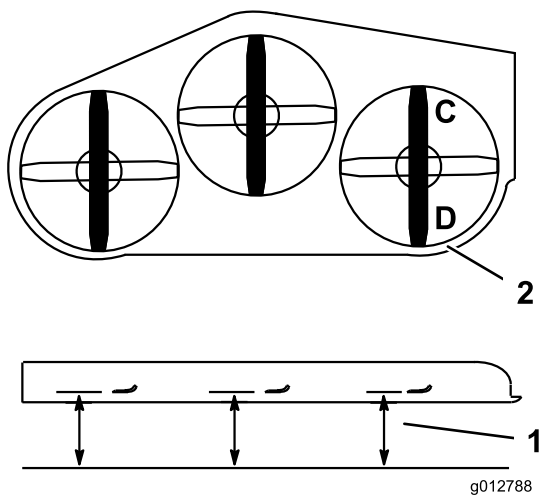

Bild 88

1. Klemmmutter
2. Spannschraube
3. Rille gibt Linksgewinde an

Einstellen der Schnitthöhe

1. Senken Sie das Mähwerk auf eine Schnitthöhe von 76 mm ab.
2. Stellen Sie das linke Schnittmesser in Längsrichtung (Bild 86).
3. Messen Sie das linke Messer an der Stelle **A** von einer ebenen Oberfläche bis zur Schnittkante der Messerspitze und notieren Sie den Wert (Bild 86).
4. Stellen Sie das rechte Schnittmesser in Längsrichtung (Bild 86).
5. Messen Sie das rechte Messer an der Stelle **C** von einer ebenen Oberfläche bis zur Schnittkante der Messerspitze und notieren Sie den Wert (Bild 86).
6. Der Wert zwischen Stelle **A** und **C** muss innerhalb 3,16 mm der 76-mm-Schnitthöheneinstellung liegen. Sollte die Einstellung nicht richtig sein, machen Sie mit den folgenden Schritten weiter.
7. Lösen Sie die Klemmmuttern an beiden Seiten der Spannschraube (Bild 88).

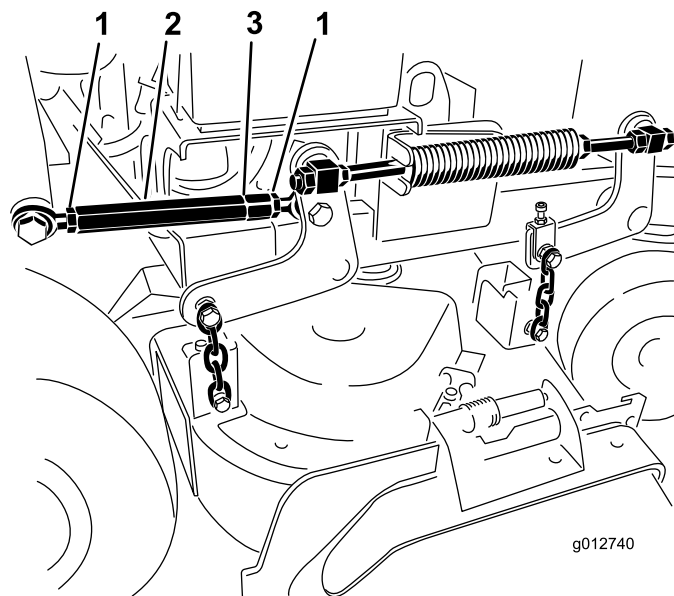
Hinweis: Das Ende der Spannschraube mit der Rille hat ein Linksgewinde (Bild 88).

8. Stellen Sie die Spannschraube ein, um die Mähwerkhöhe zu erhöhen oder zu verringern, um 76 mm an den Stellen **A** und **C** zu erhalten.
9. Ziehen Sie die Klemmmuttern an beiden Seiten der Spannschraube fest.

Einstellen der Druckfeder

Hinweis: Das Einstellen der Druckfeder ändert, wie sehr das Mähwerk schwebt und wie schwer sich das Mähwerk mit dem Schnitthöhengriff anheben lässt.

- Ein höherer Federdruck verringert die benötigte Griffhubkraft, daher schwebt das Mähwerk mehr.
 - Ein niedrigerer Federdruck erhöht die benötigte Griffhubkraft, daher schwebt das Mähwerk weniger.
1. Heben Sie den Mähwerkhubhebel an und arretieren ihn in der Transportstellung.
 2. Messen Sie die Länge der Druckfeder. Die Nennlänge beträgt 28,2 cm (11-1/8") für 91-cm-Mähwerke und 25,7 cm (10-1/8") für 102-cm-Mähwerke (Bild 89).
 3. Stellen Sie den Abstand ein. Lösen Sie die Federklemmmutter und drehen Sie die Mutter vorne an jeder Feder (Bild 89).
 4. Arretieren Sie die Mutter, indem Sie die Federklemmmutter anziehen (Bild 89).



Bild 89

- | | |
|---|-------------------|
| 1. 25,7 cm (10-1/8") für
91-cm-Mähwerke und
28,2 cm (11-1/8") für
102-cm-Mähwerke. | 3. Vordere Mutter |
| 2. Federklemmmutter | 4. Druckfeder |

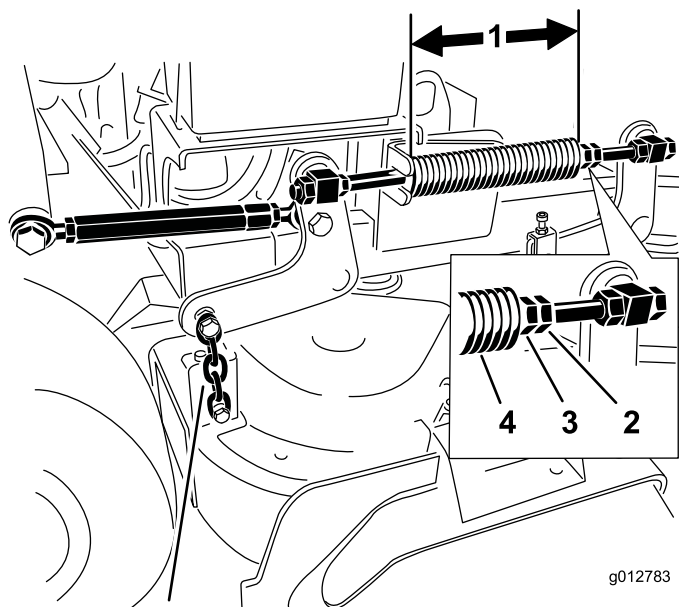
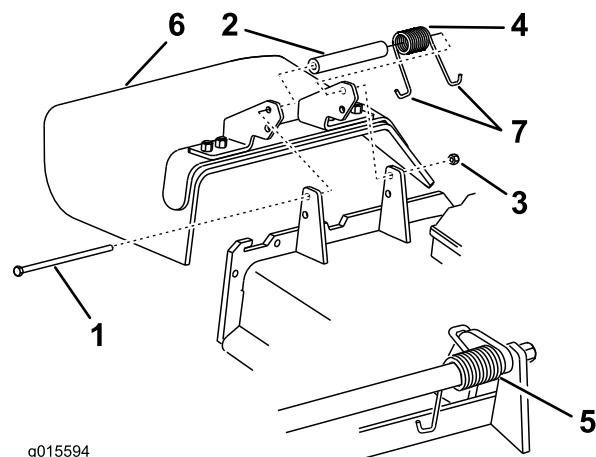

g015594

Bild 90

- | | |
|---------------------|--------------------------------------|
| 1. Schraube | 5. Feder eingesetzt |
| 2. Distanzstück | 6. Ablenkblech |
| 3. Sicherungsmutter | 7. J-förmiges Hakenende
der Feder |
| 4. Feder | |

- Legen Sie das Distanzstück und die Feder auf das Ablenkblech. Legen Sie ein J-förmiges Federende hinter die Kante des Mähwerks.

Hinweis: Achten Sie darauf, dass ein J-förmiges Federende hinter der Mähwerkkannte installiert wird, bevor Sie die Schraube wie in Bild 90 gezeigt einsetzen.

- Setzen Sie die Schraube und Mutter ein. Führen Sie ein J-förmiges Hakenende der Feder um das Ablenkblech (Bild 90).

Wichtig: Das Grasablenkblech muss sich drehen können. Heben Sie das Ablenkblech in die ganz geöffnete Stellung an und stellen Sie sicher, dass es sich in die ganz untere Stellung dreht.

Austauschen des Ablenkblechs

⚠️ WARNUNG:

Ein nicht abgedeckter Auswurfkanal kann zum Ausschleudern von Gegenständen auf den Fahrer oder Unbeteiligte führen. Das kann schwere Verletzungen zur Folge haben. Außerdem könnte es auch zum Kontakt mit dem Messer kommen.

Setzen Sie den Rasenmäher nur dann ein, wenn Sie eine Abdeckplatte, eine Mulchplatte, ein Ablenkblech oder eine Fangvorrichtung montiert haben.

- Entfernen Sie die Sicherungsmutter, Schraube, Feder und das Distanzstück, mit denen das Ablenkblech an den Drehhalterungen befestigt ist (Bild 90). Entfernen Sie defekte oder abgenutzte Ablenkbleche.

Reinigung

Reinigen unter dem Mähwerk

Wartungsintervall: Bei jeder Verwendung oder täglich

Entfernen Sie täglich Schnittgutrückstände unter dem Mähwerk.

1. Kuppeln Sie den Zapfwellenantrieb aus, schieben Sie die Fahrtriebshebel in die arretierte Neutral-Stellung und aktivieren Sie die Feststellbremse.
2. Stellen Sie vor dem Verlassen des Fahrersitzes den Motor ab, ziehen Sie den Schlüssel ab und warten Sie, bis alle sich drehenden Teile zum Stillstand gekommen sind.
3. Heben Sie die Maschine vorne an und stützen Sie die Maschine auf Achsständern ab.

Entsorgung

Motoröl, Batterien, Hydrauliköl und Motorkühlmittel belasten die Umwelt. Entsorgen Sie diese Mittel entsprechend den in Ihrem Gebiet gültigen Vorschriften.

Einlagerung

Reinigung und Einlagerung

1. Kuppeln Sie den Zapfwellenantrieb aus, aktivieren Sie die Feststellbremse und stellen Sie die Zündung in die Aus-Stellung. Ziehen Sie den Zündschlüssel ab.
2. Entfernen Sie Schnittgut und Schmutz von den äußeren Teilen der Maschine, insbesondere vom Motor. Entfernen Sie Schmutz und Häcksel außen an den Zylinderkopfrippen des Motors und am Gebläsegehäuse.

Wichtig: Sie können die Maschine mit einem milden Reinigungsmittel und Wasser waschen. Waschen Sie die Maschine nicht mit einem Hochdruckreiniger. Vermeiden Sie den Einsatz von zu viel Wasser, insbesondere in der Nähe des Antriebssystems und des Motors. Beim Waschen mit einem Hochdruckreiniger kann Schmutz und Wasser in wichtige Teile gedrückt werden, z. B. Spindellager und elektrische Schalter.

3. Prüfen Sie die Bremsen; siehe Warten der Bremse“ auf Warten der Bremsen (Seite 49).
4. Warten Sie den Luftfilter. Siehe Warten des Luftfilters“ unter Warten des Motors (Seite 36).
5. Fetten Sie die Maschine ein; siehe Einfetten und Schmieren“ unter Schmierung (Seite 34).
6. Wechseln Sie das Motoröl; siehe Warten des Motors“ unter Warten des Motors (Seite 36).
7. Prüfen Sie den Reifendruck. Siehe Prüfen des Reifendrucks“ unter Warten des Antriebssystems (Seite 45).
8. Längere Einlagerung:
 - A. Füllen Sie Konditioniermittel laut Anweisung in den Kraftstofftank ein.
 - B. Lassen Sie den Motor laufen, um den stabilisierten Kraftstoff in der Kraftstoffanlage zu verteilen (5 Minuten).
 - C. Stellen Sie den Motor ab, lassen Sie ihn abkühlen und den Kraftstoff aus dem Tank ablaufen; siehe Warten des Kraftstofftanks“ unter Warten der Kraftstoffanlage (Seite 41), oder lassen Sie den Motor laufen, bis er abstellt.
 - D. Starten Sie den Motor erneut und lassen ihn laufen, bis er abstellt. Wiederholen Sie den Schritt mit Choke, bis sich der Motor nicht mehr starten lässt.
 - E. Entsorgen Sie Kraftstoff vorschriftsmäßig. Das Recycling sollte den örtlichen Vorschriften entsprechen.

Hinweis: Lagern Sie stabilisiertes Benzin nicht länger als 90 Tage ein.

9. Entfernen und untersuchen Sie die Zündkerze(n).
Siehe Warten der Zündkerze“ unter Warten des Motors (Seite 36). Gießen Sie bei abgenommener Zündkerze zwei Esslöffel Motoröl in die Zündkerzenöffnung. Lassen Sie dann den Motor mit dem Elektrostarter an, um das Öl im Zylinder zu verteilen. Setzen Sie die Zündkerze(n) wieder ein. Setzen Sie der Zündkerze nicht den -stecker auf.
10. Prüfen Sie alle Muttern und Schrauben und ziehen diese bei Bedarf an. Reparieren oder wechseln Sie alle beschädigten und defekten Teile aus.
11. Bessern Sie alle zerkratzten oder abgeblättern Metalflächen aus. Die passende Farbe erhalten Sie bei Ihrem Vertragshändler.
12. Lagern Sie die Maschine in einer sauberen, trockenen Garage oder an einem anderen geeigneten Ort ein. Ziehen Sie den Zündschlüssel ab und bewahren Sie ihn an einem Ort auf, den Sie sich gut merken können. Decken Sie die Maschine ab, damit sie geschützt ist und nicht verstaubt.

Fehlersuche und -behebung

Problem	Mögliche Ursache	Behebungsmaßnahme
Der Motor springt nicht an, springt nur schwer an oder stellt wieder ab.	<ol style="list-style-type: none"> 1. Kraftstofftank ist leer oder Kraftstoffhahn ist geschlossen. 2. Der Choke ist nicht AKTIV. 3. Das Zündkabel ist locker oder abgetrennt. 4. Die Zündkerze weist Einkerbungen auf, ist verrußt oder hat den falschen Elektrodenabstand. 5. Der Luftfilter ist verschmutzt. 6. Schmutz im Kraftstofffilter. 7. Es befindet sich Schmutz, Wasser oder zu alter Kraftstoff in der Kraftstoffanlage. 8. Der Abstand zwischen den Sicherheitsschaltern ist falsch. 	<ol style="list-style-type: none"> 1. Füllen Sie Benzin in den Kraftstofftank und öffnen Sie den Kraftstoffhahn. 2. Stellen Sie den Chokehebel auf die Choke-Stellung. 3. Bringen Sie das Zündkabel an der Zündkerze an. 4. Installieren Sie eine neue Zündkerze mit dem richtigen Elektrodenabstand. 5. Reinigen Sie den Luftfiltereinsatz. 6. Tauschen Sie den Kraftstofffilter aus. 7. Setzen Sie sich dann mit Ihrem Toro Vertragshändler in Verbindung. 8. Setzen Sie sich dann mit Ihrem Toro Vertragshändler in Verbindung.
Der Motor verliert an Leistung.	<ol style="list-style-type: none"> 1. Der Motor wird zu stark belastet. 2. Der Luftfilter ist verschmutzt. 3. Zu wenig Öl im Kurbelgehäuse. 4. Die Kühlrippen und Luftwege unter dem Motorgebläsegehäuse sind verstopft. 5. Die Zündkerze weist Einkerbungen auf, ist verrußt oder hat den falschen Elektrodenabstand. 6. Die Entlüftungsöffnung im Tankdeckel ist verstopft. 7. Schmutz im Kraftstofffilter. 8. Es befindet sich Schmutz, Wasser oder zu alter Kraftstoff in der Kraftstoffanlage. 	<ol style="list-style-type: none"> 1. Reduzieren Sie die Fahrgeschwindigkeit. 2. Reinigen Sie den Luftfiltereinsatz. 3. Füllen Sie Öl nach. 4. Entfernen Sie die Verstopfungen von den Kühlrippen und aus den Luftwegen. 5. Installieren Sie eine neue Zündkerze mit dem richtigen Elektrodenabstand. 6. Reinigen Sie den Tankdeckel oder wechseln ihn aus. 7. Tauschen Sie den Kraftstofffilter aus. 8. Setzen Sie sich dann mit Ihrem Toro Vertragshändler in Verbindung.
Der Motor wird zu heiß.	<ol style="list-style-type: none"> 1. Der Motor wird zu stark belastet. 2. Zu wenig Öl im Kurbelgehäuse. 3. Die Kühlrippen und Luftwege unter dem Motorgebläsegehäuse sind verstopft. 	<ol style="list-style-type: none"> 1. Reduzieren Sie die Fahrgeschwindigkeit. 2. Füllen Sie Öl nach. 3. Entfernen Sie die Verstopfungen von den Kühlrippen und aus den Luftwegen.
Die Maschine fährt nicht.	<ol style="list-style-type: none"> 1. Der Stand im Hydraulikölbehälter ist niedrig. 2. Es befindet sich Luft in der hydraulischen Anlage. 3. Pumpen-Treibriemen 4. Die Spannscheibenfeder am Pumpentreibriemen fehlt. 5. Die Pumpensicherheitsventile sind offen. 	<ol style="list-style-type: none"> 1. Füllen Sie Hydrauliköl in den Behälter. 2. Entlüften Sie die Hydraulikanlage. 3. Tauschen Sie den Antriebsriemen aus. 4. Tauschen Sie die Spannscheibenfeder am Pumpentreibriemen aus. 5. Ziehen Sie die Sicherheitsventile an.

Problem	Mögliche Ursache	Behebungsmaßnahme
Ungewöhnliche Vibration.	<ol style="list-style-type: none"> 1. Das/die Schnittmesser ist/sind verbogen oder nicht ausgewuchtet. 2. Die Messerbefestigungsschraube ist locker. 3. Die Motorbefestigungsschrauben sind locker. 4. Die Motorriemenscheibe, Spannscheibe oder Messerriemenscheibe sind locker. 5. Die Motorriemenscheibe ist beschädigt. 6. Die Messerspindel ist verbogen. 	<ol style="list-style-type: none"> 1. Montieren Sie neue Schnittmesser. 2. Ziehen Sie die Schraube fest. 3. Ziehen Sie die Schrauben fest. 4. Ziehen Sie die zutreffende Riemenscheibe fest. 5. Setzen Sie sich dann mit Ihrem Toro Vertragshändler in Verbindung. 6. Setzen Sie sich dann mit Ihrem Toro Vertragshändler in Verbindung.
Ungleichmäßige Schnitthöhe.	<ol style="list-style-type: none"> 1. Das/die Messer ist/sind stumpf. 2. Das/die Schnittmesser ist/sind verbogen. 3. Das Mähwerk ist nicht nivelliert. 4. Mähwerkneigung ist falsch. 5. Die Unterseite des Mähwerks ist schmutzig. 6. Falscher Reifendruck. 7. Die Messerspindel ist verbogen. 	<ol style="list-style-type: none"> 1. Schärfen Sie die Messer. 2. Montieren Sie neue Schnittmesser. 3. Nivellieren Sie das Mähwerk in Querrichtung. 4. Stellen Sie die Längsneigung ein. 5. Reinigen Sie die Unterseite des Mähwerkes. 6. Stellen Sie den Reifendruck ein. 7. Setzen Sie sich dann mit Ihrem Toro Vertragshändler in Verbindung.
Die Schnittmesser drehen sich nicht.	<ol style="list-style-type: none"> 1. Der Pumpentreibriemen ist abgenutzt, locker oder gerissen. 2. Der Pumpentreibriemen ist von der Scheibe gerutscht. 3. Der Mähwerkriemen ist abgenutzt, locker oder gerissen. 4. Der Mähwerk-Treibriemen ist von der Riemenscheibe gerutscht. 5. Gebrochene oder fehlende Spannscheibenfeder. 6. Falsche Einstellung der Elektrokupplung. 7. Kupplungsanschluss oder -kabel ist beschädigt. 8. Beschädigte Elektrokupplung. 9. Sicherheitsschalter verhindern ein Drehen des Messers. 10 ZWA-Schalter ist defekt. 	<ol style="list-style-type: none"> 1. Prüfen Sie die Riemenspannung. 2. Bringen Sie den ZWA-Treibriemen an und prüfen die jeweilige Position der Einstellwellen und der Riemenführungen. 3. Bringen Sie einen neuen Mähwerk-Treibriemen an. 4. Montieren Sie eine neue Spannscheibe und prüfen die korrekte Position und Funktion des Spannarms und der Spannfeder. 5. Ersetzen Sie die Feder. 6. Stellen Sie den Kupplungsabstand ein. 7. Setzen Sie sich dann mit Ihrem Toro Vertragshändler in Verbindung. 8. Setzen Sie sich dann mit Ihrem Toro Vertragshändler in Verbindung. 9. Setzen Sie sich dann mit Ihrem Toro Vertragshändler in Verbindung. 10 Setzen Sie sich dann mit Ihrem Toro Vertragshändler in Verbindung.
Die Spur der Maschine ist nicht richtig.	<ol style="list-style-type: none"> 1. Fahrtriebskabel sind nicht eingestellt. 2. Pumpentreibriemen rutscht von der Pumpenriemenscheibe. 3. Sicherheitsventil der Hydraulikpumpe ist teilweise geöffnet. 	<ol style="list-style-type: none"> 1. Stellen Sie die Kabel mit der Einstellmutter ein. 2. Setzen Sie einen neuen Pumpentreibriemen ein. 3. Schließen Sie das Sicherheitsventil. Ziehen Sie sie auf 12 bis 15 Nm an.

Schaltbilder

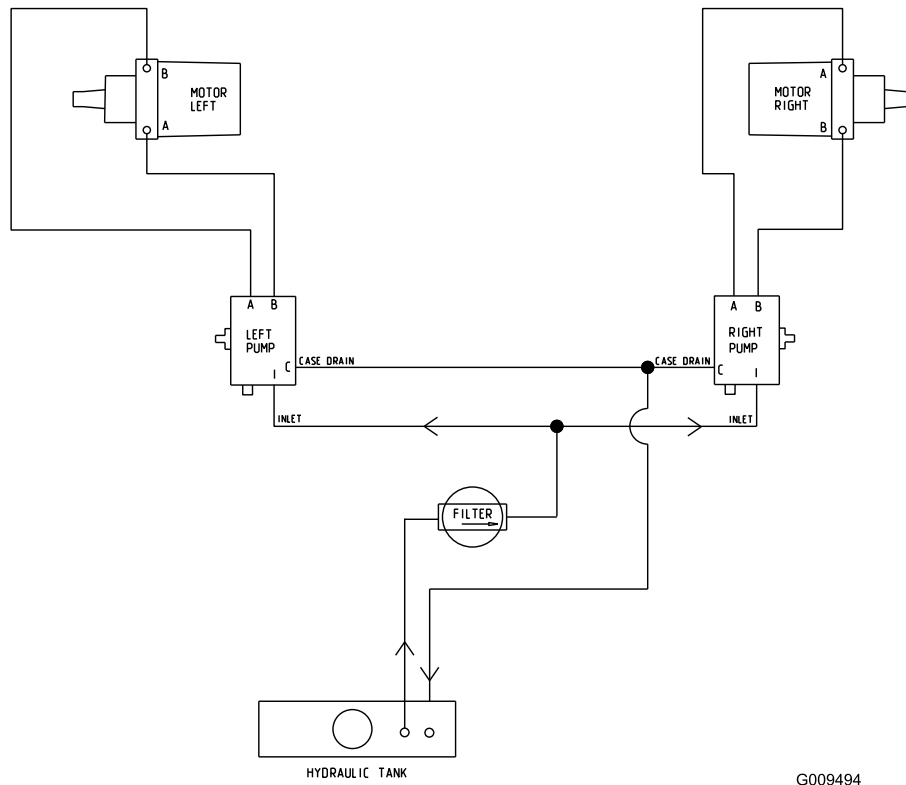

Hydraulisches Schema (Rev. A)

G009494

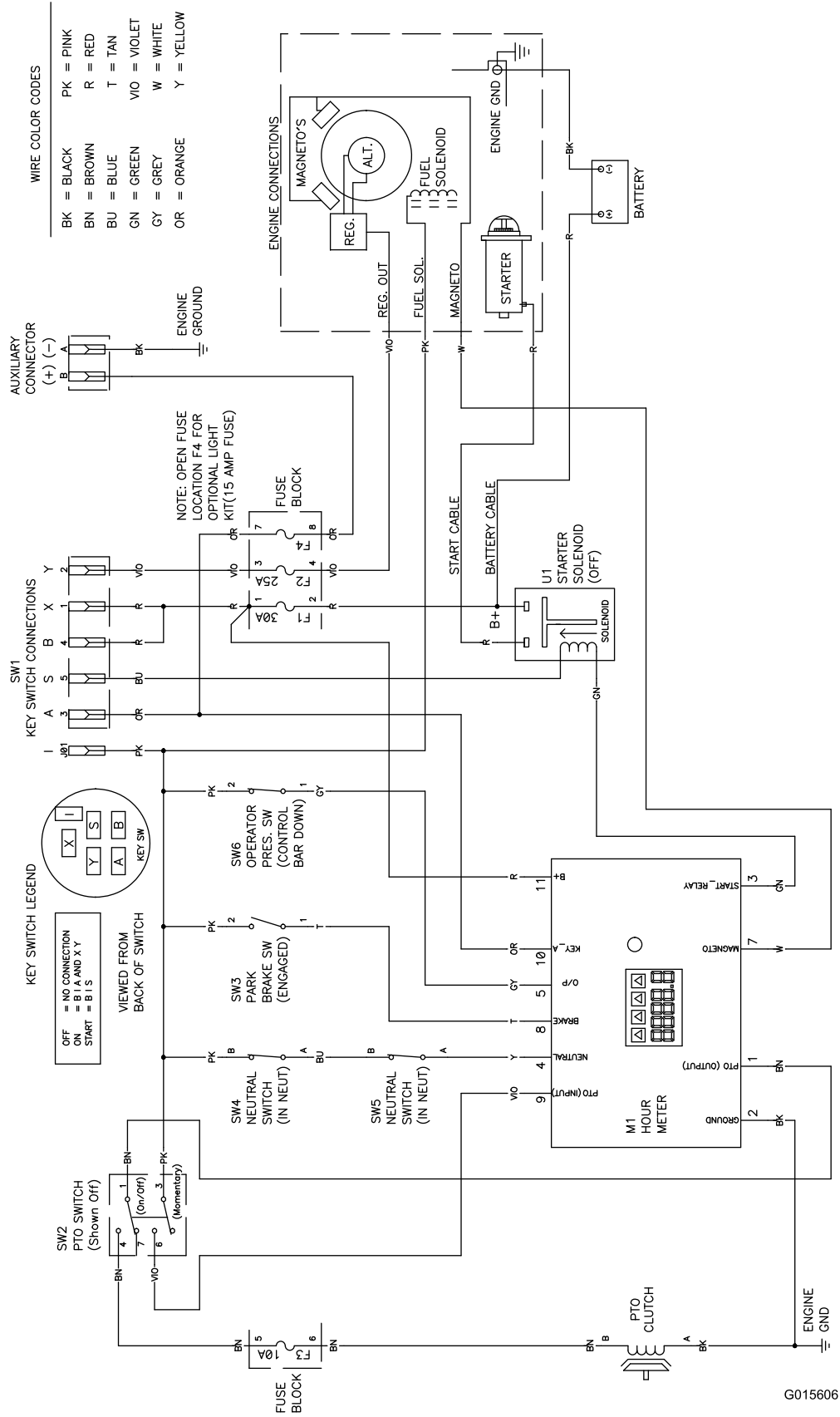

G015606

Schaltbild (Rev. A)

Hinweise:

Hinweise:

Hinweise:

Europäischer Datenschutzhinweis

Die von Toro gesammelten Informationen

Toro Warranty Company (Toro) respektiert Ihre Privatsphäre. Zum Bearbeiten Ihres Garantieanspruchs und zur Kontaktaufnahme bei einem Produktrückruf bittet Toro Sie, Toro direkt oder über den lokalen Vertragshändler bestimmte persönliche Informationen mitzuteilen.

Das Garantiesystem von Toro wird auf Servern in USA gehostet; dort gelten ggf. andere Vorschriften zum Datenschutz ggf. als in Ihrem Land.

Wenn Sie Toro persönliche Informationen mitteilen, stimmen Sie der Verarbeitung der persönlichen Informationen zu, wie in diesem Datenschutzhinweis beschrieben.

Verwendung der Informationen durch Toro

Toro kann Ihre persönlichen Informationen zum Bearbeiten von Garantieansprüchen und zur Kontaktaufnahme bei einem Produktrückruf verwenden. Toro kann die Informationen im Rahmen dieser Aktivitäten an Toro Tochtergesellschaften, Händler oder Geschäftspartner weitergeben. Toro verwendet die für Garantieansprüche übermittelten Informationen nicht für Marketingzwecke oder gibt diese für Garantieansprüche übermittelten Informationen nicht an andere Unternehmen für Marketingzwecke weiter oder verkauft diese Informationen. Toro hat das Recht, persönliche Informationen mitzuteilen, um geltende Vorschriften und Anfragen von entsprechenden Behörden zu erfüllen, um die Systeme richtig zu pflegen oder Toro oder andere Benutzer zu schützen.

Speicherung persönlicher Informationen

Toro speichert persönliche Informationen so lange, wie es für den Zweck erforderlich ist, für den die Informationen gesammelt wurden, oder für andere legitime Zwecke (z. B. Einhaltung von Vorschriften) oder Gesetzesvorschriften.

Toros Engagement für den Schutz Ihrer persönlichen Informationen

Toro trifft angemessene Sicherheitsmaßnahmen, um Ihre persönlichen Informationen zu schützen. Toro unternimmt auch Schritte, um die Genauigkeit und den aktuellen Status der persönlichen Informationen zu erhalten.

Zugriff auf persönliche Informationen und Richtigkeit persönlicher Informationen

Wenn Sie die Richtigkeit Ihrer persönlichen Informationen prüfen möchten, senden Sie bitte eine E-Mail an legal@toro.com.

Internationale Vertragshändlerliste

Vertragshändler:	Land:	Telefonnummer:
Atlantis Su ve Sulama Sisstemleri Lt	Türkei	90 216 344 86 74
Balama Prima Engineering Equip.	Hongkong	852 2155 2163
B-Ray Corporation	Korea	82 32 551 2076
Casco Sales Company	Puerto Rico	787 788 8383
Ceres S.A.	Costa Rica	506 239 1138
CSSC Turf Equipment (pvt) Ltd.	Sri Lanka	94 11 2746100
Cyril Johnston & Co.	Nordirland	44 2890 813 121
Equivier	Mexiko	52 55 539 95444
Femco S.A.	Guatemala	502 442 3277
G.Y.K. Company Ltd.	Japan	81 726 325 861
Geomechaniki of Athens	Griechenland	30 10 935 0054
Guandong Golden Star	China	86 20 876 51338
Hako Ground and Garden	Schweden	46 35 10 0000
Hako Ground and Garden	Norwegen	47 22 90 7760
Hayter Limited (U.K.)	Großbritannien	44 1279 723 444
Hydroturf Int. Co Dubai	Vereinigte Arabische Emirate	97 14 347 9479
Hydroturf Egypt LLC	Ägypten	202 519 4308
Ibea S.P.A.	Italien	39 0331 853611
Irriamc	Portugal	351 21 238 8260
Irrigation Products Int'l Pvt Ltd.	Indien	86 22 83960789
Jean Heybroek b.v.	Niederlande	31 30 639 4611
Maquiver S.A.	Kolumbien	57 1 236 4079
Maruyama Mfg. Co. Inc.	Japan	81 3 3252 2285
Metra Kft	Ungarn	36 1 326 3880
Mountfield a.s.	Tschechische Republik	420 255 704 220
Munditol S.A.	Argentinien	54 11 4 821 9999
Oslinger Turf Equipment SA	Ecuador	593 4 239 6970
Oy Hako Ground and Garden Ab	Finnland	358 987 00733
Parkland Products Ltd.	Neuseeland	64 3 34 93760
Prochaska & Cie	Österreich	43 1 278 5100
RT Cohen 2004 Ltd.	Israel	972 986 17979
Riversa	Spanien	902 497 798
Sc Svend Carlsen A/S	Dänemark	45 66 109 200
Solvvert S.A.S.	Frankreich	33 1 30 81 77 00
Spypros Stavrinides Limited	Zypern	357 22 434131
Surge Systems India Limited	Indien	91 1 292299901
T-Markt Logistics Ltd.	Ungarn	36 26 525 500
Toro Australia	Australien	61 3 9580 7355
Toro Europe BVBA	Belgien	32 14 562 960



Bedingungen und abgedeckte Produkte

The Toro Company und die Vertragshändler, die Toro Warranty Company, gewährleisten dem Erstkäufer im Rahmen eines gegenseitigen Abkommens die aufgeführten Produkte von Toro, zu reparieren, wenn die Produkte Material- oder Herstellungsfehler aufweisen.

Die folgenden Garantiezeiträume gelten ab dem Datum, an dem der Ersteigentümer die Geräte gekauft hat:

Produkte	Garantiezeitraum
53-cm-Mäher - Privatgebrauch ¹	2 Jahre
53-cm-Mäher - kommerzieller Gebrauch	1 Jahr
Mid-Size Antriebsrasenmäher	2 Jahre
• Motor	2 Jahre ²
Grand Stand® Rasenmäher	5 Jahre oder 1,200 Stunden ³
• Kawasaki Motor	2 Jahre
• Kohler EFI-Motor	3 Jahre
• Rahmen	Lebenslang (nur Erstkäufer) ⁴
Mäher der Serie Z Master® 2000	4 Jahre oder 500 Stunden ³
• Motor	2 Jahre ²
• Rahmen	Lebenslang (nur Erstkäufer) ⁴
Mäher der Serie Z Master® 3000	5 Jahre oder 1,200 Stunden ³
• Motor	2 Jahre ²
• Rahmen	Lebenslang (nur Erstkäufer) ⁴
Mäher der Serie Z Master® 5000 und 6000	5 Jahre oder 1,200 Stunden ³
• Kawasaki Motor	2 Jahre ²
• Kohler Motor	2 Jahre ²
• Kohler EFI-Motor	3 Jahre ²
• Rahmen	Lebenslang (nur Erstkäufer) ⁴
Mäher der Serie Z Master® 7000	4 Jahre oder 1,200 Stunden ³
• Motor	2 Jahre ²
• Rahmen	Lebenslang (nur Erstkäufer) ⁴
Alle Rasenmäher	
• Batterie	2 Jahre
• Anbaugeräte	2 Jahre

¹Normaler Privatgebrauch bedeutet die Verwendung des Produktes auf demselben Grundstück wie das Eigenheim. Der Einsatz an mehreren Standorten wird als kommerzieller Gebrauch eingestuft, und in diesen Situationen würde die kommerzielle Garantie gelten.

²Einige Motoren, die in Toro LCE Produkten eingesetzt werden, haben eine Garantie vom Motorhersteller.

³Je nach dem, was zuerst eintritt.

⁴Lebenslange Rahmengarantie: Wenn der Hauptrahmen, der aus den geschweißten Teilen besteht, die die Traktorstruktur ergeben, an der andere Bestandteile, u. a. der Motor, befestigt sind, bei normalen Gebrauch Risse zeigt oder bricht, wird er im Rahmen der Garantie kostenfrei (keine Material- und Lohnkosten) repariert oder ausgewechselt. Ein Rahmenversagen aufgrund von Missbrauch oder nicht ausgeführten Reparaturen, die aufgrund von Rost oder Korrosion erforderlich sind, ist nicht abgedeckt.

Diese Garantie deckt die Lohn- und Materialkosten ab, Sie müssen die Transportkosten übernehmen.

Anweisungen für die Inanspruchnahme von Wartungsarbeiten unter Garantie

Halten Sie dieses Verfahren ein, wenn Sie der Meinung sind, dass Ihre Produkte von Toro Material- oder Herstellungsfehler aufweisen.

1. Wenden Sie sich an die Verkaufsstelle, um einen Kundendienst für das Produkt zu vereinbaren. Wenn Sie den Verkäufer nicht kontaktieren können, können Sie sich auch an jeden offiziellen Vertragshändler von Toro wenden.
2. Bringen Sie das Produkt zum Händler und legen Sie ihm einen Kaufnachweis (Rechnung) vor.
3. Wenn Sie mit der Analyse oder dem Support des Vertragshändlers nicht zufrieden sind, wenden Sie sich an uns unter:

RLC Customer Care Department
Toro Warranty Company
8111 Lyndale Avenue South
Bloomington, MN 55420-1196
001-952-948-4650

Siehe beiliegende Liste der Vertragshändler.

Verantwortung des Eigentümers

Sie müssen das Produkt von Toro pflegen und die in der *Bedienungsanleitung* aufgeführten Wartungsarbeiten ausführen. Für solche Routinewartungsarbeiten, die von Ihnen oder einem Händler durchgeführt werden, kommen Sie auf.

Nicht von der Garantie abgedeckte Punkte und Bedingungen

Es bestehen keine weiteren ausdrücklichen Garantien, außer Sondergarantien für Emissionsanlagen und Motoren bei einigen Produkten. Diese ausdrückliche Garantie schließt Folgendes aus:

- Kosten für regelmäßige Wartungsarbeiten oder Teile, die sich abnutzen, wie z. B. Filter, Kraftstoff, Schmiermittel, Einstellen von Teilen, Schärfen der Messer, Einstellen der Bremsen oder der Kupplung.
- Jedes Produkt oder Teil, das modifiziert oder missbraucht oder Ersatz oder Reparatur aufgrund von normaler Abnutzung, Unfällen oder falscher Wartung erfordert.
- Reparaturen, die aufgrund von falschem Kraftstoff, Verunreinigungen in der Kraftstoffanlage oder falscher Vorbereitung der Kraftstoffanlage vor einer Einlagerung von mehr als drei Monaten zurückzuführen sind.
- Alle von dieser Garantie abgedeckten Reparaturen müssen von einem offiziellen Kundendienst-Vertragshändler von Toro mit den offiziellen Ersatzteilen von Toro ausgeführt werden.

Allgemeine Bedingungen

Für den Käufer gelten die gesetzlichen Vorschriften jedes Landes. Die Rechte, die dem Käufer aus diesen gesetzlichen Vorschriften zustehen, werden nicht von dieser Garantie eingeschränkt.