



**Count on it.**

**Bedienungsanleitung**

## **Groundsmaster® 7200 und 7210 Rasenmäher**

**Modellnr. 30360—Seriennr. 312000001 und höher**

**Modellnr. 30363—Seriennr. 310000001 und höher**

**Modellnr. 30363TC—Seriennr. 312000001 und höher**

**Modellnr. 30363TE—Seriennr. 312000001 und höher**

**Modellnr. 30461—Seriennr. 312000001 und höher**

**Modellnr. 30462—Seriennr. 312000001 und höher**

**Modellnr. 30464—Seriennr. 312000001 und höher**

**Modellnr. 30464TC—Seriennr. 312000001 und höher**

**Modellnr. 30465—Seriennr. 312000001 und höher**

**Modellnr. 30467—Seriennr. 312000001 und höher**

**Modellnr. 30468—Seriennr. 312000001 und höher**

Dieses Produkt entspricht allen relevanten europäischen Richtlinien; weitere Angaben finden Sie in den produktspezifischen Konformitätsbescheinigungen.

## WARNUNG:

### KALIFORNIEN Warnung zu Proposition 65

**Die Dieselauspuffgase und einige Bestandteile wirken laut den Behörden des Staates Kalifornien krebserregend, verursachen Geburtsschäden und andere Defekte des Reproduktionssystems.**

Da in einigen Regionen Gemeinde-, Länder- oder Bundesgesetze die Verwendung eines Funkenfängers am Motor dieser Maschine vorschreiben, wird ein Funkenfänger als Option angeboten. Wenden Sie sich für den Erwerb eines Funkenfängers an Ihren Offizieller Toro Vertragshändler.

Originalfunkenfänger von Toro sind von der USDA Forestry Service zugelassen.

**Wichtig: Die Verwendung oder der Einsatz dieses Motors auf Wald-, Busch- oder Graslandschaften ohne einen funktionsfähigen Funkenfänger, oder ohne einen Motor, der zur Vermeidung von Bränden geschützt, ausgerüstet und gewartet ist, verstößt gegen California Public Resource Code, Artikel 4442. Andere Länder oder Staaten haben u. U. ähnliche Gesetze.**

## Einführung

Dieser Aufsitzrasenmäher mit Sichelmesser sollte nur von geschulten Lohnarbeitern in kommerziellen Anwendungen eingesetzt werden. Sie sind hauptsächlich für das schneiden von Gras auf gepflegten Grünflächen in Parkanlagen, Sportplätzen und öffentlichen Anlagen gedacht. Das Mähwerk ist nicht für das Schneiden von Büschen, für das Mähen von Gras oder anderer Anpflanzungen entlang öffentlicher Verkehrsweger oder für den landwirtschaftlichen Einsatz gedacht.

Lesen Sie diese Informationen sorgfältig durch, um sich mit dem ordnungsgemäßen Einsatz und der Wartung des Geräts vertraut zu machen und Verletzungen und eine Beschädigung des Geräts zu vermeiden. Sie tragen die Verantwortung für einen ordnungsgemäßen und sicheren Einsatz des Geräts.

Wenden Sie sich hinsichtlich Informationen zu Produkten und Zubehör sowie Angaben zu Ihrem

örtlichen Vertragshändler oder zur Registrierung des Produkts direkt an Toro unter [www.Toro.com](http://www.Toro.com).

Wenden Sie sich an einen offiziellen Vertragshändler oder den Kundendienst von Toro, wenn Sie eine Serviceleistung, Originalersatzteile von Toro oder weitere Informationen benötigen. Haben Sie dafür die Modell- und Seriennummern der Maschine griffbereit. In Bild 1 wird der Standort der Modell- und Seriennummern auf dem Produkt angegeben. Tragen Sie hier bitte die Modell- und Seriennummern des Geräts ein.

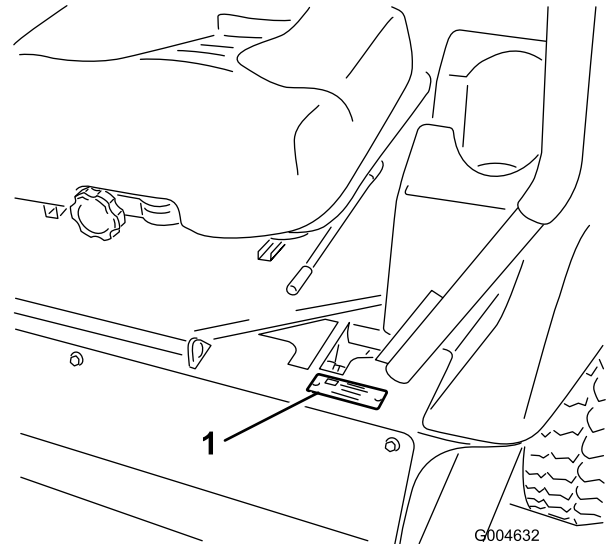

**Bild 1**

1. Typenschild mit Modell- und Seriennummer

Modellnr. _____
Serienr. _____

In dieser Anleitung werden potenzielle Gefahren angeführt, und Sicherheitsmeldungen werden vom Sicherheitswarnsymbol (Bild 2) gekennzeichnet, das auf eine Gefahr hinweist, die zu schweren oder tödlichen Verletzungen führen kann, wenn Sie die empfohlenen Sicherheitsvorkehrungen nicht einhalten.



**Bild 2**

1. Sicherheitswarnsymbol

In dieser Anleitung werden zwei Begriffe zur Hervorhebung von Informationen verwendet. **Wichtig** weist auf spezielle technische Informationen hin, und

**Hinweis** hebt allgemeine Informationen hervor, die Ihre besondere Beachtung verdienen.

# Inhalt

Einführung .....	2	Transportieren der Maschinen .....	40
Sicherheit .....	4	Betriebshinweise .....	40
Sichere Betriebspraxis .....	4	Wartung .....	42
Sicherheit bei Toro-Aufsitzrasenmähern .....	6	Empfohlener Wartungsplan .....	42
Schalleistungspegel .....	7	Checkliste – tägliche Wartungsmaßnahmen .....	43
Schalldruckpegel .....	7	Verfahren vor dem Ausführen von	
Vibrationsniveau .....	8	Wartungsarbeiten .....	44
Winkelanzeige .....	9	Schmierung .....	44
Sicherheits- und Bedienungsschilder .....	10	Einfetten der Lager und Büchsen .....	44
Einrichtung .....	17	Warten des Getriebeschmiermittels des Mähwerks .....	46
1 Montieren des linken Hinterreifens (nur Modell 30464TC und 30363TC) .....	17	Warten des Motors .....	48
2 Aktivieren und Aufladen der Batterie (nur Modell 30464TC und 30363TC) .....	17	Warten des Luftfilters .....	48
3 Einstellen des Überrollsystems .....	19	Warten des Motoröls .....	48
4 Prüfen des Reifendrucks .....	20	Warten der Kraftstoffanlage .....	50
5 Montieren von Ballast (Für CE-Konformität) .....	21	Warten des Wasserabscheiders .....	50
6 Prüfen der Ölstände .....	21	Reinigen des Kraftstofftanks .....	50
7 Lesen der Anleitungen und Anschauen der Schulungsmaterialien .....	21	Kraftstoffleitungen und anschlüsse .....	50
Produktübersicht .....	22	Entlüften der Kraftstoffanlage .....	50
Bedienelemente .....	22	Entlüften der Injektoren .....	51
Technische Daten .....	24	Warten der elektrischen Anlage .....	52
Anbaugeräte/Zubehör .....	24	Warten der Batterie .....	52
Betrieb .....	25	Einlagerung der Batterie .....	52
Betanken .....	25	Prüfen der Sicherungen .....	52
Betanken .....	26	Warten des Antriebssystems .....	53
Prüfen des Motorölstands .....	26	Prüfen des Reifendrucks .....	53
Prüfen der Kühlanlage .....	26	Auswechseln der Laufräder und -lager .....	53
Prüfen der Hydraulikanlage .....	26	Warten der Kühlanlage .....	54
Verwenden des Überrollschutzes .....	26	Prüfen der Kühlanlage .....	54
Sicherheit hat Vorrang .....	27	Reinigen des Kühlers .....	55
Betätigen der Feststellbremse .....	28	Warten der Bremsen .....	56
Anlassen und Abstellen des Motors .....	29	Einstellen des Feststellbremsen-Sicherheitsschalters .....	56
Fahren mit der Maschine .....	30	Warten der Riemen .....	57
Anhalten der Maschine .....	31	Prüfen des Lichtmaschinen-Riemens .....	57
Einsetzen des Mähwerks .....	31	Austauschen der Messertreibriemen .....	57
Einstellen der Schnitthöhe .....	32	Warten der Bedienelementanlage .....	58
Einstellen der Kufen .....	33	Einstellen des Sicherheitsschalters für die Neutralstellung des Fahrtriebshebels .....	58
Einstellen der hinteren Antiskalpierrollen .....	33	Einstellen des Rücklaufs für die Neutralstellung des Fahrtriebshebels .....	58
Einstellen der Rollen .....	34	Einstellen der Leerlaufstellung für den Fahrtrieb .....	59
Die Sicherheitsschalter .....	35	Einstellen der maximalen Fahrgeschwindigkeit .....	61
Einstellen des Sitzes .....	37	Einstellen der Spurweite .....	61
Entriegeln des Sitzes .....	38	Warten der Hydraulikanlage .....	63
Manuelles Schieben der Maschine .....	38	Prüfen der Hydraulikanlage .....	63
Verladen der Maschine .....	39	Wechseln des Hydrauliköls und -filters .....	63
		Warten des Mähwerks .....	64
		Warten der Schnittmesser .....	64

Ausgleichen einer Mähwerkunstimmigkeit.....	67
Einstellen der Mähwerkneigung.....	68
Austauschen des Ablenkblechs .....	68
Reinigung.....	69
Reinigen unter dem Mähwerk .....	69
Entsorgung .....	69
Einlagerung.....	70
Maschine.....	70
Motor.....	70
Schaltbilder .....	71

# Sicherheit

Die Maschinen mit den Modellnummern 30461, 30462, 30363TC, 30363TE, 30464, 30465 oder 30464TC entsprechen zum Zeitpunkt der Herstellung den Anforderungen des CEN-Standards EN 836:1997 und ANSI B71.4-2004. Maschinen mit den Modellnummern 30360, 30363, 30467 und 30468 entsprechen zum Zeitpunkt der Herstellung den Anforderungen von ANSI B71.4-2004 oder übertreffen diese sogar.

Eine fehlerhafte Bedienung oder Wartung durch den Benutzer oder Besitzer kann Verletzungen zur Folge haben. Durch das Befolgen dieser Sicherheitshinweise kann das Verletzungsrisiko verringert werden. Achten Sie immer auf das Warnsymbol. Es bedeutet **Vorsicht, Warnung oder Gefahr** – Hinweise für die Personensicherheit. Wenn der Hinweis nicht beachtet wird, kann es zu schweren oder tödlichen Verletzungen kommen.

## Sichere Betriebspraxis

Die folgenden Anweisungen stammen aus dem CEN Standard EN 836:1997 und ANSI B71.4-2004.

Dieses Produkt kann Hände und Füße amputieren und Gegenstände aufschleudern. Befolgen Sie zum Vermeiden von schweren oder tödlichen Verletzungen immer alle Sicherheitshinweise.

## Schulung

- Lesen Sie die *Bedienungsanleitung* und weiteres Schulungsmaterial gründlich durch. Machen Sie sich mit den Bedienelementen, Sicherheitsschildern und der korrekten Anwendung des Geräts vertraut.
- Lassen Sie den Rasenmäher nie von Kindern oder Personen bedienen, die mit diesen Anweisungen nicht vertraut sind. Das Alter des Bedieners kann durch lokale Vorschriften eingeschränkt sein.
- Mähen Sie nie, wenn sich Personen, insbesondere Kinder oder Haustiere, in der Nähe aufhalten.
- Bedenken Sie immer, dass der Bediener die Verantwortung für Unfälle oder Gefahren gegenüber anderen und ihrem Eigentum trägt.
- Nehmen Sie nie Beifahrer mit.
- Alle Bediener müssen sich um eine professionelle und praktische Ausbildung bemühen. Die Ausbildung muss Folgendes hervorheben:
  - Die Bedeutung von Vorsicht und Konzentration bei der Arbeit mit Aufsitzrasenmähern;
  - Die Kontrolle über einen Aufsitzrasentraktor, der an einem Hang rutscht, lässt sich nicht durch

den Einsatz der Bedienhebel wiedergewinnen. Kontrollverlust ist meistens auf Folgendes zurückzuführen:

- ◇ Unzureichende Reifenhaftung, besonders auf nassem Gras.
- ◇ Zu hohe Geschwindigkeit.
- ◇ Unzureichendes Bremsen.
- ◇ Nicht geeigneter Maschinentyp für die Aufgabe.
- ◇ Mangelhafte Beachtung des Bodenzustands, insbesondere an Hanglagen.
- ◇ Falsche Lastverteilung.

## Vorbereitung

- Tragen Sie beim Mähen immer feste Schuhe und lange Hosen. Fahren Sie die Maschine nie barfuß oder mit Sandalen.
- Untersuchen Sie den Arbeitsbereich der Maschine gründlich und entfernen Sie alle Gegenstände, die von der Maschine aufgeworfen werden könnten.
- **Warnung** – Kraftstoff ist leicht brennbar.
  - Bewahren Sie Kraftstoff nur in zugelassenen Vorratskanistern auf.
  - Betanken Sie nur im Freien, und rauchen Sie dabei nie.
  - Betanken Sie die Maschine, bevor Sie den Motor anlassen. Entfernen Sie nie den Tankdeckel oder füllen Kraftstoff ein, wenn der Motor läuft oder noch heiß ist.
  - Versuchen Sie nie, wenn Kraftstoff verschüttet wurde, den Motor zu starten. Schieben Sie die Maschine vom verschütteten Kraftstoff weg und vermeiden Sie offene Flammen, bis die Verschüttung verdunstet ist.
  - Schrauben Sie den Tank- und Benzinkanisterdeckel wieder fest auf.
- Tauschen Sie defekte Schalldämpfer aus.
- Überprüfen Sie vor dem Einsatz immer, ob die Schnittmesser, – schrauben und das Mähwerk abgenutzt oder beschädigt sind. Tauschen Sie abgenutzte oder defekte Messer und -schrauben als komplette Sätze aus, um die Wucht der Messer beizubehalten.

## Betrieb

- Konzentrieren Sie sich, verlangsamen Sie die Geschwindigkeit und passen Sie beim Wenden auf. Schauen Sie nach hinten und zur Seite, bevor Sie die Richtung ändern.

- Lassen Sie den Motor nie in unbelüfteten Räumen laufen, da sich dort gefährliche Kohlenmonoxidgase ansammeln können.
- Mähen Sie nur bei Tageslicht oder guter künstlicher Beleuchtung.
- Kuppeln Sie vor dem Anlassen des Motors alle Anbaugeräte aus und schalten auf Leerlauf.
- Denken Sie daran, dass ein Gefälle nie sicher ist. Fahren Sie an Grashängen besonders vorsichtig. So vermeiden Sie ein Überschlagen:
  - Fahren Sie auf Hängen nicht plötzlich an oder halten an.
  - Fahren Sie auf Hängen und beim engen Wenden langsam.
  - Achten Sie auf Buckel und Kuhlen und andere versteckte Gefahrenstellen.
- Achten Sie beim Überqueren und in der Nähe von Straßen auf den Verkehr.
- Stoppen Sie das Drehen der Schnittmesser, bevor Sie grasfreie Oberflächen überqueren.
- Richten Sie beim Einsatz von Zusatzgeräten den Auswurf nie auf Unbeteiligte. Halten Sie Unbeteiligte aus dem Einsatzbereich fern.
- Setzen Sie den Rasenmäher nie mit beschädigten Schutzblechen, -schildern und ohne angebrachte Sicherheitsvorrichtungen ein.
- Verändern Sie nie die Einstellung des Motorfliehkraftreglers, und überdrehen Sie niemals den Motor. Durch das Überdrehen des Motors steigt die Verletzungsgefahr.
- Vor dem Verlassen des Fahrersitzes sollten Sie Folgendes tun:
  - Kuppeln Sie die Zapfwelle aus und senken Sie die Anbaugeräte ab.
  - Schalten Sie auf Leerlauf und aktivieren Sie die Feststellbremse.
  - Stellen Sie den Motor ab und ziehen Sie den Zündschlüssel ab.
- Kuppeln Sie den Antrieb zu den Anbaugeräten aus, stellen Sie den Motor ab und ziehen Sie den Zündschlüssel ab:
  - Vor dem Entfernen von Behinderungen oder Verstopfungen;
  - bevor Sie den Rasenmäher prüfen, reinigen oder daran arbeiten;
  - Nach dem Kontakt mit einem Fremdkörper. Untersuchen Sie den Rasenmäher auf Schäden und führen die notwendigen Reparaturen durch,

bevor Sie ihn erneut starten und in Betrieb nehmen.

- Bei ungewöhnlichen Vibrationen des Rasenmähers (sofort überprüfen).
- Setzen Sie den Rasenmäher nie unter Alkohol- oder Drogeneinfluss ein.
- Blitzschlag kann zu schweren oder tödlichen Verletzungen führen. Setzen Sie die Maschine nicht ein, wenn Sie Blitze sehen oder Donner hören, und gehen Sie an eine geschützte Stelle.
- Kuppeln Sie den Antrieb der Anbaugeräte aus, wenn die Maschine nicht verwendet oder transportiert wird.
- Stellen Sie vor dem Tanken den Motor ab und kuppeln Sie den Antrieb der Anbaugeräte aus.

## Wartung und Lagerung

- Halten Sie alle Muttern und Schrauben fest angezogen, damit das Gerät in einem sicheren Betriebszustand bleibt.
- Bewahren Sie das Gerät innerhalb eines Gebäudes nie mit Kraftstoff im Tank auf, wenn dort Dämpfe eine offene Flamme oder Funken erreichen könnten.
- Lassen Sie den Motor abkühlen, bevor Sie die Maschine in einem geschlossenen Raum abstellen.
- Halten Sie, um das Brandrisiko zu verringern, den Motor, Schalldämpfer, das Batteriefach und den Kraftstofftankbereich von Gras, Laub und überflüssigem Fett frei.
- Tauschen Sie abgenutzte und beschädigte Teile aus Sicherheitsgründen aus.
- Wenn Sie den Kraftstoff aus dem Tank ablassen müssen, sollte dies im Freien geschehen.
- Denken Sie bei Mähwerken mit mehreren Schnittmessern daran, dass ein rotierendes Schnittmesser das Mitdrehen anderer Schnittmesser verursachen kann.
- Senken Sie die Mähwerke ab, wenn Sie die Maschine parken, einlagern oder unbeaufsichtigt lassen.

## Sicherheit bei Toro-Aufsitzrasenmähern

Im Anschluss finden Sie Angaben, die sich speziell auf Produkte von Toro beziehen und weitere Sicherheitsinformationen, die nicht im CEN-Standard enthalten sind, und mit denen Sie sich vertraut machen müssen.

- Auspuffgase enthalten Kohlenmonoxid, ein geruchloses tödliches Giftgas. Lassen Sie den Motor nie in geschlossenen Räumen laufen.
- Halten Sie bei laufendem Motor die Hände, Füße, Haare und lockere Kleidung aus allen Auswurfbereichen der Anbaugeräte, von der Unterseite des Mähwerks sowie allen beweglichen Maschinenteilen fern.
- Berühren Sie nie Geräte- oder Anbaugeräteteile, die eventuell durch den Betrieb heiß geworden sind. Lassen Sie diese vor dem Beginn einer Wartung, Einstellung oder einem Service abkühlen.
- Batteriesäure ist giftig und kann chemische Verbrennungen verursachen. Vermeiden Sie den Kontakt mit der Haut, mit Augen und Kleidungsstücken. Schützen Sie beim Umgang mit der Batterie Ihr Gesicht, Ihre Augen und Kleidung.
- Diese Maschine ist nicht für den öffentlichen Straßenverkehr zugelassen und wird als langsam fahrendes Fahrzeug“ eingestuft. Wenn Sie eine öffentliche Straße überqueren oder auf einer öffentlichen Straße fahren müssen, sollten Sie die örtlichen Vorschriften hinsichtlich Scheinwerfern, Warnschilder für langsam fahrende Fahrzeuge und Reflektoren einhalten.
- Batteriegas können explodieren. Halten Sie Zigaretten, Funken und Flammen von der Batterie fern.
- Verwenden Sie nur Originalersatzteile von Toro, um den ursprünglichen Standard der Maschine beizubehalten.
- Verwenden Sie nur Original-Zubehör von Toro. Die Verwendung von Fremdgeräten kann zum Verlust Ihrer Garantieansprüche führen.

## Einsatz an Hanglagen

- Mähen Sie nicht in der Nähe von steilen Gefällen, Gräben und Böschungen oder Gewässer. Räder, die über Kanten abrutschen, können zum Überschlagen des Fahrzeugs und zu schweren oder tödlichen Verletzungen oder Ertrinken führen.
- Mähen Sie keine Hänge, wenn das Gras nass ist. Rutschige Konditionen verringern die Haftung und können zum Rutschen und zu einem Verlust der Fahrzeugkontrolle führen.
- Wechseln Sie nie plötzlich die Geschwindigkeit oder Richtung.
- Setzen Sie einen Handrasenmäher und/oder Rasentrimmer in der Nähe von Abhängen, Gräben, steilen Böschungen oder Gewässer ein.

- Verringern Sie an Hanglagen die Geschwindigkeit und passen Sie besonders auf.
- Entfernen Sie Hindernisse, z. B. Steine, Äste usw. aus dem Mähbereich oder markieren Sie diese. Hohes Gras kann Hindernisse verdecken.
- Achten Sie auf Gräben, Löcher, Steine, Rillen und Bodenerhebungen, die den Einsatzwinkel ändern, da sich die Maschine auf unebenem Gelände überschlagen kann.
- Vermeiden Sie beim Hinauffahren eines Hangs ein plötzliches Anfahren, da der Rasenmäher nach hinten umkippen kann.
- Vergessen Sie nicht, dass der Rasenmäher beim Herunterfahren des Hangs die Haftung verlieren kann. Die Gewichtsverlagerung auf die Vorderräder kann zum Rutschen der Antriebsräder führen und die Brems- und Lenkwirkung aufheben.
- Vermeiden Sie immer ein plötzliches Anfahren oder Anhalten an einem Hang. Kuppeln Sie die Messer aus, wenn die Reifen die Bodenhaftung verlieren, und fahren Sie langsam geradeaus hangabwärts.
- Befolgen Sie zur Verbesserung der Stabilität die Herstelleranweisungen bezüglich des Radballasts und der Gegengewichte.
- Gehen Sie mit Anbaugeräten besonders vorsichtig vor. Diese Geräte können die Stabilität der Maschine ändern und zu einem Verlust der Fahrzeugkontrolle führen.

## Verwenden des Überrollschutzes

- Beim Einsatz der Maschine sollten Sie den Überrollbügel aufrecht stellen und arretieren sowie den Sicherheitsgurt anlegen.
- Stellen Sie sicher, dass der Sicherheitsgurt in einem Notfall schnell gelöst werden kann.
- Warnung: Es besteht kein Überrollschutz, wenn der Überrollbügel abgesenkt ist.
- Prüfen Sie den Mähbereich und senken Sie den Überrollschutz nie in Bereichen mit Hängen, steilen Gefällen oder Wasser ab.
- Senken Sie den Überrollbügel nur ab, wenn es wirklich erforderlich ist. **Legen Sie keinen Sicherheitsgurt an, wenn der Überrollbügel abgesenkt ist.**
- Achten Sie sorgfältig auf die lichte Höhe (wie z. B. zu Ästen, Pforten, Stromkabeln), bevor Sie unter irgendeinem Hindernis durchfahren, damit Sie dieses nicht berühren.

## Schalleistungspegel

**Hinweis:** Die in diesem Abschnitt enthaltenen Daten gelten nur für Geräte, die das CE-Logo tragen.

### Modelle 30363 TC und 30363 TE

Dieses Gerät erzeugt einen Schalldruckpegel von 103 dBA beträgt (inkl. eines Unsicherheitswerts (K) von 1 dBA.

Der Schalldruckpegel wurde gemäß den Vorgaben in ISO 11094 gemessen.

### Modell 30461

Dieses Gerät erzeugt einen Schalldruckpegel von 101 dBA beträgt (inkl. eines Unsicherheitswerts (K) von 1 dBA.

Der Schalldruckpegel wurde gemäß den Vorgaben in ISO 11094 gemessen.

### Modell 30462

Dieses Gerät erzeugt einen Schalldruckpegel von 102 dBA beträgt (inkl. eines Unsicherheitswerts (K) von 1 dBA.

Der Schalldruckpegel wurde gemäß den Vorgaben in ISO 11094 gemessen.

### Modelle 30464 und 30464 TC

Dieses Gerät erzeugt einen Schalldruckpegel von 102 dBA beträgt (inkl. eines Unsicherheitswerts (K) von 1 dBA.

Der Schalldruckpegel wurde gemäß den Vorgaben in ISO 11094 gemessen.

### Modell 30465 TC

Dieses Gerät erzeugt einen Schalldruckpegel von 102 dBA beträgt (inkl. eines Unsicherheitswerts (K) von 1 dBA.

Der Schalldruckpegel wurde gemäß den Vorgaben in ISO 11094 gemessen.

## Schalldruckpegel

**Hinweis:** Die in diesem Abschnitt enthaltenen Daten gelten nur für Geräte, die das CE-Logo tragen.

### Modelle 30363 TC und 30363 TE

Dieses Gerät erzeugt einen Schalldruckpegel, der am Ohr des Benutzers 90 dBA beträgt (inkl. eines Unsicherheitswerts (K) von 1 dBA.

Der Schalldruckpegel wurde gemäß den Vorgaben in EN 836 gemessen.

### Modell 30461

Dieses Gerät erzeugt einen Schalldruckpegel, der am Ohr des Benutzers 87 dBA beträgt (inkl. eines Unsicherheitswerts (K) von 1 dBA).

Der Schalldruckpegel wurde gemäß den Vorgaben in EN 836 gemessen.

### **Modell 30462**

Dieses Gerät erzeugt einen Schalldruckpegel, der am Ohr des Benutzers 89 dBA beträgt (inkl. eines Unsicherheitswerts (K) von 1 dBA).

Der Schalldruckpegel wurde gemäß den Vorgaben in EN 836 gemessen.

### **Modelle 30464 und 30464 TC**

Dieses Gerät erzeugt einen Schalldruckpegel, der am Ohr des Benutzers 88 dBA beträgt (inkl. eines Unsicherheitswerts (K) von 1 dBA).

Der Schalldruckpegel wurde gemäß den Vorgaben in EN 836 gemessen.

### **Modell 30465 TC**

Dieses Gerät erzeugt einen Schalldruckpegel, der am Ohr des Benutzers 87 dBA beträgt (inkl. eines Unsicherheitswerts (K) von 1 dBA).

Der Schalldruckpegel wurde gemäß den Vorgaben in EN 836 gemessen.

## **Vibrationsniveau**

**Hinweis:** Die in diesem Abschnitt enthaltenen Daten gelten nur für Geräte, die das CE-Logo tragen.

### **Hand/Arm**

Das gemessene Vibrationsniveau für die rechte Hand beträgt  $1.22 \text{ m/s}^2$

Das gemessene Vibrationsniveau für die linke Hand beträgt  $0.6 \text{ m/s}^2$

Der Unsicherheitswert (K) beträgt  $0,5 \text{ m/s}^2$

Die Werte wurden nach den Vorgaben von EN 836 gemessen.

### **Gesamtkörper**

Gemessenes Vibrationsniveau =  $0.48 \text{ m/s}^2$

Der Unsicherheitswert (K) beträgt  $0,5 \text{ m/s}^2$

Die Werte wurden nach den Vorgaben von EN 836 gemessen.



# Winkelanzeige



Bild 3

Diese Seite kann für den persönlichen Gebrauch kopiert werden.

1. Das maximale Gefälle, an dem die Maschine sicher eingesetzt werden kann, beträgt **15 Grad**. Ermitteln Sie mit der Gefälletabelle das Gefälle der Hänge vor dem Einsatz. **Setzen Sie diese Maschine nicht auf Hängen ein, die ein Gefälle von mehr als 15 Grad aufweisen.** Falten Sie entlang der entsprechenden Linie, um dem empfohlenen Gefälle zu entsprechen.
2. Fluchten Sie diese Kante mit einer vertikalen Oberfläche aus (Baum, Gebäude, Zaunpfahl, Pfosten usw.)
3. Beispiel, wie Sie Gefälle mit der gefalteten Kante vergleichen.

# Sicherheits- und Bedienungsschilder

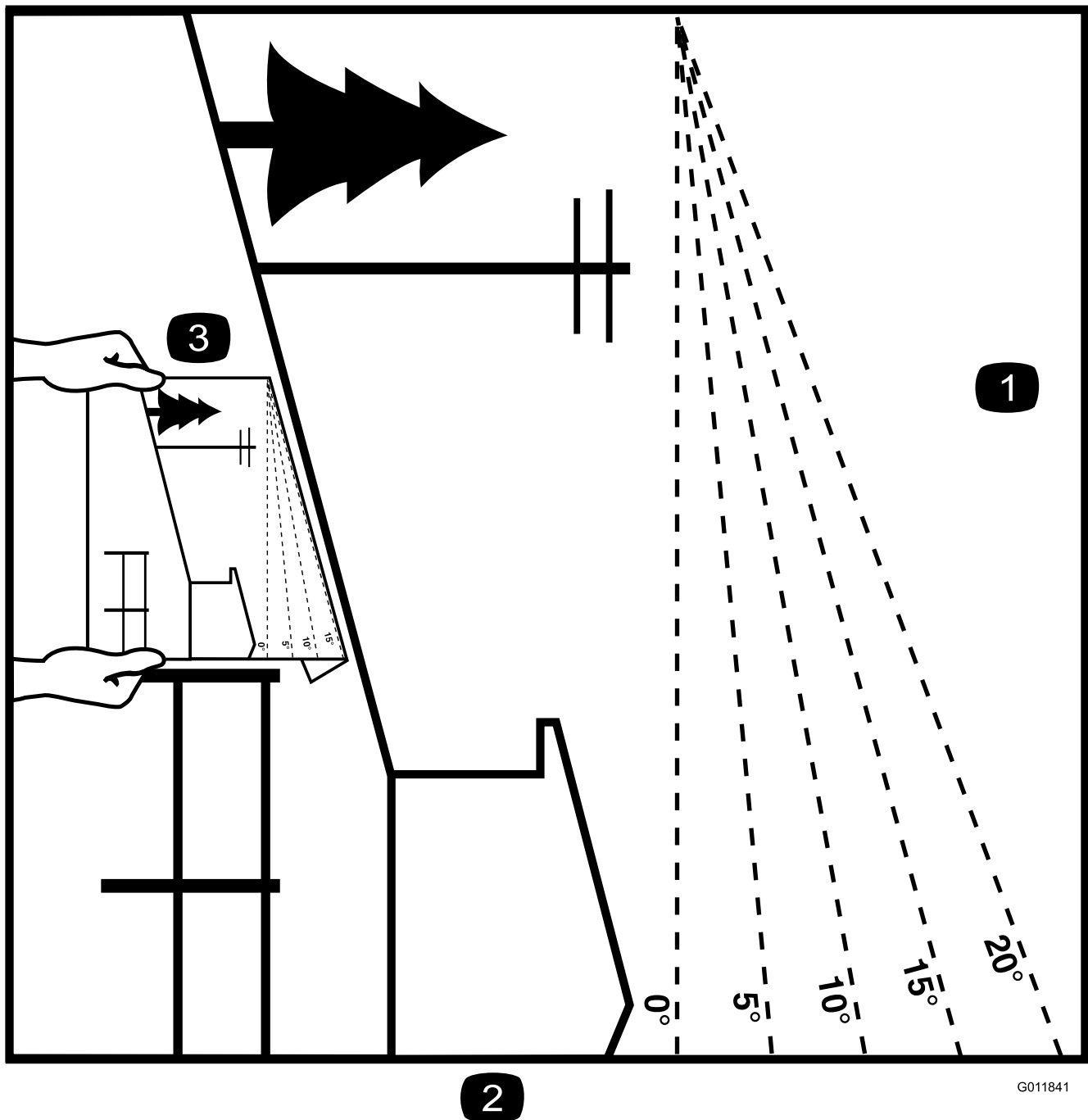

Die Sicherheits- und Bedienungsschilder sind gut sichtbar; sie befinden sich in der Nähe der möglichen Gefahrenbereiche. Tauschen Sie beschädigte oder verloren gegangene Schilder aus oder ersetzen Sie sie.

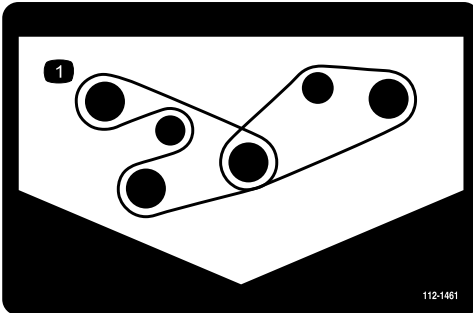

112-1461

## 1. Riemenführung

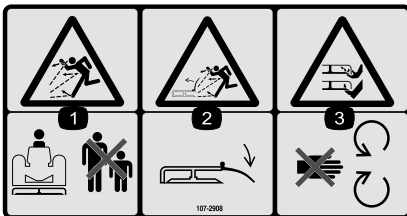

107-2908

1. Gefahr durch fliegende Teile: Achten Sie darauf, dass Unbeteiligte den Sicherheitsabstand zum Gerät einhalten.
2. Gefahr durch herausgeschleuderte Gegenstände: Benutzen Sie die Maschine nie mit hochgeklapptem oder ohne Ablenkblech; das Ablenkblech muss stets korrekt angebracht sein.
3. Gefahr einer Schnittwunde und/oder der Amputation von Händen oder Füßen durch Mähwerkmesser: Halten Sie sich von beweglichen Teilen fern.

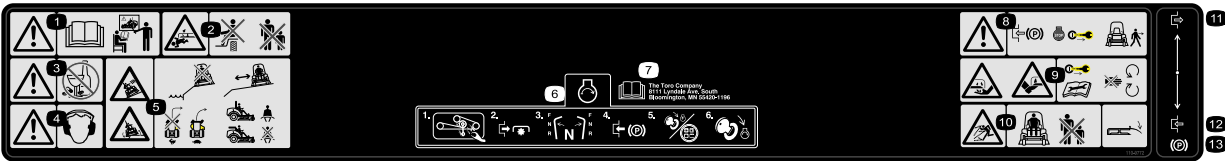

110-9772

1. Warnung: Lesen Sie die *Bedienungsanleitung* vor dem Einsatz und setzen Sie das Gerät nur nach entsprechender Schulung ein.
2. Quetsch-/Amputationsgefahr von Unbeteiligten: Nehmen Sie nie Passagiere mit und achten Sie darauf, dass Unbeteiligte einen Sicherheitsabstand von der Maschine einhalten.
3. Warnung: Nehmen Sie keine Arzneimittel/Drogen oder Alkohol zu sich.
4. Warnung: Tragen Sie einen Gehörschutz.
5. Gefahr des Überschlagens und Umkippen bei Abhängen: Setzen Sie die Maschine nicht in der Nähe von Abhängen ein, halten Sie einen Sicherheitsabstand zu Abhängen ein, verlangsamen die Geschwindigkeit vor dem Wenden, wenden Sie nicht mit hohen Geschwindigkeiten, legen Sie einen Sicherheitsgurt an, wenn der Überrollschutz montiert ist, legen Sie keinen Sicherheitsgurt an, wenn der Überrollschutz abgesenkt ist.
6. Anlassen des Motors: Entfernen Sie Rückstände vom Anbaugerät, kuppeln Sie die Zapfwelle aus, stellen Sie die Fahrtriebshebel in die Neutralstellung, aktivieren Sie die Feststellbremse, drehen Sie die Zündung auf "Run" und warten Sie, bis die Glühkerzenlampe ausgegangen ist, drehen Sie den Zündschlüssel dann auf "Start".
7. Lesen Sie die *Bedienungsanleitung*.
8. Warnung: Aktivieren Sie die Feststellbremse, stellen Sie den Motor ab und ziehen Sie den Zündschlüssel ab, bevor Sie die Maschine verlassen.
9. Schnitt- bzw. Amputationsgefahr an Händen und Füßen: Ziehen Sie den Zündschlüssel ab und lesen Sie die Anweisungen, bevor Sie Wartungs- oder Reparaturarbeiten ausführen. Halten Sie einen Sicherheitsabstand zu beweglichen Teilen.
10. Gefahr durch herausgeschleuderte Gegenstände: Stellen Sie sicher, dass Unbeteiligte immer einen Sicherheitsabstand zur Maschine einhalten, und nehmen Sie nie Ablenkleche oder Schutzvorrichtungen ab.
11. Auskuppeln
12. Einkuppeln
13. Feststellbremse

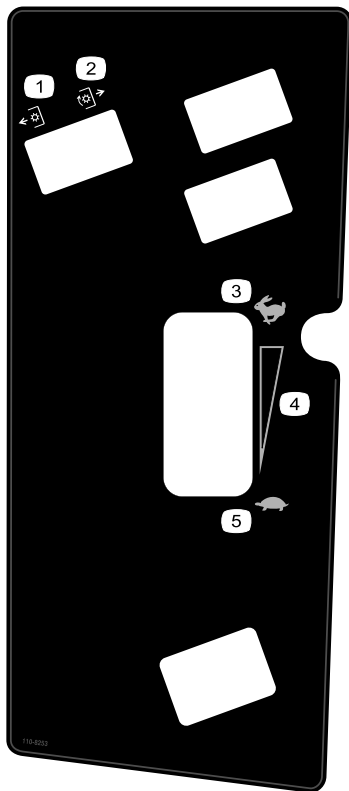

110-8253

- 1. ZWA: Ausgekuppelt
- 2. ZWA: Eingekuppelt
- 3. Schnell
- 4. Stufenlos verstellbare Einstellung
- 5. Langsam

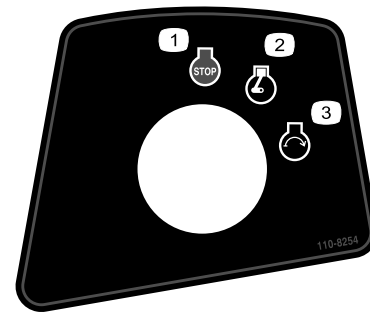

110-8254

- 1. Motor: Abstellen
- 2. Motor: Laufen
- 3. Motor: Anlassen

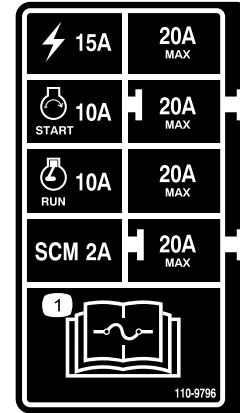

110-9796

- 1. Lesen Sie die *Bedienungsanleitung* bezüglich weiterer Angaben über die Sicherungen.

**GROUNDMASTER 7200 / 7210**  
**QUICK REFERENCE AID**

**CHECK/SERVICE (daily)**

- 1. OIL LEVEL, ENGINE
- 2. OIL LEVEL, HYDRAULIC TANK
- 3. COOLANT LEVEL, RADIATOR
- 4. FUEL /WATER SEPARATOR
- 5. PRECLEANER - AIR CLEANER
- 6. RADIATOR SCREEN
- 7. BRAKE FUNCTION
- 8. TIRE PRESSURE
- 9. BATTERY
- 10. BELTS - DECK, FAN, ALTERNATOR
- 11. GEARBOX

GREASING - SEE OPERATOR'S MANUAL

**FLUID SPECIFICATIONS/CHANGE INTERVALS**

SEE OPERATOR'S MANUAL FOR INITIAL CHANGES.	FLUID TYPE	CAPACITY	CHANGE INTERVAL*		FILTER PART NO.
			FLUID	FILTER	
A. ENGINE OIL	*SAE 15W-40	3.9 QTS. WITH FILTER (3.7 LITERS)	150 HRS.	150 HRS.	108-3841
B. HYD. CIRCUIT OIL	MOBIL 424	10.8 QTS. (10.3 LITERS)	800 HRS.	800 HRS.	108-5194
C. AIR CLEANER			SEE INDICATOR		108-3810
D. WATER SEPARATOR			400 HRS.		110-9049
E. FUEL TANK	NO. 2-Diesel	11 GALS. (41 LITERS)	Drain and flush, 2 yrs.		
F. COOLANT	50/50 Ethylene glycol/water	6 QTS. (5.7 LITERS)	Drain and flush, 2 yrs.		
G. GEARBOX	SAE EP90W	12 oz. (355 mL)	400 HRS.		

\*SEE OPERATOR'S MANUAL FOR INITIAL CHANGES / WINTER USE.

110-8252

- 1. Lesen Sie die *Bedienungsanleitung*.
- 2. Feststellbremse
- 3. Hydrauliköl
- 4. Kraftstoff
- 5. Motorkühlmittel
- 6. Motoröl

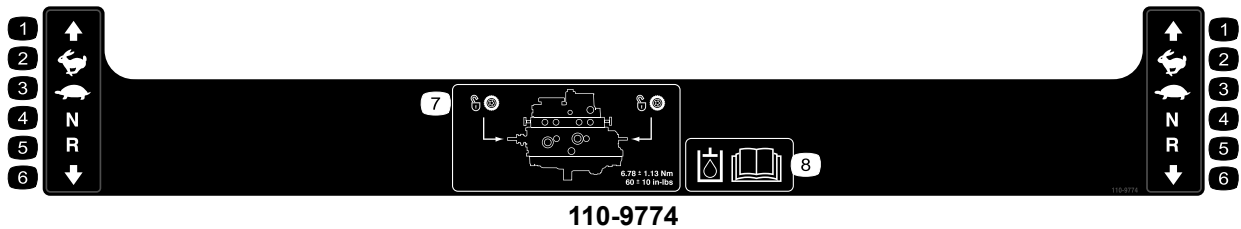

110-9774

- |                 |             |                  |  |
|-----------------|-------------|------------------|--|
| 1. Vorwärtsgang | 3. Langsam  | 5. Rückwärtsgang | 7. Schleppventilposition; ziehen Sie die Schleppventile mit 6,78 ± 1,13 Nm an.                   |
| 2. Schnell      | 4. Leerlauf | 6. Rückwärtsgang | 8. Warnung: Weitere Informationen zum Hydrauliköl finden Sie in der <i>Bedienungsanleitung</i> . |

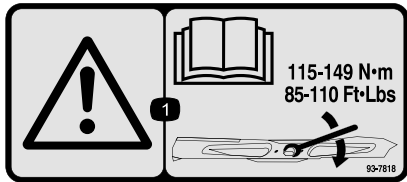

93-7818

1. Warnung: Lesen Sie in der *Bedienungsanleitung* nach, wie Sie die Schneidmesserschraube/-mutter auf 115 bis 149 Nm anziehen.

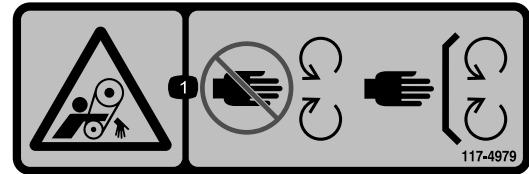

117-4979

1. Verhedderungsgefahr am Riemen: Halten Sie einen Abstand zu beweglichen Teilen und lassen Sie alle Schutzvorrichtungen und Schutzbleche montiert.



93-6696

1. Gefahr gespeicherter Energie: Lesen Sie die *Bedienungsanleitung*.



93-6687

1. Treten Sie nicht auf diese Stelle.



93-6697

(Modell 30631)

1. Lesen Sie die *Bedienungsanleitung*.
2. Füllen Sie nach jeweils 50 Betriebsstunden Öl der Klassifizierung SAE 80w-90 (API GL-5) auf.

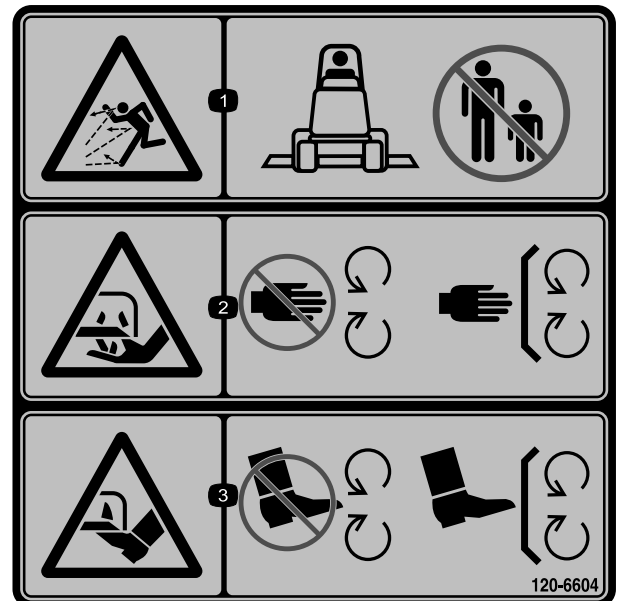

120-6604

1. Gefahr durch herausgeschleuderte Objekte: Unbeteiligte müssen einen Abstand zur Maschine halten.
2. Schnitt- bzw. Amputationsgefahr für Hände am Mähwerkmesser: Berühren Sie keine sich bewegenden Teile und nehmen Sie keine Schutzvorrichtungen ab.
3. Schnitt- bzw. Amputationsgefahr für Füße am Mähwerkmesser: Berühren Sie keine sich bewegenden Teile fern und nehmen Sie keine Schutzvorrichtungen ab.

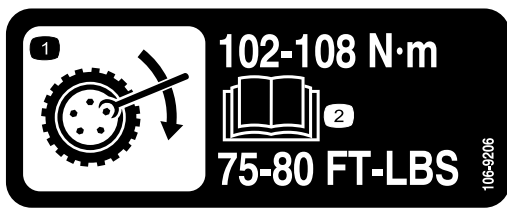

106-6755

1. Motorkühlmittel unter Druck
2. Explosionsgefahr: Lesen Sie die *Bedienungsanleitung*.
3. Warnung: Berühren Sie nicht die heiße Oberfläche.
4. Warnung: Lesen Sie die *Bedienungsanleitung*.

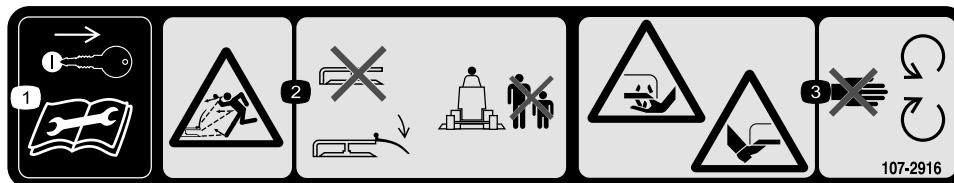

107-2916

1. Ziehen Sie vor dem Durchführen von Wartungs- oder Reparaturarbeiten den Zündschlüssel ab und lesen Sie die *Bedienungsanleitung* durch.
2. Gefahr durch herausgeschleuderte Gegenstände: Benutzen Sie die Maschine nie mit hochgeklapptem oder ohne Ablenkblech; das Ablenkblech muss stets korrekt angebracht sein; halten Sie Unbeteiligte von der Maschine fern.
3. Gefahr einer Schnittwunde und/oder der Amputation von Händen oder Füßen durch Mähwerkmesser: Halten Sie sich von beweglichen Teilen fern.

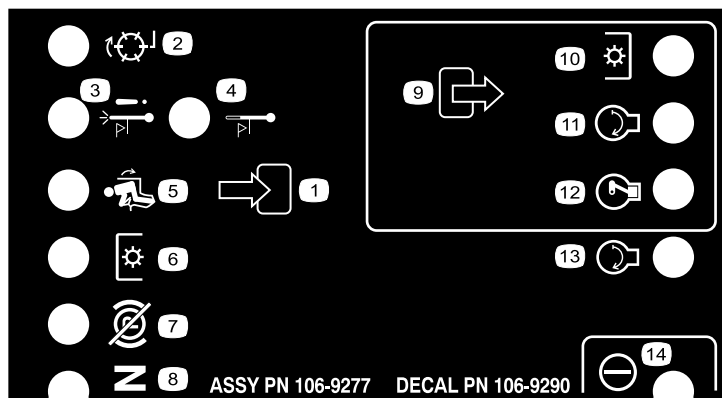

106-9290

1. Eingaben
2. Nicht aktiviert
3. Abstellen bei hoher Temperatur
4. Warnung bei hoher Temperatur
5. Auf Sitz
6. Zapfwellenantrieb (ZWA)
7. Feststellbremse gelöst
8. Leerlauf
9. Ausgaben
10. Zapfwellenantrieb (ZWA)
11. Start
12. ETR (Zum Laufen einschalten)
13. Start
14. Leistung

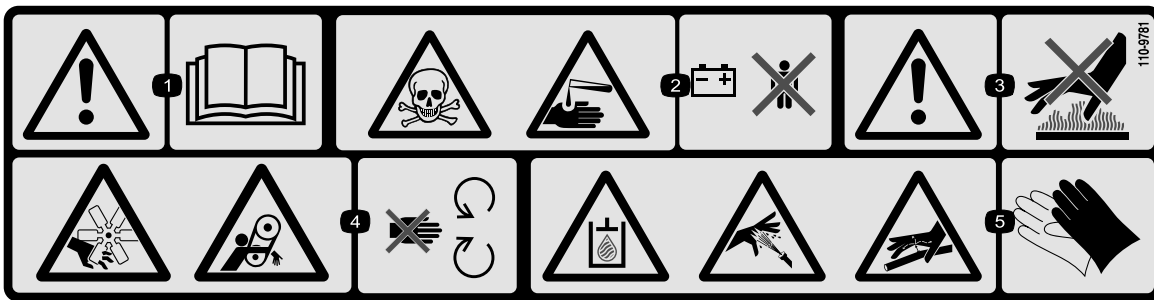

110-9781

1. Warnung: Lesen Sie die *Bedienungsanleitung*.
2. Gift und ätzende Flüssigkeit/Verätzungsgefahr: Halten Sie Kinder in einem sicheren Abstand zur Batterie.
3. Warnung: Berühren Sie nicht die heiße Oberfläche.
4. Gefahr: Schnittwunden/Amputation am Ventilator und Verheddern am Riemen: Halten Sie sich von beweglichen Teilen fern.
5. Das Hydrauliköl in der Anlage steht unter Druck; austretendes Hydrauliköl kann unter die Haut gelangen; Gefahr von gebrochenen Hydraulikleitungen: Tragen Sie Schutzhandschuhe, wenn Sie Bestandteile der Hydraulikanlage handhaben.

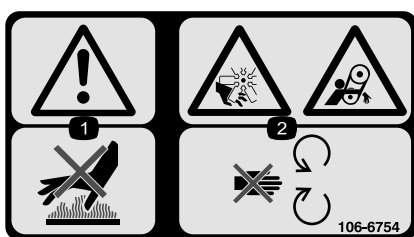

106-6754

1. Warnung: Berühren Sie nicht die heiße Oberfläche.
2. Gefahr: Schnittwunden/Amputation am Ventilator und Verheddern am Riemen: Halten Sie sich von beweglichen Teilen fern.

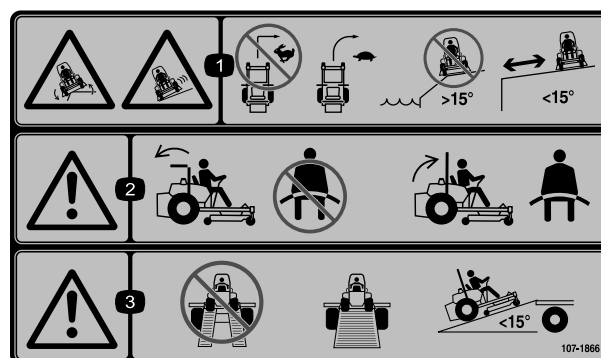

107-1866

1. Gefahr des Umkippens und Rutschgefahr und möglicher Verlust der Fahrzeugkontrolle Umkippens bei Abhängen: Wenden Sie nicht plötzlich bei hoher Geschwindigkeit, verlangsamen Sie die Geschwindigkeit und wenden Sie langsam. Setzen Sie die Maschine nicht in der Nähe von Abhängen, Hanglagen mit einem Gefälle von mehr als 15 Grad oder in der Nähe von Gewässern ein. Halten Sie einen Sicherheitsabstand zu Abhängen ein.
2. Warnung: Legen Sie bei abgesenktem Überrollbügel keinen Sicherheitsgurt an; Legen Sie den Sicherheitsgurt an, wenn der Überrollbügel aufgerichtet ist.
3. Warnung: Verwenden Sie nicht zwei Rampen; verwenden Sie beim Transport der Maschine aus einem Stück gefertigte Rampen; Verwenden Sie nur Rampen, deren Neigung unter 15 Grad liegt.



112-1689

Nur CE-markierte Modelle (mit installiertem CE-Kit)

\* Dieser Sicherheitsaufkleber enthält eine Warnung zu Gefällen, die nach den Anforderungen des europäischen Standards für Rasenmähersicherheit EN 836:1997 an Maschinen angebracht sein muss. Die konservativ angegebenen Höchstwerte für Gefälle für den Einsatz dieser Maschine werden von diesem Standard vorgegeben und müssen eingehalten werden.

1. Umkipppgefahr: Setzen Sie die Maschine nie auf einem Gefälle mit mehr als 14° ein.

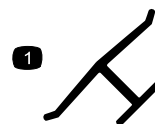

Herstellermarke

1. Gibt an, dass das Messer Teil der Originalmaschine des Herstellers ist.

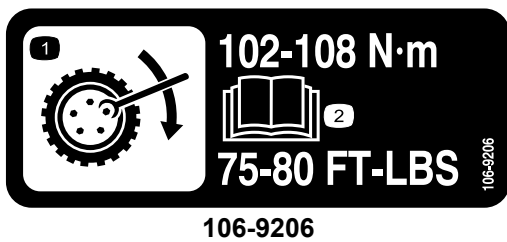

1. Drehmomentangaben für die Räder
2. Lesen Sie die *Bedienungsanleitung*.

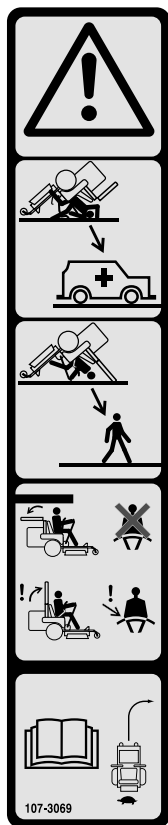

107-3069

1. Warnung: Es besteht kein Überrollschutz, wenn der Überrollbügel abgesenkt ist.
2. Lassen Sie den Überrollbügel aufgestellt und arretiert und legen Sie den Sicherheitsgurt an, um schwere oder tödliche Verletzungen aufgrund eines Überschlagens zu vermeiden. Senken Sie den Überrollbügel nur ab, wenn es unbedingt erforderlich ist. Legen Sie keinen Sicherheitsgurt an, wenn der Überrollbügel abgesenkt ist.
3. Lesen Sie die *Bedienungsanleitung*. Fahren Sie langsam und vorsichtig.



### Batteriesymbole

Die Batterie weist einige oder alle der folgenden Symbole auf

1. Explosionsgefahr
2. Vermeiden Sie Feuer, offenes Licht und rauchen Sie nicht.
3. Verätzungsgefahr/Verbrennungsgefahr durch Chemikalien
4. Tragen Sie eine Schutzbrille.
5. Lesen Sie die *Bedienungsanleitung*.
6. Halten Sie Unbeteiligte in einem sicheren Abstand zur Batterie.
7. Tragen Sie eine Schutzbrille; explosive Gase können Blindheit und andere Verletzungen verursachen.
8. Batteriesäure kann schwere chemische Verbrennungen und Blindheit verursachen.
9. Waschen Sie Augen sofort mit Wasser und gehen Sie sofort zum Arzt.
10. Bleihaltig: Nicht wegwerfen.



# Einrichtung

## Einzelteile

Prüfen Sie anhand der nachstehenden Tabelle, dass Sie alle im Lieferumfang enthaltenen Teile erhalten haben.

Verfahren	Beschreibung	Menge	Verwendung
<b>1</b>	Reifen	1	Montieren Sie den linken Hinterreifen (nur Modell 30464TC und 30363TC).
<b>2</b>	Keine Teile werden benötigt	–	Aktivieren und laden Sie die Batterie auf (nur Modell 30464TC und 30363TC).
<b>3</b>	Keine Teile werden benötigt	–	Stellen Sie das Überrollsystem ein.
<b>4</b>	Keine Teile werden benötigt	–	Überprüfen Sie den Reifendruck.
<b>5</b>	Keine Teile werden benötigt	–	Montieren Sie den Ballast.
<b>6</b>	Keine Teile werden benötigt	–	Prüfen Sie den Hydraulikflüssigkeits-, Motoröl- und des Kühlmittelstand.
<b>7</b>	Bedienungsanleitung Motor-Bedienungsanleitung Ersatzteilkatalog Schulungsmaterial für den Bediener Checkliste – vor der Auslieferung Motorgarantie CE-Zertifikat	1 1 1 1 1 1 1	Lesen Sie die Anleitungen und schauen Sie sich die Schulungsunterlagen an, bevor Sie die Maschine einsetzen. Bauen Sie mit den restlichen Teilen die Anbaugeräte ein.

# 1

## Montieren des linken Hinterreifens (nur Modell 30464TC und 30363TC)

Für diesen Arbeitsschritt erforderliche Teile:

1	Reifen
---	--------

### Verfahren

1. Stützen Sie das Maschinenheck links mit Achsständern ab.
2. Nehmen Sie die Radmuttern von den Reifenbefestigungsschrauben ab.
3. Ziehen Sie den Kistenbügel von der Radnabe ab.

4. Montieren Sie den Hinterreifen auf die Nabe und befestigen Sie ihn mit den vorher abgenommenen Radmuttern.
5. Ziehen Sie die Radmuttern mit 102 bis 108 Nm an.

# 2

## Aktivieren und Aufladen der Batterie (nur Modell 30464TC und 30363TC)

**Keine Teile werden benötigt**

### Verfahren

Füllen Sie die Batterie anfänglich nur mit Elektrolyt (spezifisches Gewicht von 1,265).

1. Nehmen Sie die Batterie aus der Maschine heraus.

**Wichtig:** Füllen Sie keine Batteriesäure ein, wenn die Batterie noch in der Maschine

**eingesetzt ist. Sie könnten Batteriesäure verschütten und Korrosion verursachen.**

2. Reinigen Sie die Oberseite der Batterie und nehmen Sie die Entlüftungsdeckel ab (Bild 4).

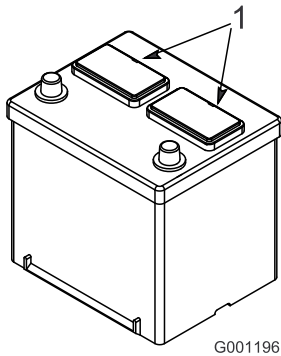

**Bild 4**

1. Entlüftungsdeckel

3. Füllen Sie vorsichtig in jede Zelle Elektrolyt ein, bis die Platten ungefähr mit 6 mm Flüssigkeit bedeckt sind (Bild 5).

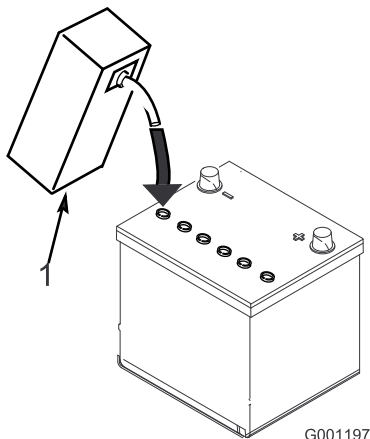

**Bild 5**

1. Batteriesäure

4. Lassen Sie die Elektrolytflüssigkeit für 20 bis 30 Minuten in die Platten durchtränken. Füllen Sie nach Bedarf auf, um den Elektrolytfüllstand auf ungefähr 6 mm unter dem Einfüllstutzen anzuheben (Bild 5).

### **⚠️ WARNUNG:**

**Beim Laden der Batterie werden Gase erzeugt, die explodieren können.**

**Rauchen Sie nie in der Nähe der Batterie und halten Sie Funken und offenes Feuer von der Batterie fern.**

5. Schließen Sie ein 3- bis 4-A-Ladegerät an die Batteriepole an. Laden Sie die Batterie mit 3

bis 4 Ampere auf, bis das spezifische Gewicht mindestens 1,250 und die Temperatur mindestens 16°C beträgt; die Gasentwicklung sollte in allen Zellen ungehindert sein.

6. Ziehen Sie, wenn die Batterie voll geladen ist, den Netzstecker des Ladegeräts und klemmen dieses von den Batteriepolen ab.

**Hinweis:** Füllen Sie nach dem Aktivieren der Batterie nur destilliertes Wasser nach, um normalen Verlust auszugleichen. Wartungsfreie Batterien sollten bei normalen Einsatzbedingungen kein Wasser benötigen.

### **WARNUNG:**

#### **KALIFORNIEN Warnung zu Proposition 65**

**Batteriepole, -klemmen und -zubehör enthalten Blei und Bleibestandteile. Dies sind Chemikalien, die laut den Behörden des Staates Kalifornien krebserregend sind und zu Erbschäden führen können. Waschen Sie sich nach dem Umgang mit diesen Materialien die Hände.**

### **⚠️ WARNUNG:**

**Batteriepole und Metallwerkzeuge können an metallischen Traktorteilen Kurzschlüsse verursachen und Funken erzeugen. Funken können zum Explodieren der Batteriegase führen, was Verletzungen zur Folge haben kann.**

- Vermeiden Sie, wenn Sie eine Batterie ein- oder ausbauen, dass die Batteriepole mit metallischen Traktorteilen in Berührung kommen.
- Vermeiden Sie Kurzschlüsse zwischen metallischen Werkzeugen, den Batteriepolen und metallischen Traktorteilen.

7. Bauen Sie die Batterie in die Maschine ein und befestigen Sie sie.

**Wichtig:** Die Batterie darf sich nicht bewegen oder rutschen, wenn Sie gegen sie drücken.

8. Klemmen Sie zuerst das Pluskabel (Rot) am Pluspol (+) der Batterie, und dann das Minuskabel (Schwarz) am Minuspol (-) der Batterie an. Ziehen Sie den Gummischuh über den Pluspol, um Kurzschlüssen vorzubeugen.

## ⚠️ WARNUNG:

Das unsachgemäße Verlegen der Batteriekabel kann zu Schäden an der Maschine führen, und die Kabel können Funken erzeugen. Funken können zum Explodieren der Batteriegase führen, was Verletzungen zur Folge haben kann.

- Klemmen Sie immer das Minuskabel (schwarz) ab, bevor Sie das Pluskabel (rot) abklemmen.
- Klemmen Sie immer das Pluskabel (rot) an, bevor Sie das Minuskabel (schwarz) anklemmen.

## ⚠️ WARNUNG:

Der Anschluss der Kabel an den falschen Polen kann zu Verletzungen und/oder Sachschäden an der elektrischen Anlage führen.

**Hinweis:** Stellen Sie sicher, dass die Batteriekabel nicht in der Nähe von scharfen Kanten oder beweglichen Teilen verlegt sind.

# 3

## Einstellen des Überrollsystems

Keine Teile werden benötigt

### Verfahren

1. Nehmen Sie die Splints ab und die beiden Stifte vom Überrollbügel ab (Bild 6).

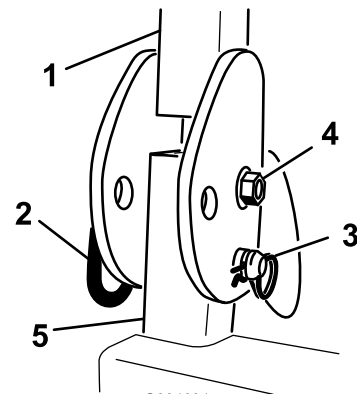

**Bild 6**

Abbildung zeigt die rechte Seite

1. Überrollbügel

3. Splint

2. Stift

2. Richten Sie den Überrollbügel ganz auf und setzen Sie die beiden Stifte ein. Befestigen Sie die Stifte mit den Splints (Bild 6).

**Hinweis:** Wenn Sie den Überrollbügel absenken müssen, drücken Sie den Bügel nach vorne, um die Stifte zu entlasten, nehmen Sie die Stifte ab, senken Sie den Bügel langsam ab und befestigen Sie ihn mit den Stiften, damit er die Motorhaube nicht beschädigt.

## ⚠️ WARNUNG:

Lassen Sie den Überrollbügel aufgestellt und arretiert und legen Sie den Sicherheitsgurt an, um schwere oder tödliche Verletzungen aufgrund eines Überschlagens zu vermeiden.

Stellen Sie sicher, dass der hintere Teil des Sitzes mit der Sitzlasche abgesichert ist.

## ⚠️ WARNUNG:

Es besteht kein Überrollschutz, wenn der Überrollbügel abgesenkt ist.

- Senken Sie den Überrollbügel nur ab, wenn es wirklich erforderlich ist.
- Legen Sie bei abgesenktem Überrollbügel keinen Sicherheitsgurt an.
- Fahren Sie langsam und vorsichtig.
- Richten Sie den Überrollbügel sofort wieder auf, wenn die Höhe es zulässt.
- Achten Sie sorgfältig auf die lichte Höhe (wie z. B. zu Ästen, Pforten, Stromkabeln), bevor Sie unter irgendeinem Hindernis durchfahren, damit Sie dieses nicht berühren.

**Wichtig:** Senken Sie den Überrollbügel nur ab, wenn es wirklich erforderlich ist.



## **Prüfen des Reifendrucks**

**Keine Teile werden benötigt**

### **Verfahren**

Die Reifen werden für den Versand zu stark aufgeblasen. Lassen Sie also etwas Luft aus den Reifen ab, um den Druck zu verringern. Der richtige Reifendruck beträgt 103 kPa (15 psi) für die Hinterreifen und 172 kPa (25 psi) für die Laufräder.

# 5

## Montieren von Ballast (Für CE-Konformität)

**Keine Teile werden benötigt**

### Verfahren

Für Maschinen mit 183 cm Mähwerken und keinen anderen Anbaugeräten muss zur Erfüllung der CE-Normen kein Ballast hinzugefügt werden. Sie müssen ggf. Ballast kaufen und installieren, abhängig von der Größe bzw. dem Typ des Mähwerks und der an der Maschine montierten Anbaugeräte. In der folgenden Tabelle werden die verschiedenen Anbaugerätekonfigurationen und der für jedes Modell erforderliche Frontballast aufgeführt.

Anbaugerätekonfiguration	Erforderlicher Ballast mit einem 157,5 cm Guardian Mähwerk	Erforderlicher Ballast mit einem 183 cm Guardian Mähwerk	Erforderlicher Ballast mit einem 183 cm Seitenauswurfmäherwerk
Groundsmaster 7200/7210 Zugmaschine ohne Anbaugeräte	10 kg	0 kg	0 kg
Groundsmaster 7200/7210 Zugmaschine und Sonnendach	34 kg	9,5 kg	15 kg
Groundsmaster 7200/7210 Zugmaschine, Sonnendach und Scheinwerfer	32,2 kg	28,5 kg	10 kg
Groundsmaster 7200/7210 Zugmaschine, Sonnendach, Scheinwerfer und Achsständer	18 kg	17 kg	10 kg
Groundsmaster 7200/7210 Zugmaschine, Sonnendach und Achsständer	14 kg	10 kg	10 kg
Groundsmaster 7200/7210 Zugmaschine, Scheinwerfer und Achsständer	0 kg	0 kg	0 kg
Groundsmaster 7200/7210 Zugmaschine und Scheinwerfer	11,3 kg	0 kg	0 kg
Groundsmaster 7200/7210 Zugmaschine und Achsständer	0 kg	0 kg	0 kg

Wenden Sie sich an den offiziellen Toro Vertragshändler, um die entsprechenden Ballaste für die Maschine zu kaufen.

# 6

## Prüfen der Ölstände

**Keine Teile werden benötigt**

### Verfahren

1. Prüfen Sie den Stand der Hydraulikflüssigkeit vor dem Anlassen des Motors; siehe Prüfen des Hydraulikflüssigkeitsstands“..

2. Prüfen Sie den Stand des Motoröls vor und nach dem Anlassen des Motors, siehe Prüfen des Motoröls“.
3. Prüfen Sie den Stand des Kühlmittels vor dem Anlassen des Motors, siehe Prüfen der Kühlanlage“.

# 7

## Lesen der Anleitungen und Anschauen der Schulungsmaterialien

Für diesen Arbeitsschritt erforderliche Teile:

1	Bedienungsanleitung
1	Motor-Bedienungsanleitung
1	Ersatzteilkatalog
1	Schulungsmaterial für den Bediener
1	Checkliste – vor der Auslieferung
1	Motorgarantie
1	CE-Zertifikat

## Verfahren

1. Lesen Sie die Anleitungen.
2. Schauen Sie sich das Schulungsmaterial für den Bediener an.

## Produktübersicht



Bild 7

- |                        |                                    |
|------------------------|------------------------------------|
| 1. Fahrtriebshebel     | 5. Hubhebel für das Mähwerk        |
| 2. Sitz                | 6. Kraftstoffdeckel (beide Seiten) |
| 3. Sicherheitsgurt     | 7. Überrollbügel                   |
| 4. Feststellbremshebel | 8. Fußbetätigtes Mähwerkhubpedal   |

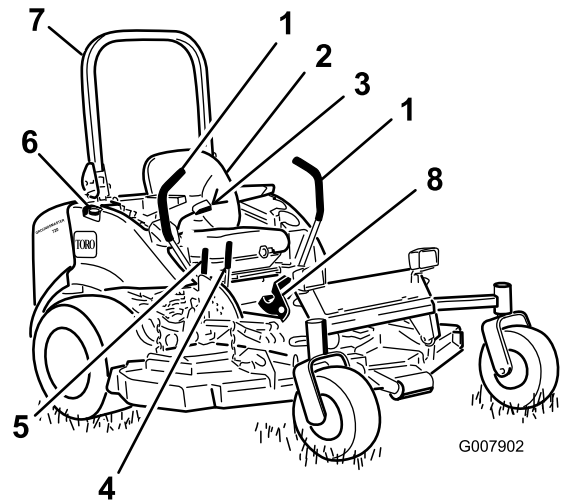

Bild 8

- |  |                                |
|--|--------------------------------|
| 1. Zündschloss                           | 5. Öldruckwarnlampe            |
| 2. Warnlampe – Motorkühlmitteltemperatur | 6. Ladeanzeigelampe            |
| 3. Glühkerzenlampe                       | 7. Gasbedienungshebel          |
| 4. Zapfwellenantriebsschalter (ZWA)      | 8. Betriebsstundenzähler (ZWA) |

## Bedienelemente

Machen Sie sich mit den Bedienelementen vertraut, bevor Sie den Motor anlassen und die Maschine bedienen (Bild 7 und Bild 8).

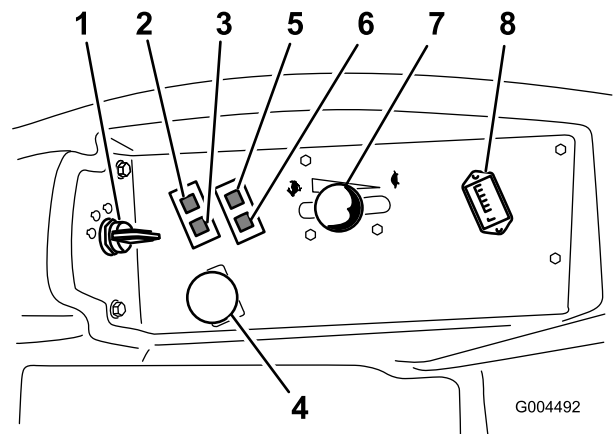
## Fahrertriebshebel

Die Fahrertriebshebel steuern die Vorwärts- und Rückwärtsbewegung und das Wenden der Maschine. Siehe Vorwärts- und Rückwärtsfahren“.

## Feststellbremshebel

Wenn Sie den Motor abstellen, aktivieren Sie die Feststellbremse, sodass sich die Maschine nicht aus Versehen bewegt. Ziehen Sie zum Aktivieren der Feststellbremse den Bremshebel nach unten und oben (Bild 9). Zum Lösen der Feststellbremse, drücken Sie den Bremshebel nach vorne und unten.



Bild 9

1. Feststellbremshebel      2. Hubhebel für das Mähwerk

## ⚠ ACHTUNG

Stellen Sie die Maschine nicht an einem Gefälle ab.

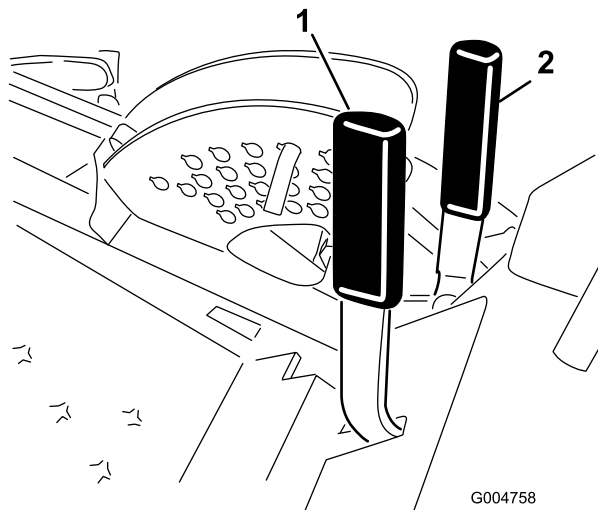
## Handbetätigter Mähwerkhubhebel

Der Mähwerkhubhebel (Bild 9) aktiviert den Hydraulikkreislauf, der das Mähwerk anhebt oder absenkt. Ziehen Sie den Hebel nach hinten, um das Mähwerk anzuheben, und drücken Sie ihn nach vorne, um es abzusenken.

## Fußbetätigtes Mähwerkhubpedal

Mit dem Mähwerkhubpedal heben Sie das Mähwerk an oder senken es ab (Bild 10). Der Motor muss bei der Verwendung des Pedals laufen. Treten Sie oben auf das Hubpedal, um das Mähwerk anzuheben, und treten Sie unten auf das Hubpedal, um das Mähwerk abzusenken.



Bild 10

1. Fußbetätigter Mähwerkhubhebel

## Zündschloss

Das Zündschloss hat drei Stellungen: Aus, Ein/Glühkerzen und Start.

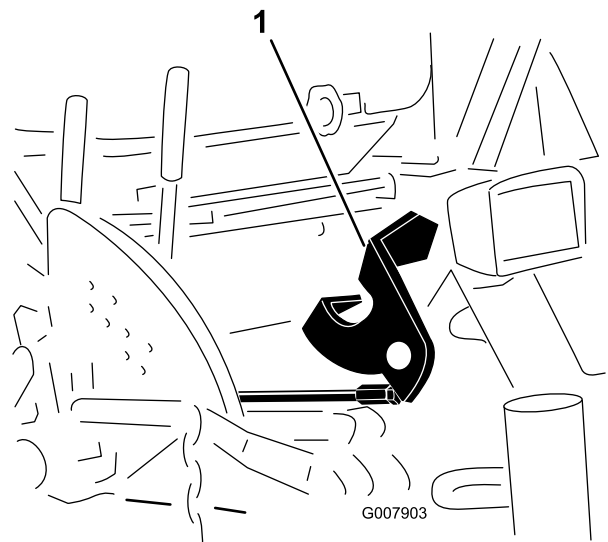
## Gasbedienungshebel

Der Gasbedienungshebel steuert die Motorgeschwindigkeit. Wenn Sie den Gasbedienungshebel nach vorne in die Schnell-Stellung bewegen, nimmt die Motorgeschwindigkeit zu. Wenn Sie die Gasbedienung nach hinten zur Langsam-Stellung bewegen, nimmt die Motorgeschwindigkeit ab. Die Gasbedienung steuert die Messergeschwindigkeit und (zusammen mit den Fahrertriebshebeln) die Fahrgeschwindigkeit der Maschine. Beim Mähen sollte der Gasbedienungshebel immer in der Schnell-Stellung sein.

## Zapfwellenantriebsschalter (ZWA)

Mit dem ZWA-Schalter schalten Sie die Schnittmesser zu oder ab.

## Betriebsstundenzähler

Der Betriebsstundenzähler zeichnet die Stunden auf, die der Motor gelaufen ist. Der Zähler funktioniert, wenn die Zündung in der Lauf-Stellung ist. Richten Sie Ihre regelmäßigen Wartungsmaßnahmen nach dieser Angabe.

## Glühkerzen-Lampe (orange Lampe)

Die Glühkerzenlampe leuchtet, wenn der Zündschalter auf Ein gestellt ist. Die Lampe leuchtet für 6 Sekunden. Wenn die Lampe nicht mehr aufleuchtet, kann der Motor angelassen werden.

## Warnlampe: Motorkühlmitteltemperatur

Diese Lampe leuchtet auf, und die Schnittmesser werden abgeschaltet, wenn die Temperatur des Motorkühlmittels zu hoch ist. Wenn die Maschine nicht angehalten wird, und die Kühlmitteltemperatur um weitere 10° C ansteigt, wird der Motor abgestellt.

**Wichtig:** Wenn das Mähwerk abgeschaltet wird, und die Warnlampe für die Temperatur aufleuchtet, drücken Sie das ZWA-Handrad nach unten, fahren Sie auf einen sicheren und ebenen Bereich, schieben Sie den Gasbedienungshebel in die Langsam-Stellung, schieben Sie die Fahrtriebshebel in die arretierte Neutralstellung und aktivieren Sie die Feststellbremse. Lassen Sie den Motor ein paar Minuten im Leerlauf laufen, während er auf ein sicheres Niveau abkühlt. Stellen Sie den Motor ab und prüfen Sie den Stand des Kühlmittels, siehe Prüfen der Kühlanlage“.

## Ladezustandsanzeige

Diese Lampe leuchtet auf, wenn eine Fehlfunktion in der Ladeanlage besteht.

## Öldruckwarnlampe

Die Öldruckwarnlampe leuchtet auf, wenn der Öldruck im Motor unter ein sicheres Niveau abfällt. Wenn der Öldruck je niedrig ist, stellen Sie den Motor ab und suchen Sie nach der Ursache. Beheben Sie den Schaden, bevor Sie den Motor wieder anlassen.

## Benzinuhr

Die Benzinuhr (Bild 11) zeigt an, wie viel Kraftstoff noch im Tank ist.



Bild 11

1. Benzinuhr

## Technische Daten

**Hinweis:** Technische und konstruktive Änderungen vorbehalten.

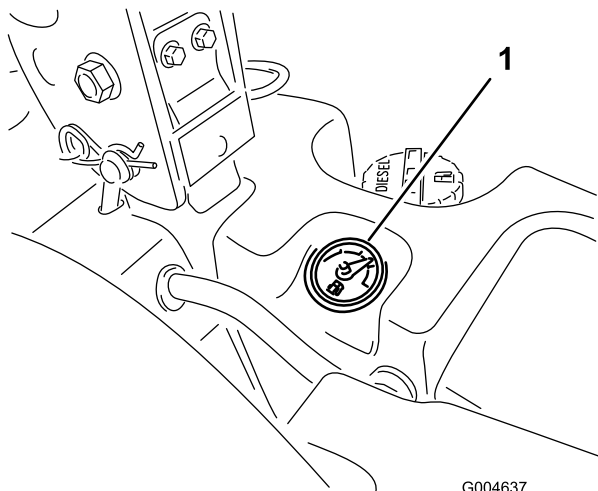
Länge	246 cm
Breite (Hinterräder)	144,8 cm
Höhe (Aufgeklappter Überrollbügel)	183 cm
Höhe (Abgesenkter Überrollbügel)	121,9 cm
Gewicht, Modell 30360, 30360TE, 30363, 30363TE, 30363TC	1.011 kg
Gewicht: Modell 30461 und 30464	1.000 kg
Gewicht: Modell 30462 und 30465	975 kg
Gewicht: Modell 30467 und 30468	971 kg

## Anbaugeräte/Zubehör

Ein Sortiment an Originalanbaugeräten und -zubehör von Toro wird für diese Maschine angeboten, um den Funktionsumfang des Geräts zu erhöhen und zu erweitern. Wenden Sie sich an Ihren Offizieller Toro Vertragshändler oder den Vertragshändler oder besuchen Sie [www.Toro.com](http://www.Toro.com) für eine Liste des zugelassenen Sortiments an Anbaugeräten und Zubehör.



# Betrieb

**Hinweis:** Bestimmen Sie die linke und rechte Seite der Maschine anhand der üblichen Einsatzposition.

## ⚠ ACHTUNG

Diese Maschine entwickelt am Ohr des Benutzers mehr als 85 dBA, und dies kann bei einem längeren Einsatz Gehörschäden verursachen.

Tragen Sie während des Arbeitseinsatzes der Maschine einen Gehörschutz.

## Betanken

Verwenden Sie nur sauberen, frischen Dieselmotorkraftstoff mit einem niedrigen (<500 ppm) oder extrem niedrigen (<15 ppm) Schwefelgehalt. Der Cetanwert sollte mindestens 40 sein. Besorgen Sie, um immer frischen Kraftstoff sicherzustellen, nur so viel Kraftstoff, wie sie innerhalb von 180 Tagen verbrauchen können.

**Kraftstofftank-Füllmenge:** 43,5 l

Verwenden Sie bei Temperaturen über -7 °C Sommerdiesel (Nr. 2-D) und bei niedrigeren Temperaturen Winterdiesel (Nr. 1-D oder Nr. 1-D/2-D-Mischung). Bei Verwendung von Winterdiesel bei niedrigeren Temperaturen besteht ein niedrigerer Flammpunkt und Kaltflussmerkmale, die das Anlassen vereinfachen und ein Verstopfen des Kraftstofffilters vermeiden.

Die Verwendung von Sommerdiesel über -7 °C erhöht die Lebensdauer der Pumpenteile und steigert im Vergleich zu Winterdiesel die Kraft.

**Wichtig:** Verwenden Sie nie Kerosin oder Benzin anstelle von Dieselmotorkraftstoff. Das Nichtbefolgen dieser Vorschrift führt zu Motorschäden.

## ⚠ WARNUNG:

Kraftstoff ist bei Einnahme gesundheitsschädlich oder tödlich. Wenn eine Person langfristig Benzindüsten ausgesetzt ist, kann dies zu schweren Verletzungen und Krankheiten führen.

- Vermeiden Sie das langfristige Einatmen von Benzindüsten.
- Halten Sie Ihr Gesicht vom Einfüllstutzen und dem Benzintank oder Beimischöffnungen fern.
- Halten Sie Benzin von Augen und der Haut fern.

Biodiesel-bereit

Diese Maschine kann auch mit einem Kraftstoff eingesetzt werden, der bis zu B20 mit Biodiesel vermischt ist (20 % Biodiesel, 80 % Benzindiesel). Der Benzindieselmotorkraftstoff sollte einen niedrigen oder extrem niedrigen Schwefelgehalt aufweisen. Befolgen Sie die nachstehenden Sicherheitsvorkehrungen:

- Der Biodieselanteil des Kraftstoffs muss die Spezifikationen ASTM D6751 oder EN 14214 erfüllen.
- Die Zusammensetzung des gemischten Kraftstoffes sollte ASTM D975 oder EN 590 erfüllen.
- Biodieselmischungen können lackierte Oberflächen beschädigen.
- Verwenden Sie B5 (Biodieselgehalt von 5 %) oder geringere Mischungen in kaltem Wetter.
- Prüfen Sie Dichtungen und Schläuche, die mit Kraftstoff in Kontakt kommen, da sie sich nach längerer Zeit abnutzen können.
- Nach der Umstellung auf Biodieselmischungen wird der Kraftstofffilter für einige Zeit verstopfen.
- Der Vertragshändler gibt Ihnen gerne weitere Auskünfte zu Biodiesel.

## ⚠ GEFAHR

Unter bestimmten Bedingungen ist Kraftstoff extrem leicht entflammbar und hochexplosiv. Feuer und Explosionen durch Kraftstoff können Verbrennungen und Sachschäden verursachen.

- Füllen Sie den Kraftstofftank im Freien auf, wenn der Motor kalt ist. Wischen Sie verschütteten Kraftstoff auf.
- Füllen Sie den Kraftstofftank nie in einem geschlossenen Anhänger.
- Rauchen Sie beim Umgang mit Kraftstoff unter keinen Umständen und halten Kraftstoff von offenem Licht und jeglichem Risiko von Funkenbildung fern.
- Bewahren Sie Kraftstoff in vorschriftsmäßigen Kanistern für Kinder unzugänglich auf. Kaufen Sie nie mehr als einen Monatsvorrat an Kraftstoff.
- Setzen Sie das Gerät nicht ohne vollständig montiertes und betriebsbereites Auspuffsystem ein.

## **⚠ GEFAHR**

Unter gewissen Bedingungen kann beim Auftanken statische Elektrizität freigesetzt werden und zu einer Funkenbildung führen, welche die Kraftstoffdämpfe entzündet. Feuer und Explosionen durch Kraftstoff können Verbrennungen und Sachschäden verursachen.

- Stellen Sie Benzinkanister vor dem Auffüllen immer vom Fahrzeug entfernt auf den Boden.
- Füllen Sie Benzinkanister nicht in einem Fahrzeug oder auf einer Ladefläche auf, weil Teppiche im Fahrzeug und Plastikverkleidungen auf Ladeflächen den Kanister isolieren und den Abbau von statischen Ladungen verlangsamen können.
- Nehmen Sie, soweit durchführbar, Geräte von der Ladefläche bzw. vom Anhänger und stellen Sie sie zum Auffüllen mit den Rädern auf den Boden.
- Betanken Sie, falls dies nicht möglich ist, die betreffenden Geräte auf der Ladefläche bzw. dem Anhänger von einem tragbaren Kanister und nicht von einer Zapfsäule aus.
- Halten Sie, wenn Sie von einer Zapfsäule aus tanken müssen, den Einfüllstutzen immer in Kontakt mit dem Rand des Kraftstofftanks bzw. der Kanisteröffnung, bis der Tankvorgang abgeschlossen ist.

## **Betanken**

1. Stellen Sie die Maschine auf eine ebene Fläche.  
**Wichtig:** Die Kraftstofftanks sind verbunden, der Kraftstoff verteilt sich jedoch nicht schnell von einem Tank auf den anderen. Beim Auffüllen ist es wichtig, dass Sie auf einer ebenen Oberfläche parken. Wenn Sie an einem Gefälle parken, können Sie versehentlich zu viel in die Tanks füllen.
2. Stellen Sie den Motor ab und aktivieren Sie die Feststellbremse.
3. Reinigen Sie den Bereich um die Tankdeckel herum und nehmen den Deckel ab.  
**Wichtig:** Öffnen Sie die Kraftstofftanks nicht, wenn Sie die Maschine an einem Gefälle abgestellt haben. Der Kraftstoff könnte auslaufen.
4. Füllen Sie beide Kraftstofftanks auf, bis der Stand an der Unterkante des Einfüllstutzens liegt (Bild 12). Überfüllen Sie die Kraftstofftanks nicht.

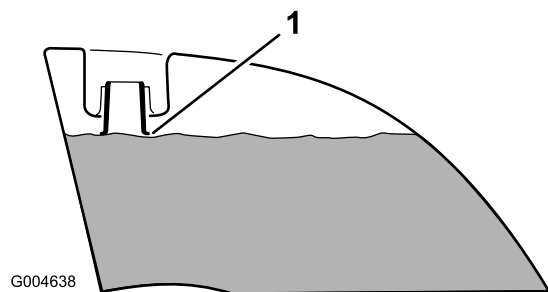

**Bild 12**

1. Unterkante des Einfüllstutzens

5. Bringen Sie die Tankdeckel wieder fest an. Wischen Sie verschütteten Kraftstoff immer auf.

**Hinweis:** Betanken Sie die Maschine wenn möglich nach jedem Einsatz. Dadurch minimiert sich die Betauung der Innenseite des Kraftstofftanks.

## **Prüfen des Motorölstands**

Prüfen Sie vor dem Anlassen des Motors und vor der Inbetriebnahme der Maschine erst den Ölstand im Kurbelgehäuse, siehe Prüfen des Ölstands“.

## **Prüfen der Kühlanlage**

Vor dem Anlassen des Motors und dem Einsatz der Maschine sollten Sie den Stand des Kühlmittels prüfen, siehe Prüfen der Kühlanlage“.

## **Prüfen der Hydraulikanlage**

Vor dem Anlassen des Motors und dem Einsatz der Maschine sollten Sie die Hydraulikanlage prüfen, siehe Prüfen der Hydraulikanlage“.

## **Verwenden des Überrollschutzes**

### **⚠ WARNUNG:**

Lassen Sie den Überrollbügel aufgestellt und arretiert und legen Sie den Sicherheitsgurt an, um schwere oder tödliche Verletzungen aufgrund eines Überschlagens zu vermeiden.

Stellen Sie sicher, dass der hintere Teil des Sitzes mit der Sitzlasche abgesichert ist.

## ⚠️ WARNUNG:

Es besteht kein Überrollschutz, wenn der Überrollbügel abgesenkt ist.

- Senken Sie den Überrollbügel nur ab, wenn es wirklich erforderlich ist.
- Legen Sie bei abgesenktem Überrollbügel keinen Sicherheitsgurt an.
- Fahren Sie langsam und vorsichtig.
- Richten Sie den Überrollbügel sofort wieder auf, wenn die Höhe es zulässt.
- Achten Sie sorgfältig auf die lichte Höhe (wie z. B. zu Ästen, Pforten, Stromkabeln), bevor Sie unter irgendeinem Hindernis durchfahren, damit Sie dieses nicht berühren.

**Wichtig:** Senken Sie den Überrollbügel nur ab, wenn es wirklich erforderlich ist.

1. Nehmen Sie zum Absenken des Überrollbügels die Splints ab, drücken Sie den Überrollbügel nach vorne gegen die Federn und nehmen Sie die beiden Stifte ab (Bild 13).

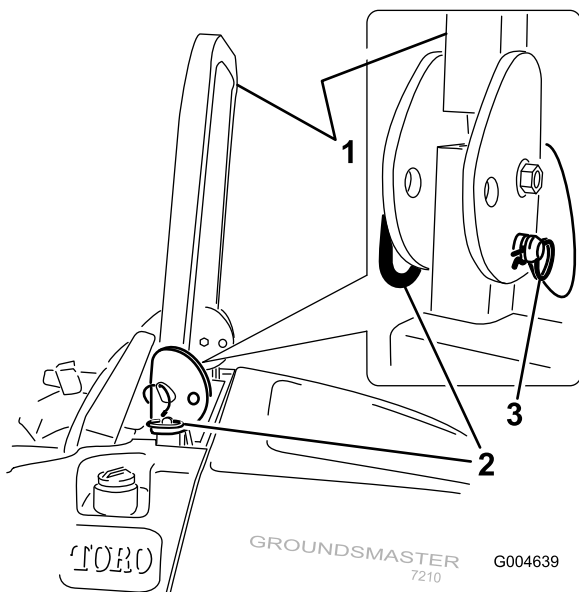

**Bild 13**

1. Überrollbügel
2. Stift
3. Splint

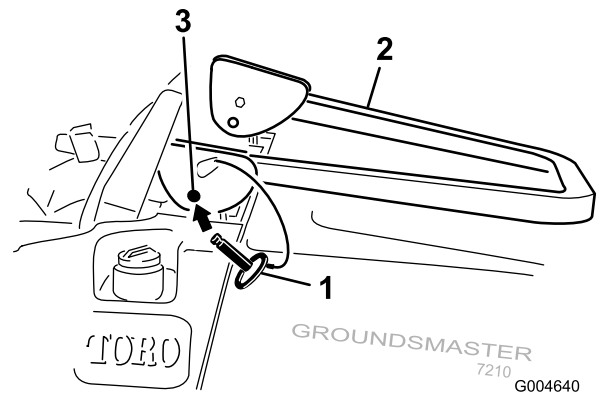

**Bild 14**

1. Splint
2. Überrollbügel
3. Befestigungsloch

3. Setzen Sie die zwei Stifte ein und befestigen Sie diese mit den zwei Splints (Bild 13).

**Wichtig:** Stellen Sie sicher, dass der hintere Teil des Sitzes mit der Sitzlasche abgesichert ist.

4. Nehmen Sie zum Aufrichten des Überrollbügels die Splints ab und entfernen Sie die beiden Stifte (Bild 13).
5. Richten Sie den Überrollbügel ganz auf und setzen Sie die beiden Stifte ein. Befestigen Sie die Stifte mit den Splints (Bild 13).

**Wichtig:** Legen Sie immer den Sicherheitsgurt an, wenn der Überrollbügel aufgestellt und arretiert ist. Legen Sie keinen Sicherheitsgurt an, wenn der Überrollbügel abgesenkt ist.

## Sicherheit hat Vorrang

Lesen Sie bitte alle Sicherheitsanweisungen und Symbolerklärungen im Sicherheitsabschnitt gründlich durch. Kenntnis dieser Angaben kann Ihnen und Unbeteiligten dabei helfen, Verletzungen zu vermeiden.

2. Senken Sie den Überrollbügel ab (Bild 14).

## ⚠ GEFAHR

Ein Einsatz auf nassem Gras oder auf steilen Hängen kann zu einem Rutschen und zu einem Verlust der Fahrzeugkontrolle führen.

Räder, die über Kanten abrutschen, können zum Überschlagen des Fahrzeugs und zu schweren oder tödlichen Verletzungen oder Ertrinken führen.

Es besteht kein Überrollschutz, wenn der Überrollbügel abgesenkt ist.

Richten Sie den Überrollbügel immer auf und arretieren Sie ihn. Legen Sie den Sicherheitsgurt an.

Lesen Sie die Sicherheitsanweisungen und -warnungen zum Überschlagen und halten Sie diese ein.

So vermeiden Sie einen Verlust der Fahrzeugkontrolle und ein mögliches Überschlagen:

- Mähen Sie nicht in der Nähe von Abhängen oder Gewässern.
- Verringern Sie an Hanglagen die Geschwindigkeit und passen Sie besonders auf.
- Vermeiden Sie abruptes Wenden oder ein schnelles Ändern der Geschwindigkeit.



Bild 15

1. Sicherheitszone
2. Setzen Sie Handrasenmäher und/oder Rasentrimmer in der Nähe von Abhängen oder Gewässern ein.
3. Gewässer

## ⚠ ACHTUNG

Diese Maschine entwickelt am Ohr des Benutzers mehr als 85 dBA, und dies kann bei einem längeren Einsatz Gehörschäden verursachen.

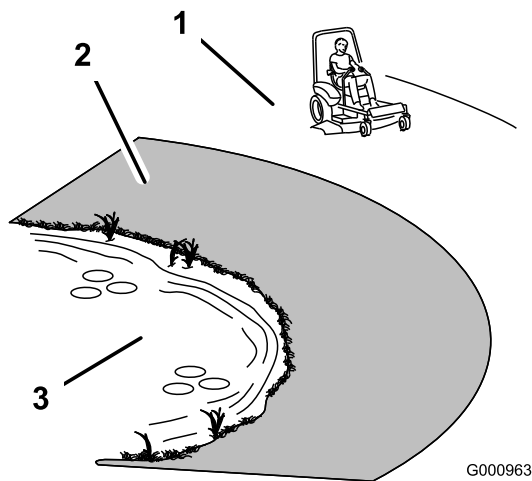
Tragen Sie während des Arbeitseinsatzes der Maschine einen Gehörschutz.

Wir empfehlen Ihnen das Tragen einer Schutzbrille, eines Gehörschutzes, von Sicherheitsschuhen und eines Schutzhelmes.

## Betätigen der Feststellbremse

Ziehen Sie die Feststellbremse immer an, wenn Sie die Maschine zum Stehen bringen oder unbeaufsichtigt zurücklassen.

### Aktivieren der Feststellbremse

1. Schieben Sie die Fahrtriebshebel (Bild 20) aus der Neutralsperrstellung.
2. Ziehen Sie den Feststellbremshebel nach hinten und oben, um die Feststellbremse zu aktivieren (Bild 16). Der Feststellbremshebel muss fest in der aktivierten Stellung bleiben.



Bild 16

1. Feststellbremshebel

## ⚠ WARNUNG:

Die Feststellbremse verhindert auf Hängen nicht unbedingt, dass sich die Maschine bewegt. Dies kann zu Verletzungen oder Sachschäden führen.

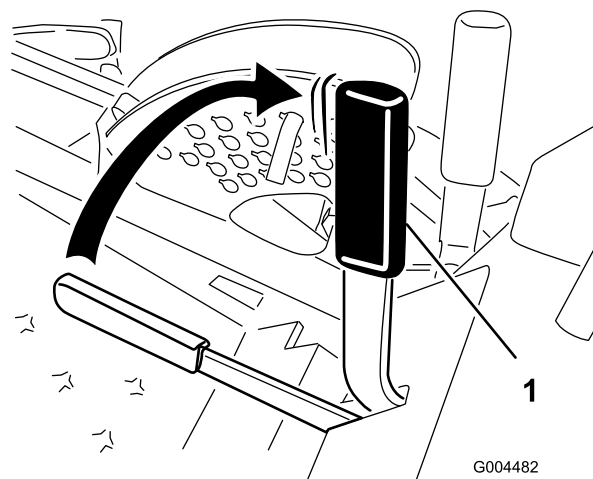
Parken Sie nur auf Hängen, wenn die Räder blockiert sind.

## Lösen der Feststellbremse

Drücken Sie den Feststellbremshebel nach vorne und unten, um die Feststellbremse zu lösen (Bild 16).



Bild 17

## Anlassen und Abstellen des Motors

### Anlassen des Motors

1. Richten Sie den Überrollbügel auf und arretieren Sie ihn, setzen Sie sich auf den Sitz und schnallen Sie sich an.
2. Die Fahrtriebshebel sollten in der Neutralsperrstellung sein.
3. Aktivieren Sie die Feststellbremse; siehe Aktivieren der Feststellbremse“.
4. Schieben Sie den Zapfwellenantriebsschalter auf Aus“ (Bild 18).

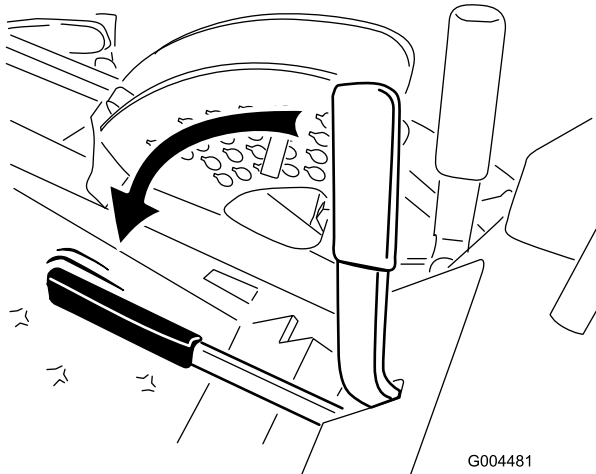

Bild 18

- |                       |                            |
|-----------------------|----------------------------|
| 1. Zündschloss        | 3. Glühkerzenlampe         |
| 2. Gasbedienungshebel | 4. Zapfwellenantrieb (ZWA) |

5. Bewegen Sie den Gasbedienungshebel in die Mittelstellung zwischen Langsam und Schnell (Bild 18).
6. Drehen Sie den Zündschlüssel nach rechts in die Lauf-Stellung (Bild 19).

Die Glühkerzenlampe leuchtet für 6 Sekunden auf.

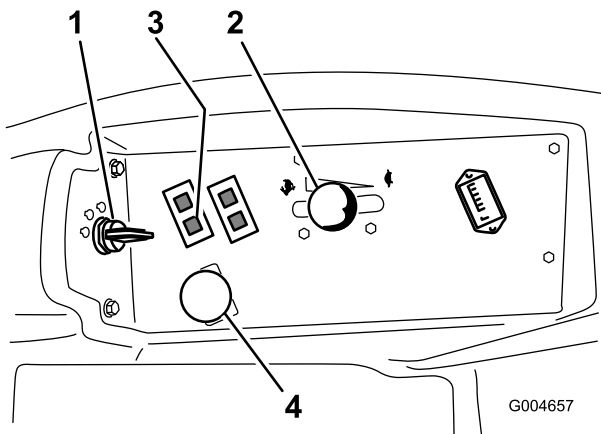

Bild 19

- |                |                   |
|----------------|-------------------|
| 1. Zündschloss | 3. Lauf/Glühkerze |
| 2. Aus         | 4. Start          |

7. Drehen Sie, wenn die Glühkerzenanzeigelampe ausgegangen ist, den Zündschlüssel in die Start-Stellung. Lassen Sie den Schlüssel los, sobald der Motor anspringt.

**Wichtig:** Betätigen Sie den Anlasser nie länger als 15 Sekunden pro Minute, um einem Überhitzen vorzubeugen.

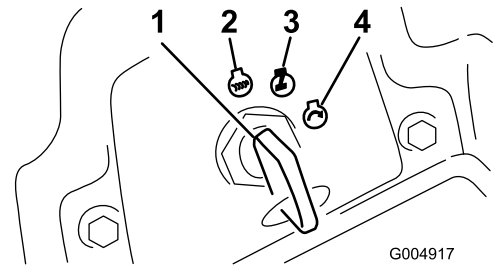
**Hinweis:** Unter Umständen müssen Sie beim ersten Anlassen eines Motors nach einem Abstellen infolge von Kraftstoffmangel mehrere Startversuche unternehmen.

8. Lassen Sie den Gasbedienungshebel in der Mittelstellung zwischen Schnell und Langsam, bis der Motor und die Hydraulikanlage aufgewärmt sind.

**Wichtig:** Wenn der Motor zum ersten Mal angelassen wird, nach dem Wechseln des Motoröls, dem Überholen des Motors, des Getriebes oder des Radmotors sollten Sie die Maschine für ein bis zwei Minuten im Vorwärts- und Rückwärtsgang einsetzen. Bedienen Sie gleichfalls den Hubhebel sowie den Zapfwellenantriebshebel, um den einwandfreien Betrieb aller Bauteile sicherzustellen. Stellen Sie dann den Motor ab und prüfen Sie die Flüssigkeitsstände, achten Sie auf Öllecks, lose Teile und andere feststellbare Fehlfunktionen.

## **▲ ACHTUNG**

Stellen Sie den Motor ab und warten, bis alle beweglichen Teile zum Stillstand gekommen sind, bevor Sie Öllecks, losen Teilen oder anderen Störungen nachgehen.

### **Abstellen des Motors**

1. Kuppeln Sie den ZWA-Antrieb aus, schieben Sie die Fahrtriebshebel in die arretierte Neutralstellung, aktivieren Sie die Feststellbremse und stellen Sie den Fahrtriebshebel in die Langsam-Stellung.
2. Lassen Sie den Motor 60 Sekunden lang im Leerlauf laufen.
3. Drehen Sie den Zündschlüssel auf die Aus-Stellung (Bild 19). Warten Sie, bis alle sich bewegenden Teile zum Stillstand gekommen sind, bevor Sie die Bedienungsposition verlassen.
4. Ziehen Sie den Schlüssel vor dem Transportieren oder Einlagern der Maschine ab.

**Wichtig:** Ziehen Sie auf jeden Fall den Zündschlüssel ab, da die Kraftstoffpumpe sonst laufen und die Batterie entleeren kann.

## **▲ ACHTUNG**

Kinder und Unbeteiligte können verletzt werden, wenn sie den unbeaufsichtigt zurückgelassenen Traktor bewegen oder versuchen, ihn einzusetzen.

Ziehen Sie immer den Zündschlüssel ab und aktivieren Sie die Feststellbremse, wenn die Maschine unbeaufsichtigt bleibt, auch wenn es nur ein paar Minuten sind.

### **Fahren mit der Maschine**

Sie können die Motordrehzahl mit dem Gasbedienungshebel einstellen, die in U/min (Umdrehungen pro Minute) gemessen wird. Stellen Sie den Gasbedienungshebel für die optimale Leistung auf Schnell. Mähen Sie immer mit Vollgas.

## **▲ ACHTUNG**

Die Maschine kann sehr schnell wenden. Dadurch können Sie die Kontrolle über die Maschine verlieren, was zu Verletzungen und Maschinenschäden führen kann.

- Wenden Sie nur vorsichtig.
- Reduzieren Sie vor scharfen Wendungen die Geschwindigkeit.

1. Lösen Sie die Feststellbremse; siehe Lösen der Feststellbremse“.

**Hinweis:** Der Motor stellt ab, wenn die Fahrtriebshebel bei aktivierter Feststellbremse bewegt werden.

2. Stellen Sie die Hebel in die zentrale, entriegelte Position.
3. Fahren Sie folgendermaßen mit der Maschine:
  - Schieben Sie für das Vorwärtsfahren die Fahrtriebshebel langsam vorwärts (Bild 20).
  - Ziehen Sie zum Rückwärtsfahren die Fahrtriebshebel langsam nach hinten (Bild 20).
  - Zum Wenden, ziehen Sie beide Hebel nach hinten, um die Maschine zu verlangsamen; schieben Sie dann einen Hebel an der entgegengesetzten Seite zur Wenderichtung nach vorne (Bild 20).
  - Ziehen Sie die Fahrtriebshebel zum Anhalten auf Neutral zurück.

**Hinweis:** Je mehr Sie die Fahrtriebshebel in die eine oder andere Richtung bewegen, desto schneller fährt die Maschine in diese Richtung.



Bild 20

- |   |                  |
|---|------------------|
| 1. Fahrtriebshebel:<br>Arretierte Neutralstellung | 3. Vorwärtsgang  |
| 2. Mittlere, nicht arretierte<br>Stellung         | 4. Rückwärtsgang |

## Anhalten der Maschine

Bewegen Sie zum Anhalten der Maschine die Fahrtriebshebel auf Neutral und dann in die Sperrposition, kuppeln Sie den Zapfwellenantrieb aus, stellen Sie den Gasbedienungshebel in die Langsam-Stellung und stellen Sie den Motor ab.

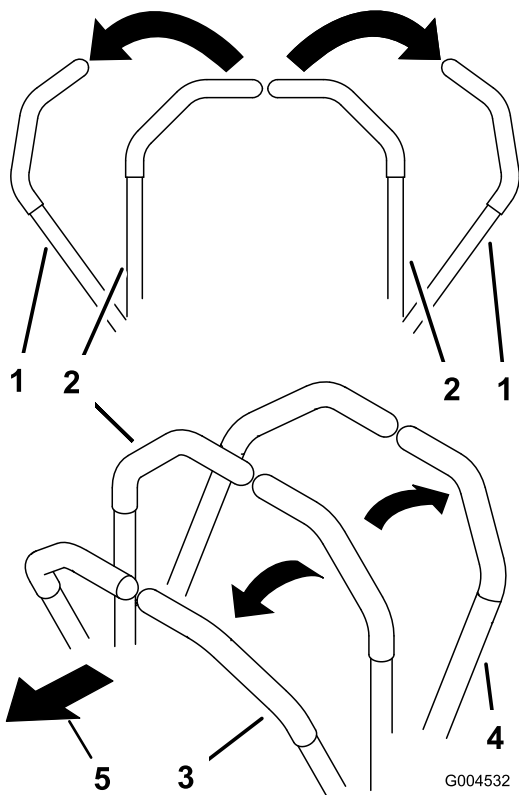
Aktivieren Sie die Feststellbremse, wenn die Maschine unbeaufsichtigt bleibt; siehe Aktivieren der Feststellbremse“. Vergessen Sie nicht, den Zündschlüssel abzuziehen.

### ⚠ ACHTUNG

**Kinder und Unbeteiligte können verletzt werden, wenn sie den unbeaufsichtigt zurückgelassenen Traktor bewegen oder versuchen, ihn einzusetzen.**

**Ziehen Sie immer den Zündschlüssel ab und aktivieren Sie die Feststellbremse, wenn die Maschine unbeaufsichtigt bleibt, auch wenn es nur ein paar Minuten sind.**

## Einsetzen des Mähwerks

### Anheben und Absenken des Mähwerks mit dem Mähwerkhubhebel

Mit dem Mähwerkhubhebel heben Sie das Mähwerk an oder senken es ab (Bild 21). Der Motor muss bei der Verwendung des Hebels laufen.



Bild 21

1. Mähwerkhubhebel

- Schieben Sie den Hebel nach vorne, um das Mähwerk abzusenken.
- Ziehen Sie den Hebel nach hinten, um das Mähwerk anzuheben.

**Wichtig:** Halten Sie den Hebel nicht nach vorne gedrückt oder hinten gezogen, wenn das Mähwerk ganz angehoben oder abgesenkt ist. Sonst wird die Hydraulikanlage beschädigt.

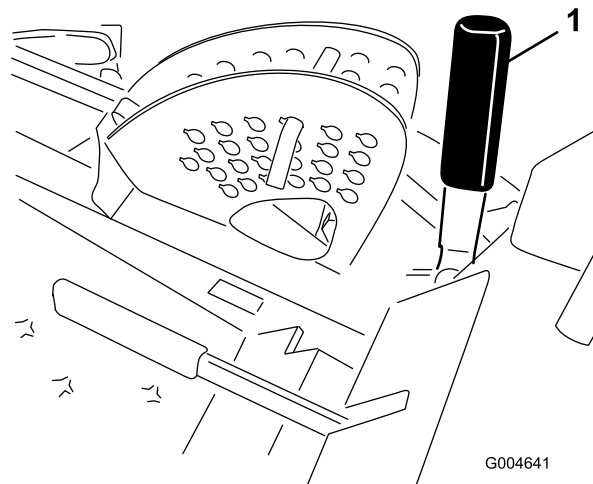
**Hinweis:** Wenn Sie das Mähwerk in der angehobenen Stellung arretieren möchten, heben Sie das Mähwerk über die 15 cm Stellung an, nehmen Sie den Schnitthöhenanschlagsstift ab (siehe Einstellen der Schnitthöhe) und setzen Sie den Stift in die 15 cm Schnitthöhenstellung (Bild 24).

### Anheben und Absenken des Mähwerks mit dem Mähwerkhubpedal

Mit dem Mähwerkhubpedal heben Sie das Mähwerk an oder senken es ab (Bild 22). Der Motor muss bei der Verwendung des Pedals laufen.



Bild 22

1. Fußbetätigtes Mähwerkhubpedal

- Treten Sie oben auf das Hubpedal, um das Mähwerk anzuheben.
- Treten Sie unten auf das Hubpedal, um das Mähwerk abzusenken.

**Wichtig:** Halten Sie das Pedal nicht gedrückt, wenn das Mähwerk ganz angehoben oder abgesenkt ist. Sonst wird die Hydraulikanlage beschädigt.

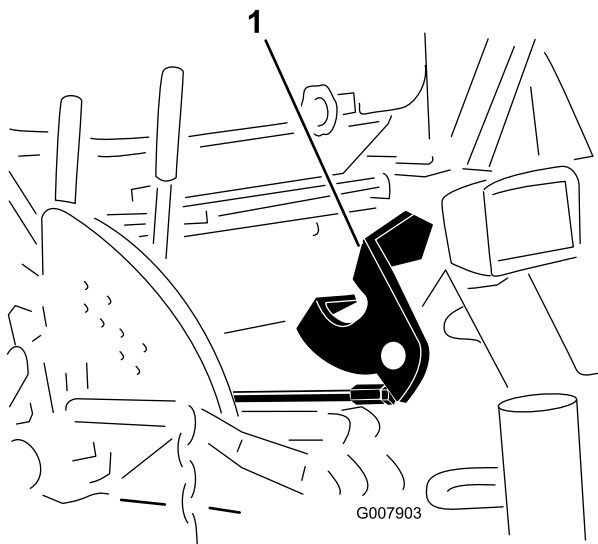
**Hinweis:** Wenn Sie das Mähwerk in der angehobenen Stellung arretieren möchten, heben Sie das Mähwerk über die 15 cm Stellung an, nehmen Sie den Schnitthöhenanschlagsstift ab (siehe Einstellen der Schnitthöhe) und setzen Sie den Stift in die 15 cm Schnitthöhenstellung (Bild 24).

## Einkuppeln des Zapfwellenantriebs (ZWA)

Mit dem ZWA-Schalter schalten Sie die Schnittmesser und angetriebenes Zubehör zu oder ab.

1. Lassen Sie einen kalten Motor für 5 bis 10 Minuten aufwärmen, bevor Sie den ZWA einkuppeln.
2. Setzen Sie sich auf den Sitz, lösen Sie die Fahrtriebshebel und bewegen Sie die Hebel in die Neutralstellung.
3. Ziehen Sie den ZWA-Schalter heraus, um ihn zu aktivieren (Bild 23).



Bild 23

1. ZWA-Schalter

## Auskuppeln des Zapfwellenantriebs

Schieben Sie zum Auskuppeln den ZWA-Schalter auf Aus.

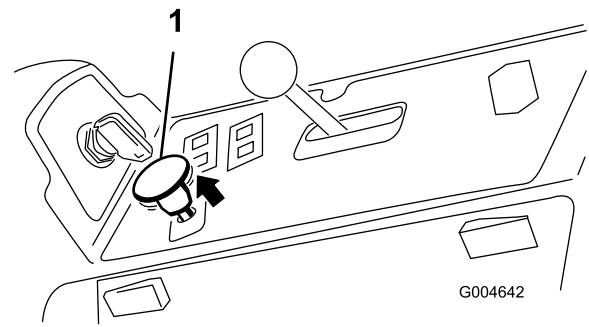
## Einstellen der Schnitthöhe

Sie können die Schnitthöhe in 6-mm-Schritten von 2,5 bis 15,8 cm durch das Umstecken des Anschlagstiftes in verschiedene Löcher einstellen.

1. Ziehen Sie den Mähwerkhubhebel bei laufendem Motor zurück, bis das Mähwerk ganz angehoben ist, und lassen Sie den **Hebel sofort los** (Bild 24).
2. Drehen Sie zum Einstellen den Anschlagstift so lange, bis die Linien am Spannstift mit den Schlitzen in den Löchern in der Schnitthöhenhalterung ausgerichtet sind. Nehmen Sie ihn dann ab (Bild 24).
3. Wählen Sie ein Loch in der Schnitthöhenhalterung, das der gewünschten Schnitthöhe entspricht, stecken Sie den Stift ein und drehen Sie ihn ein, um ihn zu arretieren (Bild 24).

**Hinweis:** Es gibt vier Reihen der Lochpositionen (Bild 24). Die oberste Reihe ergibt die Schnitthöhe, die über dem Stift steht. Die zweite Reihe ergibt die Schnitthöhe plus 6 mm. Die dritte Reihe ergibt die Schnitthöhe plus 12 mm. Die unterste Reihe ergibt die Schnitthöhe plus 18 mm. Für die Stellung von 15,8 cm gibt es nur ein Loch, das in der zweiten Reihe ist. Mit diesem Loch werden nicht 6 mm den 15,8 cm hinzugefügt.



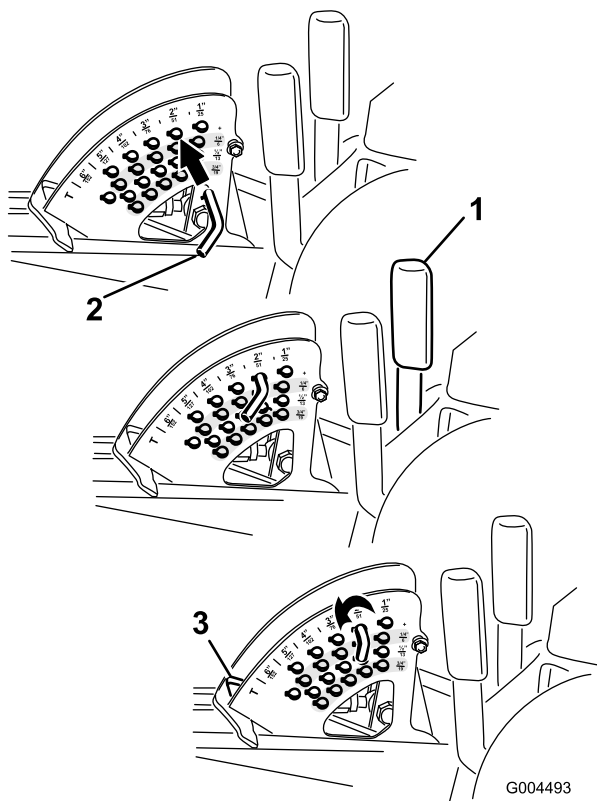

**Bild 24**

- |                    |                         |
|--------------------|-------------------------|
| 1. Mähwerkhubhebel | 3. Schnitthöhenanschlag |
| 2. Anschlagstift   |                         |

- 
4. Stellen Sie die Antiskalpierrollen und Kufen nach Bedarf ein.

## Einstellen der Kufen

Montieren Sie die Kufen in der unteren Stellung, wenn Sie mit Schnitthöhen über 64 mm arbeiten und in der höchsten Stellung, wenn Sie mit Schnitthöhen unter 64 mm arbeiten.

**Hinweis:** Bei Guardian® Mähwerken, können Sie die Kufe (wenn sie abgenutzt ist) zur anderen Seite des Mähwerks wechseln, d. h. vertauschen. Die Kufen können dann länger verwendet werden, bevor sie ausgetauscht werden.

1. Kuppeln Sie den ZWA-Antrieb aus, schieben Sie die Fahrtriebshebel in die arretierte Neutral-Stellung und aktivieren Sie die Feststellbremse.
2. Schieben Sie die Fahrtriebshebel in die Langsam-Stellung, stellen Sie den Motor ab, ziehen Sie den Schüssel ab und verlassen Sie erst den Sitz, wenn alle beweglichen Teile zum Stillstand gekommen sind.
3. Lösen Sie die Schraube vorne an jeder Kufe (2 Kufen an Guardian Mähwerken und 1 Kufe an Seitenauswurf-Mähwerken).

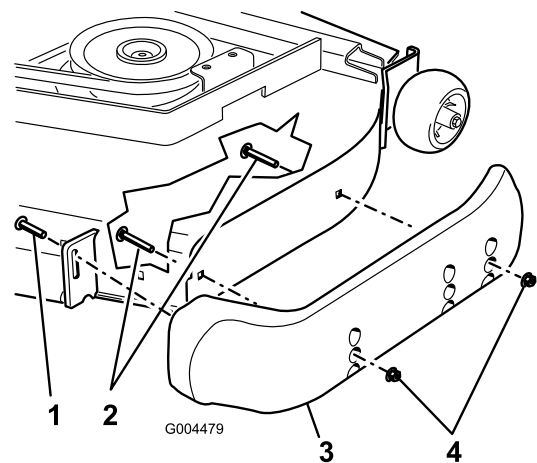

**Bild 25**

- |               |           |
|---------------|-----------|
| 1. Schraube   | 3. Kufe   |
| 2. Bundbolzen | 4. Mutter |

- 
4. Nehmen Sie die Bundbolzen und Muttern von jeder Kufe ab.
  5. Bewegen Sie jede Kufe in die gewünschte Stellung und befestigen Sie sie mit den Bundbolzen und Muttern.

**Hinweis:** Stellen Sie die Kufen nur mit den obersten oder mittleren Löchern ein. Die unteren Löcher werden verwendet, wenn Sie Seiten am Guardian Mähwerk wechseln, die zu diesem Zeitpunkt zu den oberen Löchern auf der anderen Seite des Mähwerks werden.

6. Ziehen Sie die Schraube vorne an jeder Kufe mit 9 bis 11 Nm an.

## Einstellen der hinteren Antiskalpierrollen

Wir empfehlen Ihnen, Höhe der hinteren die Antiskalpierrollen jedes Mal einzustellen, wenn Sie die Schnitthöhe ändern.

1. Kuppeln Sie den ZWA-Antrieb aus, schieben Sie die Fahrtriebshebel in die arretierte Neutral-Stellung und aktivieren Sie die Feststellbremse.
2. Schieben Sie die Fahrtriebshebel in die Langsam-Stellung, stellen Sie den Motor ab, ziehen Sie den Schüssel ab und verlassen Sie erst den Sitz, wenn alle beweglichen Teile zum Stillstand gekommen sind.
3. Nach dem Einstellen der Schnitthöhe sollten Sie die Rollen einstellen. Nehmen Sie die Bundmutter, die Büchse, das Distanzstück und die Schraube ab (Bild 26).

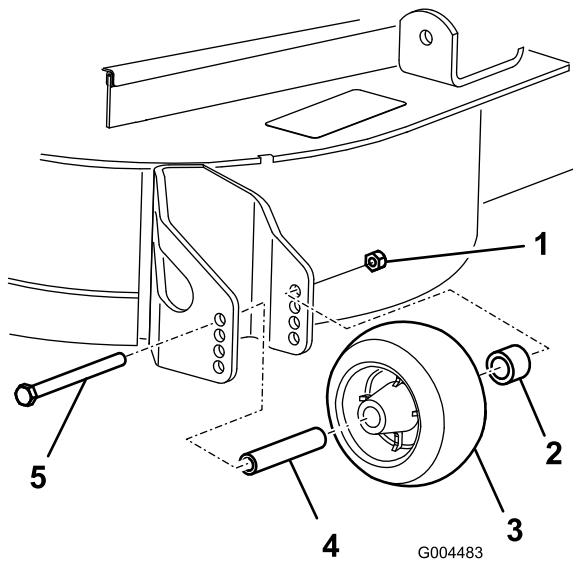

**Bild 26**

G004483

- 1. Bundmutter
- 2. Büchse
- 3. Antiskalpierrollen

- 4. Distanzstück
- 5. Schraube

4. Wählen Sie ein Loch, bei dem die Antiskalpierrolle der gewünschten Schnitthöhe so nahe wie möglich ist (Bild 27).

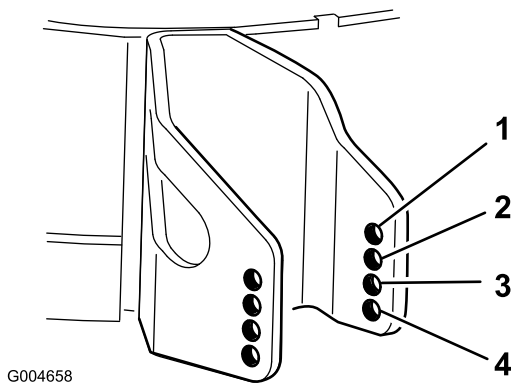

G004658

**Bild 27**

- 1. 38 mm
- 2. 51 mm
- 3. 63 mm
- 4. 76 mm und höher

5. Setzen Sie die Bundmutter, die Büchse, das Distanzstück und die Schraube ein. Ziehen Sie sie auf 54–61 Nm an (Bild 26).

## Einstellen der Rollen

Montieren Sie die Rollen in der unteren Stellung, wenn Sie mit Schnitthöhen über 64 mm arbeiten und in der höchsten Stellung, wenn Sie mit Schnitthöhen unter 64 mm arbeiten.

1. Kuppeln Sie den Zapfwellenantrieb aus, schieben Sie die Fahrtriebshebel in die

arretierte Neutral-Stellung und aktivieren Sie die Feststellbremse.

2. Schieben Sie die Fahrtriebshebel in die Langsam-Stellung, stellen Sie den Motor ab, ziehen Sie den Schlüssel ab und verlassen Sie erst den Sitz, wenn alle beweglichen Teile zum Stillstand gekommen sind.
3. Heben Sie die Maschine vorne an und stützen Sie es auf Achsständern ab.
4. Nehmen Sie die Befestigungen ab, mit denen jede Rolle am Mähwerk befestigt ist, und schieben Sie die Rollen nach oben oder unten, siehe Bild 28 bis Bild 32 abhängig vom Mähwerk.

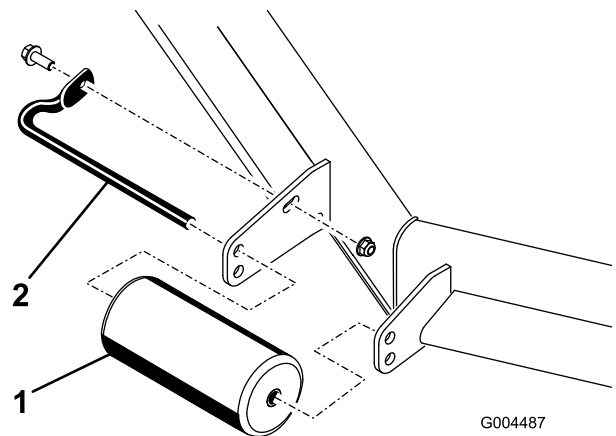

G004487

**Bild 28**

Alle Mähwerke

- 1. Rolle vorne
- 2. Walzenwelle

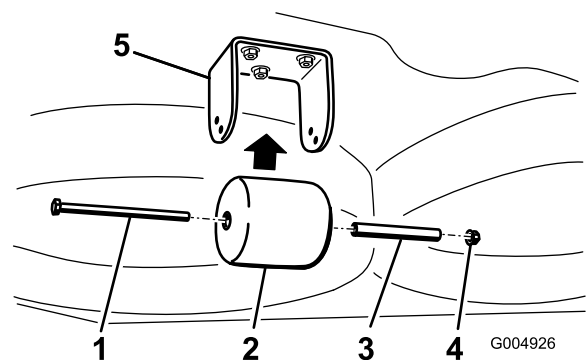

G004926

**Bild 29**

Nur Guardian Mähwerke

- 1. Schraube
- 2. Hintere Rolle unter dem Mähwerk
- 3. Distanzstück
- 4. Mutter
- 5. Halterung

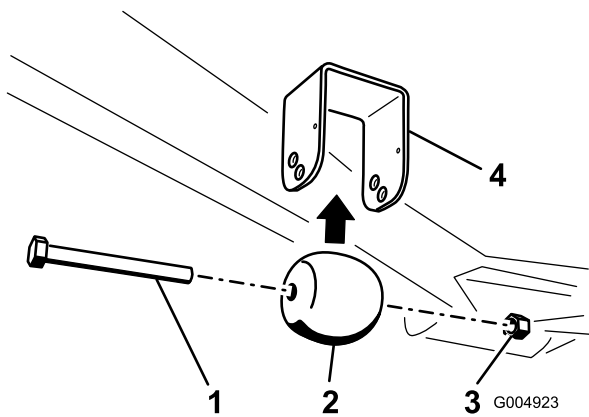

**Bild 30**

Nur Guardian Mähwerke

- |                                    |              |
|------------------------------------|--------------|
| 1. Schraube                        | 3. Mutter    |
| 2. Vordere Rolle unter dem Mähwerk | 4. Halterung |

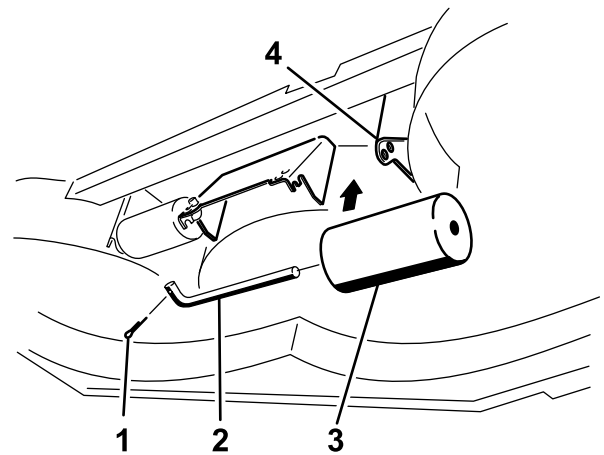

**Bild 32**

Nur Seitenauswurf-Mähwerke

G004924

- |                |                                 |
|----------------|---------------------------------|
| 1. Schraube    | 3. Rollen unter dem Mähwerk (2) |
| 2. Walzenwelle | 4. Halterung                    |

5. Bringen Sie die Befestigungen an (siehe Bild).

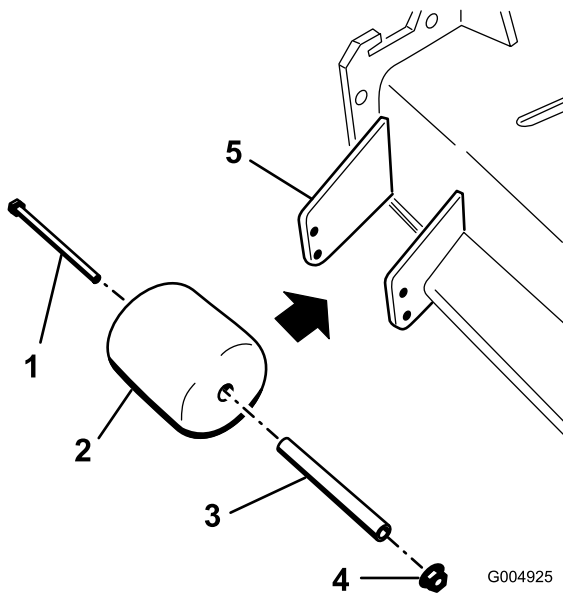

**Bild 31**

Nur Seitenauswurf-Mähwerke

G004925

- |   |              |
|---|--------------|
| 1. Schraube                             | 4. Mutter    |
| 2. Rolle an der Seite des Auswurfkanals | 5. Halterung |
| 3. Distanzstück                         |              |

## Die Sicherheitsschalter

### **⚠ ACHTUNG**

Wenn die Sicherheitsschalter abgeklemmt oder beschädigt werden, setzt sich die Maschine möglicherweise von alleine in Bewegung, was Verletzungen verursachen kann.

- An den Sicherheitsschaltern dürfen keine Veränderungen vorgenommen werden.
- Prüfen Sie deren Funktion täglich und tauschen Sie alle defekten Schalter vor der Inbetriebnahme der Maschine aus.

### Funktion der Sicherheitsschalter

Die Sicherheitsschalter verhindern das Anlassen des Motors, wenn folgende Bedingungen nicht erfüllt sind:

- Sie sitzen auf dem Sitz oder die Feststellbremse ist aktiviert.
- Der Zapfwellenantrieb (ZWA) ist ausgekuppelt.
- Die Fahrtriebshebel stehen in der Neutralsperrstellung.
- Die Motortemperatur liegt unter der maximalen Betriebstemperatur.

Die Sicherheitsschalter stellen den Motor ab, wenn die Fahrtriebshebel aus der gesperrten Neutralstellung verstellt werden, und die Feststellbremse aktiviert ist. Wenn Sie vom Sitz aufstehen, und der ZWA-Antrieb

eingekuppelt ist, wird der Motor nach einer Sekunde abgestellt.

## Prüfen der Sicherheitsschalter

**Wartungsintervall:** Bei jeder Verwendung oder täglich

Überprüfen Sie die Funktion der Sicherheitsschalter vor jedem Einsatz der Maschine. Lassen Sie, wenn die Sicherheitsschalter nicht wie nachstehend beschrieben funktionieren, diese unverzüglich von einem Vertragshändler reparieren.

1. Aktivieren Sie, während Sie auf dem Sitz sitzen, die Feststellbremse und kuppeln Sie den Zapfwellenantrieb ein. Versuchen Sie, den Motor anzulassen. Der Motor darf sich dann nicht drehen.
2. Aktivieren Sie die Feststellbremse, während Sie auf dem Sitz sitzen, und kuppeln Sie den Zapfwellenantrieb aus. Bewegen Sie einen der Fahrtriebshebel (aus der Neutralsperrstellung heraus). Versuchen Sie, den Motor anzulassen. Der Motor darf sich dann nicht drehen. Wiederholen Sie das Verfahren für den anderen Fahrtriebshebel.
3. Setzen Sie sich auf den Sitz und aktivieren Sie die Feststellbremse, kuppeln Sie den Zapfwellenantrieb aus und schieben Sie die Fahrtriebshebel in die arretierte Neutralstellung. Lassen Sie dann den Motor an. Lösen Sie bei laufendem Motor die Feststellbremse, kuppeln Sie den ZWA-Antrieb ein und erheben Sie sich leicht vom Sitz. Der Motor sollte innerhalb von 2 Sekunden abstellen.
4. Aktivieren Sie die Feststellbremse, während der Bediener nicht auf dem Sitz sitzt, kuppeln Sie den Zapfwellenantrieb aus und schieben Sie die Fahrtriebshebel in die arretierte Neutralstellung. Lassen Sie dann den Motor an. Zentrieren Sie bei laufendem Motor einen der Fahrtriebshebel. Der Motor sollte innerhalb von 2 Sekunden abstellen. Wiederholen Sie das Verfahren für den anderen Fahrtriebshebel.
5. Kuppeln Sie die Feststellbremse aus, während der Bediener nicht auf dem Sitz sitzt, kuppeln Sie den Zapfwellenantrieb aus und schieben Sie die Fahrtriebshebel in die arretierte Neutralstellung. Versuchen Sie, den Motor anzulassen. Der Motor darf sich dann nicht drehen.

## Diagnostizieren von Systemproblemen mit dem SCM

Die Maschine ist mit einem SCM-Überwachungssystem (Standardsteuerungsmodul) ausgerüstet, das die Funktion der wichtigen Systeme überwacht. Das SCM

befindet Sie unter dem rechten Armaturenbrett. Der Zugang erfolgt über die Seitenwandabdeckung (Bild 33). Lösen Sie zum Öffnen der Seitenwandabdeckung die beiden Laschen und ziehen Sie sie heraus.

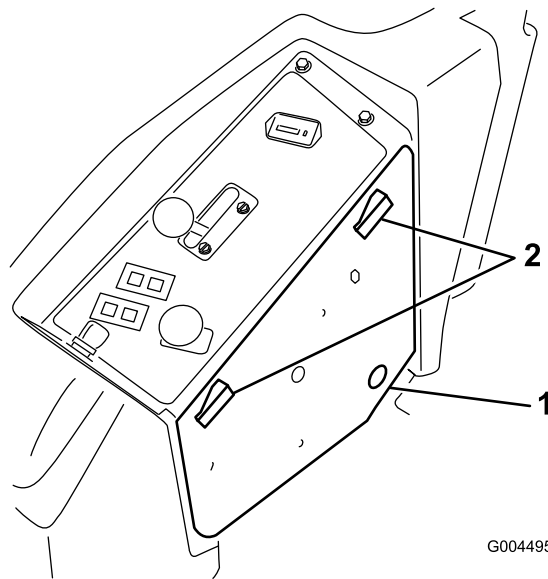

**Bild 33**

1. Seitenwandabdeckung      2. Riegel

Oben am SCM befinden sich 11 LEDs, die zur Anzeige der verschiedenen Systemzustände aufleuchten. Sieben dieser Lampen können vom Bediener für die Systemdiagnose verwendet werden. Eine Beschreibung jeder Lampe finden Sie auf Bild 34. Weitere Informationen zur Verwendung der restlichen SCM-Funktionen finden Sie in der *Wartungsanleitung*, die von einem offiziellen Toro Vertragshändler erhältlich ist.

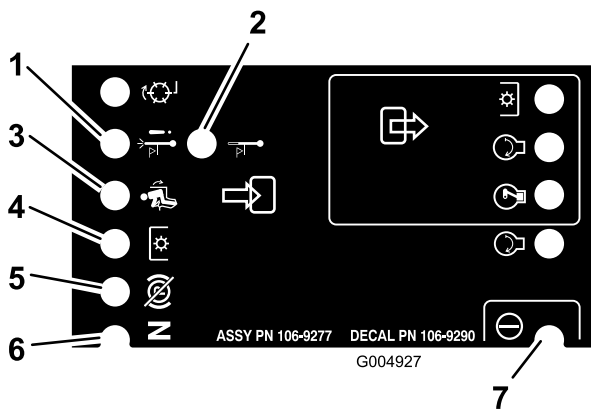

**Bild 34**

1. Abstellen bei hoher Temperatur: Die Motortemperatur hat die Sicherheitsniveaus überschritten, und der Motor wurde abgestellt. Prüfen Sie die Kühlanlage.
2. Warnung bei hoher Temperatur: Die Motortemperatur hat fast das Sicherheitsniveau erreicht, und das Mähwerk wurde abgestellt. Prüfen Sie die Kühlanlage.
3. Bediener auf dem Sitz
4. Der Zapfwellenantrieb ist eingekuppelt.
5. Die Feststellbremse ist nicht aktiviert.
6. Bedienelemente sind in der Neutralstellung
7. Das SCM wird mit Strom versorgt und funktioniert richtig.

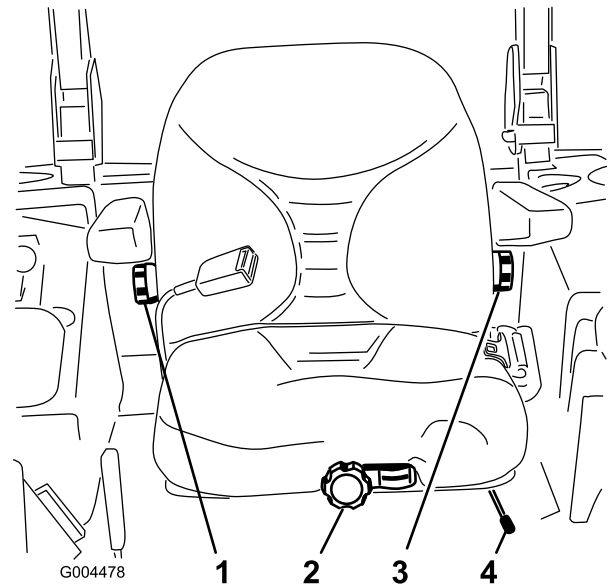

**Bild 35**

1. Handrad für die Rückenlehne
2. Handrad für die Sitzfederung
3. Einstellhandrad für die Rückenlehne
4. Sitzeinstellhebel

## Einstellen des Sitzes

### Ändern der Sitzstellung

Der Sitz kann nach vorne und hinten geschoben werden. Stellen Sie den Sitz so ein, dass Sie die Maschine optimal steuern können und komfortabel sitzen.

1. Wenn Sie den Sitz verstellen möchten, bewegen Sie den Hebel zum Entriegeln des Sitzes zur Seite (Bild 35).

2. Schieben Sie den Sitz in die gewünschte Position und lassen den Hebel los, um den Sitz in dieser Stellung zu arretieren.
3. Stellen Sie sicher, dass der Sitz eingerastet ist. Versuchen Sie, den Sitz nach hinten und vorne zu verstellen.

### Ändern der Sitzfederung

Der Sitz kann zur Optimierung des Sitzkomforts verstellt werden. Positionieren Sie den Sitz in einer für Sie bequemen Stellung.

Setzen Sie sich nicht auf den Sitz und drehen Sie das Handrad zum Verstellen an der Vorderseite solange, bis der gewünschte Komfort erreicht ist (Bild 35).

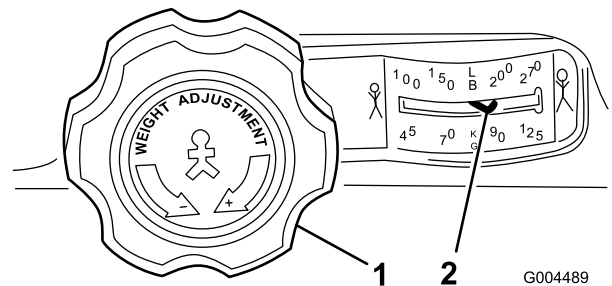

**Bild 36**

1. Handrad für die Sitzfederung
2. Einstellung für das Bedienergewicht

## Ändern der Rückenlehnenstellung

Die Rückenlehne kann zur Optimierung des Sitzkomforts verstellt werden. Stellen Sie die Rückenlehne in eine für Sie bequeme Stellung.

Drehen Sie zum Verstellen das Handrad unter der rechten Armlehne solange in eine Richtung, bis der gewünschte Komfort erreicht ist (Bild 35).

## Ändern der Lumbarstütze

Die Rückenlehne des Sitzes kann eingestellt werden, um den unteren Rücken des Bedieners genau zu stützen.

Drehen Sie zum Verstellen das Handrad unter der linken Armlehne solange in eine Richtung, bis der gewünschte Komfort erreicht ist (Bild 35).

## Entriegeln des Sitzes

Für den Zugang zur Hydraulik- und anderen Anlagen unter dem Sitz müssen Sie ihn entriegeln und nach vorne schwenken.

1. Schieben Sie den Sitz mit dem Einstellhebel für die Sitzstellung ganz nach vorne.
2. Drücken Sie eine der Sitzlaschen, die sich hinter und an der Seite des Sitzes befinden, nach hinten, um den Sitz zu entriegeln und ziehen Sie den Sitz oben nach vorne (Bild 37).



Bild 37

1. Sitzriegel

## Manuelles Schieben der Maschine

Wenn die Maschine defekt ist, keinen Kraftstoff usw. hat, müssen Sie sie schieben. Hierfür müssen Sie zuerst die hydraulischen Sicherheitsventile öffnen.

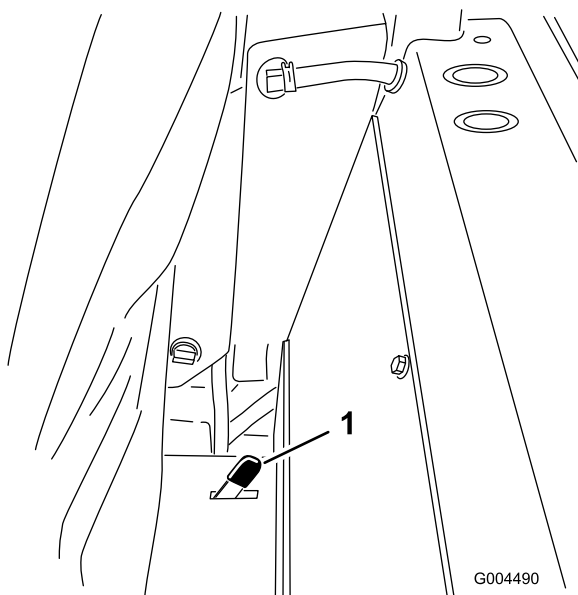
**Wichtig: Schieben Sie die Maschine immer nur mit der Hand. Schleppen Sie die Maschine nie ab, sonst kann es zu Schäden an Hydraulikteilen kommen.**

## Schieben der Maschine

1. Kuppeln Sie den Zapfwellenantrieb aus und drehen Sie den Zündschlüssel in die Aus-Stellung. Stellen Sie die Hebel in die Neutralsperrstellung und aktivieren Sie die Feststellbremse. Ziehen Sie den Zündschlüssel ab.
2. Heben Sie den Sitz hoch.
3. Drehen Sie jedes Sicherheitsventil eine Umdrehung nach links (Bild 38).

So kann Hydrauliköl an der Pumpe vorbei direkt zu den Rädern fließen, die sich daraufhin drehen können.

**Wichtig: Drehen Sie die Sicherheitsventile nicht mehr als 1 Umdrehung. Auf diese Weise können sich keine Ventile aus dem Körper lösen und ein Auslaufen von Flüssigkeiten verursachen.**



Bild 38

1. Rechtes Sicherheitsventil
2. Linkes Sicherheitsventil

4. Deaktivieren Sie die Feststellbremse, bevor Sie die Maschine schieben.

## Ändern des Maschineneinsatzes

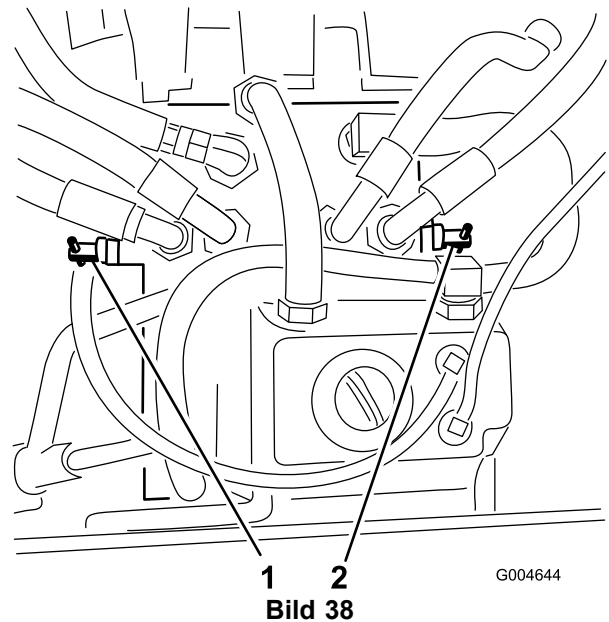
Drehen Sie jedes Sicherheitsventil um eine Umdrehung nach rechts und ziehen Sie sie mit der Hand fest (ungefähr auf 8 Nm) (Bild 38).

**Hinweis:** Ziehen Sie die Sicherheitsventile nicht zu stark an.

Die Maschine fährt nur, wenn die Sicherheitsventile eingedrückt sind.

## Verladen der Maschine

Gehen Sie beim Verladen von Maschinen auf Anhängern oder in LKWs mit größter Vorsicht vor. Statt einzelner Rampen für beide Maschinenseiten empfehlen wir eine Rampe über die volle Breite, die über die Breite der Hinterräder hinaus herausragt (Bild 39). Der untere Teil hinten am Traktorrahmen reicht bis zwischen die Hinterräder und stoppt die Maschine, falls sie nach hinten kippen sollte. Falls die Maschine nach hinten kippt, bietet eine Rampe auf ganzer Breite eine Fläche, auf der die Rahmenmitglieder einander berühren können. Wenn Sie nicht eine Rampe auf voller Breite verwenden können, sollten Sie ausreichend Einzelrampen verwenden, mit denen Sie eine Einzelrampe auf ganzer Breite simulieren können.

Die Rampe sollte so lang sein, dass die Winkel nicht mehr als 15 Grad betragen (Bild 39). Bei einem steileren Winkel könnten sich Mähwerkkomponenten beim Auffahren des Geräts von der Rampe auf den Anhänger oder LKW verhaspeln. Bei steileren Winkeln kann die Maschine auch nach hinten kippen. Beim Verladen an oder in der Nähe eines Gefälles stellen Sie den Anhänger oder LKW so ab, dass er sich auf der unteren Seite des Gefälles befindet und die Rampe den Anhang hoch läuft. Auf diese Weise halten Sie den Rampenwinkel möglichst klein. Der Anhänger oder LKW sollte möglichst eben stehen.

**Wichtig:** Versuchen Sie nicht, die Maschine auf der Rampe zu wenden; Sie könnten die Kontrolle über die Maschine verlieren und an dieser Seite herunterfahren.

Vermeiden Sie beim Auffahren auf eine Rampe plötzliche Beschleunigung und drosseln Sie nicht plötzlich Ihre Geschwindigkeit, beim Abfahren von der Rampe. Bei beiden Bewegungsabläufen kann die Maschine rückwärts kippen.

## ▲ WARNUNG:

Beim Verladen einer Maschine auf einen Anhänger oder LKW erhöht sich die Gefahr, dass die Maschine zurückkippt. Dies könnte schwere oder sogar tödliche Verletzungen zur Folge haben.

- Gehen Sie beim Fahren einer Maschine auf einer Rampe mit äußerster Vorsicht vor.
- Verwenden Sie nur große Einzelrampen, die breit genug sind für die ganze Maschine. Verwenden Sie nie einzelne Rampen für die linke und rechte Maschinenseite.
- Falls Sie einzelne Rampen verwenden müssen, setzen Sie ausreichend Rampen zusammen, so dass eine zusammenhängende Rampenfläche entsteht, die über die Maschinenbreite hinausragt.
- Überschreiten Sie nicht einen Winkel von 15 Grad zwischen Rampe und Boden oder zwischen Rampe und Anhänger/LKW.
- Um ein Kippen nach hinten zu vermeiden, beschleunigen Sie die Maschine beim Auffahren auf die Rampe nicht plötzlich.
- Um ein Kippen nach hinten zu vermeiden, drosseln Sie beim Abfahren von der Rampe Ihre Geschwindigkeit nicht plötzlich.



Bild 39

1. Anhänger
2. Rampe auf ganzer Breite
3. Nicht mehr als 15 Grad
4. Rampe über die ganze Breite: Seitenansicht

# Transportieren der Maschinen

## **⚠️ WARNUNG:**

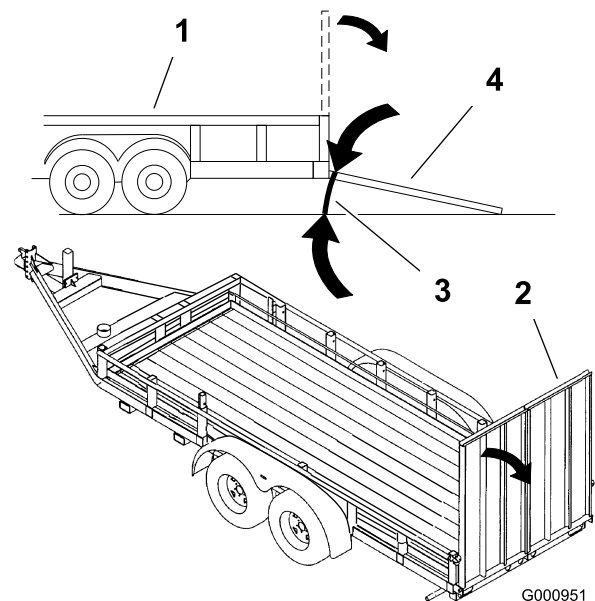
Das Fahren auf Straßen und Wegen ohne Blinker, Scheinwerfer, Reflektormarkierungen oder einem Schild für langsame Fahrzeuge ist gefährlich und kann zu Unfällen mit Verletzungsgefahr führen.

Fahren Sie mit der Maschine nicht auf öffentlichen Straßen oder Wegen ohne Schilder, Scheinwerfer oder andere Markierungen, die gesetzlich vorgeschrieben sind.

Verwenden Sie einen robusten Anhänger oder Lkw zum Transportieren der Maschine. Stellen Sie sicher, dass der Anhänger oder Lkw über die erforderlichen Beleuchtung und Markierungen verfügt, die laut Straßenverkehrsordnung erforderlich ist. Lesen Sie alle Sicherheitsvorschriften sorgfältig durch. Kenntnis dieser Angaben kann Ihnen und Unbeteiligten dabei helfen, Verletzungen zu vermeiden.

Transportieren der Maschine:

- Stellen Sie sicher, dass das Fahrzeug, die Anhängerkupplung, die Sicherheitsketten und der Anhänger für die geschleppte Last geeignet sind und alle Straßenverkehrsvorschriften erfüllen.
- Stellen Sie die Bremse fest und blockieren Sie die Räder.
- Befestigen Sie die Maschine mit den gesetzlich vorgeschriebenen Riemen, Ketten, Kabeln oder Seilen am Anhänger (Bild 40).

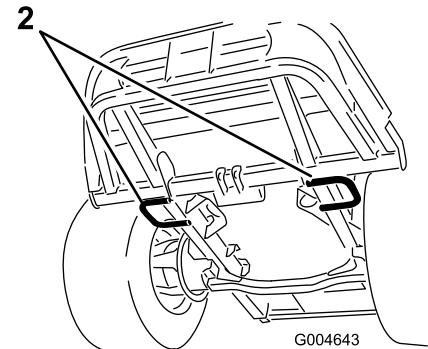
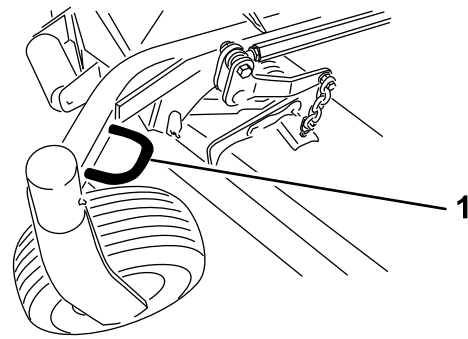

**Bild 40**

1. Vordere Vergurtung (Linke Seite ist abgebildet)    2. Hintere Vergurtungsstellen

## Betriebshinweise

### Schnelle Gasbedienungsstellung/Fahrgeschwindigkeit

Um der Maschine und dem Mähwerk beim Mähen ausreichende Kraft zur Verfügung zu stellen, stellen Sie den Motor auf die schnelle Gasbedienungsstellung und passen Sie die Fahrgeschwindigkeit den Bedingungen an. Als Faustregel gilt: Reduzieren Sie bei zunehmender Belastung der Schnittmesser die Fahrgeschwindigkeit und erhöhen diese, wenn sich die Belastung der Messer reduziert.

### Mährichtung

Wechseln Sie die Mährichtung, um Rillen in der Rasenfläche zu vermeiden. Dadurch wird auch das Schnittgut besser verteilt, was wiederum die Zersetzung und Düngung verbessert.

### Mähgeschwindigkeit

Fahren Sie zur Verbesserung der Schnittqualität bei bestimmten Konditionen langsamer.



## **Mähen Sie nicht zu kurz.**

Heben Sie, wenn das Mähwerk breiter ist als beim vorher verwendeten Rasenmäher, die Schnitthöhe an, um sicherzustellen, dass Sie einen unebenen Rasen nicht zu kurz mähen.

Toro. Weitere Informationen finden Sie unter Warten der Schnittmesser“.

## **Auswahl der passenden Schnitthöhe für die herrschenden Bedingungen**

Mähen Sie ca. 25 mm, aber nie mehr als 1/3 der Grashalme. Sie müssen bei extrem sattem und dichtem Gras u. U. die Geschwindigkeit verringern und/oder die Schnitthöhe um eine weitere Stufe erhöhen.

**Wichtig: Wenn Sie mehr als ein Drittel des Grashalms abschneiden, das Gras lang und dünn ist oder der Boden sehr trocken ist, sollten Sie Messer mit flachem Windflügel verwenden, um die Luftverschmutzung, Rückstände und die Belastung des Mähwerkantriebs zu verringern.**

## **Langes Gras**

Mähen Sie, wenn das Gras länger als üblich gewachsen oder wenn es sehr feucht ist, den Rasen mit einer höheren Einstellung. Mähen Sie den Rasen anschließend mit der niedrigeren, normalen Einstellung noch einmal.

## **Halten Sie den Rasenmäher sauber.**

Entfernen Sie nach jedem Einsatz Schnittgut und Schmutz von der Unterseite des Mähwerks. Wenn sich im Mähwerk Gras und Schmutz ansammeln, verschlechtert sich schließlich die Schnittqualität.

Halten Sie den Motor, die Schalldämpfer, das Batteriefach, die Feststellbremse, die Mähwerke und den Kraftstofftankbereich von Gras, Laub und überflüssigem Fett frei, um das Brandrisiko zu verringern. Wischen Sie Öl- und Kraftstoffverschüttungen auf.

## **Warten der Schnittmesser**

Sorgen Sie während der ganzen Mähseason für ein scharfes Schnittmesser, weil ein scharfes Messer sauber schneidet, ohne die Grashalme abzureißen oder zu zerfetzen. Abgerissene Grashalme werden an den Kanten braun. Dadurch reduziert sich das Wachstum, und die Anfälligkeit des Rasens für Krankheiten steigt. Prüfen Sie die Messer täglich auf Schärfe und Anzeichen von Abnutzung oder Schäden. Schärfen Sie die Messer ggf. Ersetzen Sie ein beschädigtes oder abgenutztes Messer nur durch Originalersatzmesser von

# Wartung

**Hinweis:** Bestimmen Sie die linke und rechte Seite der Maschine anhand der üblichen Einsatzposition.

## Empfohlener Wartungsplan

Wartungsintervall	Wartungsmaßnahmen
Nach 10 Betriebsstunden	<ul style="list-style-type: none"><li>• Prüfen Sie die Spannung des Lichtmaschinenriemens.</li><li>• Ziehen Sie die Befestigungsschrauben des Rahmens an.</li><li>• Ziehen Sie die Radnabenmutter an.</li></ul>
Nach 50 Betriebsstunden	<ul style="list-style-type: none"><li>• Wechseln Sie das Getriebschmiermittel des Mähwerks.</li><li>• Wechseln Sie das Motoröl und den -filter.</li></ul>
Nach 200 Betriebsstunden	<ul style="list-style-type: none"><li>• Wechseln Sie die Hydraulikfilter und das -öl.</li></ul>
Bei jeder Verwendung oder täglich	<ul style="list-style-type: none"><li>• Prüfen Sie die Sicherheitsschalter.</li><li>• Prüfen Sie den Ölstand im Motor.</li><li>• Prüfen Sie den Kühlmittelstand.</li><li>• Reinigen Sie den Kühler mit Druckluft (nicht Wasser)</li><li>• Prüfen Sie den Hydraulikölstand.</li><li>• Prüfen Sie die Schnittmesser.</li><li>• Reinigen Sie das Mähwerk.</li></ul>
Alle 50 Betriebsstunden	<ul style="list-style-type: none"><li>• Schmieren Sie die Lager und Schmiernippel der Büchsen ein.</li><li>• Prüfen Sie die Anschlüsse der Batteriekabel.</li><li>• Überprüfen Sie den Reifendruck.</li><li>• Prüfen Sie den Zustand der Messertreibriemen am Mähwerk.</li></ul>
Alle 150 Betriebsstunden	<ul style="list-style-type: none"><li>• Prüfen Sie den Schmiermittelstand im Getriebe des Mähwerks.</li><li>• Wechseln Sie das Motoröl und den -filter.</li></ul>
Alle 200 Betriebsstunden	<ul style="list-style-type: none"><li>• Prüfen Sie die Schläuche und Dichtungen der Kühlanlage. Ersetzen Sie gebrochene oder beschädigte.</li><li>• Prüfen Sie die Spannung des Lichtmaschinenriemens.</li><li>• Ziehen Sie die Radnabenmutter an.</li></ul>
Alle 400 Betriebsstunden	<ul style="list-style-type: none"><li>• Wechseln Sie das Getriebschmiermittel des Mähwerks.</li><li>• Reinigen Sie den Luftfiltereinssätze.</li><li>• Tauschen Sie die Kraftstofffilterglocke aus.</li><li>• Prüfen Sie die Kraftstoffleitungen und Verbindungen.</li></ul>
Alle 800 Betriebsstunden	<ul style="list-style-type: none"><li>• Wechseln Sie die Hydraulikfilter und das -öl.</li><li>• Prüfen Sie den Abstand des Motorventils. Weitere Angaben finden Sie in der Motorbedienungsanleitung.</li></ul>
Alle 1500 Betriebsstunden	<ul style="list-style-type: none"><li>• Tauschen Sie die beweglichen Schläuche aus.</li></ul>
Alle 2 Jahre	<ul style="list-style-type: none"><li>• Entleeren und reinigen Sie den Kraftstofftank.</li><li>• Spülen Sie die Kühlanlage aus und wechseln Sie die Kühlflüssigkeit.</li></ul>

**Wichtig:** Beachten Sie für weitere Wartungsmaßnahmen die *Motorbedienungsanleitung*. Eine ausführliche Wartungsanleitung kann auch vom offiziellen Toro Vertragshändler erworben werden.

# Checkliste – tägliche Wartungsmaßnahmen

Kopieren Sie diese Seite für regelmäßige Verwendung.

Wartungsprüfpunkt	Für KW:						
	Mo	Di	Mi	Do	Fr	Sa	So
Prüfen Sie die Funktion der Sicherheitsschalter							
Prüfen Sie das Grasablenkblech in der abgesenkten Stellung (falls zutreffend)							
Prüfen Sie die Funktion der Feststellbremse.							
Prüfen Sie den Kraftstoffstand							
Prüfen Sie den Hydraulikölstand.							
Prüfen Sie den Ölstand im Motor.							
Prüfen Sie den Kühlmittelstand							
Prüfen Sie das Ablaufwasser/Wasserabscheider							
Prüfen Sie die Anzeige für die Luftfilterverstopfung <sup>3</sup>							
Prüfen Sie den Kühler und das Gitter auf Fremdkörper							
Achten Sie auf ungewöhnliche Motorgeräusche <sup>1</sup>							
Prüfen Sie ungewöhnliche Betriebsgeräusche							
Prüfen Sie die Hydraulikschläuche auf Defekte							
Prüfen Sie die Dichtheit							
Stellen Sie den Reifendruck ein							
Prüfen Sie die Funktion der Instrumente							
Prüfen Sie den Zustand der Messer							
Fetten Sie alle Schmiernippel ein <sup>2</sup>							
Bessern Sie Lackschäden aus							
<p>1. Prüfen Sie bei schwerem Starten, zu starkem Qualmen oder unruhigem Lauf die Glühkerzen und Einspritzdüsen.</p> <p>2. Unmittelbar nach jeder Wäsche, ungeachtet des aufgeführten Intervalls.</p> <p>3. Wenn die Anzeige rot aufleuchtet.</p>							

Aufzeichnungen irgendwelcher Probleme		
Inspiziert durch:		
Punkt	Datum	Informationen

## ⚠ ACHTUNG

Wenn Sie den Zündschlüssel im Zündschloss stecken lassen, könnte eine andere Person den Motor versehentlich anlassen und Sie und Unbeteiligte schwer verletzen.

Ziehen Sie vor irgendwelchen Wartungsarbeiten den Zündschlüssel ab.

### GROUNDMASTER 7200 / 7210 QUICK REFERENCE AID

**CHECK/SERVICE (daily)**

1. OIL LEVEL, ENGINE
2. OIL LEVEL, HYDRAULIC TANK
3. COOLANT LEVEL, RADIATOR
4. FUEL /WATER SEPARATOR
5. PRECLEANER - AIR CLEANER

6. RADIATOR SCREEN
7. BRAKE FUNCTION
8. TIRE PRESSURE
9. BATTERY
10. BELTS - DECK, FAN, ALTERNATOR
11. GEARBOX

GREASING - SEE OPERATOR'S MANUAL

#### FLUID SPECIFICATIONS/CHANGE INTERVALS

SEE OPERATOR'S MANUAL FOR INITIAL CHANGES.	FLUID TYPE	CAPACITY	CHANGE INTERVAL*		FILTER PART NO.
			FLUID	FILTER	
A. ENGINE OIL	*SAE 15W-40	3.9 QTS. WITH FILTER (3.7 LITERS)	150 HRS.	150 HRS.	108-3841
B. HYD. CIRCUIT OIL	MOBIL 424	10.9 QTS. (10.3 LITERS)	800 HRS.	800 HRS.	108-5194
C. AIR CLEANER			SEE INDICATOR		108-3810
D. WATER SEPARATOR			400 HRS.		110-9049
E. FUEL TANK	NO. 2-Diesel	11 GALS. (41 LITERS)	Drain and flush, 2 yrs.		
F. COOLANT	50/50 Ethylene glycol/water	6 QTS. (5.7 LITERS)	Drain and flush, 2 yrs.		
G. GEARBOX	SAE EP90W	12 oz. (355 mL)	400 HRS.		

\*SEE OPERATOR'S MANUAL FOR INITIAL CHANGES / WINTER USE.

110-8252

**Bild 41**  
Wartungsintervall-Tabelle

## Verfahren vor dem Ausführen von Wartungsarbeiten

**Wichtig:** Die Befestigungen an den Abdeckungen dieser Maschine bleiben nach dem Entfernen an der Abdeckung. Lösen Sie alle Befestigungen an jeder Abdeckung um ein paar Umdrehungen, sodass die Abdeckungen lose aber noch verbunden sind; lösen Sie dann alle Befestigungen, bis die Abdeckung nicht mehr befestigt ist. Dies verhindert, dass die Schrauben aus Versehen aus den Halterungen herausgeschraubt werden.

## Schmierung

### Einfetten der Lager und Büchsen

**Wartungsintervall:** Alle 50 Betriebsstunden

Die Maschine weist Schmiernippel auf, die regelmäßig mit Nr. 2 Allzweckschmierfett auf Lithiumbasis eingefettet werden müssen. Fetten Sie alle Lager und Büchsen, wenn die Maschine unter normalen Bedingungen eingesetzt wird, alle 50 Betriebsstunden. Fetten Sie die Lager und Büchsen bei extrem staubigen oder schmutzigen Bedingungen täglich. Staubige und schmutzige Bedingungen können dazu führen, dass Schmutz in die Lager und Büchsen eindringt, was den Verschleiß beschleunigt. Fetten Sie die Schmiernippel

ungeachtet des aufgeführten Intervalls unmittelbar nach jeder Wäsche.

1. Wischen Sie die Schmiernippel ab, um das Eindringen von Fremdkörpern in die Lager und Büchsen zu vermeiden.
2. Drücken Sie Fett in den Nippel.
3. Wischen Sie überflüssiges Fett ab.

In Bild 42 und Bild 43 werden die Positionen der Schmiernippel dargestellt.

**Wichtig:** Die Schmiernippel an den Achsen der Laufräder sind nicht abgebildet. Stellen Sie sicher, dass Sie diese Schmiernippel gut einschmieren.

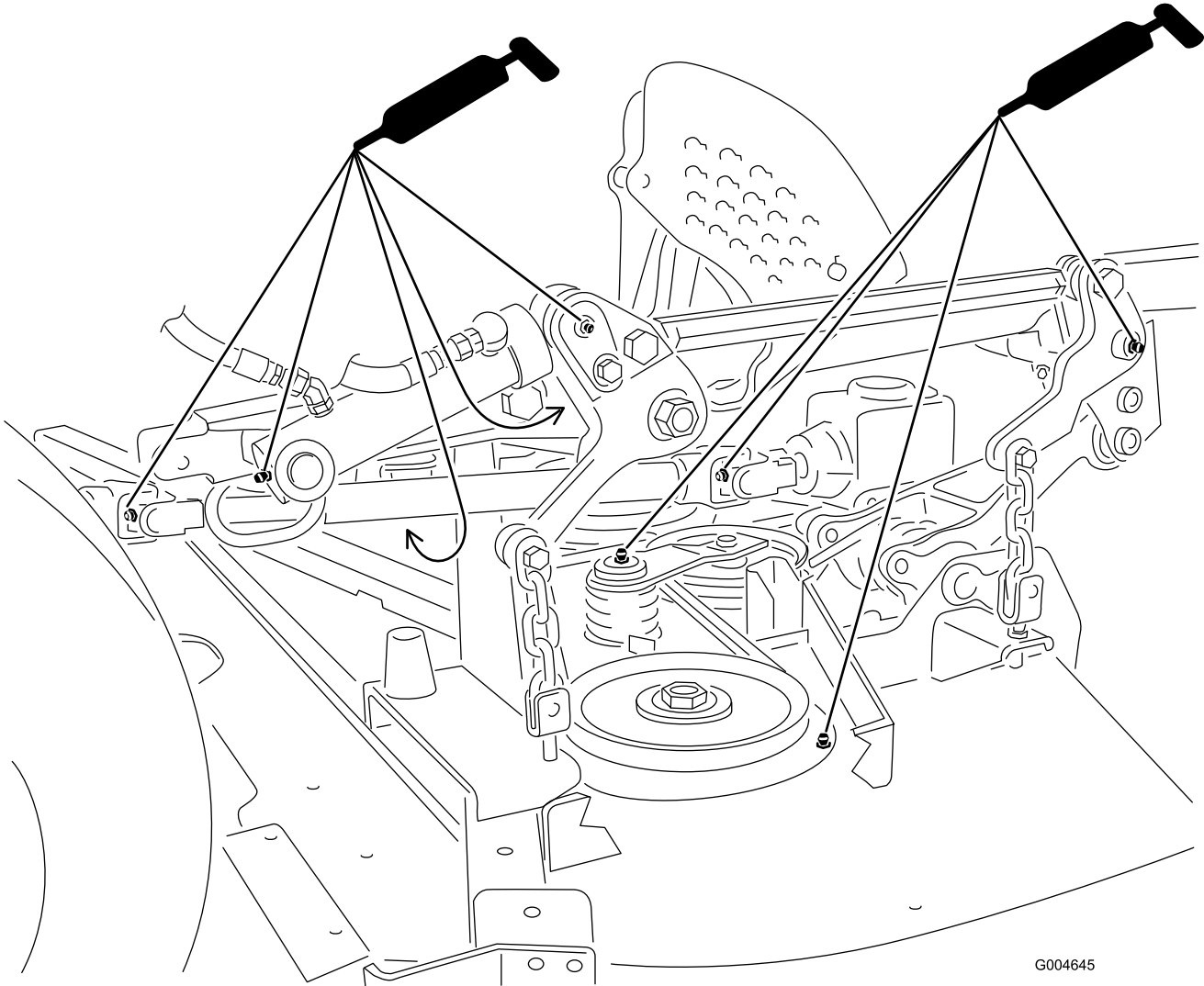

**Bild 42**

G004645



Bild 43

G004646

**Hinweis:** Die Lagernutzungsdauer kann durch falsches Reinigen negativ beeinflusst werden. Waschen Sie das Gerät nicht ab, wenn es heiß ist, und vermeiden Sie einen direkten Kontakt der Lager oder Dichtungen mit Hochdruckreinigern.

## Warten des Getriebeschmiermittels des Mähwerks

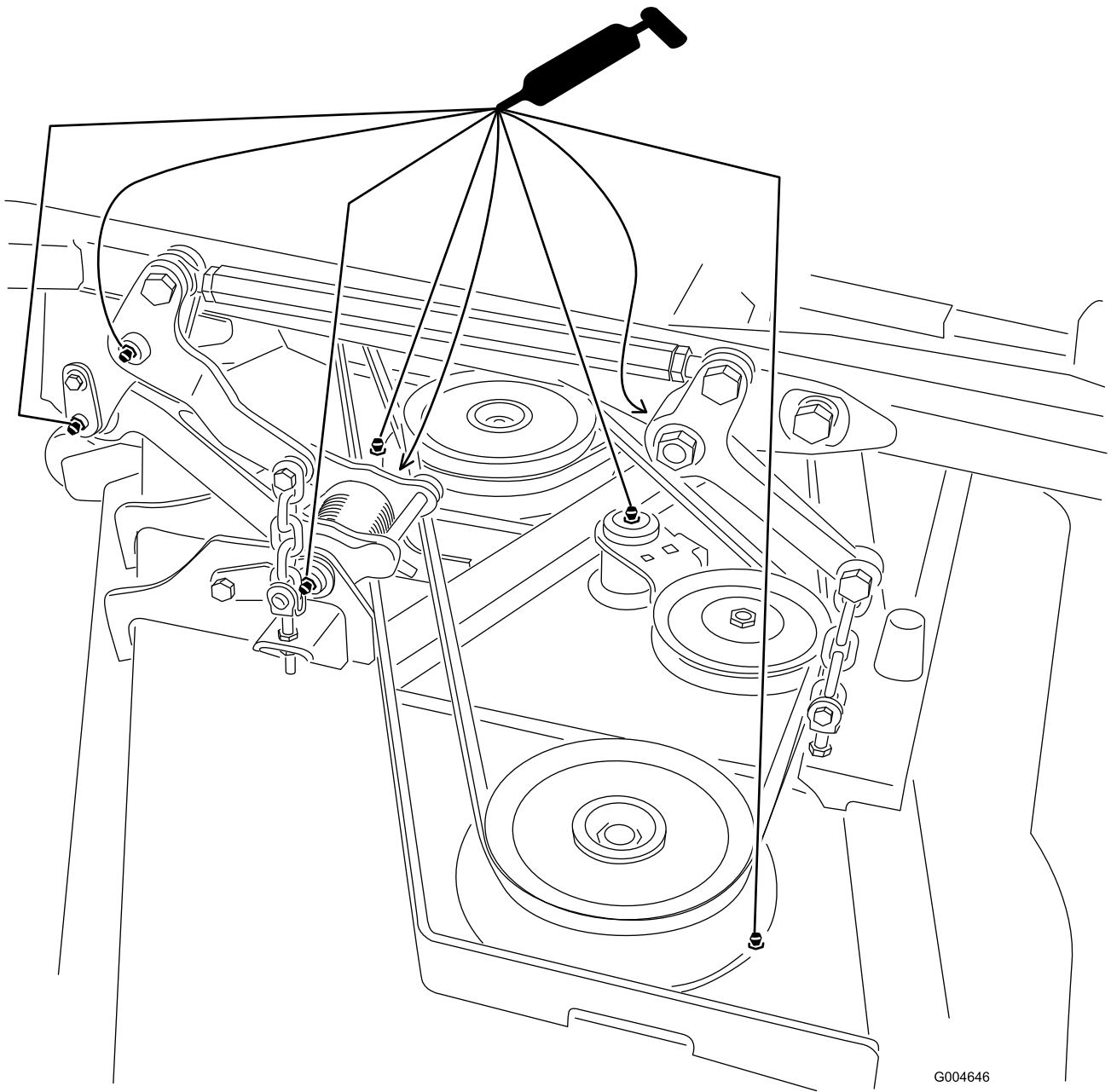
Für das Getriebe sollte Schmiermittel der Sorte SAE 80-90 verwendet werden. Obwohl das Getriebe im Werk mit Schmiermittel gefüllt wird, sollten Sie den Ölstand prüfen, bevor Sie die Mähwerke zum ersten Mal einsetzen. Prüfen Sie danach den Stand alle 150

Betriebsstunden. Wechseln Sie das Schmiermittel im Getriebe alle 400 Betriebsstunden.

## Prüfen des Getriebeschmiermittels des Mähwerks

**Wartungsintervall:** Alle 150 Betriebsstunden

1. Stellen Sie die Maschine auf eine ebene Fläche.
2. Senken Sie das Mähwerk auf eine Schnitthöhe von 2,5 cm ab.
3. Kuppeln Sie den Zapfwellenantrieb aus, schieben Sie die Fahrtriebshebel in die arretierte Neutral-Stellung und aktivieren Sie die Feststellbremse.

4. Schieben Sie den Fahrtriebshebel in die Langsam-Stellung, stellen Sie den Motor ab, ziehen Sie den Schüssel ab und verlassen Sie erst den Sitz, wenn alle beweglichen Teile zum Stillstand gekommen sind.
5. Heben Sie die Fußplattform an, um die Oberseite des Mähwerks freizulegen.
6. Nehmen Sie den Ölpeilstab bzw. die Ablassschraube oben am Getriebe ab (Bild 44) und stellen Sie sicher, dass der Schmiermittelstand zwischen den Marken am Peilstab liegt.

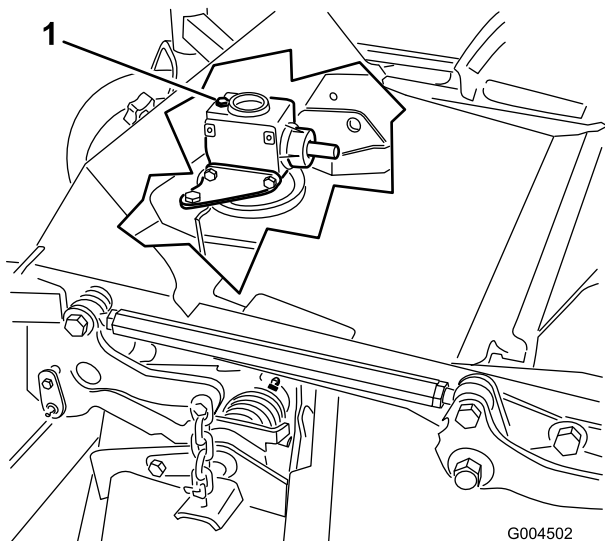

**Bild 44**

1. Ablassschraube und Peilstab

Sie den Schüssel ab und verlassen Sie erst den Sitz, wenn alle beweglichen Teile zum Stillstand gekommen sind.

5. Heben Sie die Fußplattform an, um die Oberseite des Mähwerks freizulegen.
6. Nehmen Sie den Peilstab bzw. die Ablassschraube von der Oberseite des Getriebes ab (Bild 44).
7. Stellen Sie einen Trichter und eine Auffangwanne unter die Ablassschraube, die sich vorne am Getriebe befindet, und nehmen Sie die Schraube ab, damit das Schmiermittel in die Wanne ablaufen kann.
8. Drehen Sie die Ablassschraube wieder auf.
9. Füllen Sie Schmiermittel auf, ungefähr 283 ml, bis der Stand zwischen den Marken am Peilstab liegt.

**Hinweis:** Füllen Sie nicht zu viel Schmiermittel ein, da das Getriebe beschädigt werden kann.

7. Gießen Sie, wenn der Schmiermittelstand zu niedrig ist, nur so viel Schmiermittel ein, dass der Stand zwischen den Marken am Peilstab liegt.

**Hinweis:** Füllen Sie nicht zu viel Schmiermittel ein, da das Getriebe beschädigt werden kann.

## Wechseln des Getriebeschmiermittels des Mähwerks

**Wartungsintervall:** Nach 50 Betriebsstunden

Alle 400 Betriebsstunden

1. Stellen Sie die Maschine auf eine ebene Fläche.
2. Senken Sie das Mähwerk auf eine Schnitthöhe von 2,5 cm ab.
3. Kuppeln Sie den Zapfwellenantrieb aus, schieben Sie die Fahrtriebshebel in die arretierte Neutral-Stellung und aktivieren Sie die Feststellbremse.
4. Schieben Sie den Fahrtriebshebel in die Langsam-Stellung, stellen Sie den Motor ab, ziehen

# Warten des Motors

## Warten des Luftfilters

- Prüfen Sie den Körper des Luftfilters auf Schäden, die eventuell zu einem Luftleck führen könnten. Ersetzen Sie einen defekten Luftfilterkörper. Prüfen Sie die ganze Einlassanlage auf Lecks, Beschädigungen oder lose Schlauchklemmen.
- Warten Sie den Luftfilter, wenn die Luftfilteranzeige rot anzeigt (Bild 45) oder nach jeweils 400 Betriebsstunden (häufiger in sehr staubigen oder schmutzigen Bedingungen). Warten Sie den Luftfilter nicht zu häufig.

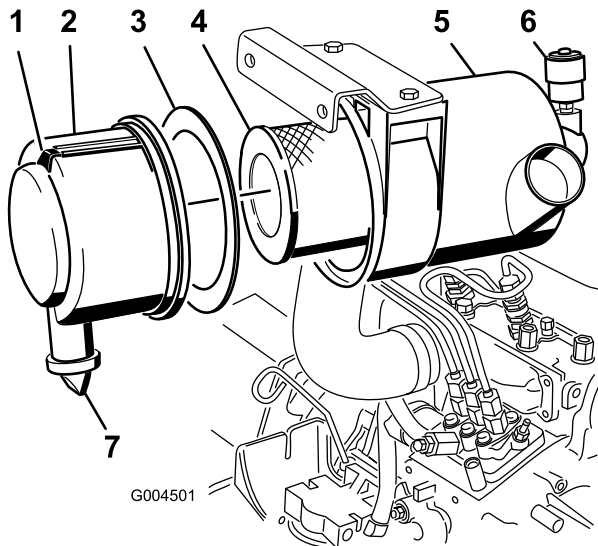

**Bild 45**

- |                        |                       |
|------------------------|-----------------------|
| 1. Luftfilterabdeckung | 5. Luftfilteranzeige  |
| 2. Dichtung            | 6. Luftfilterriegel   |
| 3. Filter              | 7. Gummiauslassventil |
| 4. Luftfiltergehäuse   |                       |

- Stellen Sie sicher, dass die Abdeckung richtig angebracht ist und den Luftfilterkörper einwandfrei abdichtet.

## Warten des Luftfilters

**Wartungsintervall:** Alle 400 Betriebsstunden

1. Ziehen Sie den Riegel nach außen und drehen Sie die Luftfilterabdeckung nach links (Bild 45).
2. Entfernen Sie die Abdeckung vom Luftfiltergehäuse (Bild 45).
3. Vor dem Entfernen des Filters sollten Sie schwache Druckluft (276 kPa, sauber und trocken) verwenden, um große Schmutzablagerungen zwischen der Außenseite des Hauptfilters und dem Kanister zu entfernen.

Dieses Reinigen verhindert, dass Schmutz in den Einlass gelangt, wenn Sie den primären Filter abnehmen.

**Wichtig:** Verwenden Sie keine starke Druckluft, da Schmutz durch den Filter in den Einlass gedrückt werden könnte.

4. Entfernen und wechseln Sie den Hauptfilter aus (Bild 45).

**Wichtig:** Reinigen Sie das gebrauchte Element nicht, um eine Beschädigung des Filtermediums zu vermeiden.

5. Prüfen Sie den neuen Filter auf Versandschäden, prüfen Sie das Dichtungsende des Filters und des Körpers.

**Wichtig:** Verwenden Sie nie ein beschädigtes Element.

6. Stellen Sie sicher, dass die Schaumdichtung in der Abdeckung liegt und nicht gerissen oder beschädigt ist (Bild 45). Ersetzen Sie die Dichtung, wenn sie beschädigt ist.
7. Setzen Sie den Filter ein. Drücken Sie auf den äußeren Rand des Elements, um es im Kanister zu platzieren.

**Wichtig:** Drücken Sie nie auf die flexible Mitte des Filters.

8. Reinigen Sie den Schmutzauswurfanschluss in der abnehmbaren Abdeckung wie folgt:
  - A. Nehmen Sie das Gummiauslassventil von der Abdeckung ab (Bild 45).
  - B. Reinigen Sie den Hohlraum.
  - C. Setzen Sie das Auslassventil wieder ein.
9. Setzen Sie die Abdeckung ein, richten Sie das Gummiablassventil nach unten, ungefähr zwischen 17.00 und 19.00 Uhr (vom Ende her gesehen).
10. Stellen Sie die Anzeige (Bild 45) zurück, wenn sie auf Rot steht.

## Warten des Motoröls

### Prüfen des Motorölstands

**Wartungsintervall:** Bei jeder Verwendung oder täglich

Der Motor wird vom Werk aus mit Öl befüllt. Prüfen Sie jedoch den Ölstand, bevor und nachdem Sie den Motor das erste Mal verwenden. Der Ölstand muss vor jedem Betriebstag bzw. nach jedem Einsatz der Maschine geprüft werden.



Das Kurbelgehäuse fasst ungefähr 3,8 l (inkl. Filter).  
Verwenden Sie qualitativ hochwertiges Öl, dass die folgenden Spezifikationen erfüllt:

- Erforderliche API-Klassifizierung: CH-4, CI-4 oder höher.
- Bevorzugte Ölsorte: SAE 15W-40 (wärmer als -17° C)
- Ersatzöl: SAE 10W-30 oder 5W-30 (alle Temperaturen)

**Hinweis:** Premium Motoröl von Toro ist vom Händler mit einer Viskosität von 15W-40 oder 10W-30 erhältlich. Die Bestellnummern finden Sie im Ersatzteilkatalog.

1. Stellen Sie die Maschine auf einer ebenen Fläche ab, senken Sie das Mähwerk ab, stellen Sie den Gashebel in die Langsam-Stellung, stellen Sie den Motor ab und ziehen Sie den Zündschlüssel ab. Öffnen Sie die Haube.
2. Nehmen Sie den Peilstab (Bild 46) heraus und wischen Sie ihn ab. Stecken Sie ihn dann ganz ein. Nehmen Sie den Peilstab heraus und prüfen Sie den Ölstand.

Der Ölstand sollte an der Voll-Markierung sein.

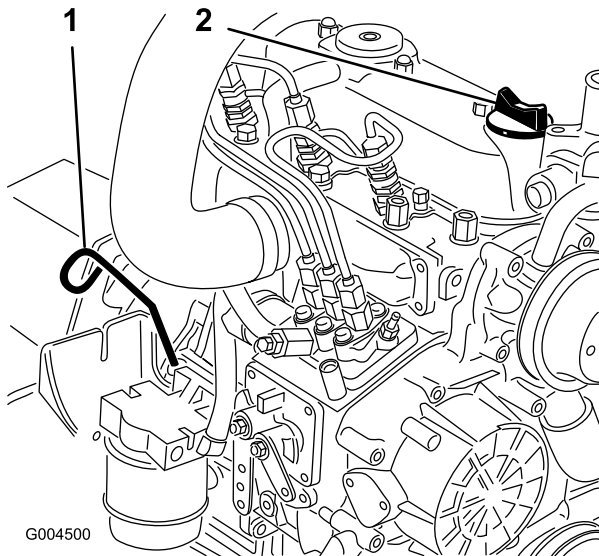

**Bild 46**

1. Peilstab
2. Ölfüllrohr

3. Wenn der Ölstand unter der Voll-Marke liegt, nehmen Sie den Fülldeckel ab (Bild 46) und gießen Sie genug Öl ein, um den Ölstand bis zur Voll-Marke anzuheben.

**Wichtig:** Füllen Sie nicht zu viel ein.

**Hinweis:** Verwenden Sie einen sauberen Trichter, um Verschüttungen zu vermeiden.

4. Montieren Sie den Ölfülldeckel wieder und schließen die Motorhaube.

## Wechseln des Motoröls und -filters

**Wartungsintervall:** Nach 50 Betriebsstunden

Alle 150 Betriebsstunden

Wechseln Sie das Motoröl und den Filter nach den ersten 50 Betriebsstunden und dann alle 150 Stunden. Lassen Sie den Motor unmittelbar vor dem Ölwechsel laufen, weil warmes Öl besser abfließt und mehr Schmutzstoffe mit sich führt als kaltes Öl.

1. Stellen Sie die Maschine auf eine ebene Fläche.
2. Öffnen Sie die Motorhaube.
3. Stellen Sie eine Ablaufwanne unter die Ölwanne und richten Sie sie mit der Ablassschraube aus (Bild 47).

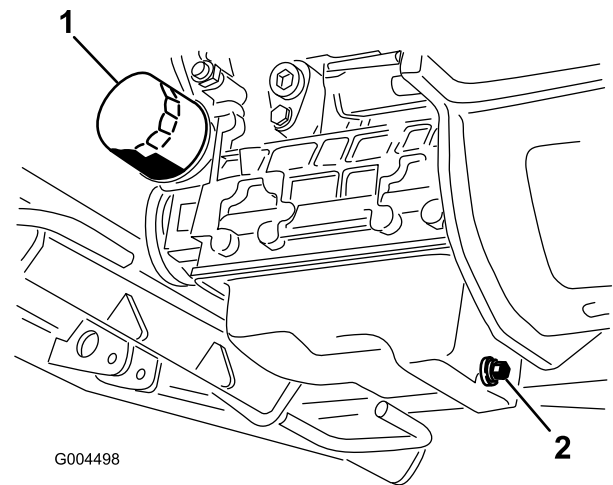

**Bild 47**

1. Ölfilter
2. Ablassschraube

4. Reinigen Sie den Bereich um die Ablassschraube.
5. Entfernen Sie die Ablassschraube und lassen das Öl in die Auffangwanne ab.
6. Entfernen und wechseln Sie den Ölfilter aus (Bild 47).
7. Setzen Sie nach dem Ablassen des Öls die Ablassschraube ein und wischen Sie verschüttetes Öl auf.
8. Füllen Sie Öl in das Kurbelgehäuse; siehe Prüfen des Motorölstands“.

# Warten der Kraftstoffanlage

**Hinweis:** Siehe „Auftanken“ für die empfohlenen Kraftstoffe.

## ⚠ GEFAHR

Unter gewissen Bedingungen sind Dieselmotorkraftstoff und -dünste äußerst brennbar und explosiv. Feuer und Explosionen durch Kraftstoff können Sie und Unbeteiligte verletzen und Sachschäden verursachen.

- Betanken Sie die Maschine mit Hilfe eines Trichters und nur im Freien sowie wenn der Motor abgestellt und kalt ist. Wischen Sie verschütteten Kraftstoff auf.
- Füllen Sie den Kraftstofftank nicht ganz auf. Füllen Sie den Kraftstofftank bis zur Unterkante des Einfüllstutzens auf.
- Rauchen Sie beim Umgang mit Kraftstoff unter keinen Umständen und halten Kraftstoff von offenem Licht und jeglichem Risiko von Funkenbildung fern.
- Lagern Sie Kraftstoff in einem sauberen, zulässigen Kanister und halten den Deckel aufgeschraubt.

## Warten des Wasserabscheiders

**Wartungsintervall:** Alle 400 Betriebsstunden

Entleeren Sie Wasser und andere Fremdstoffe täglich aus dem Wasserabscheider (Bild 48). Wechseln Sie die Filterglocke alle 400 Betriebsstunden aus.

1. Stellen Sie einen sauberen Behälter unter den Kraftstofffilter.
2. Lösen Sie die Ablassschraube an der Unterseite der Filterglocke.

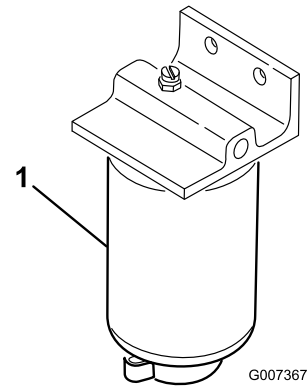

**Bild 48**

1. Wasserabscheider-Filterglocke

3. Reinigen Sie den Anbaubereich der Filterglocke.
4. Entfernen Sie die Filterglocke und reinigen die Kontaktfläche.
5. Ölen Sie die Dichtung der Filterglocke mit frischem Öl ein.
6. Drehen Sie die Filterglocke per Hand ein, bis die Dichtung die Kontaktfläche berührt; drehen Sie sie dann um eine weitere 1/2 Umdrehung fest.
7. Ziehen Sie die Ablassschraube an der Unterseite der Filterglocke.

## Reinigen des Kraftstofftanks

**Wartungsintervall:** Alle 2 Jahre

Entleeren und reinigen Sie den Kraftstofftank alle zwei Jahre. Nach dem Entleeren des Tanks sollten Sie auch das Inlinesieb entfernen und reinigen. Spülen Sie den Tank mit frischem Kraftstoff aus.

**Wichtig:** Entleeren und reinigen Sie den Tank ebenfalls, wenn die Kraftstoffanlage verunreinigt wird oder die Maschine längere Zeit eingelagert werden muss.

## Kraftstoffleitungen und anschlüsse

**Wartungsintervall:** Alle 400 Betriebsstunden

Prüfen Sie die Leitungen und Anschlüsse alle 400 Stunden oder mindestens einmal jährlich. Prüfen Sie auf Verschleiß, Beschädigung, Abschürfungen oder lockere Anschlüsse.

## Entlüften der Kraftstoffanlage

1. Stellen Sie die Maschine auf eine ebene Fläche. Stellen Sie sicher, dass der Kraftstofftank mindestens halb voll ist.

2. Entriegeln und öffnen Sie die Motorhaube.
3. Legen Sie einen Lappen unter die Entlüftungsschraube an der Kraftstoffeinspritzpumpe und öffnen Sie sie (Bild 49).

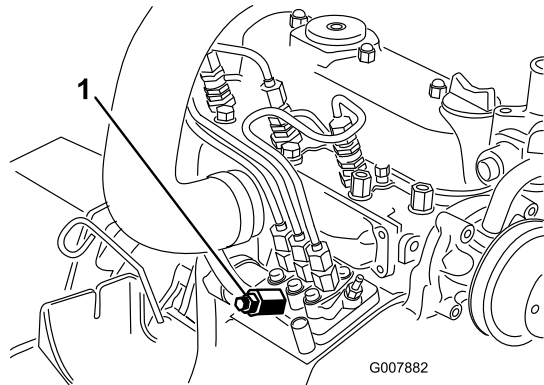

**Bild 49**

1. Entlüftungsschraube – Einspritzpumpe

4. Drehen Sie den Zündschlüssel auf die Ein-Stellung. Dann beginnt die elektrische Kraftstoffpumpe, Kraftstoff zu fördern, wodurch Luft aus der Anlage getrieben wird.

### **⚠ ACHTUNG**

Der Motor springt ggf. dabei an. Lüfter und Riemen, die sich in einem laufenden Motor bewegen, können Sie oder Unbeteiligte schwer verletzen.

Halten Sie Hände, Finger, lose Kleidungsstücke, Schmuck und Haare vom Motorlüfter und -riemen fern.

5. Halten Sie den Schlüssel auf Ein, bis ein ununterbrochener Kraftstoffstrom um die Schraube hervorquillt.
6. Ziehen Sie die Schraube fest und drehen Sie den Zündschlüssel auf Aus.

**Hinweis:** Normalerweise muss sich der Motor nach dem Durchführen der erwähnten Entlüftungsschritte starten lassen. Wenn der Motor jedoch nicht anspringt, können Luftblasen zwischen der Einspritzpumpe und den Injektoren stecken; siehe Entlüften der Injektoren“.

## Entlüften der Injektoren

**Hinweis:** Führen Sie diese Schritte nur dann durch, wenn die Kraftstoffanlage auf herkömmliche Weise entlüftet wurde, der Motor sich jedoch nicht starten lässt; siehe Entlüften der Kraftstoffanlage.

1. Legen Sie einen Lappen unter den Schlauchanschluss von der Einspritzpumpe zur 1. Einspritzdüse, siehe Bild 50.

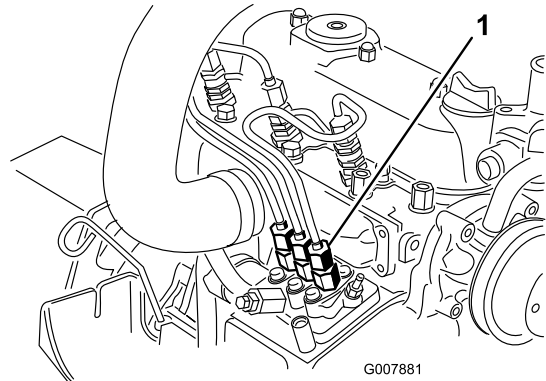

**Bild 50**

1. Schlauchverbindung von der Einspritzpumpe zur 1. Einspritzdüse

2. Stellen Sie den Gasbedienungshebel auf Schnell“.
3. Drehen Sie den Zündschlüssel in die Start-Stellung und beobachten Sie, wie der Kraftstoff um den Anschluss fließt.

### **⚠ ACHTUNG**

Der Motor springt ggf. dabei an. Lüfter und Riemen, die sich in einem laufenden Motor bewegen, können Sie oder Unbeteiligte schwer verletzen.

Halten Sie Hände, Finger, lose Kleidungsstücke, Schmuck und Haare vom Motorlüfter und -riemen fern.

4. Ziehen Sie den Schlauchanschluss fest, wenn ein ständiger Strom erreicht ist.
5. Drehen Sie den Schlüssel auf die Aus-Stellung.
6. Wiederholen Sie diesen Vorgang an den restlichen Düsen.

# Warten der elektrischen Anlage

**Wichtig:** Wenn Sie am elektrischen System arbeiten, schließen Sie immer die Batteriekabel ab. Schließen Sie zuerst das Minuskabel (-) ab, um eine Kabelbeschädigung durch Kurzschlüsse zu vermeiden.

## Warten der Batterie

**Wartungsintervall:** Alle 50 Betriebsstunden

### WARNUNG:

#### KALIFORNIEN Warnung zu Proposition 65

Batteriepole, -klemmen und -zubehör enthalten Blei und Bleibestandteile. Dies sind Chemikalien, die laut den Behörden des Staates Kalifornien krebserregend sind und zu Erbschäden führen können. Waschen Sie sich nach dem Umgang mit diesen Materialien die Hände.

Halten Sie die Unterseite der Batterie sauber. Wenn Sie die Maschine an einem extrem heißen Ort lagern, entlädt die Batterie schneller als an kühleren Orten.

Halten Sie die Oberseite der Batterie durch regelmäßiges Waschen mit einer in Ammoniak oder Natronlauge getauchten Bürste sauber. Spülen Sie die Oberseite der Batterie nach der Reinigung mit Wasser. Entfernen Sie während der Reinigung die Verschlussdeckel nicht.

Um einen guten elektrischen Kontakt sicherzustellen, müssen die Batteriekabel fest mit den -polen verbunden sein.

Klemmen Sie, wenn die Batteriepole korrodieren, zuerst das Minuskabel (-) ab und kratzen die Klemmen und Pole getrennt ab. Klemmen Sie die Kabel wieder an (Pluskabel (+) zuerst) und überziehen die Pole mit Vaseline.

### ▲ WARNUNG:

Batteriepole und Metallwerkzeuge können an metallischen Teilen Kurzschlüsse verursachen, was Funken erzeugen kann. Funken können zum Explodieren der Batteriegas führen, was Verletzungen zur Folge haben kann.

- Vermeiden Sie, wenn Sie eine Batterie ein- oder ausbauen, dass die Batteriepole mit metallischen Maschinenteilen in Berührung kommen.
- Vermeiden Sie Kurzschlüsse zwischen metallischen Werkzeugen, den Batteriepolen und metallischen Maschinenteilen.

### ▲ WARNUNG:

Das unsachgemäße Verlegen der Batteriekabel kann zu Schäden an der Maschine führen, und die Kabel können Funken erzeugen. Funken können zum Explodieren der Batteriegas führen, was Verletzungen zur Folge haben kann.

- Klemmen Sie immer das Minuskabel (schwarz) ab, bevor Sie das Pluskabel (rot) abklemmen.
- Klemmen Sie immer das Pluskabel (rot) an, bevor Sie das Minuskabel (schwarz) anklennen.

## Einlagerung der Batterie

Entfernen Sie, wenn die Maschine länger als einen Monat eingelagert werden soll, die Batterie und laden diese voll auf. Lagern Sie sie entweder auf einem Regal oder in der Maschine. Wenn Sie die Batterie in der Maschine lagern, lassen Sie die Kabel abgeklemmt. Lagern Sie die Batterie an einem kühlen Ort ein, um ein zu schnelles Entladen der Batterie zu vermeiden. Stellen Sie sicher, um einem Einfrieren der Batterie vorzubeugen, dass sie voll aufgeladen ist. Das spezifische Gewicht einer voll geladenen Batterie liegt zwischen 1,265 und 1,299.

## Prüfen der Sicherungen

Die Sicherungen befinden Sie unter dem Armaturenbrett. Der Zugang erfolgt über die Seitenwandabdeckung (Bild 51). Lösen Sie zum Öffnen der Seitenwandabdeckung die beiden Laschen und ziehen Sie sie heraus.

Wenn der Motor abstellt oder andere elektrische Probleme auftreten, sollten Sie die Sicherungen prüfen. Fassen Sie jede Sicherung an und nehmen Sie sie einzeln heraus; prüfen Sie, ob die Sicherungen durchgebrannt sind. Wenn Sie eine Sicherung ersetzen müssen, sollten Sie immer **Sicherungen desselben Typs und derselben Spannung** verwenden, sonst könnte die

**Elektroanlage beschädigt werden** (siehe Schild neben den Sicherungen (Bild 52) für eine Tabelle jeder Sicherung und der Spannung).

**Hinweis:** Wenn Sicherungen oft durchbrennen, haben Sie möglicherweise einen Kurzschluss in der Elektroanlage. Sie sollten sie von einem qualifizierten Kundendienstmechaniker warten lassen.

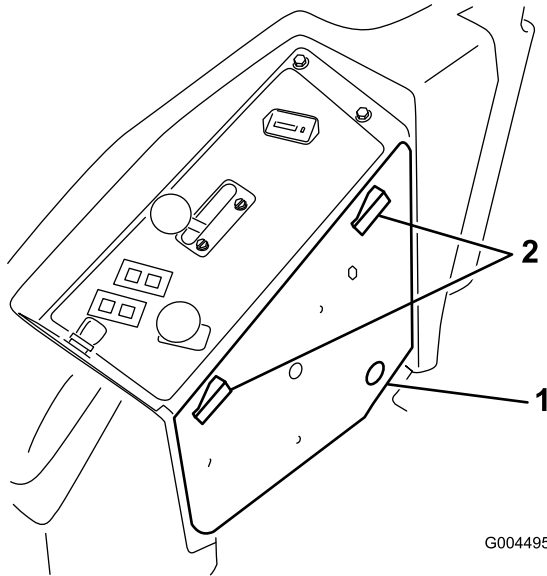

**Bild 51**

1. Seitenwandabdeckung    2. Riegel

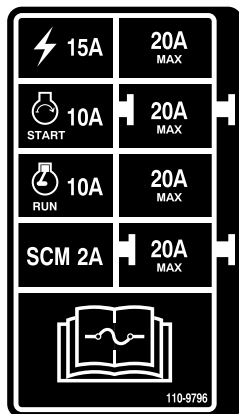

**Bild 52**

# Warten des Antriebssystems

## Prüfen des Reifendrucks

**Wartungsintervall:** Alle 50 Betriebsstunden

Prüfen Sie den Druck alle 50 Betriebsstunden oder mindestens monatlich (Bild 53).

Behalten Sie den für die Vorder- und Hinterreifen angegebenen Reifendruck bei. Der richtige Reifendruck beträgt 103 kPa (15 psi) für die Hinterreifen und 172 kPa (25 psi) für die Laufräder. Ein unterschiedlicher Reifendruck kann zu einem ungleichmäßigen Schnittbild führen. Prüfen Sie den Reifendruck am kalten Reifen, um einen möglichst genauen Wert zu erhalten.

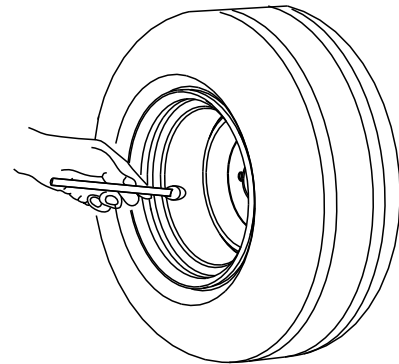

G001055

**Bild 53**

## Auswechseln der Laufräder und -lager

1. Sie erhalten neue Laufräder, konische Lager und Lagerdichtungen vom offiziellen Toro Vertragshändler.
2. Entfernen Sie die Sicherungsmutter von der Schraube, mit der das Laufrad an der der Gabel befestigt ist (Bild 54).

# Warten der Kühlanlage

## ⚠ GEFAHR

Ablassen von heißem, unter Druck stehendem Kühlmittel bzw. eine Berührung des heißen Kühlers und benachbarter Teile kann zu schweren Verbrennungen führen.

- Entfernen Sie niemals den Kühlerdeckel, wenn der Motor heiß ist. Lassen Sie den Motor mindestens 15 Minuten lang oder so lange abkühlen, dass Sie den Kühlerdeckel berühren können, ohne Ihre Hand zu verbrennen.
- Berühren Sie nicht den Kühler oder benachbarte heiße Teile.

## ⚠ GEFAHR

Lüfter und Antriebsriemen, die sich drehen, können zu Verletzungen führen.

- Bedienen Sie die Maschine niemals bei abgenommenen Abdeckungen.
- Halten Sie Finger, Hände und Kleidungsstücke vom sich drehenden Lüfter und vom Treibriemen fern.
- Stellen Sie den Motor ab und ziehen den Zündschlüssel, bevor Sie Wartungsarbeiten durchführen.

## ⚠ ACHTUNG

Verschlucken von Motorkühlmittel kann zu Vergiftungen führen.

- Verschlucken Sie kein Kühlmittel.
- Stellen Sie sicher, dass Kinder und Haustiere keinen Zugang zum Kühlmittel haben.

## Prüfen der Kühlanlage

**Wartungsintervall:** Bei jeder Verwendung oder täglich

Die Kühlanlage ist mit einer 50:50-Mischung aus Wasser und permanentem Ethylenglykol-Frostschutzmittel gefüllt. Prüfen Sie den Kühlmittelstand im Ausdehnungsgefäß jeden Tag vor dem Anlassen des Motors. Das Fassungsvermögen der Kühlanlage beträgt 7,5 l.

1. Prüfen Sie den Kühlmittelstand im Ausdehnungsgefäß (Bild 55). Er muss sich



Bild 54

G004760

- |                            |                 |
|----------------------------|-----------------|
| 1. Mutter                  | 6. Distanzstück |
| 2. Distanzstück des Lagers | 7. Laufrad      |
| 3. Äußere Lagerdichtung    | 8. Achsschraube |
| 4. Konisches Lager         | 9. Laufradgabel |
| 5. Innere Lagerdichtung    |                 |

3. Halten Sie das Laufrad fest und schieben die Schraube aus der Gabel oder vom Gelenkarm ab.
4. Werfen Sie das alte Laufrad und die Lager weg.
5. Montieren Sie das Laufrad, indem Sie die konischen Lager und Dichtungen, die mit Schmiermittel gefüllt sind, in die Radnabe drücken, siehe Bild 54 für die Positionierung.
6. Schieben Sie das Distanzstück durch die Lager in die Radnabe, halten Sie das Distanzstück mit zwei Lagerdistanzstücken in der Radnabe fest.

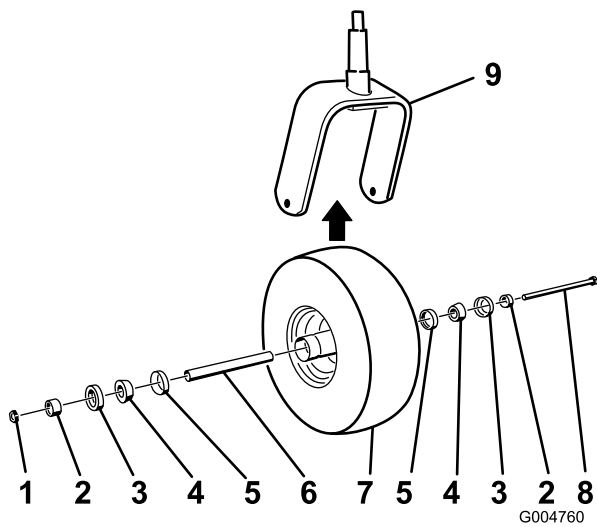
**Wichtig:** Stellen Sie sicher, dass die Dichtungslippen nicht nach innen gefaltet sind.

7. Setzen Sie das Laufrad zwischen die Laufradgabel und befestigen Sie sie mit der Schraube und der Sicherungsmutter.
8. Ziehen Sie die Mutter fest, bis sich das Rad nicht mehr ungehindert drehen kann. Lösen Sie die Mutter dann, bis sich das Rad ungehindert dreht.
9. Setzen Sie eine Schmierfettpresse auf die Schmiernippel am Laufrad und füllen Sie Nr. 2 Allzweckschmiermittel auf Lithiumbasis ein.

zwischen den Marken an der Seite des Gefäßes befinden.

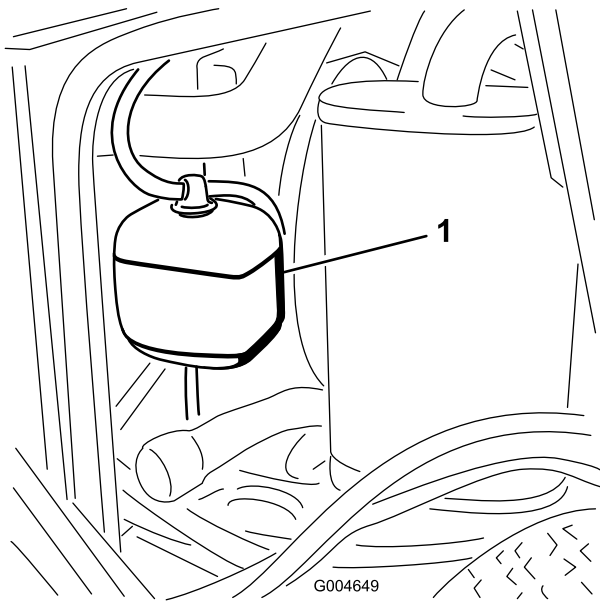

**Bild 55**

1. Ausdehnungsgefäß

2. Wenn der Kühlmittelstand zu niedrig ist, schrauben Sie den Deckel des Ausdehnungstanks ab und füllen Sie nach. **Füllen Sie nicht zu viel ein.**
3. Drehen Sie den Deckel wieder auf das Ausdehnungsgefäß.

## Reinigen des Kühlers

**Wartungsintervall:** Bei jeder Verwendung oder täglich

Alle 1500 Betriebsstunden

Alle 200 Betriebsstunden

Alle 2 Jahre

Halten Sie den Kühler sauber, damit der Motor nicht überhitzt wird. Prüfen Sie den Kühler täglich und reinigen Sie ihn bei Bedarf. In einer sehr staubigen und schmutzigen Umgebung müssen Sie den Kühler eventuell häufiger prüfen und reinigen.

**Hinweis:** Wenn das Mähwerk oder der Motor aufgrund einer Überhitzung abgeschaltet wird, sollten Sie zuerst den Kühler auf Ablagerungen prüfen.

Reinigen Sie den Kühler wie folgt:

1. Öffnen Sie die Motorhaube.
2. Blasen Sie von der Lüfterseite des Kühlers Druckluft mit niedrigem Druck (50 psi) ein (**verwenden Sie kein Wasser**). Wiederholen Sie den Vorgang von der Vorderseite des Kühlers und dann von der Lüfterseite.

# Warten der Bremsen

## Einstellen des Feststellbremsen-Sicherheitsschalters

1. Stellen Sie die Maschine ab, stellen Sie die Bedienhebel in die arretierte Neutralstellung, aktivieren Sie die Feststellbremse und ziehen Sie den Zündschlüssel ab.
2. Nehmen Sie die Schrauben ab, mit denen die Frontplatte befestigt ist, und nehmen Sie sie ab (Bild 56).

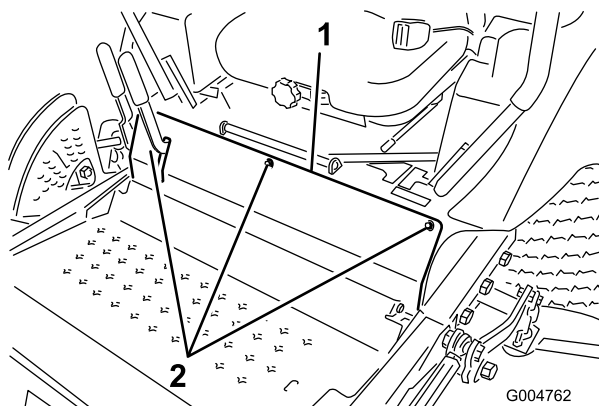

**Bild 56**

1. Frontplattenschrauben

3. Lösen Sie die zwei Klemmmuttern, mit denen der Sicherheitsschalter der Feststellbremse an der Befestigungshalterung befestigt ist.

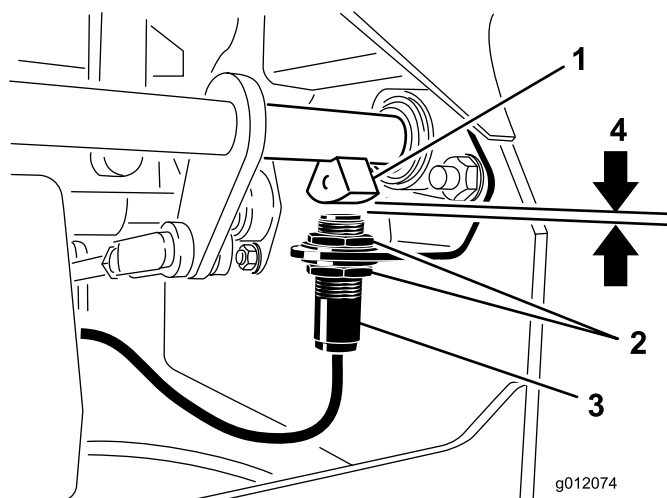

**Bild 57**

- |                       |   |
|-----------------------|---|
| 1. Bremsstangensensor | 3. Feststellbremsen-Sicherheitsschalter |
| 2. Klemmmuttern       | 4. 3,9 mm                               |

Bremsstangensensor und dem Schalterplunger 3,9 mm beträgt (Bild 57).

**Hinweis:** Stellen Sie sicher, dass der Bremsstangensensor den Schalterplunger nicht berührt.

5. Ziehen Sie die Klemmmuttern des Schalters fest.
6. Prüfen Sie die Einstellung wie folgt:
  - A. Stellen Sie sicher, dass die Feststellbremse aktiviert ist, und Sie nicht auf dem Sitz sitzen. Lassen Sie dann den Motor an.
  - B. Schieben Sie die Fahrtriebshebel aus der Neutralsperrstellung.  
Der Motor muss dann abstellen. Wenn nicht, prüfen Sie die Einstellung am Schalter.
7. Setzen Sie die Frontplatte ein.

4. Schieben Sie den Schalter an der Halterung nach oben oder unten, bis der Abstand zwischen dem



# Warten der Riemen

## Prüfen des Lichtmaschinen- Riemens

**Wartungsintervall:** Alle 200 Betriebsstunden

Nach 10 Betriebsstunden

Prüfen Sie die Spannung des Lichtmaschinenriemens nach jeweils 200 Betriebsstunden (Bild 58).

1. Wenden Sie eine Kraft von 45 N zwischen den Spannscheiben auf den Lichtmaschinenriemen an.
2. Lockern Sie bei einer Durchbiegung von mehr oder weniger als 10 mm die Befestigungsschrauben der Lichtmaschine.

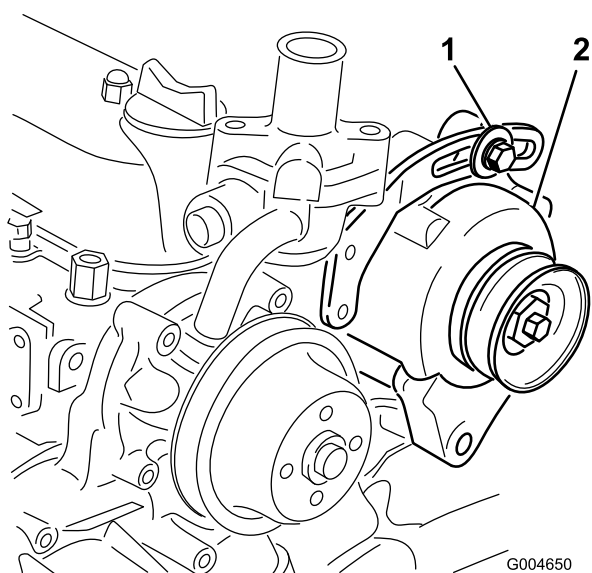

**Bild 58**

1. Befestigungsschraube
2. Lichtmaschine

3. Erhöhen oder reduzieren Sie die Spannung des Lichtmaschinen-Treibriemens und ziehen Sie die Schrauben wieder fest.
4. Prüfen Sie die Riemenspannung noch einmal auf korrekte Einstellung.

## Austauschen der Messertreibriemen

**Wartungsintervall:** Alle 50 Betriebsstunden

Der von der gefederten Riemenscheibe gespannte Messertreibriemen ist sehr haltbar. Nach einem längeren Einsatz wird er dennoch Anzeichen von Verschleiß aufweisen. Anzeichen eines abgenutzten Treibriemens sind: Das Quietschen des Riemens, wenn

er sich dreht, das Schlüpfen der Messer beim Mähen, zerfranste Ränder, Versengen und Risse. Tauschen Sie die Treibriemen aus, wenn Sie einen dieser Umstände feststellen.

1. Senken Sie das Mähwerk auf die Schnitthöhe von 2,5 cm ab, stellen Sie den Gashebel in die Langsam-Stellung, stellen Sie den Motor ab, aktivieren Sie die Feststellbremse und ziehen Sie den Zündschlüssel ab.
2. Entfernen Sie die Abdeckungen von der Oberseite des Mähwerks und legen diese zur Seite.
3. Schieben Sie mit einem Stemmeisen die Spannscheibe für den oberen Riemen (Bild 59) vom oberen Treibriemen, um die Riemenspannung zu lösen, sodass der Riemen von den Scheiben rutschen kann.

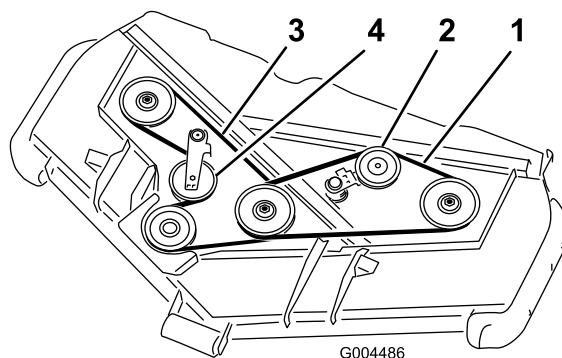

**Bild 59**

1. Oberer Riemen
2. Obere Spannscheibe
3. Unterer Riemen
4. Untere Riemenscheibe

4. Schieben Sie mit einem Stemmeisen die Spannscheibe für den unteren Riemen (Bild 59) vom unteren Treibriemen, um die Riemenspannung zu lösen, sodass der Riemen von den Scheiben rutschen kann.
5. Verlegen Sie einen neuen Riemen um die Getriebescheibe, die unteren Spindelscheiben und die Spannscheibe, siehe Bild 59.
6. Verlegen Sie einen neuen Riemen um die oberen Spindelscheiben und die Spannscheibe, siehe (Bild 59).
7. Bringen Sie die Riemenabdeckungen wieder an.

# Warten der Bedienelementanlage

## Einstellen des Sicherheitsschalters für die Neutralstellung des Fahrtriebshebels

1. Stellen Sie die Maschine ab, stellen Sie die Bedienhebel in die arretierte Neutralstellung, aktivieren Sie die Feststellbremse und ziehen Sie den Zündschlüssel ab.
2. Nehmen Sie die Schrauben ab, mit denen die Frontplatte befestigt ist, und nehmen Sie sie ab (Bild 60).



Bild 60

1. Frontplattenschrauben

3. Lösen Sie die zwei Schrauben, mit denen der Sicherheitsschalter befestigt ist (Bild 61).

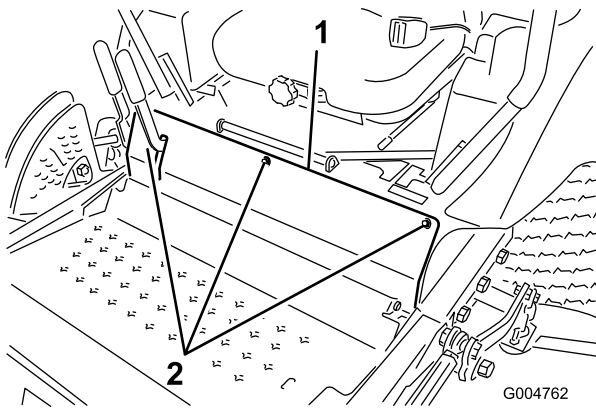

Bild 61

- |                                |                 |
|--------------------------------|-----------------|
| 1. Fahrtriebshebel             | 3. Schrauben    |
| 2. Neutral-Sicherheitsschalter | 4. 0,4 bis 1 mm |

4. Halten Sie den Fahrtriebshebel gegen den Rahmen und schieben Sie den Schalter zum Hebel, bis der Abstand zwischen dem Hebel und dem Schaltergehäuse 0,4 bis 1 mm beträgt (Bild 61).
5. Befestigen Sie den Schalter.
6. Wiederholen Sie die Schritte 3 bis 5 für den anderen Hebel.
7. Setzen Sie die Frontplatte ein.

## Einstellen des Rücklaufs für die Neutralstellung des Fahrtriebshebels

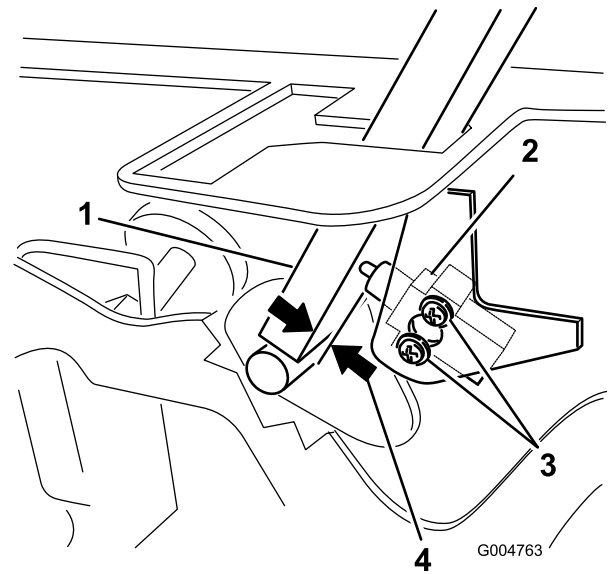
Wenn die Fahrtriebshebel nicht mit den Neutralschlitzen ausgerichtet sind, wenn sie von der Rückwärtsstellung losgelassen werden, müssen Sie sie einstellen. Stellen Sie jeden Hebel, die einzelnen Federn und Gestänge gesondert ein.

1. Kuppeln Sie den Zapfwellenantrieb aus, schieben Sie die Fahrtriebshebel in die arretierte Neutral-Stellung und aktivieren Sie die Feststellbremse.
2. Schieben Sie die Fahrtriebshebel in die Langsam-Stellung, stellen Sie den Motor ab, ziehen Sie den Schüssel ab und verlassen Sie erst den Sitz, wenn alle beweglichen Teile zum Stillstand gekommen sind.
3. Nehmen Sie die Schrauben ab, mit denen die Frontplatte befestigt ist, und nehmen Sie sie ab (Bild 62).

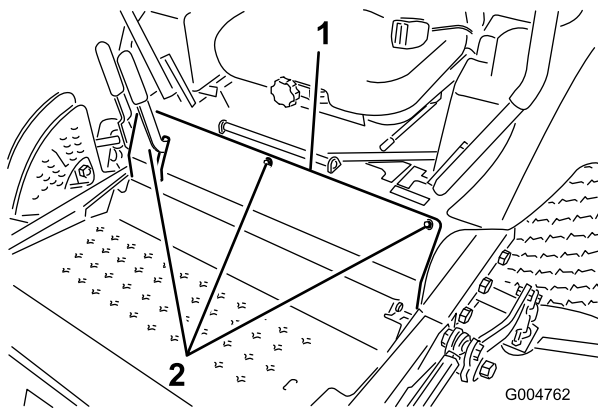

**Bild 62**

1. Frontplattenschrauben

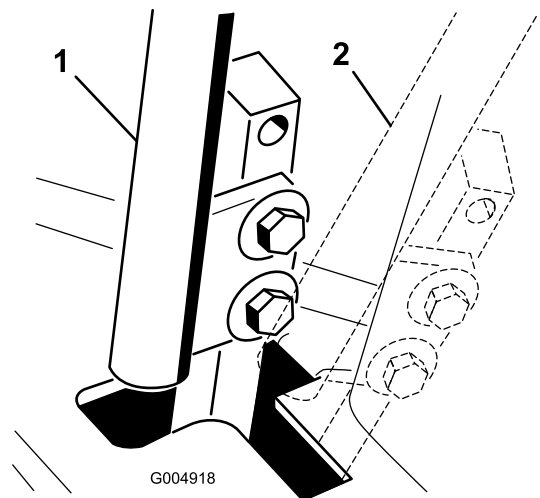

**Bild 64**

4. Schieben Sie einen der Hebel in die neutrale, jedoch **nicht gesperrte** Stellung (Bild 64).
5. Ziehen Sie den Hebel zurück, bis der Lastösenbolzen (am Arm über der Gelenkwelle) das Schlitzende berührt (und soeben Druck auf die Feder ausübt) (Bild 63).

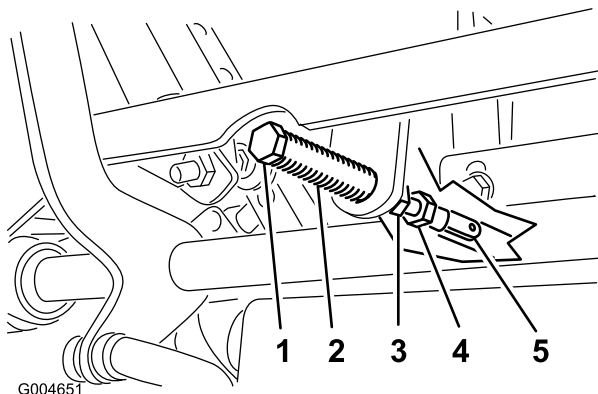

**Bild 63**

- |                   |                     |
|-------------------|---------------------|
| 1. Lastösenbolzen | 4. Einstellschraube |
| 2. Schlitz        | 5. Joch             |
| 3. Klemmmuttern   |                     |

6. Prüfen Sie, dass der Fahrershebel relativ zur Kerbe im Armaturenbrett ist (Bild 64). Er sollte zentriert sein, so dass der Hebel nach außen in die gesperrte Neutralstellung gedreht werden kann.

1. Neutralstellung
2. Arretierte Neutral-Stellung

7. Sollte eine Einstellung erforderlich sein, lockern Sie die Mutter und die Klemmmutter gegen das Joch (Bild 63).
8. Drücken Sie den Fahrershebel leicht nach hinten, drehen Sie den Kopf der Einstellschraube in die entsprechende Richtung, bis der Schalthebel in der Neutralsperrstellung zentriert ist (Bild 63).  
**Hinweis:** Wenn Sie den Hebel nach hinten gedrückt halten, bleibt der Stift am Ende des Schlitzes und Sie können den Hebel mit der Einstellschraube in die entsprechende Stellung verschieben.
9. Ziehen Sie die Mutter und die Klemmmutter an (Bild 63).
10. Wiederholen Sie die Schritte 4 bis 9 für den anderen Fahrershebel.
11. Setzen Sie die Frontplatte ein.

## Einstellen der Leerlaufstellung für den Fahrtrieb

Diese Einstellung muss bei drehenden Antriebsrädern vorgenommen werden.

### **▲ GEFAHR**

**Mechanische oder hydraulische Wagenheber können u. U. ausfallen, was schwere Verletzungen zur Folge haben kann.**

- Benutzen Sie zum Abstützen der Maschine Achsständer.
- Verwenden Sie keine hydraulischen Wagenheber.

## ⚠️ WARNUNG:

Diese Einstellung muss bei laufendem Motor durchgeführt werden. Der Kontakt mit beweglichen Teilen oder heißen Oberflächen kann zu Verletzungen führen.

Halten Sie Ihre Hände, Füße, das Gesicht, Kleidungsstücke und andere Körperteile von sich drehenden Teilen, vom Auspuff und anderen heißen Oberflächen fern.

1. Heben Sie den Rahmen auf stabile Achsständer an, damit sich die Antriebsräder ungehindert drehen können.
2. Schieben Sie den Sitz nach vorne, entriegeln Sie ihn und drehen Sie ihn nach oben und vorne.
3. Ziehen Sie den Stecker vom Sicherheitsschalter des Sitzes ab. Schließen Sie vorübergehend ein Überbrückungskabel an den Klemmen des Kabelbaumsteckers an.
4. Lassen Sie den Motor an, stellen Sie sicher, dass der Gashebel zwischen der Schnell- und Langsam-Stellung steht, und lösen Sie die Feststellbremse.

**Hinweis:** Für diese Einstellung müssen die Fahrtriebshebel in der arretierten Neutralstellung sein.

5. Stellen Sie die Länge der Pumpstange auf einer Seite ein, indem Sie die Sechskantwelle in die entsprechende Richtung drehen, bis das entsprechende Rad stillsteht oder sich leicht zurückdreht (Bild 65).

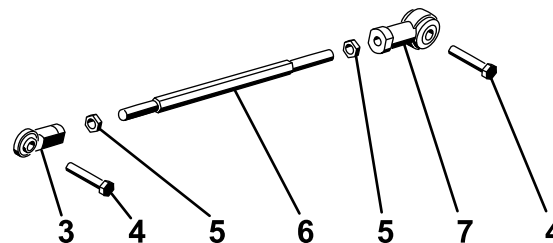
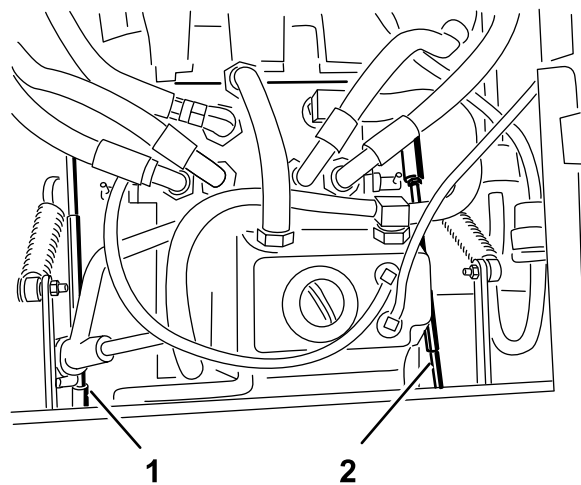

Figure 56

**Bild 65**

- |                        |                   |
|------------------------|-------------------|
| 1. Rechte Pumpenstange | 5. Klemmmutter    |
| 2. Linke Pumpenstange  | 6. Sechskantwelle |
| 3. Kugelgelenk         | 7. Kugelgelenk    |
| 4. Schraube            |                   |

6. Bewegen Sie den Fahrtriebshebel nach vorne und zurück und dann wieder in die Neutralstellung. Das Rad darf sich nicht mehr drehen, kann sich aber leicht rückwärts drehen.
7. Stellen Sie den Gasbedienungshebel auf Schnell“. Achten Sie darauf, dass das Rad stillsteht oder leicht rückwärts läuft, und nehmen Sie bei Bedarf die entsprechenden Einstellungen vor.
8. Wiederholen Sie die Schritte 5 bis 7 für die andere Seite.
9. Ziehen Sie die Klemmmuttern an den Kugelgelenken fest (Bild 63).
10. Stellen Sie den Gashebel auf die Langsam-Stellung und stellen Sie den Motor ab.
11. Ziehen Sie das Überbrückungskabel vom Kabelbaumstecker ab und schließen Sie den Stecker an den Sitzschalter an.

## ⚠️ WARNUNG:

Bei angeschlossenem Überbrückungskabel kann die Elektroanlage keine Notabschaltung vornehmen.

- Nach den Einstellungen ziehen Sie das Überbrückungskabel vom Kabelbaumstecker ab und schließen Sie den Stecker an den Sitzschalter an.
- Nehmen Sie diese Maschine nie mit Überbrückungskabel und überbrücktem Sitzschalter in Betrieb.

12. Senken Sie den Sitz ab.

13. Entfernen Sie die Achsständer.

## Einstellen der maximalen Fahrgeschwindigkeit

1. Kuppeln Sie den Zapfwellenantrieb aus, schieben Sie die Fahrtriebshebel in die arretierte Neutral-Stellung und aktivieren Sie die Feststellbremse.
2. Schieben Sie die Fahrtriebshebel in die Langsam-Stellung, stellen Sie den Motor ab, ziehen Sie den Schüssel ab und verlassen Sie erst den Sitz, wenn alle beweglichen Teile zum Stillstand gekommen sind.
3. Nehmen Sie die Schrauben ab, mit denen die Frontplatte befestigt ist, und nehmen Sie sie ab (Bild 66).



Bild 66

1. Frontplattenschrauben

4. Lösen Sie für einen der Fahrtriebshebel die Klemmmutter an der Anschlagschraube (Bild 67).

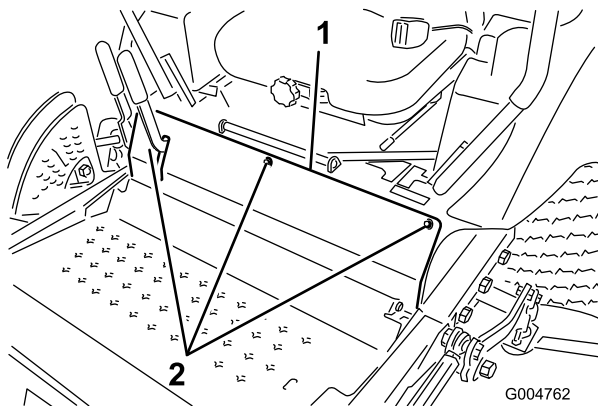

Bild 67

- |                     |                |
|---------------------|----------------|
| 1. Anschlagschraube | 3. Klemmmutter |
| 2. Fahrtriebshebel  | 4. 1,5 mm      |

5. Drehen Sie die Anschlagschraube ganz ein (weg vom Fahrtriebshebel).
6. Drücken Sie den Fahrtriebshebel ganz nach vorne, bis er anschlägt und halten Sie ihn in dieser Stellung fest.
7. Drehen Sie die Anschlagschraube heraus (zum Fahrtriebshebel), bis der Abstand zwischen dem Kopf der Anschlagschraube und dem Fahrtriebshebel 1,5 mm beträgt.
8. Ziehen Sie die Klemmmutter an, um die Anschlagschraube zu arretieren.
9. Wiederholen Sie die Schritte 4 bis 8 für den anderen Fahrtriebshebel.
10. Setzen Sie die Frontplatte ein.

**Hinweis:** Wenn Sie die maximale Fahrgeschwindigkeit reduzieren möchten, stellen Sie die Geschwindigkeit für beide Fahrtriebshebel wie oben beschrieben ein, drehen Sie dann jede Anschlagschraube um dieselbe Länge zum Fahrtriebshebel heraus, bis Sie die gewünschte maximale Fahrgeschwindigkeit erzielt haben (Sie müssen die Einstellung wahrscheinlich mehrmals prüfen). Stellen Sie sicher, dass die Maschine geradeaus fährt und nicht zur Seite zieht, wenn beide Fahrtriebshebel ganz nach vorne gedrückt sind. Wenn die Maschine zur Seite zieht, sind die Anschlagschrauben nicht gleichmäßig eingestellt, und Sie müssen erneut einstellen.

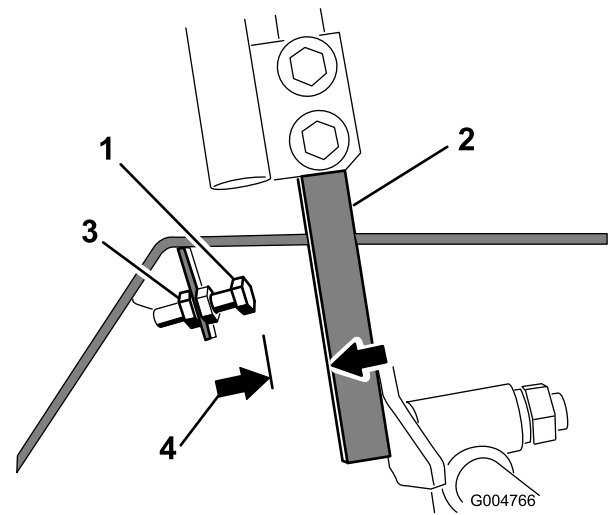
## Einstellen der Spurweite

1. Kuppeln Sie den Zapfwellenantrieb aus, schieben Sie die Fahrtriebshebel in die

arretierte Neutral-Stellung und aktivieren Sie die Feststellbremse.

2. Schieben Sie die Fahrtriebshebel in die Langsam-Stellung, stellen Sie den Motor ab, ziehen Sie den Schlüssel ab und verlassen Sie erst den Sitz, wenn alle beweglichen Teile zum Stillstand gekommen sind.
3. Lösen Sie die Schrauben, mit denen die Fahrtriebshebel befestigt sind (Bild 68).

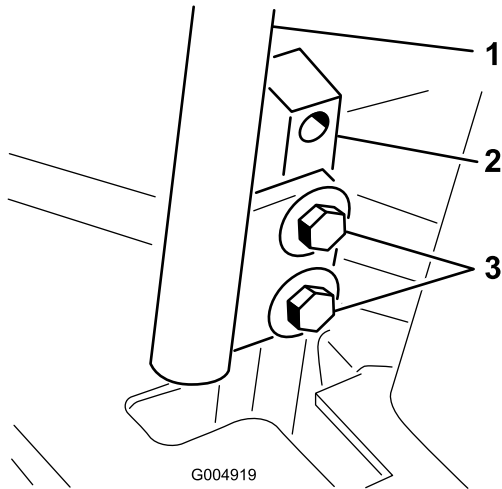

**Bild 68**

- |                                 |              |
|---------------------------------|--------------|
| 1. Fahrtriebshebel              | 3. Schrauben |
| 2. Pfosten des Fahrtriebshebels |              |

4. Lassen Sie die Pfosten des Fahrtriebshebels (nicht die Fahrtriebshebel) von einer Person ganz nach vorne in die Stellung für die maximale Geschwindigkeit drücken und dort halten.
5. Stellen Sie die Fahrtriebshebel so ein, dass sie ausgerichtet sind (Bild 69) und ziehen Sie die Schrauben fest, um die Hebel an den Pfosten zu befestigen.

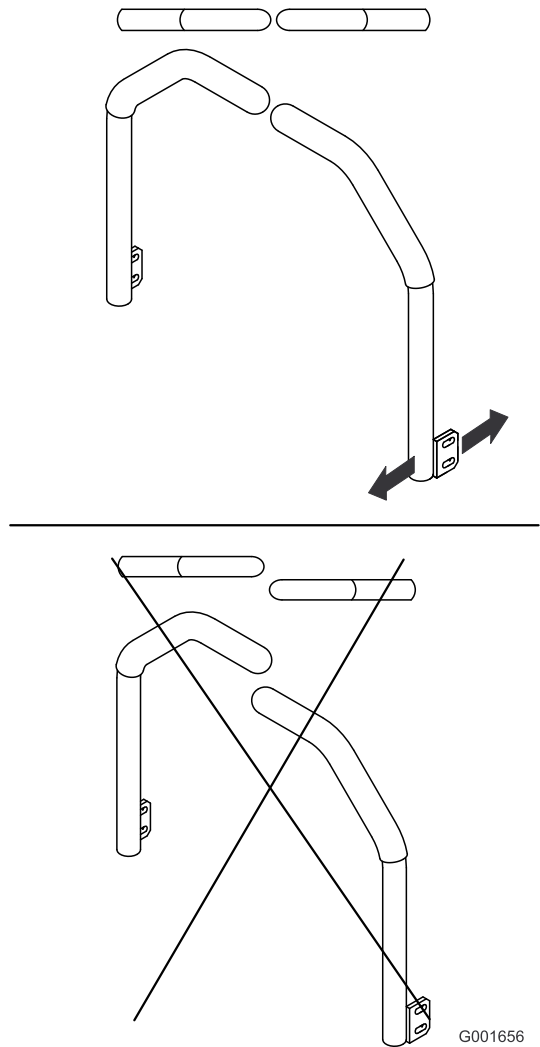

**Bild 69**

# Warten der Hydraulikanlage

Der Behälter wird im Werk mit ca. 4,7 l Hydrauliköl guter Qualität gefüllt. Verwenden Sie die folgenden Flüssigkeiten zum Auffüllen:

**Toro Premium Transmission/Hydraulic Tractor Fluid** (erhältlich in Eimern mit 19 l oder Fässern mit 208 l. Die Bestellnummern finden Sie im Ersatzteilkatalog oder wenden Sie sich an den Toro Händler.)

Ersatzflüssigkeiten: Wenn die Toro Flüssigkeit nicht verfügbar ist, können Sie Mobil® 424 Hydraulikflüssigkeit verwenden.

**Hinweis:** Toro übernimmt keine Haftung für Schäden, die durch einen falschen Ersatz verursacht werden.

**Hinweis:** Viele Hydraulikölsorten sind fast farblos, was das Ausfindigmachen von Undichtheiten erschwert. Als Beimischungsmittel für Hydrauliköl können Sie ein rotes Färbemittel in 20 ml Flaschen beziehen. Eine Flasche reicht für 15 bis 22 l Hydrauliköl. Sie können es mit der Bestellnummer 44-2500 über Ihren Toro Vertragshändler beziehen.

## Prüfen der Hydraulikanlage

**Wartungsintervall:** Bei jeder Verwendung oder täglich

Prüfen Sie den Hydraulikölstand vor dem ersten Anlassen des Motors und dann täglich.

1. Stellen Sie die Maschine auf eine ebene Fläche. Stellen Sie die Fahrtriebshebel in die arretierte Neutral-Stellung und lassen Sie den Motor an. Lassen Sie den Motor mit der niedrigsten Drehzahl laufen, um die Luft aus der Anlage zu entfernen. **Kuppeln Sie den Zapfwellenantrieb nicht ein.** Heben Sie das Mähwerk an, um die Hubzylinder auszufahren, stellen Sie den Motor ab und ziehen Sie den Schlüssel ab.
2. Heben Sie den Sitz an, um an den Hydraulikbehälter zu gelangen.
3. Nehmen Sie den Deckel des Hydraulikbehälters vom Einfüllstutzen ab (Bild 70).

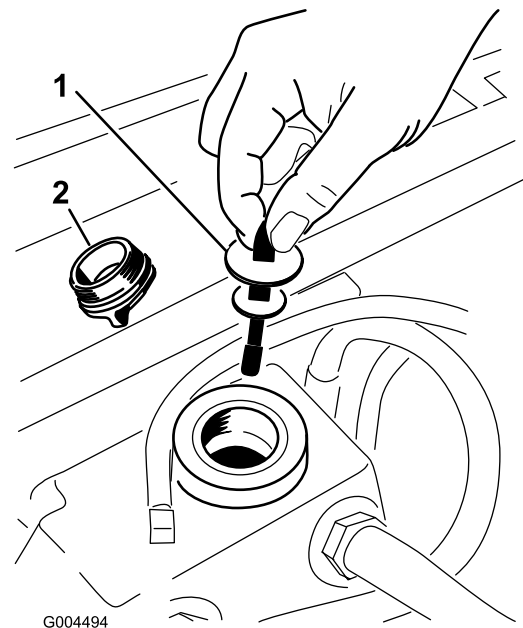

**Bild 70**

1. Peilstab
2. Deckel des Einfüllstutzens

4. Nehmen Sie den Peilstab heraus und wischen Sie ihn mit einem sauberen Lappen ab (Bild 70).
5. Stecken Sie den Peilstab in den Einfüllstutzen und ziehen ihn dann heraus, um den Ölstand zu prüfen (Bild 70).

Wenn der Ölstand nicht im gekerbten Bereich des Ölpeilstabs liegt, füllen Sie Hochqualitätshydrauliköl ein, damit der Stand im gekerbten Bereich liegt.

**Füllen Sie nicht zu viel ein.**

6. Schrauben Sie den Peilstabdeckel handfest auf den Einfüllstutzen.
7. Prüfen Sie alle Schläuche und Armaturen auf Dichtheit.

## Wechseln des Hydrauliköls und -filters

**Wartungsintervall:** Nach 200 Betriebsstunden

Alle 800 Betriebsstunden

Wechseln Sie den Hydraulikölfilter zuerst nach den ersten 200 Betriebsstunden aus.

Wechseln Sie den Filter und das Öl alle 800 Betriebsstunden aus.

1. Kuppeln Sie den Zapfwellenantrieb aus, schieben Sie die Fahrtriebshebel in die arretierte Neutral-Stellung und aktivieren Sie die Feststellbremse.
2. Schieben Sie den Fahrtriebshebel in die Langsam-Stellung, stellen Sie den Motor ab, ziehen

Sie den Schlüssel ab und verlassen Sie erst den Sitz, wenn alle beweglichen Teile zum Stillstand gekommen sind.

3. Stellen Sie eine große Wanne unter den Hydraulikbehälter und das Getriebe und nehmen Sie die Schrauben ab. Lassen Sie die Hydraulikflüssigkeit ablaufen (Bild 71).

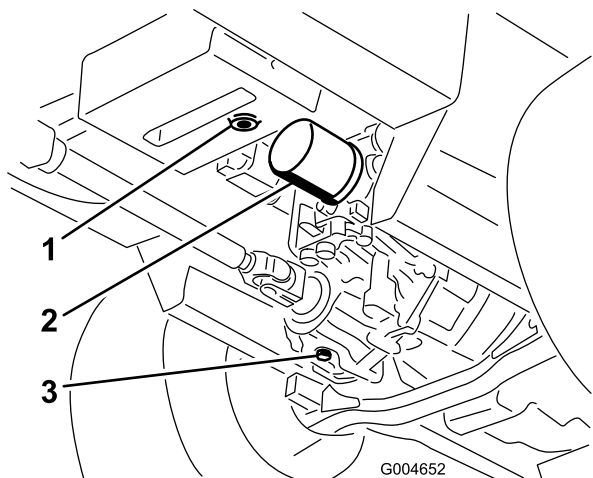

**Bild 71**

- |  |                                  |
|--|----------------------------------|
| 1. Ablassschraube –<br>Hydraulikbehälter | 3. Ablassschraube am<br>Getriebe |
| 2. Filter                                |                                  |

4. Reinigen Sie den Bereich um den Hydraulikölfilter und nehmen Sie den Filter ab (Bild 71).
5. Setzen Sie sofort einen neuen Hydraulikölfilter ein.
6. Setzen Sie die Ablassschrauben des Hydraulikbehälters und des Getriebes ein.
7. Füllen Sie den Behälter auf den richtigen Füllstand (ungefähr 5,6 l) auf, siehe Prüfen der Hydraulikflüssigkeit“.
8. Lassen Sie den Motor an und prüfen die Dichtheit. Lassen Sie den Motor für ungefähr 5 Minuten laufen, und stellen Sie ihn dann ab.
9. Prüfen Sie den Stand der Hydraulikflüssigkeit nach zwei Minuten, siehe Prüfen der Hydraulikflüssigkeit“.

## Warten des Mähwerks

### ⚠️ WARNUNG:

Wenn Sie die angehobene Maschine nur mit Achsständern abstützen, während Sie unter dem Mähwerk arbeiten, kann der Achsständer rutschen. Das Mähwerk kann herunterfallen und Sie und Unbeteiligte zerquetschen.

Sichern Sie die Maschine immer mit mindestens 2 Achsständern ab, wenn Sie das Mähwerk angehoben haben.

### ⚠️ ACHTUNG

Oben am Mähwerk sind zwei Anschlüsse, mit denen sie am Rahmen befestigt sind. An diese Anschlüsse sind Schwingfedern angeschlossen, die unter Druck stehen (Bild 72). Wenn Sie den Anschluss abschließen, kann die gespeicherte Energie der Schwingfeder freigesetzt werden, und der Anschluss kann sich bewegen und die Hände oder Finger verletzen.

Passen Sie auf, wenn Sie das Mähwerk vom Rahmen entfernen und befestigen Sie die Anschlüsse, bevor Sie sie vom Rahmen abschließen.

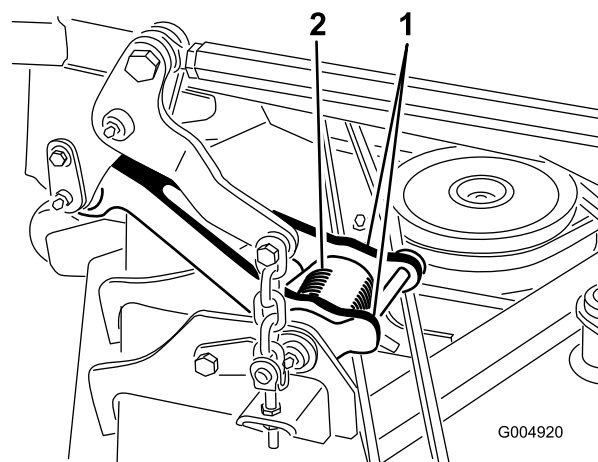

**Bild 72**

- |              |             |
|--------------|-------------|
| 1. Anschluss | 2. Zugfeder |
|--------------|-------------|

## Warten der Schnittmesser

Sorgen Sie während der ganzen Mähseason für scharfe Schnittmesser, weil scharfe Messer sauber schneiden, ohne die Grashalme abzureißen oder zu zerfetzen. Abgerissene Grashalme werden an den Kanten braun. Dadurch reduziert sich das Wachstum, und die Anfälligkeit des Rasens für Krankheiten steigt.



Prüfen Sie die Messer täglich auf Schärfe und Anzeichen von Abnutzung oder Schäden. Schärfen Sie die Messer ggf. Wenn ein Messer beschädigt oder abgenutzt ist, ersetzen Sie es nur durch Toro Originalersatzmesser.

## **▲ GEFAHR**

Ein abgenutztes oder defektes Messer kann zerbrechen. Herausgeschleuderte Messerstücke können den Benutzer oder Unbeteiligte treffen und schwere Verletzungen verursachen oder zum Tode führen.

- Prüfen Sie das Messer regelmäßig auf Abnutzung und Defekte.
- Tauschen Sie ein abgenutztes oder defektes Messer aus.

Prüfen Sie die Messer alle 8 Stunden.

## **Vor dem Prüfen oder Warten der Schnittmesser**

1. Kuppeln Sie den Zapfwellenantrieb aus, schieben Sie die Fahrtriebshebel in die arretierte Neutral-Stellung und aktivieren Sie die Feststellbremse.
2. Schieben Sie den Fahrtriebshebel in die Langsam-Stellung, stellen Sie den Motor ab, ziehen Sie den Schlüssel ab und verlassen Sie erst den Sitz, wenn alle beweglichen Teile zum Stillstand gekommen sind.

## **Prüfen der Messer**

**Wartungsintervall:** Bei jeder Verwendung oder täglich

1. Untersuchen Sie die Schnittkanten (Bild 73). Entfernen und schärfen Sie die Messer, wenn die Schnittkanten nicht scharf sind oder Auskerbungen aufweisen. Siehe Schärfen der Messer“.
2. Prüfen Sie die Schnittmesser, insbesondere den gebogenen Bereich (Bild 73). Wenn Sie Schäden, Verschleiß oder Rillenbildung in diesem Bereich feststellen (Bild 73), sollten Sie sofort ein neues Schnittmesser einbauen.

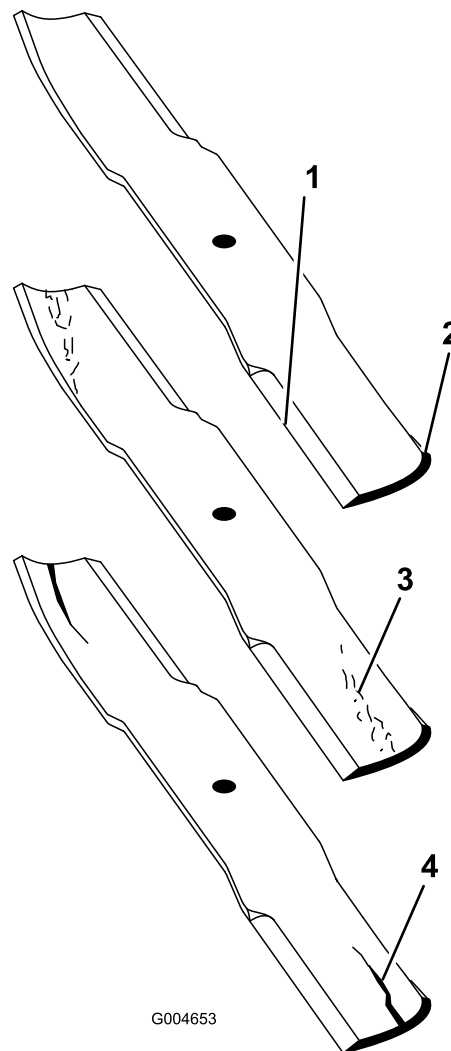

**Bild 73**

- |                      |                              |
|----------------------|------------------------------|
| 1. Schnittkante      | 3. Verschleiß/Schlitzbildung |
| 2. Gebogener Bereich | 4. Riss                      |

## **▲ GEFAHR**

Wenn sich das Messer abnutzen kann, bildet sich ein Schlitz zwischen dem Windflügel und dem flachen Teil des Messers. Zuletzt kann sich ein Stück des Messers lösen und aus dem Gehäuse herausgeschleudert werden. Das kann zu schweren Verletzungen bei Ihnen selbst und Unbeteiligten führen.

- Prüfen Sie das Messer regelmäßig auf Abnutzung und Defekte.
- Versuchen Sie nie, ein verbogenes Messer gerade zu biegen oder ein zerbrochenes oder angerissenes Messer zu schweißen.
- Tauschen Sie ein abgenutztes oder defektes Messer aus.

## Prüfen auf verbogene Schnittmesser

1. Kuppeln Sie den Zapfwellenantrieb aus, schieben Sie die Fahrtriebshebel in die arretierte Neutral-Stellung und aktivieren Sie die Feststellbremse.
2. Schieben Sie den Fahrtriebshebel in die Langsam-Stellung, stellen Sie den Motor ab, ziehen Sie den Schlüssel ab und verlassen Sie erst den Sitz, wenn alle beweglichen Teile zum Stillstand gekommen sind.
3. Drehen Sie die Schnittmesser, bis die Enden nach vorne und hinten gerichtet sind (Bild 74). Messen Sie von einer ebenen Fläche bis zu den Schnittkante (Position A) der Messer (Bild 74). Notieren Sie diesen Wert.



Bild 74

1. Messen Sie an dieser Stelle vom Messer zur festen Oberfläche
2. Stellung A

4. Drehen Sie das andere Ende des Messers nach vorne.
5. Messen Sie von einer ebenen Oberfläche bis zur Schnittkante der Messer an der gleichen Stelle wie bei Schritt 3 oben. Der Unterschied zwischen den beiden Werten, die Sie in den Schritten 3 und 4 erhalten haben, darf nicht mehr als 3 mm betragen. Bei einem Unterschied von mehr als 3 mm ist das Messer verbogen und muss ausgetauscht werden; siehe Entfernen der Messer und Einbauen der Messer“.

## ⚠ WARNUNG:

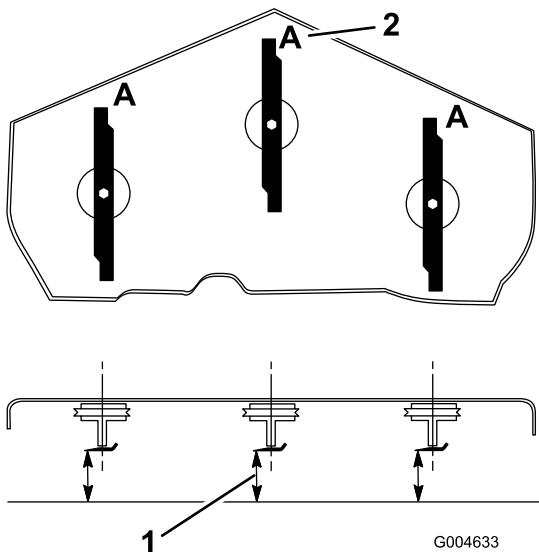
Ein verbogenes oder beschädigtes Messer kann brechen und Sie oder Unbeteiligte schwer verletzen oder töten.

- Ersetzen Sie verbogene oder beschädigte Messer immer durch neue.
- Feilen oder bilden Sie nie scharfe Auskerbungen an der Schnitt- oder Oberfläche des Messers.

## Entfernen der Messer

Tauschen Sie das Messer aus, wenn es auf einen festen Gegenstand geprallt, und wenn es unwuchtig oder verbogen ist. Verwenden Sie nur Toro Originalersatzmesser, damit eine optimale Leistung erzielt wird, und die Maschine weiterhin den Sicherheitsbestimmungen entspricht. Ersatzmesser anderer Fabrikate können die Sicherheitsbestimmungen in Frage stellen.

## ⚠ WARNUNG:

Der Kontakt mit einem scharfen Messer kann zu schweren Verletzungen führen.

Tragen Sie Handschuhe oder wickeln Sie einen Lappen um die scharfen Messerkanten.

1. Halten Sie das Ende des Messers mit einem stark wattierten Handschuh oder wickeln Sie einen Lappen um es herum.
2. Entfernen Sie die Messerschraube, die Antiskalpierplatte und das Messer von der Spindelwelle (Bild 77).

## Schärfen der Messer

## ⚠ WARNUNG:

Beim Schärfen der Messer könnten Messerteilchen herumgeschleudert werden und schwere Verletzungen verursachen.

Tragen Sie beim Schärfen der Messer eine geeignete Schutzbrille.

1. Schärfen Sie die Schnittkanten an beiden Enden des Messers (Bild 75). Behalten Sie den ursprünglichen Winkel bei. Das Schnittmesser behält seine Auswuchtung bei, wenn von beiden Schnittkanten die gleiche Materialmenge entfernt wird.

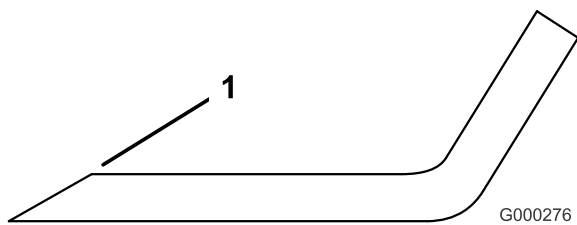

**Bild 75**

1. Schärfen Sie im ursprünglichen Winkel.

2. Überprüfen Sie die Auswuchtung des Schnittmessers auf einer Ausgleichsmaschine (Bild 76). Wenn das Schnittmesser in seiner horizontalen Position bleibt, ist es ausgewuchtet und kann wiederverwendet werden. Feilen Sie, wenn das Schnittmesser nicht ausgewuchtet ist, vom Flügelbereich des Messers etwas Metall ab (Bild 77). Wiederholen Sie diesen Vorgang, bis das Messer ausgewuchtet ist.

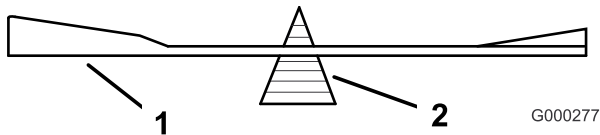

**Bild 76**

1. Messer
2. Ausgleichsmaschine

## Einbauen der Messer

1. Setzen Sie das Messer auf die Spindelwelle (Bild 77).

**Wichtig:** Der gebogene Teil des Schnittmessers muss nach oben zur Innenseite des Mähwerks zeigen, um einen guten Schnitt sicherzustellen.

2. Montieren Sie die Antiskalpierrplatte und die Messerschraube (Bild 77).

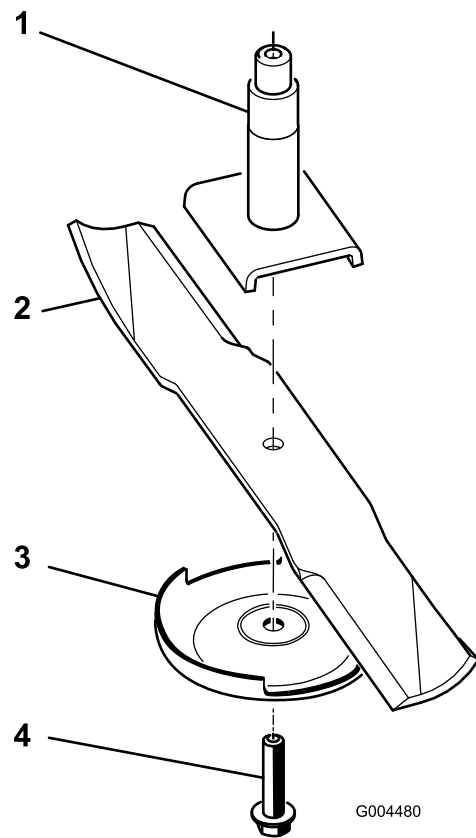

**Bild 77**

1. Spindel
2. Flügelbereich des Messers
3. Antiskalpierrolle
4. Messerschraube

3. Ziehen Sie die Messerschraube mit 115 bis 150 Nm an.

## Ausgleichen einer Mähwerkunstimmigkeit

Wenn der Schnitt über die Schnittbreite ungleichmäßig ist, berichtigen Sie dies folgendermaßen:

1. Stellen Sie die Maschine auf eine ebene Fläche der Werkstatt.
2. Stellen Sie das Mähwerk auf die gewünschte Schnitthöhe ein, Sie den Gashebel in die Langsam-Stellung, stellen Sie den Motor ab, aktivieren Sie die Feststellbremse und ziehen Sie den Zündschlüssel ab.
3. Prüfen und stellen Sie den Reifendruck vorne und hinten am Traktor ein, siehe Prüfen des Reifendrucks“.
4. Prüfen auf verbogene Schnittmesser
5. Entfernen Sie die Abdeckungen von der Oberseite der Mähwerke.
6. Drehen Sie die Schnittmesser jeder Spindel, bis die Enden nach vorne und hinten gerichtet sind.

- Messen Sie die Entfernung vom Boden bis zur vorderen Spitze der Schnittkante.
- Stellen Sie die Klemmmuttern ein, mit denen die Mähwerkabeln bzw. -ketten am Mähwerk befestigt sind, bis das Mähwerk nivelliert ist.



Bild 78

- |          |                |
|----------|----------------|
| 1. Kette | 3. Klemmmutter |
| 2. Joch  | 4. Mähwerk     |

- Ziehen Sie das vordere Maß vom hinteren ab, um die Messerneigung zu berechnen.
- Stellen Sie die Klemmmuttern ein, mit denen die hinteren Mähwerkabeln bzw. -messer befestigt sind, um das Mähwerk hinten anzuheben, sodass die Messerneigung auf 8 mm eingestellt ist (Bild 79).

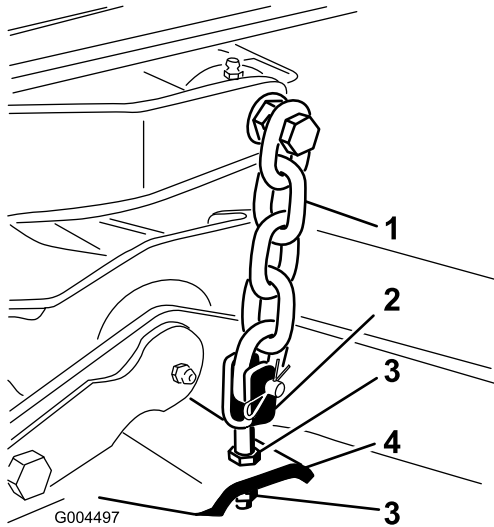

Bild 79

- |          |                |
|----------|----------------|
| 1. Kette | 3. Klemmmutter |
| 2. Joch  | 4. Mähwerk     |

## Einstellen der Mähwerkneigung

Die Mähwerkneigung ist der Unterschied der Schnitthöhe von der Vorderseite des Messers bis zur Rückseite. Toro empfiehlt eine Messerneigung von 8 mm. Das heißt, das Messer steht hinten 8 mm höher als vorne.

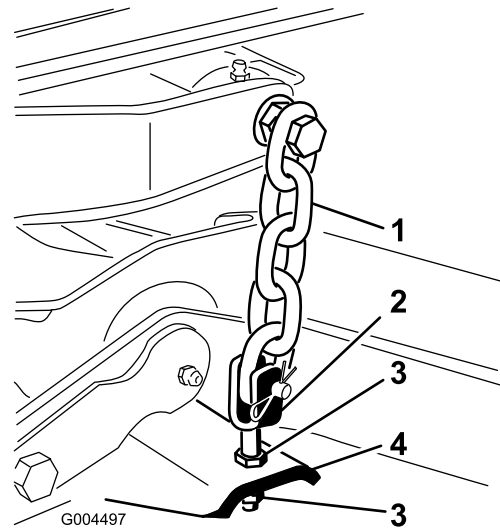
- Stellen Sie die Maschine auf eine ebene Fläche der Werkstatt.
- Stellen Sie das Mähwerk auf die gewünschte Schnitthöhe ein, stellen Sie den Gashebel in die Langsam-Stellung, stellen Sie den Motor ab, aktivieren Sie die Feststellbremse und ziehen Sie den Zündschlüssel ab.
- Drehen Sie das mittlere Messer so, dass es geradeaus weist.
- Messen Sie die Entfernung vom Boden bis zur vorderen Spitze des Messers mit einem kurzen Lineal.
- Drehen Sie dieselbe Messerspitze nach hinten und messen Sie hinten am Mähwerk den Abstand zwischen dem Boden und der Messerspitze.

## Austauschen des Ablenkblechs

### ⚠️ WARNUNG:

Ein nicht abgedeckter Auswurfkanal kann zum Ausschleudern von Gegenständen auf den Fahrer oder Unbeteiligte führen. Das kann schwere Verletzungen zur Folge haben. Außerdem könnte es auch zum Kontakt mit dem Messer kommen.

- Setzen Sie den Rasenmäher nie ohne Mulchkit oder Ablenkblech ein.
  - Stellen Sie sicher, dass das Ablenkblech nach unten abgesenkt ist.
- Senken Sie das Mähwerk auf den Werkstattboden ab, stellen Sie den Gashebel in die Langsam-Stellung, stellen Sie den Motor ab, aktivieren Sie die Feststellbremse und ziehen Sie den Zündschlüssel ab.
  - Entfernen Sie die Sicherungsmutter, Schraube, Feder und das Distanzstück, mit denen das Ablenkblech an den Drehhalterungen befestigt ist (Bild 80). Entfernen Sie defekte oder abgenutzte Ablenkbleche.

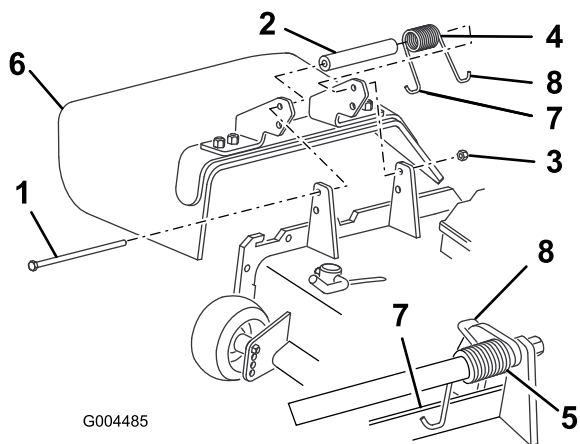

**Bild 80**

- |                     |  |
|---------------------|--|
| 1. Schraube         | 5. Feder eingesetzt  |
| 2. Distanzstück     | 6. Ablenklech  |
| 3. Sicherungsmutter | 7. Linkes Ösenende der Feder, vor Einsetzen der Schraube hinter Kante der Mähwerkabdeckung positionieren |
| 4. Feder            | 8. Rechtes Ösenende der Feder  |

- Legen Sie das Distanzstück und die Feder zwischen die Halterungen des Ersatzablenkleches (Bild 80). Setzen Sie das linke J-Hakenende der Feder hinter die Kante des Mähwerks.

**Hinweis:** Stellen Sie sicher, dass sich das linke J-Hakenende der Feder hinter der Mähwerkckante befindet, bevor Sie die Schraube einführen, siehe Bild 80.

- Setzen Sie die Schraube und Mutter ein. Führen Sie das rechte J-Hakenende der Feder um das Ablenklech (Bild 80).

**Wichtig:** Das Ablenklech muss sich in Position absenken lassen. Heben Sie das Ablenklech an, um nachzuprüfen, ob es vollständig in die abgesenkte Stellung herunterfährt.

## Reinigung

### Reinigen unter dem Mähwerk

**Wartungsintervall:** Bei jeder Verwendung oder täglich

Entfernen Sie täglich Schnittgutrückstände unter dem Mähwerk.

- Kuppeln Sie den Zapfwellenantrieb aus, schieben Sie die Fahrtriebshebel in die arretierte Neutral-Stellung und aktivieren Sie die Feststellbremse.
- Schieben Sie den Fahrtriebshebel in die Langsam-Stellung, stellen Sie den Motor ab, ziehen Sie den Schüssel ab und verlassen Sie erst den Sitz, wenn alle beweglichen Teile zum Stillstand gekommen sind.
- Heben Sie das Mähwerk in die Transportposition an.
- Heben Sie die Maschine vorne mit Achsständern an.
- Reinigen Sie die Unterseite des Mähwerks mit Wasser.

## Entsorgung

Motoröl, Batterien, Hydrauliköl und Motorkühlmittel belasten die Umwelt. Entsorgen Sie diese Mittel entsprechend den in Ihrem Gebiet gültigen Vorschriften.

# Einlagerung

## Maschine

1. Reinigen Sie die Maschine, das Mähwerk und den Motor gründlich, achten Sie besonders auf die folgenden Bereiche:
  - Kühler und -gitter
  - Unter dem Mähwerk
  - Unter den Abdeckungen des Mähwerkriemens
  - Gegengewichtfedern
  - ZWA-Welle
  - Alle Schmiernippel und Schwenk-/Drehteile
  - Nehmen Sie das Armaturenbrett ab und reinigen Sie den Steuerkasten innen
  - Unter der Sitzplatte und oben am Getriebe
2. Prüfen und stellen Sie den Reifendruck vorne und hinten am Traktor ein, siehe Prüfen des Reifendrucks“.
3. Nehmen Sie die Mähwerkmesser ab, schärfen und gleichen Sie die Messer aus. Setzen Sie die Messer ein und ziehen Sie die Messerbefestigungen auf 115 bis 149 Nm an.
4. Prüfen Sie auf lockere Befestigungsteile und ziehen diese bei Bedarf fest. Ziehen Sie besonders die 6 Schrauben auf 359 Nm an, mit denen der Mähwerkrahmen an der Zugmaschine befestigt ist (Bild 81).

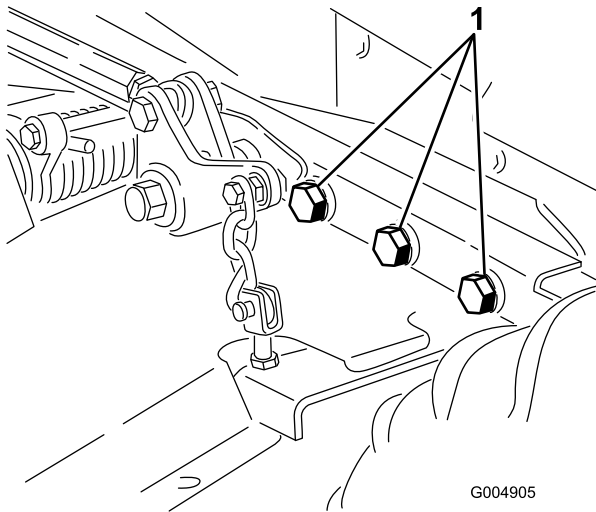

**Bild 81**

Rechte Seite ist nicht abgebildet.

1. Schrauben

- 
5. Fetten oder ölen Sie alle Schmiernippel, Drehpunkte und die Stifte am Getriebeumgehungsventil. Wischen Sie überflüssiges Schmiermittel ab.

6. Schmirgeln Sie alle Lackschäden leicht und bessern Bereiche aus, die angekratzt, abgesprungen oder verrostet sind. Reparieren Sie alle Blebschäden.
7. Warten Sie die Batterie und -kabel wie folgt:
  - A. Entfernen Sie die Batterieklemmen von den -polen.
  - B. Reinigen Sie die Batterie, -klemmen und -pole mit einer Drahtbürste und Natronlauge.
  - C. Überziehen Sie die Batterieklemmen und -pole mit Grafo 112X-Schmierfett (Toro Bestellnummer 505-47) oder mit Vaseline, um einer Korrosion vorzubeugen.
  - D. Laden Sie die Batterie alle 60 Tage 24 Stunden lang langsam auf, um einer Bleisulfatierung der Batterie vorzubeugen.

## Motor

1. Lassen Sie das Motoröl in ein Auffanggefäß ablaufen und schrauben die Ablassschraube wieder ein.
2. Entfernen und entsorgen Sie den Ölfilter. Bringen Sie einen neuen Filter an.
3. Befüllen Sie den Motor mit 3,8 l des empfohlenen Motoröls. Siehe Wechseln des Motoröls“.
4. Starten Sie den Motor, und lassen Sie ihn ca. zwei Minuten lang im Leerlauf laufen.
5. Lassen Sie den Kraftstoff aus dem Kraftstofftank, den Kraftstoffleitungen, der Pumpe, dem Filter und dem Abscheider ab. Spülen Sie den Kraftstofftank mit frischem, sauberem Dieseldieselkraftstoff und schließen alle Kraftstoffleitungen an.
6. Reinigen und warten Sie die Luftfiltergruppe gründlich.
7. Dichten Sie den Saugstutzen des Luftfilters sowie das Auspuffrohr mit witterungsbeständigem Band ab.
8. Prüfen Sie den Ölfüll- und den Tankdeckel auf festen Verschluss.

# Schaltbilder

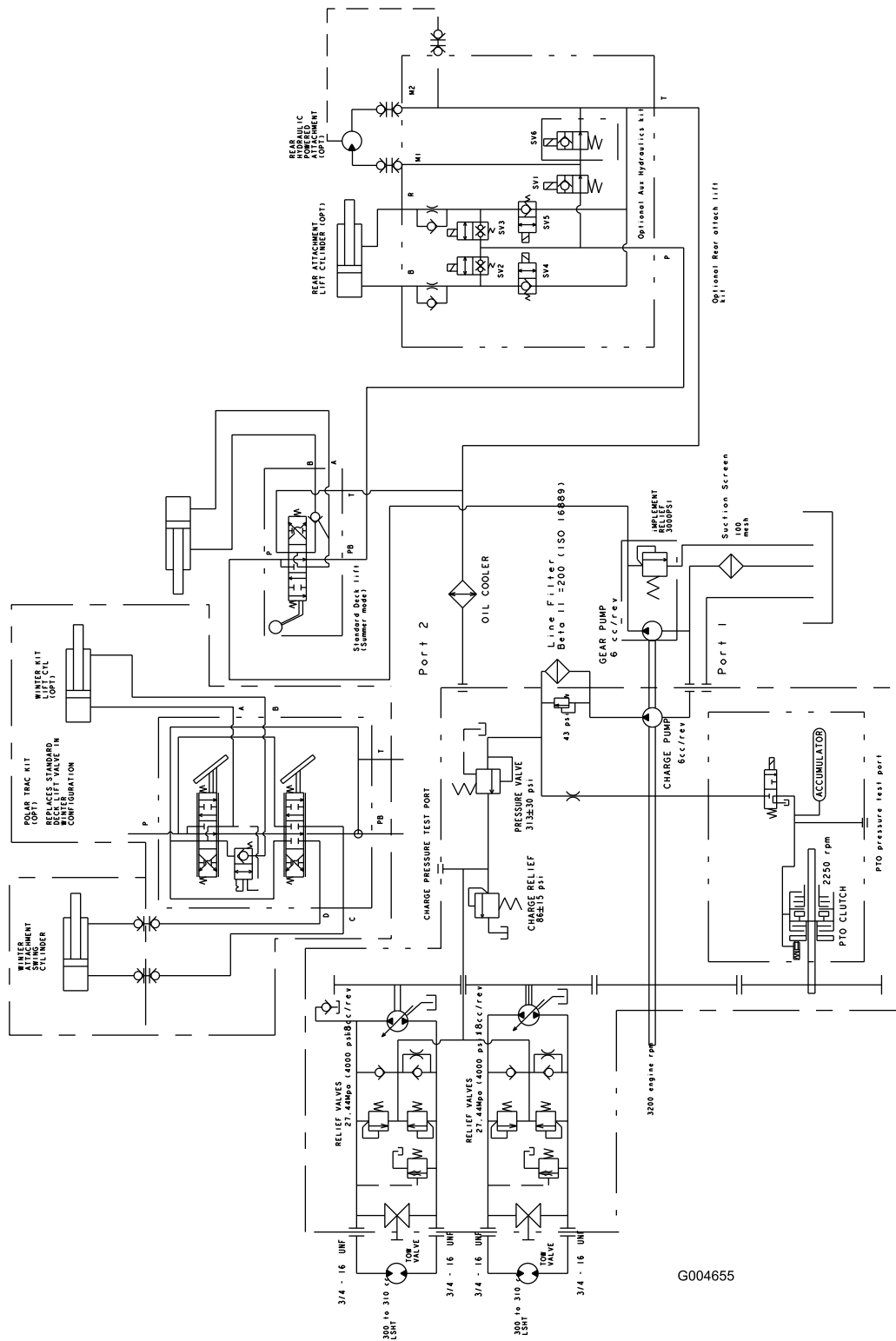

G004655

Hydraulisches Schema (Rev. A)

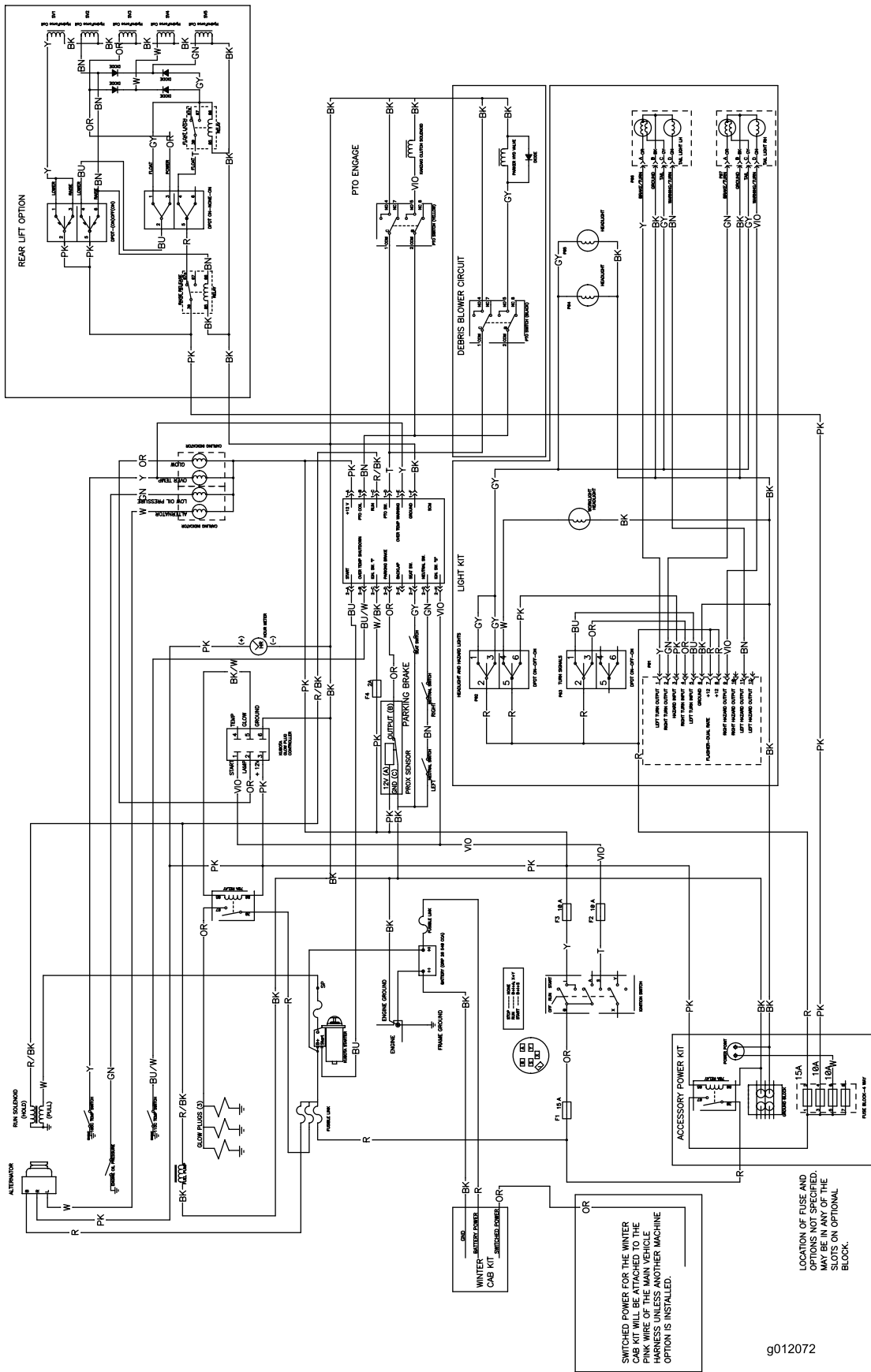

Schaltbild (Rev. A)

g012072



# Hinweise:

**Hinweise:**

# Hinweise:



## Toro Komplettgarantie

### Eine eingeschränkte Garantie

#### Bedingungen und abgedeckte Produkte

The Toro® Company und die Niederlassung, Toro Warranty Company, gewährleisten gemäß eines gegenseitigen Abkommens, dass das kommerzielle Produkt von Toro (Produkt) für zwei Jahre oder 1500 Betriebsstunden\* (je nach dem, was zu erst eintritt) frei von Material- und Verarbeitungsschäden ist. Diese Garantie gilt für alle Produkte, ausgenommen sind Aerifiziergeräte (diese Produkte haben eigene Garantiebedingungen). Bei einem Garantieanspruch wird das Produkt kostenlos repariert, einschließlich Diagnose, Lohnkosten, Ersatzteilen und Transport. Die Garantie beginnt an dem Termin, an dem das Produkt zum Originalkunden ausgeliefert wird.  
\* Mit Betriebsstundenzähler ausgestattete Produkte.

#### Anweisungen für die Inanspruchnahme von Wartungsarbeiten unter Garantie

Sie müssen den offiziellen Distributor oder Vertragshändler für kommerzielle Produkte, von dem Sie das Produkt gekauft haben, umgehend informieren, dass Sie einen Garantieanspruch erheben. Sollten Sie Hilfe beim Ermitteln eines offiziellen Distributors oder Vertragshändler für kommerzielle Produkte benötigen oder Fragen zu den Garantieansprüchen und Verpflichtungen haben, können Sie uns unter folgender Adresse kontaktieren:

Commercial Products Service Department  
Toro Warranty Company  
8111 Lyndale Avenue South  
Bloomington, MN 55420-1196  
E-mail: commercial.warranty@toro.com

#### Verantwortung des Eigentümers

Als Produkteigentümer sind Sie für die erforderlichen Wartungsarbeiten und Einstellungen verantwortlich, die in der Betriebsanleitung angeführt sind. Ein Nichtausführen der erforderlichen Wartungs und Einstellungsarbeiten kann zu einem Verlust des Garantieanspruchs führen.

#### Nicht von der Garantie abgedeckte Punkte und Bedingungen

Nicht alle Produktfehler oder Fehlfunktionen, die im Garantiezeitraum auftreten, stellen Verarbeitungs- oder Materialfehler dar. Diese Garantie schließt Folgendes aus:

- Produktversagen aufgrund der Verwendung von Ersatzteilen, die keine Toro Originalteile sind, oder aufgrund der Installation oder Verwendung von Anbaugeräten, Modifikationen oder nicht genehmigtem Zubehör. Der Hersteller dieser Artikel gibt möglicherweise eine eigene Garantie.
- Produktfehler, die aufgrund nicht ausgeführter Wartungs und/oder Einstellungsarbeiten entstehen. Die Nichtdurchführung der in der *Betriebsanleitung* aufgeführten empfohlenen Wartungsarbeiten für das Toro Produkt kann zu einer Ablehnung der Ansprüche im Rahmen der Garantie führen.
- Produktfehler, die auf den missbräuchlichen, fahrlässigen oder waghalsigen Einsatz des Produkts zurückzuführen sind.
- Teile, die sich abnutzen, außer bei fehlerhaften Teilen. Beispiele von Teilen, die sich beim normalen Produkteinsatz abnutzen oder verbraucht werden, sind u. a. Bremsbeläge, Kupplungsbeläge, Messer, Spindeln, Untermesser, Tines, Zündkerzen, Laufräder, Reifen, Filter, Riemen und bestimmte Spritzgerätkomponenten, wie z. B. Membrane, Düsen und Sicherheitsventile.
- Durch äußere Einflüsse verursachte Fehler. Als äußere Einflüsse werden u. a. Wetter, Einlagerungsverfahren, Verunreinigung, Verwendung nicht zugelassener Kühlmittel, Schmiermittel, Zusätze, Dünger, Wasser oder Chemikalien angesehen.

- Normales Geräuschniveau, normale Vibration und Abnutzung und normaler Verschleiß.
- Normale Verbrauchsgüter sind u. a. Schäden am Sitz aufgrund von Abnutzung oder Abrieb, abgenutzte, lackierte Oberflächen, verkratzte Schilder oder Fenster.

#### Teile

Teile, die als vorgeschriebene Wartungsarbeiten ausgewechselt werden müssen, werden für den Zeitraum bis zur geplanten Auswechslung des Teils garantiert. Teile, die im Rahmen dieser Garantie ausgewechselt werden, sind für die Länge der Originalproduktgarantie abgedeckt und werden das Eigentum von Toro. Es bleibt Toro überlassen, ob ein Teil repariert oder ausgewechselt wird. Toro kann überholte Teile für Reparaturen unter Garantie verwenden.

#### Hinweis zur Deep-Cycle-Batteriegarantie:

Deep-Cycle-Batterien haben eine bestimmte Gesamtzahl an Kilowatt-Stunden, die sie bereitstellen können. Einsatz-, Auflade- und Wartungsverfahren können die Nutzungsdauer der Batterie verlängern oder verkürzen. Während der Nutzung der Batterien in diesem Produkt nimmt die nützliche Arbeit zwischen Aufladeintervallen langsam ab, bis die Batterien ganz aufgebraucht sind. Für das Auswechseln aufgebrauchter Batterien (aufgrund normaler Nutzung) ist der Produkteigentümer verantwortlich. Ein Auswechseln der Batterie (für die Kosten kommt der Eigentümer auf) kann im normalen Garantiezeitraum erforderlich sein.

#### Für die Kosten von Wartungsarbeiten kommt der Eigentümer auf

Motoreinstellung, Schmierung, Reinigung und Polieren, Austausch von Filtern, Kühlmittel und die Durchführung der empfohlenen Wartungsarbeiten sind einige der normalen Arbeiten, die der Eigentümer auf eigene Kosten an den Toro Produkten durchführen muss.

#### Allgemeine Bedingungen

Im Rahmen dieser Garantie haben Sie nur Anspruch auf eine Reparatur durch einen offiziellen Toro Distributor oder Händler.

**Weder The Toro Company noch Toro Warranty Company haftet für mittelbare, beiläufige oder Folgeschäden, die aus der Verwendung der Toro Products entstehen, die von dieser Garantie abgedeckt werden, einschließlich aller Kosten oder Aufwendungen für das Bereitstellen von Ersatzgeräten oder Service in angemessenen Zeiträumen des Ausfalls oder nicht Verwendung, bis zum Abschluss der unter dieser Garantie ausgeführten Reparaturarbeiten. Außer den Emissionsgewährleistungen, auf die im Anschluss verwiesen wird (falls zutreffend) besteht keine ausdrückliche Gewährleistung.**

Alle abgeleiteten Gewährleistungen zur Verkäuflichkeit und Eignung für einen bestimmten Zweck sind auf die Dauer der ausdrücklichen Gewährleistung beschränkt. Einige Staaten lassen Ausschlüsse von beiläufigen oder Folgeschäden nicht zu; oder schränken die Dauer der abgeleiteten Gewährleistung ein. Die obigen Ausschlüsse und Beschränkungen treffen daher ggf. nicht auf Sie zu.

Diese Garantie gibt Ihnen bestimmte legale Rechte; Sie können weitere Rechte haben, die sich von Staat zu Staat unterscheiden.

#### Hinweis zur Motorgarantie:

Das Emissionskontrollsystem des Produkts kann von einer separaten Garantie abgedeckt sein, die die Anforderungen der EPA (amerikanische Umweltschutzbehörde) und/oder CARB (California Air Resources Board) erfüllen. Die oben angeführten Beschränkungen hinsichtlich der Betriebsstunden gelten nicht für die Garantie auf das Emissionskontrollsystem. Weitere Angaben finden Sie in der Aussage zur Garantie hinsichtlich der Motoremissionskontrolle in der *Bedienungsanleitung* oder in den Unterlagen des Motorherstellers.

#### Länder außer USA oder Kanada

Kunden, die Produkte von Toro kaufen, die von den USA oder Kanada exportiert wurden, sollten sich an den Toro Distributor (Händler) wenden, um Garantiepolice für das entsprechende Land oder die Region zu erhalten. Sollten Sie aus irgendeinem Grund nicht mit dem Service des Händlers zufrieden sein oder Schwierigkeiten beim Erhalt der Garantieinformationen haben, wenden Sie sich an den Importeur der Produkte von Toro. Wenden Sie sich in letzter Instanz an die Toro Warranty Company.