



Count on it.

Betjeningsvejledning

Groundsmaster®7200- og 7210-plæneklipper

Modelnr. 30360—Serienr. 312000001 og derover

Modelnr. 30363—Serienr. 310000001 og derover

Modelnr. 30363TC—Serienr. 312000001 og derover

Modelnr. 30363TE—Serienr. 312000001 og derover

Modelnr. 30461—Serienr. 312000001 og derover

Modelnr. 30462—Serienr. 312000001 og derover

Modelnr. 30464—Serienr. 312000001 og derover

Modelnr. 30464TC—Serienr. 312000001 og derover

Modelnr. 30465—Serienr. 312000001 og derover

Modelnr. 30467—Serienr. 312000001 og derover

Modelnr. 30468—Serienr. 312000001 og derover

Dette produkt overholder alle relevante EU-direktiver. Yderligere oplysninger fås på den separate produktspecifikke overensstemmelseserklæring.

ADVARSEL

CALIFORNIEN

Advarsel i henhold til erklæring nr. 65

Dieselmotorens udstødningsgas og nogle af dens bestanddele er ifølge staten Californien kræftfremkaldende, kan give medfødte defekter eller forårsage andre forplantningsskader.

Da der i visse områder er lokale eller nationale forskrifter, der kræver brug af en gnistskærm på denne maskine, kan en gnistskærm fås som ekstraudstyr. Hvis du har brug for en gnistskærm, bedes du kontakte din Autoriseret Toro-forhandler.

Originale Toro-gnistskærme er godkendt af USDA Forestry Service.

Vigtigt: Det er en overtrædelse af California Public Resource Code, afsnit 4442, at bruge eller betjene maskinen på et skovbegrøet, buskbegrøet eller græsbegrøet område uden en fungerende gnistskærmslydpotte eller uden at maskinen er begrænset, udstyret og vedligeholdt med henblik på brandforebyggelse. Andre stater eller føderale områder kan have tilsvarende lovgivning.

Indledning

Dette er en plænetraktor med roterende blade, der er beregnet til brug af professionelle, ansatte operatører i kommercielle anvendelsesområder. Den er primært beregnet til klipping af græs på velholdte plæner i parker, på sportsbaner og kommercielle områder. Den er ikke beregnet til at klippe krat, slå græs eller anden bevoksning langs motorveje eller til landbrugsformål.

Læs denne vejledning omhyggeligt, så du kan lære at betjene og vedligeholde produktet korrekt samt undgå person- og produktskade. Det er dit ansvar at betjene produktet korrekt og sikkert.

Du kan kontakte Toro direkte på www.Toro.com for at få oplysninger om produkter og tilbehør, hjælp til at finde en forhandler og for at registrere dit produkt.

Når du har brug for service, originale Toro-dele eller yderligere oplysninger, bedes du kontakte en autoriseret serviceforhandler eller Toros kundeservice

samt have produktets model- og serienummer parat. Figur 1 angiver, hvor model- og serienummeret er placeret på produktet. Skriv numrene, hvor der er gjort plads til dette.

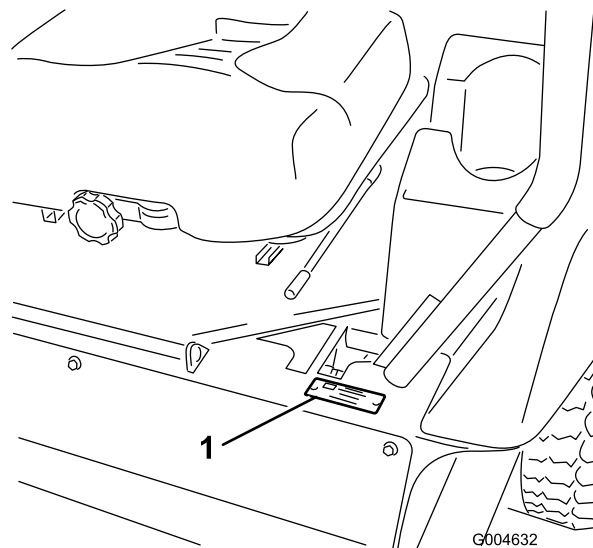

Figur 1

1. Model- og serienummerets placering

Modelnr. _____
Serienr. _____

Denne betjeningsvejledning beskriver potentielle risici og indeholder sikkerhedsmeddelelser, der angives med advarselssymbolet (Figur 2). Dette angiver en farekilde, der kan medføre alvorlig personskade eller død, hvis du ikke følger de anbefalede forholdsregler.



Figur 2

1. Advarselssymbol

Denne betjeningsvejledning bruger også to ord til at fremhæve oplysninger. **Vigtigt** henleder opmærksomheden på særlige mekaniske oplysninger, og **Bemærk** angiver generel information, som det er værd at lægge særligt mærke til.

Indhold

Indledning.....	2	Skema over anbefalet vedligeholdelse.....	39
Sikkerhed.....	4	Kontrolliste for daglig vedligeholdelse.....	40
Sikker betjeningspraksis.....	4	Tiltag forud for vedligeholdelse.....	41
Sikker kørsel på Toro-plæneklippere.....	6	Smøring.....	41
Lydeffektniveau.....	7	Smøring af lejerne og bøsningerne.....	41
Lydtrykkniveau.....	7	Serviceeftersyn af olien i plæneklipperskjoldets gearkasse.....	43
Vibrationsniveau.....	7	Motorvedligeholdelse.....	45
Hældningsindikator.....	9	Vedligeholdelse af luftfilter.....	45
Sikkerheds- og instruktionsmærkater.....	10	Serviceeftersyn af motorolien.....	45
Opsætning.....	16	Vedligeholdelse af brændstofsyttem.....	47
1 Montering af venstre baghjul (kun model 30464TC og 30363TC).....	16	Serviceeftersyn af vandudskilleren.....	47
2 Aktivering og opladning af batteriet (kun model 30464TC og 30363TC).....	16	Rengøring af brændstoftanken.....	47
3 Justering af styrtbøjlen.....	18	Brændstofslinger og -forbindelser.....	47
4 Kontrol af dæktrykket.....	18	Udluftning af brændstofsyttemet.....	47
5 Montering af vægte (i overensstemmelse med CE).....	19	Udluftning af indsprøjtningdyserne.....	48
6 Kontrol af væskestand.....	19	Vedligeholdelse af elektrisk system.....	49
7 Læsning af vejledningerne og gennemgang af uddannelsesmateriale.....	19	Serviceeftersyn af batteriet.....	49
Produktoversigt.....	20	Opbevaring af batteriet.....	49
Betjeningsanordninger.....	20	Kontrol af sikringerne.....	49
Specifikationer.....	22	Vedligeholdelse af drivsystem.....	50
Udstyr/tilbehør.....	22	Kontrol af dæktrykket.....	50
Betjening.....	23	Udskiftning af styrehjulene og lejerne.....	50
Påfyldning af brændstof.....	23	Vedligeholdelse af kølesystem.....	51
Opfyldning af brændstoftanken.....	24	Kontrol af kølesyttemet.....	51
Kontrol af motoroliestanden.....	24	Rengøring af køleren.....	52
Kontrol af kølesyttemet.....	24	Vedligeholdelse af bremses.....	53
Kontrol af hydrauliksystemet.....	24	Justering af parkeringsbremsens sikkerhedskontakt.....	53
Anvendelse af styrtbøjlen (ROPS).....	24	Vedligeholdelse af remme.....	54
Sæt sikkerheden i højsædet.....	25	Kontrol af generatorremmen.....	54
Betjening af parkeringsbremsen.....	26	Udskiftning af skæreknivenes drivremme.....	54
Start og standsning af motoren.....	27	Vedligeholdelse af betjeningsanordningssy- stem.....	55
Kørsel med maskinen.....	28	Justering af sikkerhedskontakten, der fastlåser bevægelseshåndtagene i neutral position.....	55
Standning af maskinen.....	28	Justering af bevægelseshåndtagenes returnering til neutral position.....	55
Betjening af plæneklipperen.....	29	Justering af traktionsdrevet til neutral.....	56
Justering af klippehøjden.....	30	Justering af den maksimale kørselshastighed.....	58
Justering af gliderne.....	30	Justering af sporingen.....	58
Justering af de bageste antiskalperingsrul- ler.....	31	Vedligeholdelse af hydrauliksystem.....	60
Justering af rullerne.....	31	Kontrol af hydrauliksystemet.....	60
Sikkerhedslåsesyttem.....	33	Skift af hydraulikolien og filteret.....	60
Indstilling af sædet.....	34	Vedligeholdelse af plæneklipperskjoldet.....	61
Løsning af sædet.....	35	Serviceeftersyn af skæreknivene.....	61
Manuel skubning af plæneklipperen.....	35	Rettelse af fejljusterede skærekni- ve på plæneklipperskjoldene.....	64
Pålæsning af maskiner.....	36	Justering af plæneklipperskjoldets hældning.....	64
Transport af maskiner.....	37	Udskiftning af græsdeflektoren.....	65
Tip vedrørende betjening.....	37	Rengøring.....	66
Vedligeholdelse.....	39		

Rengøring under plæneklipperen.....	66
Bortskaffelse af affald.....	66
Opbevaring.....	66
Maskine.....	66
Motor.....	67
Diagrammer.....	68

Sikkerhed

Maskiner med modelnummer 30461, 30462, 30363TC, 30363TE, 30464, 30465 eller 30464TC opfylder eller overgår specifikationerne i CEN-standard EN 836:1997 og ANSI B71.4-2004, der var i kraft på produktionstidspunktet. Maskiner med modelnummer 30360, 30363, 30467 og 30468 opfylder eller overgår specifikationerne i ANSI B71.4-2004, der var i kraft på produktionstidspunktet.

Hvis operatøren eller ejeren anvender eller vedligeholder maskinen forkert, kan det medføre personskade. For at nedsætte risikoen for personskade skal operatøren følge sikkerhedsforskrifterne og altid være opmærksom på advarselssymbolerne, der betyder **Forsigtig, Advarsel eller Fare** – personlig sikkerhedsanvisning. Hvis forskrifterne ikke overholdes, kan det medføre personskade eller død.

Sikker betjeningspraksis

Følgende forskrifter stammer fra CEN-standard EN 836:1997 og ANSI B71.4-2004.

Dette produkt kan afskære hænder og fødder samt udslynge genstande. Følg altid sikkerhedsforskrifterne for at undgå alvorlig personskade eller død.

Uddannelse

- Læs *betjeningsvejledningen* og andet uddannelsesmateriale omhyggeligt. Bliv fortrolig med betjeningsanordningerne og sikkerhedssymbolerne, samt hvordan udstyret bruges korrekt.
- Lad aldrig børn eller andre personer, der ikke kender denne vejledning, bruge plæneklipperen. Der kan være nationale bestemmelser, der sætter grænser for brugerens alder.
- Klip aldrig græs, når der er mennesker, især børn, eller kæledyr i nærheden.
- Husk, at operatøren eller brugeren er ansvarlig for ulykker eller fare, der måtte ramme andre mennesker eller deres ejendom.
- Kør ikke med passagerer.
- Alle førere bør søge at få professionel og praktisk vejledning. En sådan vejledning skal understrege:
 - behovet for omtanke og koncentration, når der arbejdes med plænetraktorer;
 - Herredømmet over plænetraktorer, der skrider ved kørsel på en skråning, kan ikke genetableres ved brug af betjeningsgrebene. Hovedårsagerne til mistet herredømme er:

- ◇ utilstrækkeligt hjulgreb, især på vådt græs;
- ◇ for hurtig kørsel;
- ◇ utilstrækkelig opbremsning;
- ◇ maskintypen er uegnet til formålet;
- ◇ manglende kendskab til jordforholdenes betydning, især skråninger;
- ◇ forkert lastfordeling.

Forberedelser

- Bær altid svært fodtøj og lange benklæder, når du klipper græs. Betjen ikke udstyret, når du går med bare fødder eller med åbne sandaler.
- Undersøg nøje området, hvor udstyret skal anvendes, og fjern alle genstande, som kan blive slynget ud af maskinen.
- **Advarsel**– brændstof er meget brandfarligt.
 - Opbevar brændstof i beholdere, der er specielt konstrueret til formålet.
 - Påfyld kun brændstof udendørs. Der må ikke rygges under påfyldning af brændstof.
 - Fyld brændstof på, før du starter motoren. Fjern aldrig dækslet til brændstofftanken, og fyld aldrig brændstof på, mens motoren kører eller er varm.
 - Hvis du spilder brændstof, skal du ikke forsøge at starte motoren, men flytte maskinen væk fra det sted, hvor brændstoffet er spildt. Foretag dig ikke noget, der kan antænde brændstoffet, før dampene er spredt.
 - Sæt alle dæksler til brændstofftank og beholdere forsvarligt på igen.
- Udskift defekte lydpotter.
- Før brug skal du altid se efter, om knivene, knivboltene og skæreknivenheden er slidte eller beskadigede. Udskift slidte eller beskadigede skæreknive og bolte sætvis for at bevare afbalanceringen.

Betjening

- Vær agtpågivende, sænk farten, og pas på under drejninger. Orienter dig bagud og til siden, før du skifter retning.
- Betjen ikke motoren i et indelukket område, hvor der kan samle sig farlige kulilte-dampe.
- Klip kun græs i dagslys eller i godt, kunstigt lys.
- Før du forsøger at starte motoren, skal du udkoble alle koblinger til fastspændte knivanordninger og sætte maskinen i frigear.
- Husk, at der ikke findes sikre skråninger. Kørsel på græsskråninger kræver særlig opmærksomhed.

Før at forhindre, at maskinen vælter, skal følgende forholdsregler overholdes:

- undgå at standse eller sætte i gang pludseligt, når der køres på skråninger,
- brug et lavt gear, når du kører på skråninger samt i skarpe sving,
- vær opmærksom på små forhøjninger og huller samt andre skjulte farer.
- Hold øje med trafikken, når du krydser eller kører i nærheden af veje.
- Stop skæreknivenes rotation, før du krydser andre overflader end græs.
- Når du bruger påmonterede redskaber, må du aldrig rette udblæsning af materiale mod omkringstående eller tillade nogen at komme nær maskinen, mens den kører.
- Brug aldrig plæneklipperen med beskadigede værn, afskærmninger eller uden korrekt påmonterede sikkerhedsanordninger.
- Lav ikke om på motorens regulatorindstillinger, og køр ikke motoren ved for høj hastighed. Hvis motoren betjenes ved for høj hastighed, kan risikoen for personskade øges.
- Før du forlader førersædet:
 - udkobl kraftudtaget, og sænk redskaberne;
 - skift til frigear, og aktiver parkeringsbremsen;
 - stop motoren, og fjern nøglen.
- Udkobl drevet til redskaberne, stop motoren, og fjern tændingsnøglen:
 - før du fjerner tilstopninger eller rens en tilstoppet udblæsning,
 - før du efterser, rengør eller arbejder på plæneklipperen;
 - efter at du har ramt et fremmedlegeme. Efterser plæneklipperen for skader, og foretag udbedringer, før du starter og betjener udstyret igen;
 - hvis maskinen begynder at ryste unormalt (undersøg årsagen med det samme).
- Betjen ikke plæneklipperen, hvis du er påvirket af alkohol eller medicin.
- Lyn kan forårsage alvorlig personskade eller død. Hvis der observeres lyn eller høres torden i området, må maskinen ikke anvendes. Søg ly.
- Sørg for at udkoble drevet til redskaberne, når du transporterer maskinen fra et sted til et andet, eller når den ikke anvendes.
- Du skal standse motoren og sikre dig, at drevet til redskaberne er udkoblet, før du påfylder brændstof.

Vedligeholdelse og opbevaring

- Hold alle møtrikker, bolte og skruer tilspændte for at sikre, at udstyret er i sikker driftsmæssig stand.
- Opbevar aldrig udstyret med brændstof i tanken i en bygning, hvor brandfarlige dampe kan nå åben ild eller gnister.
- Lad motoren køle af, før du opbevarer maskinen på et lukket sted.
- Mindsk brandfaren ved at holde motoren, lydpotten, batterirummet og brændstofopbevaringsområdet fri for græs, blade eller for meget fedt.
- Udskift af sikkerhedsmæssige årsager slidte eller beskadigede dele.
- Hvis brændstoftanken skal tømmes, skal dette foregå udendørs.
- På plæneklippere med mange skæreknive skal du være meget forsigtig. Hvis du drejer én kniv med hånden, kan dette få andre knive til at rotere.
- Når maskinen parkeres, sættes i garage eller efterlades uden opsyn, skal plæneklipperskjoldet sænkes.

Sikker kørsel på Toro-plæneklippere

Nedenstående liste indeholder oplysninger om sikkerhed specifikt i forbindelse med Toro-produkter eller andre sikkerhedsoplysninger, som du skal kende, og som ikke er indeholdt i CEN-standarden.

- Motorudstødningen indeholder kulilte, som er en lugtfri, dødbringende gift. Lad ikke motoren køre indendørs eller på et lukket område.
- Hold hænder, fødder, hår og løsthængende tøj væk fra udstyrets udblæsningsområde, plæneklipperens underside og alle bevægelige dele, mens motoren kører.
- Berør ikke udstyr eller påmonterede dele, der kan være varme efter drift. Lad dem køle af, før du begynder at vedligeholde, justere eller servicere dem.
- Batterisyre er giftig og kan give forbrændinger. Undgå kontakt med huden, øjnene og tøjet. Beskyt ansigt, øjne og tøj, når du arbejder med et batteri.
- Denne maskine er ikke konstrueret eller udstyret til kørsel på vej, og den er et ”langsomtgående køretøj”. Hvis du er nødt til at krydse eller køre på en offentlig vej, skal du kende og overholde de lokale bestemmelser omkring f.eks. brug af lygter, skilt med angivelse af langsomtgående køretøj og reflektorer.
- Batterigasserne kan eksplodere. Hold cigaretter, gnister og flammer væk fra batteriet.

- Brug kun originale Toro-reservedele for at sikre, at originalstandarderne opretholdes.
- Brug kun Toro-godkendte redskaber. Garantien kan bortfalde, hvis maskinen bruges sammen med redskaber, der ikke er godkendt.

Betjening på skråninger

- Klip ikke i nærheden af bratte afsatser, grøfter, stejle skrænter eller vand. Hjul, der kører ud over kanter, kan forårsage, at maskinen vælter, hvilket kan medføre alvorlige kvæstelser, død eller drukning.
- Brug aldrig maskinen på skråninger, når græsset er vådt. Kørsel i glat føre mindsker traktionen og kan forårsage udskridning og mistet herredømme.
- Foretag ikke pludselige drejninger eller hurtige ændringer af hastigheden.
- Anvend en håndplæneklipper og/eller en græstrimmer tæt på bratte afsatser, grøfter, stejle skråninger eller vand.
- Sænk hastigheden, og vær yderst forsigtig på skråninger.
- Fjern eller marker forhindreninger som sten, grene osv. på klippeområdet. Højt græs kan skjule forhindreninger.
- Hold øje med grøfter, huller, sten, hulninger og stigninger i terrænet, som ændrer maskinens kørselsvinkel, da ujævnt terræn kan få den til at vælte.
- Undgå at starte pludseligt, når du klipper op ad bakke, da plæneklipperen kan vælte bagover.
- Vær opmærksom på, at traktionen kan mistes under kørsel ned ad bakke. Vægtoverførslen til forhjulene kan forårsage, at kørselshjulene skrider ud og forårsager mistet bremse- og styrekontrol.
- Undgå altid at starte eller stoppe pludseligt på en skråning. Hvis dækkene mister traktion, skal du udkoble knivene og køre langsomt væk fra bakken.
- Følg producentens anbefalinger om hjulvægte eller modvægte for at forbedre stabiliteten.
- Vær yderst forsigtig med redskaber. Disse kan ændre maskinens stabilitet og forårsage mistet herredømme.

Anvendelse af styrtbøjlen (ROPS)

- Hold styrtbøjlen i den hævede, låste position, og brug sikkerhedsselen, når du anvender maskinen.
- Sørg for, at sikkerhedsselen kan åbnes hurtigt i nødstilfælde.
- Husk på, at styrtbøjlen ikke beskytter dig, når den er slået ned.

- Undersøg det område, der skal klippes, og slå aldrig styrtbøjlen ned i områder, hvor der er skråninger, bratte afsatser eller vand.
- Sænk kun styrtbøjlen, når det er absolut nødvendigt. **Spænd ikke sikkerhedsselen, når styrtbøjlen er i slået ned.**
- Kontroller omhyggeligt, om der er fri højde over dit hoved (dvs. om der er fri for grene, døråbninger og elektriske ledninger), før du kører under genstande, og kom ikke i berøring med sådanne.

Lydeffektniveau

Bemærk: De oplysninger, der gives i dette afsnit, vedrører kun enheder, som er mærket med CE-logoet.

Model 30363 TC og 30363 TE

Maskinen har et garanteret lydstyrkeniveau på 103 dBA, hvori der er medtaget en usikkerhedsværdi (K) på 1 dBA.

Lydeffektniveauet er fastlagt i overensstemmelse med procedurerne beskrevet i ISO 11094.

Model 30461

Maskinen har et garanteret lydstyrkeniveau på 101 dBA, hvori der er medtaget en usikkerhedsværdi (K) på 1 dBA.

Lydeffektniveauet er fastlagt i overensstemmelse med procedurerne beskrevet i ISO 11094.

Model 30462

Maskinen har et garanteret lydstyrkeniveau på 102 dBA, hvori der er medtaget en usikkerhedsværdi (K) på 1 dBA.

Lydeffektniveauet er fastlagt i overensstemmelse med procedurerne beskrevet i ISO 11094.

Model 30464 og 30464 TC

Maskinen har et garanteret lydstyrkeniveau på 102 dBA, hvori der er medtaget en usikkerhedsværdi (K) på 1 dBA.

Lydeffektniveauet er fastlagt i overensstemmelse med procedurerne beskrevet i ISO 11094.

Model 30465 TC

Maskinen har et garanteret lydstyrkeniveau på 102 dBA, hvori der er medtaget en usikkerhedsværdi (K) på 1 dBA.

Lydeffektniveauet er fastlagt i overensstemmelse med procedurerne beskrevet i ISO 11094.

Lydtrykniveau

Bemærk: De oplysninger, der gives i dette afsnit, vedrører kun enheder, som er mærket med CE-logoet.

Model 30363 TC og 30363 TE

Maskinen har et lydtryksniveau ved brugerens øre på 90 dBA, hvori der er medtaget en usikkerhedsværdi (K) på 1 dBA.

Lydtryksniveauet er fastlagt i overensstemmelse med procedurerne beskrevet i EN 836.

Model 30461

Maskinen har et lydtryksniveau ved brugerens øre på 87 dBA, hvori der er medtaget en usikkerhedsværdi (K) på 1 dBA.

Lydtryksniveauet er fastlagt i overensstemmelse med procedurerne beskrevet i EN 836.

Model 30462

Maskinen har et lydtryksniveau ved brugerens øre på 89 dBA, hvori der er medtaget en usikkerhedsværdi (K) på 1 dBA.

Lydtryksniveauet er fastlagt i overensstemmelse med procedurerne beskrevet i EN 836.

Model 30464 og 30464 TC

Maskinen har et lydtryksniveau ved brugerens øre på 88 dBA, hvori der er medtaget en usikkerhedsværdi (K) på 1 dBA.

Lydtryksniveauet er fastlagt i overensstemmelse med procedurerne beskrevet i EN 836.

Model 30465 TC

Maskinen har et lydtryksniveau ved brugerens øre på 87 dBA, hvori der er medtaget en usikkerhedsværdi (K) på 1 dBA.

Lydtryksniveauet er fastlagt i overensstemmelse med procedurerne beskrevet i EN 836.

Vibrationsniveau

Bemærk: De oplysninger, der gives i dette afsnit, vedrører kun enheder, som er mærket med CE-logoet.

Hånd-Arm

Målt vibrationsniveau for højre hånd = 1.22 m/s²

Målt vibrationsniveau for venstre hånd = 0.6 m/s²

Usikkerhedsværdi (K) = 0,5 m/s²

De målte værdier er fastlagt i overensstemmelse med procedurerne beskrevet i EN 836.

Hele kroppen

Målt vibrationsniveau = 0.48 m/s²

Usikkerhedsværdi (K) = 0,5 m/s²

De målte værdier er fastlagt i overensstemmelse med
procedurerne beskrevet i EN 836.

Hældningsindikator

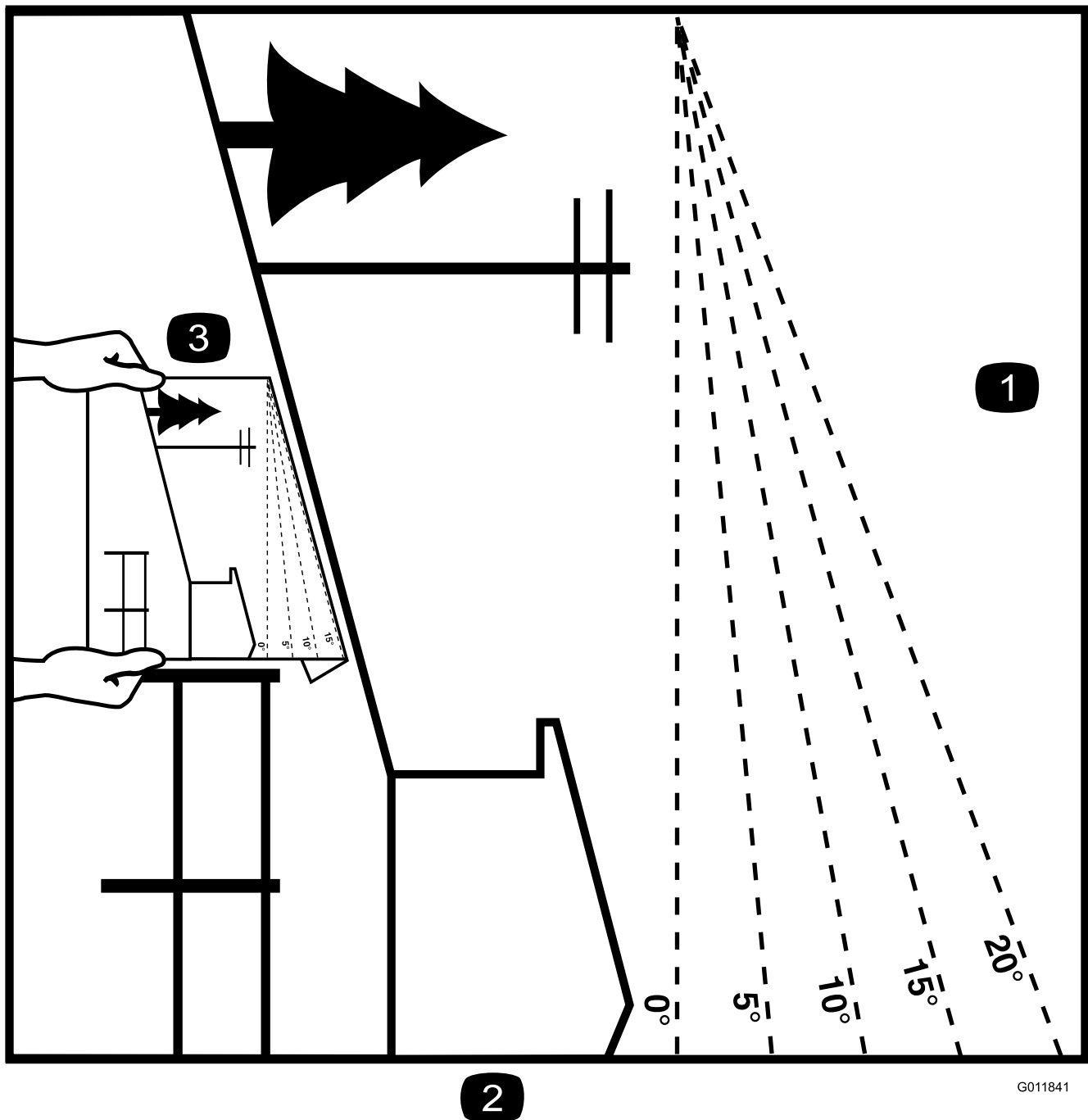

G011841

2

Figur 3

Det er tilladt at kopiere denne side til personlig brug.

1. Den maksimale hældning, det er sikkert at arbejde med maskinen på, er **15 grader**. Brug hældningsoversigten til at bestemme bakkens hældningsgrad før arbejde med maskinen. **Betjen aldrig maskinen på skråninger med større hældning end 15 grader.** Fold langs den relevante streg, så det passer til den anbefalede hældning.
2. Ret denne kant ind efter en lodret overflade (træ, bygning, hegnspæl osv.).
3. Eksempel på sammenligning af hældning med foldet kant.

Sikkerheds- og instruktionsmærkater



Sikkerheds- og instruktionsmærkaterne kan nemt ses af operatøren og er placeret tæt på potentielle risikoområder. Beskadigede eller bortkomne mærkater skal udskiftes.

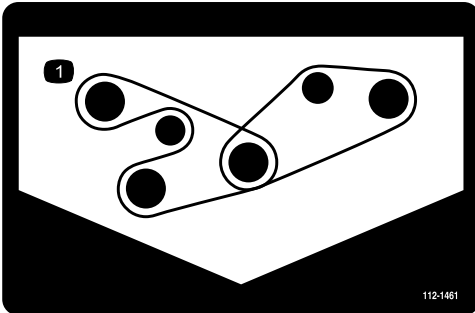

112-1461

1. Remføring



107-2908

1. Fare for udslyngede genstande – hold sikker afstand til maskinen.
2. Fare for udslyngede genstande – plæneklipperen må ikke betjenes med græsdeflektoren oppe eller taget af. Lad græsdeflektoren blive på plads.
3. Fare for skæring/amputation af hænder eller fødder med plæneklipperens kniv – hold afstand til bevægelige dele.

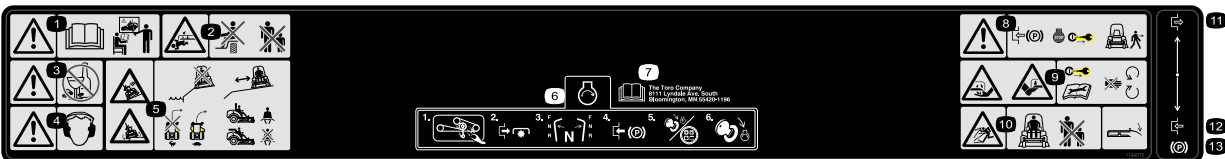

110-9772

1. Advarsel – læs *betjeningsvejledningen* før brug, og brug ikke denne maskine, før du er uddannet.
2. Fare for knusning/amputation af lemmer for omkringstående – undlad at transportere passagerer, og hold omkringstående på sikker afstand af maskinen.
3. Advarsel – vær ikke påvirket af medicin eller alkohol.
4. Advarsel – bær høreværn.
5. Fare for at tippe/vælte ned ad bratte afsatser – kørsel ikke maskinen i nærheden af bratte afsatser ned til vand, hold sikker afstand til bratte afsatser, sæt farten ned, før du drejer, drej ikke ved høj hastighed, spænd sikkerhedsselen, når styrtøjlen er hævet, og spænd ikke sikkerhedsselen, når styrtøjlen er sænket.
6. Sådan startes motoren: fjern evt. snavs fra redskabet, udkobl kraftudtaget, sæt bevægelsehåndtagene i neutral position, aktiver håndbremsen, drej tændingsnøglen til Run (Kør), vent, til gløderørslampen slukkes, og drej så tændingsnøglen til Start.
7. Læs *betjeningsvejledningen*.
8. Advarsel – aktiver parkeringsbremsen, sluk motoren, og tag nøglen ud, før du forlader maskinen.
9. Risiko for skæring af hænder eller fødder – fjern tændingsnøglen, og læs alle instruktioner, før der udføres service eller vedligeholdelsesarbejde. Hold afstand til bevægelige dele.
10. Fare for udslyngede genstande – hold omkringstående på sikker afstand af maskinen; hold alle deflektorer og afskærmninger på plads.
11. Udkoblet
12. Aktiveret
13. Parkeringsbremse

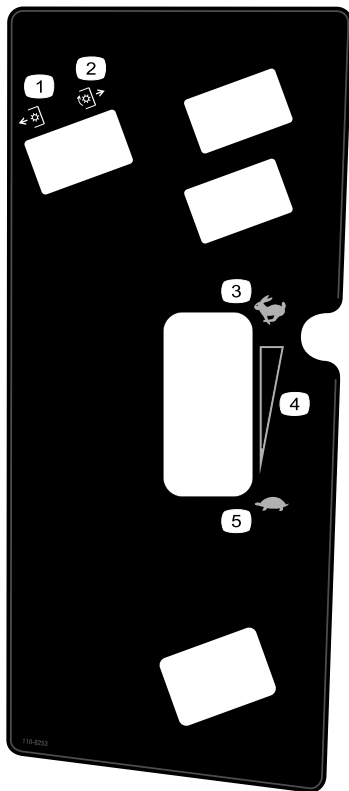

110-8253

1. Kraftudtag udkoblet
2. Kraftudtag indkoblet
3. Hurtig
4. Kontinuerlig, variabel indstilling
5. Langsom

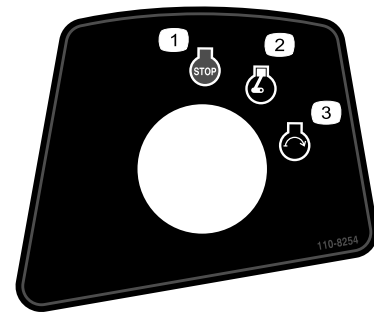

110-8254

1. Motorstandsning
2. Motorkørsel
3. Motorstart

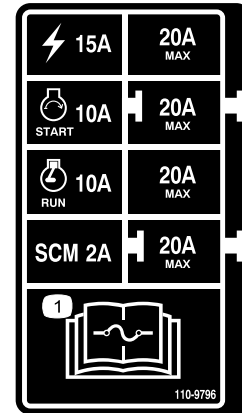

110-9796

1. Læs *Betjeningsvejledningen* for at få oplysninger om sikringer.

GROUNDMASTER 7200 / 7210
QUICK REFERENCE AID

CHECK/SERVICE (daily)

1. OIL LEVEL, ENGINE
2. OIL LEVEL, HYDRAULIC TANK
3. COOLANT LEVEL, RADIATOR
4. FUEL /WATER SEPARATOR
5. PRECLEANER - AIR CLEANER
6. RADIATOR SCREEN
7. BRAKE FUNCTION
8. TIRE PRESSURE
9. BATTERY
10. BELTS - DECK, FAN, ALTERNATOR
11. GEARBOX

GREASING - SEE OPERATOR'S MANUAL

FLUID SPECIFICATIONS/CHANGE INTERVALS

SEE OPERATOR'S MANUAL FOR INITIAL CHANGES.	FLUID TYPE	CAPACITY	CHANGE INTERVAL*		FILTER PART NO.
			FLUID	FILTER	
A. ENGINE OIL	*SAE 15W-40	3.9 QTS. WITH FILTER (3.7 LITERS)	150 HRS.	150 HRS.	108-3841
B. HYD. CIRCUIT OIL	MOBIL 424	10.9 QTS. (10.3 LITERS)	800 HRS.	800 HRS.	108-5194
C. AIR CLEANER			SEE INDICATOR		108-3810
D. WATER SEPARATOR			400 HRS.		110-9049
E. FUEL TANK	NO. 2-Diesel	11 GALS. (41 LITERS)	Drain and flush, 2 yrs.		
F. COOLANT	50/50 Ethylene glycol/water	6 QTS. (5.7 LITERS)	Drain and flush, 2 yrs.		
G. GEARBOX	SAE EP90W	12 oz. (355 mL)	400 HRS.		

*SEE OPERATOR'S MANUAL FOR INITIAL CHANGES / WINTER USE.

110-8252

1. Læs *Betjeningsvejledningen*.
2. Parkeringsbremse
3. Hydraulikolie
4. Brændstof
5. Motorkølevæske
6. Motorolie

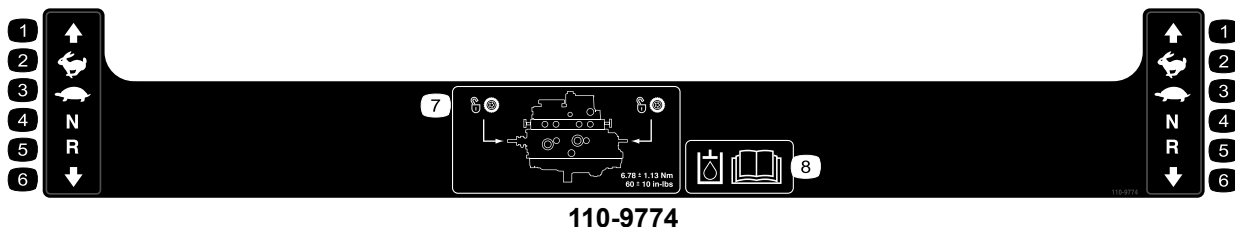

110-9774

- | | | | |
|-----------|------------|------------|---|
| 1. Fremad | 3. Langsom | 5. Bakgear | 7. Trækventilernes placering. Spænd trækventilerne med et moment på $6,78 \pm 1,13$ Nm. |
| 2. Hurtig | 4. Neutral | 6. Bagud | 8. Læs <i>betjeningsvejledningen</i> for at få flere oplysninger om hydraulikolien. |

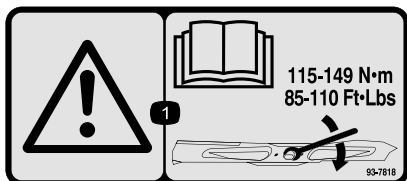

93-7818

- Advarsel – læs *betjeningsvejledningen* for at få instruktioner om tilspænding af skæreknivbolten/-møtrikken til 115-149 Nm.

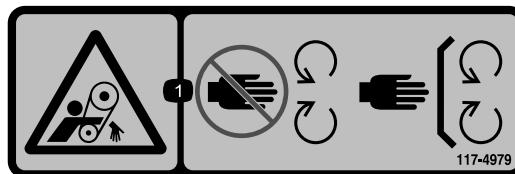

117-4979

- Fare for at blive viklet ind, rem – hold afstand til bevægelige dele. Hold alle afskærmninger og værn på plads.



93-6696

- Fare ved oplagret energi – læs *betjeningsvejledningen*.



93-6687

- Undlad at træde her.



93-6697

(Model 30631)

- Læs *betjeningsvejledningen*.
- Tilsæt SAE 80w-90 (API GL-5)-olie for hver 50. time.

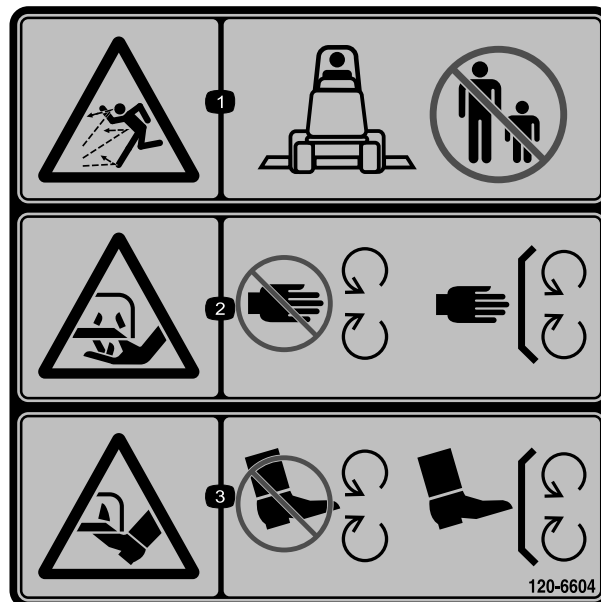

120-6604

- Fare for udslyngede genstande – hold omkringstående væk fra maskinen.
- Risiko for skæring/amputation af hånd, skærekniv – hold afstand til bevægelige dele. Hold alle afskærmninger og værn på plads.
- Risiko for skæring/amputation af fod, skærekniv – hold afstand til bevægelige dele. Hold alle afskærmninger og værn på plads.

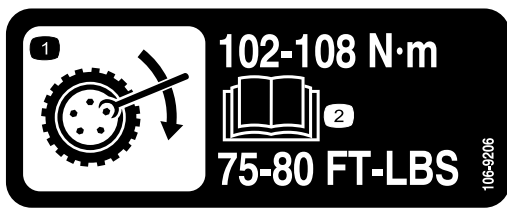

106-6755

1. Motorkølevæske under tryk.
2. Eksplosionsfare – læs *betjeningsvejledningen*.
3. Advarsel – rør ikke ved den varme overflade.
4. Advarsel – læs *betjeningsvejledningen*.

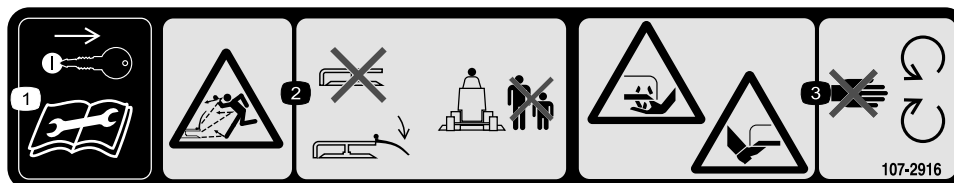

107-2916

1. Tag tændingsnøglen ud, og læs *Betjeningsvejledningen*, før der foretages service eller vedligeholdelsesarbejde.
2. Fare for udslyngede genstande – plæneklipperen må ikke betjenes med græsdeflektoren oppe eller taget af. Lad græsdeflektoren blive på plads. Hold omkringstående på sikker afstand af maskinen.
3. Fare for skæring/amputation af hænder eller fødder med plæneklipperens kniv – hold afstand til bevægelige dele.

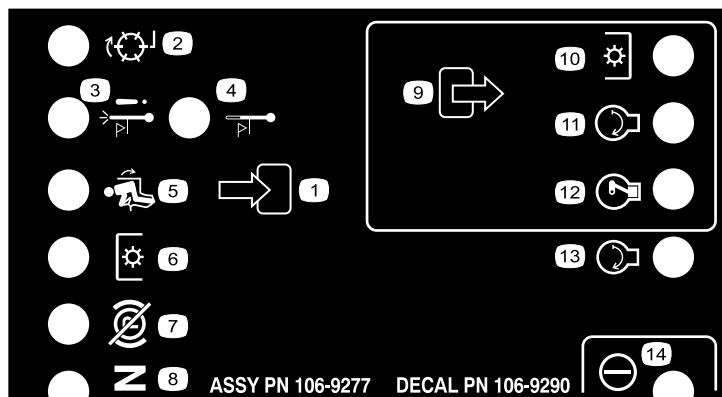

106-9290

- | | | | |
|-------------------------------|---------------------------------|----------------------|-----------|
| 1. Indgange | 5. I sædet | 9. Udgange | 13. Start |
| 2. Ikke aktiv | 6. Kraftudtag | 10. kraftudtaget | 14. Servo |
| 3. Temperaturslukningskontakt | 7. Parkeringsbremse deaktiveret | 11. Start | |
| 4. Advarsel om høj temperatur | 8. Neutral | 12. ETR (startstrøm) | |



110-9781

1. Advarsel – læs *Betjeningsvejledningen*.
2. Fare for forgiftning og ætsende væske/kemisk forbrænding – hold børn i sikker afstand fra batteriet.
3. Advarsel – rør ikke ved den varme overflade.
4. Risiko for skæring/amputation på ventilatoren og fare for at blive viklet ind i remmen – hold afstand til bevægelige dele.
5. Hydraulikolien i systemet er under tryk. Der er fare for, at hydraulikolie, som slipper ud, kan trænge gennem huden. Fare for knækkede hydraulikrør – bær beskyttelsehandsker under arbejde med komponenter i hydrauliksystemet.

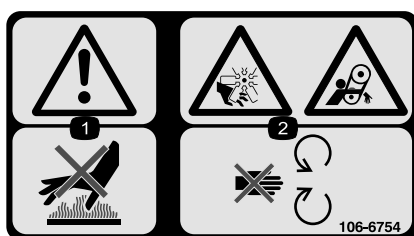

106-6754

1. Advarsel – rør ikke ved den varme overflade.
2. Risiko for skæring/amputation på ventilatoren og fare for at blive viklet ind i remmen – hold afstand til bevægelige dele.

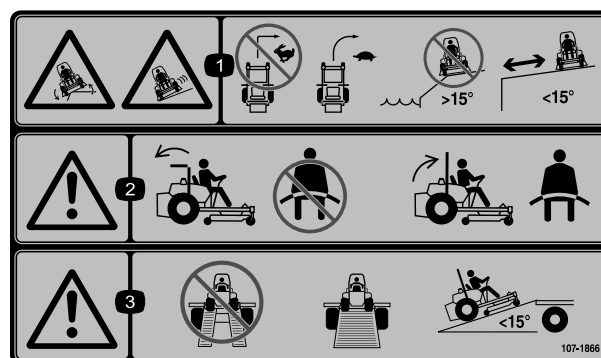

107-1866

1. Fare for tipping og udskridning eller mistet herredømme, bratte afsatser – drej ikke skarpt under hurtig kørsel. Sæt i stedet farten ned, og drej gradvist. Kør ikke maskinen i nærheden af bratte afsatser, skråninger med hældninger på over 15 grader eller vand. Hold sikker afstand til bratte afsatser.
2. Advarsel – hvis styrtbøjlen er sænket, skal du ikke spænde sikkerhedsselen. Hvis styrtbøjlen er hævet, skal du spænde sikkerhedsselen.
3. Advarsel – brug ikke sammensatte ramper, men brug hele ramper, når du transporterer maskinen. Brug kun ramper med en hældning på mindre end 15 grader.



112-1689

Kun modeller med CE-mærke (med CE-sættet monteret)

* Denne sikkerhedsmærkat omfatter en advarsel om skråninger, som er påkrævet på maskinen for at overholde den europæiske standard vedrørende plæneklippersikkerhed, EN 836:1997. De konservative maksimale hældningsvinkler, der er anført for betjening af denne maskine, er fastsat og påkrævet af denne standard.

1. Risiko for væltning – betjen ikke på skråninger med en hældning på over 14 grader.

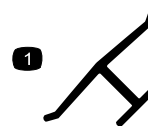

Producentens mærke

1. Indikerer, at skærekniiven er identificeret som en reservedel fra producenten af originalmaskinen.

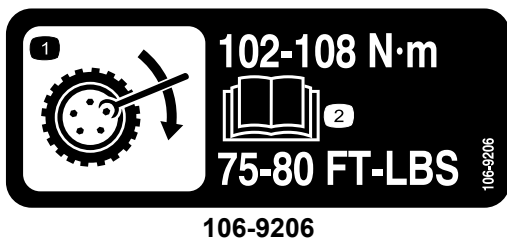

1. Foreskrevne hjultilspændingsmomenter
2. Læs *Betjeningsvejledningen*.



107-3069

1. Advarsel – styrtbøjlen beskytter dig ikke, når den er slået ned.
2. For at undgå personskade eller dødsfald som følge af en vælteulykke skal styrtbøjlen holdes i hævet og låst position, og sikkerhedsselen skal være spændt. Sænk kun styrtbøjlen, når det er absolut nødvendigt, og spænd ikke sikkerhedsselen, når styrtbøjlen er nede.
3. Læs *betjeningsvejledningen*, og kør langsomt og forsigtigt.



Batterisymboler

Nogle af eller alle disse symboler findes på batteriet.

1. Eksplosionsfare
2. Ingen ild, åben flamme eller rygning.
3. Kaustisk væske/fare for kemisk forbrænding
4. Bær beskyttelsesbriller
5. Læs *betjeningsvejledningen*.
6. Hold omkringstående på sikker afstand af batteriet.
7. Bær beskyttelsesbriller; eksplosive gasser kan forårsage blindhed og andre personskader.
8. Batterisyre kan forårsage blindhed og alvorlige forbrændinger.
9. Skyl omgående øjnene med vand, og søg hurtigt læge.
10. Indeholder bly; må ikke kasseres.

Opsætning

Løsdele

Brug skemaet herunder til at kontrollere, at alle dele er blevet leveret.

Fremgangsmåde	Beskrivelse	Antal	Anvendelse
1	Dæk	1	Monter det venstre baghjul (kun model 30464TC og 30363TC)
2	Kræver ingen dele	–	Aktiver og oplad batteriet (kun model 30464TC og 30363TC)
3	Kræver ingen dele	–	Justering af styrtbøjlen.
4	Kræver ingen dele	–	Kontroller dæktrykket.
5	Kræver ingen dele	–	Monter vægtene.
6	Kræver ingen dele	–	Kontroller hydraulikvæske-, motorolie- og kølevæskestanden.
7	Betjeningsvejledning Betjeningsvejledning til motor Reservedelskatalog Uddannelsesmateriale til operatøren Skema til kontrol før levering Motorgaranti CE-certifikat	1 1 1 1 1 1 1	Vejledningerne og uddannelsesmateriale gennemgås, før maskinen betjenes. Brug de resterende dele til montering af redskaber.

1

Montering af venstre baghjul (kun model 30464TC og 30363TC)

Dele, der skal bruges til dette trin:

1	Dæk
---	-----

Fremgangsmåde

1. Understøt den venstre bagende af maskinen med støttebukke.
2. Skru hjullåsemøtrikkerne af hjulmonteringsstappene.
3. Træk kassen og beslaget af hjulnavet.
4. Monter baghjulet på navet, og spænd det fast med de hjullåsemøtrikker, du skruede af tidligere.
5. Tilspænd hjullåsemøtrikkerne med et moment på 102-108 Nm.

2

Aktivering og opladning af batteriet (kun model 30464TC og 30363TC)

Kræver ingen dele

Fremgangsmåde

Benyt kun elektrolyt (vægtfylde 1,265) til at fylde batteriet med første gang.

1. Fjern batteriet fra maskinen.

Vigtigt: Påfyld ikke elektrolyt, mens batteriet sidder i maskinen. Du kan risikere at spilde og dermed forårsage korrosion.

2. Rengør batteriet ovenpå, og fjern ventilationshætterne (Figur 4).

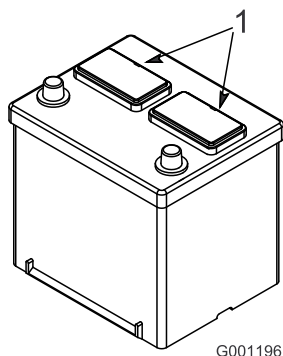

Figur 4

1. Ventilationshætter

3. Fyld forsigtigt hver celle med elektrolyt, indtil pladerne er dækket med ca. 6 mm væske (Figur 5).

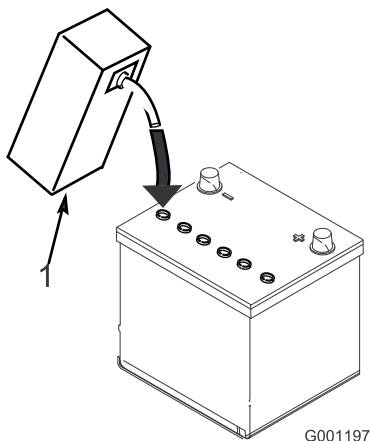

Figur 5

1. Elektrolyt

4. Vent ca. 20 til 30 minutter, mens elektrolytten trænger ind i pladerne. Efterfyld efter behov for at bringe elektrolytstanden op til ca. 6 mm fra bunden af påfyldningshullet (Figur 5).

⚠ ADVARSEL

Opladning af batteriet producerer gasser, der kan eksplodere.

Der må aldrig rygges i nærheden af batteriet, og gnister og åben ild skal holdes væk fra batteriet.

5. Tilslut en 3-4 ampere batterioplader til batteripolerne. Oplad batteriet med 3 til 4 ampere, indtil vægtfylden er 1,250 eller højere, og temperaturen er mindst 16 °C, og lad gasserne fra alle celler spredes frit.
6. Når batteriet er opladet, tages opladeren ud af stikkontakten og frakobles batteripolerne.

Bemærk: Når batteriet er blevet aktiveret, så påfyld kun destilleret vand for at erstatte normalt

tab. Vedligeholdelsesfri batterier bør dog ikke kræve vand under normale driftsforhold.

ADVARSEL

CALIFORNIEN

Advarsel i henhold til erklæring nr. 65
Batteripoler og tilbehør indeholder bly og bly sammensætninger, som ifølge staten Californien er kræftfremkaldende og forårsager forplantningsskader. Vask hænder efter håndtering.

⚠ ADVARSEL

Batteripoler eller metalværktøj kan kortslutte mod traktorens metaldele og forårsage gnister. Gnister kan få batterigasserne til at eksplodere og medføre personskaade.

- Når batteriet skal fjernes eller monteres, må batteriets poler ikke berøre nogen metaldele på traktoren.
- Metalværktøj må ikke kortslutte mellem batteripolerne og traktorens metaldele.

7. Sæt batteriet i maskinen, og spænd det fast.

Vigtigt: Batteriet må ikke kunne bevæge sig, hvis der skubbes til det.

8. Monter først pluskablet (rødt) på pluspolen (+) og derefter minuskablet (sort) på minuspolen (-) på batteriet. Skyd gummikappen ind over pluspolen for at forhindre eventuel kortslutning.

⚠ ADVARSEL

Forkert batterikabelføring kan danne gnister og beskadige maskinen og kablerne. Gnister kan få batterigasserne til at eksplodere og medføre personskaade.

- Frakobl altid batteriets (sorte) minuskabel, før du frakobler det røde pluskabel.
- Tilslut altid batteriets røde pluskabel, før du tilslutter det sorte minuskabel.

⚠ ADVARSEL

Tilslutning af kabler til den forkerte pol kan medføre skader på det elektriske system og personskaade.

Bemærk: Sørg for, at batterikablerne føres uden om skarpe kanter eller bevægelige dele.

3

Justering af styrtbøjlen

Kræver ingen dele

Fremgangsmåde

1. Fjern splitterne og de to pinde fra styrtbøjlen (Figur 6).

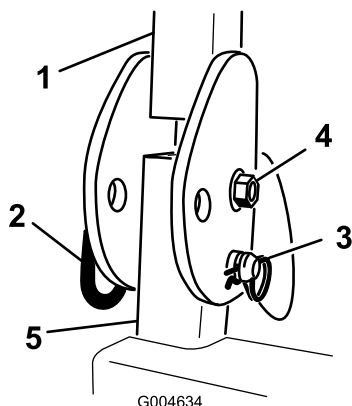

G004634

Figur 6

Højre side vist

- | | |
|---------------|-------------|
| 1. Styrtbøjle | 3. Splitter |
| 2. Pind | |

2. Hæv styrtbøjlen til oprejst position, og monter de to pinde, og fastgør dem med splitterne (Figur 6).

Bemærk: Hvis du er nødt til at sænke styrtbøjlen, skal du skubbe den fremad for at tage trykket af låsepindene. Tag derefter låsepindene ud, sænk styrtbøjlen langsomt, og fastgør den med låsepindene, så den ikke beskadiger motorhjælmen.

⚠ ADVARSEL

Undgå personskade eller død pga. væltning: hold styrtbøjlen i den hævede, låste position, og brug sikkerhedsselen.

Sørg for, at den bageste del af sædet er sikret med sædelåsen.

⚠ ADVARSEL

Du er ikke beskyttet af styrtbøjlen, når styrtbøjlen er i sænket position.

- Sænk kun styrtbøjlen, når det er absolut nødvendigt.
- Spænd ikke sikkerhedsselen, når styrtbøjlen er i sænket position.
- Kør langsomt og forsigtigt.
- Hæv styrtbøjlen, lige så snart der er plads til, at den kan hæves.
- Kontroller omhyggeligt, om der er fri højde over dit hoved (dvs. om der er fri for grene, døråbninger og elektriske ledninger), før du kører under genstande, og kom ikke i berøring med sådanne.

Vigtigt: Sænk kun styrtbøjlen, når det er absolut nødvendigt.

4

Kontrol af dæktrykket

Kræver ingen dele

Fremgangsmåde

Dækkene er for hårdt oppumpet med henblik på forsendelse. Luk derfor noget af luften ud for at reducere trykket. Det korrekte lufttryk er 103 kPa (15 psi) i bagdækkene og 172 kPa (25 psi) i styrehjulene.

5

Montering af vægte (i overensstemmelse med CE)

Kræver ingen dele

Fremgangsmåde

Maskiner med klippeskjolde på 183 cm (72 tommer) og ingen andre redskaber påmonteret skal ikke have tilføjet yderligere vægt for at opfylde CE-standarderne. Det kan dog være nødvendigt at købe og montere ekstra vægte afhængigt af din plæneklippers skjoldstørrelse/-type og de redskaber, du monterer på maskinen. Nedenstående tabel viser de forskellige redskabskonfigurationer og den ekstra frontvægt, der skal monteres på hver enkelt model:

Redskabskonfiguration	Påkrævet vægt med en 157,5 cm Guardian-plæneklipper	Påkrævet vægt med en 183 cm Guardian-plæneklipper	Påkrævet vægt med en 183 cm plæneklipper med sideudkast
Groundsmaster 7200/7210 traktionsenhed uden redskaber monteret	10 kg	0 kg	0 kg
Groundsmaster 7200/7210 traktionsenhed med hård kaleche	34 kg	9,5 kg	15 kg
Groundsmaster 7200/7210 traktionsenhed med hård kaleche og vejlygtesæt	32,2 kg	28,5 kg	10 kg
Groundsmaster 7200/7210 traktionsenhed med hård kaleche, vejlygtesæt og støttebuk	18 kg	17 kg	10 kg
Groundsmaster 7200/7210 traktionsenhed med hård kaleche og støttebuk	14 kg	10 kg	10 kg
Groundsmaster 7200/7210 traktionsenhed med vejlygtesæt og støttebuk	0 kg	0 kg	0 kg
Groundsmaster 7200/7210 traktionsenhed med vejlygtesæt	11,3 kg	0 kg	0 kg
Groundsmaster 7200/7210 traktionsenhed med støttebuk	0 kg	0 kg	0 kg

Kontakt din autoriserede Toro-forhandler for at købe de fornødne udstyrssæt og vægte til din maskine.

6

Kontrol af væskestand

Kræver ingen dele

Fremgangsmåde

1. Kontroller hydraulikvæskestanden, før motoren startes. Se afsnittet Kontrol af hydraulikvæskestanden.

2. Kontroller motoroliestanden, før og efter motoren startes. Se afsnittet Kontrol af motoroliestanden.
3. Kontroller kølesystemet, før motoren startes. Se afsnittet Kontrol af kølesystemet.

7

Læsning af vejledningerne og gennemgang af uddannelsesmateriale

Dele, der skal bruges til dette trin:

1	Betjeningsvejledning
1	Betjeningsvejledning til motor
1	Reservedelskatalog
1	Uddannelsesmateriale til operatøren
1	Skema til kontrol før levering
1	Motorgaranti
1	CE-certifikat

Fremgangsmåde

1. Læs vejledningerne.
2. Se uddannelsesmateriale til operatøren.

Produktoversigt

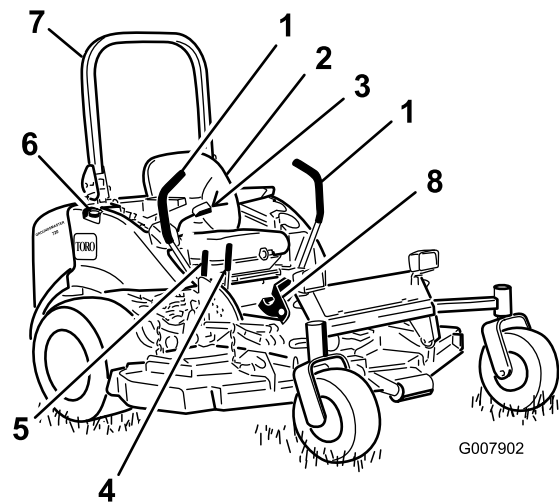

Figur 7

- | | |
|----------------------------|---|
| 1. Bevægelseshåndtag | 5. Plæneklipperskjoldets løftearm |
| 2. Sæde | 6. Brændstoftankdæksel (begge sider) |
| 3. Sikkerhedssele | 7. Styrbjøle |
| 4. Parkeringsbremsehåndtag | 8. Plæneklipperens fodbetjente løftepedal |

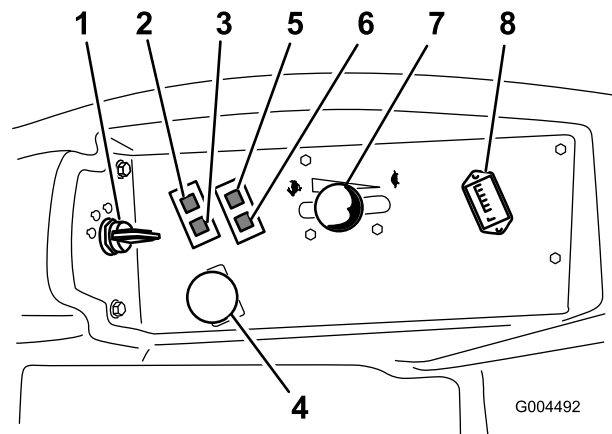

Figur 8

- | | |
|---|------------------------------|
| 1. Tændingskontakt | 5. Kontrollampe for olietryk |
| 2. Advarselslampe for motor-kølevæsketemperatur | 6. Ladekontrollampe |
| 3. Gløderørskontrollampe | 7. Gashåndtag |
| 4. Kraftudtagskontakt | 8. Timetæller |

Betjeningsanordninger

Før du starter motoren og anvender maskinen, er det vigtigt, at du er fortrolig med alle maskinens betjeningsanordninger (Figur 7 og Figur 8).

Bevægelseshåndtag

Bevægelseshåndtagene styrer maskinens bevægelser i frem- og bakgear såvel som ved drejning af maskinen. Se afsnittet Kørsel fremad og bakning.

Parkeringsbremsehåndtag

Når motoren er slukket, skal du aktivere parkeringsbremsen for at undgå, at maskinen bevæger sig ved et uheld. Træk håndtaget bagud og opad for at aktivere parkeringsbremsen (Figur 9). Du udløser parkeringsbremsen ved at skubbe håndtaget fremad og nedad.

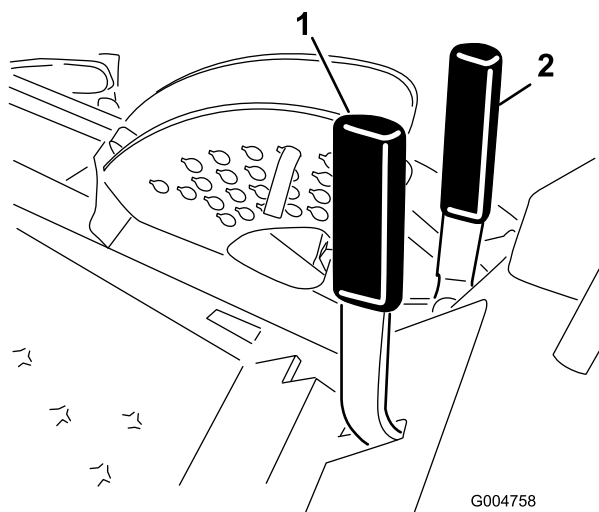

Figur 9

1. Parkeringsbremsehåndtag
2. Plæneklipperskjoldets løftearm

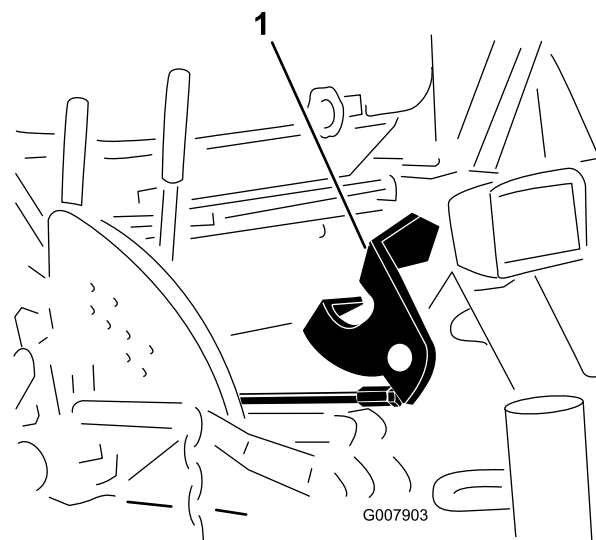

Figur 10

1. Skjoldets fodbetjente løftearm

Tændingskontakt

Tændingskontakten har tre positioner: Fra, Tændt/forvarm og Start.

Gashåndtag

Gashåndtaget styrer motorens hastighed. Når gashåndtaget flyttes frem til hurtig position, øges motorens hastighed. Når det flyttes baglæns mod positionen langsom, sænkes motorens hastighed. Gashåndtaget styrer skæreknivenes hastighed, og det styrer sammen med bevægelseshåndtagene maskinens kørselshastighed. Kør altid maskinen med gashåndtaget i positionen Hurtig, når du klipper græs.

Kraftudtagskontakt

Kraftudtagskontakten starter og stopper skæreknivene.

Timetæller

Timetælleren registrerer, hvor mange timer motoren har kørt. Den er aktiveret, når tændingsnøglen står i positionen Run (Kør). Brug disse tal til planlægning af regelmæssig vedligeholdelse.

Kontrollampe for gløderør (orange lampe)

Kontrollampen for gløderøret tændes, når tændingsnøglen drejes til tændt position (On). Den er tændt i 6 sekunder. Når lampen slukker, er motoren klar til at blive startet.

⚠ FORSIGTIG

Parker ikke traktionsenheden på en skråning.

Skjoldets håndbetjente løftearm

Skjoldets løftearm (Figur 9) aktiverer det hydrauliske kredsløb, der hæver og sænker plæneklipperskjoldet. Træk armen bagud for at hæve plæneklipperskjoldet, og skub den fremad for at sænke skjoldet.

Skjoldets fodbetjente løftepedal

Skjoldets løftepedal (Figur 10) hæver og sænker plæneklipperskjoldet. Motoren skal køre, for at du kan bruge denne pedal. Tryk nedad øverst på løftepedalen for at hæve plæneklipperskjoldet, og tryk nederst på løftepedalen for at sænke plæneklipperskjoldet.

Advarselampe for motorkølevæsketemperatur

Denne lampe lyser, og skæreknivene stopper, hvis motorens kølevæsketemperatur er for høj. Hvis maskinen ikke standses, og kølevæsketemperaturen stiger yderligere 10 °C, går motoren i stå.

Vigtigt: Hvis plæneklipperskjoldet deaktiveres, og temperaturadvarselampen er tændt, skal du trykke kraftudtagsknappen ned, køre til et sikkert, plant område, flytte gashåndtaget til positionen Langsom, føre bevægelseshåndtagene til den neutrale låseposition og aktivere parkeringsbremsen. Lad motoren arbejde i tomgang i nogle minutter, mens den afkøler til en sikker temperatur. Stop motoren, og kontroller kølesystemet. Se afsnittet Kontrol af kølesystemet.

Ladekontrollampe

Denne lampe lyser, når der er en fejl i systemets ladekredsløb.

Kontrollampe for olietryk

Kontrollampen for olietryk lyser, når olietrykket i motoren falder til under et sikkert niveau. Hvis der opstår et lavt olietryk, skal du stoppe motoren og finde årsagen. Skaden skal udbedres, før motoren startes igen.

Brændstofmåler

Brændstofmåleren (Figur 11) viser, hvor meget brændstof der er i tankene

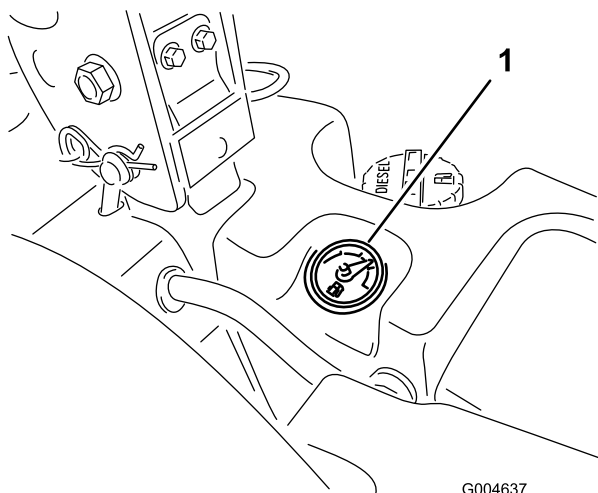

Figur 11

G004637

1. Brændstofmåler

Specifikationer

Bemærk: Specifikationer og design kan ændres uden forudgående varsel.

Længde	246,4 cm
Bredde (baghjul)	144,8 cm
Højde (styrbøjle hævet)	182,9 cm
Højde (styrbøjle sænket)	121,9 cm
Vægt, model 30360, 30360TE, 30363, 30363TE, 30363TC	1.011 kg
Vægt, model 30461 og 30464	1.000 kg
Vægt, model 30462 og 30465	975 kg
Vægt, model 30467 og 30468	971 kg

Udstyr/tilbehør

Der fås et udvalg af Toro-godkendt udstyr og tilbehør, der kan anvendes sammen med maskinen for at forbedre og øge dens ydeevne. Kontakt din Autoriseret Toro-forhandler eller distributør, eller besøg www.Toro.com for at se en liste over alt godkendt udstyr og tilbehør.

Betjening

Bemærk: Maskinens venstre og højre side er som set fra den normale betjeningsposition.

⚠ FORSIGTIG

Denne maskine afgiver støj på mere end 85 dBA ved førerens ører og kan give nedsat hørelse ved længere tids anvendelse.

Brug høreværn, når du betjener denne maskine.

Påfyldning af brændstof

Brug kun ren, frisk dieselolie eller biodieselbrændstoffer med lavt (<500 ppm) eller ekstra lavt (<15 ppm) svovlindhold. Det minimale cetantal bør være 40. Køb brændstof i mængder, der kan bruges inden for 180 dage for at sikre, at brændstoffet er friskt.

Brændstoftankens kapacitet: 43,5 l

Brug sommerdieselolie (nr. 2-D) ved temperaturer over -7 °C og vinterdieselolie (nr. 1-D eller en blanding af nr. 1-D/2-D) ved temperaturer under -7 °C. Brug af vinterdieselolie ved lavere temperaturer giver et lavere flammepunkt og en kold flowkarakteristik, som letter start og minimerer tilstopning af brændstoffilteret.

Brug af sommerdieselolie over -7 °C bidrager til at forlænge brændstofpumpens levetid og giver øget kraft sammenlignet med vinterdieselolie.

Vigtigt: Brug ikke petroleum eller benzin i stedet for dieselolie. Hvis denne advarsel ikke overholdes, kan motoren blive beskadiget.

⚠ ADVARSEL

Brændstof er farligt eller dødbringende, hvis det indtages. Længere tids udsættelse for dampe kan forårsage alvorlige skader og sygdomme.

- Undgå længere tids indånding af dampe.
- Hold ansigtet væk fra spidsen af slangen og brændstoftanken eller stabilisatoråbningen.
- Undgå at få brændstof i øjnene eller på huden.

Forberedelse til biodiesel

Denne maskine kan også bruge et blandet biodieselbrændstof på op til B20 (20% biodiesel, 80% petrodiesel). Andelen af petrodiesel bør være lav eller have et ekstra lavt svovlindhold. Træf følgende forholdsregler:

- Andelen af biodiesel skal opfylde specifikationen anført i ASTM D6751 eller EN 14214.

- Brændstofsammensætningen skal opfylde ASTM D975 eller EN 590.
- Malede overflader kan beskadiges af biodieselblandinger.
- Brug B5 (biodieselinhold på 5%) eller blandinger med et lavere biodieselinhold under kolde vejrforhold.
- Efterse tætninger, slanger og pakninger, der kommer i berøring med brændstoffet, da de kan forringes over tid.
- Tilstopning af brændstoffilteret kan forventes i tiden efter, at du er gået over til at bruge blandet biodieselbrændstof.
- Kontakt din forhandler for at få flere oplysninger om biodiesel.

⚠ FARE

Under visse forhold er brændstof meget brandfarligt og yderst eksplosivt. En brand eller eksplosion forårsaget af brændstof kan give dig eller andre forbrændinger samt medføre tingsskade.

- Fyld tanken udendørs i et åbent område, når motoren er kold. Tør eventuelt spildt brændstof op.
- Fyld aldrig brændstoftanken op i en lukket anhænger.
- Ryg aldrig under håndtering af brændstof, og hold afstand til åben ild eller steder, hvor brændstofdampene kan antændes af en gnist.
- Opbevar brændstof i en godkendt beholder og utilgængeligt for børn. Køb aldrig benzin til mere end 30 dages forbrug.
- Betjen ikke maskinen medmindre hele udstødningssystemet er på plads og i god driftsmæssig stand.

⚠ FARE

Under visse omstændigheder kan der under påfyldning af brændstof udvikle sig statisk elektricitet, der kan antænde brændstofdampene. En brand eller eksplosion forårsaget af brændstof kan give dig eller andre forbrændinger samt medføre tingsskade.

- Anbring altid brændstofbeholdere på jorden et stykke fra køretøjet, før påfyldningen påbegyndes.
- Fyld ikke brændstofbeholdere inde i et køretøj eller på en lastbil eller anhænger, da indvendige tæpper eller plastikforinger i lastbiler kan isolere dunken og forsinke tabet af eventuel statisk elektricitet.
- Når det er praktisk muligt, skal udstyret fjernes fra lastbilen eller anhængerens og påfyldes brændstof, mens det har hjulene stående på jorden.
- Hvis dette ikke er muligt, skal påfyldningen af udstyret finde sted på en lastbil eller anhænger med en bærbar beholder i stedet for direkte fra brændstofstanderen.
- Hvis det er nødvendigt at benytte brændstofstanderen, skal spidsen af slangen hele tiden være i kontakt med kanten af åbningen i brændstoftanken eller -beholderen, indtil påfyldningen er afsluttet.

Opfyldning af brændstoftanken

1. Parker maskinen på en plan flade.

Vigtigt: Brændstoftankene er forbundne, men brændstoffet løber ikke hurtigt fra den ene tank til den anden. Det er vigtigt at parkere på en plan overflade, når du påfylder brændstof. Hvis du parkerer på en skråning, kan du overfylde tankene uden at være klar over det.

2. Sluk for motoren, og aktiver parkeringsbremsen.
3. Rengør området omkring hvert enkelt brændstofdæksel, og afmonter dækslet.

Vigtigt: Åbn ikke brændstoftankene, når maskinen er parkeret på en skråning. Der kunne løbe brændstof ud.

4. Fyld brændstof på begge brændstoftanke, indtil det når op til påfyldningsstudsens bund (Figur 12).
Overfyld ikke brændstoftankene.

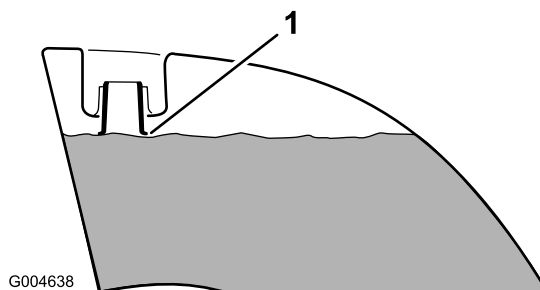

Figur 12

1. Påfyldningsstudsens bund

5. Skru brændstofdækslerne godt fast. Tør eventuel spildt brændstof op.

Bemærk: Fyld om muligt brændstoftankene helt op efter hver anvendelse. Dette vil minimere muligheden for akkumulering af kondens i brændstoftanken.

Kontrol af motoroliestanden

Før du starter motoren og bruger maskinen, skal du kontrollere oliestanden i motorens krumtaphus. Se afsnittet Kontrol af oliestand.

Kontrol af kølesystemet

Før du starter motoren og bruger maskinen, skal du kontrollere kølesystemet. Se afsnittet Kontrol af kølesystemet.

Kontrol af hydrauliksystemet

Før du starter motoren og bruger maskinen, skal du kontrollere hydrauliksystemet. Se afsnittet Kontrol af hydrauliksystemet.

Anvendelse af styrtbøjlen (ROPS)

⚠ ADVARSEL

Undgå personskade eller død pga. væltning: hold styrtbøjlen i den hævede, låste position, og brug sikkerhedsselen.

Sørg for, at den bageste del af sædet er sikret med sædelåsen.

⚠ ADVARSEL

Du er ikke beskyttet af styrtbøjlen, når styrtbøjlen er i sænket position.

- Sænk kun styrtbøjlen, når det er absolut nødvendigt.
- Spænd ikke sikkerhedsselen, når styrtbøjlen er i sænket position.
- Kør langsomt og forsigtigt.
- Hæv styrtbøjlen, lige så snart der er plads til, at den kan hæves.
- Kontroller omhyggeligt, om der er fri højde over dit hoved (dvs. om der er fri for grene, døråbninger og elektriske ledninger), før du kører under genstande, og kom ikke i berøring med sådanne.

Vigtigt: Sænk kun styrtbøjlen, når det er absolut nødvendigt.

1. For at sænke styrtbøjlen skal du fjerne splitterne, skubbe styrtbøjlen fremad mod fjedrene og tage de to låsepinde ud (Figur 13).

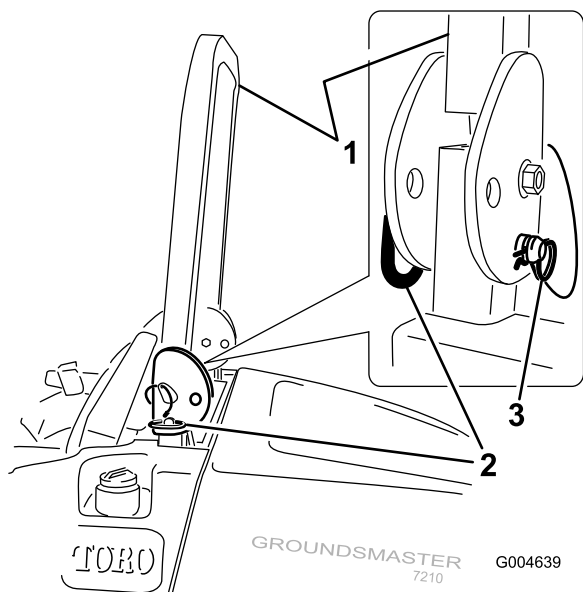

Figur 13

1. Styrtbøjle
2. Pind
3. Låseclips

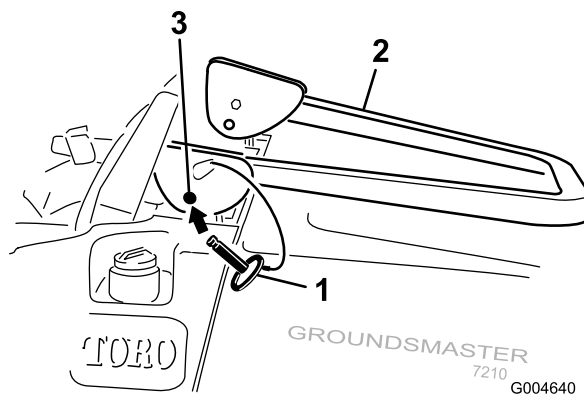

Figur 14

1. Pind
2. Styrtbøjle
3. Monteringshul

3. Monter de to pinde, og fastgør dem med splitterne (Figur 13).

Vigtigt: Sørg for, at den bageste del af sædet er sikret med sædelåsen.

4. Fjern splitterne og de to pinde for at hæve styrtbøjlen (Figur 13).
5. Hæv styrtbøjlen til oprejst position, og monter de to pinde, og fastgør dem med splitterne (Figur 13).

Vigtigt: Spænd altid sikkerhedsselen, når styrtbøjlen er i den hævede og låste position. Spænd ikke sikkerhedsselen, når styrtbøjlen er i sænket position.

Sæt sikkerheden i højsædet

Læs alle sikkerhedsforskrifterne grundigt igennem, og gør dig bekendt med de symboler, der findes i afsnittet om sikkerhed. Disse oplysninger kan hjælpe dig eller omkringstående personer med at undgå at komme til skade.

2. Sænk styrtbøjlen til sænket position (Figur 14).

⚠ FARE

Betjening på vådt græs eller stejle skråninger kan forårsage udskridning og mistet herredømme over maskinen.

Hjul, der kører ud over kanter, kan forårsage, at maskinen vælter, hvilket kan medføre alvorlige kvæstelser, død eller drukning.

Styrtbøjlen beskytter dig ikke, når den er sænket.

Hold altid styrtbøjlen i den hævede låseposition, og brug sikkerhedsselen.

Læs og følg instruktionerne om styrtbøjlebeskyttelsen samt advarslerne.

Følg disse retningslinjer for at undgå at miste herredømmet og risikere at vælte:

- Klip ikke i nærheden af stejle skråninger eller vand.
- Sænk hastigheden, og vær yderst forsigtig på skråninger.
- Undgå pludselige drejninger og hurtige ændringer af hastigheden.

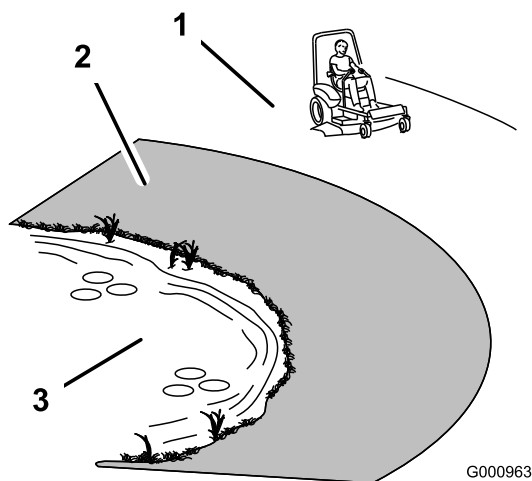

Figur 15

G000963

1. Sikkert område
2. Anvend en håndplæneklipper og/eller en græstrimmer tæt på stejle skråninger og vand.
3. Vand

⚠ FORSIGTIG

Denne maskine afgiver støj på mere end 85 dBA ved førerens ører og kan give nedsat hørelse ved længere tids anvendelse.

Brug høreværn, når du betjener denne maskine.

Det anbefales at bruge beskyttelsesudstyr til øjne, ører, fødder og hoved.

Betjening af parkeringsbremsen

Aktiver altid parkeringsbremsen, når du standser maskinen eller efterlader den uden opsyn.

Aktivering af parkeringsbremsen

1. Flyt bevægelsehåndtagene (Figur 20) ud til den neutrale låseposition.
2. Træk parkeringsbremsegrebet tilbage og op for at aktivere parkeringsbremsen (Figur 16). Parkeringsbremsegrebet skal blive i aktiveret position.

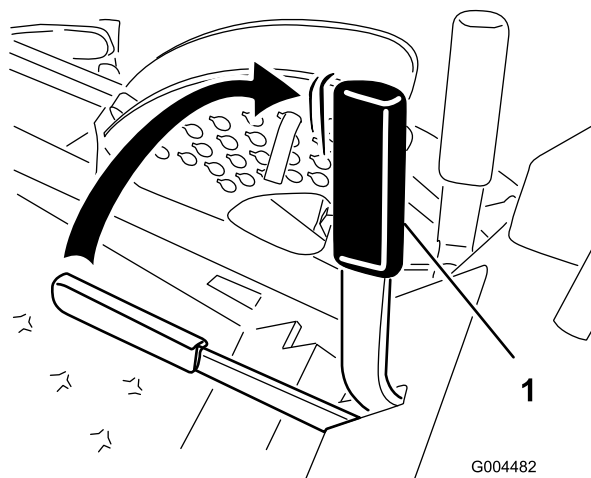

Figur 16

G004482

1. Parkeringsbremsehåndtag

⚠ ADVARSEL

Det er ikke sikkert, at parkeringsbremsen kan holde maskinen parkeret på en skrånning, og den kan derfor forårsage personskade eller beskadigelse af ejendom.

Parker ikke på skråninger, medmindre hjulene klodses op eller blokeres.

Deaktivering af parkeringsbremsen

Tryk parkeringsbremsegrebet fremad og ned for at deaktivere parkeringsbremsen (Figur 16).

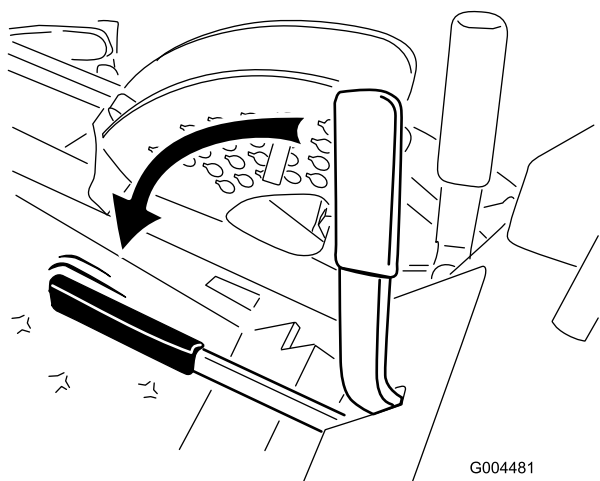

Figur 17

Start og standsning af motoren

Start af motoren

1. Hæv styrtbøjlen, og lås den på plads. Tag plads i sædet, og fastgør sikkerhedsselen.
2. Kontroller, at bevægelsehåndtagene er i neutral, låst position.
3. Aktiver parkeringsbremsen. Se afsnittet Aktivering af parkeringsbremsen.
4. Flyt kraftudtagetets kontakt til afbrudt position (Figur 18).

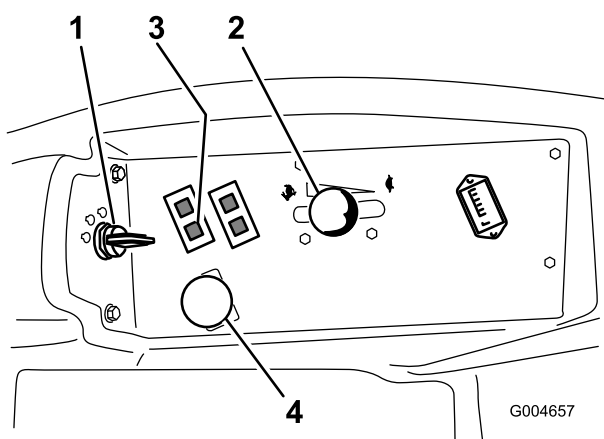

Figur 18

- | | |
|--------------------|--------------------------|
| 1. Tændingskontakt | 3. Gløderørskontrollampe |
| 2. Gashåndtag | 4. Kraftudtagskontakt |

5. Flyt gashåndtaget, så det står midtvejs mellem Hurtig og Langsom position (Figur 18).
6. Drej tændingsnøglen med uret til positionen Run (Kør) (Figur 19).

Gløderørslampen tændes i 6 sekunder.

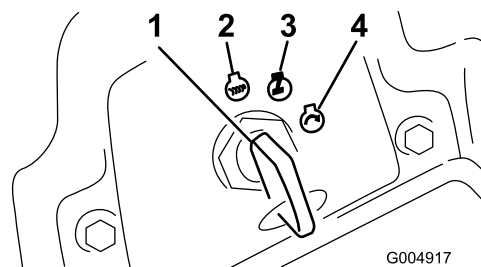

Figur 19

- | | |
|--------------------|-----------------|
| 1. Tændingskontakt | 3. Kør/gløderør |
| 2. Fra | 4. Start |

7. Drej nøglen til positionen Start, når kontrollampen for gløderøret slukkes. Slip nøglen, når motorerne starter.

Vigtigt: Brug startcykluser på ikke mere end 15 sekunder pr. minut for at undgå overophedning af startermotoren.

Bemærk: Der kan være behov for yderligere startcykluser ved start af motoren første gang efter, at brændstofsysteet har været helt tomt for brændstof.

8. Lad gashåndtaget stå midtvejs mellem Langsom og Hurtig position, indtil motoren og hydrauliksystemet er varmet op.

Vigtigt: Maskinen skal betjenes i både fremadgående og baglæns retning og med gashåndtaget i Langsom position i et til to minutter, når motoren startes første gang eller efter et motorolieskift samt efter en hovedreparation af motoren, transmissionen eller en hjulmotor. Betjen også løftearmen og håndtaget til kraftudtaget for at sikre, at alle dele fungerer korrekt. Sluk dernæst motoren, og kontroller væskestande, om der er olielækager, løse dele og evt. andre fejlfunktioner at bemærke.

▲ FORSIGTIG

Sluk motoren, og vent på, at alle bevægelige dele stopper, før du kontrollerer, om der er olielækager, løse dele eller andre fejl.

Standning af motoren

1. Udkobl kraftudtaget, flyt bevægelsehåndtagene til den neutrale låseposition, aktiver parkeringsbremsen, og flyt gashåndtaget til Langsom position.
2. Lad motoren gå i tomgang i 60 sekunder.

3. Drej tændingsnøglen til positionen Off (Fra) (Figur 19). Vent, til alle bevægelige dele er standset, før du forlader betjeningspositionen.
4. Tag nøglen ud, før maskinen transporteres eller stilles til opbevaring.

Vigtigt: Sørg for at fjerne nøglen, da brændstofpumpen eller tilbehøret kan køre og dermed forårsage, at batteriet aflades.

⚠ FORSIGTIG

Børn eller omkringstående kan komme til skade, hvis de flytter eller forsøger at betjene maskinen, når operatøren ikke er til stede.

Fjern altid tændingsnøglen, og aktiver parkeringsbremsen, når du efterlader maskinen uden opsyn, selv hvis det blot er i nogle få minutter.

Kørsel med maskinen

Gashåndtaget styrer motorens omdrejningstal målt i omdrejninger pr. minut. Indstil gashåndtaget til positionen hurtig for at opnå den bedste ydelse. Kørsel altid med gashåndtaget i Hurtig position ved plæneklipping.

⚠ FORSIGTIG

Maskinen kan dreje meget hurtigt. Du kan miste herredømmet over den og forårsage personskade eller skade på maskinen.

- Udvis forsigtighed, når du drejer.
- Sæt farten ned, før du foretager skarpe sving.

1. Deaktiver parkeringsbremsen. Se afsnittet Deaktivering af parkeringsbremsen.

Bemærk: Motoren standser, hvis traktionskontrolgrebene flyttes, mens parkeringsbremsen er aktiveret.

2. Flyt håndtagene til midterpositionen – ulåst position.
3. Kørsel maskinen på følgende måde:
 - Kørsel lige fremad ved langsomt at skubbe bevægelseshåndtagene fremad (Figur 20).
 - Kørsel lige bagud ved langsomt at trække bevægelseshåndtagene bagud (Figur 20).
 - Hvis du skal dreje, skal du sænke maskinens hastighed ved at trække begge håndtag bagud

og derefter skubbe fremad på det håndtag, der sidder i den modsatte side af den, som du vil dreje til (Figur 20).

- Du kan stoppe maskinen ved at flytte bevægelseshåndtagene til neutral position.

Bemærk: Jo længere traktionskontrolgrebene flyttes den ene eller anden vej, jo hurtigere kører maskinen i den pågældende retning.

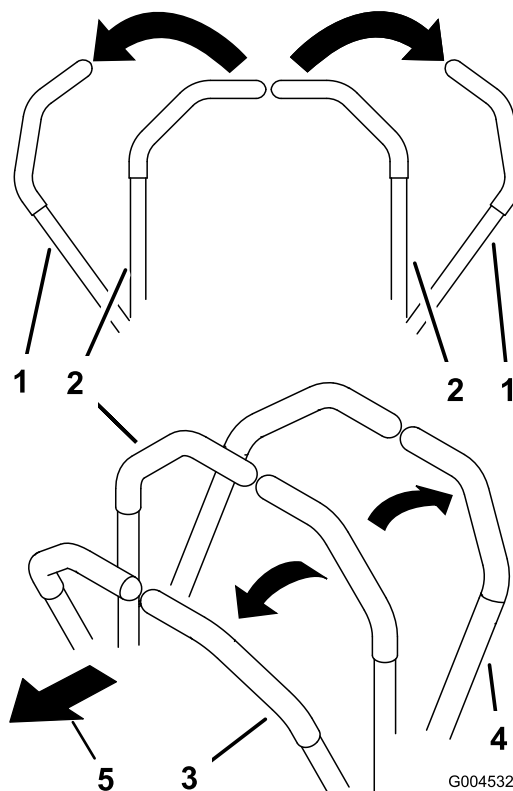

Figur 20

- | | |
|---|-----------|
| 1. Bevægelseshåndtag – neutral låseposition | 3. Fremad |
| 2. Midterste, ulåste position | 4. Bagud |

Standning af maskinen

Stand maskinen ved at sætte traktionskontrolgrebene i neutral og dernæst i låst position. Udkobl kraftudtaget, flyt gashåndtaget til Langsom position, og stop motoren.

Du skal aktivere parkeringsbremsen, når du går fra maskinen. Se afsnittet Aktivering af parkeringsbremsen. Husk at tage nøglen ud af tændingen.

⚠ FORSIGTIG

Børn eller omkringstående kan komme til skade, hvis de forsøger at flytte eller betjene maskinen, når operatøren ikke er til stede.

Fjern altid tændingsnøglen, og aktiver parkeringsbremsen, når du efterlader maskinen uden opsyn, selv hvis det blot er i nogle få minutter.

Betjening af plæneklipperen

Hævning og sænkning af plæneklipperen med skjoldets løftearm

Skjoldets løftearm hæver og sænker plæneklipperskjoldet (Figur 21). Motoren skal køre, for at du kan bruge denne arm.

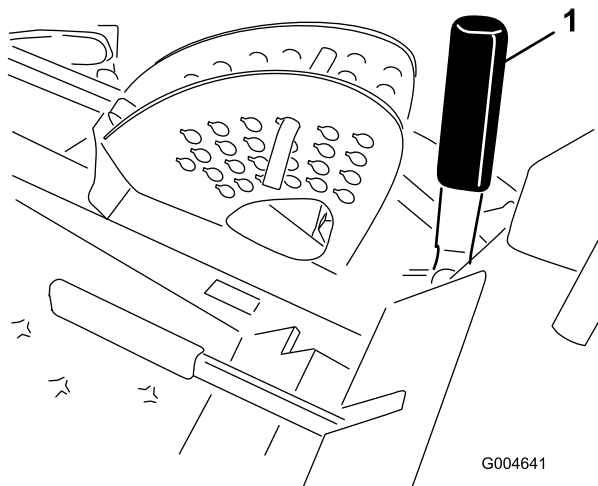

Figur 21

1. Skjoldets løftearm

- Skub armen fremad for at sænke plæneklipperskjoldet.
- Træk armen bagud for at hæve skjoldet.

Vigtigt: Undlad at holde armen tilbage eller fremme, når plæneklipperen er hævet eller sænket helt. Derved vil det hydrauliske system nemlig blive beskadiget.

Bemærk: Plæneklipperskjoldet kan låses fast i den hævede position ved at hæve det til en position, der er højere end 15 cm, udtage stopstiften, der begrænser klippehøjden (se afsnittet Justering af klippehøjden) og placere stiften i den position, der giver en klippehøjde på 15 cm (Figur 24).

Hævning og sænkning af plæneklipperen med skjoldets løftepedal

Den fodbetjente løftepedal hæver og sænker plæneklipperskjoldet (Figur 22). Motoren skal køre, for at du kan bruge denne pedal.

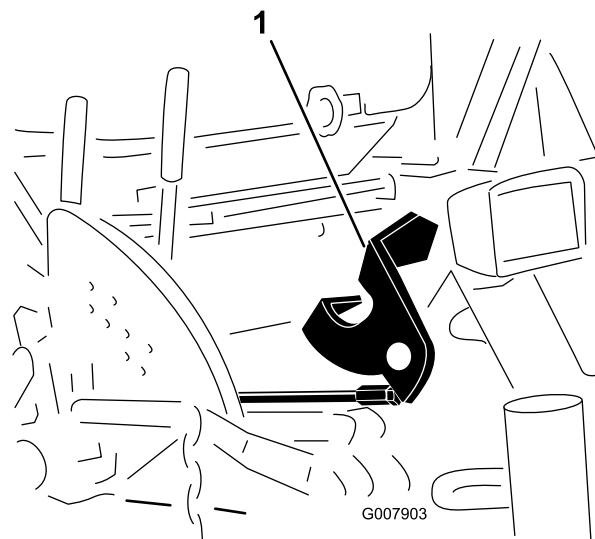

Figur 22

1. Skjoldets fodbetjente løftepedal

- Tryk nedad øverst på løftepedalen for at hæve plæneklipperskjoldet.
- Tryk nedad nederst på løftepedalen for at sænke plæneklipperskjoldet.

Vigtigt: Undlad at holde pedalen nede efter, at plæneklipperskjoldet er hævet eller sænket helt. Derved vil det hydrauliske system nemlig blive beskadiget.

Bemærk: Plæneklipperskjoldet kan låses fast i den hævede position ved at hæve det til en position, der er højere end 15 cm, udtage stopstiften, der begrænser klippehøjden (se afsnittet Justering af klippehøjden) og placere stiften i den position, der giver en klippehøjde på 15 cm (Figur 24).

Indkobling af kraftudtaget

Kraftudtagskontakten starter og stopper skæreknavene og visse motordrevne redskaber.

1. Hvis motoren er kold, skal du lade den varme op i 5 til 10 minutter, før kraftudtaget indkobles.
2. Sid på sædet, udløs trykket på traktionskontrolgrebene, og sæt dem i neutral.
3. Træk kraftudtagskontakten op for at aktivere kraftudtaget (Figur 23).

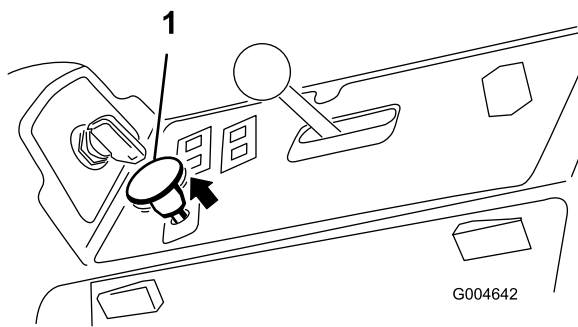

Figur 23

1. Kraftudtagskontakt

Udkobling af kraftudtaget

Udkobling foretages ved at skubbe kraftudtagskontakten til udkoblet position.

Justering af klippehøjden

Klippehøjden kan justeres fra 2,5 til 15,8 cm i trin af 6 mm ved at sætte stopstiften i forskellige huller.

1. Mens motoren kører, trækker du bagud i skjoldets løftearm, indtil plæneklipperskjoldet er løftet helt op, og **slip så straks armen** (Figur 24).
2. Juster ved at dreje stopstiften, indtil skydestiften inden i den står ud for hakkene i hullerne i klippehøjdejusteringsbeslaget, og tag den af (Figur 24).
3. Vælg det hul i klippehøjdebeslaget, som svarer til den ønskede klippehøjde, isæt stiften, og drej den nedad for at låse den fast (Figur 24).

Bemærk: Der er fire rækker hulpositioner (Figur 24). Den øverste række giver den klippehøjde, der er anført over stiften. Den anden række fra oven giver den højde, der er anført, plus 6 mm. Den tredje række fra oven giver den højde, der er anført, plus 12 mm. Den nederste række giver den højde, der er anført, plus 18 mm. Til højdepositionen på 15,8 cm er det kun ét hul, og det sidder i anden række fra oven. Her lægges der ikke 6 mm til højdepositionen på 15,8 cm.

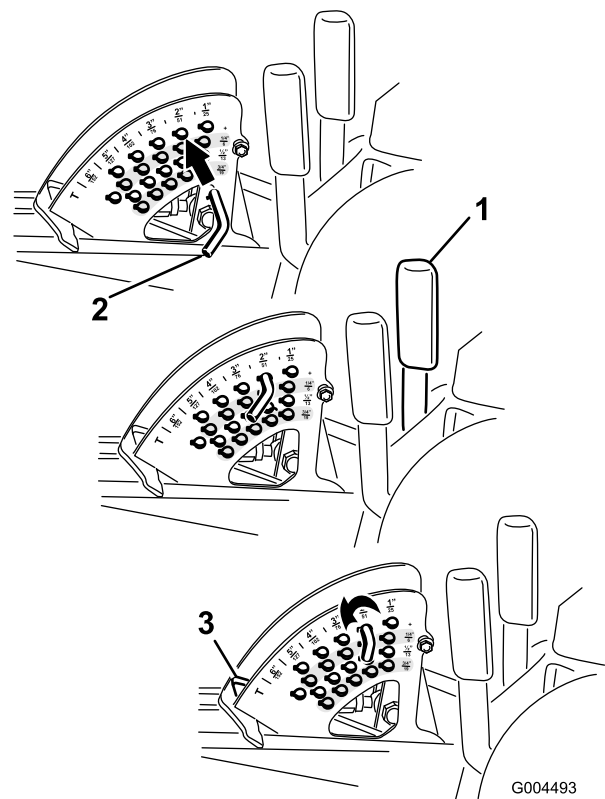

Figur 24

1. Skjoldets løftearm
 2. Stopstift
 3. Klippehøjdestop
4. Juster antiskalperingsrullerne og gliderne efter behov.

Justering af gliderne

Monter gliderne i den nederste position, når du anvender klippehøjder på over 64 mm og i den øverste position, når du anvender klippehøjder på under 64 mm.

Bemærk: På Guardian®-plæneklipperen kan du flytte gliderne over på den modsatte side af plæneklipperen ved at dreje dem rundt, når de er blevet slidt. Herved kan du bruge gliderne længere, før du er nødt til at udskifte dem.

1. Udkobl kraftudtaget, flyt bevægelseshåndtagene til den neutrale låseposition, og aktiver parkeringsbremsen.
2. Flyt gashåndtaget til Langsom position, stop motoren, fjern nøglen, og vent, til alle bevægelige dele er standset, før du forlader betjeningspositionen.
3. Løsn skruen foran på hver glider (2 glidere på Guardian-skjolde og 1 glider på skjolde med sideudkast).

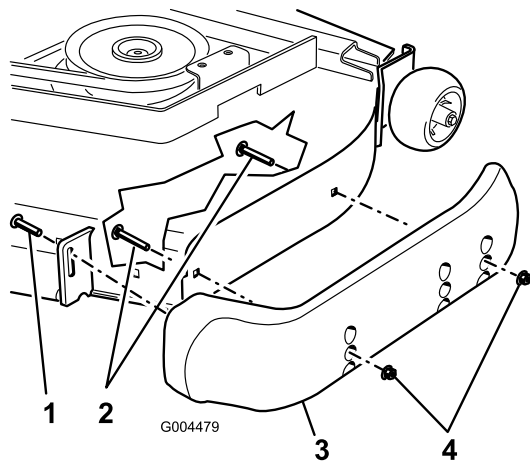

Figur 25

- | | |
|--------------------|-----------|
| 1. Skrue | 3. Glider |
| 2. Flangehovedbolt | 4. Møtrik |

- Afmonter flangehovedboltene og møtrikkerne på hver glider.
- Flyt hver glider til den ønskede position, og spænd dem fast med flangehovedboltene og møtrikkerne.

Bemærk: Brug kun den øverste eller midterste række huller til justering af gliderne. Den nederste række huller bruges, når glideren flyttes over på den anden side af et Guardian-plæneklipperskjold, og når dette sker, bliver denne række huller den øverste række på den anden side af plæneklipperen.

- Spænd skruerne foran på hver glider med et moment på 9-11 Nm.

Justering af de bageste antiskalperingsruller

Hver gang klippehøjden ændres, skal de bageste antiskalperingsrullers højde også justeres.

- Udkobl kraftudtaget, flyt bevægelseshåndtagene til den neutrale låseposition, og aktiver parkeringsbremsen.
- Flyt gashåndtaget til Langsom position, stop motoren, fjern nøglen, og vent, til alle bevægelige dele er standset, før du forlader betjeningspositionen.
- Når du har justeret klippehøjden, skal du justere rullerne ved at fjerne flangemøtrikken, bøsningen, afstandsklodsens og boltens (Figur 26).

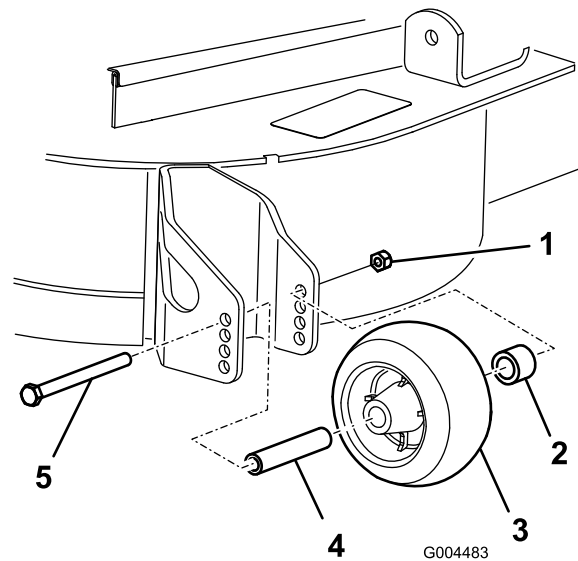

Figur 26

- | | |
|-------------------------|------------------|
| 1. Flangemøtrik | 4. Afstandsklods |
| 2. Bøsning | 5. Bolt |
| 3. Antiskalperingsrulle | |

- Vælg et hul, så antiskalperingsrullen er placeret ved den nærmeste ønskede klippehøjde (Figur 27).

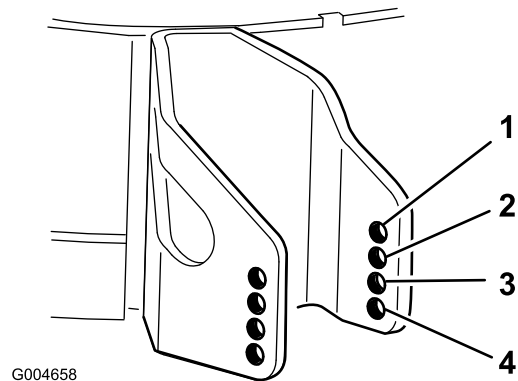

Figur 27

- | | |
|----------|---------------------|
| 1. 38 mm | 3. 63 mm |
| 2. 51 mm | 4. 76 mm og derover |

- Monter flangemøtrik, bøsning, afstandsklods og bolt. Spænd med moment på 54-61 Nm (Figur 26).

Justering af rullerne

Monter rullerne i den nederste position, når du anvender klippehøjder på over 64 mm og i den øverste position, når du anvender klippehøjder på under 64 mm.

- Udkobl kraftudtaget, flyt bevægelseshåndtagene til den neutrale låseposition, og aktiver parkeringsbremsen.
- Flyt gashåndtaget til Langsom position, stop motoren, fjern nøglen, og vent, til alle

bevægelige dele er standset, før du forlader betjeningspositionen.

3. Hæv maskinens forende, og understøt den med støttebukke.
4. Afmonter de beslag, der holder hver enkelt rulle fast på plæneklipperskjoldet, og flyt rullerne opad eller nedad efter behov; se Figur 28 til Figur 32 afhængigt af din plæneklipper.

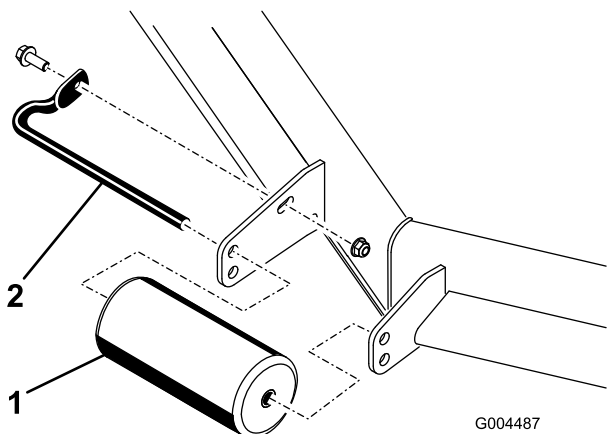

Figur 28

Alle plæneklipperskjolde

1. Forreste rulle
2. Rulleaksel

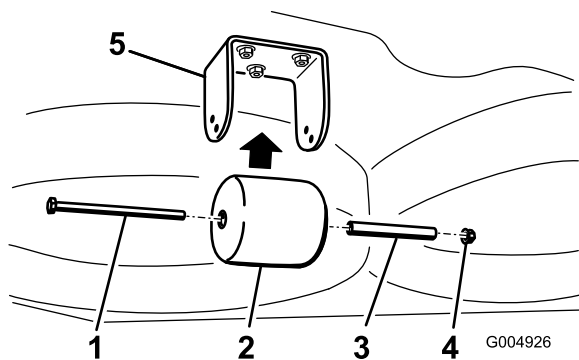

Figur 29

Kun Guardian-plæneklipperskjolde

1. Bolt
2. Bageste rulle under skjoldet
3. Afstandsklods
4. Møtrik
5. Beslag

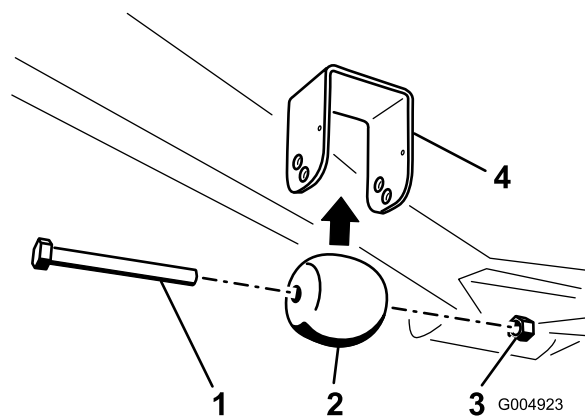

Figur 30

Kun Guardian-plæneklipperskjolde

1. Bolt
2. Forreste rulle under skjoldet
3. Møtrik
4. Beslag

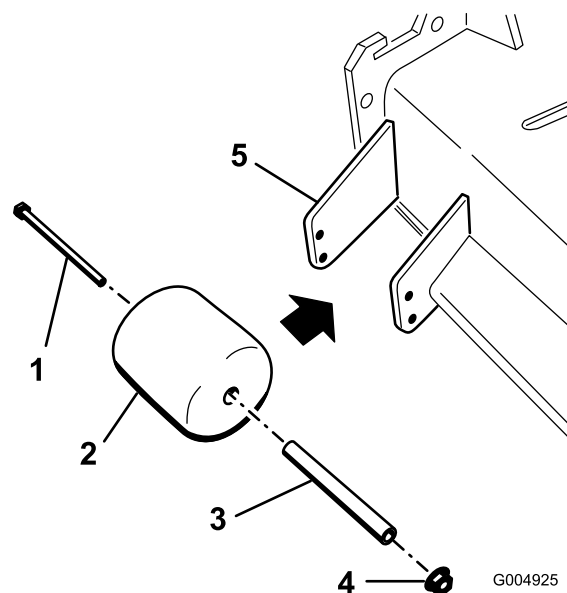

Figur 31

Kun plæneklipperskjolde med sideudkast

1. Bolt
2. Rulle i udblæsningsrørets side
3. Afstandsklods
4. Møtrik
5. Beslag

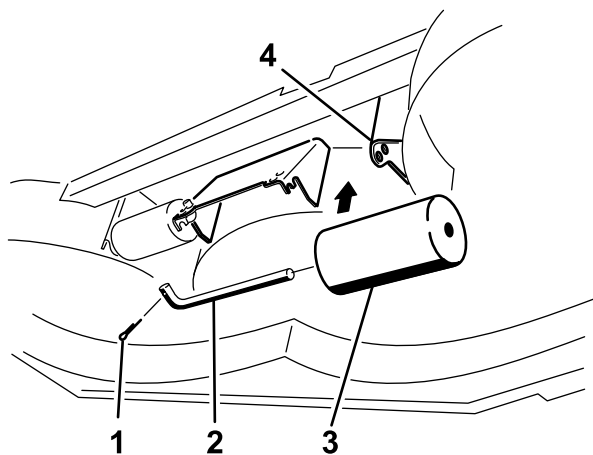

G004924

Figur 32

Kun plæneklipperskjolde med sideudkast

- | | |
|---------------|-----------------------------|
| 1. Bolt | 3. Rulle under skjoldet (2) |
| 2. Rulleaksel | 4. Beslag |

5. Monter beslagene som vist på illustrationerne.

Sikkerhedslåsesystem

⚠ FORSIGTIG

Hvis kontakterne til sikkerhedslåsesystemet frakobles eller bliver beskadigede, kan maskinen fungere uventet og forårsage personskade.

- Pil ikke ved sikkerhedskontakterne.
- Kontroller dagligt, at sikkerhedskontakterne fungerer, og udskift eventuelle beskadigede kontakter, før du betjener maskinen.

Sådan fungerer sikkerhedslåsesystemet

Sikkerhedslåsesystemet er udviklet med henblik på at forhindre, at motoren starter, medmindre:

- Du sidder i førersædet, eller parkeringsbremsen er aktiveret.
- Kraftudtaget er udkoblet.
- Bevægelseshåndtagene er placeret i den neutrale, låste position.
- Motortemperaturen er under den maksimale driftstemperatur.

Sikkerhedslåsesystemet er også konstrueret til at stoppe motoren, hvis traktionskontrollhåndtagene flyttes ud af deres neutrale låseposition, mens parkeringsbremsen er aktiveret. Hvis du rejser dig fra førersædet, mens

kraftudtaget er indkoblet, går der 1 sekund, hvorefter motoren stopper.

Afprøvning af sikkerhedslåsesystemet

Eftersynsinterval: Hver anvendelse eller dagligt

Afprøv altid sikkerhedslåsesystemet, før du betjener maskinen. Hvis systemet ikke fungerer som beskrevet i det følgende, skal der straks tilkaldes en autoriseret forhandler til at reparere sikkerhedssystemet.

1. Sid i sædet, aktiver parkeringsbremsen, og flyt kraftudtaget til indkoblet position. Prøv at starte motoren. Motoren bør ikke tørne.
2. Sid i sædet, aktiver parkeringsbremsen, og flyt kraftudtaget til udkoblet position. Flyt et af bevægelseshåndtagene (væk fra neutral låseposition). Prøv at starte motoren. Motoren bør ikke tørne. Gentag fremgangsmåden for det andet håndtag.
3. Sid i sædet, aktiver parkeringsbremsen, flyt kraftudtagskontakten til udkoblet position, og flyt bevægelseshåndtagene til neutral låseposition. Start derefter motoren. Deaktiver parkeringsbremsen, indkobl kraftudtaget, og rejs dig derefter let fra sædet, mens motoren kører. Motoren bør nu stoppe inden for 2 sekunder.
4. Aktiver parkeringsbremsen, flyt kraftudtagskontakten til udkoblet position, og flyt bevægelseshåndtagene til neutral låseposition, uden at der sidder en operatør i førersædet. Start derefter motoren. Centrér et af bevægelseshåndtagene, mens motoren kører. Motoren bør nu stoppe inden for 2 sekunder. Gentag fremgangsmåden for det andet bevægelseshåndtag.
5. Deaktiver parkeringsbremsen, flyt kraftudtagskontakten til udkoblet position, og flyt bevægelseshåndtagene til neutral låseposition, uden at der sidder en operatør i førersædet. Prøv at starte motoren. Motoren bør ikke tørne.

Brug af SCM til at diagnosticere systemproblemer

Maskinen er udstyret med et SCM-overvågningssystem (SCM står for standardkontrolmodul), der overvåger forskellige nøglesystemers funktion. SCM-systemet er placeret under instrumentbrættet til højre. Der er adgang til det gennem lågen i sidepanelet (Figur 33). Lågen i sidepanelet åbnes ved at udløse de to låse og trække den udad.

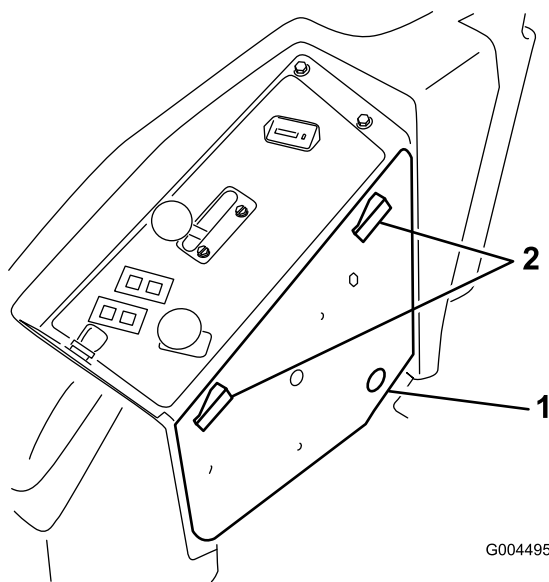

Figur 33

1. Låge i sidepanel 2. Låse

Foran på SCM-enheden sidder der 11 LED-lamper, som tændes for at angive visse systemtilstande. Syv af disse lamper kan bruges af operatøren til systemdiagnostik. Se Figur 34 for at få en beskrivelse af, hvad hver enkelt lampe betyder. For yderligere oplysninger om brugen af de øvrige SCM-funktioner henvises til *servicemanualen*, som kan fås hos din autoriserede Toro-forhandler.

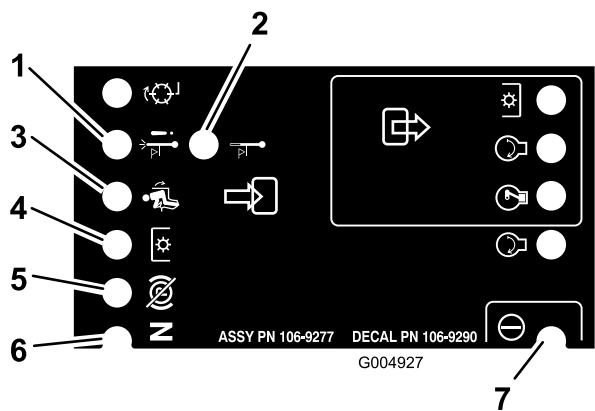

Figur 34

1. Slutning pga. høj temperatur – motortemperaturen er højere, end hvad sikkert er, og motoren er blevet slukket. Kontrol af kølesystemet.
2. Advarsel om høj temperatur – motortemperaturen er ved at blive højere, end hvad sikkert er, og plæneklipperskjoldet er blevet slukket. Kontrol af kølesystemet.
3. Operatøren sidder i førersædet
4. Kraftudtaget er indkoblet
5. Parkeringsbremsen er ikke aktiveret
6. Betjeningsanordningerne er i neutral
7. SCM-enheden strømforsynes og er funktionsdygtig

Indstilling af sædet

Ændring af sædeindstillingen

Sædet kan flyttes frem og tilbage. Anbring sædet i den stilling, hvor du har den bedste kontrol over maskinen og sidder mest behageligt.

1. Sædet kan justeres ved at flytte håndtaget til siden for at låse sædet op (Figur 35).

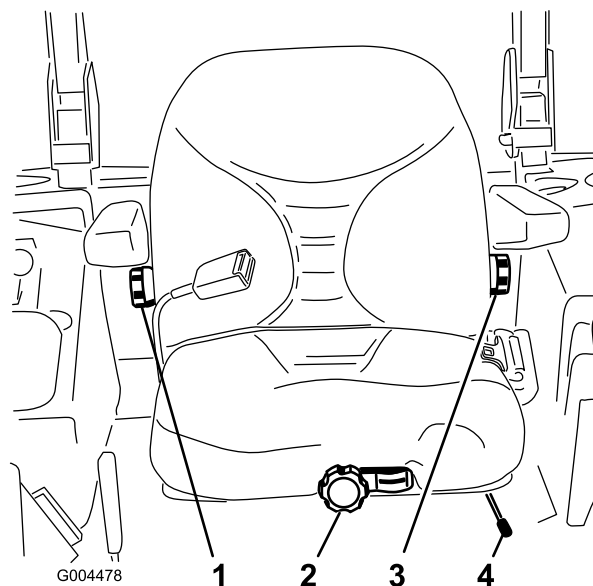

Figur 35

- | | |
|---|--|
| 1. Knap til indstilling af ryglæn | 3. Knap til indstilling af lændestøtte |
| 2. Knap til indstilling af sædeaffjedring | 4. Greb til justering af sædets position |

2. Skub sædet til den ønskede position, og slip håndtaget igen for at fastlåse sædet i positionen.
3. Kontroller, at sædet er låst fast ved at forsøge at flytte det frem og tilbage.

Ændring af sædeaffjedringen

Sædet kan justeres for at give en jævn og behagelig kørsel. Indstil sædet til den position, hvor du sidder mest behageligt.

Drej knappen foran på sædet i den ene eller den anden retning, mens du ikke sidder i førersædet, for at opnå den mest behagelige position (Figur 35).

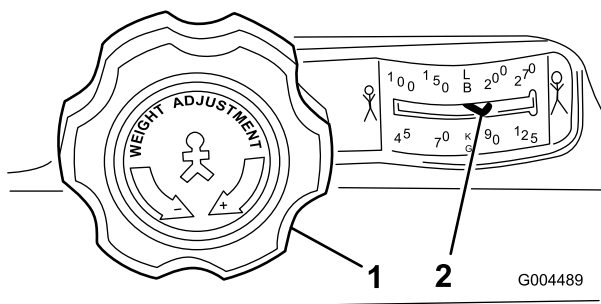

Figur 36

1. Knap til indstilling af sædeaffjedring
2. Indstilling af operatørens vægt

Ændring af rygindstillingen

Sædets ryg kan justeres for at give en behagelig kørsel. Indstil sædets ryg til den position, hvor du sidder mest behageligt.

Drej knappen under det højre armlæn til højre eller venstre for at opnå den mest behagelige position (Figur 35).

Ændring af lændestøtten

Du kan indstille sædets ryglæn, så det giver netop den lændestøtte, som du har brug for.

Drej knappen under det venstre armlæn til højre eller venstre for at opnå den mest behagelige position (Figur 35).

Løsning af sædet

Du er nødt til at løsne sædet og vippe det forover for at få adgang til hydrauliksystemet og andre systemer under sædet.

1. Brug grebet til justering af sædets position til at flytte sædet helt frem.
2. Tryk bagud på en af sædelåsene, der sidder bag og ved siden af sædet, for at låse sædet op, og træk derefter fremad i ryglænets overkant (Figur 37).

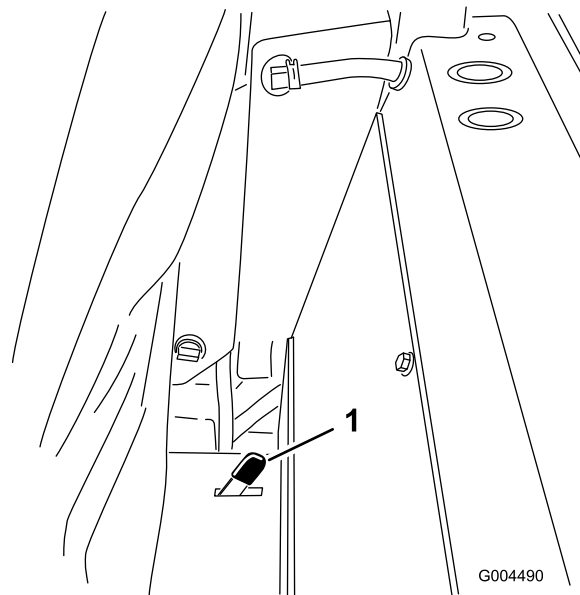

Figur 37

1. Sædelås

Manuel skubning af plæneklipperen

Hvis maskinen går i stykker, løber tør for brændstof el.lign., kan det være nødvendigt at skubbe den. For at kunne gøre dette er du nødt til først åbne de hydrauliske omløbsventiler.

Vigtigt: Skub altid maskinen manuelt. Træk aldrig maskinen med et andet køretøj, da dette kan beskadige hydraulikken.

Skubning af maskinen

1. Udkobl kraftudtaget, og drej tændingsnøglen til slukket position. Flyt håndtagene til neutral låseposition, og aktiver parkeringsbremsen. Fjern herefter nøglen.
2. Løft sædet.
3. Drej hver omløbsventil én omgang mod uret (Figur 38).

Derved får hydraulikvæsken mulighed for at løbe uden om pumpen, hvilket gør hjulene i stand til at dreje.

Vigtigt: Drej ikke omløbsventilerne mere end én omgang. Dette forhindrer ventilerne i at komme ud af huset og få væske til at løbe ud.

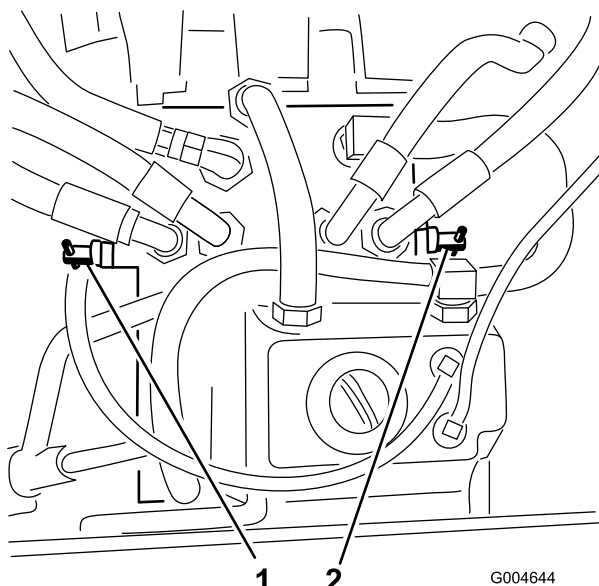

1 2
Figur 38

1. Højre omløbsventil 2. Venstre omløbsventil

4. Deaktiver parkeringsbremsen, inden maskinen skubbes.

Skift til maskindrift

Drej hver omløbsventil én omgang med uret, og spænd dem med håndkraft (et moment på ca. 8 Nm) (Figur 38).

Bemærk: Stram ikke omløbsventilerne for meget.

Maskinen kører ikke, medmindre omløbsventilerne er drejet ind.

Pålæsning af maskiner

Der skal udvises stor forsigtighed, når enheder læsses på anhængere eller lastbiler. Det anbefales at bruge en rampe med fuld bredde, som er bred nok til at gå ud over bagdækkene, i stedet for individuelle ramper til hver side af enheden (Figur 39). Den bageste, nederste del af traktorstellet går bagud mellem baghjulene og tjener som et stop, så der ikke væltes bagover. En rampe med fuld bredde giver en overflade, som stallets vanger kan berøre, hvis enheden begynder at vippe bagover. Hvis det ikke er muligt at bruge én rampe med fuld bredde, skal der bruges tilstrækkeligt mange individuelle ramper til at danne en stor rampe.

Rampen skal være så lang, at vinklerne ikke overskrider 15 grader (Figur 39). En stejlere vinkel kan medføre, at plæneklipperskjoldets dele sidder fast, når enheden flyttes fra rampe til anhænger eller lastbil. Stejlere vinkler kan også få enheden til at vippe bagover. Hvis

pålæsning foregår på eller i nærheden af en skråning, skal anhænger eller lastbil placeres på en sådan måde, at den vender nedad, og rampen går op ad skråningen. Derved minimeres rampens vinkel. Anhænger eller lastbilen skal stå så plant som muligt.

Vigtigt: Forsøg ikke at dreje enheden, mens den er på rampen. Du kan miste herredømmet og køre ud over siden.

Undgå pludselig acceleration ved kørsel op ad en rampe og pludselig deceleration ved bakning ned ad en rampe. Begge manøvrer kan få enheden til at tippe bagover.

⚠ ADVARSEL

Pålæsning af en enhed på anhænger eller lastbil øger risikoen for at vippe bagover og kan forårsage alvorlig personskade eller død.

- Vær ekstra forsigtig, når enheden køres på en rampe.
- Brug kun en enkelt rampe med fuld bredde. Brug ikke individuelle ramper til hver side af enheden.
- Hvis der skal bruges individuelle ramper, skal der bruges tilstrækkeligt mange ramper til at lave en ubrudt rampeflade, som er bredere end enheden.
- Overskrid ikke en vinkel på 15 grader mellem rampen og jorden eller mellem rampen og anhænger eller lastbil.
- Undgå pludselig acceleration, mens enheden køres op ad en rampe, for at undgå at vippe bagover.
- Undgå pludselig deceleration, mens enheden bakes ned ad en rampe, for at undgå at vippe bagover.

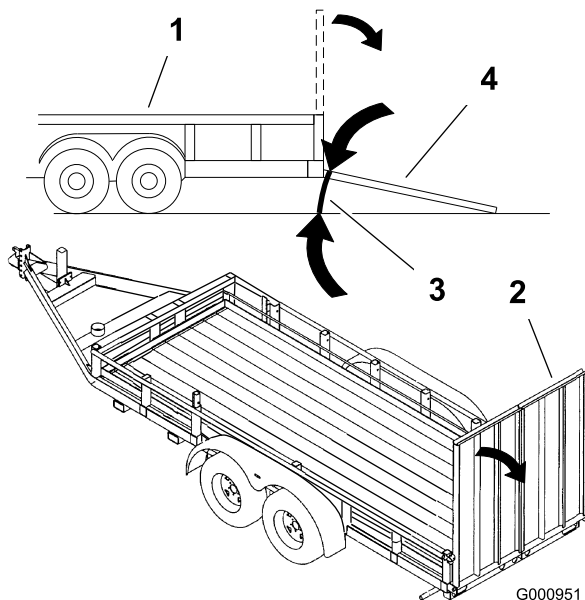

Figur 39

- | | |
|--------------------------|--|
| 1. Anhænger | 3. Maks. 15 grader |
| 2. Rampe med fuld bredde | 4. Rampe med fuld bredde - set fra siden |

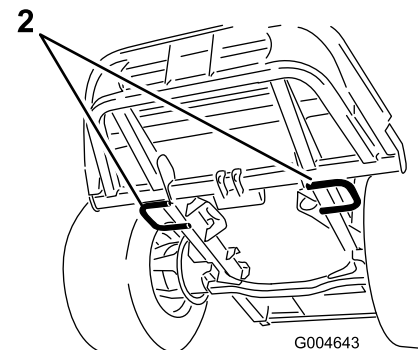
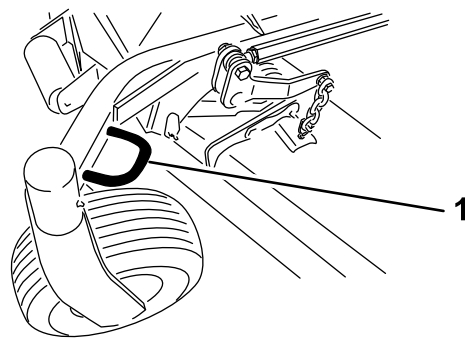

Figur 40

- | | |
|---|------------------------|
| 1. Bindepunkter foran (venstre side vist) | 2. Bindepunkter bagtil |
|---|------------------------|

Transport af maskiner

⚠ ADVARSEL

Kørsel på gader og veje uden blinklys, lygter, refleksmarkeringer eller et skilt om langsomtgående køretøj kan føre til ulykker og forårsage personskade.

Kør ikke maskinen på offentlig gade eller vej uden de skilte, lygter og/eller markeringer, der er påbudt ved lokale forskrifter.

Brug en robust anhænger eller lastbil til at transportere maskinen. Kontroller, at anhænger eller lastbilen er udstyret med alt det nødvendige lys og de nødvendige skilte i henhold til lovgivningen. Læs alle sikkerhedsoplysninger omhyggeligt. Disse oplysninger kan hjælpe dig eller omkringstående personer med at undgå at komme til skade.

Sådan transporteres maskinen:

- Kontroller, at dit køretøj, anhængertræk, sikkerhedskæder og anhænger kan klare den last, du skal trække, og at de overholder alle færdselsregler i dit lokalområde.
- Lås bremsen, og bloker hjulene.
- Spænd maskinen godt fast til anhænger eller lastbilen med remme, kæder, kabler eller reb som foreskrevet i færdselsreglerne for dit lokalområde (Figur 40).

Tip vedrørende betjening

Indstilling af gashåndtag/kørselshastighed på hurtig position

For at kunne opretholde tilstrækkelig kraft til både maskine og klippeskjold mens du klipper græs, skal du lade motoren køre med gashåndtaget i hurtig position og afpasse kørselshastigheden efter forholdene. En god regel at følge er: Sænk kørselshastigheden, når belastningen på skæreknivene øges, og øg kørselshastigheden, når belastningen mindskes.

Klipperetning

Skift klipperetning, så du undgår at lave hjulspor i plænen med tiden. Dette medvirker også til at sprede det afklippede græs, hvilket øger nedbrydningen og gødningseffekten.

Klippehastighed

Klipningskvaliteten kan forbedres ved at køre langsommere under visse forhold.

Undgå at klippe græsset for kort

Hvis plæneklipperens klippebredde er bredere end klippebredden for den plæneklipper, du tidligere brugte,

skal du hæve klippehøjden en tak for at sikre, at græsset på en ujævn plæne ikke klippes for kort.

Vælg den korrekte klippehøjde, som passer til forholdene

Fjern ca. 25 mm eller højst 1/3 af græsstrået, når du klipper. I usædvanligt frodigt og tæt græs kan det muligvis være nødvendigt at sænke den fremadgående hastighed og/eller sætte klippehøjdeindstillingen et niveau højere op.

Vigtigt: Du anbefales at bruge flade knivsegl, hvis du klipper over 1/3 af græsstrået af eller ved langsomtvoksende græs og under tørre forhold, for at mindske mængden af luftbårne avner, snavs og komponentbelastningen af skjolddrevet.

Langt græs

Hvis græsset får lov til at vokse lidt længere end normalt, eller hvis græsset er meget vådt, skal klippehøjden forøges i forhold til den normale højde, hvorefter græsset skal slås ved denne indstilling. Slå derefter græsset igen ved den lavere, normale indstilling.

Hold plæneklipperen ren

Fjern afklippet græs og snavs fra undersiden af plæneklipperen efter hver anvendelse. Hvis græs og snavs ophober sig i plæneklipperen, bliver kvaliteten af græsslåningen utilfredsstillende med tiden.

Mindsk brandfaren ved at holde motoren, lyd-potten, batterirummet, parkeringsbremsen, klippeenhederne og brændstofopbevaringsrummet fri for græs, blade eller for meget fedt. Tør spildt olie eller brændstof op.

Vedligeholdelse af skæreknivene

Hold skærekniven(e) skarp(e) gennem hele græsslåningssæsonen, da en skarp kniv skærer græsset rent af uden at rive det over eller få det til at flosse. Hvis græsset rives over eller flosser, bliver spidserne brune, hvilket hæmmer væksten og øger risikoen for sygdom. Kontroller skæreknivenes skarphed dagligt, og kontroller, om de er slidte eller beskadigede. Slib skæreknivene efter behov. Hvis en skærekniv er beskadiget eller slidt, skal den udskiftes med det samme med en original Toro-skærekniv. Se Serviceeftersyn af skæreknivene.

Vedligeholdelse

Bemærk: Maskinens venstre og højre side er som set fra den normale betjeningsposition.

Skema over anbefalet vedligeholdelse

Vedligeholdelsesintervaller	Vedligeholdelsesprocedure
Efter de første 10 timer	<ul style="list-style-type: none">• Kontroller generatorremmens stramning.• Tilspænd chassisets monteringsbolte.• Tilspænd hjullåsemøtrikkerne.
Efter de første 50 timer	<ul style="list-style-type: none">• Skift olien i plæneklipperskjoldets gearkasse• Udskiftning af motorolie og filter.
Efter de første 200 timer	<ul style="list-style-type: none">• Udskift hydraulikolien og filteret.
Hver anvendelse eller dagligt	<ul style="list-style-type: none">• Afprøv sikkerhedssystemet.• Kontroller motoroliestanden.• Kontroller motorens kølervæskestand.• Rengør køleren med trykluft (brug ikke vand)• Kontroller hydraulikvæskestanden.• Kontroller skæreknivene.• Rengøring af plæneklipperens skjold.
For hver 50 timer	<ul style="list-style-type: none">• Smør lejernes og bøsningernes smørenipler.• Kontrol af batterikabelforbindelserne.• Kontroller dæktrykket.• Kontroller skæreknivenes drivremmes tilstand på plæneklipperskjoldet.
For hver 150 timer	<ul style="list-style-type: none">• Kontroller oliestanden i plæneklipperskjoldets gearkasse.• Skift motorolie og filteret.
For hver 200 timer	<ul style="list-style-type: none">• Kontroller kølesystemets slanger og pakninger. Udskift dem, hvis de er revnede eller revet itu.• Kontroller generatorremmens stramning.• Spænding af hjullåsemøtrikkerne.
For hver 400 timer	<ul style="list-style-type: none">• Skift olien i plæneklipperskjoldets gearkasse• Efterse luftfilteret.• Udskift brændstoffilterdåsen.• Efterse brændstofsletter og -forbindelser.
For hver 800 timer	<ul style="list-style-type: none">• Udskift hydraulikolien og filteret.• Efterse motorventilspillerummet. Læs maskinens betjeningsvejledning.
For hver 1500 timer	<ul style="list-style-type: none">• Udskift bevægelige slanger.
Hvert 2. år	<ul style="list-style-type: none">• Tøm og rengør brændstoftanken.• Gennemskyl kølesystemet, og udskift væsken.

Vigtigt: Se *betjeningsvejledningen til motoren* for at få yderligere oplysninger om vedligeholdelse. Du kan også købe en detaljeret servicevejledning hos din autoriserede Toro-forhandler.

Kontrolliste for daglig vedligeholdelse

Kopier denne side til daglig brug.

Vedligeholdelsespunkter	I ugen:						
	Man.	Tirs.	Ons.	Tors.	Fre.	Lør.	Søn.
Kontroller sikkerhedskontakternes funktion							
Kontroller græsdeflektor i sænket position (hvis relevant)							
Kontroller parkeringsbremsens funktion							
Kontroller brændstofstanden							
Kontroller hydraulikoliestanden							
Kontroller motoroliestanden							
Kontroller væskestanden i kølesystemet							
Kontroller/tøm vand/brændstofudskilleren							
Kontroller tilstopningsindikator for luftfilteret ³							
Kontroller køler og gitter for urenheder							
Kontroller, om der er usædvanlige motorlyde ¹							
Kontroller, om der er usædvanlige driftslyde							
Kontroller hydraulikslanger for beskadigelse							
Kontroller væskelækager							
Kontroller dæktrykket							
Kontroller instrumenternes funktion							
Kontroller skæreknivenes tilstand							
Smør alle smørenipler ²							
Pletreparationsmaling							

1. Kontroller gløderør og indsprøjtningdyser, hvis motoren er svær at starte, eller hvis der observeres for meget røg eller svær kørsel.
2. Umiddelbart efter hver vask, uanset det angivne interval.
3. Hvis lampen lyser rødt.

Bemærkninger om problemområder		
Eftersyn foretaget af:		
Punkt	Dato	Oplysninger

▲ FORSIGTIG

Hvis du lader nøglen sidde i tændingen, kan andre personer utilsigtet komme til at starte motoren og forårsage alvorlig personskade på dig eller andre omkringstående.

Fjern nøglen fra tændingen, før vedligeholdelsesarbejde påbegyndes.

GROUNDMASTER 7200 / 7210
QUICK REFERENCE AID

CHECK/SERVICE (daily)
1. OIL LEVEL, ENGINE
2. OIL LEVEL, HYDRAULIC TANK
3. COOLANT LEVEL, RADIATOR
4. FUEL/WATER SEPARATOR
5. PRECLEANER - AIR CLEANER

6. RADIATOR SCREEN
7. BRAKE FUNCTION
8. TIRE PRESSURE
9. BATTERY
10. BELTS - DECK, FAN, ALTERNATOR
11. GEARBOX
GREASING - SEE OPERATOR'S MANUAL

FLUID SPECIFICATIONS/CHANGE INTERVALS

SEE OPERATOR'S MANUAL FOR INITIAL CHANGES.	FLUID TYPE	CAPACITY	CHANGE INTERVAL*		FILTER PART NO.
			FLUID	FILTER	
A. ENGINE OIL	*SAE 15W-40	3.9 QTS. WITH FILTER (3.7 LITERS)	150 HRS.	150 HRS.	108-3841
B. HYD. CIRCUIT OIL	MOBIL 424	10.9 QTS. (10.3 LITERS)	800 HRS.	800 HRS.	108-5194
C. AIR CLEANER			SEE INDICATOR		108-3810
D. WATER SEPARATOR			400 HRS.		110-9049
E. FUEL TANK	NO. 2-Diesel	11 GALS. (41 LITERS)	Drain and flush, 2 yrs.		
F. COOLANT	50/50 Ethylene glycol/water	6 QTS. (5.7 LITERS)	Drain and flush, 2 yrs.		
G. GEARBOX	SAE EP90W	12 oz. (355 mL)	400 HRS.		

*SEE OPERATOR'S MANUAL FOR INITIAL CHANGES / WINTER USE.

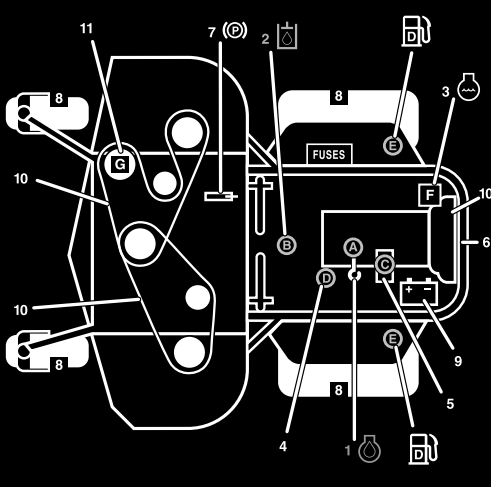

Figur 41

Oversigt over eftersynsintervaller

Tiltag forud for vedligeholdelse

Vigtigt: Fastgørelsesanordningerne på dækslerne til denne maskine er designet til at blive på dækslet, når det fjernes. Løsn alle fastgørelsesanordningerne på hvert dæksel et par omgange, så dækslet sidder løst, men ikke falder af, og start derefter forfra, og løsn dem, indtil dækslet kan komme af. På denne måde kommer du ikke til at trække boltene fri af holderne.

Smøring

Smøring af lejerne og bøsningerne

Eftersynsinterval: For hver 50 timer

Maskinen har smørenipler, som skal smøres jævnlige med litumbaseret universalfedt nr. 2. Hvis maskinen anvendes under normale forhold, skal alle lejer og bøsninger smøres efter hver 50. driftstimer. Lejer og bøsninger skal smøres dagligt, når arbejdsforholdene er ekstremt støvede og snavsede. Støvede og snavsede arbejdsforhold kan medføre, at der trænger snavs ind i lejer og bøsninger, hvilket medfører hurtigere nedslidning. Smør smøreniplerne med det samme efter hver vask, uanset det anførte interval.

1. Tør smøreniplerne rene, så der ikke kan komme fremmedlegemer ind i lejet eller bøsningen.
2. Pump fedt ind i smøreniplerne.
3. Tør overskydende fedt af.

Figur 42 og Figur 43 viser, hvor smøreniplerne er placeret.

Vigtigt: Smøreniplerne på styrehjulenes aksler er ikke vist på illustrationerne. Sørg for også at smøre disse smørenipler.

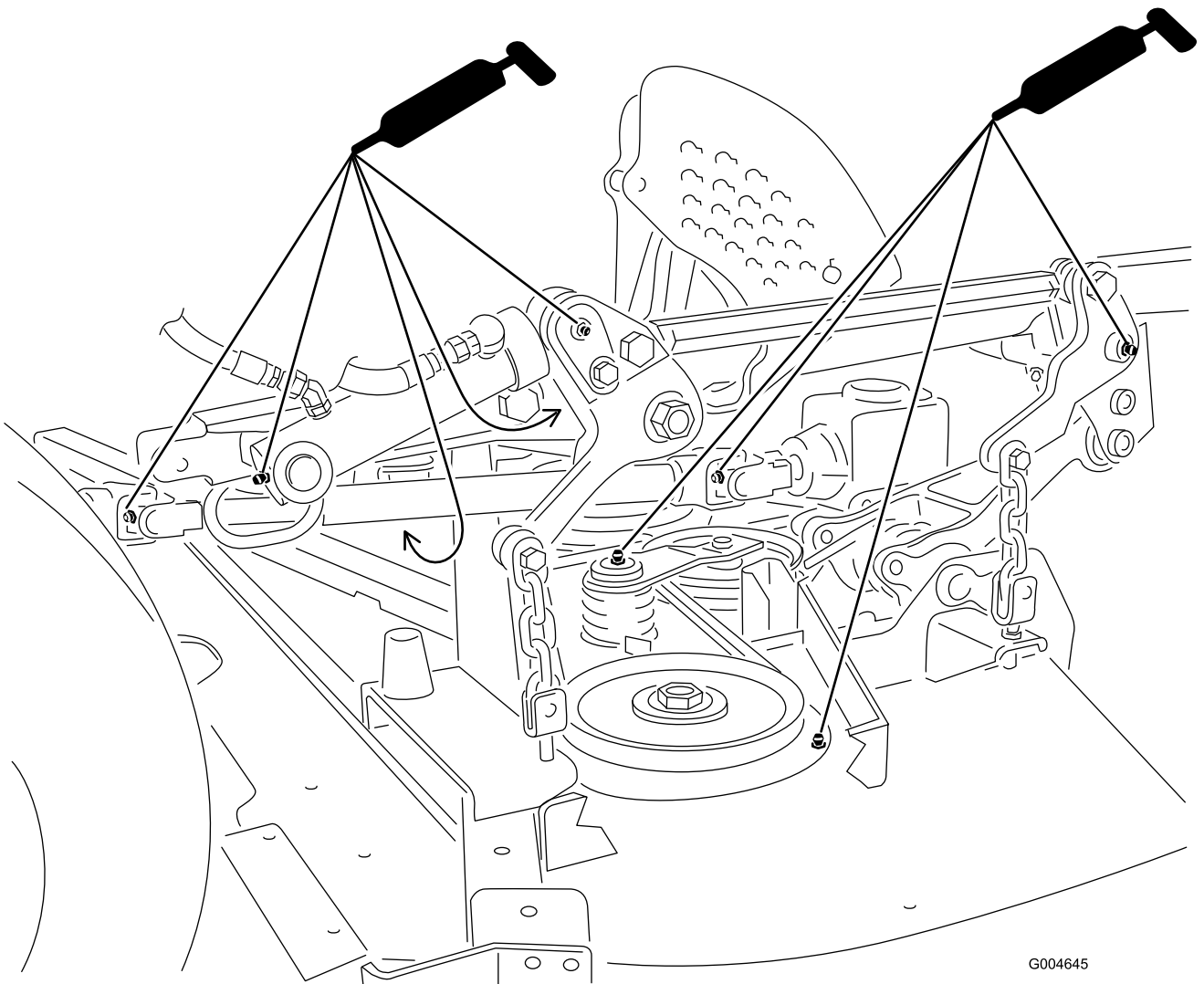

G004645

Figur 42

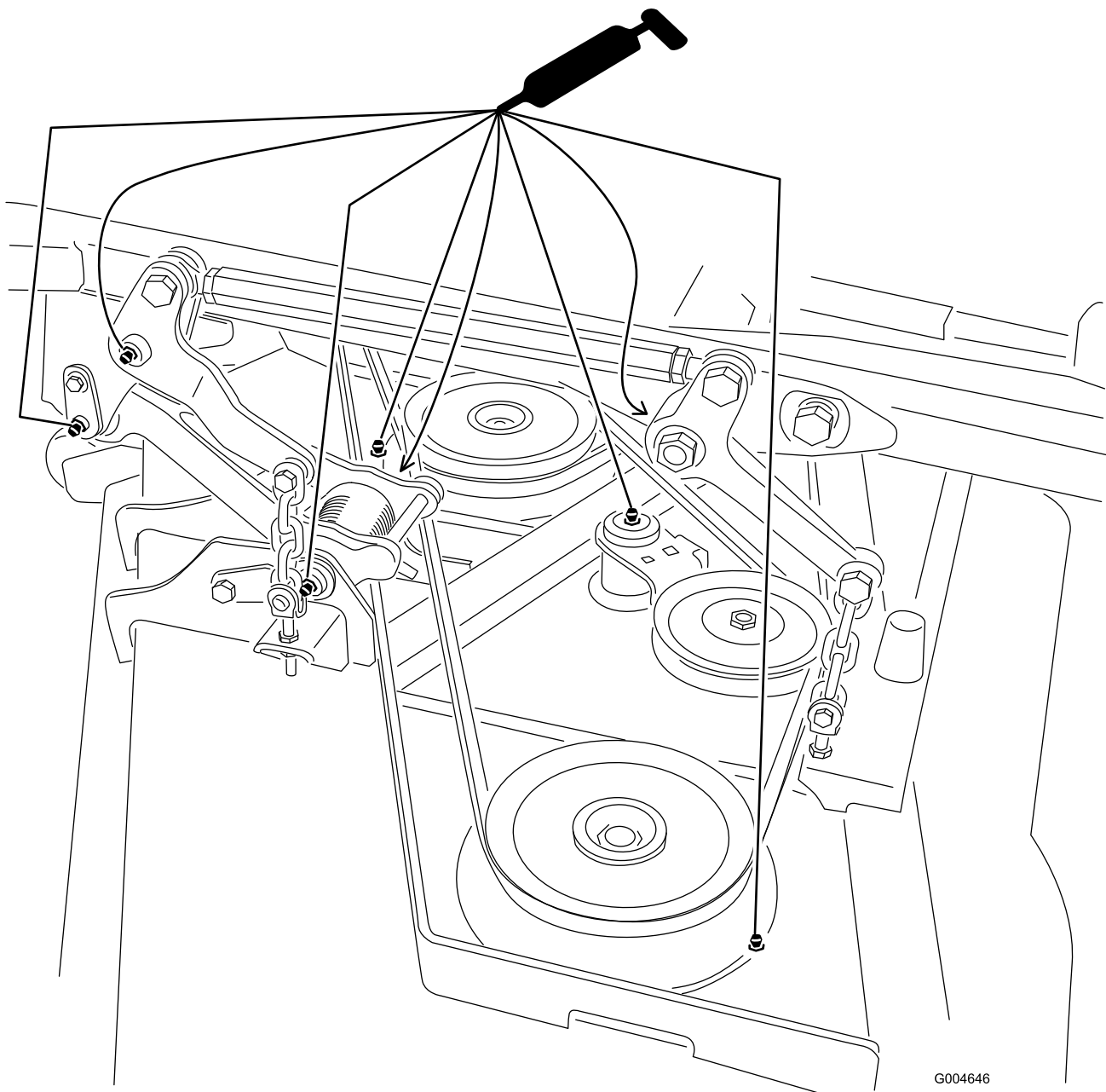

Figur 43

G004646

Bemærk: Lejernes levetid kan påvirkes negativt af uhensigtsmæssige vaskeprocedurer. Vask ikke enheden, mens den stadig er varm, og undgå at sprøjte direkte på lejerne eller pakningerne med højtryk eller store vandmængder.

Serviceeftersyn af olien i plæneklipperskjoldets gearkasse

Gearkassen er konstrueret til drift med SAE 80-90-gearolie. Selvom gearkassen afsendes fra fabrikken med olie påfyldt, skal du kontrollere

oliestanden, før du bruger klippeenheden første gang og derefter for hver 150 driftstimer. Skift olien i gearkassen for hver 400 driftstimer.

Kontrol af olien i plæneklipperskjoldets gearkasse

Eftersynsinterval: For hver 150 timer

1. Placer maskinen og klippeenheden på en plan flade.
2. Sænk plæneklipperskjoldet til en klippehøjdeposition på 2,5 cm.
3. Udkobl kraftudtaget, flyt bevægelseshåndtagene til den neutrale låseposition, og aktiver parkeringsbremsen.

4. Sæt gashåndtaget i Langsom-positionen, stop motoren, tag nøglen ud, og vent, indtil alle bevægelige dele er stoppet, før du stiger af.
5. Løft fodstøtten, så du kan se plæneklipperskjoldets overside.
6. Fjern målepinden/påfyldningsproppen, der sidder oven på gearkassen (Figur 44), og kontroller, at oliestanden står mellem mærkerne på målepinden.

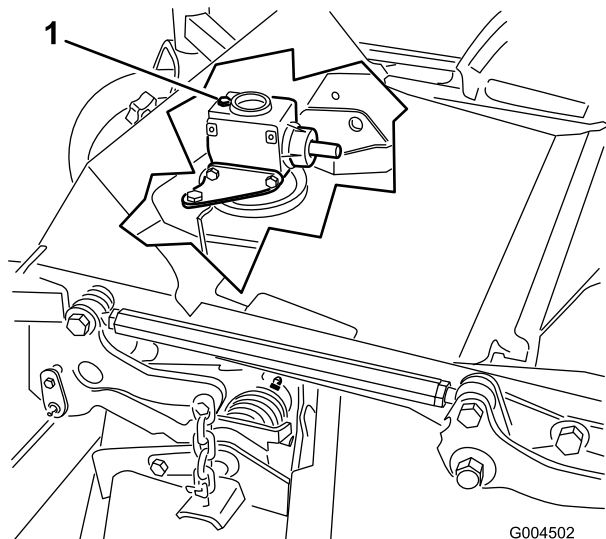

Figur 44

1. Påfyldningsprop og målepind

6. Fjern målepinden/påfyldningsproppen, der sidder oven på gearkassen (Figur 44).
7. Placer en tragt og en drænbakke under aftapningsproppen, der sidder under gearkassens forende, og skru aftapningsproppen af, så olien kan løbe ud i drænbakken.
8. Monter aftapningsproppen igen.
9. Påfyld så megen olie, ca. 283 ml, at oliestanden kommer op mellem mærkerne på målepinden.

Bemærk: Pas på ikke at påfylde for meget, da dette kan beskadige gearkassen.

7. Hvis oliestanden er lav, skal du påfylde så megen olie, at oliestanden kommer op mellem mærkerne på målepinden.

Bemærk: Fyld ikke for meget på, da dette kan beskadige gearkassen.

Skift af olien i plæneklipperskjoldets gearkasse

Eftersynsinterval: Efter de første 50 timer

For hver 400 timer

1. Placer maskinen og klippeenheden på en plan flade.
2. Sænk plæneklipperskjoldet til en klippehøjdeposition på 2,5 cm.
3. Udkobl kraftudtaget, flyt bevægelsehåndtagene til den neutrale låseposition, og aktiver parkeringsbremsen.
4. Sæt gashåndtaget i Langsom-positionen, stop motoren, tag nøglen ud, og vent, indtil alle bevægelige dele er stoppet, før du stiger af.
5. Løft fodstøtten, så du kan se plæneklipperskjoldets overside.

Motorvedligeholdelse

Vedligeholdelse af luftfilter

- Kontroller luftfilterhuset for skader, som kan medføre en luftlækage. Udskift et beskadiget luftfilterhus. Kontroller hele luftindsugningssystemet for lækager, beskadigelse eller løse slangeklemmer.
- Efterse luftfilteret, når advarselslampen for luftfilter (Figur 45) lyser rødt eller for hver 450 timer (hyppigere under ekstremt støvede eller snavsede forhold). Udfør ikke for mange serviceeftersyn på luftfilteret.

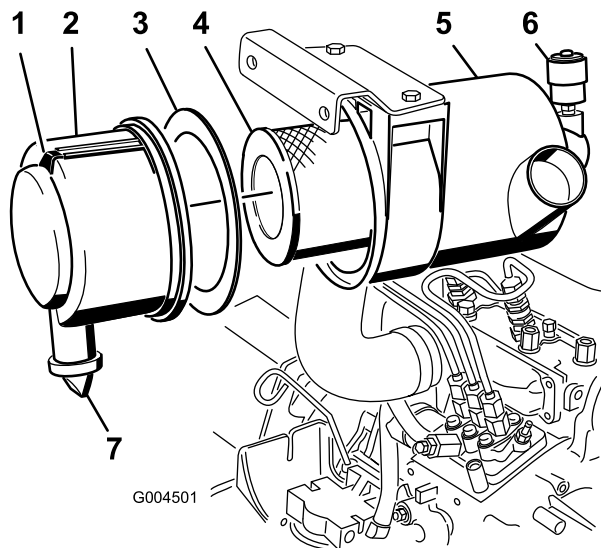

Figur 45

- | | |
|---------------------|------------------------------------|
| 1. Luftfilterdæksel | 5. Serviceindikator for luftfilter |
| 2. Pakning | 6. Luftfilterlås |
| 3. Filter | 7. Gummiudløbsventil |
| 4. Luftfilterhus | |

- Sørg for, at dækslet sidder korrekt og slutter tæt sammen med luftfilterelementet.

Eftersyn af luftfilteret

Eftersynsinterval: For hver 400 timer

1. Træk låsen udad, og drej luftfilterdækslet mod uret (Figur 45).
2. Fjern dækslet fra luftfilterets hovedelement (Figur 45).
3. Før du afmonterer filteret, skal du ved hjælp af trykluft med lavt tryk (276 kPa [40 psi], ren og tør) fjerne større ansamlinger af snavs, der har ophobet sig mellem ydersiden af primærfilteret og filterskålen.

Denne rengøringsmetode forhindrer, at der kommer snavs ind i indsugningen, når primærfilteret afmonteres.

Vigtigt: Undgå at bruge trykluft med højt tryk, som evt. kan presse snavs gennem filteret og ind i indsugningsrøret.

4. Afmonter og udskift primærfilteret (Figur 45).

Vigtigt: Rengør ikke det brugte filter for at undgå beskadigelse af filtermediet.

5. Efterse det nye filter for forsendelsesskader, og kontroller filterets forseglingsende og selve filteret.

Vigtigt: Benyt ikke et beskadiget filter.

6. Kontroller, at skumpakningen sidder på plads i dækslet, samt at det ikke er revet eller beskadiget (Figur 45). Udskift det, hvis det er beskadiget.
7. Isæt det nye filter ved at trykke på den udvendige kant af filterelementet og skubbe det på plads i filterskålen.

Vigtigt: Tryk ikke på den bløde del i midten af filteret.

8. Rengør åbningen til udblæsning af snavs i det aftagelige dæksel som følger:
 - A. Afmonter gummiudløbsventilen i dækslet (Figur 45).
 - B. Rengør fordybningen.
 - C. Sæt udløbsventilen på plads igen.
9. Monter dækslet, så gummiudløbsventilen vender nedad – i en position mellem ca. klokken 5 og klokken 7 set fra enden.
10. Nulstil advarselslampen (Figur 45), hvis den lyser rødt.

Serviceeftersyn af motorolien

Kontrol af motoroliestanden

Eftersynsinterval: Hver anvendelse eller dagligt

Motoren leveres med olie i krumtaphuset, men oliestanden skal alligevel kontrolleres, før og efter motoren startes første gang. Kontroller oliestanden før hver dags arbejde eller hver gang, maskinen anvendes.

Krumtaphusets kapacitet er ca. 3,8 l med filter. Brug motorolie af høj kvalitet, der overholder følgende specifikationer:

- Krævet API-klassifikationsniveau: CH-4, CI-4 eller højere.
- Foretrukken olie: SAE 15W-40 (over -17 °C)
- Alternativ olie: SAE 10W-30 eller 5W-30 (alle temperaturer)

Bemærk: Toro Premium-motorolie kan købes hos forhandleren med en viskositet på enten 15W-40 eller 10W-30. Reservedelsnumrene kan findes i reservedelskataloget.

1. Parker maskinen på en plan flade, sænk klippeskjoldet, flyt gashåndtaget til positionen Langsom, stop motoren, og tag nøglen ud af tændingskontakten. Åbn motorhjelmen.
2. Fjern målepinden (Figur 46), tør den af, og sæt den tilbage igen. Fjern målepinden, og kontroller oliestanden.

Oliestanden skal nå op til FULL-mærket på målepinden.

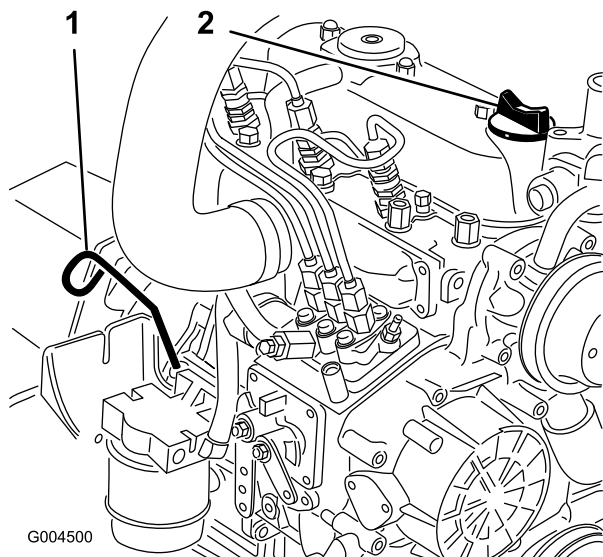

Figur 46

1. Målepind
2. Oliepåfyldning

3. Hvis olieniveauet er under FULL-mærket, skal du fjerne påfyldningsdækslet (Figur 46) og fylde olie på, indtil niveauet når FULL-mærket.

Vigtigt: Fyld ikke for meget på.

Bemærk: Brug en ren tragt for at undgå at spilde.

4. Sæt oliepåfyldningsdækslet på, og luk motorhjelmen.

Skift af motorolien og filteret

Eftersynsinterval: Efter de første 50 timer

For hver 150 timer

Skift olie og filter første gang efter de første 50 driftstimer og derefter for hver 150 driftstimer. Hvis det er muligt, bør motoren køres, før der skiftes olie, da varm olie flyder lettere og bærer flere kontaminanter end kold olie.

1. Parker maskinen på en plan flade.

2. Åbn motorhjelmen.
3. Stil en dræningsbakke under oliesumpen og på linje med aftapningsproppen (Figur 47).

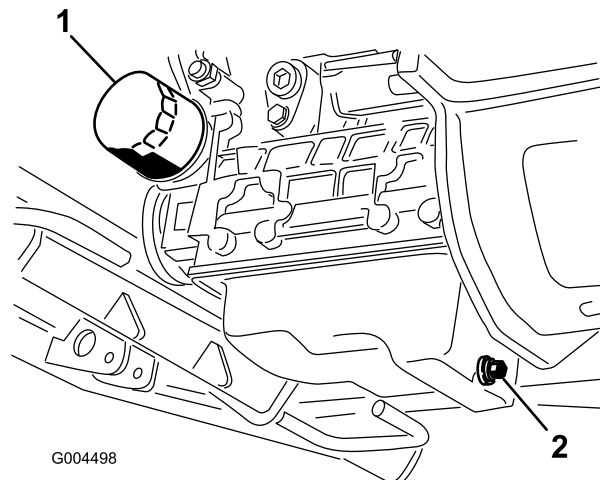

Figur 47

1. Oliefilter
2. Aftapningskrue

4. Gør området omkring aftapningsproppen rent.
5. Fjern aftapningsproppen, og lad olien løbe ned i drænbakken.
6. Afmonter og udskift oliefilteret (Figur 47).
7. Sæt aftapningsproppen på plads igen, og tør eventuelt spildt olie op, når olien er aftappet.
8. Fyld olie på krumtaphuset. Se afsnittet Kontrol af motoroliestanden.

Vedligeholdelse af brændstofsyst^{em}

Bemærk: Se afsnittet Påfyldning af brændstof for at få anbefalinger vedr. brændstof.

▲ FARE

Under visse forhold er dieselbrændstof og brændstofdampe meget brandfarlige og eksplosive. En brand eller eksplosion forårsaget af brændstof kan give forbrændinger samt forårsage tingsskade.

- Anvend en tragt, og fyld tanken udendørs på et åbent område, mens motoren er slukket og kold. Tør eventuelt spildt brændstof op.
- Fyld ikke brændstoftanken helt op. Fyld brændstof på brændstoftanken, indtil niveauet ligger ved påfyldningsstudsens bund.
- Ryg aldrig under håndtering af brændstof, og hold afstand til åben ild eller steder, hvor brændstofdampe kan antændes af en gnist.
- Opbevar brændstof i en ren, sikkerhedsgodkendt beholder, og sørg altid for, at låget er skruet på.

Serviceeftersyn af vandudskilleren

Eftersynsinterval: For hver 400 timer

Tøm vand eller andre kontaminanter ud af vandudskilleren (Figur 48) dagligt. Udskift filterdåsen for hver 400 driftstimer.

1. Anbring en ren beholder under brændstoffilteret.
2. Løs aftapningsproppen i bunden af filterdåsen.

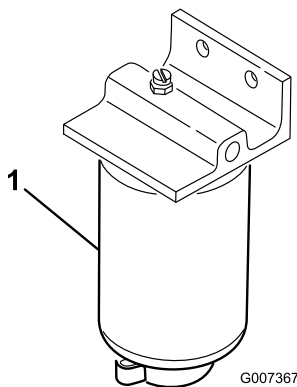

Figur 48

1. Filterdåsens vandudskiller

3. Rengør området, hvor filterdåsen monteres.
4. Afmonter filterdåsen, og rengør monteringsfladen.
5. Smør pakningen på filterdåsen med ren olie.

6. Monter filterdåsen med hånden, indtil pakningen berører monteringsoverfladen. Drej dernæst endnu 1/2 omgang.
7. Stram aftapningsproppen i bunden af filterdåsen.

Rengøring af brændstoftanken

Eftersynsinterval: Hvert 2. år

Tøm og rengør brændstoftanken hvert andet år. Fjern også de indvendige filtre, og rengør dem efter, at tanken er tømt. Brug ren diesel til at skylle tanken ud med.

Vigtigt: Tøm og rengør også brændstoftanken, hvis brændstofsyst^{em}et forurenes, eller hvis maskinen skal opbevares i længere tid.

Brændstofslanger og -forbindelser

Eftersynsinterval: For hver 400 timer

Kontroller brændstofslanger og forbindelser efter 400 driftstimer eller årligt, alt efter hvad der indtræffer først. Efterse dem for nedbrydning, skader, slitage eller løse forbindelser.

Udluftning af brændstofsyst^{em}

1. Parker maskinen på en plan flade. Sørg for, at brændstoftanken er mindst halvt fuld.
2. Åbn motorhjelm^{en}, og løft den op.
3. Placer en klud under udluftningsskruen på brændstofindsprøjtning^spumpen, og åbn skruen (Figur 49).

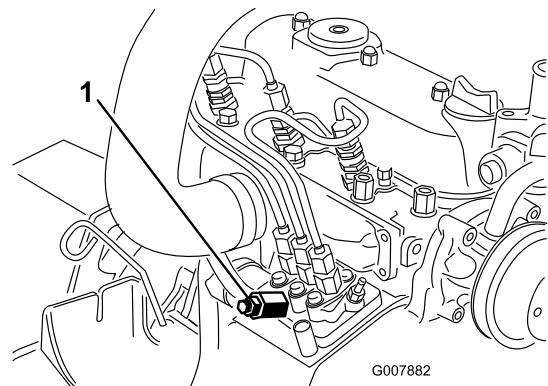

Figur 49

1. Udluftningsskruen på brændstofindsprøjtning^spumpen
-
4. Drej tændingsnøglen til tændt position.

Den elektriske brændstofpumpe begynder at køre og tvinger derved luften ud omkring udluftningsskruen.

⚠ FORSIGTIG

Motoren kan starte, mens dette gøres. Ventilatorer og remme, der kører i en startet motor, kan forvolde alvorlig personskade på dig eller omkringstående personer.

Hold hænder, fingre, løsthængende tøj/smykker og hår væk fra motorens ventilator og rem, mens dette arbejde udføres.

5. Lad nøglen sidde i positionen Tændt, indtil en konstant strøm af brændstof strømmer ud omkring skruen.
6. Spænd skruen, og drej nøglen til positionen Fra.

Bemærk: Normalt bør motoren starte efter udførelsen af ovennævnte udluftningsprocedurer. Hvis motoren alligevel ikke starter, kan der være luft tilbage mellem indsprøjtningsskruen og indsprøjtningsskruer. Se Udluftning af indsprøjtningsskruer.

Udluftning af indsprøjtningsskruer

Bemærk: Denne procedure bør kun anvendes, hvis brændstofsystelet er helt tømt for luft via normale spændningsprocedurer, og motoren ikke vil starte. Se Udluftning af brændstofsystelet.

1. Placer en klud under rørforbindelsen, der kommer fra indsprøjtningsskruen til indsprøjtningsskru nr. 1 som illustreret i Figur 50.

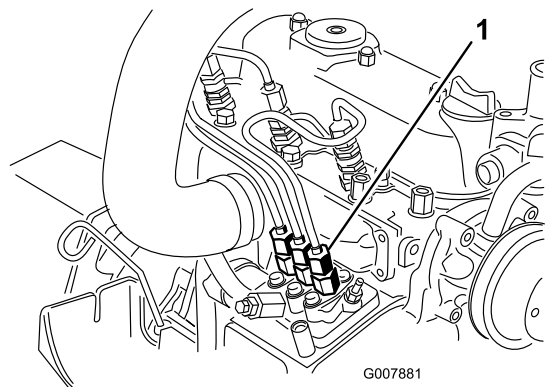

Figur 50

1. Rørforbindelse fra indsprøjtningsskruen til indsprøjtningsskru nr. 1

3. Drej tændingsnøglen til positionen Start, og hold øje med brændstofstrømmingen rundt om forbindelsesdelen.

⚠ FORSIGTIG

Motoren kan starte, mens dette gøres. Ventilatorer og remme, der kører i en startet motor, kan forvolde alvorlig personskade på dig eller omkringstående personer.

Hold hænder, fingre, løsthængende tøj/smykker og hår væk fra motorens ventilator og rem, mens dette arbejde udføres.

4. Spænd rørforbindelsen godt fast, når brændstoffet strømmer jævnt.
5. Drej tændingsnøglen til positionen Off (Fra).
6. Gentag proceduren på de resterende dyser.

2. Flyt gashåndtaget til positionen Hurtig.

Vedligeholdelse af elektrisk system

Vigtigt: Frakobl altid batterikablerne – minuskablet (-) først – for at forbygge evt. ledningsbeskadigelse på grund af kortslutninger, når du arbejder med det elektriske system.

Serviceeftersyn af batteriet

Eftersynsinterval: For hver 50 timer

ADVARSEL

CALIFORNIEN

Advarsel i henhold til erklæring nr. 65

Batteripoler og tilbehør indeholder bly og bly sammensætninger, som ifølge staten Californien er kræftfremkaldende og forårsager forplantningsskader. Vask hænder efter håndtering.

Hold batteriets overside ren. Hvis maskinen opbevares på et sted med meget høje temperaturer, løber batteriet hurtigere tør for strøm, end hvis maskinen opbevares på et sted med kølige temperaturer.

Hold oversiden af batteriet rent ved at vaske det periodisk med en børste dyppet i ammoniak eller en opløsning af tveksulurt natron. Skyl overfladen på batteriet med vand efter rengøring. Fjern ikke påfyldningsdækslerne under rengøring af batteriet.

Batteriledningerne skal være strammet til på polerne for at sikre god elektrisk kontakt.

Hvis der opstår korrosion ved polerne, skal du frakoble kablerne – minuskablet (-) først – og skrabe klemmerne og polerne af separat. Tilslut ledningerne igen, pluskablet (+) først, og smør polerne med vaseline.

ADVARSEL

Batteripoler eller metalværktøj kan kortslutte mod maskinens metaldele og forårsage gnister. Gnister kan få batterigasserne til at eksplodere og medføre personskaade.

- Når batteriet skal fjernes eller monteres, må batteriets poler ikke berøre nogen metaldele på maskinen.
- Metalværktøj må ikke kortslutte mellem batteripolerne og maskinens metaldele.

ADVARSEL

Forkert batterikabelføring kan danne gnister og beskadige maskinen og kablerne. Gnister kan få batterigasserne til at eksplodere og medføre personskaade.

- Frakobl altid batteriets (sorte) minuskabel, før du frakobler det røde pluskabel.
- Tilslut altid batteriets røde pluskabel, før du tilslutter det sorte minuskabel.

Opbevaring af batteriet

Hvis maskinen skal tages ud af drift i mere end 30 dage, skal du fjerne batteriet og oplade det helt. Opbevar det enten på en hylde eller på maskinen. Lad kablerne være frakoblede, hvis det opbevares på maskinen. Opbevar batteriet et køligt sted for at undgå hurtig afladning af batteriet. Sørg for, at batteriet er helt opladet, så det ikke fryser til. Et fuldt opladet batteris massefylde er 1,265-1,299.

Kontrol af sikringerne

Sikringerne er placeret under instrumentbrættet. Der er adgang til dem gennem lågen i sidepanelet (Figur 51). Lågen i sidepanelet åbnes ved at udløse de to låse og trække den udad.

Hvis maskinen stopper, eller der opstår andre problemer i det elektriske system, skal du kontrollere sikringerne. Tag sikringerne ud en ad gangen, og kontroller, om nogen af dem er sprunget. Hvis du er nødt til at skifte en sikring, skal du altid isætte en sikring af **samme type og med samme amperetal** som den, du udskifter, **da du ellers kan beskadige det elektriske system** (kig på mærkatens ved siden af sikringerne (Figur 52), hvor et diagram viser hver sikring og dens amperetal).

Bemærk: Hvis en sikring springer hyppigt, er der sandsynligvis en kortslutning i det elektriske system, og du bør få maskinen eftersat af en faguddannet servicetekniker.

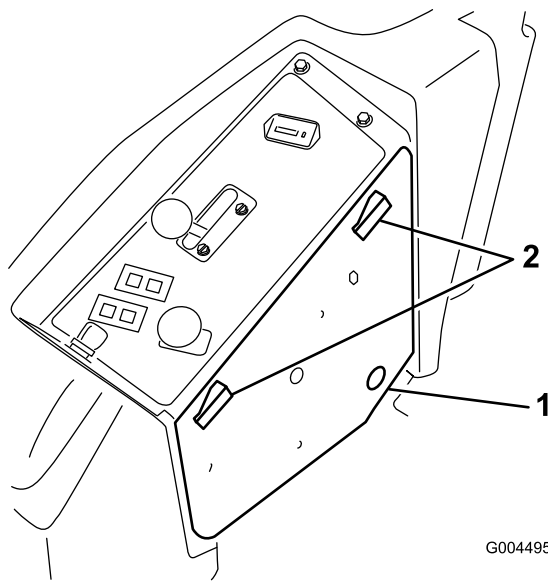

Figur 51

1. Låge i sidepanel

2. Låse

G004495

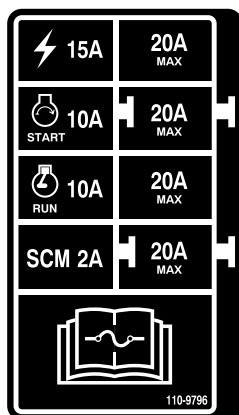

Figur 52

Vedligeholdelse af drivsystem

Kontrol af dæktrykket

Eftersynsinterval: For hver 50 timer

Kontroller trykket efter hver 50. driftstime eller én gang om måneden, alt efter hvad der indtræffer først (Figur 53).

Oprethold lufttrykket i for- og bagdækkene. Det korrekte lufttryk er 103 kPa (15 psi) i bagdækkene og 172 kPa (25 psi) i styrehjulene. Ujævnt dæktryk kan forårsage ujævn klipping. Dæktrykket skal kontrolleres, når dækkene er kolde. På denne måde fås den mest præcise trykmåling.

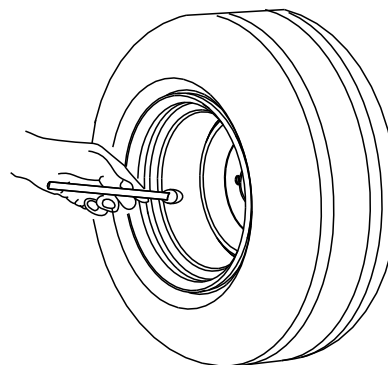

G001055

Figur 53

Udskiftning af styrehjulene og lejerne

1. Køb en ny styrehjulsenhed, konuslejer og lejetætninger hos din autoriserede Toro-forhandler.
2. Skru låsemøtrikken af bolten, der holder styrehjulsenheden fast i styrehjulsgaflen (Figur 54).

Vedligeholdelse af kølesystem

⚠ FARE

Udslip af varm kølevæske under tryk eller berøring af den varme køler og de omgivende dele kan forårsage alvorlige forbrændinger.

- Tag ikke kølerdækslet af, når motoren er varm. Lad altid motoren køle af i mindst 15 minutter, eller indtil kølerdækslet er koldt nok til at røre ved, uden at du brænder dine hænder, før kølerdækslet afmonteres.
- Rør ikke ved køleren og de omgivende dele, som er varme.

⚠ FARE

Den roterende ventilator og drivremmen kan forvolde personskade.

- Betjen ikke maskinen, uden at dækslerne er monteret.
- Hold fingre, hænder og tøj væk fra den roterende ventilator og drivremmen.
- Stands motoren, og tag tændingsnøglen ud, før der foretages vedligeholdelsesarbejde.

⚠ FORSIGTIG

Indtagelse af motorkølevæske kan forårsage forgiftning.

- Indtag ikke motorkølevæske.
- Opbevares utilgængeligt for børn og kæledyr.

Kontrol af kølesystemet

Eftersynsinterval: Hver anvendelse eller dagligt

Kølesystemet er fyldt med en 50/50-opløsning af vand og permanent ethylenglycol-frostvæske. Kontroller kølevæskestanden i ekspansionsbeholderen ved begyndelsen af dagen, før motoren startes. Kølesystemets kapacitet er 7,5 liter.

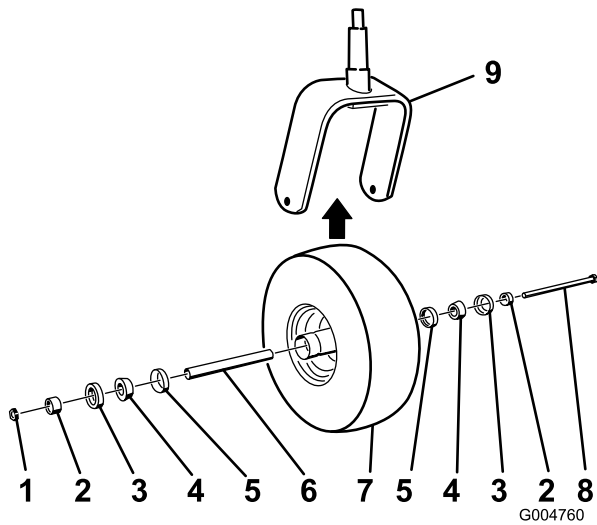

Figur 54

- | | |
|--------------------------|---------------------|
| 1. Møtrik | 6. Afstandsklods |
| 2. Lejeafstandsklods | 7. Styrehjul |
| 3. Udvendig lejetætning | 8. Akselbolt |
| 4. Konusleje | 9. Styrehjulsgaffel |
| 5. Indvendig lejetætning | |

3. Tag fat i styrehjulet, og tag bolten ud af gafflen eller drejearmen.
 4. Kasser det gamle styrehjul og de gamle lejer.
 5. Saml styrehjulet ved at skubbe konuslejet og lejetætningerne, der er godt pakket med fedt, ind i hjulnavet. Delene skal være placeret som vist i Figur 54.
 6. Skub afstandsklodsens ind i hjulnavet gennem lejerne, således at afstandsklodsens holdes fast inden i hjulnavet med to lejeafstandsklodser.
- Vigtigt:** Sørg for, at tætningslæberne ikke foldes indad.
7. Monter styrehjulsenheden i styrehjulsgafflen, og spænd den fast med bolten og låsemøtrikken.
 8. Spænd møtrikken, indtil hjulet ikke længere kan løbe frit, og løs den derefter netop så meget, at hjulet kan løbe frit.
 9. Slut en smørepistol til smøreniplen på styrehjulet, og fyld den med litiumbaseret universalfedt nr. 2.

1. Kontroller kølevæskestanden i ekspansionsbeholderen (Figur 55). Væskestanden skal være mellem mærkerne på siden af beholderen.

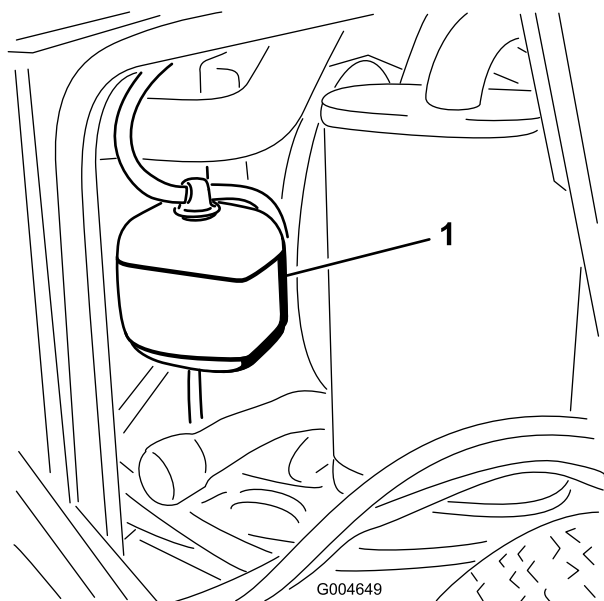

Figur 55

1. Ekspansionsbeholder

2. Hvis kølevæskestanden er lav, skal du fjerne dækslet til ekspansionsbeholderen og fylde systemet op på ny. **Fyld ikke for meget på.**
3. Sæt ekspansionsbeholderens dæksel på.

Rengøring af køleren

Eftersynsinterval: Hver anvendelse eller dagligt

For hver 1500 timer

For hver 200 timer

Hvert 2. år

Køleren skal holdes ren for at forhindre motoren i at overophede. Kontroller normalt køleren hver dag, og fjern alt snavs og skidt fra disse dele. Under ekstremt støvede og snavsede forhold vil det dog være nødvendigt at kontrollere og rengøre køleren hyppigere.

Bemærk: Hvis plæneklipperskjoldet eller motoren stopper pga. overophedning, skal du først kontrollere, om der er for mange smudsaflejringer på køleren.

Rengør køleren som følger:

1. Åbn motorhjelmen.
2. Arbejd fra kølerens ventilatorside, og blæs smudset ud med trykluft ved lavt tryk (343 kPa [50 psi]) **(brug ikke vand)**. Gentag proceduren stående foran køleren og igen ved ventilatoren.

Vedligeholdelse af bremses

Justering af parkeringsbremsens sikkerhedskontakt

1. Stop maskinen, flyt bevægelseshåndtagene helt ind i neutral låseposition, aktiver parkeringsbremsen, og tag tændingsnøglen ud.
2. Fjern de bolte, der holder frontpanelet fast, og tag panelet af (Figur 56).

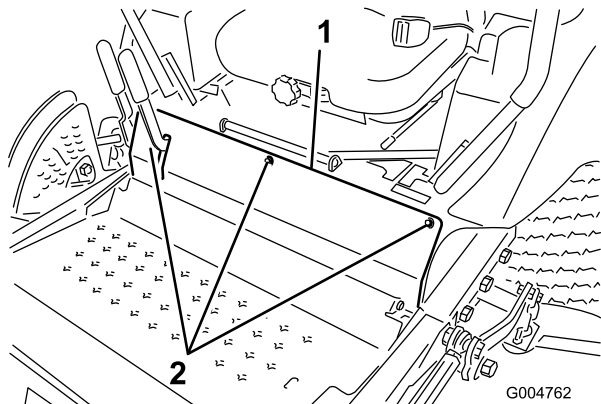

Figur 56

1. Frontpanelets bolte

3. Løsn de to kontramøtrikker, som fastgør parkeringsbremsens sikkerhedskontakt på monteringsbeslaget.

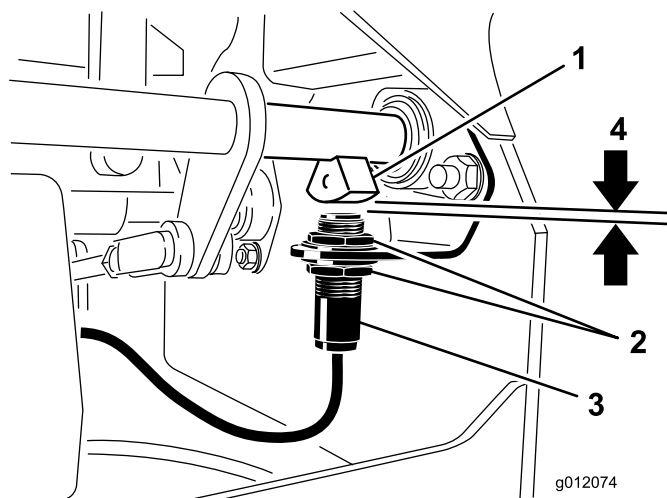

Figur 57

- | | |
|----------------------|---|
| 1. Bremseakselsensor | 3. Parkeringsbremsens sikkerhedskontakt |
| 2. Kontramøtrikker | 4. 3,9 mm |

4. Flyt kontakten op eller ned på beslaget, indtil afstanden mellem bremseakselsensoren og kontaktstemplet er 3,9 mm) (Figur 57).

Bemærk: Sørg for, at bremseakselsensoren ikke berører kontaktstemplet.

5. Spænd kontaktens kontramøtrikker.
6. Afprøv justeringen som følger:
 - A. Sørg for, at parkeringsbremsen er aktiveret, og at du ikke sidder i sædet, og start så motoren.
 - B. Flyt bevægelseshåndtagene ud af den neutrale låseposition.

Motoren skal stoppe. Gør den ikke det, skal du kontrollere din justering af kontakten igen.

7. Monter frontpanelet.

Vedligeholdelse af remme

Kontrol af generatorremmen

Eftersynsinterval: For hver 200 timer

Efter de første 10 timer

Kontroller generatorremmens stramhed (Figur 58) for hver 200 timers drift.

1. Påfør en belastning på 45 N på generatorremmen midtvejs mellem remskiverne.
2. Hvis afbøjningen ikke er 10 mm, skal generatorens monteringsbolte løsnes.

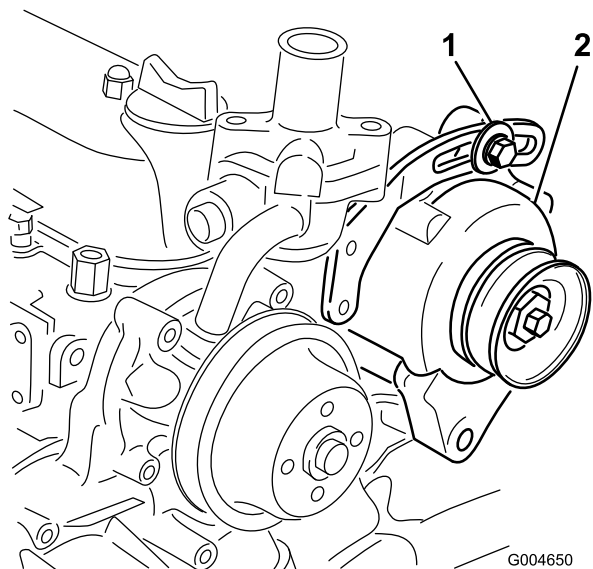

Figur 58

1. Monteringsbolt
2. Generator

3. Øg eller mindsk generatorremmens stramhed, og tilspænd boltene.
4. Kontroller remmens afbøjning igen for at sikre, at stramningen er korrekt.

Udskiftning af skæreknivenes drivremme

Eftersynsinterval: For hver 50 timer

Skæreknivenes drivremme, der holdes stramme af fjederbelastede styreremskiver, er meget slidstærke. Efter mange timers drift vil remmene imidlertid begynde at vise tegn på slidage. Blandt tegnene på, at en rem er slidt, kan nævnes: den hviner, når den kører rundt, skæreknivene glider, når der klippes græs, flossede

remkanter, brændemærker og revner. Udskift remmene, hvis nogen af disse forhold opstår.

1. Sænk klippeenheten til en klippehøjdeindstilling på 2,5 cm, flyt gashåndtaget til positionen Langsom, stop motoren, aktiver parkeringsbremsen, og tag tændingsnøglen ud.
2. Afmonter remskærmene for oven på klippeenheten, og sæt dem til side.
3. Flyt med et ledhåndtag eller et lignende værktøj styreremskiven for den øverste rem (Figur 59) væk fra den øverste drivrem for at mindske remmens stramhed, så det bliver muligt at tage remmen af remskiverne.

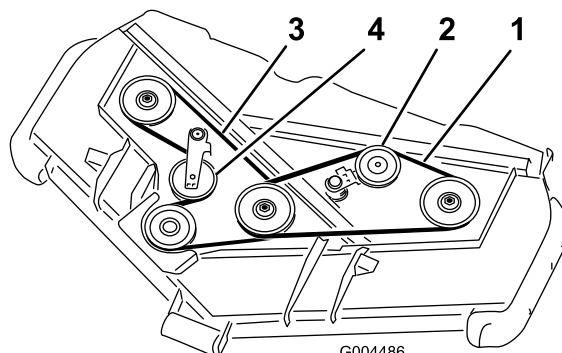

Figur 59

1. Øverste rem
2. Øverste styreremskive
3. Nederste rem
4. Nederste styreremskive

4. Flyt med et ledhåndtag eller et lignende værktøj styreremskiven for den nederste rem (Figur 59) væk fra den nederste drivrem for at mindske remmens stramhed, så det bliver muligt at tage remmen af remskiverne.
5. Før en ny rem rundt om gearkassens remskive, de nederste spindelremskiver og styreremskiveenheden som vist i Figur 59.
6. Før en ny rem rundt om de øverste spindelremskiver og styreremskiveenheden som vist i Figur 59.
7. Monter remskærmene.

Vedligeholdelse af betjeningsanordningsystem

Justering af sikkerhedskontakten, der fastlåser bevægelseshåndtagene i neutral position

1. Stop maskinen, flyt bevægelseshåndtagene helt ind i neutral låseposition, aktiver parkeringsbremsen, og tag tændingsnøglen ud.
2. Fjern de bolte, der holder frontpanelet fast, og tag panelet af (Figur 60).

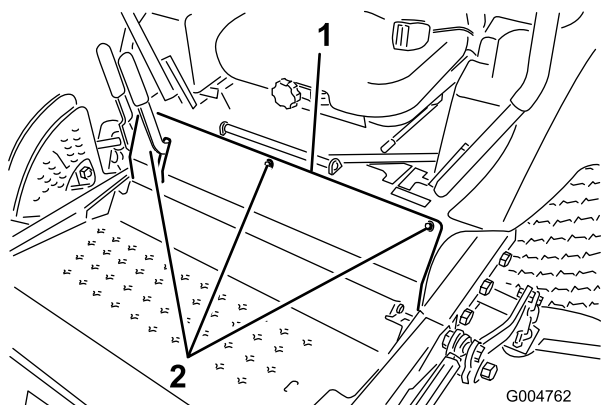

Figur 60

1. Frontpanelets bolte

3. Løsn de 2 skruer, der fastgør sikkerhedskontakten (Figur 61).

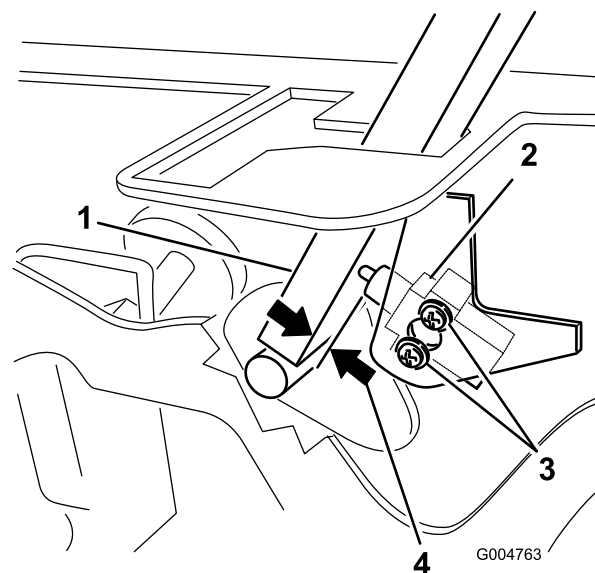

Figur 61

- | | |
|------------------------------|-----------------|
| 1. Bevægelseshåndtag | 3. Skruer |
| 2. Neutral sikkerhedskontakt | 4. 0,4 til 1 mm |

4. Mens du holder håndtaget mod chassiset, skal du flytte kontakten over mod håndtaget, indtil afstanden mellem håndtaget og kontaktens hus er på 0,4 til 1 mm (Figur 61).
5. Fastgør kontakten.
6. Gentag trin 3 til 5 for det andet håndtag.
7. Monter frontpanelet.

Justering af bevægelseshåndtagenes returnering til neutral position

Hvis bevægelseshåndtagene ikke stiller sig ud for hakkene for neutral position, når de udløses fra positionen for kørsel i bakgear, er det nødvendigt at foretage en justering. Juster hvert håndtag, fjeder og stang hver for sig.

1. Udkobl kraftudtaget, flyt bevægelseshåndtagene til den neutrale låseposition, og aktiver parkeringsbremsen.
2. Flyt gashåndtaget til Langsom position, stop motoren, fjern nøglen, og vent, til alle bevægelige dele er standset, før du forlader betjeningspositionen.
3. Fjern de bolte, der fastgør frontpanelet, og tag panelet af (Figur 62).

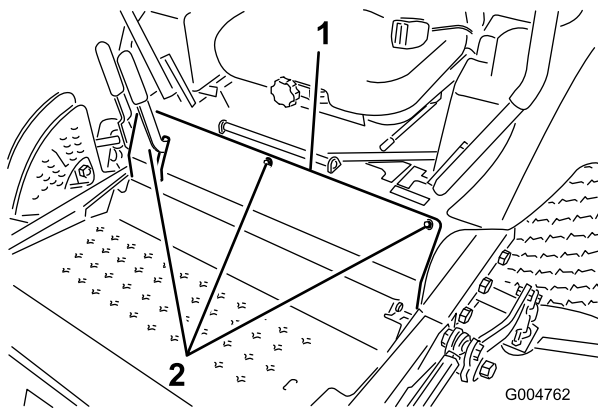

Figur 62

1. Frontpanelets bolte

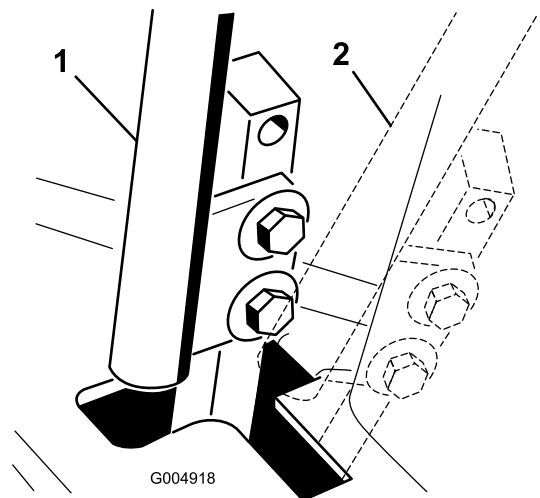

Figur 64

1. Neutral position
2. Neutral låseposition

4. Flyt et af håndtagene til den neutrale position, men **ikke låst** (Figur 64).
5. Træk håndtaget tilbage, indtil gaffelbolten (på en arm over drejakslen) berører enden af åbningen (begynder netop at lægge tryk på fjederen) (Figur 63).

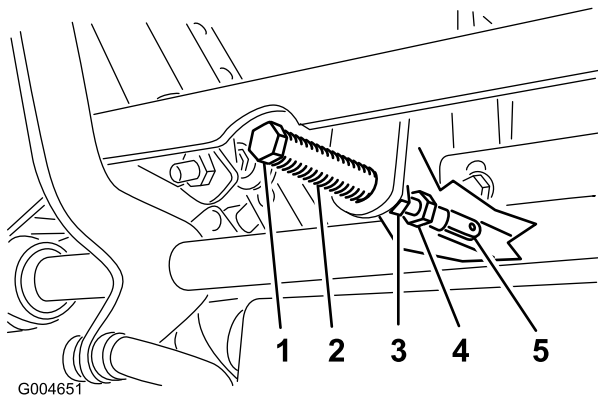

Figur 63

1. Gaffelbolt
2. Åbning
3. Kontramøtrikker
4. Justeringsbolt
5. Gaffel

6. Kontroller, hvor håndtaget er i forhold til hakket i konsollen (Figur 64). Det skal være i midten, så håndtaget kan dreje udad til den neutrale låseposition.

7. Hvis justering er nødvendig, skal møtrikken og kontramøtrikken løsnes mod gafflen (Figur 63).
8. Foretag et let, bagudgående tryk mod bevægelsehåndtaget, og drej samtidig hovedet på justeringsbolten i den rigtige retning, indtil håndtaget sidder i midten i neutral låseposition (Figur 63).

Bemærk: Når der opretholdes et bagudgående tryk på håndtaget, holdes gaffelbolten for enden af åbningen fast, hvorefter justeringsbolten kan flytte håndtaget til den rette position.

9. Spænd møtrikken og kontramøtrikken (Figur 63).
10. Gentag trin 4 til 9 for det andet håndtag.
11. Monter frontpanelet.

Justering af traktionsdrevet til neutral

Denne justering skal foretages, mens kørselshjulene drejer.

⚠ FARE

Mekaniske eller hydrauliske donkrafte kan svigte og forårsage alvorlige skader.

- Brug støttebukke til understøttelse af maskinen.
- Brug ikke hydrauliske donkrafte.

⚠ ADVARSEL

Motoren skal køre for at kunne foretage denne justering. Kontakt med bevægelige dele eller varme overflader kan forårsage personskader.

Hold hænder, fødder, ansigt, tøj og andre kroppsdele væk fra roterende dele, lyd-potten og andre varme overflader.

1. Hæv chassiset op på nogle stabile støttebukke, således at trækjulene kan dreje frit.
2. Skub sædet frem, lås det op, og vip det opad og fremad.
3. Afbryd det elektriske stik fra sædesikkerhedskontakten. Monter midlertidigt en kortslutningsledning mellem polerne i ledningsnetstikket.
4. Start motoren, kontroller, at gashåndtaget står midtvejs mellem Hurtig og Langsom position, og deaktiver parkeringsbremsen.

Bemærk: Bevægelseshåndtagene skal være i neutral låseposition, når der foretages justeringer.

5. Juster pumpestangens længde på den ene side ved at dreje den sekskantede aksel i den rigtige retning, indtil det tilsvarende hjul står stille eller kryber en smule i bakgear (Figur 65).

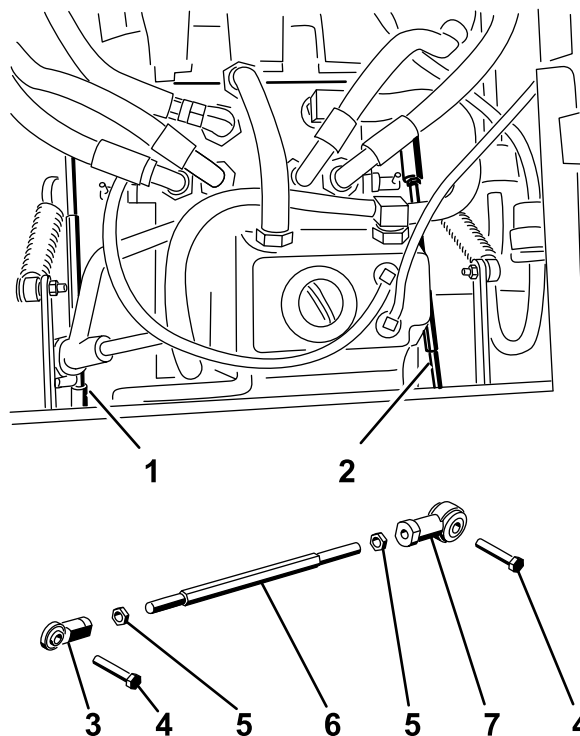

Figure 56

Figur 65

- | | |
|-----------------------|---------------------|
| 1. Højre pumpestang | 5. Kontramøtrik |
| 2. Venstre pumpestang | 6. Sekskantet aksel |
| 3. Kugleled | 7. Kugleled |
| 4. Bolt | |

6. Flyt bevægelseshåndtaget fremad og bagud og derefter tilbage i neutral position. Hjulet skal holde op med at dreje eller krybe en smule i bakgear.
7. Flyt gashåndtaget til positionen Hurtig. Sørg for, at hjulet forbliver stoppet eller kryber en smule i bakgear. Juster, hvis det er nødvendigt.
8. Gentag trin 5 til 7 for den anden side.
9. Stram kontramøtrikkerne ved kugleleddene (Figur 63).
10. Flyt gashåndtaget til positionen Langsom, og stop motoren.
11. Fjern kortslutningsledningen fra ledningsnetstikket, og sæt stikket i sædekontakten.

⚠ ADVARSEL

Det elektriske system vil ikke udføre en korrekt sikkerhedsafbrydelse, når kortslutningsledningen er monteret.

- Fjern kortslutningsledningen fra ledningsnetstikket, og sæt stikket i sædekontakten, når justeringen er udført.
- Betjen aldrig denne enhed, når en kortslutningsledning er monteret og sædekontakten omgås.

12. Vip sædet tilbage på plads.

13. Fjern donkraftene.

Justering af den maksimale kørselshastighed

1. Udkobl kraftudtaget, flyt bevægelseshåndtagene til den neutrale låseposition, og aktiver parkeringsbremsen.
2. Flyt gashåndtaget til Langsom position, stop motoren, fjern nøglen, og vent, til alle bevægelige dele er standset, før du forlader betjeningspositionen.
3. Fjern de bolte, der fastgør frontpanelet, og tag panelet af (Figur 66).

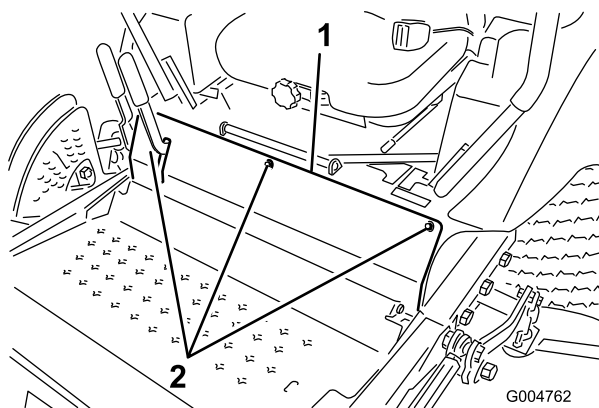

Figur 66

1. Frontpanelets bolte

4. Løsn kontramøtrikken på stopbolten for det ene af bevægelseshåndtagene (Figur 67).

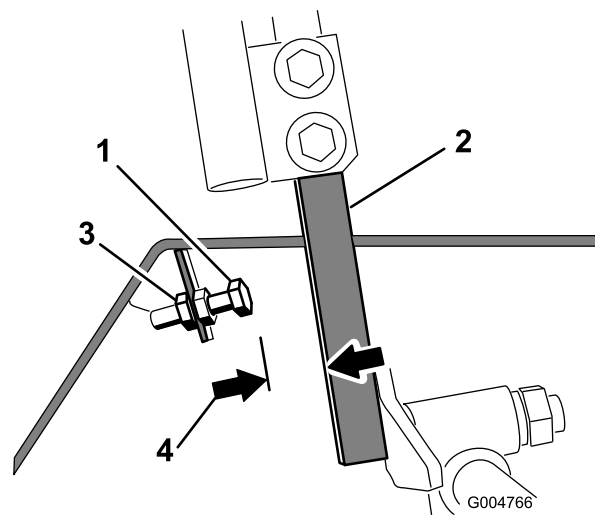

Figur 67

1. Stopbolt
2. Bevægelseshåndtag
3. Kontramøtrik
4. 1,5 mm

5. Skru stopbolten helt ind (væk fra bevægelseshåndtaget).
6. Skub bevægelseshåndtaget helt frem, indtil det stopper, og hold det der.
7. Skru stopbolten udad (mod bevægelseshåndtaget), indtil der er et mellemrum på 1,5 mm mellem stopboltens hoved og bevægelseshåndtaget.
8. Spænd kontramøtrikken for at holde stopbolten på plads.
9. Gentag trin 4 til 8 for det andet håndtag.
10. Monter frontpanelet.

Bemærk: Hvis du ønsker at sænke maskinens maksimale kørselshastighed, skal du indstille hastigheden for begge bevægelseshåndtag som anvist ovenfor og derefter skrue hver stopbolt lige meget udad mod bevægelseshåndtaget, indtil du når den maksimumhastighed, du ønsker (du vil sandsynligvis være nødt til at afprøve justeringen flere gange). Kontroller, at maskinen kører lige og ikke drejer, når begge bevægelseshåndtagene skubbes helt frem. Hvis maskinen drejer, er stopboltene ikke indstillet ens, og du er nødt til at justere dem yderligere.

Justering af sporingen

1. Udkobl kraftudtaget, flyt bevægelseshåndtagene til den neutrale låseposition, og aktiver parkeringsbremsen.
2. Flyt gashåndtaget til Langsom position, stop motoren, fjern nøglen, og vent, til alle bevægelige dele er standset, før du forlader betjeningspositionen.
3. Løsn boltene, der fastgør bevægelseshåndtagene (Figur 68).

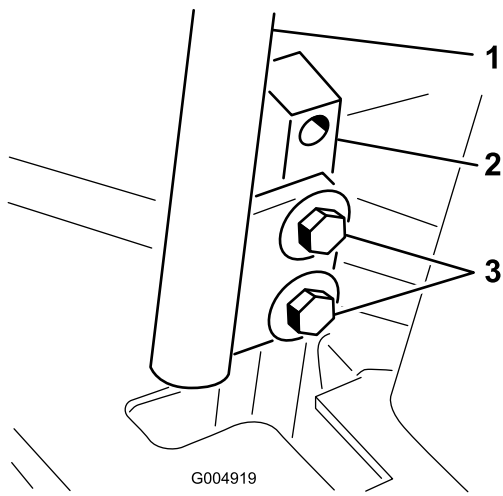

Figur 68

- | | |
|----------------------|----------|
| 1. Bevægelseshåndtag | 3. Bolte |
| 2. Håndtagsstolpe | |

-
4. Få en anden person til at skubbe håndtagsstolperne (ikke håndtagene) helt frem til positionen for maksimumhastighed og holde dem der.
 5. Juster håndtagene, så de står parallelt (Figur 69), og spænd boltene, der fastgør håndtagene til stolperne.

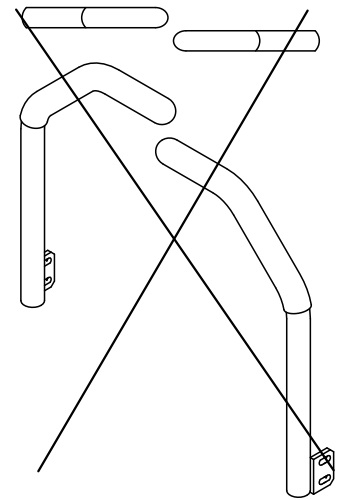
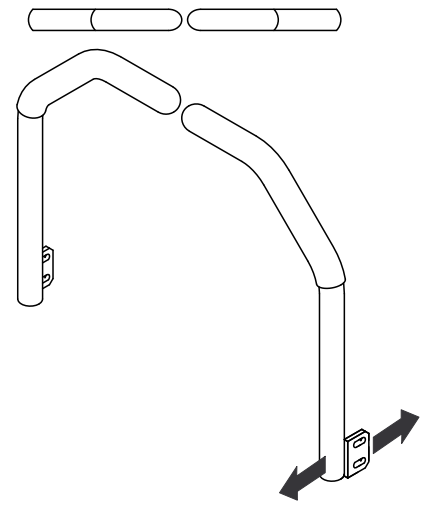

Figur 69

Vedligeholdelse af hydrauliksystem

Beholderen er fra fabrikken påfyldt ca. 4,7 l gear-/hydraulikvæske af høj kvalitet til traktorer. Følgende udskiftningsvæske anbefales:

Toro Premium Transmission/Hydraulic Tractor Fluid (fås i spande med 19 l eller tromler med 208 l. Reservedelsnumrene kan findes i reservedelskataloget, eller spørg din Toro-forhandler.)

Alternative væsker: Hvis Toro-væsken ikke kan fås, kan Mobil® 424 hydraulikvæske bruges.

Bemærk: Toro påtager sig intet ansvar for skader opstået som følge af brug af forkerte alternative væsker.

Bemærk: Mange hydraulikvæsker er næsten farveløse, og det kan derfor være svært at få øje på lækager. Der kan fås et rødt tilsætningsstof til hydraulikolien i flasker med 20 ml. Én flaske er nok til 15–22 l hydraulikolie. Bestil delnr. 44-2500 hos din autoriserede Toro-forhandler.

Kontrol af hydrauliksystemet

Eftersynsinterval: Hver anvendelse eller dagligt

Kontroller hydraulikvæskestanden, før motoren startes første gang, og derefter dagligt.

1. Parker maskinen på en plan flade. Stil bevægelseshåndtagene i neutral låseposition, og start motoren. Kør motoren ved den lavest mulige omdrejning, så systemet tømmes for luft. **Du må ikke indkoble kraftudtaget.** Hæv klippeskjoldet for at strække løftecylindrene ud, stop motoren, og tag tændingsnøglen ud.
2. Hæv sædet for at få adgang til hydraulikvæsketanken.
3. Fjern hydraulikpåfyldningsdækslet (Figur 70) fra påfyldningsstuds.

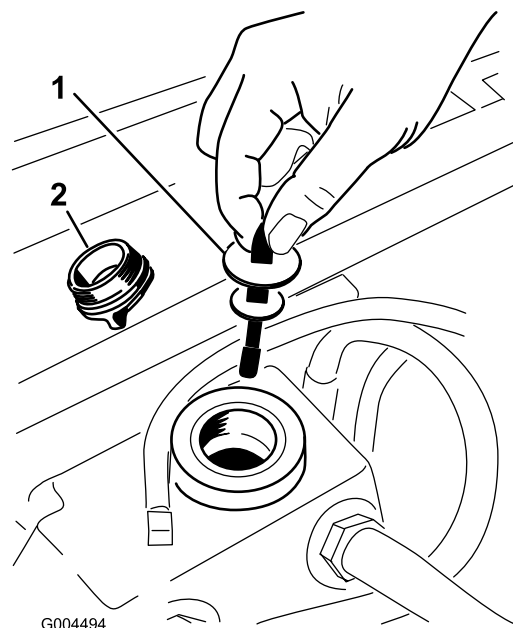

Figur 70

1. Målepind
2. Påfyldningsdæksel

4. Fjern målepinden, og aftør den med en ren klud (Figur 70).
5. Indfør målepinden i påfyldningsstuds, tag den op igen, og kontroller væskestanden (Figur 70).
Hvis væskestanden ikke ligger inden for det riflede område på målepinden, skal du påfylde så megen hydraulikvæske af høj kvalitet, at væskestanden kommer op i det riflede område. **Fyld ikke for meget på.**
6. Sæt målepinden på plads, og skru påfyldningsdækslet fingerstramt på påfyldningsstuds.
7. Kontroller, om der er lækager på slanger og fittings.

Skift af hydraulikolien og filteret

Eftersynsinterval: Efter de første 200 timer

For hver 800 timer

Udskift hydraulikoliefilteret første gang efter de første 200 driftstimer.

Udskift filteret og olien for hver 800 driftstimer.

1. Udkobl kraftudtaget, flyt bevægelseshåndtagene til den neutrale låseposition, og aktiver parkeringsbremsen.
2. Sæt gashåndtaget i Langsom-positionen, stop motoren, tag nøglen ud, og vent, indtil alle bevægelige dele er stoppet, før du stiger af.

- Placer en stor bakke under hydraulikbeholderen og gearkassen, og skru propperne af, så al hydraulikvæsken kan løbe af (Figur 71).

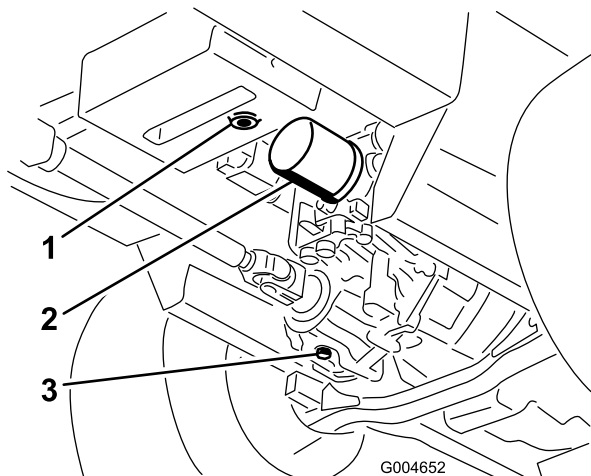

Figur 71

- | | |
|---|----------------------------------|
| 1. Hydraulikbeholderens
aftappingsprop | 3. Gearkassens
aftappingsprop |
| 2. Filter | |

- Rengør området omkring hydraulikoliefilteret, og afmonter det (Figur 71).
- Monter straks et nyt hydraulikoliefilter.
- Skru hydraulikbeholderens og gearkassens aftappingspropper i igen.
- Fyld beholderen op til det korrekte niveau (ca. 5,6 l). Se afsnittet Kontrol af hydraulikvæskestanden.
- Start motoren, og kontroller, om der er olielækager. Lad motoren køre i ca. fem minutter, og sluk den derefter.
- Kontroller hydraulikvæskestanden efter to minutter. Se afsnittet Kontrol af hydraulikvæskestanden.

Vedligeholdelse af plæneklipperskjoldet

⚠ ADVARSEL

Hvis du hæver maskinen og kun bruger en donkraft til at understøtte den med, mens du arbejder under plæneklipperskjoldet, kan donkraften vælte, hvorved klippeskjoldet kan falde ned og knuse dig eller omkringstående personer.

Brug altid mindst 2 støttebukke til at understøtte maskinen, når du har hævet plæneklipperskjoldet.

⚠ FORSIGTIG

For oven på plæneklipperskjoldet er der to forbindelsesled, som forbinder det til chassiset. En spændt torsionsfjeder er forbundet til disse forbindelsesled (Figur 72). Hvis du spænder forbindelsesleddene af, vil spændingen i torsionsfjederen blive udløst og kan forårsage, at forbindelsesleddene bevæger sig, hvorved de kan beskadige dine hænder eller fingre.

Vær forsigtig, når du afmonterer plæneklipperskjoldet fra chassiset, og gør forbindelsesleddene fast, før du spænder dem af chassiset.

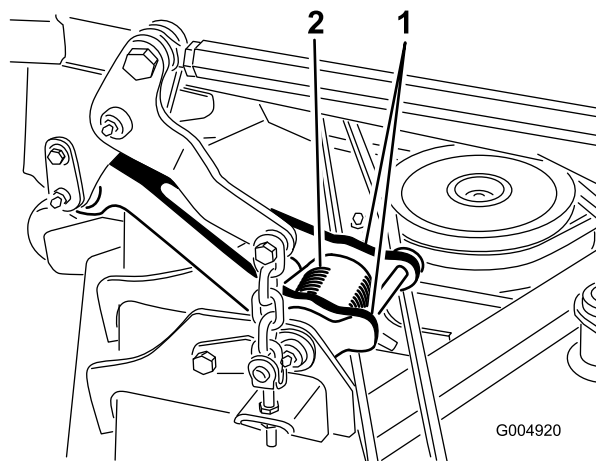

Figur 72

- | | |
|--------------------|-------------------|
| 1. Forbindelsesled | 2. Torsionsfjeder |
|--------------------|-------------------|

Serviceeftersyn af skæreknivene

Hold skæreknivene skarpe gennem hele græsslåningssæsonen, da skarpe knive skærer græsset rent af uden at rive det over eller få det til

at flosse. Hvis græsset rives over eller flosser, bliver spidserne brune, hvilket hæmmer væksten og øger risikoen for sygdom.

Kontroller skæreknivenes skarphed dagligt, og kontroller, om de er slidte eller beskadigede. Slib skæreknivene efter behov. Hvis en skærekniv er beskadiget eller slidt, skal den udskiftes med det samme med en original Toro-kniv.

▲ FARE

En slidt eller beskadiget kniv kan gå itu, og et stykke af kniven kan blive kastet ind i det område, hvor operatøren eller omkringstående befinder sig, og medføre alvorlig personskade eller død.

- Efterse jævnligt kniven for slid og skader.
- Udskift en slidt eller beskadiget kniv.

Undersøg alle skæreknivene hver 8. time.

Før besigtigelse eller eftersyn af knivene

1. Udkobl kraftudtaget, flyt bevægelseshåndtagene til den neutrale låseposition, og aktiver parkeringsbremsen.
2. Sæt gashåndtaget i Langsom-positionen, stop motoren, tag nøglen ud, og vent, indtil alle bevægelige dele er stoppet, før du stiger af.

Besigtigelse af knivene

Eftersynsinterval: Hver anvendelse eller dagligt

1. Efterse skærekanterne (Figur 73). Hvis kanterne ikke er skarpe, eller hvis de har hakker, skal skæreknivene afmonteres og slibes. Se afsnittet Slibning af skæreknivene.
2. Efterse knivene, især det buede område (Figur 73). Hvis kniven er beskadiget eller slidt, eller hvis der er antydning af en revne i dette område (Figur 73), skal du straks montere en ny kniv.

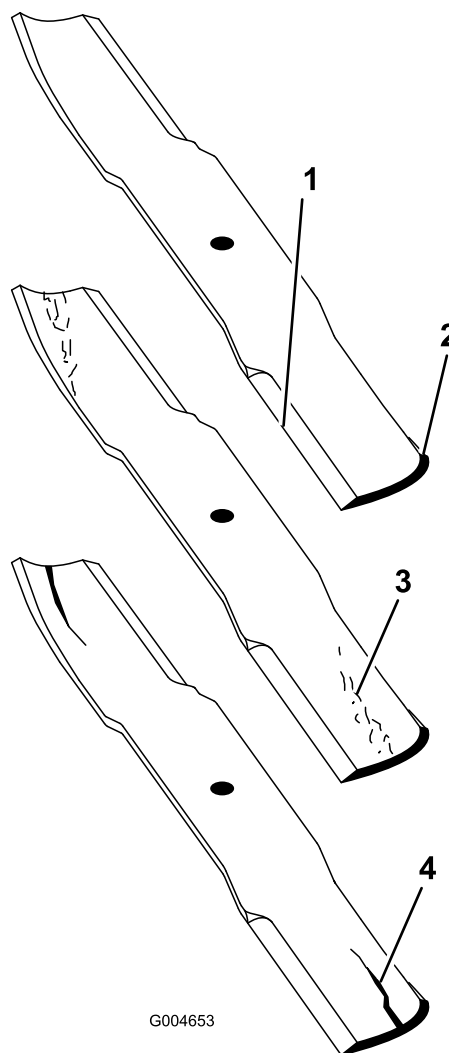

Figur 73

- | | |
|----------------|------------------------------|
| 1. Skærekant | 3. Dannelse af slitage/revne |
| 2. Buet område | 4. Revne |

▲ FARE

Hvis du lader skærekniven blive slidt, vil der danne sig en slids mellem den buede og den flade del af skærekniven. Før eller siden kan et stykke af kniven knække af og blive slynget ud fra husets underside, hvilket muligvis kan medføre alvorlig personskade for dig eller omkringstående personer.

- Efterse jævnligt kniven for slid og skader.
- Forsøg aldrig at rette en bøjet kniv ud eller at svejse en knækket eller revnet kniv.
- Udskift en slidt eller beskadiget kniv.

Kontrol for bøjede skæreknive

1. Udkobl kraftudtaget, flyt bevægelseshåndtagene til den neutrale låseposition, og aktiver parkeringsbremsen.

- Sæt gashåndtaget i Langsom-positionen, stop motoren, tag nøglen ud, og vent, indtil alle bevægelige dele er stoppet, før du stiger af.
- Drej knivene, indtil enderne vender fremad og bagud (Figur 74). Mål fra en plan overflade til skærekanten, position A, på knivene (Figur 74). Noter dette mål.

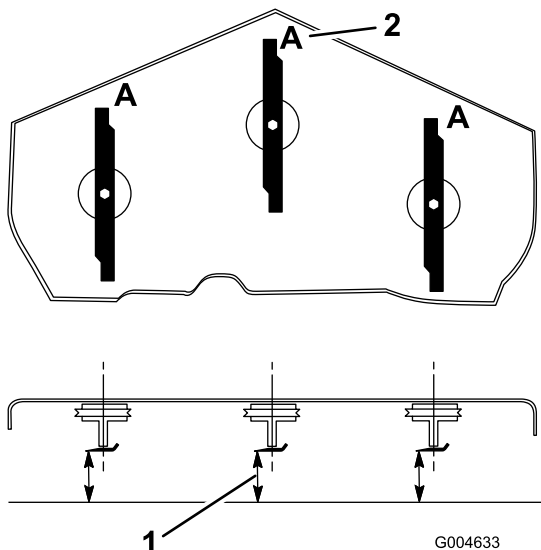

Figur 74

- Mål her fra kniv til hård overflade
- Position A

- Drej de modsatte ender af knivene fremad.
- Mål fra en plan overflade til knivenes skærekant ved samme punkt som i trin 3 ovenfor. Forskellen mellem målene fra trin 3 og 4 må ikke overskride 3 mm. Hvis dette mål overskrider 3 mm, er kniven bøjet og skal udskiftes. Se afsnittet Afmontering af knivene og Montering af knivene.

⚠ ADVARSEL

En bøjet eller beskadiget kniv kan gå i stykker og skade dig eller omkringstående alvorligt eller endda medføre døden.

- Udskift altid en bøjet eller beskadiget kniv med en ny kniv.
- Fil eller lav ikke skarpe hakker i knivenes kanter eller flader.

Afmontering af skæreknivene

Kniven skal udskiftes, hvis den rammer en fast genstand, eller hvis den er ude af balance eller bøjet. Brug kun originale Toro-knive for at sikre optimal ydelse og fortsat sikker overensstemmelse med maskinen. Brug af reserveknive fremstillet af andre producenter kan medføre, at maskinen ikke opfylder sikkerhedsstandarderne.

⚠ ADVARSEL

Kontakt med en skarp kniv kan forårsage alvorlig personskade.

Bær handsker, eller pak knivens skarpe kanter ind i en klud.

- Hold på knivenden med en klud eller en tyk handske.
- Fjern knivbolten, antiskalperingspladen og skærekniven fra spindelakslen (Figur 77).

Slibning af knivene

⚠ ADVARSEL

Ved slibning af kniven kan stykker af kniven blive slynget ud og forårsage alvorlig personskade.

Bær beskyttelsesbriller ved slibning af skæreknive.

- Slib skæret i begge ender af skærekniven (Figur 75). Bevar den oprindelige vinkel. Skærekniven bevarer balancen, hvis der fjernes den samme mængde materiale på begge skærekanter.

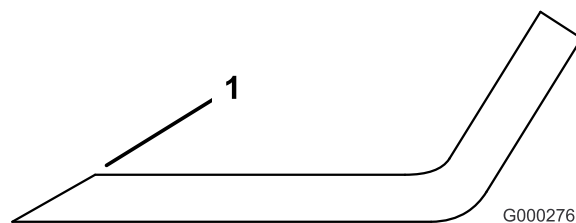

Figur 75

- Slib i den oprindelige vinkel
- Kontroller skæreknivens balance ved at placere den på en afbalanceringsenhed (Figur 76). Hvis skærekniven forbliver i en vandret position, er skærekniven afbalanceret og kan benyttes. Hvis skærekniven ikke er afbalanceret, skal der slibes lidt mere metal af enden af sejlområdet (Figur 77). Gentag denne procedure, indtil skærekniven er afbalanceret.

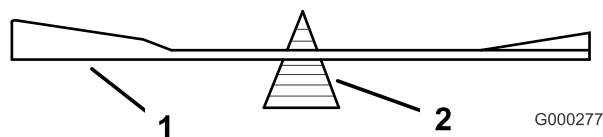

Figur 76

- Skærekniv
- Afbalanceringsenhed

Montering af skæreknivene

- Monter skærekniven på spindelakslen (Figur 77).

Vigtigt: Den buede del af skærekniven skal pege opad mod indersiden af plæneklipperen for at sikre en god klipning.

2. Monter antiskalperingspladen og knivbolten (Figur 77).

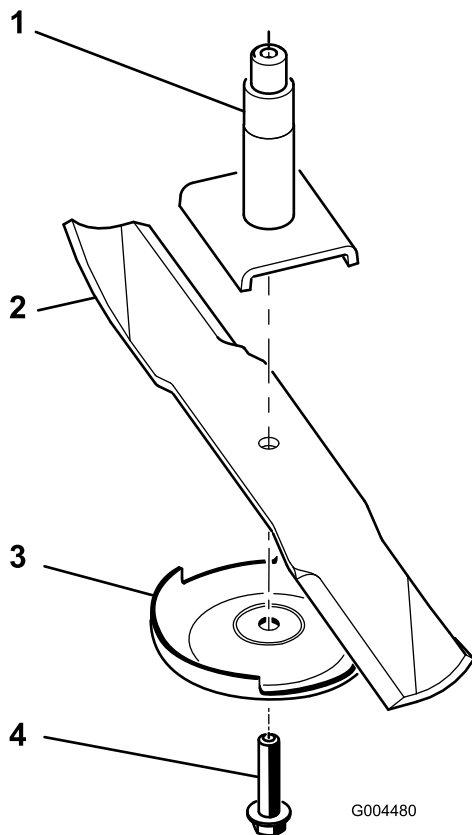

Figur 77

- | | |
|----------------------|-------------------------|
| 1. Spindel | 3. Antiskalperingsplade |
| 2. Skæreknivens sejl | 4. Skæreknivsbolt |

3. Tilspænd knivbolten med et moment på 115-150 Nm.

Rettelse af fejljusterede skæreknive på plæneklipperskjoldene

Hvis klipningen er ujævn på tværs af plæneklipperens skårbredde, skal denne fejl rettes på følgende måde:

1. Placer maskinen på en plan flade på værkstedets gulv.
2. Indstil klippeenheden til den ønskede klippehøjde, flyt gashåndtaget til positionen Langsom, stop motoren, aktiver parkeringsbremsen, og tag tændingsnøglen ud.
3. Kontroller og juster dæktrykket på forreste og bageste trækjul. Se afsnittet Kontrol af dæktrykket.
4. Kontroller, om der er bøjedede skæreknive
5. Fjern dækslerne på klippeenhedernes overside.

6. Drej skærekniven på hver spindel, indtil enderne vender henholdsvis fremad og bagud.
7. Mål afstanden fra gulvet og op til den forreste spids af skæret.
8. Juster kontramøtrikkerne, der holder skjoldgafflerne/kæderne fast på plæneklipperskjoldet, indtil skjoldet er i vater.

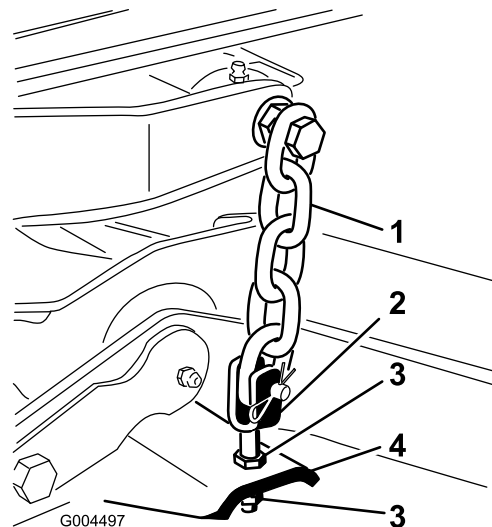

Figur 78

- | | |
|-----------|-----------------------|
| 1. Kæde | 3. Kontramøtrik |
| 2. Gaffel | 4. Plæneklipperskjold |

Justering af plæneklipperskjoldets hældning

Klippeenhedernes hældning er forskellen i klippehøjde fra den forreste del af knivniveauet til den bageste del af knivniveauet. Toro anbefaler en skæreknivshældning på ca. 8 mm. Det vil sige, at bagkanten af knivens skæreplan skal være 8 mm højere end forkanten.

1. Placer maskinen på en plan flade på værkstedets gulv.
2. Indstil klippeenheden til den ønskede klippehøjde, flyt gashåndtaget til positionen Langsom, stop motoren, aktiver parkeringsbremsen, og tag tændingsnøglen ud.
3. Drej den midterste skærekniv, så den peger lige fremad.
4. Mål med en kort lineal afstanden fra gulvet og op til den forreste spids af skærekniven.
5. Drej skærekniven, så denne knivspids nu peger bagud, og mål afstanden fra gulvet og op til knivspidsen, der nu er bagest i skjoldet.
6. Træk det forreste mål fra det bageste mål for at beregne skæreknivens hældning.
7. Hæv skjoldets bagende ved at justere kontramøtrikkerne, der fastgør de bageste

skjoldgaffer/-kæder, således at knivhældningen indstilles på 8 mm (Figur 79).

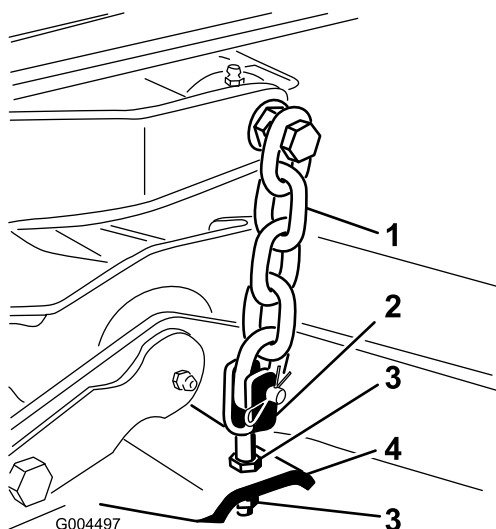

Figur 79

- | | |
|-----------|-----------------------|
| 1. Kæde | 3. Kontramøtrik |
| 2. Gaffel | 4. Plæneklipperskjold |

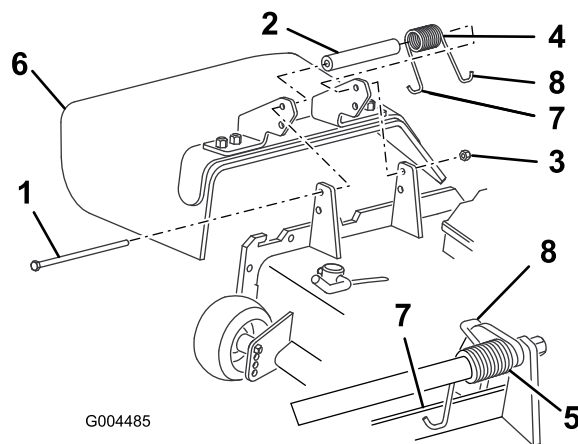

Figur 80

- | | |
|--------------------|--|
| 1. Bolt | 5. Fjeder monteret |
| 2. Afstandsbøsning | 6. Græsdeflektor |
| 3. Låsemøtrik | 7. Fjederens venstre krogende, placeres bag skjoldets kant før monteringen af bolt |
| 4. Fjeder | 8. Fjederens højre krogende |

Udskiftning af græsdeflektoren

⚠ ADVARSEL

En utildækket udblæsningsåbning kan resultere i, at der udkastes genstande i operatørens eller omkringståendes retning, hvilket kan medføre alvorlig personskade. Der kan også opstå kontakt med skærekniiven.

- Brug aldrig plæneklipperen, hvis der ikke er monteret et græskværnsæt eller en græsdeflektor.
- Sørg for, at græsdeflektoren er i sænket position.

1. Sænk klippeenheden ned på værkstedets guly, flyt gashåndtaget til positionen Langsom, stop motoren, aktiver parkeringsbremsen, og tag tændingsnøglen ud.
2. Fjern låsemøtrikken, boltene, fjederen og afstandsklodsene, som fastgør græsdeflektoren til akselbeslagene (Figur 80). Fjern den beskadigede eller slidte græsdeflektor.

3. Placer afstandsklodsene og fjederen mellem den nye græsdeflektors beslag (Figur 80). Placer fjederens venstre, J-formede krogende bag skjoldets kant.

Bemærk: Sørg for, at fjederens venstre, J-formede krogende monteres bag skjoldets kant, før boltene monteres som vist i Figur 80.

4. Monter boltene og møtrikken. Placer fjederens højre, J-formede krogende omkring græsdeflektoren (Figur 80).

Vigtigt: Græsdeflektoren skal kunne sænkes ned på plads. Løft deflektoren op for at kontrollere, at den kan sænkes helt ned.

Rengøring

Rengøring under plæneklipperen

Eftersynsinterval: Hver anvendelse eller dagligt

Fjern ophobning af græs under plæneklipperen hver dag.

1. Udkobl kraftudtaget, flyt bevægelsehåndtagene til den neutrale låseposition, og aktiver parkeringsbremsen.
2. Sæt gashåndtaget i Langsom-positionen, stop motoren, tag nøglen ud, og vent, indtil alle bevægelige dele er stoppet, før du stiger af.
3. Hæv plæneklipperen til transportposition.
4. Hæv maskinens forende ved hjælp af støttebukke.
5. Rengør plæneklipperens underside omhyggeligt med vand.

Bortskaffelse af affald

Motorolie, batterier, hydraulikolie og motorkølervæske forurener miljøet. Bortskaf dem i henhold til den lokale gældende lovgivning.

Opbevaring

Maskine

1. Rengør maskinen, skjoldet og motoren grundigt, og vær specielt opmærksom på følgende områder:
 - Køler og kølegitter
 - Under skjoldet
 - Under skjoldets remskærme
 - Modvægtsfjedre
 - Kraftudtagsakslen
 - Alle fedtfitnings og drejepunkter
 - Fjern kontrolpanelet, og rengør indersiden af kontrolkassen
 - Under sædepladen og den øverste del af transmissionen
2. Kontroller og juster dæktrykket på forreste og bageste trækjul. Se afsnittet Kontrol af dæktrykket.
3. Afmonter, slib og afbalancer knivene. Monter skæreknivene igen, og spænd knivboltene med et moment på 115-149 Nm.
4. Kontroller, at der ikke er løse dele, som skal være fastspændte, og efterspænd dem om nødvendigt. Spænd især de seks bolte, der fastgør plæneklipperskjoldets ramme til traktionsenheden (Figur 81) med et moment på 359 Nm.

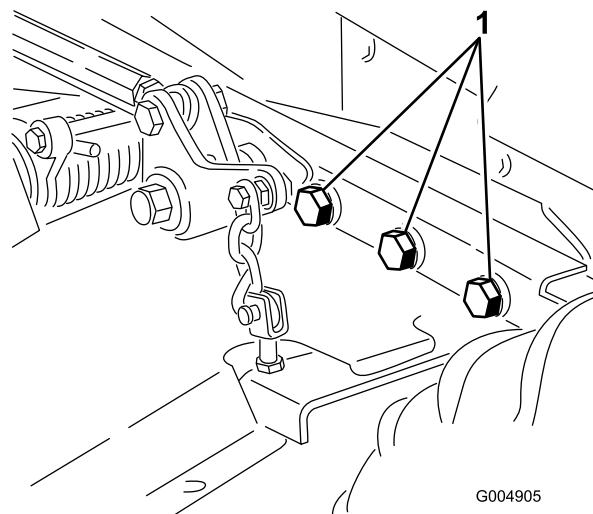

Figur 81

Højre side er ikke vist

1. Bolte
-
5. Smør alle fedtfitnings, drejepunkter og transmissionspinde til omløb af kontraventil ind i fedt. Tør overskydende smøremiddel af.
 6. Slib let med sandpapir, og benyt pletreparationslak på lakerede områder, som er blevet ridsede, har

været udsat for stenslag eller har rustpletter. Reparer eventuelle buler i metalkarosseriet.

7. Udfør service på batteriet og kablerne som beskrevet herunder:
 - A. Fjern batteriklemmerne fra batteripolerne.
 - B. Rengør batteriet, klemmerne og polerne med en stålbørste og en opløsning med tvekulsurt natron.
 - C. Smør batterierne og kabelforbindelserne ind i Grafo 112X-fedt (Toro del nr. 505-47) eller vaseline for at forebygge korrosion.
 - D. Genoplad langsomt batteriet efter hver 60 dage i 24 timer for at forhindre blyulfatering af batteriet.

Motor

1. Aftap motorolien fra oliesumpen, og sæt bundproppen i igen.
2. Fjern og bortskaf oliefilteret. Sæt et nyt filter i.
3. Fyld motoren op med 3,8 l anbefalet motorolie. Se Skift af motorolien.
4. Start motoren, og lad den køre i tomgang i to minutter.
5. Tap alt brændstof af brændstoftanken, slangerne, pumpen, filteret og vandudskilleren. Skyl brændstoftanken med rent dieselbrændstof, og tilslut alle slanger.
6. Rengør og efterse luftfilterenheden grundigt.
7. Forsegl luftfilterindtaget og -udtaget med vejrbestandig tape.
8. Kontroller oliepåfyldningsdækslet og brændstofstankdækslet for at sikre, at de sidder godt fast.

Diagrammer

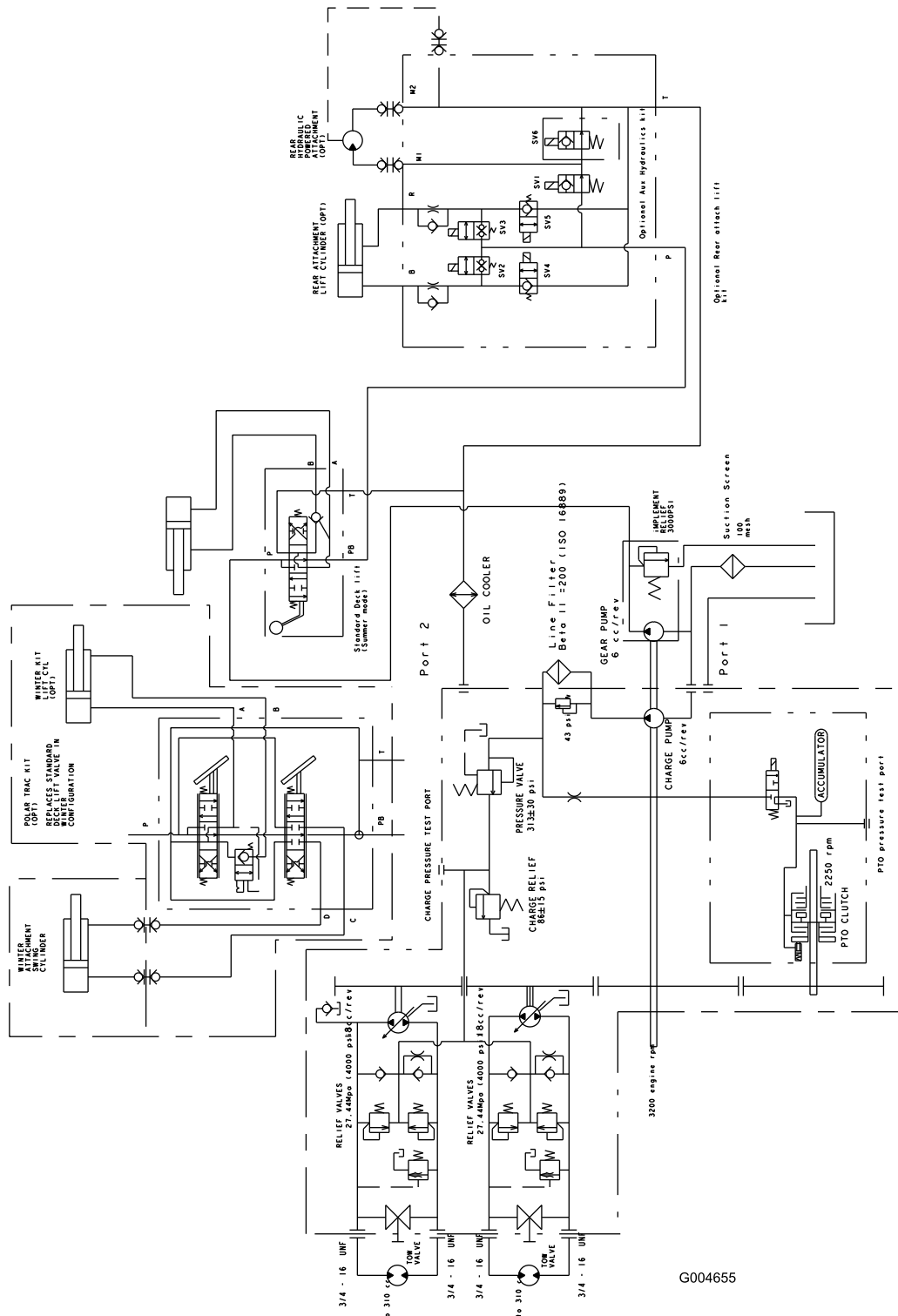

G004655

Hydrauliskema (Rev. A)

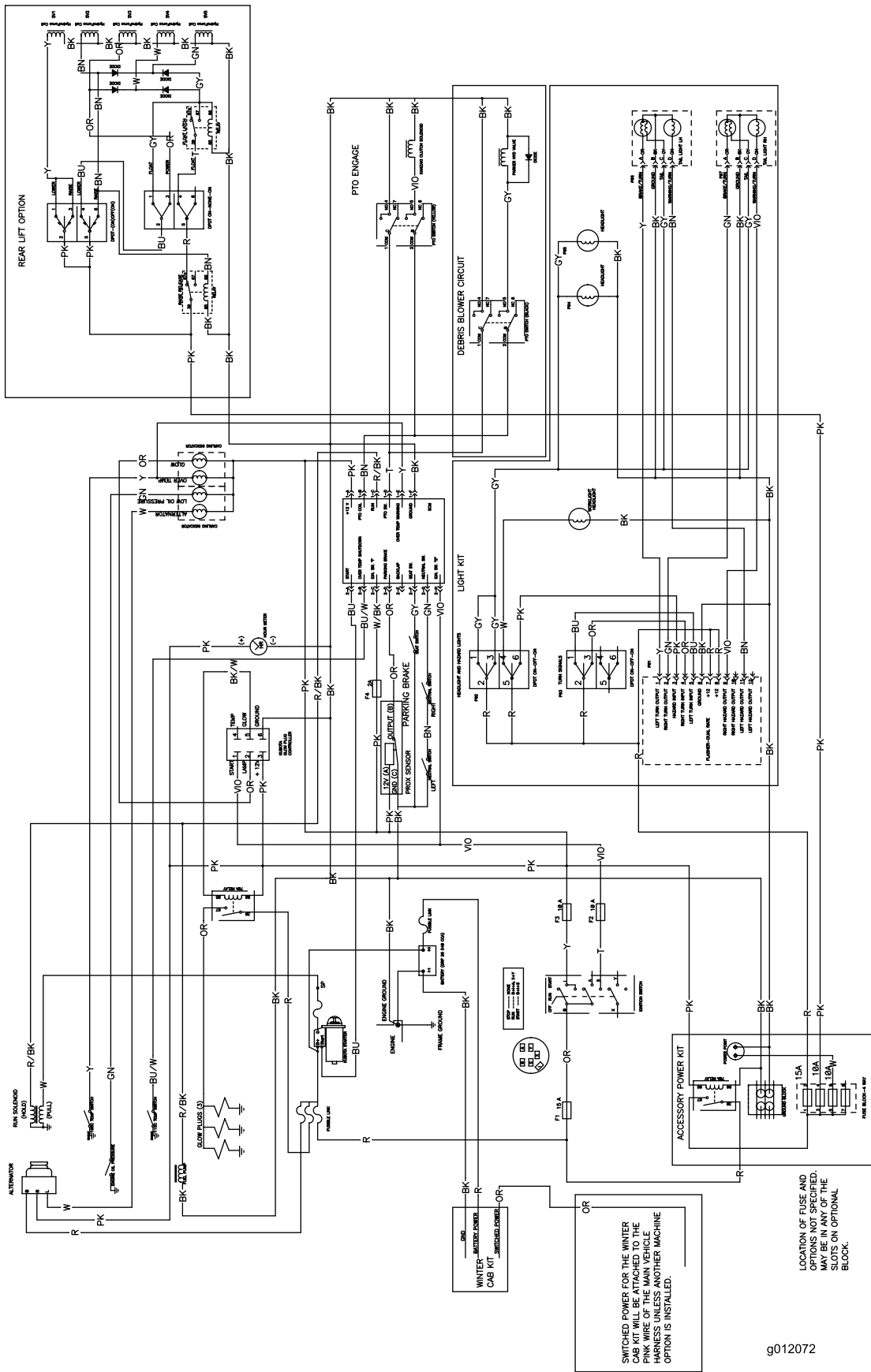

Ledningsdiagram (Rev. A)

g012072

Bemærkninger:

Bemærkninger:



Toro Total dækningsgaranti

En begrænset garanti

Fejl og produkter, der er dækket

The Toro® Company og dets søsterselskab, Toro Warranty Company, garanterer i fællesskab i henhold til en aftale mellem dem, at dit Toro-produkt ("produktet") er frit for materialefejl og fejl i den håndværksmæssige udførelse i to år eller 1500 driftstimer*, hvad end der måtte indtræde først. Denne garanti gælder for alle produkter med undtagelse af dybdeluftere (se de separate garantierklæringer for disse produkter). Hvis der forekommer en fejl, som er dækket af garantien, vil vi reparere produktet uden omkostninger for dig. Dette inkluderer fejl diagnose, arbejds løn, reservedele og transport. Denne garanti træder i kraft på den dato, produktet leveres til den person, som oprindeligt køber det i detailledet. * Produkt udstyret med timetæller.

Sådan får du udført service, der er dækket af garantien

Det påhviler dig at underrette produktforhandleren eller den autoriserede produktforhandler, som du har købt produktet hos, så snart du tror, der er opstået en fejl, som er dækket af garantien. Hvis du har brug for hjælp til at finde frem til en produktforhandler eller en autoriseret forhandler, eller hvis du har spørgsmål vedrørende dine rettigheder eller ansvar i henhold til garantien, kan du kontakte os her:

Commercial Products Service Department
Toro Warranty Company
8111 Lyndale Avenue South
Bloomington, MN 55420-1196, USA
E-mail: commercial.warranty@toro.com

Ejerens ansvar

Du er som ejer af produktet ansvarlig for at udføre den vedligeholdelse og de justeringer, som er nødvendige i henhold til din betjeningsvejledning. Hvis du ikke udfører den nødvendige vedligeholdelse og de nødvendige justeringer, kan dette danne grundlag for at afvise en reklamation i henhold til garantien.

Genstande og fejl, der ikke er dækket

Det er ikke alle produktfejl eller funktionsfejl, der måtte opstå i garantiperioden, som udgør materialefejl eller fejl i den håndværksmæssige udførelse. Denne garanti dækker ikke følgende:

- Produktfejl, som er en følge af brug af ikke-originale Toro-reservedele eller af installation og brug af ekstra eller modificeret eller ikke-originale Toro-tilbehør og -produkter. Der kan medfølge en separat garantierklæring fra producenten af sådanne enheder.
- Produktfejl, som er en følge af manglende udførelse af anbefalet vedligeholdelse og/eller justeringer. Undladelse af at udføre korrekt vedligeholdelse af Toro-produkterne i henhold til skemaet over anbefalet vedligeholdelse i *betjeningsvejledningen* kan danne grundlag for afvisning af et garantikrav.
- Produktfejl, som er en følge af at have betjent produktet på en ødelæggende, uagtsom eller hensynsløs måde.
- Reservedele, som forbruges ved brug, medmindre de skønnes at være defekte. Eksempler på reservedele, som forbruges eller opbruges under normal betjening af produktet omfatter, men er ikke begrænset til, bremseklodder og -belægninger, koblingsbelægninger, skæreknive, knivcylindre, bundknive, tines, tænder, styrehjul, dæk, filtre, remme samt visse sprøjtekomponenter såsom membraner, dyser og kontraventiler osv.
- Fejl, der forårsages af eksterne forhold. Forhold, der anses for at være eksterne forhold, omfatter, men er ikke begrænset til, vejrlig, opbevaringsforhold, forurening, brug af ikke-godkendte kølevæsker, smøremidler, tilsætningsstoffer, gødningsmidler, vand eller kemikalier osv.

Andre lande end USA og Canada

Kunder, som har købt Toro-produkter, der er eksporteret fra USA eller Canada, skal kontakte deres Toro-forhandler for at få en garantipolice, som gælder for deres land, provins eller stat. Såfremt du af en eller anden grund er utilfreds med din forhandlers service eller har problemer med at få oplysninger om garantien, bedes du kontakte Toro-importøren. Hvis alt andet svigter, kan du kontakte os hos Toro Warranty Company.

- Normal støj, vibration, slid og ælde samt forringelse.
- Normalt slid omfatter, men er ikke begrænset til, beskadigelse af sæder som følge af slitage eller afslidning, slid på malede overflader, ridsede mærkater eller vinduer osv.

Reservedele

Reservedele, der planmæssigt skal udskiftet i forbindelse med nødvendig vedligeholdelse, er kun dækket af garantien i tidsrummet frem til det planmæssige tidspunkt for udskiftning af den pågældende reservedel. Reservedele, der udskiftes i henhold til denne garanti, er dækket af garantien i den originale produktgarantis løbetid og bliver Toros ejendom. Toro træffer endelig beslutning om, hvorvidt en reservedel eller en samlet enhed skal repareres eller udskiftes. Toro har ret til at bruge fabriksreoverede reservedele til reparationer, der er dækket af garantien.

Bemærkning vedrørende garanti for dybdeafladningsbatteri:

Dybdeafladningsbatterier kan levere et samlet, specificeret antal kilowatttimer i løbet af deres levetid. Brugs-, opladnings- og vedligeholdelsesteknikker kan forlænge eller forkorte den samlede batterilevetid. I takt med at batterierne i dette produkt forbruges, vil mængden af nyttigt arbejde mellem opladningsintervaller langsomt formindskes, indtil batteriet er helt faldt. Udskiftning af slidte batterier som følge af normalt forbrug påhviler ejeren af produktet. Det kan være nødvendigt at udskifte batterier under produktets normale garantiperiode for ejerens regning.

Omkostninger til vedligeholdelse afholdes af ejeren

Motorjustering, smøring, rengøring og polering, udskiftning af genstande og fejl, der ikke er dækket, kølevæske og udførelse af anbefalet vedligeholdelse er eksempler på normal service, som Toro-produkter kræver, for hvilken omkostningerne afholdes af ejeren.

Generelle betingelser

Det eneste retsmiddel, du har til rådighed i henhold til nærværende garanti, er reparation hos en autoriseret Toro-forhandler.

Hverken The Toro Company eller Toro Warranty Company er ansvarlig for følgeskader eller indirekte eller hændelige skader i forbindelse med brugen af de Toro-produkter, der er dækket af nærværende garanti, herunder omkostninger eller udgifter til at fremskaffe erstatningsudstyr eller service i de perioder, der med rimelighed medgår i forbindelse med funktionsfejl eller manglende rådighed over produktet, mens der udføres reparationer i henhold til garantien. Bortset fra den emissionsgaranti, der er nævnt nedenfor, og kun såfremt denne måtte finde anvendelse, gives ingen anden udtrykkelig garanti.

Alle underforståede garantier om salgbarhed og brugsegnethed er begrænset til denne udtrykkelige garantis varighed. I visse stater er det ikke tilladt at fragå ansvar for hændelige og følgeskader eller at begrænse tidsrummet for en underforstået garantis varighed, så ovenstående ansvarsfrågørelser og begrænsninger gælder muligvis ikke for dig.

Denne garanti giver dig bestemte juridiske rettigheder, men derudover kan du også have andre rettigheder, som varierer fra stat til stat.

Bemærk vedrørende motorgaranti:

Emissionskontrollsystemet på dit produkt kan være dækket af en separat garanti, som overholder de krav, der er fastsat af det amerikanske miljøbeskyttelsesagentur (Environmental Protection Agency, EPA) og/eller rådet for luftressourcer i Californien (California Air Resources Board, CARB). De tilmæssige begrænsninger, der er anført ovenfor, gælder ikke for garantien på emissionskontrollsystemet. Læs garantierklæringen om motoremissionskontrol, som er trykt i *betjeningsvejledningen* eller indeholdt i motorproducentens dokumentation, for at få yderligere oplysninger.