



Count on it.

Bruksanvisning

Workman® MD och MDX arbetsfordon

Modellnr 07266—Serienr 310000001 och högre

Modellnr 07266TC—Serienr 310000001 och högre

Modellnr 07273—Serienr 310000001 och högre

Modellnr 07273TC—Serienr 310000001 och högre

Modellnr 07279—Serienr 310000001 och högre

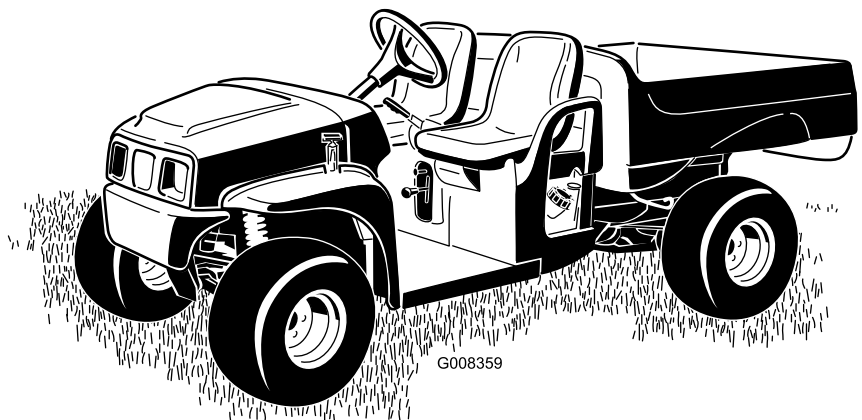

Maskinen är ett arbetsfordon som är avsett att användas av yrkesförare som har anlitats för kommersiellt arbete. Det är huvudsakligen utformat för transport av verktyg som används i sådant arbete. Fordonet tillåter säker transport av en förare och en passagerare i angivna säten. Fordonsflaket får inte användas till att transportera passagerare.

Denna produkt uppfyller alla relevanta europeiska direktiv. Mer information finns i den separata produktspecifika överensstämmelseförklaringen.

VARNING

KALIFORNIEN Proposition 65 Varning

Motoravgaserna från denna produkt innehåller kemikalier som av den amerikanska delstaten Kalifornien anses orsaka cancer, fosterskador och andra fortplantningsskador.

Viktigt: Den här motorn är inte utrustad med gnistsläckare. Enligt avsnitt 4442 i Kaliforniens Public Resource Code är det ett brott att använda eller köra denna motor på skogs-, busk- eller grästäckt mark. Andra stater eller federala områden kan ha liknande lagar.

Detta tändningssystem överensstämmer med bestämmelserna i kanadensiska ICES-002

Den för motorn bifogade *bruksanvisningen* tillhandahålles för information som avser den amerikanska miljömyndighetens – Environmental Protection Agency (EPA) och Kaliforniens lagstiftning för utsläppskontroll för utsläppssystem, underhåll och garanti. En extra bruksanvisning kan direktbeställas från motortillverkaren.

Introduktion

Läs den här informationen noga så att du lär dig att använda och underhålla produkten på rätt sätt, och för att undvika person- och produktskador. Du är ansvarig för att produkten används på ett korrekt och säkert sätt.

Kontakta gärna Toro direkt på www.Toro.com för information om produkter och tillbehör, hjälp med att hitta en återförsäljare eller för att registrera din produkt.

Kontakta en auktoriserad återförsäljare eller Toros kundservice och ha produktens modell- och serienummer till hands om du har behov av service, Toro-originaldelar eller ytterligare information.

Figur 1 visar var du finner produktens modell- och serienummer. Skriv in numren i det tomma utrymmet.

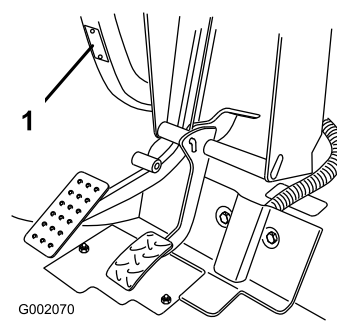

Figur 1

1. Modell- och serienummer

Modellnr _____
Serienr _____

I den här bruksanvisningen anges potentiella risker och alla säkerhetsmeddelanden har markerats med en varningssymbol (Figur 2), som anger fara som kan leda till allvarliga personskador eller dödsfall om föreskrifterna inte följs.



Figur 2

1. Varningssymbol

Två andra ord används också i den här bruksanvisningen för att markera information. **Viktigt** anger speciell teknisk information och **Observera** anger allmän information värd att notera.

Innehåll

Introduktion.....	2
Säkerhet	4
Säker driftspraxis	4
Före körning	4
Körning	5
Underhåll	7
Modell 07266/TC och 07279	7
Modell 07273/TC	8
Säkerhets- och instruktionsdekalerna	8
Montering	11
1 Montera ratten	11
2 Aktivera batteriet	11
3 Läs bruksanvisningen och titta på materialet för säkerhetsutbildning	12
Produktöversikt.....	13
Reglage.....	13
Specifikationer	15
Tillbehör	15
Körning	16
Säkerheten främst.....	16
Kontroller före start	16
Kontrollera motoroljan.....	16
Kontrollera bromsvätskenivån	17
Kontrollera däcktrycket	17
Fylla på bränsle.....	17
Kontrollera oljenivån i transmissionen	18
Starta motorn	18
Stanna fordonet.....	18
Parkera fordonet.....	18
Använda lastlådan.....	19
Köra in ett nytt fordon.....	20
Lasta lastlådan	20
Transport av fordonet	20
Bogsering av fordonet	20
Dra ett släp.....	21
Underhåll	22
Rekommenderat underhåll.....	22
Kontrollista för dagligt underhåll	23
Förberedelser för underhåll.....	24
Underhålla fordonet under speciella arbetsförhållanden.....	24
Stötta med domkraft.....	24
Öppna huven	24
Smörjning	25
Tillsätta fett	25
Motorunderhåll.....	25
Serva luftrenaren	25
Serva motoroljan (endast modell 07266/TC och 07279)	26
Serva motoroljan (endast modell 07273/TC).....	27

Serva tändstiftet (endast modell 07266/TC och 07279)	28
Serva tändstiften (endast modell 07273/TC).....	29
Underhålla bränslesystemet	30
Kontrollera bränsleledningar och anslutningar.....	30
Byta ut bränslefiltret	30
Underhålla elsystemet.....	30
Byta säkringar.....	30
Byta ut strålkastarna.....	30
Serva batteriet	31
Underhålla drivsystemet	33
Kontroll och justering av friläget	33
Kontroll av däckerna	34
Justera upphängningen	34
Justering av framhjulens skränkning	34
Underhåll av primärdrivkopplingen	35
Byta ut växellådsvätskan.....	35
Underhålla kylsystemet.....	36
Rengöring av motorns kylarområden	36
Underhålla bromsarna	37
Kontrollera bromsarna	37
Kontrollera bromsvätskenivån.....	37
Justera parkeringsbromsen.....	37
Underhålla remmarna.....	38
Serva drivremmen	38
Justera startgeneratorns rem	38
Rengöring	39
Tvätta fordonet	39
Förvaring	39
Scheman.....	41

Säkerhet

Felaktig användning eller felaktigt underhåll från förarens eller ägarens sida kan leda till personskador. För att minska risken för skador ska du alltid följa dessa säkerhetsanvisningar och uppmärksamma varningssymbolen. Symbolen betyder **Var försiktig, Varning**, eller **Fara** – anvisning för personsäkerhet. Om anvisningarna inte följs kan detta leda till personskador eller dödsfall.

Arbetsledare, förare och servicepersonal bör vara väl förtrodda med följande standarder och publikationer (materialet kan beställas från nedanstående adresser):

- Flammable and Combustible Liquids
Code:ANSI/NFPA 30
- National Fire Protection Association:
ANSI/NFPA #505; Powered Industrial Trucks,
National Fire Prevention Association, Barrymarch
Park, Quincy, Massachusetts 02269 USA.
- ANSI/ASME B56.8 Personal Burden Carriers
American National Standards Institute, Inc., 1430
Broadway, New York, New York 10018 USA.
- SAE J2258 Light Utility Vehicle
SAE International, 400 Commonwealth Drive,
Warrendale, PA 15096-0001 USA
- ANSI/UL 558; Internal Combustion Engine
Powered Industrial Trucks
American National Standards Institute, Inc., 1430
Broadway, New York, New York 10018 USA.
eller
Underwriters Laboratories, 333 Pfingsten Road,
Northbrook, Illinois 60062, USA.

Säker driftspraxis

⚠ VARNING

Workman är ett fordon som inte får köras på motorvägar och är inte heller utformat, utrustat eller tillverkat att köras på offentliga gator, vägar eller motorvägar.

Arbetsledarens ansvar

- Säkerställ att förarna har en djupgående utbildning och är väl bekanta med *bruksanvisningen* och samtliga etiketter på fordonet.
- Fastställ egna rutiner och arbetsregler för ovanliga arbetsförhållanden (t.ex. backar som är för branta för fordonsdrift).

Före körning

- Kör endast fordonet efter att du har läst och förstått innehållet i denna bruksanvisning.
- Låt aldrig barn köra fordonet. Samtliga personer som kör fordonet ska inneha körkort för ett motorfordon.
- Låt aldrig någon annan vuxen köra fordonet utan att denne först har läst och förstår *bruksanvisningen*. Endast utbildade och auktoriserade personer får köra detta fordon. Försäkra att samtliga förare är fysiskt och mentalt kapabla att köra fordonet.
- Fordonet är utformat att endast bära upp dig, föraren och en passagerare i det säte som tillhandahållits av tillverkaren. Ta aldrig upp någon annan passagerare på fordonet.
- Kör aldrig fordonet om du är påverkad av alkohol, läkemedel eller andra droger. Även receptbelagda läkemedel och huvudvärkstabletter kan orsaka dåsighet.
- Kör inte fordonet när du är trött. Ta pauser med jämna mellanrum. Det är mycket viktigt att du är uppmärksam hela tiden under arbetets gång.
- Bekanta dig ordentligt med reglagen och lär dig att stanna motorn snabbt.
- Håll alla skydd, skyddsanordningar och dekalerna på plats. Om ett skydd eller en säkerhetsanordning inte fungerar eller om en dekal är oläslig ska detta åtgärdas innan maskinen får köras.
- Bär alltid ordentliga skor. Kör inte maskinen i sandaler, tygskor eller tenniskor. Bär inte löst sittande plagg eller smycken som kan fastna i rörliga delar och orsaka personskador.
- Det är tillrådligt att bära skyddsglasögon, skyddsskor, långbyxor och hjälm och det är också ett krav enligt vissa lokala säkerhets- och försäkringsbestämmelser.
- Undvik att köra maskinen när det är mörkt, i synnerhet i okända områden. Om du måste köra när det är mörkt bör du köra försiktigt, använda strålkastarna och t.o.m. överväga att använda extra lampor.
- Var ytterst försiktig när du kör runt människor. Var alltid uppmärksam på var kringstående kan befinna sig.
- Kontrollera alltid fordonets angivna områden som nämns i bruksanvisningens avsnitt om förberedelser före start, innan du börjar använda fordonet. Använd inte fordonet om något är fel. Se till att problemet åtgärdas innan fordonet eller redskapet används igen.
- Var försiktig vid hantering av bensin eftersom det är mycket lättantändligt.

- Använd en godkänd bensindunk.
- Avlägsna inte locket från bränsletanken när motorn är varm eller igång.
- Rök aldrig när du handskas med bensin.
- Fyll på tanken utomhus till ca 25 mm under tankens översta del (påfyllningsrörets undre kant). Fyll inte på för mycket.
- Torka upp all utspilld bensin.

Körning

⚠ VARNING

Motoravgaser innehåller koloxid som är ett luktfritt och dödligt gift.

Kör inte motorn inomhus eller i ett slutet utrymme.

- Föraren och passageraren ska förbli sittande så länge fordonet är i rörelse. Föraren ska hålla bägge händerna på ratten när detta är möjligt, och passageraren ska använda de avsedda handtagen. Håll alltid armar och ben innanför fordonsstommen.
- Kör långsammare och gör mindre tvära svängar när du har en passagerare. Tänk på att din passagerare kanske inte kan förutse när du ska bromsa eller svänga och kan vara oförberedd på det.
- Var alltid uppmärksam på och undvik långa utskjutande föremål som t.ex. trädgrenar, dörrposter och täckta stigar. Se till att det alltid finns tillräckligt med utrymme ovanför fordonet så att detta och ditt huvud är fria.
- Om fordonet inte körs på ett säkert sätt kan följderna bli olyckor, vältning och allvarliga personskador eller i värsta fall dödsfall. Kör försiktigt. För att minska risken för vältolyckor eller att du tappar kontrollen bör du observera följande:
 - Var ytterst försiktig, sänk farten och håll dig på säkert avstånd omkring sandgropar, diken, bäckar, ramper, okända områden eller områden med plötsliga förändringar i markförhållanden eller kupering.
 - Se upp för hål eller andra dolda faror.
 - Var extra försiktig när du kör fordonet på våta underlag, under svåra väderförhållanden, vid högre hastigheter eller med full last. Bromstiden och bromssträcken ökar med full last.
 - Undvik att stanna och starta plötsligt. Växla inte från backläge till framåtläge eller vice versa utan att först stanna helt och hållet.
 - Sakta ner innan du svänger. Försök inte svänga tvärt eller göra plötsliga manövrar eller andra

farliga åtgärder som kan leda till förlorad kontroll över fordonet.

- Låt aldrig någon stå bakom fordonet vid tippning och tippa inte lasten på någons fötter. Frigör flakskyddets spärrhakar på sidan av lådan, ej baktill.
- Kör endast fordonet när lastlådan är nere och spärrad.
- Titta bakåt och försäkra dig om att ingen finns bakom dig innan du backar. Backa långsamt.
- Se upp för trafik vid vägar och vid korsning av väg. Lämna alltid företräde till fotgängare och andra fordon. Detta fordon är inte utformat för att köras på gator eller motorvägar. Ge alltid tecken när du ska svänga eller stanna tillräckligt tidigt så att andra vet vad du tänker göra. Följ alla trafikregler och bestämmelser.
- Fordonets elektriska system och avgassystem kan ge upphov till gnistor som kan antända explosiva material. Kör aldrig fordonet i eller i närheten av områden där det finns damm eller ångor som är explosiva i luften.
- Om du skulle vara osäker på vad som gäller för säker körning ska du avbryta arbetet och fråga din arbetsledare.
- Rör inte motorn eller ljuddämparen medan motorn är igång eller kort efter att den har stängts av. Dessa delar kan vara så heta att de kan orsaka brännskador.
- Om maskinen skulle vibrera onormalt ska du stanna omedelbart, vänta på att all rörelse har upphört och undersöka fordonet för skador. Reparera alla skador innan du återupptar arbetet.
- Innan du kliver ur sätet:
 1. Stanna maskinen.
 2. Lägg i parkeringsbromsen.
 3. Vrid tändningsnyckeln till det avstängda läget.
 4. Ta ut nyckeln.
- **Obs:** Om fordonet befinner sig på en sluttning bör du blockera hjulen när du har klivit ur sätet.
- Blixtnedslag kan leda till allvarliga personskador eller dödsfall. Om det blixtrar eller åskar i området ska maskinen inte användas. Sök skydd.

Bromsa

- Sakta ned innan du närmar dig ett hinder. Detta ger dig extra tid att stanna eller vända. Om du har kört på ett hinder kan fordonet och dess innehåll skadas. Men framför allt kan du och din passagerare skadas.

- Fordonets bruttovikt (GVW) påverkar din förmåga att stanna och/eller svänga. Tunga laster och redskap gör ett fordon svårare att stanna eller svänga. Ju tyngre last, desto längre tid tar det att stanna.
- Sänk hastigheten om lastlådan har avlägsnats och fordonet inte är utrustat med något redskap. Bromsegenskaperna ändras och snabba stopp kan få bakhjulen att låsa sig, vilket kan påverka din kontroll över fordonet.
- Gräs och trottoarer blir mycket halare när de är våta. Det kan ta 2 till 4 gånger så lång tid att stanna på våta underlag som på torra underlag. Om du kör genom vatten som är tillräckligt djupt för att göra bromsarna våta kommer bromsarna inte fungera ordentligt förrän de är torra. Om du kört genom vatten bör du testa bromsarna för att se till att de fungerar som de ska. Om de inte gör det ska du köra långsamt samtidigt som du trampar lätt på bromspedalen. Detta torkar ut bromsarna.

Köra i sluttningar

▲ VARNING

Körning i sluttningar kan leda till att fordonet välter eller rullar runt, eller så kan du få motorstopp och tappa framfart i sluttningen. Detta kan leda till personskador.

- Kör inte maskinen i väldigt branta sluttningar.
- Öka inte farten snabbt och tvärbromsa inte när du backar nedför en sluttning, i synnerhet inte med last.
- Om motorn stannar eller om du tappar framfart i en sluttning ska du backa långsamt rakt nedför sluttningen. Försök aldrig att vända fordonet.
- Kör sakta och försiktigt i sluttningar.
- Undvik att svänga i sluttningar.
- Minska fordonets last och sänk hastigheten.
- Undvik att stanna i sluttningar, i synnerhet med last.

Dessa extra försiktighetsåtgärder måste vidtas när man kör med fordonet på en sluttning:

- Sakta ner innan du börjar köra uppför eller nedför en sluttning.
- Om du får motorstopp eller börjar förlora fart när du kör uppför en sluttning ska du gradvis lägga i bromsarna och långsamt backa rakt nedför sluttningen.
- Det kan vara farligt att svänga när du kör uppför eller nedför en sluttning. Om du måste svänga när du kör

i en sluttning ska detta göras långsamt och försiktigt. Gör aldrig skarpa eller snabba svängar.

- Tunga laster påverkar stabiliteten. Minska lastens vikt och sänk hastigheten när du kör i sluttningar eller om lasten har en hög tyngdpunkt. Säkra lasten för att undvika att den glider fram och tillbaka och var extra försiktig när du transporterar laster som glider lätt (t.ex. vätska, sten och sand).
- Undvik att stanna i sluttningar, i synnerhet med last. Det tar längre tid att stanna i nedförsbacke än att stanna på ett jämnt underlag. Om du måste stanna fordonet bör du undvika plötsliga ändringar i hastighet, vilket kan leda till att fordonet tippar eller rullar bakåt. Tvärbromsa inte om du rullar bakåt eftersom detta kan få fordonet att välta.
- Ett vältskydd (tillval) kan monteras för körning i kuperad terräng.

Köra i ojämn terräng

Sänk hastigheten och minska lasten när du kör i ojämn terräng eller mark samt nära trottoarkanter, hål och andra plötsliga terrängförändringar. Laster kan glida och göra fordonet mindre stabilt.

Ett vältskydd (tillval) kan monteras för körning i kuperad terräng.

▲ VARNING

Plötsliga förändringar i terräng kan orsaka hastig rörelse av ratten, vilket kan resultera i hand- och armskador.

- Sänk hastigheten när du kör i ojämn terräng och nära trottoarkanter.
- Fatta tag löst i ratten med tummarna vända uppåt. Håll på rattens ytterkanter och inte på dess "ekrar".

Lastning och tippning

Lastens och passagerarens vikt och position kan ändra fordonets tyngdpunkt och hanteringen av fordonet. Följ dessa riktlinjer för att undvika förlust av kontrollen samt personskador:

- Transportera inte laster som överstiger de lastbegränsningar som återges på fordonets viktetikett. Läs mer om fordonets viktbegränsningar under Specifikationer i produktöversikten. Tillåten last gäller endast på jämna underlag.
- Minska lastens vikt när du kör på sluttningar och i ojämn terräng för att undvika att tippa eller välta med fordonet.

- Minska lastens vikt om tyngdpunkten är hög. Artiklar som tegelstenar, gödsel eller timmerstockar kan lastas högt i lådan. Ju högre en last är, desto större är risken för att fordonet tippar. Fördela lasten så lågt som möjligt och försäkra att lasten inte påverkar sikten bakåt.
- Placera lastens vikt jämnt från sida till sida. Om lasten är större på en av sidorna är risken för att fordonet ska tippa i svängar större.
- Placera lastens vikt jämnt från framänden till bakänden. Om du placerar lasten bakom bakaxeln minskas vikten på framhjulen. Detta kan bidra till förlorad styrkontroll eller få fordonet att tippa i sluttningar eller knölig terräng.
- Var extra försiktig om lasten överstiger lådans mått samt vid hantering av excentriska laster som inte kan centreras. Håll lasterna balanserade och säkrade så att de inte glider.
- Säkra alltid laster så att de inte glider. Om en last inte är säkrad eller om du transporterar en vätska i en stor behållare som t.ex. en spruta kan lasten glida. Lasten glider oftast i svängar, i uppförsläge, vid plötsliga hastighetsförändringar eller vid körning på ojämna underlag. Glidande laster kan få fordonet att tippa över.

⚠ VARNING

Lådans vikt kan vara tung. Händer eller andra kroppsdelar kan krossas.

- Håll händer och andra kroppsdelar borta när du sänker lådan.
- Material får inte tippas på kringstående.
- Tippa aldrig en lastad lastlåda när fordonet står i sidled i en sluttning. Ändringen av viktfördelning kan få fordonet att välta.
- Vid körning med tung last i lastlådan ska du sänka hastigheten och beräkna tillräcklig bromssträcka. Tvärbromsa inte. Var extra försiktig i sluttningar.
- Tänk på att tunga laster ökar din bromssträcka och minskar din förmåga att svänga snabbt utan att välta med fordonet.
- Det bakre lastutrymmet är endast avsett för laster, inte för passagerare.
- Lasta aldrig fordonet för mycket. Dekalen (på den bakre ramen) visar fordonets lastbegränsningar. Överbelasta aldrig redskapen och överstig aldrig bruttovikten (GVW).

Underhåll

- Det är bara utbildad och behörig personal som får underhålla, reparera, justera och inspektera fordonet.
- Stanna motorn, lägg i parkeringsbromsen och ta ut nyckeln ur tändningen innan du serverar eller justerar fordonet för att förhindra att någon startar motorn oavsiktligt.
- Håll samtliga muttrar, bultar och skruvar ordentligt åtdragna för att se till att hela maskinen är i gott skick.
- Minska brandrisken genom att hålla området runt motorn fritt från fett, gräs, löv och smutsansamlingar.
- Använd aldrig en öppen låga för att kontrollera nivån på eller läckage av bränsle eller batterielektrolyt.
- Om motorn måste vara igång för att ett visst underhåll ska kunna utföras ska händer, fötter, klädesplagg och andra kroppsdelar hållas borta från motorn och andra rörliga delar. Håll kringstående på avstånd.
- Använd inte öppna bränslekärl eller brandfarliga rengöringsvätskor för att rengöra delar.
- Kontakta en auktoriserad Toro-distributör om du har behov av större reparationer eller hjälp.
- Köp alltid originalreservdelar och tillbehör från Toro för att försäkra optimal prestanda och säkerhet. Det kan medföra fara att använda reservdelar och tillbehör från andra tillverkare. Eventuella ändringar av fordonet som kan påverka dess drift, prestanda, hållbarhet eller användning kan leda till personskador eller dödsfall. Produktgarantin kan bli ogiltig om du använder något annat än originaldelar från Toro.

Modell 07266/TC och 07279

Ljudtrycksnivå

Maskinen har en garanterad ljudstyrka på 96 dBA, som omfattar ett osäkerhetsvärde (K) på 1 dBA.

Ljudstyrkenivån har fastställts enligt de rutiner som beskrivs i ISO 11094.

Ljudtrycksnivå

Enheten har en ljudtrycksnivå vid förarens öra på 83 dBA, som omfattar ett osäkerhetsvärde (K) på 1 dBA.

Ljudtrycksnivån har fastställts enligt de rutiner som beskrivs i ISO 11201.

Hand-/armvibration

Uppmätt vibrationsnivå för höger hand = 1,5 m/s²

Uppmätt vibrationsnivå för vänster hand = 1,03 m/s²

Osäkerhetsvärde (K) = 0,5 m/s²

Uppmätta värden har fastställts enligt de rutiner som beskrivs i SS-EN 1032.

Helkroppsvibration

Uppmätt vibrationsnivå = 0,42 m/s²

Osäkerhetsvärde (K) = 0,5 m/s²

Uppmätta värden har fastställts enligt de rutiner som beskrivs i SS-EN 1032.

Modell 07273/TC

Ljudtrycksnivå

Maskinen har en garanterad ljudstyrka på 96 dBA, som omfattar ett osäkerhetsvärde (K) på 1 dBA.

Ljudstyrkenivån har fastställts enligt de rutiner som beskrivs i ISO 11094.

Ljudtrycksnivå

Enheten har en ljudtrycksnivå vid förarens öra på 81 dBA, som omfattar ett osäkerhetsvärde (K) på 1 dBA.

Ljudtrycksnivån har fastställts enligt de rutiner som beskrivs i ISO 11201.

Hand-/armvibration

Uppmätt vibrationsnivå för höger hand = 1,5 m/s²

Uppmätt vibrationsnivå för vänster hand = 1,03 m/s²

Osäkerhetsvärde (K) = 0,5 m/s²

Uppmätta värden har fastställts enligt de rutiner som beskrivs i SS-EN 1032.

Helkroppsvibration

Uppmätt vibrationsnivå = 0,42 m/s²

Osäkerhetsvärde (K) = 0,5 m/s²

Uppmätta värden har fastställts enligt de rutiner som beskrivs i SS-EN 1032.

Säkerhets- och instruktionsdekaler



Säkerhetsdekaler och säkerhetsinstruktionerna är fullt synliga för föraren och finns nära alla potentiella farozoner. Dekaler som har skadats eller försvunnit ska bytas ut eller ersättas.

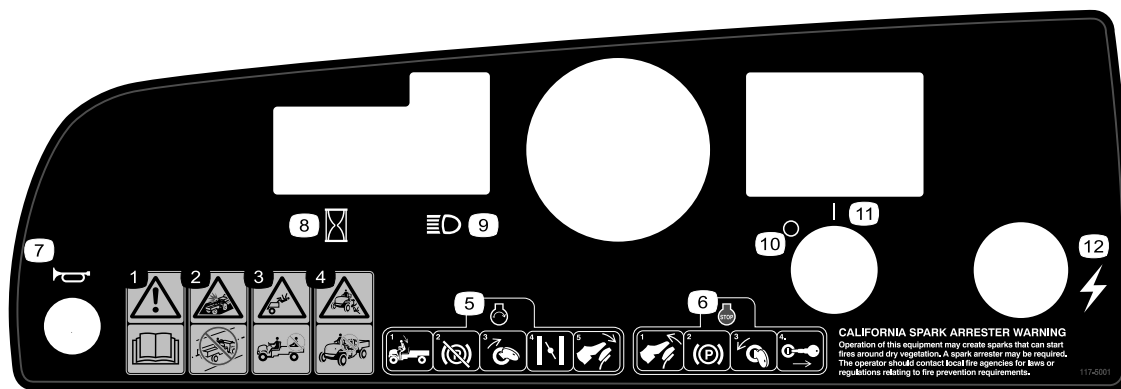

117-5001

- | | |
|--|--------------------------|
| 1. Varning – läs <i>bruksanvisningen</i> . | 7. Signalhorn |
| 2. Kollisionsrisk – detta fordon är inte tillverkat för att köras på allmänna gator, vägar eller motorvägar. | 8. Timmätare |
| 3. Fallrisk – kör inte passagerare på lastflaket. | 9. Strålkastare |
| 4. Fallrisk – låt inte barn köra fordonet. | 10. Ström — av |
| 5. Starta motorn genom att sitta på förarsätet, frigöra parkeringsbromsen, vrida tändningsnyckeln till det påslagna läget, dra ut chokereglaget (vid behov) och trampa ned gaspedalen. | 11. Ström — på |
| 6. Stäng av motorn genom att släppa upp gaspedalen, dra åt parkeringsbromsen, stänga av tändningen och ta ur nyckeln. | 12. Elkraft (kraftpunkt) |

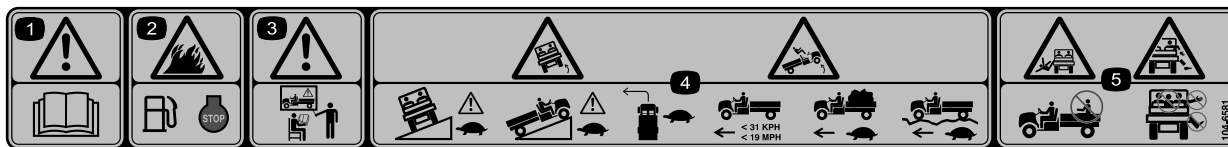

104-6581

1. Varning – läs *bruksanvisningen*.
2. Brandrisk – stanna motorn innan du fyller på bensin.
3. Varning – använd inte maskinen om du inte har genomgått förarutbildning.
4. Tipprisk – var försiktig och kör sakt i slutningar, och kör under 31 km/tim med full eller tung last samt vid körning i ojämn terräng.
5. Fallrisk och risk för arm-/benskador – kör inte passagerare på lastflaket och håll alltid armar och ben inne i fordonet.



99-7345

1. Varning – läs *bruksanvisningen*.
2. Varm yta/risk för brännskador – håll dig på behörigt avstånd från den varma ytan.
3. Risk för att fastna, rem – håll avstånd till rörliga delar. Håll alla skydd på plats.
4. Risk för krosskador, lastlåda – använd stötten för att stödja lastflaket.

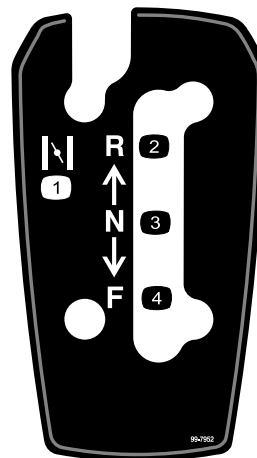

99-7952

- | | |
|----------|------------|
| 1. Choke | 3. Neutral |
| 2. Back | 4. Framåt |

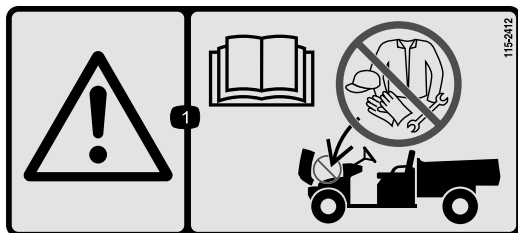

115-2412

1. Varning – läs *bruksanvisningen*; ingen förvaring.

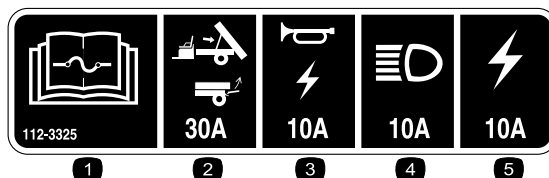

112-3325

- | | |
|---|------------------------|
| 1. Information om säkringar finns i <i>bruksanvisningen</i> . | 4. Strålkastare, 15 A |
| 2. Lyft/grind, 30 A | 5. Maskinsäkring, 20 A |
| 3. Signalknapp/kraftuttag, 10 A | |

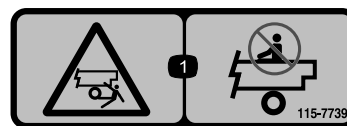

115-7739

1. Fallrisk – kör inte passagerare på lastflaket.

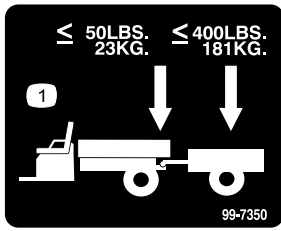

99-7350

1. Bogseröglans maximivikt är 23 kg och släpets maximivikt är 181 kg.
-

Montering

Lösa delar

Använd diagrammet nedan för att kontrollera att alla delar finns med.

Tillvägagångssätt	Beskrivning	Antal	Användning
1	Ratt	1	Montera ratten (endast modell 07266TC och 07273TC).
2	Inga delar krävs	–	Aktivera batteriet (endast modell 07266TC och 07273TC).
3	Bruksanvisning Bruksanvisning till motorn Reservdelskatalog Material för säkerhetsutbildning Registreringskort Kontrollblankett före leverans Kvalitetscertifikat Nyckel	1 1 1 1 1 1 1 1 2	Läs bruksanvisningen och titta på utbildningsmaterialet innan du använder maskinen.

Obs: Vänster och höger sida på maskinen är lika med förarens vänstra respektive högra sida vid normal körning.



Montera ratten

Delar som behövs till detta steg:

1	Ratt
---	------

Tillvägagångssätt

Obs: Den här proceduren behövs endast för modell 07266TC och 07273TC.

1. Frigör de flikar på baksidan av ratten som håller mittkåpan på plats. Ta bort kåpan.
2. Ta bort muttern och brickan från styraxeln.
3. Trä på ratten och brickan på axeln. Placera ratten på axeln så att tvärbalken är vågrät när hjulen pekar rakt fram och den tjockare av rattens ”ekrar” pekar nedåt.
4. Säkra ratten vid axeln med hjälp av muttern (Figur 3). Dra åt muttern till 24–30 Nm.

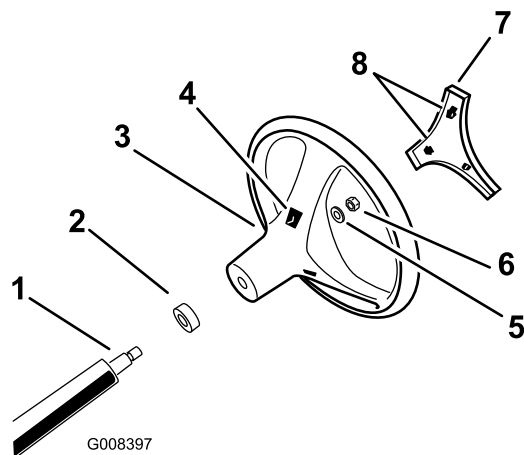

Figur 3

- | | |
|----------------------------------|-------------------|
| 1. Styraxel | 5. Bricka |
| 2. Skumpackning | 6. Mutter |
| 3. Ratt | 7. Kåpa |
| 4. Skåror för flikarna på ratten | 8. Flikar i kåpan |

5. Snäpp fast mittkåpan så att den sitter ordentligt.



Aktivera batteriet

Inga delar krävs

Tillvägagångssätt

Ingen

Obs: Den här proceduren behövs endast för batterierna i modell 07266TC och 07273TC.

Om batteriet inte är fyllt med elektrolyt eller är aktiverat måste det avlägsnas från fordonet, fyllas med elektrolyt och laddas upp. Bulkelektrolyt med specifik vikt på 1,260 måste köpas från närmaste försäljningsställe för batteriet.

1. Leta reda på batteriet på maskinens högra sida, bakom passagerarsätet. Ta bort batterilocket.
2. Ta bort batteriets låsfäste och lyft ut batteriet ur batterilådan.

⚠ FARA

Batterielektrolyt innehåller svavelsyra som är ett dödligt gift och som orsakar allvarliga brännskador.

- **Drick inte elektrolyten och låt den inte komma i kontakt med hud, ögon eller kläder. Använd skyddsglasögon för att skydda ögonen och gummihandskar för att skydda händerna.**
 - **Fyll på batteriet på en plats där du har tillgång till rent vatten och kan skölja av huden.**
3. Ta bort påfyllningslocken från batteriet och häll sakta på elektrolyt i varje cell tills nivån ligger precis ovanför plattorna.
 4. Sätt tillbaka påfyllningslocken och anslut en 3–4 A batteriladdare till batteripolerna. Ladda batteriet vid en inställning på 3–4 A under 4–8 timmar (12 V). Överladda inte batteriet.

⚠ VARNING

När batteriet laddas bildas explosiva gaser.

Rök aldrig nära batteriet och håll det borta från gnistor och lågor.

5. Koppla ur laddningsanordningen från eluttaget och batteripolerna när batteriet är laddat.
6. Ta bort påfyllningslocken. Fyll sakta på elektrolyt i varje cell tills nivån når upp till påfyllningslinjen. Sätt tillbaks påfyllningslocken.

Viktigt: Fyll inte på batteriet för mycket. Elektrolyt kan rinna över på andra delar av fordonet och orsaka svår korrosion och skada.

7. Montera batteriet. Läs mer under Montera batteriet i avsnittet om underhåll av elsystemet bland underhållsanvisningarna.

3

Läs bruksanvisningen och titta på materialet för säkerhetsutbildning

Delar som behövs till detta steg:

1	<i>Bruksanvisning</i>
1	<i>Bruksanvisning till motorn</i>
1	<i>Reservdelskatalog</i>
1	Material för säkerhetsutbildning
1	Registreringskort
1	<i>Kontrollblankett före leverans</i>
1	Kvalitetscertifikat
2	Nyckel

Tillvägagångssätt

- Läs *bruksanvisningen* och *motorbruksanvisningen*.
- Titta på materialet för säkerhetsutbildning.
- Fyll i registreringskortet.
- Fyll i *Kontrollblankett före leverans*.
- Kontrollera *kvalitetscertifikatet*.

Produktöversikt

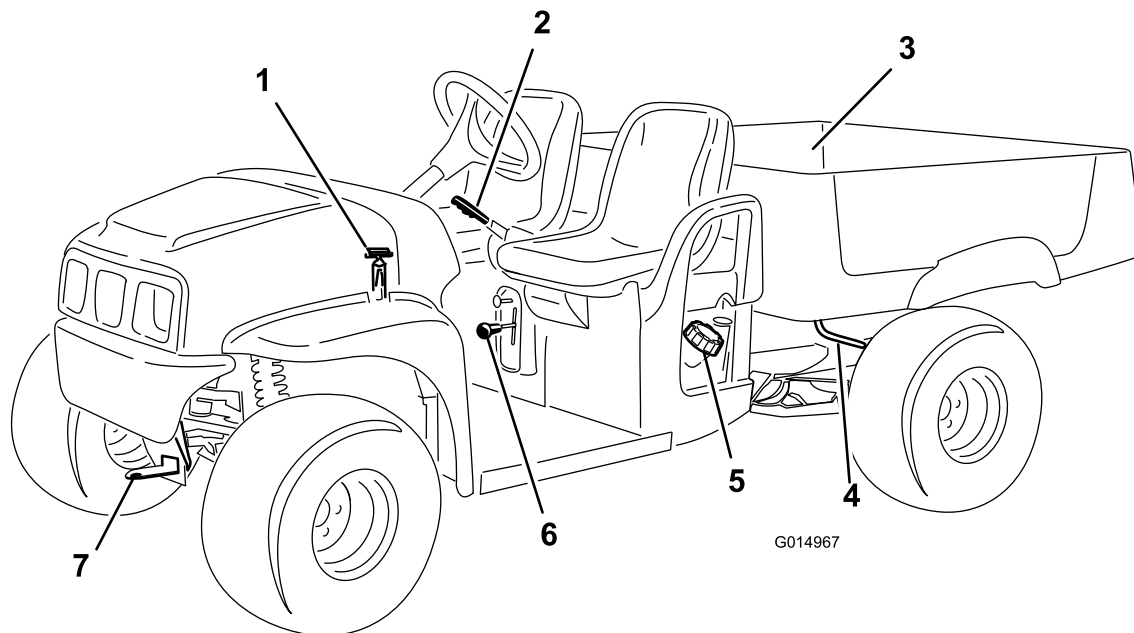

G014967

Figur 4

- | | | | |
|--------------------|-------------------------------------|-----------------|---------------|
| 1. Huvrem | 3. Lastlåda | 5. Tanklock | 7. Bogserögla |
| 2. Parkeringsbroms | 4. Frisläppningsspak till lastlådan | 6. Växelväljare | |

Reglage

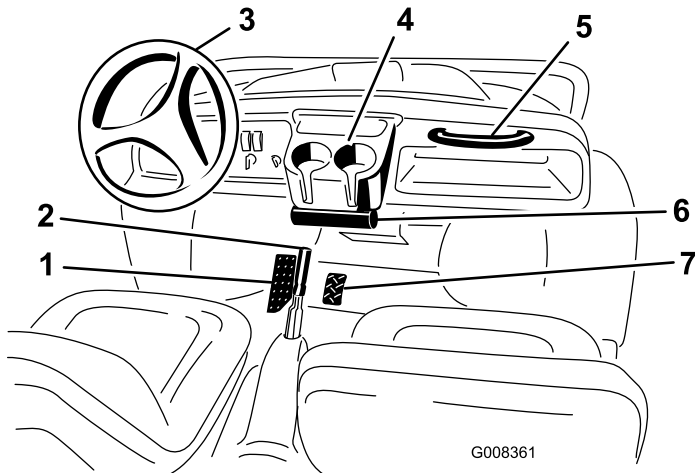

G008361

Figur 5

- | | |
|--------------------------------|-----------------------------|
| 1. Bromspedal | 5. Passagerarhandtag |
| 2. Parkeringsbroms, mittkonsol | 6. Rör för bruksanvisningen |
| 3. Ratt | 7. Gaspedal |
| 4. Mugghållare | |

Gaspedal

Med hjälp av gaspedalen (Figur 5) kan föraren variera fordonets färdhastighet. Tryck ned pedalen för att starta

motorn. Hastigheten ökar om pedalen trycks ner längre. Fordonet saktar ned och motorn stannar om du släpper upp pedalen. Maxfart framåt är 26 km/tim.

Bromspedal

Bromspedalen används för att stoppa eller sakta ned fordonet (Figur 5).

▲ VAR FÖRSIKTIG

Bromsarna kan vara slitna eller felinställda, vilket kan leda till personsador.

Om bromspedalen förflyttar sig till inom 25 mm från fordonets golvplatta måste bromsarna justeras eller repareras.

Parkeringsbroms

Parkeringsbromsen sitter mellan sätena (Figur 5). När motorn stängs av måste parkeringsbromsen läggas an för att förhindra att fordonet rör sig av misstag. Läg i parkeringsbromsen genom att dra spaken bakåt. För spaken framåt för att koppla ur. Se till så att parkeringsbromsen är åtdragen om du ska parkera fordonet på en brant sluttning.

Choke

Choken sitter under och till höger om förarsätet. Dra choken utåt när du ska starta en kall motor (Figur 6). När motorn har startat regleras choken så att motorn kör jämnt. Tryck in choken så snart som möjligt till läge OFF/AV. En varm motor kräver lite eller ingen choke.

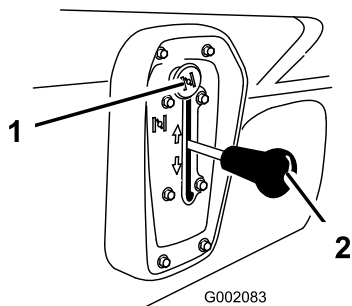

Figur 6

1. Choke
2. Växelväljare

Växelväljare

Växelväljaren har tre lägen: framåt, bakåt och neutralläget (Figur 6). Motorn kan startas och köras i samtliga tre lägen.

Obs: Om växelväljaren ligger i backen när tändningen slås till kommer en summerton att höras för att varna föraren.

Viktigt: Stanna alltid fordonet innan du växlar.

Tändningslås

Tändningslåset (Figur 7), som används för att starta och stoppa motorn, har två lägen: av och på. Vrid nyckeln medsols till det påslagna läget för att starta motorn. Vrid nyckeln motsols till det avstängda läget för att stänga av fordonet. Ta ut nyckeln ur tändningslåset innan du lämnar fordonet.

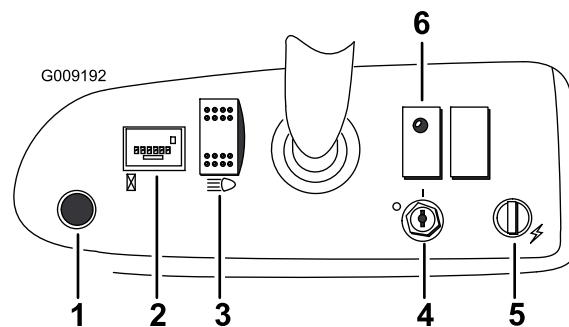

Figur 7

1. Signalhornsknapp (endast TC-modeller)
2. Timmätare
3. Ljusomkopplare
4. Tändningslås
5. Kraftpunkt
6. Oljenivålampa

Timmätare

Timmätaren (Figur 7) visar det sammanlagda antalet timmar som motorn har gått. Timmätaren börjar gå så snart gaspedalen trampas ned.

Oljenivålampa

Oljenivålampen varnar föraren om oljenivån i motorn sjunker till en farlig nivå (Figur 7). Kontrollera oljenivån om lampan tänds och förblir tänd. Fyll på olja vid behov. Läs mer under Kontrollera motoroljan i avsnittet om körning.

Obs: Oljetryckslampan kan fladdra. Detta är normalt och kräver inga åtgärder.

Ljusomkopplare

Slå på omkopplaren för att aktivera strålkastarna. Tryck på den för att slå på lamporna (Figur 7).

Eluttag

Använd eluttaget för att driva extra elutrustning på 12 V (Figur 7).

Signalhornsknapp (endast TC-modeller)

Tryck på signalhornsknappen då du vill använda signalhornet (Figur 7).

Bränslemätare

Bränslemätaren (Figur 8) sitter bredvid påfyllningslocket på bränsletanken, på maskinens förarsida. Mätaren visar mängden bränsle i tanken.

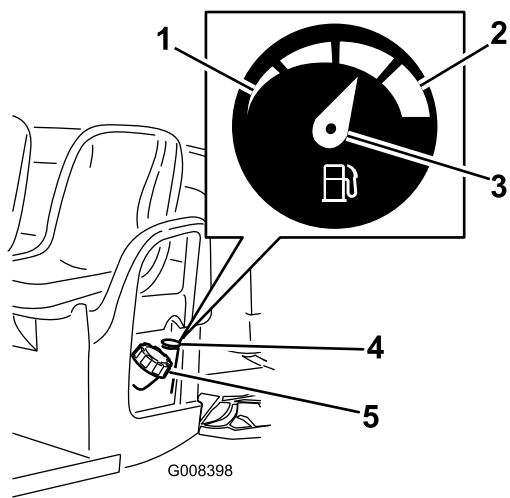

Figur 8

- | | |
|---------|------------------|
| 1. Tom | 4. Bränslemätare |
| 2. Full | 5. Tanklock |
| 3. Nål | |

Passagerarhandtag

Passagerarhandtagen sitter till höger om instrumentbrädan och på utsidan av varje säte (Figur 9).

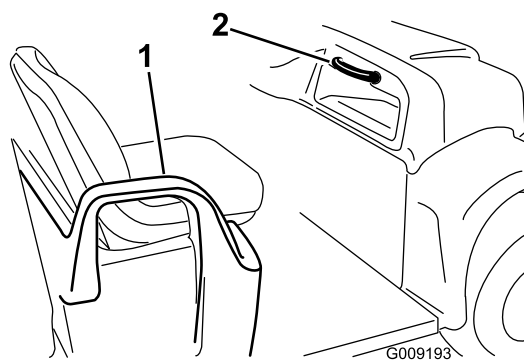

Figur 9

- | | |
|--------------|----------------------|
| 1. Höftskydd | 2. Passagerarhandtag |
|--------------|----------------------|

Specifikationer

Obs: Delarnas mått och utseende kan ändras utan föregående meddelande.

	MD	MDX
Grundvikt	Torr 544 kg	
Märkkapacitet (på jämnt underlag)	567 kg totalt, inklusive 90,7 kg förare och 90,7 kg passagerare, last, bogseröglans vikt, släpets bruttovikt, tillbehör och redskap	749 kg totalt, inklusive 90,7 kg förare och 90,7 kg passagerare, last, bogseröglans vikt, släpets bruttovikt, tillbehör och redskap
Fordonets maximala bruttovikt (GVW) (på jämnt underlag)	1 111 kg totalt, inklusive vikterna för allt som räknas upp ovan	1 292 kg totalt, inklusive vikterna för allt som räknas upp ovan
Maximal lastkapacitet (på jämnt underlag)	385 kg totalt, inklusive bogseröglans vikt och släpets bruttovikt	567 kg totalt, inklusive bogseröglans vikt och släpets bruttovikt
Bogserkapacitet:		
Standardkrok	Bogseröglans vikt är 23 kg, släpets maximivikt är 181 kg	
Dragkrok för tung drift	Bogseröglans vikt är 45 kg, släpets maximivikt är 363 kg	
Total maskinbredd	150 cm	
Total maskinlängd	299 cm	
Markfrigång	25,4 cm fram utan last eller förare, 18 cm bak utan last eller förare	
Hjulbas	205,7 cm	
Spårvidd (centrumlinje till centrumlinje)	124,5 cm fram, 118 cm bak	124,5 cm fram, 120 cm bak
Lastlådans längd	116,8 cm på insidan, 132,7 cm på utsidan	
Lastlådans bredd	124,5 cm på insidan, 150 cm på utsidan av de formpressade stänkskärmarna	
Lastlådans höjd	25,4 cm på insidan	

Tillbehör

Det finns ett urval av Toro godkända tillbehör som du kan använda förbättra och utöka maskinens kapacitet. Kontakta din Auktoriserad Toro-återförsäljare eller representant eller gå till www.Toro.com för att se en lista över alla godkända tillbehör.

Körning

Obs: Vänster och höger sida på maskinen är lika med förarens vänstra respektive högra sida vid normal körning.

Säkerheten främst

Läs noga om alla säkerhetsanvisningar och säkerhetsdekaler i avsnittet om säkerhet. Att känna till denna information kan hjälpa dig och kringstående att undvika skada.

Kontroller före start

Kontrollera följande vid varje tillfälle innan du börjar använda fordonet för dagen:

- Kontrollera däcktrycket.

Obs: Dessa däck skiljer sig från bildäck; de kräver mindre tryck för att minska gräskomprimering och skada.

- Kontrollera samtliga vätskenivåer och fyll på korrekt mängd av de specificerade vätskorna om du märker att någon nivå är låg.
- Kontrollera bromsen.
- Se till att lamporna fungerar.
- Vrid ratten åt höger och vänster för att kontrollera styrreaktionen.
- Undersök maskinen för oljeläckor, lösa delar och andra märkbara problem. Se till att motorn är avstängd och vänta tills samtliga rörliga delar stannat innan maskinen undersöks för oljeläckor, lösa delar eller andra problem.

Om något av ovanstående inte fungerar korrekt meddelar du din mekaniker eller kontrollerar med din arbetsledare innan du börjar använda fordonet för dagen. Din arbetsledare kan vilja att du kontrollerar andra föremål dagligen. Ta reda på vilka ansvarsområden du har.

Kontrollera motoroljan

Serviceintervall: Varje användning eller dagligen

Obs: Motorn levereras med olja i vevhuset. Oljenivån måste dock kontrolleras innan och efter motorn startas för första gången.

Kontrollera oljenivån i motorn varje dag innan du startar motorn.

1. Ställ maskinen på en plan yta.

2. Gör rent omkring oljestickan (Figur 10 för modellnummer 07266/TC och Figur 11 för modellnummer 07273/TC) så att inte smuts kan falla ned i hålet och skada motorn.

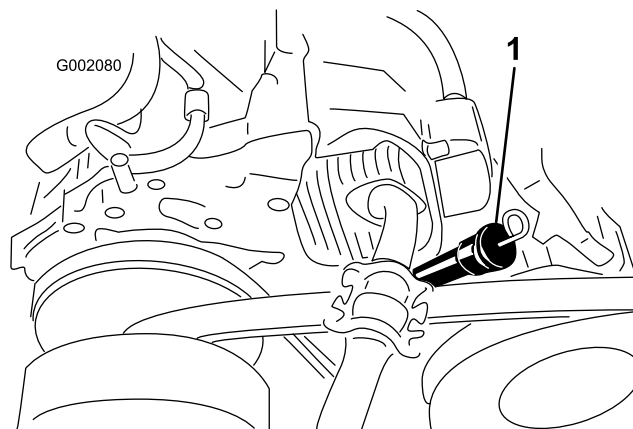

Figur 10

Modellnummer 07266/TC

1. Oljesticka och påfyllningspip

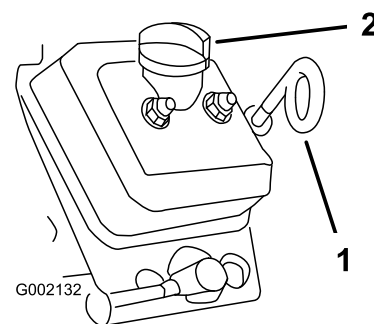

Figur 11

Modellnummer 07273/TC

1. Oljesticka (öglan nedåt) 2. Påfyllningslock

3. Ta bort oljestickan och torka av änden.
4. Stick ner oljestickan helt i påfyllningsröret och se till att den sitter fast ordentligt. Dra ut oljestickan och titta på änden.

Om oljenivån är låg tar du bort påfyllningslocket och fyller på med rätt oljetyp, så att nivån når upp till, men inte når över, markeringen "Full" på oljestickan. Information om korrekt oljetyp och viskositet finns i Serva motoroljan i avsnittet om motorunderhåll bland underhållsanvisningarna. Fyll sakta på oljan och kontrollera nivån med jämna mellanrum under tiden. **Fyll inte på för mycket.**

5. Sätt ner oljestickan så den sitter ordentligt.

Viktigt: Kontrollera att oljestickans ögla pekar nedåt på 07273/TC-modeller.

Kontrollera bromsvätskenivån

Kontrollera bromsvätskenivån innan du startar motorn för första gången. Läs mer i Kontrollera bromsvätskenivån i avsnittet om underhåll av bromsarna bland underhållsanvisningarna.

Kontrollera däcktrycket

Serviceintervall: Varje användning eller dagligen

Kontrollera trycket i däcken var 8 timme eller dagligen för att försäkra korrekta nivåer.

Lufttrycket i fram- och bakdäcken ska vara 55–152 kPa.

Vilket lufttryck som krävs avgörs av hur mycket last som bärs upp. Ju lägre lufttrycket är desto minimeras komprimeringen och däckspåren och desto jämnare är körningen. Lägre tryck bör inte användas för tunga nyttolaster vid höga hastigheter.

Högre tryck bör användas för tyngre nyttolaster vid högre hastigheter. Använd inte högre tryck än maximitrycket.

Fylla på bränsle

Använd färsk, ren, blyfri regularbensin för fordon (minst 87-oktan). Blyad regularbensin kan användas om blyfri regularbensin inte finns att få.

Viktigt: Använd aldrig bensin som innehåller metanol, bensin som innehåller mer än 10 % etanol, bensintillsatser eller fotogen, eftersom detta kan skada bränslesystemet.

⚠ FARA

Under vissa omständigheter är bensin extremt lättantändligt och högexplosivt. Brand eller explosion i bensin kan orsaka brännskador och materiella skador.

- Fyll på tanken på en öppen plats utomhus, när motorn är kall. Torka upp utspild bensin.
- Fyll aldrig på bränsletanken i en sluten släpvagn.
- Fyll inte tanken helt full. Fyll bränsletanken med bensin tills nivån ligger mellan 6 och 13 mm under påfyllningsrörets nedersta del. Det lediga utrymmet behövs för bensinens expansion.
- Rök aldrig när du handskas med bensin och håll dig borta från öppen eld eller platser där bensinångor kan antändas av gnistor.
- Förvara bensin i en godkänd dunk och håll den utom räckhåll för barn. Köp aldrig mer bensin än vad som går åt inom en månad.
- Kör inte utan att ha hela avgassystemet på plats och i väl fungerande skick.

⚠ FARA

Under vissa förhållanden vid tankning kan statisk elektricitet frigöras och orsaka gnistor som kan antända bensinångorna. Brand eller explosion i bensin kan orsaka brännskador och materiella skador.

- Ställ alltid bensindunkar på marken en bit bort från ditt fordon före påfyllning.
- Fyll inte på bensindunkar inne i ett fordon eller på lastbilsflak eller släp, eftersom plastmattor och liknande kan isolera dunken och förlänga urladdningstiden för eventuell statisk elektricitet.
- Lasta av bensindrivna maskiner från lastbilen eller släpet om så är praktiskt möjligt och fyll på bensin när maskinen står på marken.
- Fyll på maskinen från en dunk hellre än med munstycket på en bensinpump om det inte är möjligt att lasta av maskinen från lastbilen eller släpet.
- Håll hela tiden kontakt mellan munstycket på bensinpumpen och kanten på tank- eller dunköppningen tills tankningen är klar om tankning måste ske från bensinpump.

Fylla på bränsletanken

Bränsletanken rymmer cirka 26,5 liter.

1. Stäng av motorn och dra åt parkeringsbromsen.
2. Rengör området runt tanklocket (Figur 12).

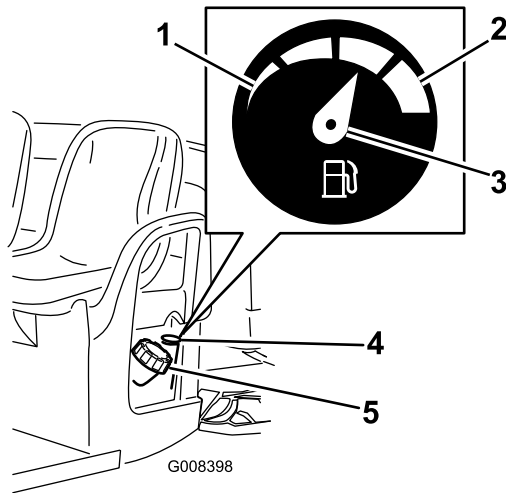

Figur 12

- | | |
|---------|------------------|
| 1. Tom | 4. Bränslemätare |
| 2. Full | 5. Tanklock |
| 3. Nål | |

3. Ta bort tanklocket.
4. Fyll på tanken till ca 25 mm under tankens översta del (påfyllningsrörets undre kant). Det lediga utrymmet behövs för bensinens expansion. **Fyll inte på för mycket.**
5. Skruva på locket ordentligt. Torka upp eventuellt utspillt bränsle.

Kontrollera oljenivån i transmissionen

Serviceintervall: Varje användning eller dagligen

Växellådsvätskans nivå bör ligga i botten av nivåindikatorhålet (Figur 13). Om den inte gör det ska du fylla tanken med lämplig vätska. Läs mer i Byta ut växellådsvätskan i avsnittet om underhåll av drivsystemet bland underhållsanvisningarna.

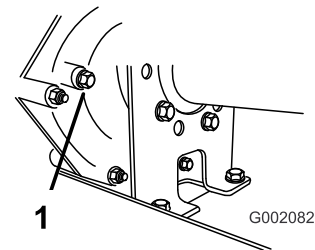

Figur 13

1. Nivåindikatorhål

Starta motorn

1. Sitt på förarsätet, sätt i nyckeln i tändningslåset och vrid den medsols till det påslagna läget.

Obs: Om säkerhetslarmet har installerats och växelväljaren är i backläget hörs en summerton för att varna föraren.

2. Flytta växelväljaren till önskat läge.
3. Frigör parkeringsbromsen.
4. Trampa långsamt ned gaspedalen.

Obs: Tryck och håll ned gaspedalen halvvägs om motorn är kall och dra ut chokehandtaget till det påslagna läget. Flytta tillbaka chokehandtaget till det avstängda läget när motorn har värmts upp.

Viktigt: Försök inte att putta på eller bogsera fordonet för att få igång det.

Stanna fordonet

Stanna fordonet genom att ta bort foten från gaspedalen och långsamt trampa ner bromspedalen.

Obs: Bromssträckan kan variera beroende på fordonets last och hastighet.

Parkera fordonet

1. Dra åt parkeringsbromsen och vrid tändningsnyckeln till Off.
2. Ta ut nyckeln ur tändningslåset för att undvika oavsiktlig start.

Använda lastlådan

Lyfta upp lådan

⚠ VARNING

Om fordonet körs med lastlådan i upphöjt läge, kan fordonet lättare tippa eller välta. Lådans konstruktion kan skadas om lådan är upphöjd medan fordonet används.

- Kör bara fordonet när lastlådan är nersänkt.
- Sänk ned lastlådan då du har tömt en last.

1. Ta bort dragstängsen.
2. Lyft upp spaken på någon sida om lådan och lyft upp lådan (Figur 14).

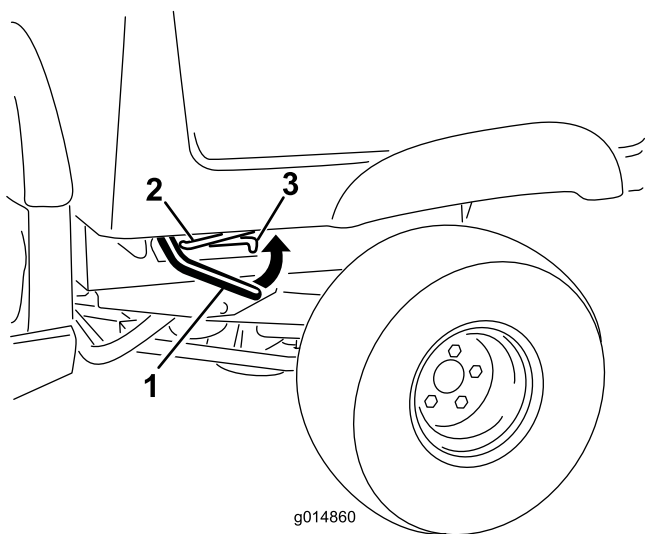

Figur 14

1. Spak
2. Stötta
3. Skåra

3. Säkra lådan genom att skjuta in stötten i skåran (Figur 14).

Sänka ned lådan

⚠ VARNING

Lådans vikt kan vara tung. Händer eller andra kroppsdelar kan krossas.

Håll händer och andra kroppsdelar borta när du sänker lådan.

Dra ut stötten ur skåran och sänk ned lådan tills den låses på plats.

Justera lådspärrarna

Om lådan inte låses fast ordentligt, utan vibrerar upp och ner då du kör fordonet, kan du justera spärrstiften så att spärrhakarna sluter åt tätt.

1. Lossa den mutter som sitter tätt mot spärrstiftet (Figur 15).

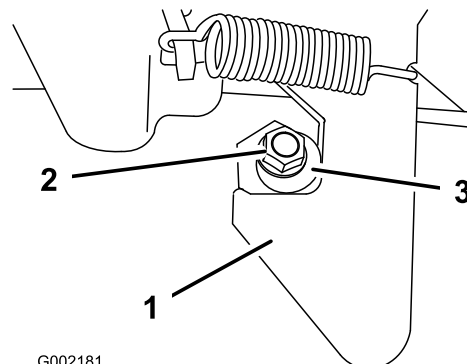

Figur 15

1. Spärrhake
2. Mutter
3. Spärrstift

2. Vrid spärrstiftet medsols tills det sitter tätt mot spärrhaken, och dra sedan åt muttern (Figur 15).
3. Upprepa denna procedur för spärrhaken på andra sidan av fordonet.

Använda flakskyddets spärrhakar

- Öppna flakskyddet genom att dra det utåt och lyfta spärren och sedan sakta sänka ned flakskyddet (Figur 16).

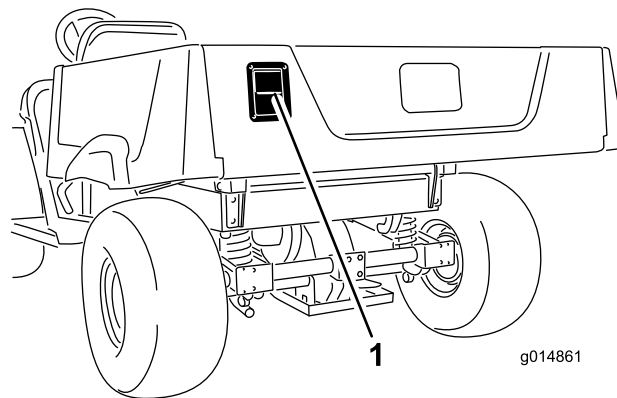

Figur 16

1. Spärr för flakskyddet

- Stäng flakskyddet genom att lyfta det uppåt och stänga det tills det låses på plats.

Köra in ett nytt fordon

Följ dessa riktlinjer under de första 100 drifttimmarna för att fordonet ska tillhandahålla ordentlig prestanda och lång livslängd:

- Kontrollera vätske- och motoroljenivåerna regelbundet och se upp för tecken på överhettning i fordonets olika delar.
- Låt motorn värma upp i ca 15 sekunder innan du accelererar efter kallstart.
- Undvik situationer där du behöver tvärbromsa de första timmarna vid inkörning av ett nytt fordon. Nya bromsbelägg har inte alltid optimal prestanda förrän flera timmars användning har polerat bromsarna (kört in dem).
- Variera fordonshastigheten under arbetets gång. Undvik snabba starter och stopp.
- Det behövs ingen särskild inkörningsolja för motorn. Originaloljan är samma typ som ska användas vid vanliga oljebyten.
- Se avsnittet Underhåll för eventuella särskilda kontroller vid låganvändning.
- Kontrollera inställningen av den främre fjädringen och justera den vid behov. Läs mer under Justera den främre fjädringen i avsnittet om underhåll av drivsystemet bland underhållsanvisningarna.

Lasta lastlådan

Lastlådans lastkapacitet är 0,37 m³. Mängden (volymen) material som kan placeras i lådan utan att fordonets lastskala överstigs kan variera stort beroende på materialets densitet. En fylld (struken) låda med våt sand väger till exempel 680 kg, vilket överstiger den tillåtna lasten på 113 kg. En fylld (struken) låda med trä däremot väger 295 kg, vilket är inom tillåtet lastvärde.

Se tabellen nedan för lastvolymbegränsningar i fråga om olika material:

Material	Maximal lastkapacitet (på jämnt underlag)
Grus, torrt	3/4 full (ca)
Grus, vått	1/2 full (ca)
Sand, torr	3/4 full
Sand, våt	1/2 full
Trä	Full
Bark	Full
Jord, packad	3/4 full (ca)

Transport av fordonet

Ett släp bör användas när fordonet ska transporteras långa sträckor. Se till att fordonet späns fast ordentligt på släpet. Se Figur 17 och Figur 18 för fästpunkternas placering.

⚠ VAR FÖRSIKTIG

Lösa säten kan falla av fordonet och släpet under transport och landa på ett annat fordon eller utgöra ett hinder på vägen.

Flytta sätena eller se till att sätena är ordentligt säkrade i spärrhakarna.

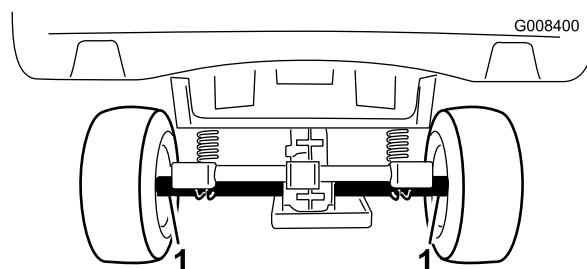

Figur 17

1. Fästpunkter

Bogsering av fordonet

I nödfall kan fordonet bogseras en kortare sträcka. Vi rekommenderar dock inte att denna metod används som standardprocedur.

⚠ VARNING

Bogsering i höga hastigheter kan bidra till förlorad styrkontroll och leda till personskador.

Bogsera aldrig fordonet snabbare än 8 km/tim.

Bogsering av fordonet är ett jobb som kräver två personer. Om maskinen måste flyttas en längre sträcka bör den transporteras på en lastbil eller ett släp, se Transport av fordonet.

1. Demontera drivremmen. Läs mer under Byta ut drivremmen i avsnittet om underhåll av remmen bland underhållsanvisningarna.
2. Fäst en bogserlina i bogseröglan framtill på ramen (Figur 18).
3. Lägga fordonets växel i neutralläge och lossa parkeringsbromsen.

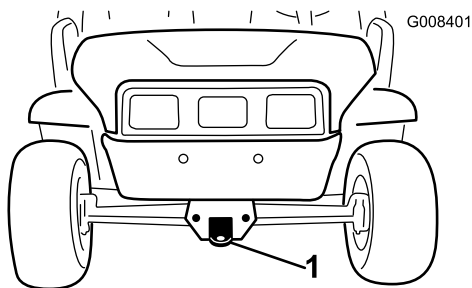

Figur 18

1. Bogserögla och fästpunkt

Dra ett släp

Fordonet kan dra ett släp efter sig. Det finns två slags bogserkrokar för fordonet, beroende på hur den ska användas. Kontakta din auktoriserade Toro-återförsäljare för mer information.

Lasta inte fordonet eller släpet för tungt när du drar en last eller bogserar ett släp. Överbelastning kan bidra till försämrad prestanda eller skador på bromsar, axel, motor, växellåda, styrning, fjädring, karosseri eller däck. Lasta alltid ett släp med 60 % av lastvikten på släpets främre del. Detta placerar ca 10 % av släpets bruttovikt på fordonets bogserkrok.

Lastens maximivikt får inte överstiga 567 kg, inklusive släpets bruttovikt. Om bruttovikten exempelvis är 181 kg, är lastens maximivikt 386 kg.

För att ge korrekt bromsning och drivning ska lastlådan alltid lastas vid körning med släp. Överstig inte bruttoviktsgränserna för fordon eller släp.

Undvik att parkera ett fordon med släp i en sluttning. Om du måste parkera i en sluttning lägger du i parkeringsbromsen och blockerar släpets hjul.

Underhåll

Obs: Vänster och höger sida på maskinen är lika med förarens vänstra respektive högra sida vid normal körning.

Rekommenderat underhåll

Underhållsintervall	Underhållsförfarande
Efter de första 8 timmarna	<ul style="list-style-type: none">• Byt oljan i motorn. (07273/TC)• Kontrollera drivremmens skick.• Kontrollera spänningen på startgeneratorns rem.
Efter de första 25 timmarna	<ul style="list-style-type: none">• Byt oljan i motorn (07266/TC).
Efter de första 50 timmarna	<ul style="list-style-type: none">• Inspektera filteröppningen.
Varje användning eller dagligen	<ul style="list-style-type: none">• Kontrollera motoroljan.• Kontrollera däcktrycket.• Kontrollera oljenivån i transmissionen.• Kontrollera växelväljarens funktion.• Kontrollera bromsvätskenivån.
Var 50:e timme	<ul style="list-style-type: none">• Byt oljan i motorn (07273/TC). (dubbelt så ofta under speciella arbetsförhållanden; se Underhålla fordonet under speciella arbetsförhållanden)• Kontrollera batterikablarnas anslutningar och leta efter slitage och skador.• Kontrollera batteriets elektrolytnivå.
Var 100:e timme	<ul style="list-style-type: none">• Smörj lager och bussningar.• Inspektera och rengör luftfilterelementet (dubbelt så ofta under speciella arbetsförhållanden; se Underhålla fordonet under speciella arbetsförhållanden).• Byt oljan i motorn (07266/TC). (dubbelt så ofta under speciella arbetsförhållanden; se Underhålla fordonet under speciella arbetsförhållanden)• Byt ut oljefiltret (07273/TC). (dubbelt så ofta under speciella arbetsförhållanden; se Underhålla fordonet under speciella arbetsförhållanden)• Kontrollera tändstiftet (07266/TC).• Kontrollera växelväljaren/friläget.• Kontrollera skicket och slitaget på däcken.• Dra åt hjulmuttrarna till 61–88 Nm.• Kontrollera framhjulens skränkning och den främre fjädningen.• Gör rent motorns kylarområden (dubbelt så ofta under speciella arbetsförhållanden; se Underhålla fordonet under speciella arbetsförhållanden).• Undersök bromsarna
Var 200:e timme	<ul style="list-style-type: none">• Byt ut luftfiltret.• Inspektera filteröppningen.• Kontrollera parkeringsbromsens funktion.• Kontrollera drivremmens skick och spänning.• Kontrollera spänningen på startgeneratorns rem.
Var 400:e timme	<ul style="list-style-type: none">• Kontrollera bränsleledningar och anslutningar.• Rengör primärdrivkopplingen.
Var 800:e timme	<ul style="list-style-type: none">• Byt ut tändstiften (07273/TC).• Byt ut bränslefiltret.• Byt växelådsvätskan.
Årligen	<ul style="list-style-type: none">• Utför allt årligt underhåll som anges i motorns bruksanvisning.

Viktigt: Mer information om ytterligare underhållsförfaranden finns i *motorbruksanvisningen*.

Kontrollista för dagligt underhåll

Kopiera sidan och använd den regelbundet.

Kontrollpunkt	Vecka:						
	Mån.	Tis.	Ons.	Tors.	Fre.	Lör.	Sön.
Kontrollera bromsen och parkeringsbromsen.							
Kontrollera växelväljaren/friläget.							
Kontrollera bränslenivån.							
Kontrollera motoroljenivån.							
Kontrollera växellådsoljenivån.							
Kontrollera luftfiltret.							
Kontrollera motorns kylflänsar.							
Kontrollera ovanliga motorljud.							
Kontrollera ovanliga driftljud.							
Kontrollera däcktrycket.							
Undersök systemet för vätskeläckor.							
Kontrollera instrumentens funktion.							
Kontrollera gaspedaldriften.							
Smörj alla smörjnipplar.							
Bättra på skadad lack.							

⚠ VAR FÖRSIKTIG

Om du lämnar nyckeln i tändningslåset kan någon starta motorn av misstag och skada dig eller någon annan person allvarligt.

Ta ut nyckeln ur låset och lossa tändkabeln från tändstiftet innan du utför något underhåll. För kabeln åt sidan så att den inte oavsiktligt kommer i kontakt med tändstiftet.

⚠ VARNING

För visst rutinunderhåll krävs att man lyfter upp flaket.

Ett upplyft flak kan falla och skada personer som befinner sig under det.

- Sätt alltid upp flaket med stöttan innan du påbörjar arbetet under det.
- Ta bort eventuellt lastmaterial från flaket innan du påbörjar arbetet under det.

Förberedelser för underhåll

Underhålla fordonet under speciella arbetsförhållanden

Om fordonet utsätts för något av nedanstående förhållanden ska underhåll utföras dubbelt så ofta.

- Arbete i öken
- Arbete i kallt klimat (under 10 °C)
- Bogsering av släp
- Körtiden är vanligtvis kortare än 5 minuter
- Regelbundet arbete i dammiga förhållanden
- Byggarbete
- Låt kontrollera bromsarna och rengör dem så snart som möjligt efter längre drift i lera, sand, vatten eller liknande smutsiga områden. Detta hindrar slipande material från att bidra till överdrivet slitage.
- Vid regelbunden tungdrift ska samtliga smörjnipllar smörjas och luftrenaren kontrolleras dagligen för att förhindra överdrivet slitage.

Stötta med domkraft

När motorn genomgår rutinunderhåll och/eller motordiagnostik, ska fordonets bakhjul vara 25 mm ovanför marken och bakaxeln ska stöttas upp med domkrafter.

▲ FARA

Fordonet kan vara ostadigt vid användning av domkraft. Det kan halka av domkraften och skada den som står under.

- Starta inte motorn medan fordonet stöts upp med domkraft.
- Ta alltid ut nyckeln ur tändningen innan du kliver ur sätet.
- Blockera hjulen när fordonet är stöttat upp med domkraften.

Domkraftspunkten framtill på fordonet sitter framtill på ramen bakom bogseröglan (Figur 19). Domkraftspunkten baktill på fordonet finns under axelrören (Figur 20).

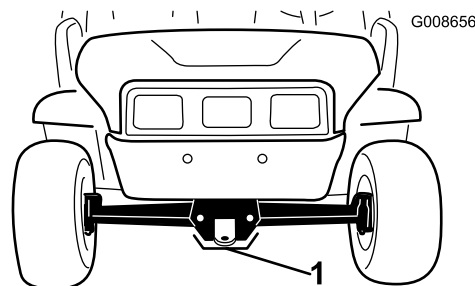

Figur 19

1. Främre domkraftspunkt

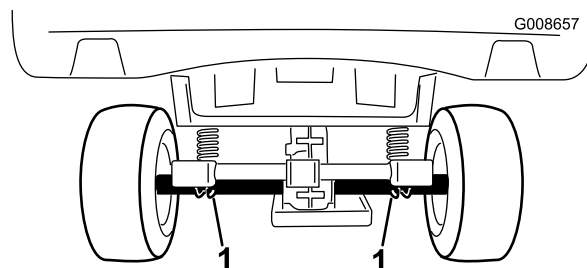

Figur 20

1. Bakre domkraftspunkter

Öppna huven

1. Lossa gummiremmarna på båda sidor om huven (Figur 21).

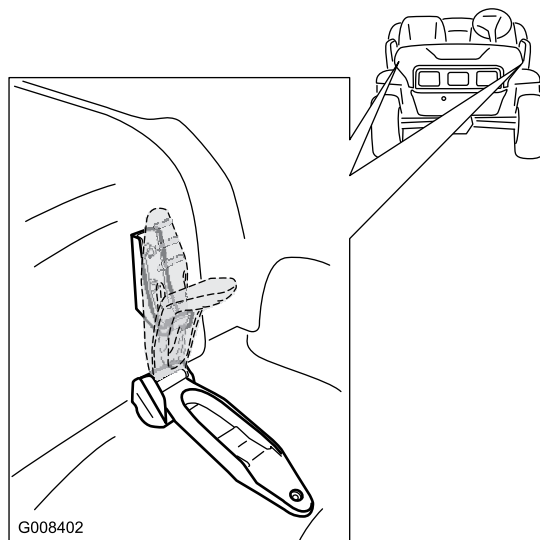

Figur 21

2. Öppna huven.
3. Sänk ned huven för att stänga den och använd gummifästremmarna till att säkra huven.

Smörjning

Sörj samtliga lager och bussningar var 100 timme eller en gång per år, beroende på vilket som inträffar först. Smörj dem oftare när maskinen används för tunga arbeten.

Typ av fett: Universalfett nr 2 på litiumbas

Tillsätta fett

Serviceintervall: Var 100:e timme

1. Torka av smörjnippeln så att okända partiklar inte kan leta sig in i lagren eller bussningarna.
2. Pumpa in fett i lagren eller bussningarna.
3. Torka av överflödigt fett.

Smörjnippelarna finns i de fyra dragstångsändarna (Figur 22) och på de två axeltapparna (Figur 23).

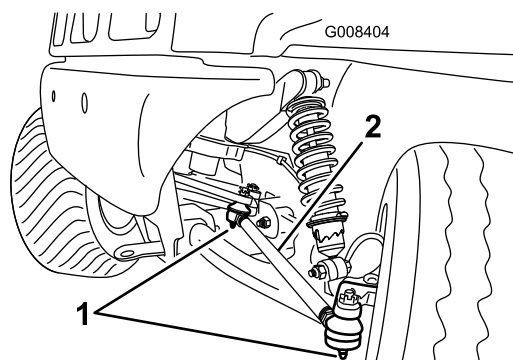

Figur 22
Vänster sida visas

1. Smörjnippel
2. Dragstång

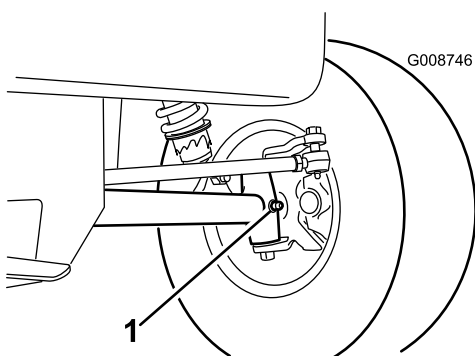

Figur 23
Vänster sida visas

1. Smörjnippel

Motorunderhåll

Serva luftrenaren

Undersök om luftrenaren har skador som kan orsaka en luftläcka. Ett skadat luftrenarhus måste bytas ut.

Se till att kåpan sluter tätt runt luftrenaren.

Luftrenarfilter: Undersök var 100:e körtimme; byt ut efter 200 timmar eller tidigare om den är smutsig eller skadad.

Obs: Utför service på luftrenaren oftare (med några timmars mellanrum) vid extremt dammiga och sandiga arbetsförhållanden.

Demontering av filterelementet

1. Parkera maskinen på en plan yta, dra åt parkeringsbromsen, stäng av tändningen och ta ut nyckeln.
2. Lyft upp flaket och säkra det med stötten.
3. Frigör spärrhakarna som fäster luftrenarkåpan till luftrenaren. Skilj kåpan från luftrenaren. Gör ren insidan av luftrenarkåpan (Figur 24).
4. Skjut försiktigt ut filtret ur luftrenarstommen för att minska den mängd damm som drivs ut (Figur 24). Undvik att slå filtret mot luftrenarhuset.

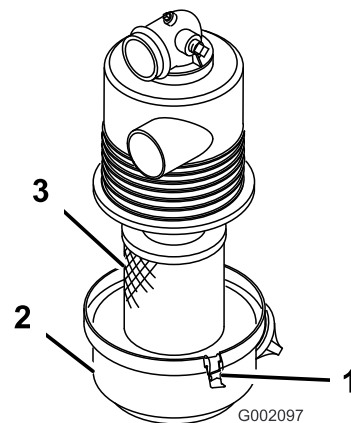

Figur 24

1. Luftrenarens spärrhakar
2. Kåpa
3. Filter

5. Undersök filtret och kassera det om det är skadat.

Rengöring av filterelementet

Serviceintervall: Var 100:e timme

Viktigt: Tvätta eller återanvänd aldrig ett skadat filter.

- **Tvättmetod:**

1. Förbered en lösning av filterrengöringsmedel och vatten och lägg filtret i blöt i ca 15 minuter. Se bruksanvisningen på rengöringsmedlets kartong för utförlig information.
2. Skölj filtret med rent vatten när det har legat i blöt i 15 minuter. Skölj filtret från den rena sidan till den smutsiga sidan.

Viktigt: För att förhindra skador på filterelementet får vattentrycket inte överstiga 276 kPa (40 psi).

3. Torka filterelementet med ett varmt luftflöde på max. 71 °C eller låt det lufttorka.

Viktigt: Torka inte filtret med hjälp av en glödlampa eftersom detta kan ge skador på filtret.

• **Tryckluftsmetoden:**

1. Blås tryckluft från det torra filterelementets insida till dess utsida. Håll luftslangens munstycke minst 51 mm från filtret och flytta munstycket upp och ned medan du roterar filterelementet.

Viktigt: För att förhindra skador på filterelementet får vattentrycket inte överstiga 689 kPa (100 psi).

2. Undersök filterelementet för eventuella hål och revor genom att titta igenom filtret mot en stark lampa.

Montering av filterelementet

Serviceintervall: Var 200:e timme

Viktigt: Kör alltid motorn med den kompletta luftrenaren monterad för att undvika motorskador.

1. Undersök om det nya filtret har transportskador. Kontrollera filtrets förseglade ände.

Viktigt: Montera inte ett skadat filter.

2. Montera det nya filtret i luftrenarstommen. Se till att filtret är ordentligt tätat genom att tillföra tryck till dess yttre kant vid montering. Tryck inte mitt på filtret där det är böjligt.
3. Sätt tillbaka kåpan och säkra spärrhakarna.

Inspektera luftfiltret i kolfiltret

Serviceintervall: Efter de första 50 timmarna

Var 200:e timme

1. Hitta luftfiltret i botten på kolfiltret (Figur 25).

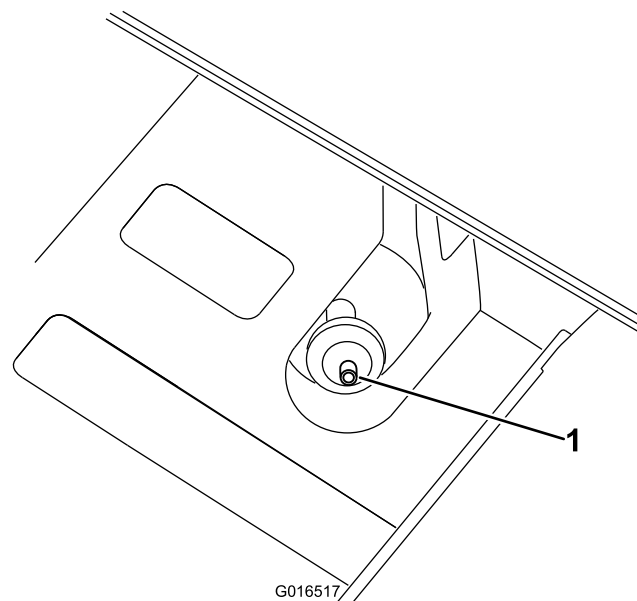

Figur 25

1. Filteröppning

2. Kontrollera att öppningen i botten på filtret är öppen och oblockerad.

Serva motoroljan (endast modell 07266/TC och 07279)

Kontrollera oljenivån före varje körning.

Byt oljan efter de första 25 körtimmarna och därefter var 100:e körtimme. Byt olja dubbelt så ofta under speciella arbetsförhållanden; se Underhålla fordonet under speciella arbetsförhållanden.

Obs: Byt olja oftare vid mycket dammiga eller sandiga arbetsförhållanden.

Oljetyp: Renande olja (API-klass SJ, SK, SL, SM eller högre)

Viskositet: Se följande tabell.

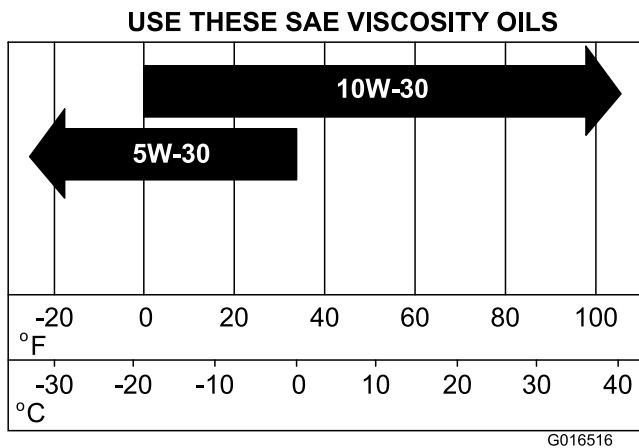

Figur 26

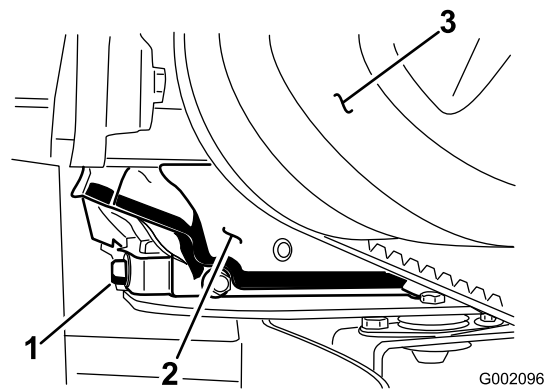

Figur 27

1. Avtappningsplugg för motorolja
2. Motor
3. Primärdrivkoppling

Kontrollera oljenivån

Kontrollera oljenivån. Läs mer under Kontrollera motoroljan i avsnittet om körning.

Byta olja

Serviceintervall: Efter de första 25 timmarna

Var 100:e timme (dubbelt så ofta under speciella arbetsförhållanden; se Underhålla fordonet under speciella arbetsförhållanden)

1. Starta fordonet och kör motorn ett par minuter för att värma upp oljan.
2. Parkera maskinen på en plan yta, dra åt parkeringsbromsen, stäng av tändningen och ta ut nyckeln.
3. Lyft upp flaket och säkra det med stötan.
4. Lossa tändkablarna och batterikablarna.
5. Ta bort avtappningspluggen (Figur 27) och låt oljan rinna ned i ett avtappningskärl. Sätt tillbaka avtappningspluggen och dra åt den till 17,6 Nm när oljan har runnit ut helt.

Obs: Kassera spilloljan på en godkänd återvinningsstation.

6. Gör rent omkring oljestickan och skruva av locket.
7. Häll sakta i cirka 80 % av den angivna mängden olja i påfyllningsröret och kontrollera oljenivån. Läs mer under Kontrollera motoroljan i avsnittet om körning. Fyll sakta på olja så att nivån når upp till markeringen "F" på oljestickan.
8. Sätt i oljestickan.

Serva motoroljan (endast modell 07273/TC)

Kontrollera oljenivån före varje körning.

Byt oljan efter de första 8 körtimmarna och därefter var 50:e körtimme. Byt olja dubbelt så ofta under speciella arbetsförhållanden; se Underhålla fordonet under speciella arbetsförhållanden.

Byt ut oljefiltret var 100:e körtimme.

Obs: Byt oljefilter och olja oftare när arbetsförhållandena är extremt dammiga eller sandiga.

Oljetyp: Renad olja (API-service SF, SG, SH, SJ eller högre)

Vevhusvolym: 1 360,78 g./1-1/2 qt. (1,4 liter) när filtret har bytts

Viskositet: Se tabellen nedan

USE THESE SAE VISCOSITY OILS

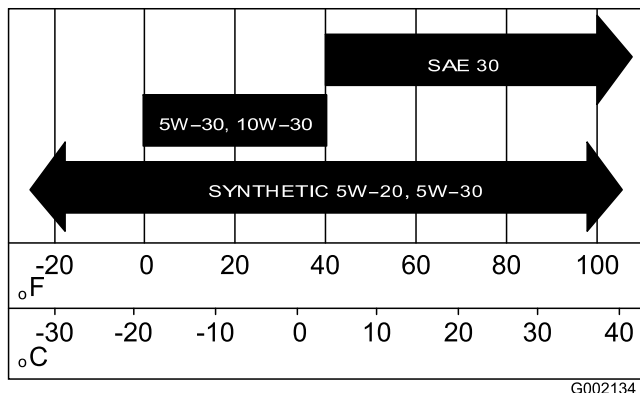

Figur 28

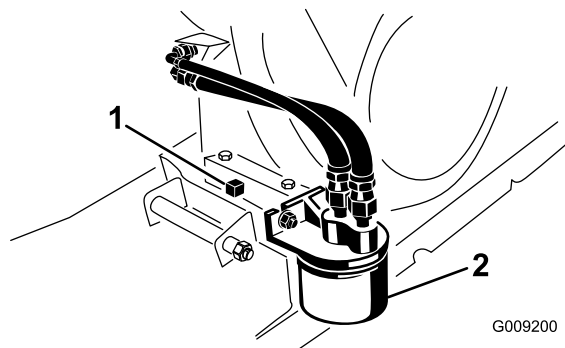

Figur 29

1. Avtappningsplugg för motorolja
2. Motoroljefilter

Kontrollera oljenivån

Kontrollera oljenivån. Läs mer under Kontrollera motoroljan i avsnittet om körning.

Byta olja

Serviceintervall: Efter de första 8 timmarna

Var 50:e timme (dubbelt så ofta under speciella arbetsförhållanden; se Underhålla fordonet under speciella arbetsförhållanden)

1. Starta fordonet och kör motorn ett par minuter för att värma upp oljan.
2. Parkera maskinen på en plan yta, dra åt parkeringsbromsen, stäng av tändningen och ta ut nyckeln.
3. Lyft upp flaket och säkra det med stötten.
4. Lossa tändkablarna och batterikablarna.
5. Ta bort avtappningspluggen (Figur 29) och låt oljan rinna ned i ett avtappningskärl. Sätt tillbaka avtappningspluggen när oljan har slutat rinna.

Obs: Kassera spilloljan på en godkänd återvinningsstation.

6. Fyll på med olja i öppningen tills nivån når upp till markeringen Full på oljestickan. Fyll sakta på oljan och kontrollera nivån med jämna mellanrum under tiden. **Fyll inte på för mycket.**
7. Sätt tillbaka påfyllningslocket och oljestickan.

Byta ut oljefiltret

Serviceintervall: Var 100:e timme (dubbelt så ofta under speciella arbetsförhållanden; se Underhålla fordonet under speciella arbetsförhållanden)

Byt ut oljefiltret var 100:e körtimme eller en gång per år, beroende på vilket som inträffar först.

1. Tappa ur oljan från motorn; se Oljebyte.
2. Avlägsna det befintliga oljefiltret (Figur 29).
3. Stryk på ett tunt lager ren olja på den nya filterpackningen.
4. Skruva fast det nya filtret tills packningen vidrör fästplattan och dra sedan åt filtret ytterligare ett halvt till tre fjärdedels varv. **Dra inte åt för hårt.**
5. Fyll vevhuset med ny olja av rätt typ.
6. Starta motorn och kör den för att undersöka om det finns läckor.
7. Stäng av motorn och kontrollera oljenivån. Fyll på olja vid behov.

Serva tändstiftet (endast modell 07266/TC och 07279)

Kontrollera tändstiftet var 100:e drifttimme eller en gång per år, beroende på vilket som inträffar först. Byt stift vid behov.

Typ: Champion RN14YC (eller motsvarande)

Luftgap: 0,762 mm

Kontrollera och byta ut tändstiftet

Serviceintervall: Var 100:e timme

Obs: Tändstiftet håller vanligtvis länge men det bör avlägsnas och kontrolleras när motorn inte fungerar.

1. Rengör området runt tändstiften så att inte främmande partiklar faller ned i cylindern när du tar bort tändstiftet.
2. Dra av tändkablarna från tändstiften och skruva ur stiften ur cylinderlocket.
3. Kontrollera sidoelektroden, mittelektroden och mittelektrodisisolatorn så att de inte är skadade (Figur 30).

Viktigt: Ett sprucket, skadat, smutsigt eller icke fungerande tändstift måste bytas ut. Du får inte sandblästra, skrapa eller rengöra elektroderna med en stålborste eftersom partiklar kan lossna från tändstiftet och falla ned i cylindern. Följden är oftast en skadad motor.

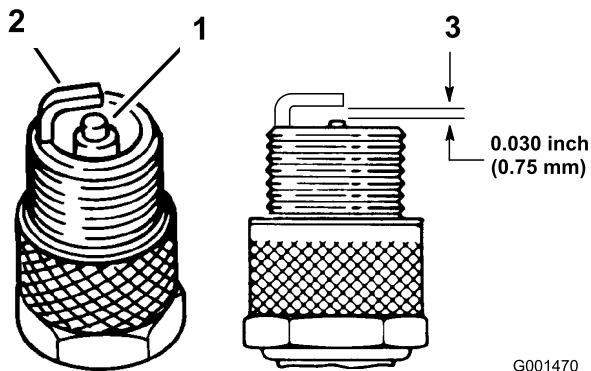

Figur 30

G001470

1. Mittelektrodisisolator
2. Sidoelektrod
3. Luftgap (ej i skala)

4. Kontrollera att mellanrummet mellan mitt- och sidoelektroderna är 0,762 mm (Figur 30). Montera tändstiftet med ett gap av rätt storlek och dra åt stiftet till ett moment på 20 Nm.
5. Montera tändkablarna.

Serva tändstiften (endast modell 07273/TC)

Serviceintervall: Var 800:e timme

Byt tändstiften var 800:e körtimme eller en gång per år, beroende på vilket som inträffar först, för att motorn ska ge bästa prestanda och för att avgasutsläppen ska minimeras.

Typ: Champion RC 14YC (eller motsvarande)

Luftgap: 0,762 mm

Obs: Tändstiften håller vanligtvis länge men du bör demontera och kontrollera dem om motorn inte fungerar.

1. Rengör området runt tändstiften så att inte främmande partiklar faller ned i cylindern när du tar bort tändstiftet.
2. Dra av tändstiftskablarna från tändstiften och ta bort stiften från cylinderlocket.
3. Kontrollera sidoelektroden, mittelektroden och mittelektrodisisolatorn så att de inte är skadade (Figur 30).

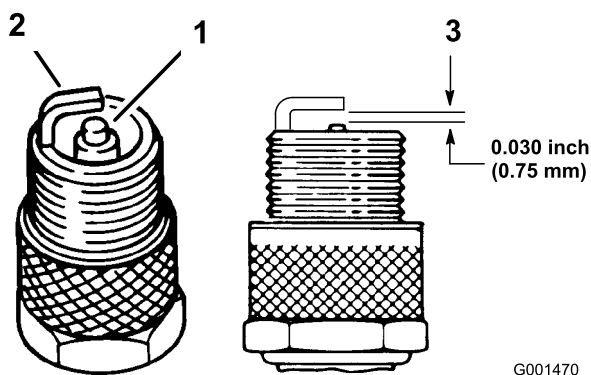

Figur 31

G001470

1. Mittelektrodisisolator
2. Sidoelektrod
3. Luftgap (ej i skala)

Viktigt: Ett sprucket, skadat, smutsigt eller icke fungerande tändstift måste bytas ut. Elektroderna får inte sandblästras, skrapas eller rengöras med en stålborste eftersom partiklar kan lossna från tändstiftet och falla ner i cylindern. Följden är oftast en skadad motor.

4. Justera luftgapet mellan mitt- och sidoelektroderna till 0,762 mm (Figur 30).
5. Montera ett tändstift med rätt mellanrum, och dra åt stiftet till 24–30 Nm. Se till att skruva åt stiftet ordentligt om du inte använder en skiftnyckel.
6. Montera tändkablarna.

Underhålla bränslesystemet

Kontrollera bränsleledningar och anslutningar

Serviceintervall: Var 400:e timme

Kontrollera bränsleledningarna var 400:e körtimme eller en gång per år, beroende på vilket som inträffar först. Undersök om de har skador eller lösa anslutningar eller om de försämrats på annat sätt.

Byta ut bränslefiltret

Serviceintervall: Var 800:e timme

Byt ut bränslefiltret var 800:e körtimme eller en gång per år, beroende på vilket som inträffar först.

1. Lyft upp lådan och säkra den med stötten.
2. Sätt en ren behållare under bränslefiltret.
3. Ta bort klämmorna som håller fast bränslefiltret på bränsleledningarna (Figur 32).

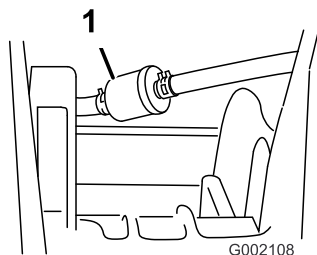

Figur 32

1. Bränslefilter

4. Montera det nya bränslefiltret på bränsleledningarna med klämmorna som togs bort tidigare.

Montera filtret så att pilen pekar **mot** förgasaren.

Underhålla elsystemet

Byta säkringar

Det finns tre säkringar i elsystemet. De sitter under instrumentbrädan på försarsidan (Figur 33).

Extra (öppen)	30 A
Tändningssystem/signalhorn	10 A
Strålkastare	15 A
Kraftpunkt	20 A

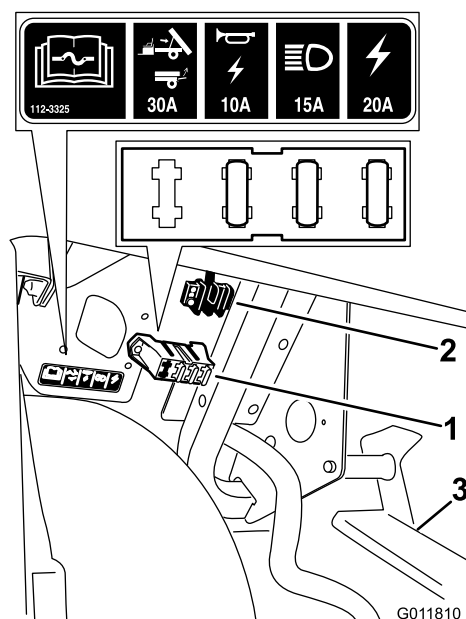

Figur 33

1. Säkringsblock
2. Jordblock
3. Pedalenhet

Byta ut strålkastarna

Dra åt parkeringsbromsen, vrid tändningslåset till det avstängda läget och ta ur nyckeln innan du utför något underhåll.

Frigör huvens fästremmar och höj upp den så att du kommer åt strålkastarna.

Byta ut lamporna

⚠ VAR FÖRSIKTIG

Halogenlamporna blir väldigt varma när de lyser. Om du tar i en varm lampa kan du få allvarliga brännskador och andra personskador.

Låt alltid lamporna svalna ordentligt innan du tar i dem vid byte. Var försiktig när du tar i en lampa.

▲ VAR FÖRSIKTIG

Strålkastarlampan kan skadas av ytföroreningar. Det kan medföra att den slutar fungera eller exploderar, vilket kan orsaka allvarliga säkerhetsrisker.

Ta aldrig på den genomskinliga kvartsen när du håller i strålkastarlampor. Använd en ren pappershandduk eller håll försiktigt i basen.

Specifikation: Se *reservdelskatalogen*.

1. Koppla bort kablaget från lamphuset på baksidan av strålkastaren.
2. Demontera lampenheten genom att vrida den 1/4 varv motsols och dra den bakåt, ut ur lamphuset.
3. Var försiktig när du lossar lampan från basen så att du inte tar på halogenkvartsen.
4. Sätt fast en ny lampa på basen. Använd en pappershandduk när du tar tag om den nya lampan så att du inte smutsar ned ytan.
5. För in den nya lampan och enheten i lamphuset, och säkra installationen genom att vrida enheten 1/4 varv medsols så att den spärras på sin plats.
6. Anslut kablaget.

Byta ut strålkastaren

När du ska demontera eller byta ut strålkastarenheten ska du koppla bort kablaget från lampenheten om du tänker ta bort glödlampan tillsammans med strålkastaren.

1. Demontera de snabbklämmor och brickor som håller strålkastaren på plats. Behåll alla delar.
2. Demontera strålkastarenheten genom att flytta den framåt genom öppningen i den främre stötdämparen (Figur 34).

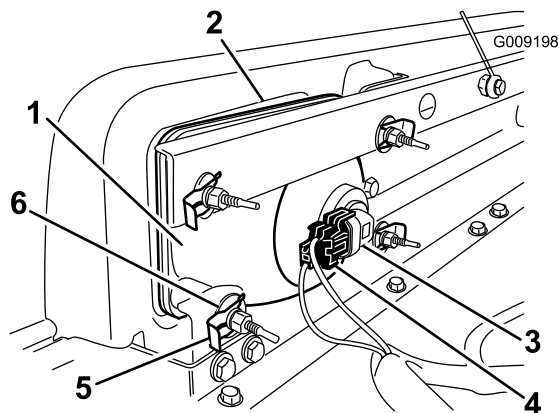

Figur 34

- | | |
|-----------------------------|--|
| 1. Strålkastare | 4. Anslutning för strålkastarlampans kablage |
| 2. Öppning i framkanten | 5. Snabbklämma |
| 3. Strålkastarens lampenhet | 6. Planbricka |
-
3. För in den nya strålkastaren genom öppningen i den främre stötdämparen (Figur 34). Kontrollera att justerstolparna är inriktade efter hålen i monteringsfästet på stötdämparen.
 4. Säkra strålkastarenheten med de brickor och snabbklämmor som du tog bort tidigare.
 5. Anslut det kablage som du kopplade bort tidigare till strålkastaren.
 6. Justera strålkastarna så att ljuset riktas dit du vill.

Justera strålkastarna

Justera strålkastarljusets riktning på följande vis när du byter ut eller demonterar en strålkastarenhet.

1. Vrid tändningsnyckeln till det påslagna läget och slå på strålkastarna.
2. Använd fästelementen vid strålkastarenheten för att svänga på enheten och rikta in ljuskäglan.

Serva batteriet

VARNING

KALIFORNIEN Proposition 65 Varning

Batteripoler och kabelanslutningar med tillbehör innehåller bly och blyföreningar, kemikalier som den amerikanska delstaten Kalifornien anser kan orsaka cancer och fortplantningsskador.
Tvätta händerna efter hantering.

Viktigt: Starta inte fordonet med hjälpbatteri.

Håll alltid batteriet rent och fulladdat. Torka av batteriet och batterilådan med en pappershandduk. Tvätta batteriuttagen med en lösning av fyra delar vatten och en del bikarbonat om de korroderat. Stryk på ett tunt lager fett på batteripolerna som skydd mot korrosion.

Spänning: 12 V med 280 A kallstart vid -18°C .

Demontera batteriet

1. Placera maskinen på en jämn yta, dra åt parkeringsbromsen, stäng av tändningen och ta ut nyckeln.
2. Leta reda på batteriet på maskinens högra sida, bakom passagerarsätet. Ta bort batterilocket.
3. Lossa minuskabeln (svart) från batteripolen.

⚠ VARNING

Felaktig dragning av batterikabeln kan skada fordonet och kablar och orsaka gnistor. Gnistorerna kan få batterigaserna att explodera, vilket kan leda till personskador.

- Lossa alltid den negativa (svarta) batterikabeln innan den positiva (röda) lossas.
- Återanslut alltid batteriets pluskabel (röd) innan minuskabeln (svart) återansluts.
- Håll alltid batteriremmen på plats för att skydda och säkra batteriet.

⚠ VARNING

Batteriets kabelanslutningar eller verktyg av metall kan kortslutas mot fordonskomponenter i metall och orsaka gnistor. Gnistorerna kan få batterigaserna att explodera, vilket kan leda till personskador.

- Vid avlägsnande eller installation av batteriet får du inte låta batteriuttagen komma i kontakt med några av fordonets metalldelar.
 - Låt inte metallverktyg kortsluta mellan batteriuttagen och fordonets metalldelar.
4. Lossa pluskabeln (röd) från batteripolen.
 5. Ta bort de fästdon som fäster batteriets låsfäste. Demontera låsfästet och spara alla delar.
 6. Ta bort batteriet från hållarlådan.

Montera batteriet

Serviceintervall: Var 50:e timme

1. Lägg batteriet i batterihållarlådan så att batteripolerna är vända bort från fordonsramen.

2. Montera batteriets låsfäste och säkra det med de fästdon som du tog bort tidigare.

Viktigt: Ha alltid batterilåsfästet på plats för att skydda batteriet och se till att det sitter säkert.

3. Anslut pluskabeln (röd) till batteriets pluspol (+) och minuskabeln (svart) till batteriets minuspol (-) med skruvarna och vingmuttrarna. Trä gummiskon över batteriets pluspol.
4. Sätt tillbaka batterilocket.

Kontrollera elektrolytnivån

Serviceintervall: Var 50:e timme

Obs: Den här proceduren behövs endast för batterierna i modell 07266TC och 07273TC.

Kontrollera elektrolytnivån var 50:e körtimme eller, om maskinen står i förvaring, var 30:e dag.

1. Leta reda på batteriet på maskinens högra sida, bakom passagerarsätet. Ta bort batterilocket.
2. Ta bort påfyllningslocken. Fyll på nödvändig mängd destillerat vatten om elektrolytnivån inte når upp till påfyllningslinjen, se Fylla på vatten i batteriet.

⚠ FARA

Batterielektrolyt innehåller svavelsyra som är ett dödligt gift och som orsakar allvarliga brännskador.

- Drick inte elektrolyten och låt den inte komma i kontakt med hud, ögon eller kläder. Använd skyddsglasögon för att skydda ögonen och gummihandskar för att skydda händerna.
- Fyll på batteriet på en plats där du har tillgång till rent vatten och kan skölja av huden.

Fylla på vatten i batteriet

Obs: Den här proceduren behövs endast för batterierna i modell 07266TC och 07273TC.

Bästa tillfället att fylla på destillerat vatten i batteriet är precis innan du ska köra maskinen. Vattnet blandas då ordentligt med elektrolyten.

1. Torka av överdelen på batteriet med en pappershandduk.
2. Ta bort påfyllningslocken från batteriet och häll sakta på destillerat vatten i varje cell tills nivån når upp till linjen. Sätt tillbaka påfyllningslocken.

Viktigt: Fyll inte på batteriet för mycket. Elektrolyt kan rinna över på andra delar av fordonet och orsaka svår korrosion och skada.

Ladda batteriet

Viktigt: Håll alltid batteriet fulladdat (specifik vikt på 1,260). Detta är särskilt viktigt för att batteriet inte ska skadas när temperaturen är under 0 °C.

1. Ta ur batteriet ur maskinen. Läs mer i avsnittet Ta bort batteriet.
2. Anslut en batteriladdare på 3–4 A till batteripolerna. Ladda batteriet vid en inställning på 3–4 A under 4–8 timmar (12 V). Överladda inte batteriet.

⚠ VARNING

När batteriet laddas bildas explosiva gaser.

Rök aldrig nära batteriet och håll det borta från gnistor och lågor.

3. Sätt i batteriet i chassit, se avsnittet Montera batteriet.

Förvara batteriet

Om maskinen ska förvaras i mer än 30 dagar ska batteriet avlägsnas och laddas upp helt och hållet. Förvara det antingen på en hylla eller på maskinen. Låt kablarna vara urkopplade om det förvaras på maskinen. Förvara batteriet svalt för att undvika att det laddas ur snabbt. Håll batteriet helt uppladdat för att förhindra att det fryser.

Underhålla drivsystemet

Kontroll och justering av friläget

Serviceintervall: Var 100:e timme

Vid rutinunderhåll och/eller motordiagnostik måste växeln läggas i neutralläge (Figur 35). Fordonet har ett neutralläge på växelväljaren som styr neutralläget i växellådan. Följande åtgärder bör vidtas för att försäkra att neutrallägesspaken driver växellådans neutralläge korrekt:

1. Lägg växelspaken i neutralläge.
2. Kontrollera att neutrallägesfästet är i neutralläget (bredvid kabelfästet som sitter under växelfästet) genom att vrida på drivkopplingen (Figur 35). Fordonet ska inte rulla bakåt eller framåt. Om det gör det flyttar du neutrallägesfästet till neutralläget.

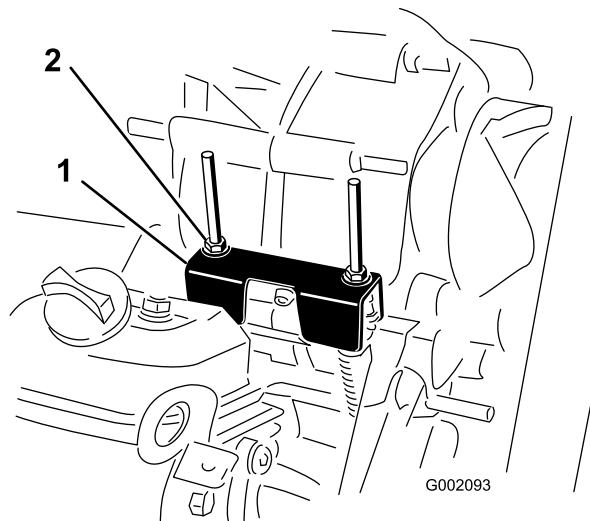

Figur 35

1. Neutrallägesfäste 2. Låsmuttrar

3. Dra åt en av låsmuttrarna (Figur 35) för att få ett avstånd på 0,76–1,54 mm.

Obs: Du måste hålla det gängade skaftet under fästet för att dra åt låsmuttern upptill.

4. Dra åt den andra låsmuttern för att få ett avstånd på 0,76–1,54 mm.
5. Dra alla växelkablar uppåt för att säkerställa ett avstånd på 0,76–1,54 mm mellan muttern/brickan och neutrallägesfästet (Figur 36). Justera annars muttrarna för att erhålla ett avstånd på 0,76–1,54 mm.

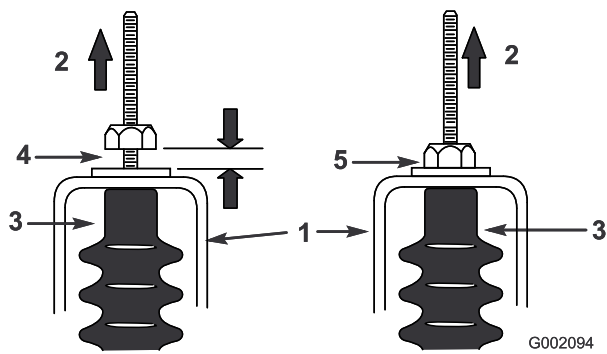

Figur 36

G002094

- | | |
|----------------------|---|
| 1. Neutrallägesfäste | 4. 0,76–1,54 mm avstånd |
| 2. Dra upp | 5. Fel, justera för att erhålla ett avstånd på 0,76–1,54 mm |
| 3. Kabelsko | |

Justera upphängningen

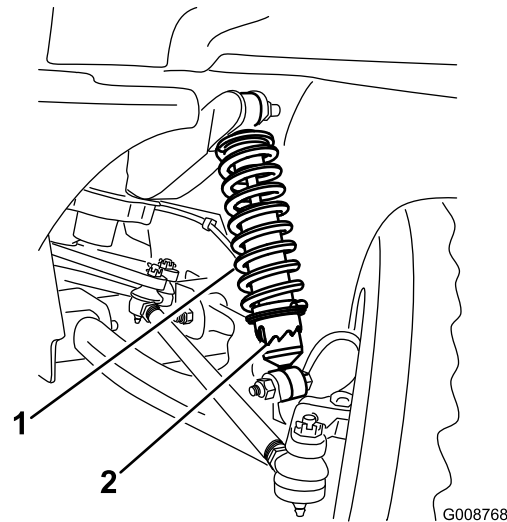

Figur 37

G008768

- | | |
|----------------|----------|
| 1. Stötdämpare | 2. Krage |
|----------------|----------|

6. Starta motorn och lägg växeln i framåt-, bakåt- och neutralläge flera gånger för att se till att neutrallägesfästet fungerar korrekt.

Kontroll av däcken

Serviceintervall: Var 100:e timme

Var 100:e timme

Kontrollera däckens tillstånd minst var 100:e arbetstimme. Olyckor under drift, som att köra in i trottoarer, kan skada ett däck eller en fälg samt störa inställningen av hjulen. Kontrollera därför däckens skick efter en olycka.

Kontrollera hjulen för att försäkra att de sitter fast ordentligt. Dra åt hjulmuttrarna till 61–88 Nm.

Justering av framhjulets skränkning

Serviceintervall: Var 100:e timme

Kontrollera framhjulets skränkning var 100 drifttimme eller en gång om året, beroende på vilket som inträffar först.

Skränkningen ska ligga mellan 0 och 6 mm med följande parametrar:

- Fordonet ska köras bakåt och framåt några gånger för att få A-armarna att slakna.
- Mät skränkningen med hjulen riktade rakt fram och med en förare på 79–102 kg i förarsätet.

Obs: Föraren ska köra upp till måttområdet och förbli sittande i fordonet medan måttet tas.

1. Mät avståndet mellan de båda framhjulen vid axelhöjd, både framtill och baktill på hjulen (Figur 38).

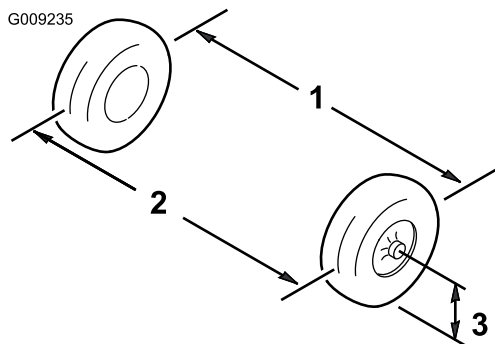

Figur 38

1. Hjulens centerlinje, bak
2. Hjulens centerlinje, fram
3. Axelns centerlinje

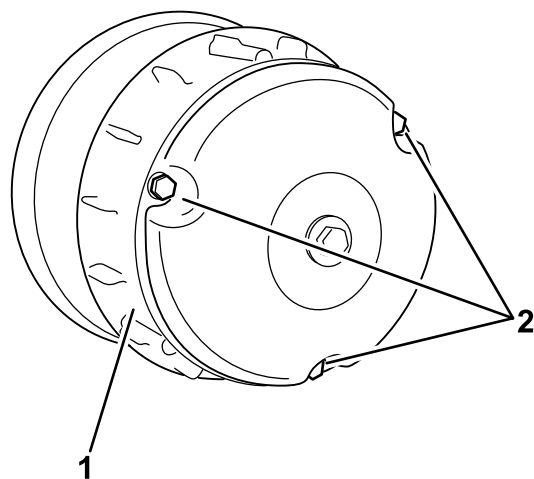

Figur 40

1. Kåpa
2. Bultar

2. Om måttet inte ligger inom det angivna intervallet (se dimensionerna och parametrarna i början av förfarandet), lossar du kontramuttrarna i båda ändarna av dragstängerna (Figur 39).

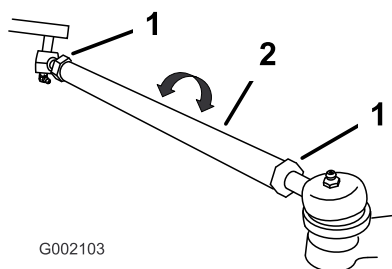

Figur 39

1. Kontramutter
2. Dragstång

3. Vrid bägge dragstängerna för att flytta framdelen på hjulet inåt eller utåt.
4. Dra åt dragstängernas kontramuttrar när justeringen är korrekt.
5. Se till att ratten kan svängas helt i bägge riktningar.

Underhåll av primärdrivkopplingen

Serviceintervall: Var 400:e timme

Rengör kopplingen på följande sätt var 400:e körtimme eller en gång om året:

1. Stäng av motorn, ta ut nyckeln och dra åt parkeringsbromsen.
2. Lyft upp och lås fast lastlådan.
3. Ta bort de 3 skruvarna som fäster kåpan på kopplingen och ta bort kåpan (Figur 40).

4. Rengör noggrant kåpans insida samt de invändiga delarna av kopplingen med tryckluft.

⚠ VAR FÖRSIKTIG

Dammet i kopplingen kan spridas i luften och skada dina ögon, eller inandas och ge dig andningssvårigheter.

Använd säkerhetsglasögon och dammask eller andra typer av ögon- och andningsskydd när du utför den här proceduren.

5. Montera kopplingskåpan och fäst den med de tre bultarna som avlägsnades tidigare.

Byta ut växellådsvätskan

Serviceintervall: Var 800:e timme

Byt ut växellådsvätskan var 800:e körtimme eller en gång per år, beroende på vilket som inträffar först.

1. Placera maskinen på en jämn yta, dra åt parkeringsbromsen, stäng av tändningen och ta ut nyckeln.
2. Ta bort avtappningspluggen från behållarens högra sida (Figur 41) och låt vätskan rinna ned i ett avtappningskärl. Sätt tillbaka och skruva åt pluggen när vätskan har slutat rinna.

Obs: Kassera spilloljan på en godkänd återvinningsstation.

Underhålla kylsystemet

Rengöring av motorns kylrområden

Serviceintervall: Var 100:e timme

Rengör centrifugalsilen, kylflänsarna och motorns utvändiga ytor var 100:e körtimme eller oftare vid mycket dammiga och smutsiga förhållanden.

Viktigt: Om motorn körs med en igensatt centrifugalsil, smutsiga eller blockerade kylflänsar eller utan kylarhöljen skadas motorn på grund av överhettning.

Viktigt: Rengör aldrig motorn med vatten under tryck eftersom vatten kan förorena bränslesystemet.

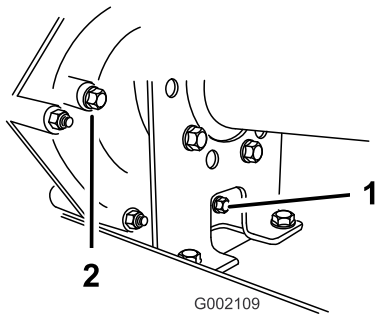

Figur 41

1. Avtappningsplugg
2. Nivåindikatorhål

-
3. Fyll på behållaren (Figur 42) med cirka 1,4 liter motorolja av typen SAE 10W30 eller tills dess att oljenivån når upp till botten av nivåindikatorhålet (Figur 41).

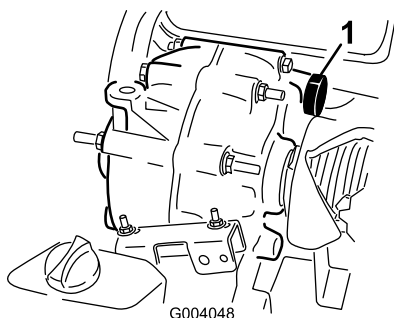

Figur 42

1. Påfyllningshål

-
4. Starta motorn och kör den för att fylla systemet. Kontrollera oljenivån igen och fyll på om så behövs.

Underhålla bromsarna

Kontrollera bromsarna

Serviceintervall: Var 100:e timme

Bromsar är viktiga säkerhetsdelar på fordonet. Som med alla säkerhetsdelar ska de undersökas noga med jämna mellanrum för att försäkra optimal prestanda och säkerhet. Nedanstående kontroll bör utföras var 100 timme:

- Undersök bromsskorna för att se efter att de inte är slitna eller skadade. Om bromsbeläggets (bromsklossens) tjocklek är mindre än 1,6 mm ska bromsskorna bytas ut.
- Undersök bromslamellen och andra delar för tecken på överdrivet slitage eller deformation. Om någon deformation upptäcks måste lämplig del bytas ut.
- Kontrollera bromsvätskenivån; se Kontrollera bromsvätskenivån.

Kontrollera bromsvätskenivån

Serviceintervall: Varje användning eller dagligen

Bromsvätskebehållaren fylls i fabriken med bromsvätska av typen DOT 3. Kontrollera nivån innan motorn startas första gången och därefter var 8:e timme eller dagligen.

1. Parkera maskinen på en plan yta, dra åt parkeringsbromsen, stäng av tändningen och ta ut nyckeln.
2. Ta bort gummipluggen mitt på och ovanpå instrumentbrädan så att du kommer åt huvudbromscylindern och behållaren.
3. Titta på sidan av behållaren. Nivån bör ligga ovanför miniminivålinjen (Figur 43). Om vätskenivån är låg ska du göra rent runt locket, ta av locket och fylla på behållaren tills vätskenivån är ovanför miniminivålinjen. Fyll inte på för mycket.

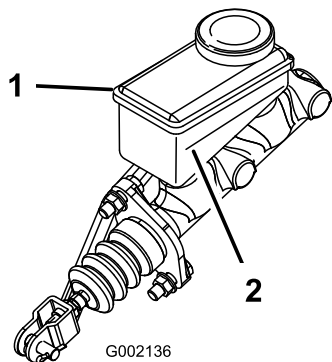

G002136
Figur 43

1. Bromsvätskebehållare
2. Miniminivålinje

Justera parkeringsbromsen

Kontrollera justeringen av parkeringsbromsen var 200 drifttimme.

1. Ta bort gummikåpan från parkeringsbromsen.
2. Lossa ställskruven som fäster ratten på parkeringsbromsspaken (Figur 44).

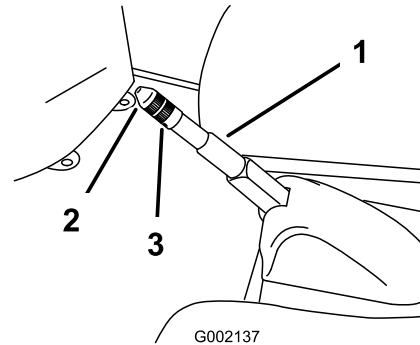

G002137
Figur 44

1. Parkeringsbromsspak
2. Ratt
3. Ställskruv

3. Vrid vredet tills kraften för att använda spaken är 133–156 N.
4. Dra åt ställskruven och installera gummikåpan.

Underhålla remmarna

Serva drivremmen

Kontrollera drivremmen

Serviceintervall: Efter de första 8 timmarna

Var 200:e timme

Kontrollera tillståndet och spänningen på drivremmen efter den första arbetsdagen och därefter var 200:e körtimme.

1. Parkera maskinen på en jämn yta, lägg växeln i neutralläge, dra åt parkeringsbromsen, stäng av tändningen och ta ut nyckeln.
2. Lyft upp flaket och säkra det med stötten.
3. Vrid på remmen (Figur 45) och kontrollera om den är sliten eller skadad. Byt ut remmen vid behov.

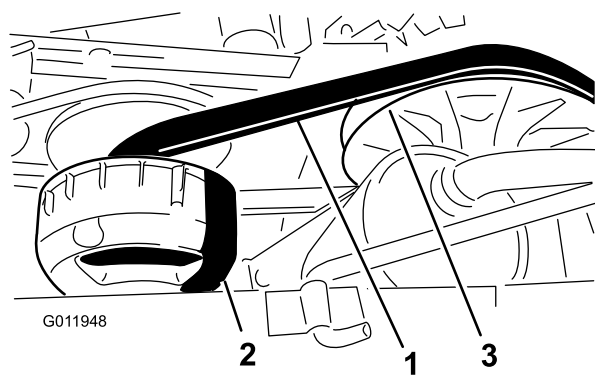

Figur 45

1. Drivrem
2. Primärkoppling
3. Sekundärkoppling

Byta ut drivremmen

1. Vrid remmen och dra den över sekundärkopplingen (Figur 45).
2. Ta bort remmen från primärkopplingen (Figur 45).
3. Byt ut remmen genom att utföra stegen i omvänd ordning.

Justera startgeneratorns rem

Serviceintervall: Efter de första 8 timmarna

Var 200:e timme

1. Parkera maskinen på en plan yta, dra åt parkeringsbromsen, stäng av tändningen och ta ut nyckeln.
2. Lossa startgeneratorns svängmutter (Figur 46).

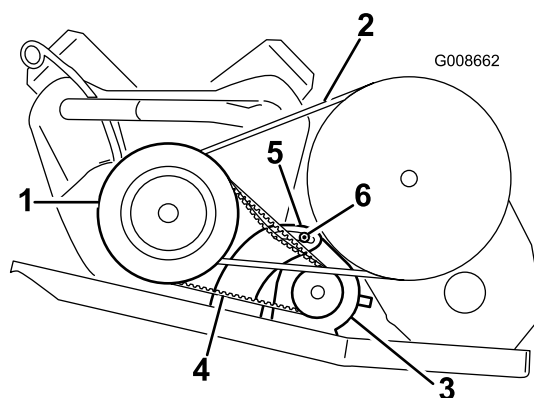

Figur 46

1. Primärdrivkopplingens hus
 2. Drivremmar
 3. Startgenerator
 4. Startgeneratorns rem
 5. Generators tappfäste
 6. Generators svängmutter
-
3. Kila in en bändstång mellan motorfästet och startern.
 4. Luta startern i skåran tills remmen böjs 6 mm med en kraft på 44 N (Figur 46).
 5. Dra åt startgeneratorns mutter och ta bort bändstången (Figur 46). Dra åt muttern till 88–115 Nm.

Rengöring

Tvätta fordonet

Fordonet ska tvättas när så erfordras. Använd enbart vatten eller vatten och ett mildt tvättmedel. Det går att använda en trasa, men huven kan förlora lite av sin glans.

Viktigt: Trycksatt vatten (högtryckstvätt) rekommenderas inte för tvätt av maskinen. Det kan skada elsystemet, lossa viktiga dekaler eller tvätta bort fett som behövs vid friktionspunkter. Undvik att använda alltför mycket vatten, särskilt nära kontrollpanelen, motorn och batteriet.

Förvaring

1. Placera maskinen på en jämn yta, dra åt parkeringsbromsen, slå av motorn och ta ut nyckeln.
2. Rengör hela maskinen från smuts och lort, inklusive utsidan av motorns cylinderhuvudflänsar och blåsarhuset.

Viktigt: Tvätta maskinen med ett mildt rengöringsmedel och vatten. Använd inte högtrycksvatten för att tvätta maskinen. Högtryckstvätt kan skada elsystemet och tvätta bort fett som behövs i friktionspunkter. Spola inte med för mycket vatten, i synnerhet inte i närheten av kontrollpanelen, lamporna, motorn och batteriet.

3. Kontrollera bromsarna. Läs mer under Kontrollera bromsarna i avsnittet om underhåll av bromsarna i underhållsavsnittet.
4. Serva luftrenaren. Läs mer under Serva luftrenaren i avsnittet om motorunderhåll bland underhållsanvisningarna.
5. Smörj maskinen. Läs mer under Smörjning i underhållsavsnittet.
6. Byt motorolja. Läs mer under Serva motoroljan i avsnittet om motorunderhåll bland underhållsanvisningarna.
7. Kontrollera lufttrycket i däcken. Läs mer under Kontrollera däcktrycket.
8. Förbered bränslesystemet på följande vis om fordonet ska ställas i förvaring i mer än en månad:
 - A. Fyll på en oljebaserad bränslestabiliserare/-konditionerare i bränslet i tanken.

Följ blandningsanvisningarna från tillverkaren (8 ml per liter). Använd inte en alkoholbaserad stabiliserare (etanol eller metanol).

Obs: En stabiliserare/konditionerare fungerar effektivast när den blandas med färsk bensin och alltid används.
 - B. Kör motorn så att det stabiliserade bränslet fördelas i bränslesystemet (5 minuter).
 - C. Stanna motorn, låt den svalna och töm bränsletanken.
 - D. Starta motorn igen och kör den tills den stannar.
 - E. Choka motorn.
 - F. Starta och kör den tills den inte längre startar.
 - G. Kassera bränslet på lämpligt sätt. Återvinn enligt lokala föreskrifter.

Viktigt: Förvara inte stabiliserad bensin längre än tre månader.

9. Ta bort tändstiften och kontrollera deras skick. Läs mer under Serva tändstiften i avsnittet om motorunderhåll bland underhållsanvisningarna.
10. Häll i två matskedar motorolja i respektive tändstiftshål när stiften är borttagna.
11. Använd elstarten för att dra runt motorn och sprida oljan inuti cylindern.
12. Montera tändstiften och dra åt dem till det rekommenderade vridmomentet. Läs mer i Serva tändstiften i avsnittet om motorunderhåll bland underhållsanvisningarna.

Obs: Sätt inte fast tändkabeln på tändstiften.

13. Ta bort batteriet från chassit, kontrollera elektrolytnivån och ladda batteriet helt. Läs mer under Serva batteriet i avsnittet om underhåll av elsystemet bland underhållsanvisningarna.

Obs: Ha inte kablarna anslutna till batteriet under förvaringen.

Viktigt: Batteriet måste vara fulladdat så att det inte fryser och skadas vid temperaturer under 0 °C. Ett fulladdat batteri behåller sin laddning i ungefär 50 dagar vid temperaturer under 4 °C. Vid temperaturer över 4 °C ska du kontrollera vattennivån i batteriet och ladda batteriet var 30:e dag.

14. Kontrollera och dra åt alla bultar, muttrar och skruvar. Reparera eller byt ut skadade delar.
15. Måla i lackskador och bara metallytor.
Färg finns att köpa hos din närmaste auktoriserade återförsäljare.
16. Förvara maskinen i ett rent och torrt garage eller lagerutrymme.
17. Avlägsna tändningsnyckeln och placera den på en säker plats utom räckhåll för barn.
18. Täck över maskinen för att skydda den och hålla den ren.

Scheman

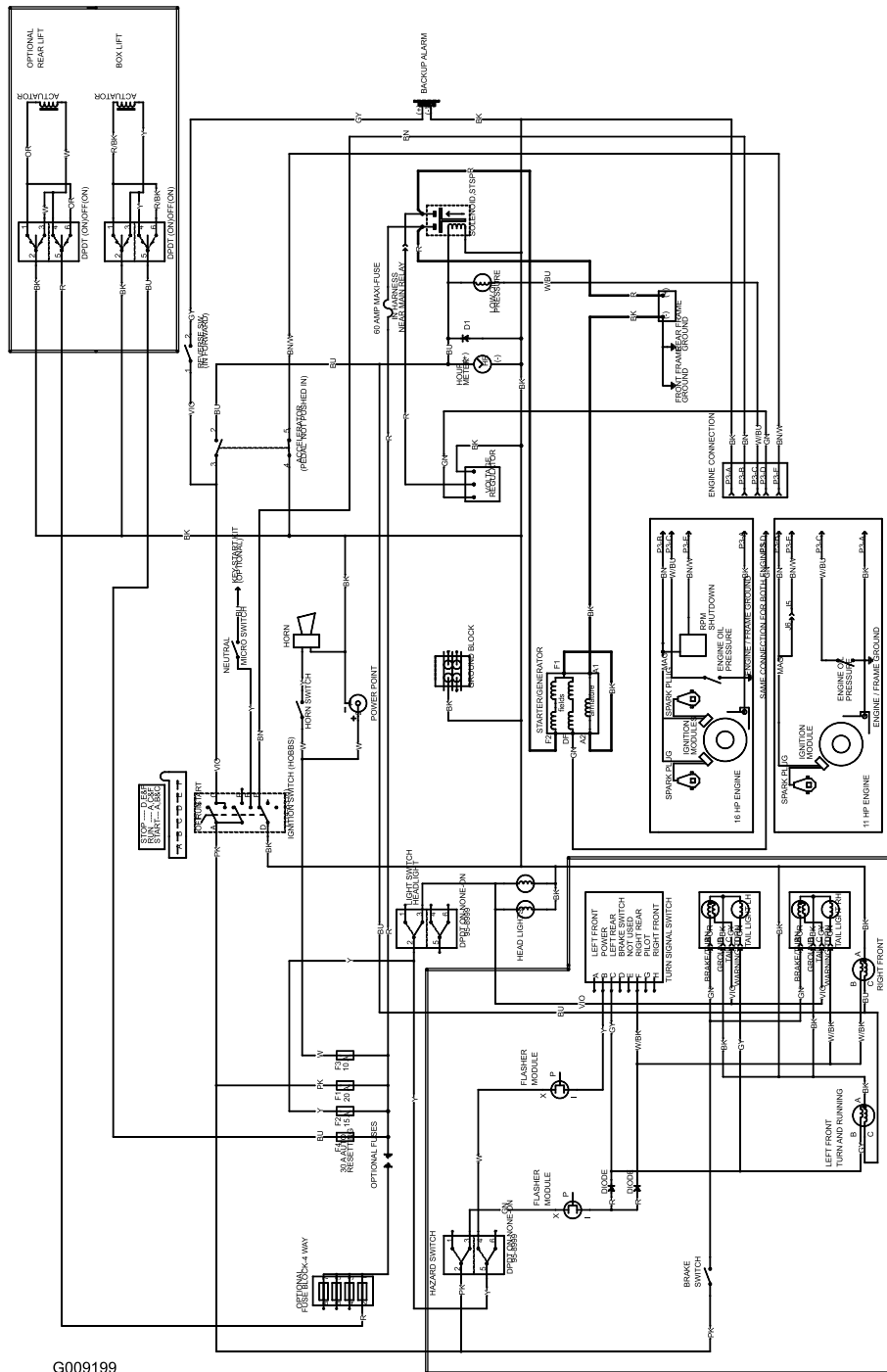

G009199

Elschema (Rev. A)

Anteckningar:

Anteckningar:



Toros heltäckande garanti

Begränsad garanti

Fel och produkter som omfattas

The Toro® Company och dess dotterbolag Toro Warranty Company garanterar gemensamt, och i enlighet med ett avtal dem emellan, att din Toro-produkt ("produkten") är fri från material- och tillverkningsfel i två år eller 1 500 körtimmar*, beroende på vilket som inträffar först. Den här garantin gäller för alla produkter förutom luftare (och för dem finns det separata garantiförklaringar). Om ett fel som omfattas av garantin föreligger, kommer vi att reparera produkten utan kostnad. Detta omfattar feldiagnos, utförande av arbetet, reservdelar och transport. Denna garanti börjar gälla det datum då produkten levereras till den ursprungliga köparen i återförsäljarledet.

* Produkten är försedd med en timmätare.

Anvisningar för garantiservice

Du är ansvarig för att meddela produkt-distributören eller den auktoriserade återförsäljaren som du köpte produkten av så snart du tror att ett fel som omfattas av garantin föreligger. Om du behöver hjälp med att hitta en produkt-distributör eller auktoriserad återförsäljare, eller om du har några frågor som rör dina rättigheter och skyldigheter beträffande garantin, kan du kontakta oss på:

Commercial Products Service Department
Toro Warranty Company
8111 Lyndale Avenue South
Bloomington, MN 55420-1196 USA
E-post: commercial.warranty@toro.com

Ägarens ansvar

Som ägare till produkten är du ansvarig för att utföra nödvändigt underhåll och nödvändiga justeringar i enlighet med anvisningarna i bruksanvisningen. Om du inte utför det underhåll och de justeringar som krävs kan detta leda till att ett eventuellt garantianspråk inte godkänns.

Produkter och fel som inte omfattas

Det är inte alla produkt- eller funktionsfel som kan inträffa under garantiperioden som beror på material- eller tillverkningsfel. Den här garantin omfattar inte följande:

- Produktfel som orsakats av att andra reservdelar än Toro-originaldelar har använts eller av att extra, modifierade tillbehör och produkter som inte har tillverkats av Toro har monterats och använts. I vissa fall erbjuder tillverkaren en separat garanti för sådana produkter.
- Produktfel som orsakas av underlåtenhet att utföra det underhåll och/eller de justeringar som rekommenderas. Garantianspråk kan komma att underkännas om Toro-produkten inte underhålls i enlighet med anvisningarna i stycket Rekommenderat underhåll i *bruksanvisningen*.
- Produktfel som har orsakats av felaktig, slarvig eller vårdslös användning av produkten.
- Slitdelar som förbrukas vid användning, förutom om dessa visar sig vara defekta. Exempel på slitdelar som förbrukas eller slits ut vid normal användning av produkten omfattar, men är inte begränsade till, bromsklossar, bromsbelägg, lamellbelägg, knivar, cylindrar, underknivar, luftarpinnar, tändstift, svänghjul, däck, filter, remmar samt vissa sprutkomponenter som membran, munstycken och backventiler m.m.

Andra länder än USA och Kanada

Kunden ska kontakta sin Toro-distributör (återförsäljare) för att få garantipolicyn för sitt eget land eller sin provins eller stat. Om du av någon anledning är missnöjd med din distributörs service eller har svårt att få garantiupplysningar bör du kontakta Toro-importören. I sista hand är du även välkommen att kontakta oss på Toro Warranty Company.

- Fel som orsakats av yttre påverkan. Yttre påverkan omfattar, men är inte begränsat till, väder, förvaringsomständigheter, föroreningar, användning av kylvätskor, smörjmedel, tillsatser, konstgödningsmedel, vatten eller kemikalier m.m. som ej har godkänts.
- Normalt förekommande buller, vibrationer, slitage och försämringar.
- Normalt slitage omfattar, men är inte begränsat till, skador på säten till följd av slitage eller nötning, slitage på målade ytor, repor på dekalor eller fönster m.m.

Reservdelar

Reservdelar som planeras att bytas ut i förbindelse med nödvändigt underhåll omfattas endast av garantin under perioden fram till den planerade tidpunkten för utbytet av delen. Delar som byts ut i enlighet med den här garantin omfattas av garantin under hela den återstående produktgarantin och tillfaller Toro. Toro fattar det slutliga beslutet om huruvida en befintlig del eller enhet ska repareras eller bytas ut. Toro har rätt att använda omarbetade reservdelar vid garantireparationer.

Anmärkning om garantin för djupurladdningsbatterier:

Djupurladdningsbatterier kan leverera ett särskilt totalantal kilowatt-timmar under sin livslängd. Användnings-, laddnings- och underhållstekniker kan förlänga eller minska den totala batterilivslängden. I och med att batterierna i produkten används minskar gradvis mängden användbart arbete mellan laddningsintervallerna tills dess att batteriet är helt urladdat. Ansvaret för att ersätta urladdade batterier, på grund av normal användning, faller på produktens ägare. Batterierna måste kanske bytas ut under garantiperioden, och det sker då på ägarens bekostnad.

Ägaren bekostar underhållet

Den vanliga service som krävs för Toro-produkter omfattar bland annat att finjustera motorn, smörja, rengöra, polera, byta filter och kylvätska samt att utföra det underhåll som rekommenderas. Sådan service får ägaren själv bekosta.

Allmänna villkor

Reparation av en auktoriserad Toro-distributör eller Toro-återförsäljare är den enda kompensation som du har rätt till under denna garanti.

Varken The Toro Company eller Toro Warranty Company är ansvariga för indirekta eller oförutsedda skador eller följdskador i samband med användningen av de Toro-produkter som omfattas av denna garanti. Detta inkluderar alla kostnader eller utgifter för att tillhandahålla ersättningsutrustning eller service under rimliga perioder med funktionsfel eller avsaknad av möjlighet av använda produkten medan reparationer som omfattas av garantin utförs. Det finns ingen annan uttrycklig garanti, med undantag för den emissionsgaranti som nämns nedan, om tillämplig.

Alla indirekta garantier i fråga om säljbarhet och användningslämplighet är begränsade till denna uttryckliga garantis varaktighet. I vissa stater är det inte tillåtet att undanta oförutsedda skador eller följdskador, eller att tidsbegränsa en indirekt garantis varaktighet, och i dessa fall är det möjligt att ovanstående undantag och begränsningar inte gäller.

Denna garanti ger dig specifika juridiska rättigheter, och du kan även ha andra rättigheter som varierar från stat till stat.