



Count on it.

Brukerhåndbok

Workman® MD- og MDX-bruksbil

Modellnr. 07266—Serienr. 310000001 og oppover

Modellnr. 07266TC—Serienr. 310000001 og oppover

Modellnr. 07273—Serienr. 310000001 og oppover

Modellnr. 07273TC—Serienr. 310000001 og oppover

Modellnr. 07279—Serienr. 310000001 og oppover

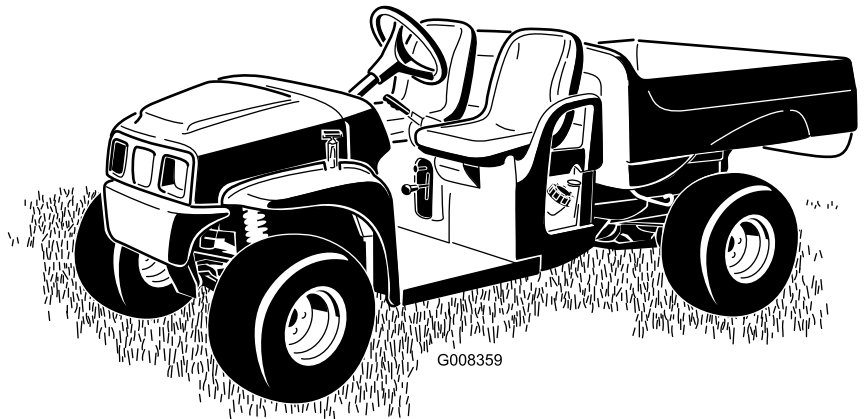

Denne maskinen er en bruksbil som er ment til bruk av fagfolk, dvs. innleide operatører som er spesialisert i industriell bruk. Det er utformet hovedsakelig for transport av utstyr for slike bruksområder. Dette kjøretøyet gir sikker transport av en operatør og en passasjer i de respektive setene. Lasteplanet er ikke egnet for passasjerer.

Dette produktet er i samsvar med alle relevante europeiske direktiver. Se eget skjema for samsvarserklæring for produktet for detaljert informasjon.

ADVARSEL

CALIFORNIA Proposition 65-advarsel

Staten California kjenner til at motoreksosen fra dette produktet inneholder kjemikalier som kan forårsake kreft, fosterskader eller skade forplantningsevnen på andre måter.

Viktig: Denne motoren er ikke utstyrt med en gnistfangerdemper. Det er i strid med Californias Public Resource Code, avsnitt 4442, å bruke motoren i skogs-, busk- eller gressområder. Andre stater eller føderale områder kan ha lignende lover.

Dette tenningsystemet er i overensstemmelse med Canadas ICES-002.

Den vedlagte *brugerhåndboken* for motoren inneholder informasjon om amerikanske miljømyndigheters (EPA) og Californias utslippskontrollreguleringer for utslippssystemer, vedlikehold og garanti. Du kan bestille nye *brugerhåndbøker* fra motorprodusenten.

Innledning

Les denne håndboken nøye, slik at du lærer å bruke og vedlikeholde produktet på riktig måte og unngår person- eller produktskade. Du har ansvar for å bruke produktet på en riktig og sikker måte.

Du kan kontakte Toro direkte på www.Toro.com for informasjon om produkter og tilbehør, hjelp til å finne en forhandler eller for å registrere produktet ditt.

Hvis maskinen må repareres eller du trenger originale Toro-deler eller mer informasjon, kan du kontakte et autorisert forhandlerverksted eller Toros kundeserviceavdeling. Figur 1 viser hvor på produktet

modell- og serienumrene er plassert. Skriv inn numrene i de tomme feltene.

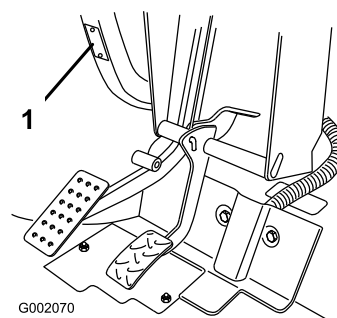

Figur 1

1. Plassering av modell- og serienummer

Modellnr. _____
Serienr. _____

Denne brukerhåndboken identifiserer mulige farer og identifiserer sikkerhetsbeskjeder gjennom sikkerhetsvarslingssymbolet (Figur 2) som varsler om en fare som kan føre til alvorlige skader eller dødsfall hvis man ikke tar de anbefalte forhåndsreglene.



Figur 2

1. Sikkerhetsvarslingssymbol

I tillegg brukes to andre ord for å utheve informasjon. **Viktig** gjør oppmerksom på spesiell mekanisk informasjon og **Obs** henviser til generell informasjon som er verdt å huske.

Innhold

Innledning.....	2	Overhale tennplugger (kun modell 07266/TC og 07279)	28
Sikkerhet.....	4	Overhale tennpluggene (kun modell 07273/TC)	29
Regler for sikker bruk	4	Vedlikehold av drivstoffsysteem	30
Før bruk.....	4	Kontrollere drivstoffslangene og -koblingene	30
Bruk.....	5	Skifte drivstoffilteret.....	30
Vedlikehold	7	Vedlikehold av elektrisk system	30
Modeller 07266/TC og 07279	7	Skifte sikringer	30
Modell 07273/TC	8	Skifte frontlys.....	30
Sikkerhets- og instruksjonsmerker	8	Vedlikeholde batteriet.....	31
Montering	11	Vedlikehold av drivsystem	33
1 Montere rattet.....	11	Kontrollere og justere fri-posisjon.....	33
2 Aktivere batteriet	11	Kontrollere dekkene.....	34
3 Lese håndboken og se sikkerhetsopplærings- materialet	12	Justere opphenget.....	34
Oversikt over produktet	13	Justere forhjulenes hjulspissing	34
Kontroller	13	Opprettholde primær drivclutch	35
Spesifikasjoner	16	Skifte transakselvæsken.....	35
Tilbehør	16	Vedlikehold av kjølesystem	36
Bruk.....	17	Rengjøre motorens kjøleområder.....	36
Sikkerhet først.....	17	Vedlikehold av bremses	37
Før du starter	17	Kontrollere bremsene.....	37
Kontrollere motoroljen	17	Kontrollere nivået på bremsevæsken	37
Kontrollere nivået på bremsevæsken	17	Justere parkeringsbremsen	37
Kontrollere trykket i dekkene.....	18	Vedlikehold av remmer.....	38
Fylle drivstoff.....	18	Vedlikeholde drivremmen.....	38
Kontrollere giroljenivået.....	19	Justere startgeneratorremmen.....	38
Starte motoren	19	Rengjøring.....	39
Stoppe kjøretøyet	19	Vaske kjøretøyet	39
Parkere kjøretøyet.....	19	Lagring.....	39
Bruke lastekassen	19	Skjemaer	41
Kjøre inn et nytt kjøretøy.....	20		
Laste på lasteplanet.....	20		
Transportere kjøretøyet	21		
Tauet kjøretøyet.....	21		
Tauet tilhenger.....	21		
Vedlikehold	22		
Anbefalt vedlikeholdsplan	22		
Kontrollliste for daglig vedlikehold	23		
Forberedelse for vedlikehold.....	24		
Vedlikeholde kjøretøyet under spesielle driftsforhold.....	24		
Jekke opp kjøretøyet.....	24		
Tilgang til panseret	24		
Smøring	25		
Tilsette smørefett	25		
Vedlikehold av motor	25		
Overhale lufttrensere	25		
Kontrollere motoroljenivået (kun modell 07266/TC og 07279)	26		
Kontrollere motoroljenivået (kun modell 07273/TC)	27		

Sikkerhet

Hvis føreren eller eieren bruker kjøretøyet på feil måte eller utfører feil vedlikeholdsarbeid, kan det føre til personskader. Følg alltid disse forsiktighetsreglene for å unngå at det skjer en ulykke, og ta alltid hensyn til sikkerhetsvarselsymbolet, som betyr **Forsiktig, Advarsel** eller **Fare** – ”personlige sikkerhetsinstruksjoner”. Hvis ikke disse instruksjonene tas hensyn til, kan dette føre til at noen blir alvorlig skadet eller drept.

Overordnede, førere og servicepersonell bør være kjent med følgende standarder og publikasjoner (du kan bestille materialet fra adressen nedenfor):

- Flammable and Combustible Liquids
Code:ANSI/NFPA 30
 - National Fire Protection Association:
ANSI/NFPA #505; Powered Industrial Trucks,
National Fire Prevention Association, Barrymarch
Park, Quincy, Massachusetts 02269 USA
 - ANSI/ASME B56.8 Personal Burden Carriers
American National Standards Institute, Inc., 1430
Broadway, New York, New York 10018 USA.
 - SAE J2258 Light Utility Vehicle
SAE International, 400 Commonwealth Drive,
Warrendale, PA 15096-0001, USA.
 - ANSI/UL 558; Internal Combustion Engine
Powered Industrial Trucks
American National Standards Institute, Inc., 1430
Broadway, New York, New York 10018 USA.
- eller
- Underwriters Laboratories, 333 Pfingsten Road,
Northbrook, Illinois 60062 USA.

Regler for sikker bruk

⚠ ADVARSEL

Workman skal ikke brukes på motorveier. Den er ikke utformet, utstyrt eller produsert for bruk på offentlige veier, gater eller motorveier.

Den overordnedes ansvarsområder

- Påse at operatørene har fått opplæring og er kjent med *brukerhåndboken* og alle merkinger på kjøretøyet.
- Etabler dine egne spesialprosedyrer og arbeidsregler for uvanlige arbeidsforhold (f.eks. skråninger som er for bratte).

Før bruk

- Du må ha lest og forstått innholdet i denne brukerhåndboken før du tar kjøretøyet i bruk.
- La aldri barn få lov til å bruke kjøretøyet. Brukere av kjøretøyet bør ha førerkort.
- La aldri andre voksne bruke kjøretøyet uten at de har lest og forstått *brukerhåndboken* først. Kun personer som har fått opplæring og er autoriserte, skal bruke dette kjøretøyet. Pass på at føreren er i fysisk og mental stand til å bruke kjøretøyet.
- Kjøretøyet er bare ment å bære deg, føreren, samt én passasjer, i setet som leveres av produsenten. Ta aldri med flere passasjerer i kjøretøyet.
- Bruk aldri kjøretøyet når du er påvirket av medisiner, alkohol eller andre rusmidler. Til og med reseptpliktig medisin og forkjølelsesmedisiner kan gjøre deg søvnig.
- Ikke bruk kjøretøyet når du er trøtt. Pass på at du tar pauser innimellom. Det er veldig viktig at du er oppmerksom hele tiden.
- Bli kjent med kontrollene, og lær hvordan man stopper motoren raskt.
- Pass på at vern, sikkerhetsutstyr og merker er på plass. Hvis en verneplate, en sikkerhetsanordning eller et merke ikke virker, er uleselig eller skadet, må det repareres eller skiftes ut før du tar kjøretøyet i bruk.
- Ha alltid på kraftig skotøy. Bruk ikke maskinen hvis du har på deg sandaler, tennissko eller joggesko. Bruk aldri løstsittende klær eller smykker som kan sette seg fast i bevegelige deler og forårsake personskader.
- Vernebriller, vernesko, lange bukser og hjelm anbefales og er i enkelte land påbudt i henhold til lokale sikkerhets- og forsikringsforskrifter.
- Unngå å kjøre når det er mørkt, spesielt i ukjent terreng. Hvis du er nødt til å kjøre i mørket, må du kjøre forsiktig, bruke frontlysene og gjerne bruke ekstralys.
- Vær svært forsiktig når du kjører blant mennesker. Vær alltid oppmerksom på hvor folk oppholder seg.
- Før du bruker kjøretøyet må du alltid kontrollere de områdene på kjøretøyet som er angitt i ”før du starter”-delen av brukerhåndboken. Hvis noe er galt, må du ikke bruke kjøretøyet. Pass på at problemet rettes opp før du bruker kjøretøyet eller tilleggsutstyret.
- Ettersom bensin er meget brannfarlig, må den behandles forsiktig.
 - Bruk en godkjent bensinkanne.

- Ikke fjern eller åpne tanklokket når motoren er i gang eller er varm.
- Ikke røyk mens du håndterer bensin.
- Fyll på tanken utendørs, og fyll til om lag 25 mm under toppen av tanken (bunnen av påfyllingshalsen). Ikke fyll på for mye.
- Tørk opp eventuelt bensinsøl.

Bruk

⚠ ADVARSEL

Motoreksos inneholder karbonmonoksid, som er en dødelig gift uten lukt.

Ikke kjør motoren innendørs eller på et innestengt område.

- Føreren og passasjerer skal sitte når kjøretøyet er i bevegelse. Føreren skal holde begge hendene på rattet, og passasjerer skal bruke håndtakene. Hold armer og bein inni kjøretøyet til enhver tid.
- Kjør langsommere og unngå skarpe svinger når du kjører med en passasjer. Husk at passasjerer ikke alltid er forberedt på at du kommer til å bremse eller snu.
- Se alltid etter og unngå lave overheng som greiner, dørstolper og overhengende gangveier. Pass på at det er nok plass til at verken kjøretøyet eller hodet ditt kommer borti noe.
- Hvis du ikke bruker kjøretøyet på en sikker måte, kan det føre til ulykker, velt og alvorlige skader eller dødsfall. Kjør forsiktig. Slik forhindrer du at kjøretøyet velter eller at du mister kontroll:
 - Vær svært forsiktig, senk farten og hold sikker avstand i nærheten av sandfang, grøfter, bekker, ramper, ukjente områder og andre områder som har store høydeforskjeller eller variasjoner i bakkeforholdene.
 - Hold utkikk etter hull eller andre skjulte farer.
 - Vær spesielt forsiktig når du bruker kjøretøyet på våt overflate, i dårlig vær, i stor fart eller med full last. Brems tiden og -avstanden øker når du kjører med full last.
 - Unngå å starte og stoppe plutselig. Ikke gå fra revers til fremover eller omvendt uten først å ha stanset helt.
 - Reduser farten før du svinger. Ikke ta skarpe svinger, gjør plutselige bevegelser eller utfør andre handlinger som kan få deg til å miste kontrollen over kjøretøyet.

- Ikke la noen stå bak kjøretøyet når du lesser av. Ikke tipp lasten på noens føtter. Utløs låsene på baklemmen fra siden av lasteplanet, ikke bakfra.
- Bruk kun kjøretøyet når lastekassen er nede og låst.
- Pass på at ingen står bak kjøretøyet før du rygger. Rygg langsomt.
- Se opp for trafikk når du er i nærheten av eller krysser veier. Gi alltid fotgjengere og andre kjøretøy forkjørsrett. Kjøretøyet er ikke bygget for bruk på veier eller motorveier. Signaliser tidlig når du skal snu eller stoppe, slik at andre vet hva du kommer til å gjøre. Følg trafikkreglene.
- Det elektriske systemet og eksossystemet på kjøretøyet kan skape gnister som kan antenne eksplosivt materiale. Bruk aldri kjøretøyet i nærheten av områder med eksplosivt støv eller eksplosive gasser.
- Hvis du noen gang er usikker på hva som er trygg drift, må du stanse arbeidet og spørre din overordnede.
- Ikke ta på motoren eller eksosrøret når motoren er i gang, eller like etter at den har stanset. Disse områdene kan være varme nok til å forårsake brannskader.
- Hvis maskinen vibrerer unormalt, må du straks stanse motoren, vente til alle bevegelige deler har stoppet, og kontrollere kjøretøyet for skader. Reparer alle skader før du fortsetter å bruke kjøretøyet.
- Før du forlater førersetet:
 1. Pass på at maskinen står stille.
 2. Sett på parkeringsbremsen.
 3. Skru av tenningen.
 4. Ta ut tenningsnøkkelen.

Merk: Hvis kjøretøyet står i en bakke, må du blokkere hjulene etter at du har gått av kjøretøyet.
- Lynnedslag kan forårsake alvorlige skader eller dødsfall. Hvis du ser/hører at lyn og tordenvær nærmer seg der du er, må du ikke bruke maskinen. Søk tilflukt!

Bremse

- Senk farten før du nærmer deg en hindring. Dette gir deg ekstra tid til å stoppe eller svinge. Hvis du kjører på en hindring, kan dette ødelegge kjøretøyet og lasten. Enda viktigere – det kan skade deg og eventuelle passasjerer.

- Kjøretøyets bruttovekt påvirker din evne til å stoppe og/eller svinge. Tung last og tungt utstyr gjør det vanskeligere å stoppe og svinge kjøretøyet. Jo tyngre lasten er, desto lengre tid tar det å stoppe.
- Senk farten hvis lastekassen er fjernet og det ikke er noe utstyr på kjøretøyet. Bremssegenskapene forandres, og hvis du stopper brått, kan det føre til at bakhjulene låser seg, noe som igjen påvirker kontrollen over kjøretøyet.
- Gress og asfalt er glatt når det er vått. Det kan ta to til fire ganger så lang tid å stoppe på våt overflate som på tørr overflate. Hvis du kjører gjennom vann som er dypt nok til at bremsene blir våte, vil de ikke fungere bra før de tørker igjen. Når du har kjørt i vann, bør du teste bremsene for å se om de virker ordentlig. Hvis de ikke virker, bør du kjøre sakte mens du trykker forsiktig på bremsepedalen. Dette tørker bremsene.

Kjøre i bakker

▲ ADVARSEL

Hvis du bruker kjøretøyet i en bakke, kan det velte eller motoren kan stanse og du kan miste kontrollen. Dette kan føre til personskader.

- Ikke bruk maskinen i overdrevent bratte skråninger.
- Ikke akselerer fort eller bråbrems når du rygger ned en bakke, spesielt ikke hvis du kjører med last.
- Hvis motoren stanser eller du mister fart i en bakke, rygger du sakte rett ned bakken. Forsøk aldri å snu kjøretøyet.
- Kjør kjøretøyet langsomt i skråninger og utvis forsiktighet.
- Unngå å svinge i en bakke.
- Reduser kjøretøyets last og fart.
- Unngå å stoppe i bakker, spesielt hvis du kjører med last.

Ta disse forholdsreglene når du kjører i en bakke:

- Senk farten før du kjører opp eller ned en bakke.
- Hvis motoren stanser eller du begynner å miste fart i en bakke, brems du gradvis ned og rygger rett ned bakken.
- Det kan være farlig å snu mens du kjører opp eller ned bakker. Hvis du må svinge i en bakke, må du gjøre det sakte og forsiktig. Foreta aldri skarpe eller raske svinger.
- Tung last påvirker stabiliteten. Reduser belastningsvekten og farten når du kjører i en bakke

eller hvis lasten har et høyt tyngdepunkt. Fest lasten for å forhindre den fra å forskyve seg, og vær ekstra omhyggelig når du transporterer last som har lett for å forskyve seg (væske, stein, sand osv.).

- Unngå å stoppe i bakker, spesielt hvis du kjører med last. Det tar lengre tid å stoppe når du kjører i nedoverbakke enn på flat mark. Hvis du må stanse kjøretøyet, må du unngå plutselige fartsendringer, ettersom det kan føre til at kjøretøyet velter eller ruller. Ikke bråbrems når du ruller bakover, ettersom det kan føre til at kjøretøyet velter.
- Et valgfritt veltebeskyttelsessett kan monteres for drift i bakker.

Kjøre i kupert terreng

Reduser farten og lasten når du kjører i kupert terreng, på ujevn bakke samt i nærheten av fortauskanter, hull og andre plutselige endringer i terrenget. Laster kan forskyves og gjøre kjøretøyet ustabilt.

Et valgfritt veltebeskyttelsessett kan monteres for drift i bakker.

▲ ADVARSEL

Plutselige forandringer i terrenget kan forårsake brå bevegelser i rattet, noe som kan føre til skader i arm og hånd.

- Senk farten når du kjører i kupert terreng og i nærheten av fortauskanter.
- Grip løst om rattet med tomlene opp og bort fra ratteikene.

Laste/lesse

Vekten og stillingen til lasten og passasjerer kan forandre kjøretøyets tyngdepunkt og påvirke håndteringen av kjøretøyet. Følg disse retningslinjene for å unngå at du mister kontroll og at det oppstår personskader.

- Ikke frakt laster som overstiger lastebegrensningene som er oppgitt på kjøretøyets vektmerke. Se Spesifikasjoner i Oversikt over produktet for kjøretøyets vektbegrensninger. Vektklassifiseringen gjelder kun for jevne flater.
- Reduser belastningsvekten og farten når du kjører i bakker og i kupert terreng for å unngå at kjøretøyet velter.
- Reduser lastevekten hvis tyngdepunktet er høyt. For eksempel stables murstein, gjødsel eller tømmerstokker høyere i lasteplanet. Jo høyere lasten er stablet, jo større er sjansen for at kjøretøyet velter. Plasser lasten så lavt som mulig, og pass på at lasten ikke reduserer sikten bakover.

- Distribuer lastevekten likt fra side til side. Hvis all lasten plasseres på én side, er det større sannsynlighet for at kjøretøyet kan velte i en sving.
- Distribuer lastevekten likt fremme og bak. Hvis du plasserer vekten bak bakakselen, reduserer det vekten på fremhjulene. Dette kan føre til at du mister styringen, eller at kjøretøyet velter i bakker eller kupert terreng.
- Vær ekstra forsiktig hvis lasten er større enn dimensjonene til lasteplanet og når du håndterer usentrert last som ikke kan sentreres. Balanser lasten, og fest den slik at den ikke forskyves.
- Fest alltid lasten godt, slik at den ikke beveger seg. Hvis lasten ikke er sikret eller du transporterer væske i en stor beholder, som for eksempel en spreder, kan lasten bevege på seg. Forflytning av last skjer som regel når kjøretøyet svinger, kjører opp eller ned bakker, plutselig endrer hastighet eller kjører i kupert terreng. Hvis lasten beveger på seg, kan dette føre til at kjøretøyet velter.

⚠ ADVARSEL

Lasteplanet kan være tungt. Hender eller andre kroppsdeler kan bli knust.

- **Hold hender og andre kroppsdeler unna når lasteplanet senkes.**
- **Ikke tipp lasten på mennesker i nærheten.**
- Less aldri av en full lastekasse mens kjøretøyet står sidelengs i en bakke. Endringer i vektfordelingen kan velte kjøretøyet.
- Når du har tung last i lastekassen, må du redusere farten for å få lang nok bremseavstand. Ikke bråbrems. Vær ekstra forsiktig i bakker.
- Vær oppmerksom på at tung last øker bremselengden og reduserer muligheten til å svinge raskt uten å velte.
- Den bakre lasteplassen er kun beregnet for last, ikke passasjerer.
- Overbelast aldri kjøretøyet. Merket (som sitter på bakrammen) viser lastebegrensninger for kjøretøyet. Overbelast aldri utstyret eller overstig kjøretøyets bruttovekt.

Vedlikehold

- Kun kvalifisert og autorisert personell skal utføre vedlikehold, reparasjon, justeringer og kontroll på kjøretøyet.
- Før du overhaler eller justerer maskinen, må du stoppe motoren, sette på parkeringsbremsen og ta nøkkelen ut av tenningen slik at ingen kan starte motoren ved et uhell.

- For å passe på at hele maskinen er i god stand, må du sørge for at alle muttere, bolter og skruer er godt strammet til.
- Reduser brannfaren ved å sørge for at det ikke er overflødig smørefett, gress, blader eller støv i motoren.
- Bruk aldri åpne flammer for å kontrollere lekkasje i drivstoff eller batterielektrolytter.
- Hvis motoren må være i gang for å utføre en vedlikeholdsjustering, må du passe på at klær, hender, føtter og andre kroppsdeler ikke er i nærheten av motoren eller andre bevegelige deler. Hold alle på avstand.
- Ikke bruk åpne beholdere med drivstoff eller brennbar rengjøringsvæske for å rengjøre maskindeler.
- Hvis det noen gang skulle bli nødvendig med større reparasjoner eller assistanse må du ta kontakt med en autorisert Toro-distributør.
- For å være sikker på at kjøretøyet yter maks. og er helt trygg må du alltid kjøpe originale Toro-reservedeler og -tilbehør. Det kan være farlig å bruke reservedeler og tilleggsutstyr som er laget av andre produsenter. Hvis du endrer kjøretøyet slik at det påvirker drift, ytelse, utholdenhet eller bruk, kan det føre til personskader og dødsfall. Slike endringer kan gjøre garantien ugyldig.

Modeller 07266/TC og 07279

Lydtrykk

Denne enheten har et garantert lydstyrkenivå på 96 dBA, med en usikkerhetsverdi (K) på 1 dBA.

Lydstyrkenivået ble fastsatt iht. prosedyrene som er beskrevet i EN ISO 11094.

Lydtrykk

Denne enheten har et lydtrykknivå på 83 dBA ved operatørens øre, med en usikkerhetsverdi (K) på 1 dBA.

Lydtrykknivået ble fastsatt iht. prosedyrene som er beskrevet i EN ISO 11201.

Hånd-arm-vibrasjon

Målt vibrasjonsnivå for høyre hånd = 1,5 m/s²

Målt vibrasjonsnivå for venstre hånd = 1,03 m/s²

Usikkerhetsverdi (K) = 0,5 m/s²

Målte verdier ble fastsatt iht. prosedyrene som er beskrevet i EN 1032.

Vibrasjon for hele kroppen

Målt vibrasjonsnivå = 0,42 m/s²

Usikkerhetsverdi (K) = 0,5 m/s²

Målte verdier ble fastsatt iht. prosedyrene som er beskrevet i EN 1032.

Modell 07273/TC

Lydtrykk

Denne enheten har et garantert lydstyrkenivå på 96 dBA, med en usikkerhetsverdi (K) på 1 dBA.

Lydstyrkenivået ble fastsatt iht. prosedyrene som er beskrevet i EN ISO 11094.

Lydtrykk

Denne enheten har et lydtryknivå på 81 dBA ved operatørens øre, med en usikkerhetsverdi (K) på 1 dBA.

Lydtryknivået ble fastsatt iht. prosedyrene som er beskrevet i EN ISO 11201.

Hånd-arm-vibrasjon

Målt vibrasjonsnivå for høyre hånd = 1,5 m/s²

Målt vibrasjonsnivå for venstre hånd = 1,03 m/s²

Usikkerhetsverdi (K) = 0,5 m/s²

Målte verdier ble fastsatt iht. prosedyrene som er beskrevet i EN 1032.

Vibrasjon for hele kroppen

Målt vibrasjonsnivå = 0,42 m/s²

Usikkerhetsverdi (K) = 0,5 m/s²

Målte verdier ble fastsatt iht. prosedyrene som er beskrevet i EN 1032.

Sikkerhets- og instruksjonsmerker



Sikkerhetsmerker og -instruksjoner er lett synlige for føreren og er plassert i nærheten av alle områder som representerer en potensiell fare. Bytt ut alle merker som er ødelagte eller mangler.

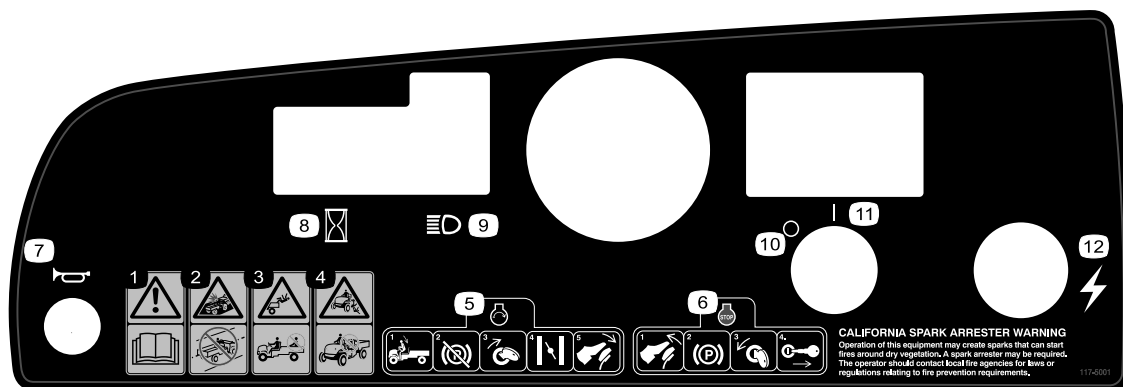

117-5001

1. Advarsel – les *brugerhåndboken*.
2. Kollisjonsfare – ikke bruk kjøretøyet på offentlige veier, gater eller motorveier.
3. Ta aldri med passasjerer på lasteplanet.
4. La aldri barn få lov til å bruke kjøretøyet.
5. Når du skal starte motoren, må du sitte i setet, koble fra parkeringsbremsen, vri rundt tenningsnøkkelen, dra ut choken (om nødvendig) og trykke inn gasspedalen.
6. Når du skal stanse motoren, må du slippe opp gasspedalen, sette på parkeringsbremsen, slå av tenningen og ta ut tenningsnøkkelen.
7. Horn
8. Timeteller
9. Frontlys
10. Tenning – av
11. Tenning – på
12. Elektrisk kraft (stikkontakt)

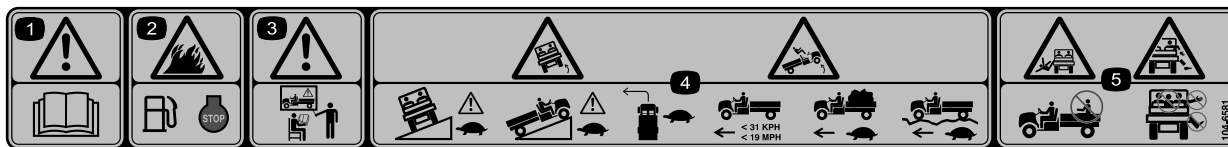

104-6581

1. Advarsel – les *brugerhåndboken*.
2. Brannfare – stans motoren før du fyller drivstoff.
3. Advarsel – få opplæring før du tar i bruk maskinen.
4. Fare for velt – utvis forsiktighet og kjør langsomt i skråninger og ved vending, hold kjøretøyets hastighet under 31 km/t ved kjøring med full eller tung last og ved kjøring i ulendt terreng.
5. Fare for å falle og skade armer/bein – ingen passasjerer må befinne seg på lasteplanet, og armer og bein må holdes inni kjøretøyet til enhver tid.



99-7345

1. Advarsel – les *brugerhåndboken*.
2. Varm overflate / fare for brannskade – hold deg på trygg avstand fra den varme overflaten.
3. Viklingsfare, rem – hold avstand fra deler i bevegelse. Hold alle verneplattene på plass.
4. Klemfare, lastekasse – bruk støttestangen til å støtte lasteplanet.

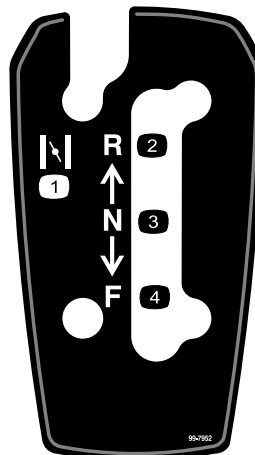

99-7952

1. Choke
2. Revers
3. Fri
4. Fremover

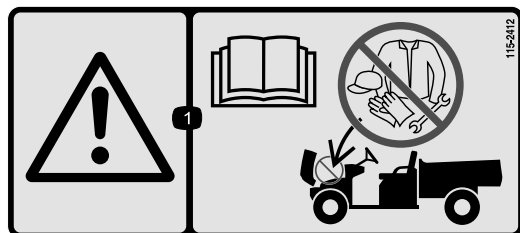

115-2412

1. Advarsel – les *brugerhåndboken*; ingen lagringsplass.

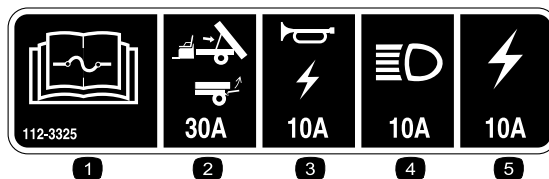

112-3325

1. Les *brugerhåndboken* for informasjon om sikringer.
2. Heis/lem, 30 A
3. Horn/stikkontakt, 10 A
4. Frontlys, 15 A
5. Sikring for maskinen, 20 A



115-7739

1. Ta aldri med passasjerer på lasteplanet.

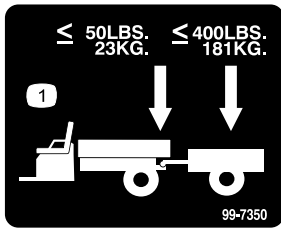

99-7350

1. Maksimum koblingsarmvekt er 23 kg, maksimum tilhengervekt er 181 kg.
-

Montering

Løse deler

Bruk diagrammet nedenfor som en sjekkliste for å kontrollere at alle delene er sendt.

Prosedyre	Beskrivelse	Ant.	Bruk
1	Ratt	1	Sette på rattet (kun modell 07266TC og 07273TC).
2	Ingen deler er nødvendige	–	Aktiver batteriet (kun modell 07266TC og 07273TC).
3	Brukerhåndbok Motorhåndbok Delekatalog Sikkerhetsopplæringsmateriale Registreringskort Kontrollskjema før levering Kvalitetssertifikat Nøkkel	1 1 1 1 1 1 1 1 2	Les brukerhåndboken og se på opplæringsmaterialet før du tar i bruk maskinen.

Merk: Angi hva som er høyre og venstre side på maskinen ved å stå i normal arbeidsstilling.

1

Montere rattet

Deler som er nødvendige for dette trinnet:

1	Ratt
---	------

Prosedyre

Merk: Denne prosedyren er kun nødvendig for modellnr. 07266TC og 07273TC.

1. Utløs tappene på baksiden av rattet som holder midtdekselet på plass. Fjern dekslet
2. Ta mutteren og skiven av rattstangen.
3. Skyv rattet og skiven på akselen. Plasser rattet på akselen slik at tverrbejelen er horisontal når dekkene peker rett frem og den tykkeste eiken på rattet vender ned.
4. Fest rattet på rattstangen med mutteren (Figur 3). Stram mutteren til 24–30 Nm.

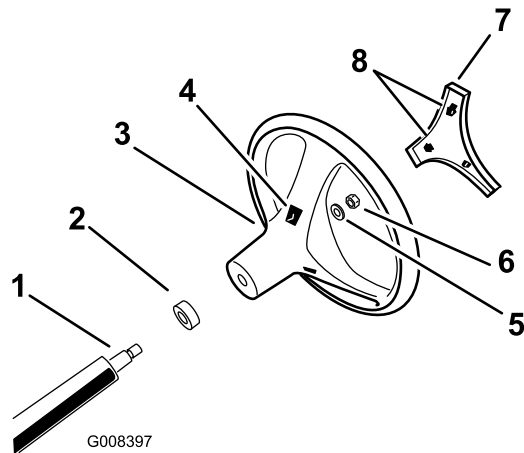

Figur 3

- | | |
|-----------------------|---------------------|
| 1. Rattstang | 5. Skive |
| 2. Skumtetning | 6. Mutter |
| 3. Ratt | 7. Deksel |
| 4. Tappspor på rattet | 8. Tapper på deksel |

5. Smekk midtdekselet på plass.

2

Aktivere batteriet

Ingen deler er nødvendige

Prosedyre

Ingen

Merk: Denne prosedyren er kun nødvendig for batterier i modellnr. 07266TC og 07273TC.

Hvis batteriet ikke er fylt med elektrolytt eller ikke er aktivert, må du ta det ut av kjøretøyet, fylle det med elektrolytt og lade det. Du kan kjøpe elektrolytt med en egenvekt på 1.260 fra en lokal batteriforhandler.

1. Finn batteriet på høyre side av maskinen, bak passasjeret. Fjern batteridekslet.
2. Fjern batteritilholderen og løft batteriet ut av batteribasen.

⚠ FARE

Elektrolytten i batteriet inneholder svovelsyre, en dødelig gift som også kan forårsake alvorlige brannskader.

- Ikke drikk elektrolytt, og unngå kontakt med hud, øyne og klær. Bruk vernebriller for å beskytte øynene og gummihansker for å beskytte hendene.
 - Fyll batteriet i nærheten av rent vann som kan brukes til å skylle huden.
3. Ta av påfyllingslokkene fra batteriet, og fyll forsiktig hver celle med elektrolytt til nivået er like over platene.
 4. Sett på igjen påfyllingslokkene, og koble en batterilader på 3–4 A til batteripolene. Lade batteriet med 3–4 ampere i 4 til 8 timer (12 volt). Batteriet må ikke overoplades.

⚠ ADVARSEL

Når batteriet lades, utvikles det gasser som kan eksplodere.

Røyk aldri i nærheten av batteriet og hold gnister og åpen ild borte fra batteriet.

5. Når batteriet er oppladet, kobler du laderen fra strømuttaket og batteripolene.
6. Fjern påfyllingslokkene. Fyll elektrolytt forsiktig på hver celle til elektrolytten når opp til fylringen. Sett på påfyllingslokkene.

Viktig: Ikke fyll for mye på batteriet. Elektrolytt kan renne ned i andre deler av kjøretøyet, noe som fører til korrosjon og ødeleggelse.

7. Monter batteriet. Se Montere batteriet i avsnittet Vedlikehold av elektrisk system i Vedlikehold.

3

Les håndboken og se sikkerhetsopplæringsmaterialet

Deler som er nødvendige for dette trinnet:

1	Brukerhåndbok
1	Motorhåndbok
1	Delekatalog
1	Sikkerhetsopplæringsmateriale
1	Registreringskort
1	Kontrollskjema før levering
1	Kvalitetssertifikat
2	Nøkkel

Prosedyre

- Les *brugerhåndboken* og *brugerhåndboken for motoren*.
- Se på førerens sikkerhetsopplæringsmateriale.
- Fyll ut registreringskortet.
- Fyll ut *Kontrollskjema før levering*.
- Se *kvalitetssertifikatet*.

Oversikt over produktet

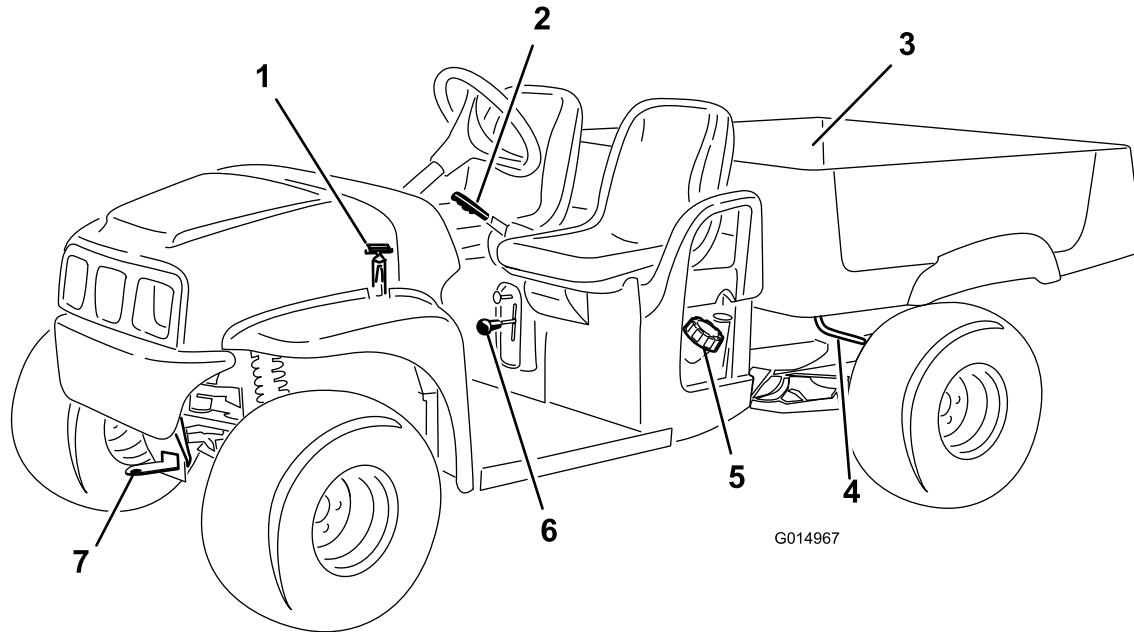

Figur 4

- | | | | |
|--------------------|--------------------------------|------------------|--------------|
| 1. Panserstropp | 3. Lastekasse | 5. Drivstofflokk | 7. Tautungen |
| 2. Parkeringsbrems | 4. Lastekassens utløsningsspak | 6. Girspak | |

Kontroller

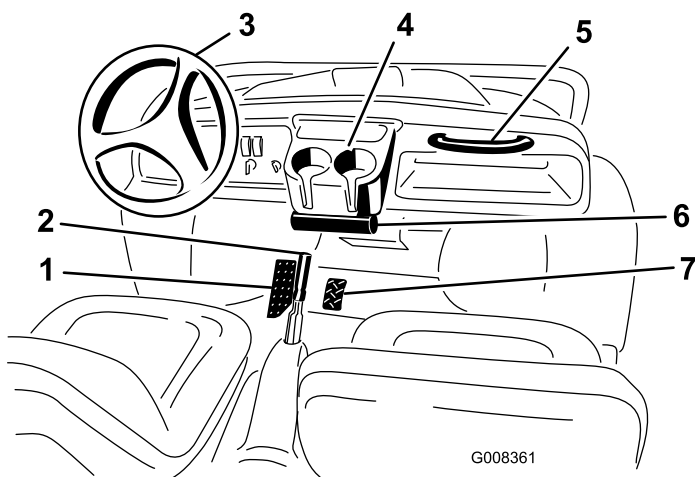

Figur 5

- | | |
|----------------------------------|---------------------|
| 1. Bremspedal | 5. Passasjerhåndtak |
| 2. Parkeringsbremse, midtkonsoll | 6. Brukerhåndboksør |
| 3. Ratt | 7. Gasspedal |
| 4. Koppeholder | |

Gasspedal

Gasspedalen (Figur 5) gir føreren muligheten til å variere bakkehastigheten til kjøretøyet. Trykk på pedalen for å starte motoren. Farten øker ytterligere ved at pedalen trykkes ned. Hvis du slipper pedalen, reduseres farten og motoren stopper. Maksimal kjørehastighet er 26 km/t.

Bremsepedal

Bremsepedalen brukes til å stanse eller redusere kjøretøyets hastighet (Figur 5).

▲ FORSIKTIG

Bremsene kan bli slitt eller kan justeres feil, noe som fører til personskader.

Hvis bremsepedalen går til 25 mm fra kjøretøysgulvet, må bremsene justeres eller repareres.

Parkeringsbrems

Parkeringsbremsen er plassert mellom setene (Figur 5). Når motoren er skrudd av, må parkeringsbremsen være på for å forhindre at kjøretøyet skal bevege seg ved et uhell. Når du vil kople til parkeringsbremsen, drar du

spaken bakover. Når du vil kople den fra, skyver du spaken fremover. Påse at parkeringsbremsen er aktivert hvis kjøretøyet er parkert i en bratt bakke.

Chokekontroll

Chokekontrollen er plassert under førersetet, til høyre. For å starte en kald motor, trekk chokekontrollen utover (Figur 6). Når motoren er startet, regulerer du choken slik at motoren går jevnt. Så snart som mulig setter du choken i stillingen "Off" (av). En varm motor trenger lite eller ingen choke.

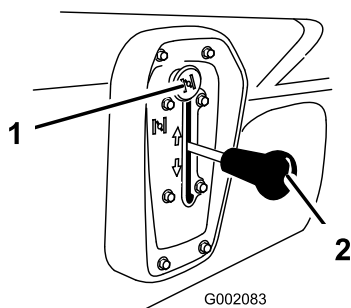

Figur 6

1. Choke
2. Girspak

Girspak

Girspaken har tre posisjoner: fremover, bakover og fri (Figur 6). Motoren starter og kjører i alle tre posisjonene.

Merk: Hvis girspaken står i revers når tenningen skrur på, vil føreren høre en varsellyd.

Viktig: Du må alltid stoppe kjøretøyet før du skifter gir.

Tenningsnøkkel

Tenningsbryteren (Figur 7) brukes til å starte og stanse motoren og har to stillinger: Off (Av) og On (På). Vri nøkkelen med klokken til På-posisjonen for å kunne kjøre. Når kjøretøyet står stille, vrir du nøkkelen mot klokken til Av-posisjonen. Fjern nøkkelen fra tenningen når du forlater kjøretøyet.

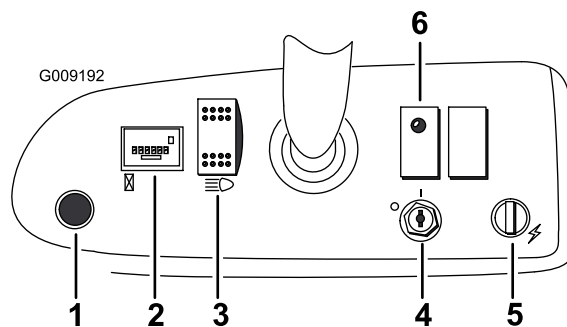

Figur 7

1. Hornknapp (kun TC-modeller)
2. Timeteller
3. Lysbryter
4. Tenningsbryter
5. Stikkontakt
6. Oljeindikatorlys

Timeteller

Timetelleren (Figur 7) indikerer det totale antallet timer som motoren har vært i drift. Timetelleren aktiveres når man trykker på gasspedalen.

Oljeindikatorlys

Oljeindikatorlys varsler føreren hvis motoroljenivået synker under et visst nivå (Figur 7). Hvis lyset kommer på og forblir tent, bør oljenivået kontrolleres og olje påfylles hvis nødvendig; se Kontrollere motoroljenivået i driftsavsnittet.

Merk: Det kan være at oljelys blinker. Dette er normalt, og du trenger ikke å gjøre noe.

Lysbryter

Juster bryteren for å aktivere frontlysene. Trykk for å slå på lysene (Figur 7).

Stikkontakt

Bruk stikkontakten til å gi 12 volts strøm til valgfritt elektrisk tilbehør (Figur 7).

Hornknapp (kun TC-modeller)

Trykk på hornknappen for å aktivere kjøretøyet horn (Figur 7).

Drivstoffmåler

Drivstoffmåleren (Figur 8) er på drivstofftanken ved siden av påfyllingslokket på operatørens side av kjøretøyet. Måleren viser hvor mye drivstoff det er i tanken.

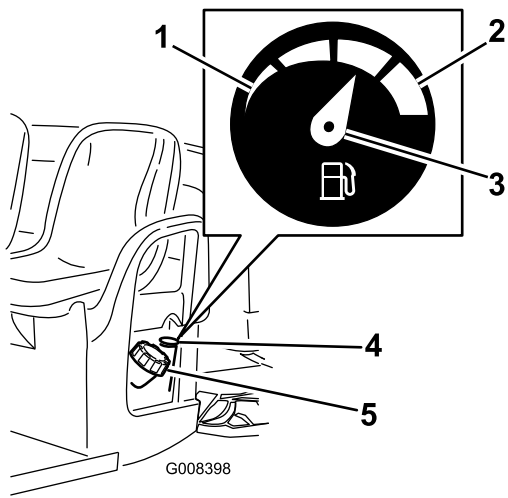

Figur 8

- | | |
|---------|----------------------|
| 1. Tom | 4. Drivstoffmåler |
| 2. Full | 5. Drivstofftanklokk |
| 3. Nål | |

Passasjerhåndtak

Passasjerhåndtakene er plassert på høyre side av dashbordet og på utsiden av hvert sete (Figur 9).

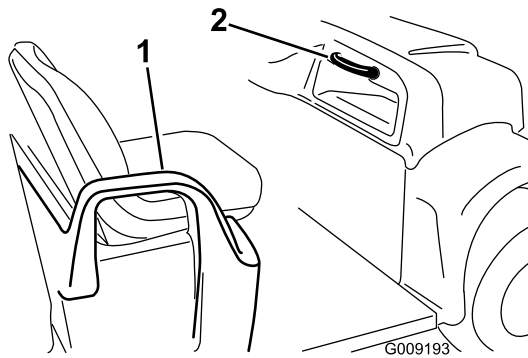

Figur 9

- | | |
|----------------|---------------------|
| 1. Hoftestøtte | 2. Passasjerhåndtak |
|----------------|---------------------|

Spesifikasjoner

Merk: Spesifikasjoner og konstruksjon kan forandres uten varsel.

	MD	MDX
Grunnvekt	Tørr 544 kg	
Klassifisert kapasitet (på bakkenivå)	567 kg totalt, inkludert fører på 90,7 kg og passasjer på 90,7 kg, last, trekkoblingsvekt, tilhengerens bruttovekt, tilbehør og utstyr	749 kg totalt, inkludert fører på 90,7 kg og passasjer på 90,7 kg, last, trekkoblingsvekt, tilhengerens bruttovekt, tilbehør og utstyr
Kjøretøyets maksimum bruttovekt (på bakkenivå)	1111 kg totalt, inkludert alle vektene som er oppgitt ovenfor	1292 kg totalt, inkludert alle vektene som er oppgitt ovenfor
Maksimum lastekapasitet (på jevn overflate)	385 kg totalt, inkludert trekkoblingsvekt og tilhengerens bruttovekt	567 kg totalt, inkludert trekkoblingsvekt og tilhengerens bruttovekt
Tauekapasitet:		
Standardkopling	Koblingsarmvekt er 23 kg Maksimum tilhengervekt er 181 kg	
Høybelastningskopling	Koblingsarmvekt er 45 kg Maksimum tilhengervekt er 363 kg	
Total bredde	150 cm	
Total lengde	299 cm	
Bakkeklaring	25,4 cm foran uten last og fører, 18 cm bak uten last og fører	
Hjulavstand	205,7 cm	
Hjulets slitebane (midtlinj til midtlinj)	124,5 cm foran, 118 cm bak	124,5 cm foran, 120 cm bak
Lastekassens lengde	116,8 cm på innsiden, 132,7 cm på utsiden	
Lastekassens bredde	124,5 cm på innsiden, 150 cm på utsiden av de støpte skjermene	
Lastekassens høyde	25,4 cm på innsiden	

Tilbehør

Et utvalg av Toro-godkjent tilbehør kan bruke sammen med maskinen for å forbedre og utvide dens funksjoner. Kontakt din Authorisert Toro-forhandler eller distributør eller besøk www.Toro.com for å få en liste over alt godkjent tilbehør.

Bruk

Merk: Angi hva som er høyre og venstre side på maskinen ved å stå i normal arbeidsstilling.

Sikkerhet først

Les nøye alle sikkerhetsinstruksjoner og -merker i avsnittet om sikkerhet. Kunnskap om dette kan forhindre personskader.

Før du starter

Kontroller følgende ting hver dag før du bruker kjøretøyet:

- Kontroller trykket i dekkene.
Merk: Disse dekkene er annerledes enn bildekk. De krever mindre trykk for å minimalisere gresskomprimering og skade.
- Kontroller alle væsknivåene, og tilsett passende mengder med spesialvæsker hvis de er lave.
- Kontroller at bremsepedalen virker.
- Kontroller at lysene virker.
- Snu rattet til venstre og høyre for å kontrollere styreevnen.
- Kontroller om det er oljelekkasje, løse deler eller andre åpenbare feil. Pass på at motoren er av og at alle bevegelige deler står i ro før du ser etter oljelekkasje, løse deler eller andre åpenbare feil.

Dersom noe i punktene ovenfor ikke virker som det skal, må du si i fra til en mekaniker eller høre med din overordnede før du bruker kjøretøyet. Din overordnede vil kanskje at du skal kontrollere andre deler daglig, så spør om hvilket ansvar du har.

Kontrollere motoroljen

Serviceintervall: For hver bruk eller daglig

Merk: Motoren leveres med olje i veivhuset. Oljenivået må imidlertid kontrolleres før og etter at motoren startes for første gang.

Kontroller motoroljenivået før du starter motoren hver dag.

1. Sett maskinen på en jevn flate.
2. Rengjør rundt peilestaven (Figur 10 for modellnummer 07266/TC og Figur 11 for modellnummer 07273/TC), slik at det ikke kan komme smuss som kan skade motoren ned i påfyllingshullet.

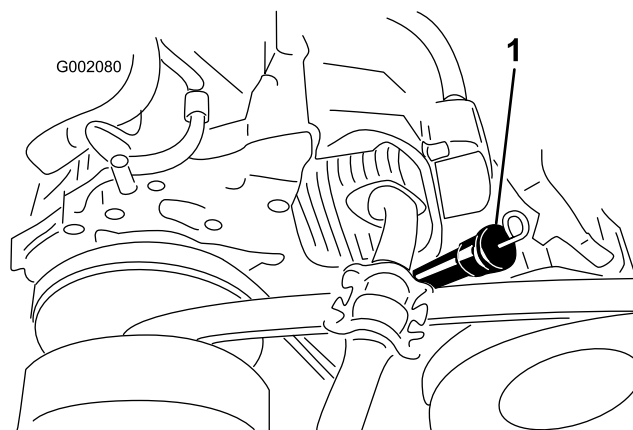

Figur 10

Modellnummer 07266/TC

1. Peilestav og påfyllingstut

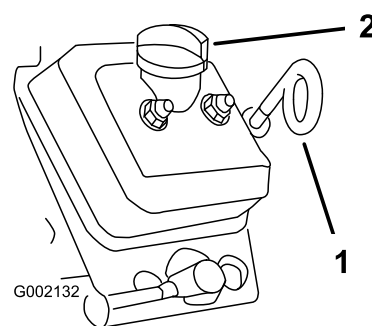

Figur 11

Modellnummer 07273/TC

1. Oljepeilestav (løkken nedover)
2. Påfyllingslokk

3. Ta ut peilestaven og tørk av enden.
4. Skyv peilestaven helt inn i røret. Dra peilestaven ut og se på enden.

Hvis oljenivået er lavt, fjernes oljelokket og olje av korrekt type helles i for å heve nivået til F-merket på peilestaven, men ikke over. Se Kontrollere motoroljenivået i avsnittet Vedlikehold av motor i Vedlikehold, for motorolje av korrekt type og viskositet. Hell i olje sakte, og kontroller nivået ofte underveis. **Ikke fyll på for mye.**

5. Sett oljepeilestaven på plass.

Viktig: Påse at løkkeenden av oljepeilestaven peker nedover på 07273/TC-modeller.

Kontrollere nivået på bremsevæsken

Kontroller nivået på bremsevæsken før motoren startes for første gangen, se Kontrollere nivået på

bremsevæsken i avsnittet Vedlikehold av bremses i Vedlikehold.

Kontrollere trykket i dekkene

Serviceintervall: For hver bruk eller daglig

Kontroller trykket i dekkene hver 8. driftstime eller daglig, for å se at de har rett nivå.

Luftrykket i for- og bakdekkene er 55–152 kPa.

Luftrykket bestemmes ut fra hvor tung lasten er. Jo lavere luftrykket er, jo mindre gresskomprimering, jevnere kjøring og jo mindre dekkmerker. Dekkene bør ikke ha lavt trykk ved transport av tung last i høy fart.

Du bør bruke høyt trykk for tung last i høy fart. Ikke overskrid maksimumstrykket.

Fylle drivstoff

Bruk fersk, ren, blyfri lavoktan bilbensin (minimum 87 oktan). Blybensin kan brukes hvis blyfri ikke er tilgjengelig.

Viktig: Bruk aldri bensin som inneholder metanol, bensin som inneholder med enn 10 % etanol, bensin tilsetningsstoffer eller rensed bensin fordi det kan føre til skade på motorens drivstoffsystem.

⚠ FARE

Bensin er meget brannfarlig, og under visse forhold svært eksplosivt. Brann eller eksplosjon forårsaket av bensin kan påføre deg og andre brannskader samt ødelegge eiendom.

- Fyll opp drivstofftanken utendørs på et åpent område når motoren er nedkjølt. Tørk opp bensinsøl.
- Fyll aldri på drivstofftanken inni en lukket tilhenger.
- Tanken må ikke fylles helt opp. Fyll bensin på tanken helt til nivået når opp til 6 til 13 mm under bunnen av påfyllingshalsen. Tomrommet i tanken gir bensinen plass til å utvide seg.
- Røyk aldri mens du håndterer bensin, og hold deg unna åpen ild eller steder der bensingassen kan antennes av gnister.
- Bensin må oppbevares på en godkjent kanne, utenfor barns rekkevidde. Kjøp aldri mer bensin enn til 30 dagers forbruk.
- Ikke bruk uten at hele eksossystemet er på plass og i korrekt arbeidstilstand.

⚠ FARE

Under enkelte forhold ved fylling av drivstoff kan statisk elektrisitet utløses og føre til at gnister antenner bensindamp. Brann eller eksplosjon forårsaket av bensin kan påføre deg og andre brannskader samt ødelegge eiendom.

- Sett alltid bensinkannen på bakken i god avstand fra kjøretøyet før du fyller bensin.
- Ikke fyll opp bensinkannen inne i et kjøretøy eller på en lastebil eller tilhenger, fordi tepper eller presenninger kan isolere kannen og hemme utladning av eventuell statisk elektrisitet.
- Når dette lar seg gjøre, skal drivstoffdrevet utstyr tas ut av lastebilen eller tilhengeren og fylles med drivstoff mens hjulene står på bakken.
- Hvis dette ikke lar seg gjøre, og maskinen må fylles med bensin mens den står på lastebilen, bør du bruke en bensinkanne til å fylle bensin i stedet for å fylle direkte fra bensinpumpen.
- Hvis det er helt nødvendig å fylle bensin direkte fra pumpen, må påfyllingstuten være i kontakt med kanten på drivstofftanken eller kannens åpning helt til du er ferdig med å fylle.

Fylle tanken

Drivstofftanken har en kapasitet på ca. 26,5 l.

1. Stans motoren, og sett på parkeringsbremsen.
2. Rengjør området rundt der filteret skal festes (Figur 12).

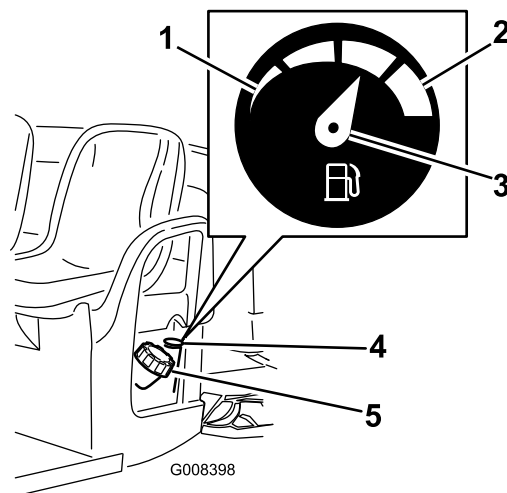

Figur 12

- | | |
|---------|-----------------------|
| 1. Tom | 4. Drivstoffmåler |
| 2. Full | 5. Drivstofftankklokk |
| 3. Nål | |

3. Fjern drivstofftanklokket.
4. Fyll på tanken til om lag 25 mm under toppen av tanken (bunnen av påfyllingshalsen). Dette tomrommet i tanken gir bensinen plass til å utvide seg. **Ikke fyll på for mye.**
5. Skru bensinlokket godt på igjen. Tørk opp eventuelt drivstoffsøl.

Kontrollere giroljenivået

Serviceintervall: For hver bruk eller daglig

Nivået på transakselvæsken skal være ved bunnen av nivåindikatorhullet (Figur 13). Hvis det ikke er det, fyll beholderen med korrekt væske, se Skifte transakselvæsken i avsnittet Vedlikehold av drivsystemet i Vedlikehold.

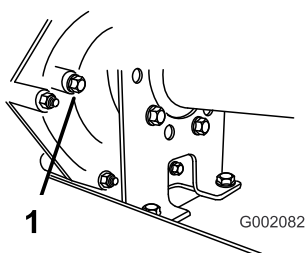

Figur 13

1. Nivåindikatorhull

Starte motoren

1. Sitt i førerretet, sett nøkkelen inn i tenningsbryteren, og vri den med klokken til På-posisjon.

Merk: Hvis ryggealarmen er installert og girspaken er stilt til revers, utløses det en varsellyd for varsle operatøren.

2. Sett girspaken i ønsket stilling.
3. Frigjør parkeringsbremsen.
4. Trykk sakte ned på gasspedalen.

Merk: Hvis motoren er kald, trykk på og hold gasspedalen omtrent halvveis inn, og trekk chokeknotten ut til På-stillingen. Sett choken tilbake i Av-posisjonen når motoren er varm.

Viktig: Ikke prøv å dytte eller taue kjøretøyet i gang.

Stoppe kjøretøyet

Når du skal stoppe kjøretøyet, må du fjerne foten fra gasspedalen og sakte trykke ned bremsepedalen.

Merk: Bremsavstanden kan variere avhengig av last og fart.

Parkere kjøretøyet

1. Sett på parkeringsbremsen, og skru tenningsnøkkelen til Av.
2. Ta nøkkelen ut av tenningen for å unngå at kjøretøyet startes ved et uhell.

Bruke lastekassen

Heve kassen

⚠ ADVARSEL

Hvis man kjører kjøretøyet mens lastekassen er hevet, kan dette føre til at kjøretøyet velter eller ruller. Kassestrukturen kan heve bli skadet hvis du opererer kjøretøyet med kassen hevet.

- Bruk kun kjøretøyet når lastekassen er nede.
- Når du har lesset av en last, senk lastekassen.

1. Fjern mottakerens trekkstangkobling.
2. Hev spaken på en av sidene av kassen og hev kassen (Figur 14).

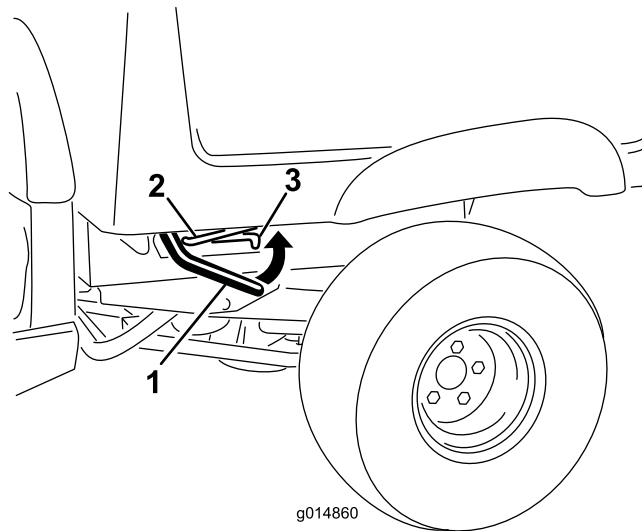

Figur 14

1. Spake
2. Støttestang
3. Sperret slisse

3. Trekk støttestangen inn i sperresporet, og fest boksen (Figur 14).

Senke kassen

⚠ ADVARSEL

Lasteplanet kan være tungt. Hender eller andre kroppsdelene kan bli knust.

Hold hender og andre kroppsdelene unna når lasteplanet senkes.

Trekk støttestangen ut av sperresporet og senk kassen til sperrene klikker på plass.

Justere kassesperrene

Hvis kassesperren ikke låses ordentlig, og vibrerer opp og ned når du kjører, kan du justere låsepostene slik at sperrene sitter strammere.

1. Løsne mutteren på enden av låsepostene (Figur 15).

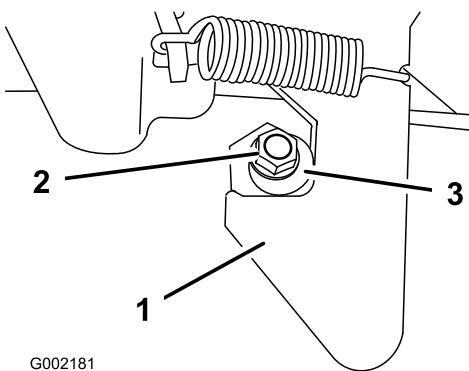

Figur 15

1. Lås
2. Mutter
3. Låsepost

2. Drei låseposten med urviseren til den sitter tett mot sperren og stram mutteren (Figur 15).
3. Gjenta prosedyren for låsen på den andre siden av kjøretøyet.

Bruke låsene på baklemmen

- For å åpne baklemmen, trekk låsen utover og løft den opp, og deretter senk baklemmen sakte (Figur 16).

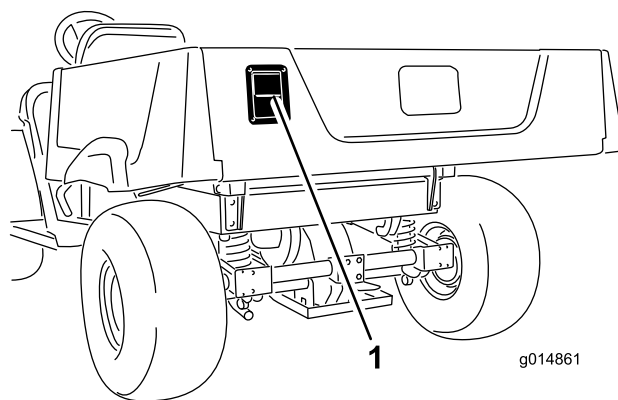

Figur 16

1. Lås på baklem

- For å lukke baklemmen, løft baklemmen oppover og skyv den til den låses på plass.

Kjøre inn et nytt kjøretøy

For å kunne utføre korrekt vedlikehold og gi kjøretøyet lang levetid, må du følge disse retningslinjene i de første 100 driftstimene.

- Kontroller væske- og motoroljenivået regelmessig, og vær generelt oppmerksom på tegn på overoppheting i kjøretøyet.
- Når du har startet en kald motor, lar du den varmes opp i ca. 15 sekunder før du begynner å kjøre.
- Unngå situasjoner der du må å bremse hardt i løpet av de første innkjøringsstimene. Nye bremsebånd yter ikke alltid sitt beste før bremsene er kjørt inn etter flere timers bruk.
- Variert hastighet under bruk. Unngå å starte og stoppe raskt.
- Du trenger ikke en innkjøringsolje for motoren. Original motorolje er av samme type som er spesifisert for vanlig oljeskift.
- Se kapitlet Vedlikehold for informasjon om spesielle lavtidskontroller.
- Kontroller forhjulsopphenget og juster det om nødvendig, se Justere forhjulsopphenget i avsnittet Vedlikehold av drivsystemet i Vedlikehold.

Laste på lasteplanet

Lastekassens kapasitet er 0,37 m³. Hvor mye som kan plasseres i kassen uten at kjøretøyet vektclassifisering overskrides, avhenger av materialtettheten. En kasse med våt sand på høyde med lastekassens side veier 680 kg, som overstiger vektclassifiseringen med 113 kg. Men en kasse med ved i samme høyde veier 295 kg, som er under vektclassifiseringen.

Se tabellen nedenfor for å finne volumgrensene for de forskjellige materialene:

Materiale	Maks. lastekapasitet (på bakkenivå)
Grus, tørr	3/4 full (ca.)
Grus, våt	1/2 full (ca.)
Sand, tørr	3/4 full
Sand, våt	1/2 full
Tre	Full
Bark	Full
Jord, pakket	3/4 full (ca.)

Transportere kjøretøyet

Hvis du skal flytte kjøretøyet over lange avstander, bør du bruke en tilhenger. Pass på at kjøretøyet er festet til tilhengeren. Se Figur 17 og Figur 18 for informasjon om festepunktene.

⚠ FORSIKTIG

Løse seter kan falle av kjøretøyet og tilhengeren under transport og lande på et annet kjøretøy eller lage en hindring i veien.

Fjern setene eller pass på at setene er godt festet i sperrene.

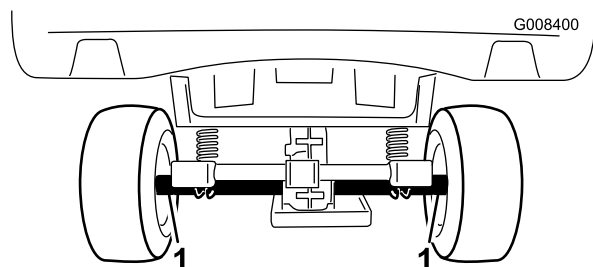

Figur 17

1. Festepunkter

Taue kjøretøyet

I nødstilfeller kan kjøretøyet taues over korte avstander. Vi anbefaler imidlertid ikke å bruke dette som standardprosedyre.

⚠ ADVARSEL

Hvis du tauer i høy hastighet, kan du lett miste kontrollen over kjøretøyet, noe som kan føre til personskader.

Tau aldri kjøretøyet fortere enn 8 km/t.

Det må to personer til for å taue kjøretøyet. Hvis maskinen skal flyttes over en betydelig avstand, bør den transporteres på en lastebil eller trailer. Se Transportere kjøretøyet.

1. Fjern drivremmen, se Skifte drivremmen i avsnittet Vedlikehold av remmer i Vedlikehold.
2. Fest et tau til tungen på frontrammen (Figur 18).
3. Sett kjøretøyet i fri og koble fra parkeringsbremsen.

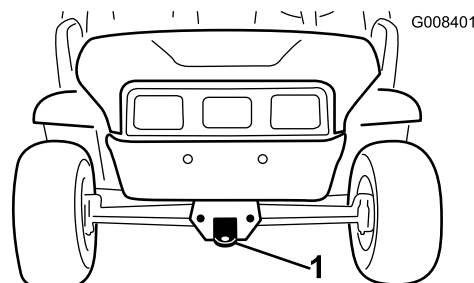

Figur 18

1. Tauetunge og festepunkt

Taue tilhenger

Kjøretøyet kan taue tilhengere. Kjøretøyet har to typer koplinger, avhengig av bruken. Kontakt din autoriserte Toro-distributør for detaljert informasjon.

Når du transporterer last eller trekker en tilhenger, må du ikke overbelaste kjøretøyet eller tilhengeren. Overbelastning kan gi dårlig ytelse eller skade bremsene, akselen, motoren, transakselen, styringen, opphenget, karosseristrukturen eller dekkene. Plasser alltid 60 % av lastevekten foran på tilhengeren. Dermed er om lag 10 % av tilhengerens bruttovekt på kjøretøyet's trekkopling.

Maksimal lastevikt må ikke overskride 567 kg, inkludert tilhengerens bruttovekt. Hvis tilhengerens bruttovekt er 181 kg, vil maksimum lastevikt være 386 kg.

For at kjøretøyet skal ha tilfredsstillende brems og trekk, må du alltid ha last på lastekassen når du bruker tilhenger. Ikke overskrid tilhengerens brutto- eller totalvektgrense.

Unngå å parkere kjøretøyet i en bakke med tilhenger. Hvis du er nødt til å parkere i en bakke, må du sette på parkeringsbremsen og blokkere tilhengerhjulene.

Vedlikehold

Merk: Angi hva som er høyre og venstre side på maskinen ved å stå i normal arbeidsstilling.

Anbefalt vedlikeholdsplan

Vedlikeholdsintervall	Vedlikeholdsprosedyre
Etter de 8 første timene	<ul style="list-style-type: none">• Skift motoroljen. (07273/TC)• Kontroller drivremmens tilstand.• Kontroller tilstanden til startgeneratorremmen.
Etter de 25 første timene	<ul style="list-style-type: none">• Skift motoroljen (07266/TC).
Etter de 50 første timene	<ul style="list-style-type: none">• Inspiser åpningen på filteret.
For hver bruk eller daglig	<ul style="list-style-type: none">• Kontroller motoroljenivået.• Kontroller trykket i dekkene.• Kontroller giroljenivået.• Kontroller at girskiftet virker.• Kontrollere nivået på bremsevæsken.
Hver 50. driftstime	<ul style="list-style-type: none">• Skift motoroljen (07273/TC). (dobbel så ofte under spesielle driftsforhold; se Vedlikeholde kjøretøyet under spesielle driftsforhold)• Kontroller batterikabeltilkoblingene for slitasje eller skade.• Kontroller batteriets elektrolyttnivå.
Hver 100. driftstime	<ul style="list-style-type: none">• Smør lagrene og hylsene.• Inspiser og rengjør luftfilterelementet (dobbel så ofte under spesielle driftsforhold; se Vedlikeholde kjøretøyet under spesielle driftsforhold).• Skift motoroljen (07266/TC). (dobbel så ofte under spesielle driftsforhold; se Vedlikeholde kjøretøyet under spesielle driftsforhold)• Skift oljefilteret (07273/TC). (dobbel så ofte under spesielle driftsforhold; se Vedlikeholde kjøretøyet under spesielle driftsforhold)• Kontroller tennpluggen (07266/TC).• Kontroller girspakens fri-posisjon.• Kontroller om dekkene er slitte.• Stram hjulhakemutterene til 61–88 Nm.• Kontroller forhjulenes hjulspissing og oppheng.• Rengjør motorens kjøleområder(dobbel så ofte under spesielle driftsforhold; se Vedlikeholde kjøretøyet under spesielle driftsforhold).• Kontroller bremsene.
Hver 200. driftstime	<ul style="list-style-type: none">• Bytt ut luftfilterelementet.• Inspiser åpningen på filteret.• Kontroller at parkeringsbremsen virker.• Kontroller tilstanden og spenningen til drivremmen.• Kontroller tilstanden til startgeneratorremmen.
Hver 400. driftstime	<ul style="list-style-type: none">• Kontroller drivstoffslangene og -koblingene.• Rengjør den primære drivclutchen.
Hver 800. driftstime	<ul style="list-style-type: none">• Skifte tennpluggene (07273/TC).• Bytt ut drivstoffilteret.• Skifte transakselvæsken.
Årlig	<ul style="list-style-type: none">• Utfør alle årlige vedlikeholdsprosedyrer som beskrevet i brukerhåndboken for motoren.

Viktig: Se *brugerhåndboken for motoren* for mer informasjon om vedlikeholdsprosedyrer.

Kontrolliste for daglig vedlikehold

Ta kopi av denne siden for rutinemessig bruk.

Vedlikeholdskontrollpunkt	For uke:						
	Ma.	Ti.	On.	To.	Fr.	Lø.	Sø.
Kontroller at bremsen og parkeringsbremsen virker.							
Kontroller at du kan skifte gir, og sette kjøretøyet i fri.							
Kontroller drivstoffnivået.							
Kontroller drivstoffnivået.							
Kontroller oljenivået for transakselen.							
Kontroller luftfilteret.							
Kontroller motorens kjøleribber.							
Kontroller uvanlige motorlyder.							
Kontroller uvanlige driftslyder.							
Kontroller trykket i dekkene.							
Kontroller væskelekkasjer.							
Kontroller at instrumentene fungerer korrekt.							
Kontroller at gasspedalen virker.							
Smør alle smøreniplene.							
Lakker over ødelagt maling.							

⚠ FORSIKTIG

Dersom du lar nøkkelen stå i tenningsbryteren, kan noen starte motoren uten at det er tilsiktet, noe som kan påføre deg eller andre personer alvorlige skader.

Ta nøkkelen ut av tenningen, og koble ledningen fra tennpluggen før du utfører vedlikehold. Legg kabelen til side, slik at den ikke kan komme i kontakt med tennpluggen ved et uhell.

⚠ ADVARSEL

Planet må være hevet for å kunne utføre visse deler av rutinevedlikeholdet.

Et hevet plan som slippes ned kan skade mennesker som befinner seg under det.

- Bruk alltid en støttestang for å holde planet oppe før du jobber under det.
- Fjern lastemateriale fra planet før du jobber under det.

Forberedelse for vedlikehold

Vedlikeholde kjøretøyet under spesielle driftsforhold

Hvis kjøretøyet utsettes for noen av forholdene som nevnes nedenfor, bør du utføre vedlikehold dobbelt så ofte.

- Ørkenbruk
- Bruk i kaldt klima (under 10 °C)
- Taue tilhenger
- Driftstid vanligvis mindre enn fem minutter
- Hyppig bruk under støvete forhold
- Anleggsarbeid
- Etter langvarig bruk i søle, sand, vann eller andre skitne forhold må du kontrollere og rengjøre bremsene så fort som mulig. Dette vil forhindre slipende materiale i å påføre bremsene økt slitasje.
- Under hyppig bruk i vanskelige driftsforhold, bør du smøre alle smørelinjene og kontrollere luftfilteret daglig for å forhindre slitasje.

Jekke opp kjøretøyet

Når motoren kjøres i forbindelse med rutinemessig vedlikehold og eller motordiagnostikk, skal kjøretøys bakhjul være 25 mm over bakken, med bakakselen støttet på jekkestøtter.

FARE

Kjøretøyet kan bli ustødig når det er jekket opp. Det kan gli av jekken, og skade dem som er under.

- Ikke start kjøretøyet når det står på en jekk.
- Ta alltid nøkkelen ut av tenningen før du går ut av kjøretøyet.
- Blokker dekkene når kjøretøyet står på en jekk.

Jekkpunktet foran på kjøretøyet er på forsiden av rammen under taetungen (Figur 19). Jekkpunktet bak på kjøretøyet er under akselrørene (Figur 20).

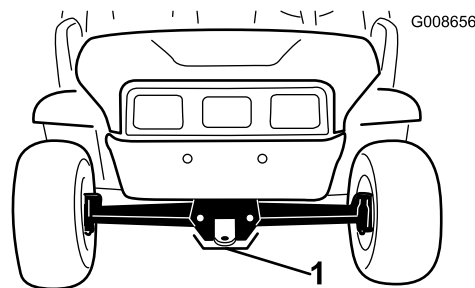

Figur 19

1. Jekkpunkt foran

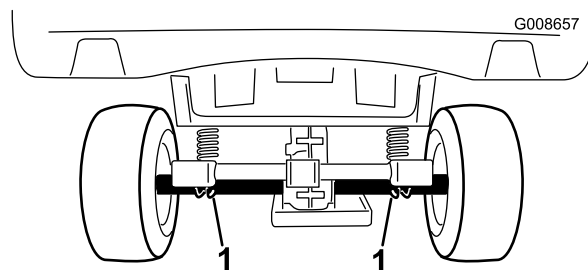

Figur 20

1. Jekkpunkter bak

Tilgang til panseret

1. Fjern gummistroppene på begge sider av panseret (Figur 21).

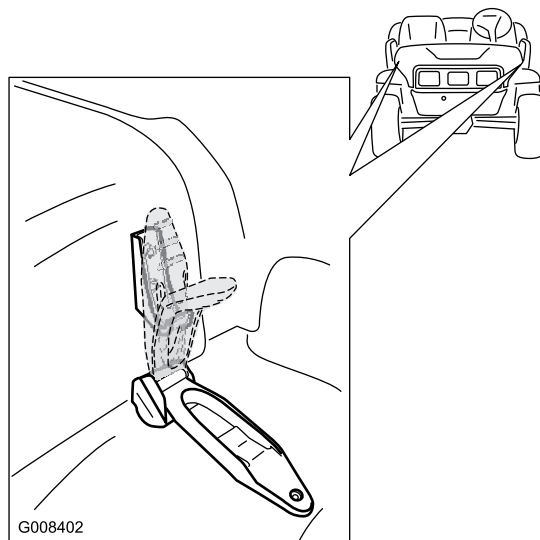

Figur 21

2. Åpne panseret.
3. Senk panseret for å lukke, og bruk festestroppene i gummi til å feste panseret.

Smøring

Smør alle lagrene og hylsene etter hver 100. driftstime eller en gang i året, det som inntreffer først. Smør dem oftere når kjøretøyet brukes til kraftigere bruk.

Smørefett: Nr. 2 litiumbasert smørefett til vanlig bruk

Tilsette smørefett

Serviceintervall: Hver 100. driftstime

1. Tørk av smøreniplene slik at fremmedmateriale ikke kan komme inn i lagrene eller hylsene.
2. Pump smørefett inn i lageret eller hylsen.
3. Tørk av overflødig fett.

Smøreniplene er plassert på endene til de fire parallellstagene (Figur 22) og de to kuleleddene (Figur 23).

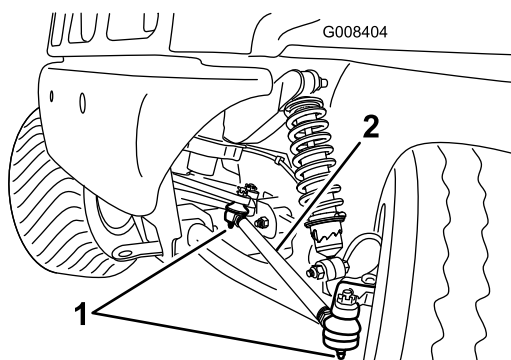

Figur 22
Venstre side

1. Smørenippel 2. Parallellstag

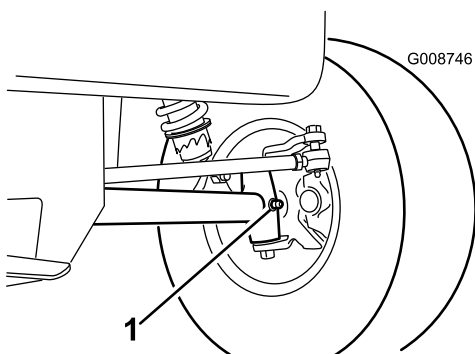

Figur 23
Venstre side

1. Smørenippel

Vedlikehold av motor

Overhale luftrenseren

Kontroller om luftrenserkroppen er skadet, noe som kan forårsake en luftlekkasje. Skift en ødelagt luftrenser.

Pass på at dekselet er forseglet rundt luftrenserhuset.

Luftfilter: Kontroller etter hver 100. driftstime, skift etter hver 200. driftstime eller før hvis det er skittent eller ødelagt.

Merk: Luftrenseren må renses oftere (med noen få timers mellomrom) hvis maskinen er utsatt for mye støv og sand.

Fjerne filterelementet

1. Parker maskinen på en jevn flate, sett på parkeringsbremsen, skru av tenningen og ta ut nøkkelen.
2. Hev planet, og sikre det med støttestangen.
3. Utløs låsene som fester luftrenserdekslet til luftrenserhuset. Ta dekslet av kroppen. Rengjør innsiden av luftfilterdekslet (Figur 24).
4. Før filteret forsiktig ut av luftrenserkroppen slik at minst mulig støv kommer ut (Figur 24). Pass på at filteret ikke slår bort i luftrenserkroppen.

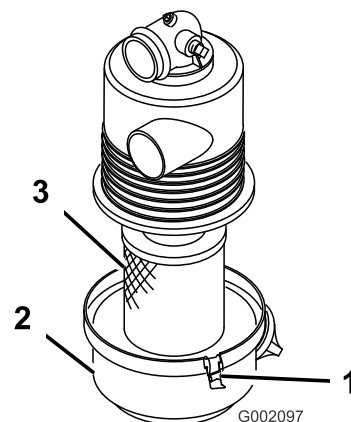

Figur 24

1. Luftrenserlåser 3. Filter
2. Deksel

5. Kontroller filteret, og kast det hvis det er ødelagt.

Rengjøre filterelementet

Serviceintervall: Hver 100. driftstime

Viktig: Ikke vask eller bruk et ødelagt filter.

• Vaskemetode:

1. Lag en oppløsning av filtervask og vann, og legg filterelementet i bløt i omtrent 15 minutter. Se

instruksjonene på filtervaskkartongen hvis du vil ha mer informasjon.

2. Når filteret har ligget i bløt i 15 minutter, skyller du det i rent vann. Skyll filteret fra den rene til den skitne siden.

Viktig: For å hindre at filterelementet blir skadet, må vanntrykket ikke overstige 276 kPa (40 psi).

3. Tørk filterelementet med strømmende varmluft (maksimalt 71 °C), eller la elementet lufttørke.

Viktig: Ikke bruk en lyspære til å tørke filterelementet med, da det kan resultere i skader.

• **Trykkluftmetode:**

1. Blås trykkluft fra innsiden til utsiden av det tørre filterelementet. Hold luftslangedysen minst 51 mm fra filteret og beveg dysen opp og ned mens du roterer filterelementet.

Viktig: For å hindre at filterelementet blir skadet, må lufttrykket ikke overstige 689 kPa (100 psi).

2. Kontroller om det er hull eller rifter i filteret ved å holde det opp mot et sterkt lys.

Montere filterelementet

Serviceintervall: Hver 200. driftstime

Viktig: Du må aldri bruke motoren uten at luftrenseren er installert, da det kan resultere i motorskader.

1. Kontroller at det nye filteret ikke ble ødelagt under transporten. Kontroller forseglingsenden av filteret.

Viktig: Ikke monter et ødelagt filter.

2. Skyv det nye filteret inn i luftrenserhuset. Pass på at filteret er forseglet på rett måte, ved å legge trykk på ytterkanten av filteret når det installeres. Ikke trykk på det elastiske midtpunktet til filteret.
3. Sett dekslet på igjen, og fest låsene.

Inspisere luftfilteret i karbonsylindren

Serviceintervall: Etter de 50 første timene

Hver 200. driftstime

1. Finn luftfilteret på undersiden av karbonsylindren (Figur 25).

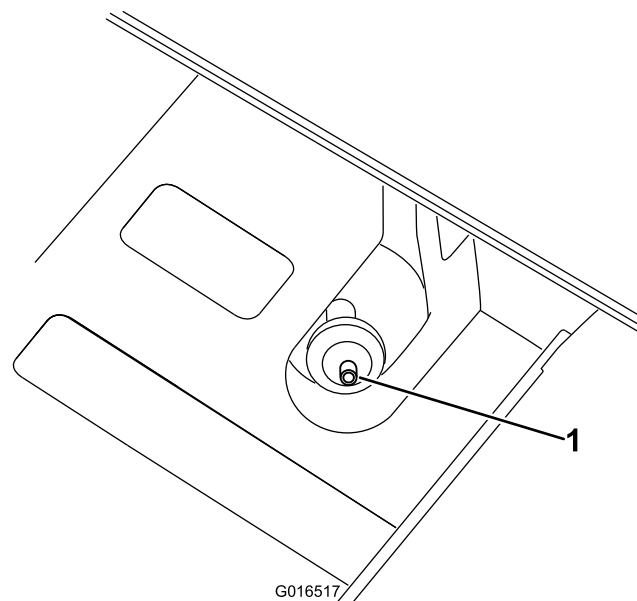

Figur 25

1. Filteråpning

2. Påse at åpningen på undersiden av filteret er ren og åpen.

Kontrollere motoroljenivået (kun modell 07266/TC og 07279)

Kontroller alltid oljenivået før du tar kjøretøyet i bruk.

Skift oljen etter de første 25 driftstimene og deretter hver 100. time. Skift olje dobbelt så ofte under spesielle driftsforhold; se Vedlikeholde kjøretøyet under spesielle driftsforhold.

Merk: Bytt oljen oftere når driftsforholdene er svært støvete eller sandete.

Oljetype: Rensende bilolje (API-service SJ, SK, SL, SM eller høyere)

Viskositet: Se tabellen nedenfor.

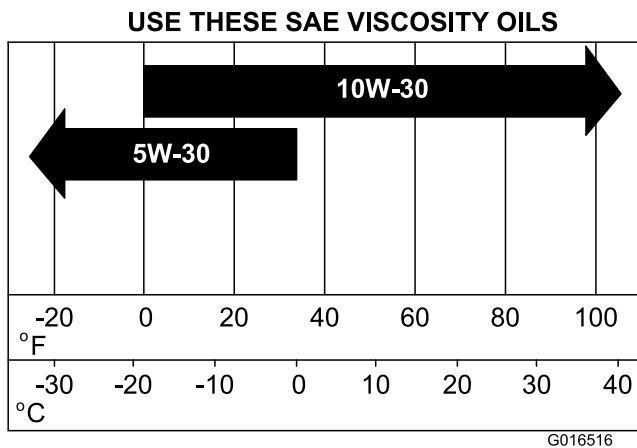

Figur 26

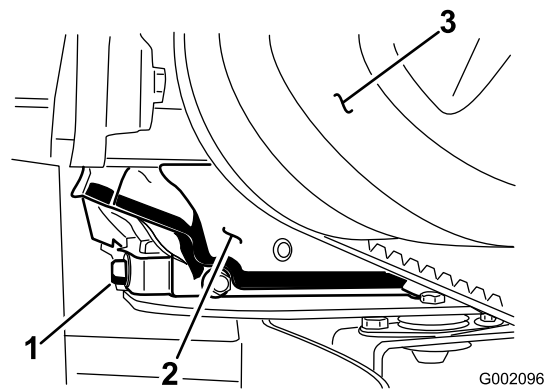

Figur 27

1. Tappeplugg for motorolje
2. Motor
3. Primærdrivclutch

Kontrollere oljenivået

For informasjon om hvordan du kontrollerer oljenivået, se Kontrollere motoroljen i driftsavsnittet.

Skifte olje

Serviceintervall: Etter de 25 første timene

Hver 100. driftstime (dobbelt så ofte under spesielle driftsforhold; se Vedlikeholde kjøretøyet under spesielle driftsforhold)

1. Start kjøretøyet, og la motoren gå i et par minutter for å varme opp oljen.
2. Parker maskinen på en jevn flate, sett på parkeringsbremsen, skru av tenningen og ta ut nøkkelen.
3. Hev planet, og sikre det med støttestangen.
4. Kople fra tennplugg- og batteriledningene.
5. Fjern tappepluggen (Figur 27) og la oljen renne ut i en beholder. Når oljen er helt tømt, setter du på plass tappepluggen og trekker til med et moment på 17,6 Nm.

Merk: Den brukte oljen skal kasseres på et godkjent gjenvinningscenter.

6. Rengjør rundt peilestaven og ta av lokket.
7. Hell langsomt 80 % av den spesifiserte mengden med olje inn i påfyllingsrøret og kontroller oljenivået ; se Kontrollere veivhusoljen i driftsavsnittet. Tilsett langsomt olje til nivået når F-merket på peilestaven.
8. Sett peilestaven på plass igjen.

Kontrollere motoroljenivået (kun modell 07273/TC)

Kontroller alltid oljenivået før du tar kjøretøyet i bruk.

Skift oljen etter de første 8 driftstimene og deretter hver 50. time. Skift olje dobbelt så ofte under spesielle driftsforhold; se Vedlikeholde kjøretøyet under spesielle driftsforhold.

Skift oljefilteret hver 100. driftstime.

Merk: Skift olje og oljefilter oftere når driftsforholdene er svært støvete eller sandete.

Oljetype: Renseolje (API-klassifikasjon SF, SG, SH, SJ eller høyere).

Veivhuset har en kapasitet på: 1 360,78 g/ 1,4 liter når filteret er skiftet.

Viskositet: Se tabellen nedenfor

USE THESE SAE VISCOSITY OILS

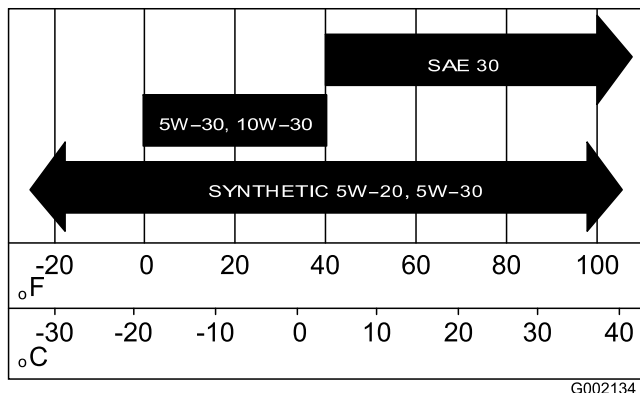

Figur 28

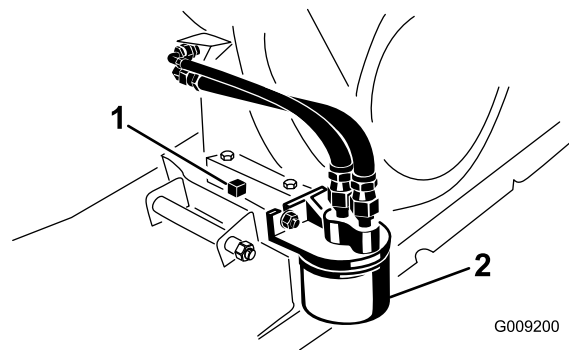

Figur 29

1. Tappeplugg for motorolje
2. Motoroljefilter

Kontrollere oljenivået

For informasjon om hvordan du kontrollerer oljenivået, se Kontrollere motoroljen i driftsavsnittet.

Skifte olje

Serviceintervall: Etter de 8 første timene

Hver 50. driftstime (dobbelt så ofte under spesielle driftsforhold; se Vedlikeholde kjøretøyet under spesielle driftsforhold)

1. Start kjøretøyet, og la motoren gå i et par minutter for å varme opp oljen.
2. Parker maskinen på en jevn flate, sett på parkeringsbremsen, skru av tenningen og ta ut nøkkelen.
3. Hev planet, og sikre det med støttestangen.
4. Kople fra tennplugg- og batteriledningene.
5. Fjern tappepluggen (Figur 29) og la oljen renne ut i en beholder. Når oljen slutter å renne, setter du tappepluggen på igjen.

Merk: Den brukte oljen skal kasseres på et godkjent gjenvinningscenter.

6. Hell olje inn i åpningen til oljenivået når opp til Full-merket på peilestaven. Hell i olje sakte, og kontroller nivået ofte underveis. **Ikke fyll på for mye.**
7. Sett peilestaven på plass, og skru oljelokket godt på.

Skifte oljefilteret

Serviceintervall: Hver 100. driftstime (dobbelt så ofte under spesielle driftsforhold; se Vedlikeholde kjøretøyet under spesielle driftsforhold)

Skift oljefilteret hver 100. driftstime eller årlig, avhengig av det som inntreffer først.

1. Tapp oljen fra motoren slik det er beskrevet under Skifte olje.
2. Fjern det gamle oljefilteret (Figur 29).
3. Stryk et tynt lag med ren olje på den nye filterpakningen.
4. Skru det nye filteret på til pakningen kommer i kontakt med monteringsplaten. Stram deretter filteret med en halv til trekvart omdreining til. **Ikke stram for mye.**
5. Fyll på ny olje av riktig type i veivhuset.
6. Start motoren og la den gå for å kontrollere om det finnes lekkasjer.
7. Stopp motoren og kontroller oljenivået. Fyll olje på etter behov.

Overhale tennplugger (kun modell 07266/TC og 07279)

Kontroller tennpluggene etter hver 100. driftstime eller én gang i året, avhengig av hva som inntreffer først. Skift ut etter behov.

Type: Champion RN14YC (eller lignende)

Elektrodeavstand: 0,76 mm

Kontrollere og skifte tennpluggen

Serviceintervall: Hver 100. driftstime

Merk: Tennpluggen varer vanligvis lenge. Pluggen bør imidlertid tas av og kontrolleres hvis motoren svikter.

1. Rengjør området rundt tennpluggene slik at fremmedmaterialer ikke kan komme ned i sylindern når tennpluggen er fjernet.
2. Trekk ledningene ut av tennpluggene, og ta pluggene ut av topplokket.
3. Kontroller tilstanden til elektroden på siden, elektroden i midten og elektrodeisolatoren i midten for å sikre det ikke er skade (Figur 30).

Viktig: En tennplugg som er sprukket, skitten eller som ikke virker, må skiftes. Elektrodene må ikke sandblåses, skrapes eller rengjøres ved å bruke en stålbørste fordi partikler kan falle av tennpluggen og inn i sylindern. Dette resulterer vanligvis i en ødelagt motor.

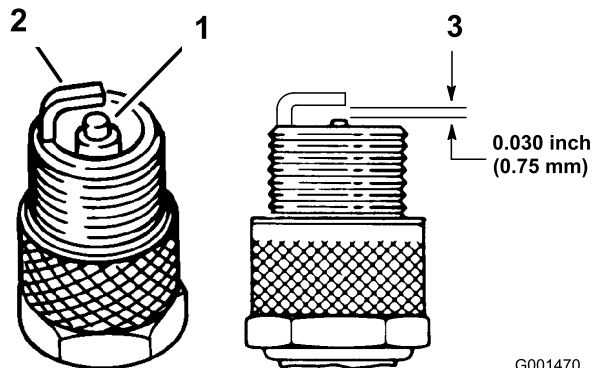

Figur 30

G001470

1. Elektrodeisolator i midten
2. Elektrode på siden
3. Elektrodeavstand (ikke måltegnning)

4. Still inn luftgapet mellom midten og siden på elektrodene til 0,762 mm (Figur 30). Monter tenningsplugg med korrekt avstand og stram pluggen til 20 Nm.
5. Monter tennpluggledningene.

Overhale tennpluggene (kun modell 07273/TC)

Serviceintervall: Hver 800. driftstime

Skift tennpluggene etter hver 800. driftstime eller årlig, avhengig av hva som inntreffer først. På den måten kan du sikre at motoren fungerer ordentlig, samt redusere eksosutslippet.

Type: Champion RC 14YC (eller lignende)

Elektrodeavstand: 0,76 mm

Merk: Tennpluggene varer vanligvis lenge. Pluggene bør imidlertid tas av og kontrolleres hvis motoren svikter.

1. Rengjør området rundt tennpluggene slik at fremmedmaterialer ikke kan komme ned i sylindern når tennpluggen er fjernet.
2. Trekk tennpluggledningene ut av tennpluggene, og ta pluggene ut av sylinderhodet.
3. Kontroller tilstanden til elektroden på siden, elektroden i midten og elektrodeisolatoren i midten for å sikre det ikke er skade (Figur 30).

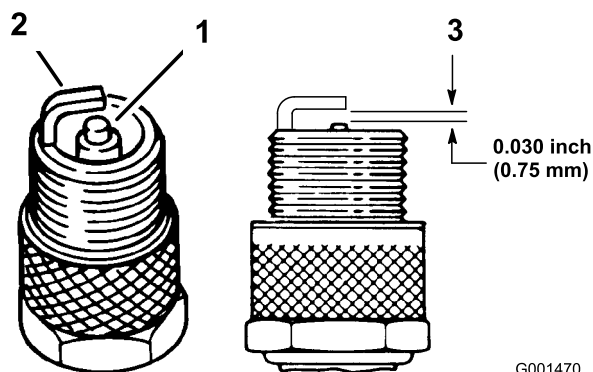

G001470

Figur 31

1. Elektrodeisolator i midten
2. Elektrode på siden
3. Elektrodeavstand (ikke måltegnning)

Viktig: En tennplugg som er sprukket, skitten eller som ikke virker, må skiftes. Elektrodene må ikke sandblåses, skrapes eller rengjøres ved bruk av stålbørste fordi partikler kan falle av tennpluggen og inn i sylindern. Dette resulterer vanligvis i en ødelagt motor.

4. Still inn luftgapet mellom elektrodene i midten og på kanten til 0,762 mm (Figur 30).
5. Monter tenningsplugg med korrekt avstand og stram pluggen til 24-30 Nm. Hvis du ikke bruker momentnøkkel, trekker du pluggen godt til.
6. Monter tennpluggledningene.

Vedlikehold av drivstoffsystem

Kontrollere drivstoffslangene og -koblingene

Serviceintervall: Hver 400. driftstime

Kontroller drivstoffslangene og -koblingene etter hver 400. driftstime eller én gang i året, avhengig av hva som inntreffer først. Kontroller om koblingene er slitte, ødelagte eller løse.

Skifte drivstofffilteret

Serviceintervall: Hver 800. driftstime

Skift drivstofffilteret hver 800. driftstime eller årlig, avhengig av det som inntreffer først.

1. Hev kassen, og støtt den med støttestangen.
2. Plasser en ren beholder under drivstofffilteret.
3. Fjern klemmene som fester drivstofffilteret til drivstoffslangene (Figur 32).

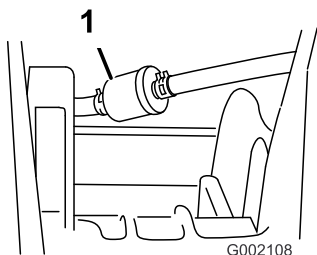

Figur 32

1. Drivstofffilter

4. Fest det nye filteret på drivstoffslangene med klemmene du fjernet tidligere.
Monter filteret slik at pilene peker **mot** forgasseren.

Vedlikehold av elektrisk system

Skifte sikringer

Det er tre sikringer i det elektriske systemet. De sitter under dashbordet på førersiden (Figur 33).

Ekstra (åpen)	30 A
Tenningssystem/horn	10 A
Frontlys	15 A
Stikkontakt	20 A

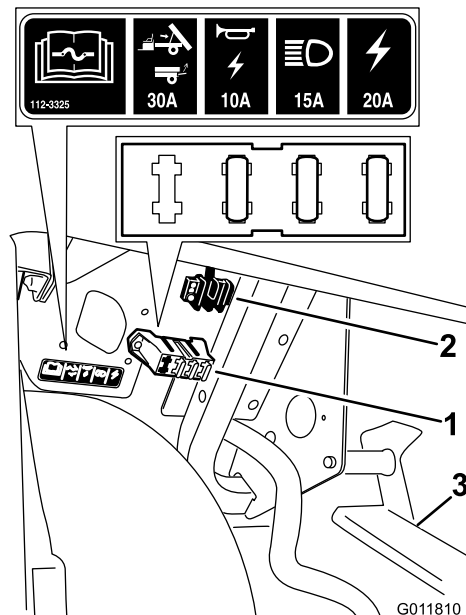

Figur 33

1. Sikringsblokk
2. Jordet blokk
3. Pedalenhet

Skifte frontlys

Før du utfører vedlikehold, sett på parkeringsbremsen, skru av tenningen og ta ut nøkkelen.

Løsne festestroppene på panseret og løft panseret for å få tilgang til frontlyset.

Skifte pærer

⚠ FORSIKTIG

Halogenpærene blir ekstremt varme under bruk. Hvis man tar på en varm pære kan det forårsake brannskade og personskade.

La alltid pærene kjøles ned før du skifter dem. Utvis forsiktighet ved håndtering av pæren.

▲ FORSIKTIG

Kontaminering av overflaten kan skade frontlyspæren og føre til at den går eller eksploderer og utgjør en alvorlig sikkerhetsfare.

Frontlyslamper skal håndteres uten at man berører den klare kvartsen, enten ved hjelp av et rent papirhåndkle eller berøre basen forsiktig.

Spesifikasjon: Se din *delekatalog*.

1. Koble det elektriske ledningsnett fra pærehuset bak på lampen.
2. Fjern pæreenheten ved å dreie den 1/4 omdreining mot urviseren og flytte den bakover, ut av lampehuset.
3. Fjern pæren fra basen, pass på at du ikke halogenkvartsen.
4. Monter en ny pære på basen. Bruk et papirhåndkle når du håndterer den nye pæren med, for å unngå at overflaten kontamineres.
5. Monter den nye pæren og enheten inn i frontlyshuset og fest ved å dreie den 1/4 omdreining med urviseren for å låse den på plass.
6. Koble til ledningsnett.

Skifte frontlys

Når du fjerner eller skifter frontlysenheten, koble fra ledningsnett til pæreenheten hvis pæren skal fjernes sammen med lampen.

1. Fjern hurtigklemmene og skivene som fester frontlyset. Ta vare på alle delene.
2. Fjern frontlysenheten ved å flytte den fremover gjennom åpningen i fremre støtfanger (Figur 34).

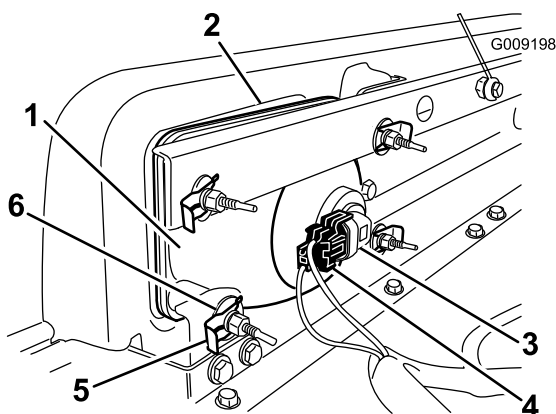

Figur 34

- | | |
|----------------------|-----------------------------------|
| 1. Frontlykt | 4. Tilkobling av frontlyspærenett |
| 2. Åpning foran | 5. Hurtigklemme |
| 3. Frontlyspæreenhet | 6. Flat skive |

3. Fest det nye frontlyset gjennom åpningen i støtfangeren (Figur 34). Påse at justeringspostene er på linje med hullene i monteringsbraketten i støtfangeren.
4. Fest frontlysenheten med skivene og hurtigklemmene fjernet tidligere.
5. Fest frontlyset til ledningsnett som ble fjernet tidligere.
6. Juster frontlysene slik at strålen peker mot korrekt sted.

Justere frontlyset

Bruk følgende prosedyre for å justere retningen på frontlysstrålen når en frontlysenheten skiftes ut eller fjernes.

1. Vri om tenningsnøkkelen til På-stillingen og slå på frontlysene.
2. Ved frontlysenheten, bruk festene til å vippe frontlysenheten og justere strålens retning.

Vedlikeholde batteriet

ADVARSEL

CALIFORNIA Proposition 65-advarsel

Batteriklemmer og -poler og tilknyttet tilbehør inneholder bly og bly sammensetninger. Dette er kjemikalier som kan forårsake kreft og forplantningsskader. Vask hendene etter håndtering.

Viktig: Ikke kaldstart kjøretøyet.

Batteriet må alltid holdes rent og fulladet. Bruk et tørkepapir til å rengjøre batteriet og batterikassen. Hvis batteriklemmene er korroderte, må de rengjøres med en oppløsning av fire deler vann og én del natron. Smør litt fett på batteriklemmene for å beskytte dem mot korrosjon.

Spenning: 12 volt med 280 kaldstartsampere ved -18 °C.

Fjerne batteriet

1. Sett kjøretøyet på en jevn flate, sett på parkeringsbremsen, skru av tenningen og ta ut nøkkelen.
2. Finn batteriet på høyre side av maskinen, bak passasjeret. Fjern batteridekslet.

3. Koble den negative (svarte) grunnkabelen fra batteripolen.

⚠ ADVARSEL

Feilaktig ruting av batterikabler kan skade kjøretøyet og kablene, noe som kan forårsake gnister. Gnistene kan føre til at batterigassene eksploderer, noe som kan forårsake personskade.

- Ta alltid av den negative (svarte) batterikabelen før du kobler fra den positive (røde) kabelen.
- koble alltid til den positive (røde) batterikabelen før du kobler til den negative (svarte) kabelen.
- Sørg for at batteristroppen alltid er på plass, for å beskytte og sikre batteriet.

⚠ ADVARSEL

Batteriklemmene eller metallverktøy kan kortslutte mot metallkomponenter og forårsake gnister. Gnistene kan føre til at batterigassene eksploderer, noe som kan forårsake personskade.

- Når du fjerner eller monterer batteriet, må du passe på at batteriklemmene ikke rører noen av metalldelene i kjøretøyet.
- Ikke la metallverktøy kortsluttes mellom batteriklemmene og kjøretøyets metalldeleer.

4. Koble den positive (røde) grunnkabelen fra batteripolen.
5. Fjern festene som holder batteriet nede. Fjern tilholderne og ta vare på alle delene.
6. Fjern batteriet fra holderboksen.

Installere batteriet

Serviceintervall: Hver 50. driftstime

1. Sett batteriet i batteriholderboksen slik at batteripolene peker bort fra kjøretøyets ramme.
2. Monter batteritilholderen og fest den med festene som ble fjernet tidligere.

Viktig: Sørg for at batteritilholderen alltid er på plass, for å beskytte og sikre batteriet.

3. Koble den positive (røde) kabelen til den positive (+) polen og den negative (svarte) kabelen til den negative (-) polen, og fest dem med boltene og vingemutrene. Skyv gummihetten over den positive batteripolen.
4. Sett på batteridekslet igjen.

Kontrollere elektrolyttnivået i batteriet

Serviceintervall: Hver 50. driftstime

Merk: Denne prosedyren er kun nødvendig for batterier i modellnr. 07266TC og 07273TC.

Kontroller elektrolyttnivået hver 50. driftstime eller, hvis maskinen er på lager, hver 30. dag.

1. Finn batteriet på høyre side av maskinen, bak passasjeretet. Fjern batteridekslet.
2. Fjern påfyllingslokkene. Hvis elektrolytten ikke når opp til påfyllingsstreken, må du tilsette destillert vann. Se Hell vann i batteriet.

⚠ FARE

Elektrolytten i batteriet inneholder svovelsyre, en dødelig gift som også kan forårsake alvorlige brannskader.

- Ikke drikk elektrolytt, og unngå kontakt med hud, øyne og klær. Bruk vernebriller for å beskytte øynene og gummihansker for å beskytte hendene.
- Fyll batteriet i nærheten av rent vann som kan brukes til å skylle huden.

Helle vann i batteriet

Merk: Denne prosedyren er kun nødvendig for batterier i modellnr. 07266TC og 07273TC.

Det beste tidspunktet å fylle destillert vann på batteriet er like før sprederen skal brukes. Vannet vil da bli godt blandet med elektrolyttoppløsningen.

1. Rengjør toppen av batteriet med et tørkepapir.
2. Fjern påfyllingslokkene fra batteriet, og fyll forsiktig hver celle med destillert vann til nivået når opp til påfyllingsstreken. Sett på påfyllingslokkene igjen.

Viktig: Ikke fyll for mye på batteriet. Elektrolytt kan renne ned i andre deler av kjøretøyet, noe som fører til korrosjon og ødeleggelse.

Lade batteriet

Viktig: Batteriet skal alltid være full-ladet (spesifikk vekt 1,260). Dette er særlig viktig for å hindre skader på batteriene når temperaturen er under 0 °C.

1. Ta batteriet ut av maskinen slik det er beskrevet i Ta ut batteriet.
2. Kople en batterilader på 3–4 A til batteripostene. Lade batteriet med 3–4 ampere i 4 til 8 timer (12 volt). Batteriet må ikke overopplades.

⚠ ADVARSEL

Når batteriet lades, utvikles det gasser som kan eksplodere.

Røyk aldri i nærheten av batteriet og hold gnister og åpen ild borte fra batteriet.

3. Installer batteriet i understellet, se Installere batteriet.

Lagre batteriet

Hvis maskinen lagres i mer enn 30 dager, skal batteriet fjernes og fullades. Lagre det enten på en hylle eller på maskinen. La kablene være frakoblet hvis batteriet lagres på maskinen. Lagre batteriet på et kjølig sted for å hindre at batteriladningen forringes raskt. Pass på at batteriet er fulladet, for å forhindre at det fryser.

Vedlikehold av drivsystem

Kontrollere og justere fri-posisjon

Serviceintervall: Hver 100. driftstime

Når man utfører rutinemessig vedlikehold og/eller motordiagnostikk, må transakselen flyttes til fri (Figur 35). Kjøretøyet har en fri-posisjon på girspaken som kontrollerer nøytralen i transakselen. Du bør gjennomføre følgende tiltak for at frigirspaken skal bruke nøytralen i transakselen på riktig måte:

1. Flytt girspaken til fri-posisjonen.
2. Påse at den nøytrale braketten er i nøytral stilling (på nivå med kabelmonteringsbraketten under girbraketten) ved å dreie drivclutchen (Figur 35). Kjøretøyet skal ikke rulle frem og tilbake. Dersom det gjør det, må du sette den nøytrale braketten i fri.

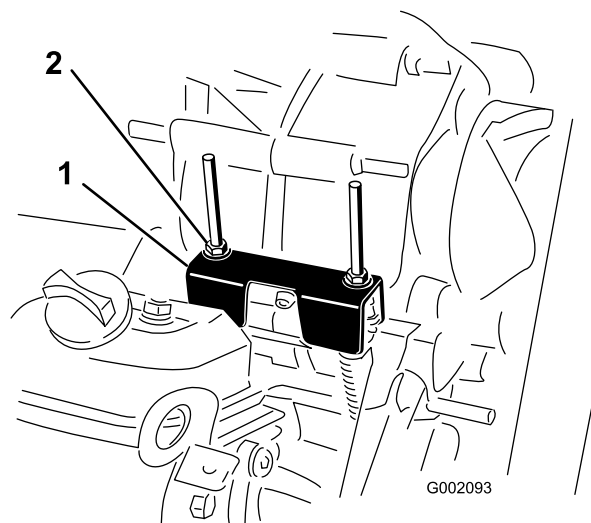

Figur 35

1. Nøytral brakett
2. Låsemuttere

3. Stram en av mutterene (Figur 35) for å oppnå et mellomrom på 0,76–1,52 mm.

Merk: Du må holde gjengeakselen under braketten for å stramme låsemutteren på toppen.

4. Stram den andre mutteren for å oppnå et mellomrom på 0,76–1,52 mm.
5. Trekk opp hver girkabel for å sikre at det er et mellomrom på 0,76–1,52 mm mellom mutter/skive og nøytral brakett (Figur 36). Hvis det ikke er et mellomrom, juster mutterene til et mellomrom på 0,76–1,52 mm.

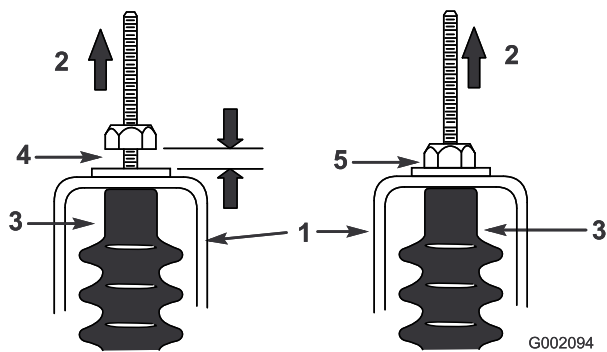

Figur 36

G002094

1. Nøytral brakett
2. Dra opp
3. Kabelhette
4. 0,76–1,52 mm mellomrom
5. Feil, juster for å oppnå et mellomrom på 0,76–1,52 mm

Justere opphenget

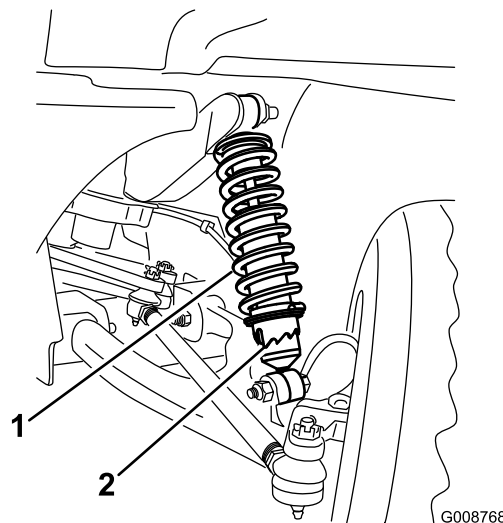

Figur 37

G008768

1. Støtdemper
2. Krage

6. Start motoren og sett girspaken i fremover, revers og fri flere ganger for å passe på at den nøytrale braketten fungerer som den skal.

Kontrollere dekkene

Serviceintervall: Hver 100. driftstime

Hver 100. driftstime

Kontroller tilstanden på dekkene minst hver 100. driftstime. Under bruk kan du komme ut for uhell som å kjøre på fortauskanter, noe som kan skade dekket eller felgen og også forandre hjulstillingen. Av den grunn bør du kontrollere dekkene etter slike hendelser.

Kontroller hjulene for å se om de er montert riktig. Stram hjulhakemutterene til 61–88 Nm.

Fjæren over fjærstøtdemperne bruker en krage som kan justeres slik at hvert hjul for å oppnå ønsket opphengsyttelse eller kjørekomfort. For å justere støtdemperne, se maskinens *servicehåndbok* for korrekte prosedyrer og verktøy som brukes til å foreta justeringer, eller ta kontakt med din lokale autoriserte Toro-forhandler for service.

Justere forhjulenes hjulspissing

Serviceintervall: Hver 100. driftstime

Kontroller spissingen på forhjulene etter hver 100. driftstime, eller årlig, avhengig av hva som inntreffer først.

Hjulspissingen skal være 0,6 mm med følgende parametere:

- Kjøretøyet skal kjøres frem og tilbake noen ganger for å avslappe A-armene.
- Mål spissingen mens hjulene er vendt rett fremover og føreren (79–102 kg) sitter i førersetet.

Merk: Føreren bør kjøre opp til måleområdet og forbli sittende i kjøretøyet mens målingen pågår.

1. Mål avstanden mellom begge forhjulene ved akselhøyde, både foran og bak på forhjulene (Figur 38).

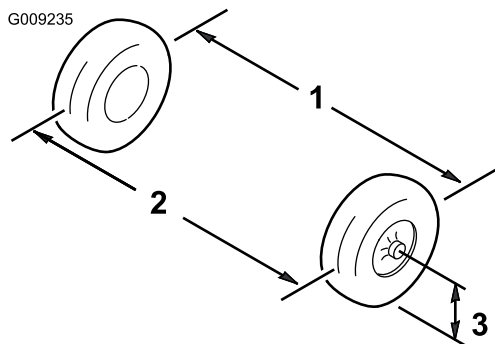

Figur 38

1. Dekkets midtlinje, bak
2. Dekkets midtlinje, foran
3. Akselens midtlinje

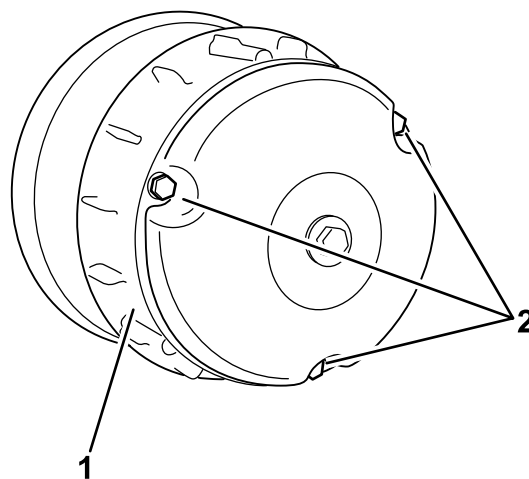

Figur 40

1. Deksel
2. Skruer

2. Hvis målet ikke er innenfor spesifisert område (se dimensjonene og parametrene i begynnelsen av denne prosedyren), må du løsne låsemutrene i begge ender av parallellstagene (Figur 39).

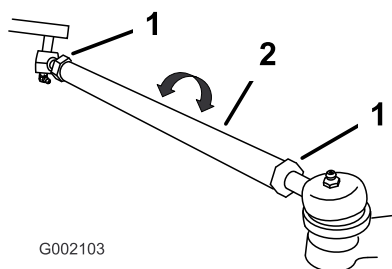

Figur 39

1. Låsemutter
2. Parallellstag

3. Roter begge parallellstagene for å bevege den fremre delen av dekket innover eller utover.
4. Stram parallellstagets låsemuttere når justeringen er korrekt.
5. Pass på at rattet kan vris helt i begge retninger.

Opprettholde primær drivclutch

Serviceintervall: Hver 400. driftstime

Etter hver 400. driftstime eller årlig, rengjør clutchen på følgende måte:

1. Stans motoren, ta ut nøkkelen og sett på parkeringsbremsen.
2. Hev og lås fast lastekassen.
3. Fjern de tre skruene som fester dekselet til clutchen og fjern dekselet (Figur 40).

4. Rengjør innsiden av dekselet og de indre delene av clutchen grundig ved hjelp av komprimert luft.

▲ FORSIKTIG

Støvet i clutchen fraktes gjennom luften og kan skade øynene dine eller du kan inhalere det og få pusteproblemer.

Bruk vernebriller og en støvmaske eller annet øye- eller åndedrettsvern når du gjennomfører denne prosedyren.

5. Installer clutchdekselet og fest det med de tre skruene som du fjernet tidligere.

Skifte transakselvæsken

Serviceintervall: Hver 800. driftstime

Skift transakselvæske hver 800. driftstime eller årlig, avhengig av det som inntreffer først.

1. Sett kjøretøyet på en jevn flate, sett på parkeringsbremsen, skru av tenningen og ta ut nøkkelen.
2. Fjern tappepluggen fra høyre side av beholderen (Figur 41) og la væsken strømme ut i en beholder. Sett på og stram pluggen igjen når væsken slutter å renne.

Merk: Den brukte oljen skal kasseres på et godkjent gjenvinningscenter.

Vedlikehold av kjølesystem

Rengjøre motorens kjøleområder

Serviceintervall: Hver 100. driftstime

Rengjør rotasjonsskjerm, kjøleribber og motorens utvendige overflater hver 100. driftstime eller oftere under ekstremt støvete og skitne forhold.

Viktig: Hvis du bruker motoren med en blokkert rotasjonsskjerm, skitne eller tilstoppete kjøleribber eller hvis kjøledekslene er fjernet, kan motoren bli ødelagt på grunn av overoppheting.

Viktig: Rengjør aldri motoren med trykkvann. Vann kan forurense drivstoffsystemet.

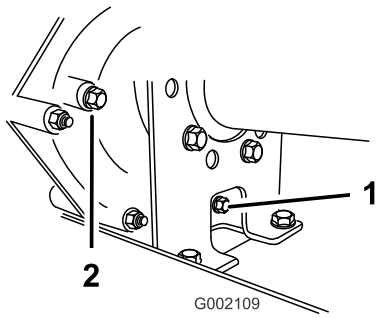

Figur 41

1. Tappeplugg
2. Nivåindikatorhull

-
3. Fyll tanken (Figur 42) med ca. 1,4 liter SAE 10W30-motorolje eller til oljenivået er på bunnen av nivåindikatorhullet (Figur 41).

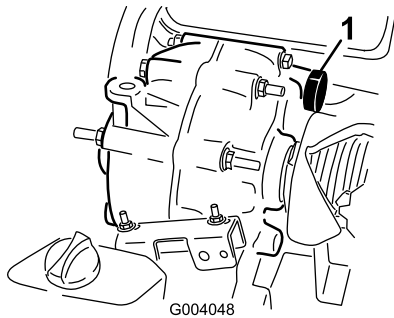

Figur 42

1. Fylle olje

-
4. Start motoren for å fylle systemet. Sjekk oljenivået igjen, og etterfyll etter behov.

Vedlikehold av bremseser

Kontrollere bremsene

Serviceintervall: Hver 100. driftstime

Bremsene er viktige sikkerhetskomponenter i kjøretøyet. Som med andre sikkerhetskomponenter må de kontrolleres med jevne mellomrom for at de skal gi optimal ytelse og sikkerhet. Du bør utføre følgende kontroller hver 100. driftstime:

- Undersøk om bremseskoene er slitte eller skadde. Hvis tykkelsen på fôringen (bremseskiven) er mindre enn 1,6 mm, må bremseskoen byttes ut.
- Kontroller om bakplaten eller andre komponenter viser tegn til slitasje eller deformasjon. Hvis du oppdager deformasjon, må du skifte ut de aktuelle komponentene.
- Kontroller bremsevæsknivået, se Kontrollere nivået på bremsevæsken.

Kontrollere nivået på bremsevæsken

Serviceintervall: For hver bruk eller daglig

Bremsevæskebeholderen er fylt og leveres fra fabrikken med DOT 3-bremsevæske. Kontroller nivået før motoren først startes og etter dette hver 8. driftstime eller daglig.

1. Parker maskinen på en jevn flate, sett på parkeringsbremsen, skru av tenningen og ta ut nøkkelen.
2. Fjern gummipluggen i midten og oppå dashbordet for å få tilgang til hovedbremsesynderen og -beholderen.
3. Se på siden av beholderen. Nivået skal være over minimumslinjen (Figur 43). Hvis væsknivået er lavt, må du rengjøre området rundt lokket, fjerne lokket og fylle beholderen til nivået er over minimumsgrensen. Ikke fyll på for mye.

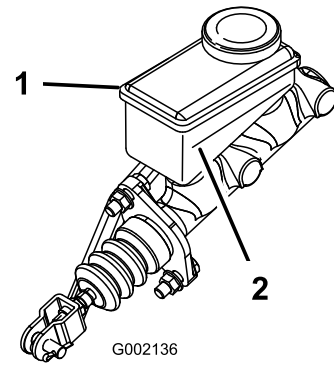

G002136

Figur 43

1. Bremsevæskebeholder
2. Minimumsgrense

Justere parkeringsbremsen

Kontroller parkeringsbremsejusteringen hver 200. time.

1. Bruk en brekkstang til å få gummihtten av parkeringsbremsen.
2. Løsne setteskruen som fester knotten til parkeringsbremsespaken (Figur 44).

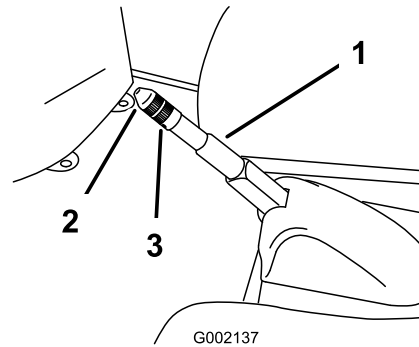

G002137

Figur 44

1. Parkeringsbremsspak
 2. Knott
 3. Setteskrue
3. Roter knotten til det er nødvendig med styrke på 133–156 N for å heve spaken.
 4. Stram setteskruen, og monter gummihtten.

Vedlikehold av remmer

Vedlikeholde drivremmen

Kontrollere drivremmen

Serviceintervall: Etter de 8 første timene

Hver 200. driftstime

Kontroller tilstanden og spenningen til drivremmen etter første driftsdag og deretter hver 200. driftstime.

1. Parker maskinen på en jevn flate, sett girspaken i fri, sett på parkeringsbremsen, skru av tenningen og ta ut nøkkelen.
2. Hev planet, og sikre det med støttestangen.
3. Roter og inspiser remmen (Figur 45) for overdreven slitasje eller skade. Skift ut remmen om nødvendig.

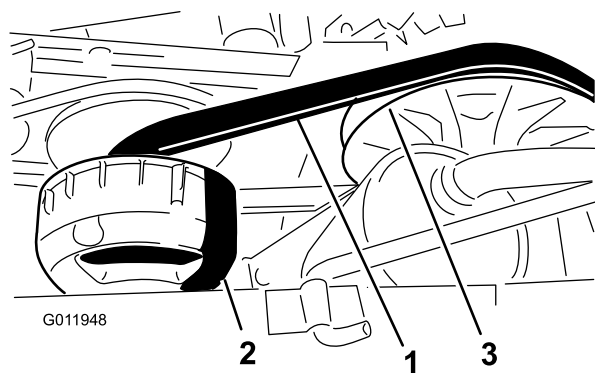

Figur 45

1. Drivrem
2. Primærclutch
3. Sekundærclutch

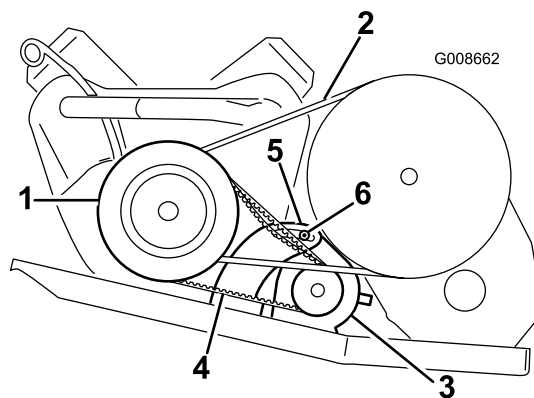

Figur 46

1. Primærdrivclutchhus
 2. Drivremmer
 3. Startgenerator
 4. Startgeneratorrem
 5. Generatorens svingbrakett
 6. Generatorens svingmutter
-
3. Kil et spikerjern mellom motormonteringen og starteren.
 4. Vipp starteren i sporet til remmen gir etter med 6 mm ved 44 N styrke (Figur 46).
 5. Stram startgeneratorens mutter og fjern spikerjernet (Figur 46). Stram mutteren til 88–115 Nm.

Skifte drivremmen

1. Drei og før remmen over den sekundære clutchen (Figur 45).
2. Ta av remmen fra den primære clutchen (Figur 45).
3. Følg samme fremgangsmåte, men motsatt vei, når du vil skifte remmen.

Justere startgeneratorremmen

Serviceintervall: Etter de 8 første timene

Hver 200. driftstime

1. Parker maskinen på en jevn flate, sett på parkeringsbremsen, skru av tenningen og ta ut nøkkelen.
2. Løsne startergeneratorens svingmutter (Figur 46).

Rengjøring

Vaske kjøretøyet

Du bør vaske kjøretøyet etter behov. Bruk bare vann eller et mildt rengjøringsmiddel. Du kan bruke en klut, men panseret kommer til å miste litt av glansen.

Viktig: Vi anbefaler at du ikke høytrykksspyler maskinen. Det kan skade det elektriske systemet, løsne viktige merker og vaske bort nødvendig fett fra friksjonspunktene. Unngå overdreven bruk av vann, spesielt nær kontrollpanelet, motoren og batteriet.

Lagring

1. Sett maskinen på en jevn flate, sett på parkeringsbremsen, stans motoren og ta ut nøkkelen.
2. Fjern utvendige gressrester og smuss fra hele kjøretøyet, inkludert i motorens sylindertoppribber og viftehus.

Viktig: Du kan vaske kjøretøyet med skånsomt vaskemiddel og vann. Ikke bruk høytrykksspyler til å vaske kjøretøyet. Trykkvasking kan skade det elektriske systemet og vaske bort nødvendig fett fra friksjonspunktene. Unngå bruk av for mye vann, spesielt nær dashbordet, lysene, motoren og batteriet.

3. Kontroller bremsene. Se Kontrollere bremsene i avsnittet Vedlikehold av bremsen i Vedlikehold.
4. Overhal luftrenseren. Se Overhale luftrenseren i avsnittet Vedlikehold av motor i Vedlikehold.
5. Smøre maskinen; se avsnittet Smøring under Vedlikehold.
6. Skift motoroljen. Se Kontrollere motoroljen i avsnittet Vedlikehold av motor i Vedlikehold.
7. Kontroller trykket i dekkene. Se Kontrollere trykket i dekkene.
8. For lagring i mer enn 30 dager, skal drivstoffsystemet forberedes på følgende måte:
 - A. Bland et stabiliserings-/kondisjoneringsmiddel med petroleumbase i drivstoffet på tanken.

Følg blandingsinstruksene fra produsenten av stabiliseringsmiddelet. (8 ml per liter). Stabiliseringsmidler med alkoholbase (etanol eller metanol) må ikke brukes.

Merk: Et stabiliserings-/kondisjoneringsmiddel er mest effektivt når det blandes med fersk bensin og brukes til enhver tid.
 - B. Kjør motoren for å fordele det behandlede drivstoffet i drivstoffsystemet (fem minutter).
 - C. Stopp motoren og la den kjøles ned. Tøm drivstofftanken.
 - D. Start motoren igjen og la den gå til den stopper av seg selv.
 - E. Choke motoren.
 - F. Start motoren og la den gå til den ikke starter mer.
 - G. Drivstoff må kasseres i henhold til lokale forskrifter. Gjenvinn i henhold til lokale forskrifter.

Viktig: Ikke lagre stabiliseringsmiddel / behandlet drivstoff i mer enn 90 dager.

9. Fjern tennplugger og kontroller tilstanden de er i. Se Skifte tennpluggene i avsnittet Vedlikehold av motor i Vedlikehold.
10. Når tennpluggene er tatt ut, heller du to spiseskjeer med olje i tennplugghullet.
11. Bruk den elektriske starteren til å starte motoren og fordele oljen på innsiden av sylindren.
12. Monter tennplugger og trekk til med anbefalt moment. Se Skifte tennpluggene i avsnittet Vedlikehold av motor i Vedlikehold.

Merk: Ikke sett kabelen på tennpluggen(e).

13. Fjern batteriet fra understellet, kontroller elektrolyttnivået og lade det opp helt. Se Vedlikeholde batteriet i avsnittet Vedlikehold av elektrisk system i Vedlikehold.

Merk: Batterikablene må ikke være koblet til batteripolene under lagring.

Viktig: Batteriet må være full-ladet for å unngå at det fryser og skades ved temperaturer under 0° C. Et fullt oppladet batteri opprettholder ladningen i ca. 50 dager ved temperaturer som er under 4° C. Hvis temperaturen er over 4° C må du kontrollere vannivået inne i batteriet og lade det opp hver 30. dag.

14. Sjekk og stram til alle bolter, muttere og skruer. Alle skadde eller defekte deler må repareres eller skiftes ut.
15. Reparer alle riper eller avskallinger i lakken.
Du kan kjøpe maling hos ditt autoriserte forhandlerverksted.
16. kjøretøyet må oppbevares rent og tørt i en garasje eller på et lager.
17. Ta nøkkelen ut av tenningen, og oppbevar den på et trygt sted som er utilgjengelig for barn.
18. Legg en presenning over kjøretøyet for å beskytte den og holde den ren.

Skjemaer

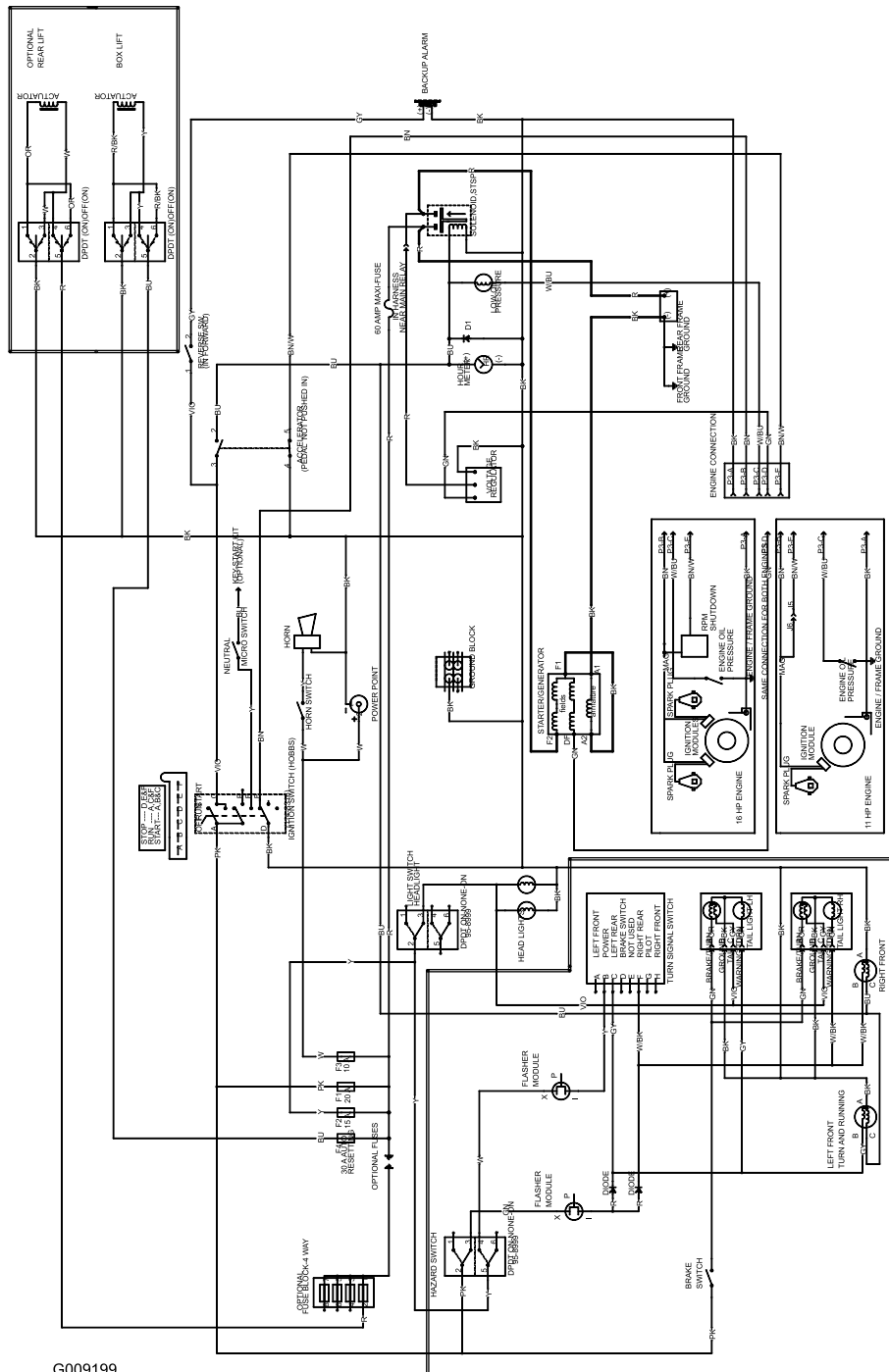

G009199

Elektronikkskjema (Rev. A)

Notat:

Notat:



Toros totaldekningsgaranti

Begrenset garanti

Betingelser og inkluderte produkter

Toro® Company og datterselskapet Torp Warranty Company, i henhold til en avtale mellom dem, garanterer i fellesskap at ditt kommersielle Toro-produkt ("produktet") er uten feil i materialer eller håndverk i to år eller 1500 driftstimer*, avhengig av hva som inntreffer først. Denne garantien gjelder alle produkter, med unntak av luftmaskiner (se separate garantierklæringer for disse produktene). Der det finnes berettigede forhold, vil vi reparere produktet uten ekstra kostnad for deg, inkludert diagnostikkutstyr, arbeid, deler og transport. Denne garantien tar effekt på den dato som produktet leveres til kunden.

* Produkt utstyrt med timeteller.

Instruksjoner for å innhente garantitjenester

Du er ansvarlig for å underrette distributøren eller den autoriserte forhandleren av kommersielle produkter om hvem du kjøpte produktet av, straks du tror at det foreligger et berettiget forhold. Hvis du trenger hjelp med å finne en distributør eller autorisert forhandler av kommersielle produkter, eller hvis du har spørsmål ang. dine garantirettigheter eller ansvar, kan du kontakte:

Serviceavdeling for kommersielle produkter
Toro Warranty Company
8111 Lyndale Avenue South
Bloomington, MN 55420-1196, USA
E-post: commercial.warranty@toro.com

Eierens ansvar

Som eier av produktet, er du ansvarlig for nødvendig vedlikehold og justeringer som beskrives i brukerhåndboken. Hvis du ikke utfører nødvendig vedlikehold og justeringer, kan dette føre til at garantien blir ugyldig.

Elementer og betingelser som ikke inkluderes

Ikke all produktsvikt eller feilfunksjon som finner sted i løpet av garantiperioden er et resultat av defekter i materialene eller håndverket. Denne garantien dekker ikke følgende:

- Produktsvikt som er et resultat av at man ikke har brukt originale Toro-deler ved utskiftninger, eller fra montering og bruk av tilleggsutstyr eller endret tilbehør som ikke kommer fra Toro. En separat garanti kan gis av produsenten for disse artiklene.
- Produktsvikt som er et resultat av at man ikke har utført anbefalt vedlikehold og/eller justeringer. Hvis du ikke vedlikeholder Toro-produktet i henhold til anbefalt vedlikehold som oppgitt i *brukerhåndboken*, kan dette føre til at garantikrav blir avslått.
- Produktsvikt som er et resultat av at man har brukt produktet på en grov, uaktsom eller uforsiktig måte.
- Deler som anses som forbruksdeler, bortsett fra om de er defekte. Eksempler på deler som anses som forbruksdeler, eller som brukes opp, under normal drift av produktet, er, men er ikke begrenset til, bremseklosser og bremsebelegg, clutchbelegg, knivblader, spoler, motstål, piper, tennplugg, styrehjul, dekk, filtre, remmer og enkelte sprøytedeler som diafragma, munnstykker og kontrollventiler osv.
- Feil som er et resultat av utenforliggende krefter. Elementer som anses å være utenforliggende krefter inkluderer, men er ikke

Land andre enn USA og Canada

Kunder bør kontakte Toro-distributøren (forhandleren) for å skaffe seg informasjon om garantien vedrørende sitt land, provins eller stat. Hvis du av en eller annen grunn er misfornøyd med din forhandlers tjenester eller har vanskeligheter med å skaffe deg informasjon om garantien, ta kontakt med importøren av Toro-produktene. Hvis alt annet er resultatløst, kan du ta kontakt med Toro Warranty company.

begrenset til, vær, lagringsprosedyrer, bruk av kjølemidler som ikke er godkjent, smøremidler, tilsetningsmidler, gjødningsmiddel, vann eller kjemikalier osv.

- Normal støy, vibrasjon, slitasje og forringelse.
- "Vanlig slitasje" inkluderer, men er ikke begrenset til, skade på seter pga. slitasje eller slipevirkning, slitte, lakkerte overflater, oppskrapte merker eller vinduer o.l.

Deler

Deler som skal skiftes ut som en del av nødvendig vedlikehold er garantert for perioden opp til tidspunktet for utskiftningen av delen. Deler som skiftes ut under garantien dekkes i gyldighetsperioden for garantien til originalproduktet og blir Toros eiendom. Toro vil ta den siste avgjørelsen om å reparere eventuelle eksisterende deler eller montere eller erstatte den. Toro kan bruke fabrikkreparerte deler for garantireparasjoner.

Merknad vedrørende garanti på dypsyklusbatteri:

Dypsyklusbatterier har et begrenset antall kilowattimer de kan levere i løpet av levetiden. Bruks-, lade- og vedlikeholdsteknikker kan forlenge eller forkorte den totale levetiden til batteriet. Etter hvert som batteriene i dette produktet brukes, vil mengden med faktisk arbeid mellom ladeintervallene sakte men sikkert minske til batteriet er helt brukt opp. Bytte av oppbrukte batterier, på grunn av normal forbruk, er produkteiers ansvar. Batteriene må kanskje byttes ut i løpet av den ordinære produktgaranti-perioden for eierens regning.

Vedlikehold foretas for eierens regning

Trimming av motor, smøring, rengjøring og polering, utskifting av elementer og filtre som ikke dekkes av garantien, kjølevæske og utføring av anbefalt vedlikehold er noen av de normale tjenestene som Toro-produkter forutsetter som må foretas for eiers regning.

Generelle betingelser

Reparasjon av en autorisert Toro-distributør eller -forhandler er ditt eneste rettsmiddel under denne garantien.

Verken Toro Company eller Toro Warranty Company er ansvarlig for indirekte, tilfeldig eller betingede skader i forbindelse med bruk av Toro-produkter som dekkes av denne garantien, inkludert eventuelle kostnader eller utgifter med å erstatte utstyr eller tjenester i løpet av rimelige perioder med feilfunksjon eller ikke-bruk i påvente av fullføring av reparasjoner under denne garantien. Bortsett fra utslippsgarantien som det vises til nedenfor, hvis den gjelder, er det ingen andre uttrykkelige garantier.

Alle impliserte garantier om salgbarhet og egnethet til bruk er begrenset til varigheten av denne uttrykkelige garantien. Noen stater tillater ikke utelatelse av tilfeldige eller betingede skader eller begrensninger på hvor lenge en implisert garanti varer, så ovenfor nevnte utelatelse og begrensninger gjelder kanskje ikke for deg.

Denne garantien gir deg spesielle rettigheter i henhold til loven, og du kan kanskje også ha andre rettigheter som varierer fra stat til stat.