



Count on it.

Manual del operador

Vehículo utilitario Workman[®] MD y MDX

Nº de modelo 07266—Nº de serie 310000001 y superiores

Nº de modelo 07266TC—Nº de serie 310000001 y superiores

Nº de modelo 07273—Nº de serie 310000001 y superiores

Nº de modelo 07273TC—Nº de serie 310000001 y superiores

Nº de modelo 07279—Nº de serie 310000001 y superiores

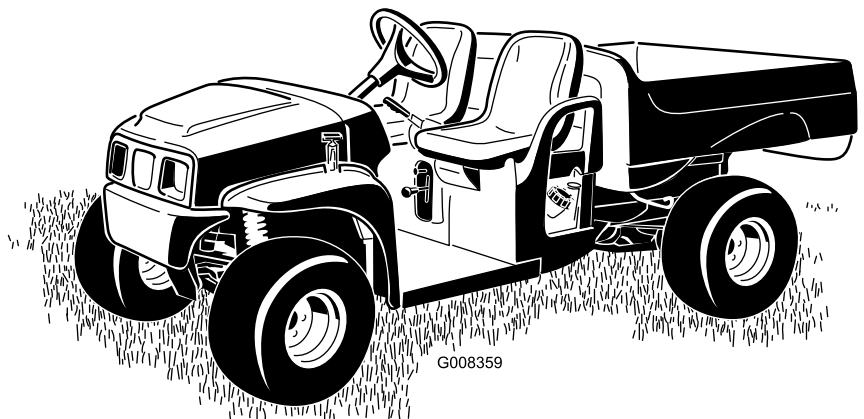

Esta máquina es un vehículo utilitario diseñado para ser usado por operadores profesionales contratados en aplicaciones comerciales. Está diseñada principalmente para el transporte de implementos utilizados en dichas aplicaciones. Este vehículo permite el transporte seguro de un solo operador y un solo pasajero en los asientos identificados como tales. La plataforma de este vehículo no debe utilizarse para llevar pasajeros.

Este producto cumple todas las directivas europeas aplicables; si desea más detalles, consulte la Declaración de Conformidad (Declaration of Conformity - DOC) de cada producto.

ADVERTENCIA

CALIFORNIA

Advertencia de la Propuesta 65

Los gases de escape de este producto contienen productos químicos que el Estado de California sabe que causan cáncer, defectos congénitos u otros peligros para la reproducción.

Importante: Este motor no está equipado con un silenciador con parachispas. Es una infracción de la legislación de California (California Public Resource Code Section 4442) la utilización o la operación del motor en cualquier terreno de bosque, monte o terreno cubierto de hierba. Otros estados o zonas federales pueden tener una legislación similar.

Este sistema de encendido por chispa cumple la norma canadiense ICES-002.

El *Manual del propietario del motor* adjunto ofrece información sobre las normas de la U.S. Environmental Protection Agency (EPA) y de la California Emission Control Regulation sobre sistemas de emisiones, mantenimiento y garantía. Puede solicitarse un manual nuevo al fabricante del motor.

Introducción

Lea este manual detenidamente para aprender a utilizar y mantener correctamente su producto, y para evitar lesiones y daños al producto. Usted es el responsable de utilizar el producto de forma correcta y segura.

Usted puede ponerse en contacto directamente con Toro en www.Toro.com si desea información sobre productos y accesorios, o si necesita localizar un distribuidor o registrar su producto.

Cuando necesite asistencia técnica, piezas genuinas Toro o información adicional, póngase en contacto con un Servicio Técnico Autorizado o con Asistencia al Cliente Toro, y tenga a mano los números de modelo y serie de su producto. Figura 1 identifica la ubicación de los números de modelo y serie en el producto. Escriba los números en el espacio provisto.



Figura 1

1. Ubicación de los números de modelo y de serie

Nº de modelo _____

Nº de serie _____

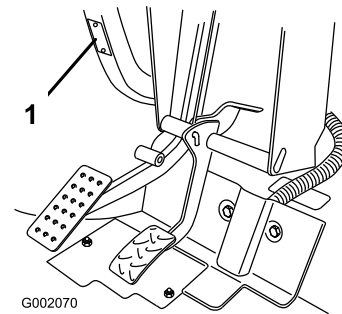
Este manual identifica peligros potenciales y contiene mensajes de seguridad identificados por el símbolo de alerta de seguridad (Figura 2), que señala un peligro que puede causar lesiones graves o la muerte si usted no sigue las precauciones recomendadas.



Figura 2

1. Símbolo de alerta de seguridad

Este manual utiliza dos palabras más para resaltar información. **Importante** llama la atención sobre información mecánica especial, y **Nota** resalta información general que merece una atención especial.

Contenido

Introducción	2	Mantenimiento del aceite de motor (Modelos 07266/TC y 07279 solamente)	28
Seguridad	4	Mantenimiento del aceite de motor (Modelo 07273/TC solamente).....	29
Prácticas de operación segura.....	4	Mantenimiento de la bujía (Modelos 07266/TC y 07279 solamente)	30
Antes del uso.....	4	Mantenimiento de las bujías (Modelo 07273/TC solamente).....	30
Operación	5	Mantenimiento del sistema de combustible	31
Mantenimiento.....	8	Inspección de los tubos de combustible y conexiones	31
Modelos 07266/TC y 07279	8	Cómo cambiar el filtro de combustible	31
Modelo 07273/TC	8	Mantenimiento del sistema eléctrico.....	32
Pegatinas de seguridad e instrucciones.....	9	Cambio de los fusibles	32
Montaje	11	Cómo cambiar los faros	32
1 Instalación del volante.....	11	Mantenimiento de la batería	33
2 Activación de la batería	11	Mantenimiento del sistema de transmisión	35
3 Lectura del manual y visualización del material de formación de seguridad	12	Comprobación y ajuste del punto muerto	35
El producto.....	13	Inspección de los neumáticos.....	35
Controles	13	Ajuste de la suspensión	36
Especificaciones.....	16	Ajuste de la convergencia de las ruedas delanteras	36
Accesorios.....	16	Mantenimiento del embrague de transmisión principal.....	36
Operación	17	Cómo cambiar el fluido del transeje.....	37
Primero la Seguridad.....	17	Mantenimiento del sistema de refrigeración.....	38
Verificaciones antes del arranque.....	17	Limpieza de las zonas de refrigeración del motor.....	38
Comprobación del aceite del motor.....	17	Mantenimiento de los frenos.....	38
Comprobación del nivel del líquido de frenos.....	18	Inspección de los frenos	38
Comprobación de la presión de los neumáticos.....	18	Comprobación del nivel del líquido de frenos.....	38
Cómo añadir combustible.....	18	Ajuste del freno de estacionamiento	39
Verificación del nivel del aceite de la transmisión	19	Mantenimiento de las correas.....	39
Cómo arrancar el motor.....	20	Mantenimiento de la correa de transmisión	39
Cómo parar el vehículo	20	Cómo ajustar la correa del generador de arranque.....	40
Cómo estacionar el vehículo	20	Limpieza	40
Operación de la plataforma de carga.....	20	Cómo lavar el vehículo.....	40
Rodaje de un vehículo nuevo.....	21	Almacenamiento	41
Cómo cargar la plataforma.....	21	Esquemas.....	42
Cómo transportar el vehículo.....	21		
Cómo remolcar el vehículo	22		
Remolques	22		
Mantenimiento.....	23		
Calendario recomendado de mantenimiento.....	23		
Lista de comprobación – mantenimiento diario.....	24		
Procedimientos previos al mantenimiento	25		
Mantenimiento del vehículo en condiciones de operación especiales	25		
Cómo levantar el vehículo con gato	25		
Acceso al capó.....	26		
Lubricación	26		
Cómo engrasar	26		
Mantenimiento del motor.....	27		
Mantenimiento del limpiador de aire	27		

Seguridad

El uso o mantenimiento indebido por parte del operador o el propietario puede causar lesiones. Para reducir el riesgo potencial de lesiones, cumpla estas instrucciones de seguridad y preste siempre atención al símbolo de alerta, que significa **Cuidado, Advertencia o Peligro** – “instrucción relativa a la seguridad personal”. El incumplimiento de estas instrucciones puede dar lugar a lesiones personales e incluso la muerte.

Los supervisores, operadores y personal de mantenimiento deben estar familiarizados con las siguientes normas y publicaciones (puede obtenerse el material en la dirección citada):

- Flammable and Combustible Liquids Code (Norma de Líquidos Combustibles e Inflamables):ANSI/NFPA 30
- National Fire Protection Association (Asociación Nacional de Protección contra Incendios): (Asociación Nacional de Protección contra Incendios):ANSI/NFPA #505; Powered Industrial Trucks (Camiones Industriales a Motor), National Fire Prevention Association, Barrymarch Park, Quincy, Massachusetts 02269 EE.UU.
- ANSI/ASME B56.8 Vehículos de Transporte Personales
American National Standards Institute, Inc. EE.UU., 1430 Broadway, New York, New York 10018 EE.UU.
- SAE J2258 Vehículo utilitario ligero
SAE International, 400 Commonwealth Drive, Warrendale, PA 15096-0001 EE.UU.
- ANSI/UL 558; Camiones Industriales con Motor de Combustión Interna
American National Standards Institute, Inc. EE.UU., 1430 Broadway, New York, New York 10018 EE.UU.
o
Underwriters Laboratories, 333 Pfingsten Road, Northbrook, Illinois 60062 EE.UU.

Prácticas de operación segura

▲ ADVERTENCIA

El Workman es un vehículo diseñado para el uso fuera de las carreteras, y no está diseñado, equipado ni fabricado para ser usado en carreteras, calles o caminos públicos.

Responsabilidades del supervisor

- Asegúrese de que los operadores reciban una formación completa y que están familiarizados con el *Manual del operador* y con todas las pegatinas del vehículo.
- Establecer sus propios procedimientos especiales y normas de trabajo para condiciones de operación no usuales (p.ej. pendientes demasiado pronunciadas para la operación normal del vehículo).

Antes del uso

- No haga funcionar la máquina hasta que haya leído y comprendido el contenido de este manual.
- Nunca permita a los niños utilizar el vehículo. Toda persona que utilice el vehículo debe tener un carnet de conducir.
- Nunca permita que utilicen el vehículo otros adultos que no hayan leído y comprendido previamente el *Manual del operador*. Sólo deben operar este vehículo personas formadas y autorizadas. Asegúrese de que todos los operadores son capaces física y mentalmente de operar el vehículo.
- Este vehículo está diseñado para llevarle solamente a usted, el operador, y a una persona más en el asiento provisto por el fabricante. No lleve nunca otras personas en el vehículo.
- Nunca opere el vehículo bajo la influencia de drogas o alcohol. Incluso los medicamentos bajo receta y los medicamentos para resfriados pueden causar somnolencia.
- No conduzca el vehículo si está cansado. Asegúrese de descansar de vez en cuando. Es muy importante que se mantenga alerta en todo momento.
- Familiarícese con los controles y sepa cómo detener el motor rápidamente.
- Mantenga colocados todos los protectores, dispositivos de seguridad y pegatinas. Si un protector, dispositivo de seguridad o pegatina funciona mal, es ilegible, o está dañado, repárelo o cámbielo antes de manejar la máquina.
- Lleve siempre calzado fuerte. No haga funcionar la máquina calzando sandalias, zapatillas de deporte o similares. No lleve prendas o joyas sueltas que pudieran quedar atrapadas en piezas en movimiento y causar lesiones personales.
- Es aconsejable llevar gafas de seguridad, calzado de seguridad, pantalón largo y casco, y esto puede ser

requerido por la normativa local y las condiciones de los seguros.

- Evite conducir en la oscuridad, sobre todo en zonas con las que no está familiarizado. Si es imprescindible conducir de noche, conduzca con cuidado, utilice los faros, y piense incluso en instalar faros adicionales.
- Extreme las precauciones cuando haya otras personas cerca. Esté siempre atento a la posible presencia de otras personas.
- Antes de operar el vehículo, compruebe siempre las zonas del vehículo que se indican en la sección Antes del uso de este manual. Si hay alguna anomalía, no utilice el vehículo. Asegúrese de corregir el problema antes de utilizar el vehículo o el accesorio.
- Puesto que la gasolina es altamente inflamable, manéjela con cuidado.
 - Utilice un recipiente de gasolina homologado.
 - No retire el tapón del depósito de combustible si el motor está caliente o en funcionamiento.
 - No fume mientras maneja la gasolina.
 - Llene el depósito de combustible al aire libre, y llénelo hasta aproximadamente 25 mm por debajo de la parte superior del depósito (la parte inferior del cuello de llenado). No lo llene demasiado.
 - Limpie la gasolina derramada.

Operación

⚠ ADVERTENCIA

Los gases de escape del motor contienen monóxido de carbono, que es un veneno inodoro que puede matarle.

No haga funcionar el motor dentro de un edificio o en un recinto cerrado.

- El operador y el pasajero deben permanecer sentados mientras el vehículo está en movimiento. El operador debe tener las dos manos en el volante, siempre que sea posible, y el pasajero debe utilizar los agarraderos provistos. Mantenga los brazos y las piernas dentro del vehículo en todo momento.
- Conduzca más lentamente y gire menos bruscamente cuando lleve un pasajero. Recuerde que su pasajero puede no esperar que usted frene o gire, y puede no estar preparado.
- Siempre esté atento a, y evite, obstáculos elevados, como por ejemplo, ramas de árboles, portales y

pasarelas elevadas. Asegúrese de que hay suficiente sitio por encima para que el vehículo y usted pasen sin problemas.

- Si no utiliza el vehículo siguiendo las normas de seguridad, puede haber un accidente, un vuelco del vehículo, y lesiones graves o la muerte. Conduzca con cuidado. Para evitar vuelcos o pérdidas de control:
 - Extreme las precauciones, reduzca la velocidad y mantenga una distancia segura alrededor de trampas de arena, zanjas, arroyos, rampas, zonas desconocidas o cualquier zona que tenga cambios abruptos de terreno o de altura.
 - Esté atento a baches u otros peligros ocultos.
 - Extreme las precauciones al operar el vehículo en superficies mojadas, en condiciones meteorológicas adversas, a velocidades más altas o a plena carga. El tiempo y la distancia de frenado aumentan a plena carga.
 - Evite arrancar o detener la máquina de forma repentina. No pase de marcha atrás a marcha adelante ni de marcha adelante a marcha atrás sin antes detener el vehículo completamente.
 - Aminoré la velocidad antes de girar. No intente giros cerrados o maniobras bruscas u otras acciones de conducción insegura que puedan hacerle perder el control del vehículo.
 - Al volcar la carga, no deje que nadie se ponga detrás del vehículo y no vuelque la carga sobre los pies de nadie. Abra los enganches de la compuerta desde los lados, no desde atrás.
 - Opere el vehículo únicamente con la plataforma de carga bajada y enganchada.
 - Antes de conducir en marcha atrás, mire hacia atrás y asegúrese de que no hay nadie detrás de usted. Conduzca lentamente en marcha atrás.
 - Vigile el tráfico cuando esté cerca de una carretera o cuando cruce una. Ceda el paso siempre a peatones y a otros vehículos. Este vehículo no está diseñado para ser usado en calles o carreteras. Señalice siempre sus giros, o deténgase con tiempo suficiente para que las demás personas sepan lo que usted pretende hacer. Observe todas las normas de tráfico.
 - Los sistemas eléctrico y de escape de este vehículo pueden producir chispas capaces de incendiar materiales explosivos. No opere el vehículo nunca en o cerca de una zona en la que haya polvo o vapores explosivos en el aire.

- Si en algún momento no está seguro de cómo manejar con seguridad, deje de trabajar y pregunte a su supervisor.
- No toque el motor o el silenciador con el motor en marcha, o poco después de que el motor se haya parado. Estas zonas pueden estar lo suficientemente calientes como para producir quemaduras.
- Si la máquina vibra anormalmente, deténgase inmediatamente, espere hasta que se detenga todo movimiento e inspeccione la máquina por si hubiera daños. Repare todos los daños antes de comenzar la operación.
- Antes de levantarse del asiento:
 1. Detenga la máquina.
 2. Ponga el freno de estacionamiento.
 3. Gire la llave de contacto a Desconectado.
 4. Retire la llave de contacto.

Nota: Si el vehículo está en una pendiente, bloquee las ruedas después de bajarse del vehículo.
- Los rayos pueden causar graves lesiones o incluso la muerte. Si se ven relámpagos o rayos o se oyen truenos en la zona, no utilice la máquina; busque un lugar donde resguardarse.

Frenado

- Ralentice la marcha antes de acercarse a un obstáculo. Esto le da más tiempo para parar o para desviarse. Chocar contra un obstáculo puede dañar el vehículo y su contenido. Lo que es más importante, puede causarles lesiones a usted y a su pasajero.
- El peso bruto del vehículo tiene un impacto muy importante sobre su capacidad para detenerse y/o girar. Una carga o un accesorio pesado hace que sea más difícil parar o girar el vehículo. Cuanto más pesa la carga, más se tarda en parar.
- Reduzca la velocidad del vehículo si la plataforma de carga ha sido retirada y el vehículo no lleva accesorio. Las características de frenado pueden variar, y las paradas rápidas pueden hacer que se bloqueen las ruedas traseras, lo que puede afectar al control del vehículo.
- El césped y el pavimento son mucho más resbaladizos cuando están mojados. El tiempo de frenado en superficies mojadas puede ser de 2 a 4 veces más largo que en superficies secas. Si usted conduce por agua con la suficiente profundidad como para que se mojen los frenos, éstos no funcionarán bien hasta que no se sequen. Después de conducir por el agua, debe comprobar los frenos

para verificar que funcionan correctamente. Si no es así, conduzca lentamente pisando el pedal de freno con una presión ligera. Esto secará los frenos.

Operación en cuestas

⚠ ADVERTENCIA

Conducir el vehículo por una cuesta puede hacer que éste vuelque, o el motor puede calarse, haciendo que la máquina no avance en la cuesta. Esto podría provocar lesiones personales.

- **No utilice la máquina en pendientes o cuestas excesivamente empinadas.**
- **No acelere rápidamente ni frene bruscamente al bajar una cuesta en marcha atrás, sobre todo cuando lleva carga.**
- **Si el motor se cala o si el vehículo no puede avanzar por una cuesta, baje la cuesta en línea recta, a baja velocidad, en marcha atrás. No intente nunca girar el vehículo.**
- **En pendientes, conduzca el vehículo lentamente y con precaución.**
- **Evite girar en pendientes y cuestas.**
- **Reduzca la carga y la velocidad del vehículo.**
- **Evite parar en las cuestas, sobre todo cuando lleva carga.**

Al conducir el vehículo en una cuesta o pendiente, es necesario tomar estas precauciones adicionales:

- Reduzca la velocidad antes de empezar a subir o bajar una cuesta.
- Si el motor se cala o si el vehículo no puede avanzar al subir una cuesta, aplique paulatinamente los frenos y baje la cuesta en línea recta, a baja velocidad, en marcha atrás.
- Puede ser peligroso girar mientras sube o baja una cuesta. Si es imprescindible girar en una cuesta, hágalo lentamente y con cuidado. No haga nunca giros cerrados o rápidos.
- Las cargas pesadas afectan a la estabilidad. Reduzca el peso de la carga y la velocidad al conducir por una cuesta o si la carga tiene un centro de gravedad alto. Sujete la carga para evitar que se desplace, y extreme las precauciones al transportar cargas que se desplazan con facilidad (líquidos, piedras, arena, etc.).
- Evite parar en las cuestas, sobre todo cuando lleva carga. El vehículo tardará más en pararse cuando baja una cuesta que en un terreno llano. Si es imprescindible parar el vehículo, evite cambios repentinos de velocidad, que pueden hacer que el

vehículo empiece a volcar. No frene bruscamente al desplazarse en marcha atrás, puesto que el vehículo podría volcar.

- Puede instalarse un Kit opcional de protección anti-vuelco (ROPS) que ofrece mayor protección en terrenos accidentados.

Operación en terrenos irregulares

Reduzca la carga y la velocidad cuando conduzca en terrenos accidentados o abruptos y cerca de bordillos, baches y otros cambios bruscos del terreno. La carga puede desplazarse, haciendo que el vehículo pierda estabilidad.

Puede instalarse un Kit opcional de protección anti-vuelco (ROPS) que ofrece mayor protección en terrenos accidentados.

⚠ ADVERTENCIA

Los cambios bruscos de terreno pueden hacer que el volante se mueva repentinamente, lo que podría causar lesiones en manos y brazos.

- Reduzca la velocidad al conducir en terrenos accidentados y cerca de bordillos.
- Sujete el volante en su perímetro, sin agarrarlo con fuerza, con los pulgares hacia arriba y alejados de los radios del volante.

Cargar y descargar

El peso y la posición de la carga y del pasajero pueden cambiar el centro de gravedad del vehículo y sus características de manejo. Para evitar la pérdida de control y las lesiones personales, siga estas pautas:

- No lleve cargas que superen los límites de carga descritos en la etiqueta de peso del vehículo; consulte en la sección Descripción general del producto los límites de peso del vehículo. Estos pesos nominales se refieren a terreno llano solamente.
- Reduzca el peso de la carga al conducir por una cuesta o por terrenos irregulares para evitar vuelcos del vehículo.
- Reduzca el peso de la carga si el centro de gravedad es alto. Los objetos como ladrillos, fertilizantes o madera, se apilan hasta más altura en la plataforma. Cuanto más alta está apilada la carga, más probabilidad hay de vuelcos. Distribuya la carga lo más baja posible, asegurándose de que no afecta a la visibilidad hacia atrás.
- Distribuya el peso de la carga de forma homogénea de un lado a otro. Si la carga está dispuesta hacia un

lado del vehículo, es más probable que el vehículo vuelque durante un giro.

- Distribuya el peso de la carga de forma homogénea de delante hacia atrás. Si usted coloca la carga detrás del eje trasero, reducirá el peso sobre las ruedas delanteras. Esto puede reducir la eficacia del sistema de dirección o hacer que el vehículo vuelque en cuestas o terrenos irregulares.
- Extreme las precauciones si la carga supera las dimensiones de la plataforma, o si lleva cargas que no pueden ser centradas. Mantenga la carga equilibrada y amárrela para que no se desplace.
- Amarre siempre las cargas para que no puedan desplazarse. Si la carga no está amarrada, o si usted está transportando un líquido en un recipiente grande, como por ejemplo un pulverizador, la carga podría desplazarse. Estos desplazamientos suelen ocurrir más a menudo durante los giros, al subir o bajar una cuesta, cuando se cambia repentinamente la velocidad o al conducir sobre terrenos desiguales. Los desplazamientos de la carga pueden producir vuelcos.

⚠ ADVERTENCIA

El peso de la plataforma puede ser muy elevado. Puede aplastar las manos u otras partes del cuerpo.

- Mantenga alejadas las manos y otras partes del cuerpo mientras baja la plataforma.
- No descargue materiales encima de otras personas.
- No vuelque nunca la carga cuando el vehículo está de través en una cuesta. El cambio en la distribución del peso puede hacer que el vehículo vuelque.
- Cuando lleva una carga pesada en la plataforma, reduzca la velocidad y deje una distancia de frenado suficiente. No frene bruscamente. Extreme las precauciones en cuestas o pendientes.
- Sepa que las cargas pesadas aumentan la distancia de frenado y reducen la capacidad de hacer giros cerrados sin volcar.
- El espacio de carga posterior es para llevar cargas solamente, no para llevar pasajeros.
- No sobrecargue nunca el vehículo. La pegatina (situada en el bastidor trasero) indica los límites de carga del vehículo. No sobrecargue nunca los accesorios ni supere la carga bruta del vehículo.

Mantenimiento

- Sólo se permitirá al personal debidamente cualificado y autorizado realizar tareas de mantenimiento, reparaciones, ajustes o inspecciones del vehículo.
- Antes de realizar cualquier tarea de mantenimiento o ajuste en la máquina, pare el motor, ponga el freno de estacionamiento y retire la llave de contacto para evitar que alguien arranque el motor accidentalmente.
- Para asegurarse de que la máquina esté en buenas condiciones, mantenga correctamente apretados todos los pernos, tuercas, y tornillos.
- Para reducir el peligro de incendio, mantenga la zona del motor libre de acumulaciones excesivas de grasa, hojas, hierba y suciedad.
- No utilice nunca una llama desnuda para comprobar el nivel del combustible o del electrolito de la batería, o para buscar fugas de estos elementos.
- Si el motor debe estar en marcha para realizar un ajuste, mantenga las manos, los pies, la ropa y otras partes del cuerpo alejados del motor y de cualquier pieza en movimiento. Mantenga alejadas a otras personas.
- No utilice recipientes abiertos de combustible o de líquidos de limpieza inflamables para limpiar piezas.
- Si se requieren reparaciones importantes o si usted necesita ayuda, póngase en contacto con un Distribuidor Autorizado Toro.
- Para asegurar el máximo rendimiento y seguridad, compre siempre piezas y accesorios genuinos Toro. Las piezas de repuesto y los accesorios de otros fabricantes podrían ser peligrosos. La modificación del vehículo de cualquier manera que pudiera afectar a la operación del vehículo, su rendimiento, durabilidad o uso, podría dar lugar a lesiones o a la muerte. Dicho uso podría invalidar la garantía del producto.

Modelos 07266/TC y 07279

Presión sonora

Esta unidad tiene un nivel de potencia sonora garantizado de 96 dBA, que incluye un valor de incertidumbre (K) de 1 dBA.

El nivel de potencia sonora se determinó mediante los procedimientos descritos en EN ISO 11094.

Presión sonora

Esta unidad tiene un nivel de presión sonora el oído del operador de 83 dBA, que incluye un valor de incertidumbre (K) de 1 dBA.

El nivel de presión sonora se determinó mediante los procedimientos descritos en EN ISO 11201.

Vibración Mano-brazo

Nivel medido de vibración en la mano derecha = 1,5 m/s²

Nivel medido de vibración en la mano izquierda = 1,03 m/s²

Valor de incertidumbre (K) = 0.5 m/s²

Los valores medidos se determinaron mediante los procedimientos descritos en EN 1032.

Vibración Cuerpo entero

Nivel medido de vibración = 0,42 m/s²

Valor de incertidumbre (K) = 0.5 m/s²

Los valores medidos se determinaron mediante los procedimientos descritos en EN 1032.

Modelo 07273/TC

Presión sonora

Esta unidad tiene un nivel de potencia sonora garantizado de 96 dBA, que incluye un valor de incertidumbre (K) de 1 dBA.

El nivel de potencia sonora se determinó mediante los procedimientos descritos en EN ISO 11094.

Presión sonora

Esta unidad tiene un nivel de presión sonora el oído del operador de 81 dBA, que incluye un valor de incertidumbre (K) de 1 dBA.

El nivel de presión sonora se determinó mediante los procedimientos descritos en EN ISO 11201.

Vibración Mano-brazo

Nivel medido de vibración en la mano derecha = 1,5 m/s²

Nivel medido de vibración en la mano izquierda = 1,03 m/s²

Valor de incertidumbre (K) = 0.5 m/s²

Los valores medidos se determinaron mediante los procedimientos descritos en EN 1032.

Valor de incertidumbre (K) = 0.5 m/s²

Los valores medidos se determinaron mediante los procedimientos descritos en EN 1032.

Vibración Cuerpo entero

Nivel medido de vibración = 0,42 m/s²

Pegatinas de seguridad e instrucciones



Las pegatinas de seguridad e instrucciones están a la vista del operador y están ubicadas cerca de cualquier zona de peligro potencial. Sustituya cualquier pegatina que esté dañada o que falte.

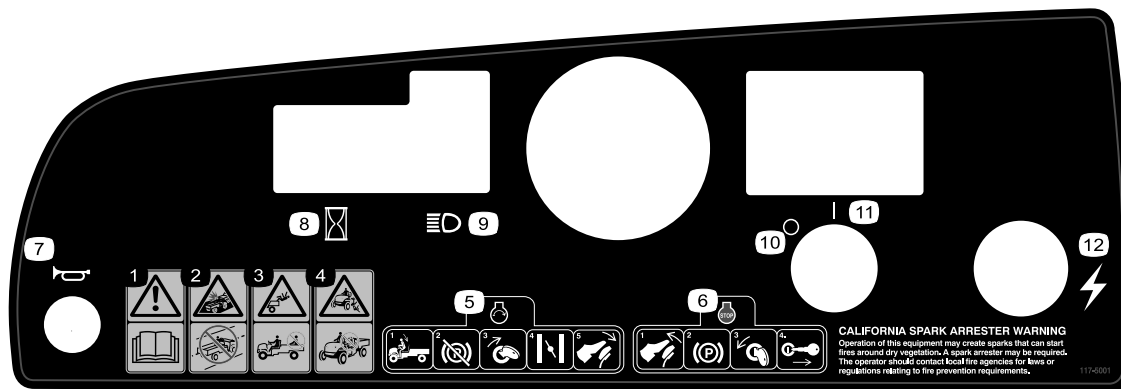

117-5001

- | | |
|--|------------------------------------|
| 1. Advertencia – lea el <i>Manual del operador</i> . | 7. Bocina |
| 2. Peligro de colisión – no utilice el vehículo en carreteras, calles o caminos públicos. | 8. Contador de horas |
| 3. Peligro de caída – no lleve pasajeros en la plataforma de carga. | 9. Faros |
| 4. Peligro de caída – no permita que este vehículo sea operado por niños. | 10. Contacto—Apagado |
| 5. Para arrancar el motor, siéntese en el asiento del operador, quite el freno de estacionamiento, gire a llave de contacto a conectado, tire de la palanca del estérter (si es necesario) y pise el pedal del acelerador. | 11. Contacto—Encendido |
| 6. Para parar el motor, suelte el pedal del acelerador, ponga el freno de estacionamiento, gire la llave de contacto a desconectado y retire la llave. | 12. Suministro eléctrico (enchufe) |

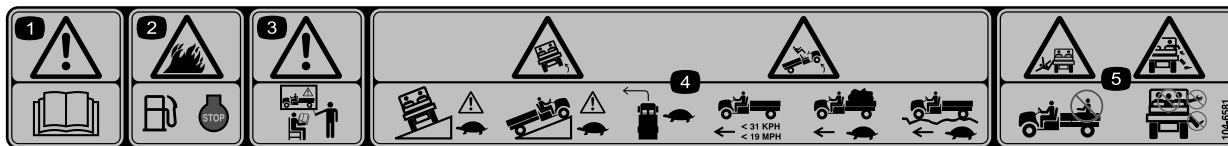

104-6581

1. Advertencia – lea el *Manual del operador*.
2. Peligro de incendio – antes de repostar, pare el motor.
3. Advertencia – no utilice esta máquina a menos que haya recibido formación en su manejo.
4. Peligro de vuelco—tenga cuidado y conduzca lentamente en pendientes; conduzca lentamente mientras gira, mantenga la velocidad del vehículo por debajo de los 19 mph (31 km/h) mientras lleva una carga completa o pesada, y sobre terrenos irregulares.
5. Peligro de caída y de lesiones en brazos/piernas – no lleve pasajeros en la plataforma de carga y mantenga los brazos y las piernas dentro del vehículo en todo momento.

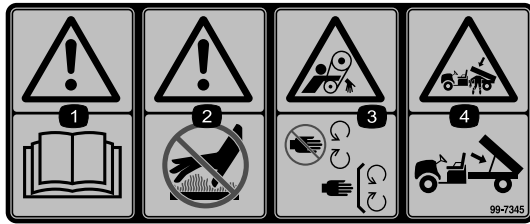

99-7345

1. Advertencia – lea el *Manual del operador*.
2. Superficie caliente/peligro de quemadura – manténgase a una distancia prudencial de la superficie caliente.
3. Peligro de enredamiento, correa – no se acerque a las piezas en movimiento; mantenga colocados todos los protectores.
4. Peligro de aplastamiento, plataforma de carga – utilice la varilla de soporte para apoyar la plataforma de carga.

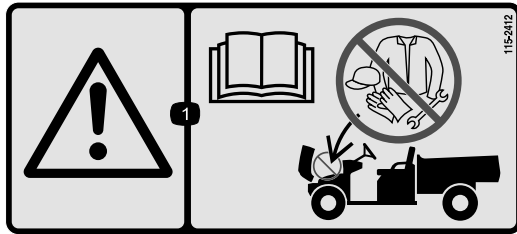

115-2412

1. Advertencia—lea el *Manual del operador*; no utilizar para el almacenamiento.

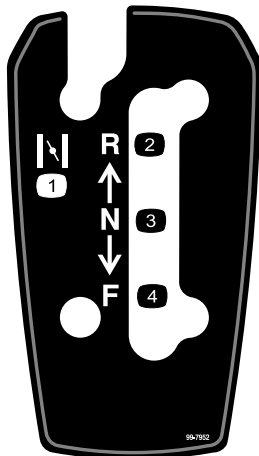

99-7952

- | | |
|-----------------|-------------------|
| 1. Estárter | 3. Punto muerto |
| 2. Marcha atrás | 4. Hacia adelante |

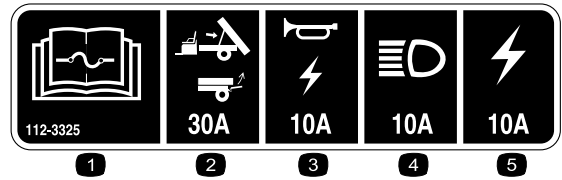

112-3325

- | | |
|---|-------------------------------|
| 1. Lea el <i>Manual del operador</i> para obtener información sobre fusibles. | 4. Faros, 15A |
| 2. Elevación/portón, 30A | 5. Fusible de la máquina, 20A |
| 3. Bocina/enchufe, 10A | |

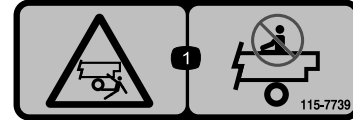

115-7739

1. Peligro de caída – no lleve pasajeros en la plataforma de carga.

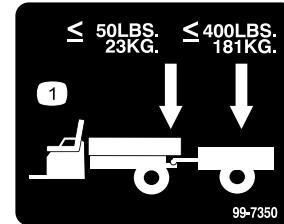

99-7350

1. El peso máximo en el enganche es de 23 kg; el peso máximo del remolque es de 181 kg.

Montaje

Piezas sueltas

Utilice la tabla siguiente para verificar que no falta ninguna pieza.

Procedimiento	Descripción	Cant.	Uso
1	Volante	1	Instale el volante (modelos 07266TC y 07273TC solamente).
2	No se necesitan piezas	–	Active la batería (modelos 07266TC y 07273TC solamente).
3	Manual del operador Manual del operador del motor Catálogo de piezas Material de formación en seguridad Tarjeta de registro Formulario de Inspección Pre-entrega Certificado de calidad Llave	1 1 1 1 1 1 1 2	Lea el Manual del operador y vea el vídeo antes de utilizar la máquina.

Nota: Los lados derecho e izquierdo de la máquina se determinan desde la posición normal del operador.

1

Instalación del volante

Piezas necesarias en este paso:

1	Volante
---	---------

Procedimiento

Nota: Este procedimiento es necesario solamente para los modelos 07266TC y 07273TC.

1. Suelte las pestañas de la parte trasera del volante que sujetan el embellecedor. Retire el embellecedor
2. Retire la tuerca y la arandela de la columna de dirección.
3. Deslice el volante y la arandela sobre la columna. Posicione el volante sobre la columna de manera que el travesaño quede en posición horizontal cuando lo neumáticos estén orientados hacia adelante, con el radio grueso del volante hacia abajo.
4. Fije el volante a la columna con la tuerca (Figura 3). Apriete la tuerca a 24-29 Nm.



Figura 3

- | | |
|--|------------------------------|
| 1. Columna de dirección | 5. Arandela |
| 2. Junta de gomaespuma | 6. Tuerca |
| 3. Volante | 7. Embellecedor |
| 4. Ranuras de las pestañas en el volante | 8. Pestañas del embellecedor |

5. Encaje el embellecedor a presión.

2

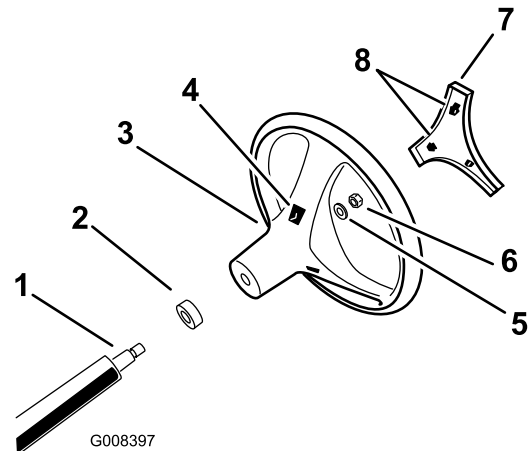
Activación de la batería

No se necesitan piezas

Procedimiento

Ninguna

Nota: Este procedimiento es necesario solamente para las baterías de los modelos 07266TC y 07273TC.

Si la batería no está llena de electrolito o si no está activada, debe ser retirada del vehículo, llenada de electrolito y cargada. Debe adquirirse electrolito a granel de gravedad específica 1,260 en una tienda de baterías.

1. Localice la batería, en el lado derecho de la máquina, detrás del asiento del pasajero. Retire la tapa de la batería.
2. Retire la sujeción de la batería y levante la batería para retirarla de su alojamiento.

⚠ PELIGRO

El electrolito de la batería contiene ácido sulfúrico, que es un veneno mortal y causa quemaduras graves.

- **No beba electrolito y evite el contacto con la piel, los ojos y la ropa. Lleve gafas de seguridad para proteger sus ojos, y guantes de goma para proteger sus manos.**
 - **Llene la batería en un lugar que tenga disponible agua limpia para enjuagar la piel.**
3. Retire los tapones de llenado de la batería y llene cada celda lentamente hasta que el nivel de electrolito esté justo por encima de las placas.
 4. Vuelva a colocar los tapones de llenado y conecte un cargador de baterías de 3 a 4 amperios a los bornes de la batería. Cargue la batería a un ritmo de 3 a 4 amperios durante 4 a 8 horas (12 voltios). No sobrecargue la batería.

⚠ ADVERTENCIA

El proceso de carga de la batería produce gases que pueden explotar.

No fume nunca cerca de la batería, y mantenga alejados de la batería chispas y llamas.

5. Cuando la batería esté cargada, desconecte el cargador de la toma de electricidad, luego de los bornes de la batería.
6. Retire los tapones de llenado. Vierta lentamente electrolito en cada célula hasta que el nivel llegue a la línea de llenado. Coloque los tapones de llenado.

Importante: No llene la batería demasiado. El electrolito rebosará a otras zonas del vehículo, causando corrosión y deterioros importantes.

7. Instale la batería; consulte Cómo instalar la batería, en la sección Mantenimiento, Mantenimiento del sistema eléctrico.

3

Lectura del manual y visualización del material de formación de seguridad

Piezas necesarias en este paso:

1	<i>Manual del operador</i>
1	<i>Manual del operador del motor</i>
1	<i>Catálogo de piezas</i>
1	Material de formación en seguridad
1	Tarjeta de registro
1	<i>Formulario de Inspección Pre-entrega</i>
1	Certificado de calidad
2	Llave

Procedimiento

- Lea el *Manual del operador* y el *Manual del operador del motor*.
- Vea el material de formación en seguridad.
- Rellene la tarjeta de registro.
- Rellene el *Formulario de Inspección Preentrega*.
- Revise el *Certificado de calidad*.

El producto



Figura 4

- | | | | |
|-----------------------------|--|-------------------------|----------------------|
| 1. Correa del capó | 3. Plataforma de carga | 5. Tapón de combustible | 7. Punto de remolque |
| 2. Freno de estacionamiento | 4. Palanca de liberación de la plataforma de carga | 6. Selector de marchas | |

Controles

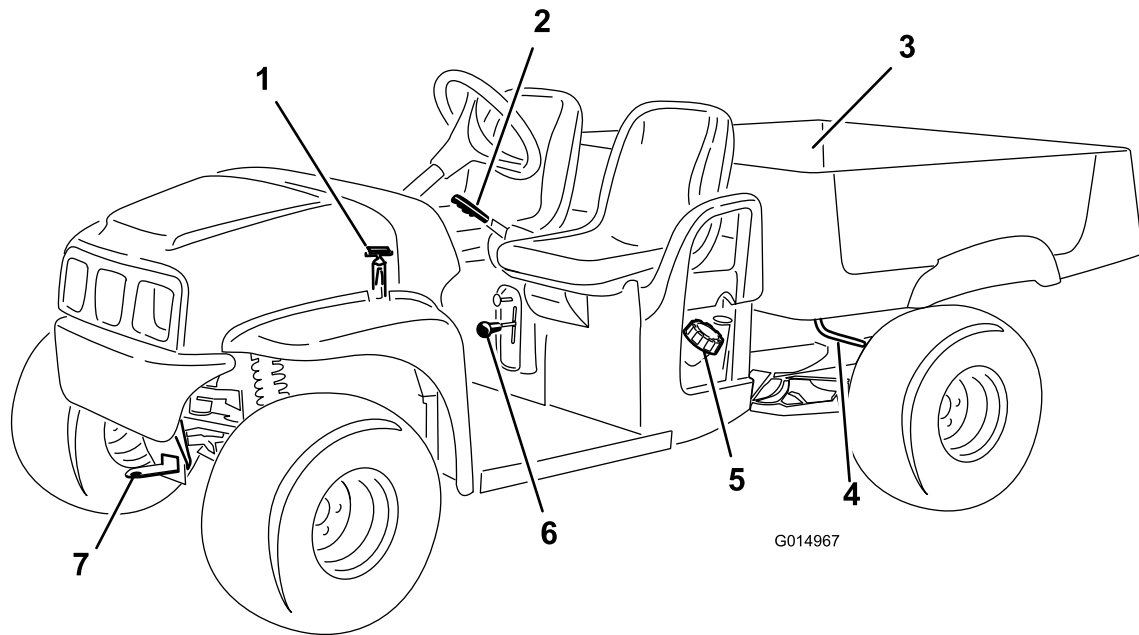

Figura 5

- | | |
|--|---------------------------------|
| 1. Pedal de freno | 5. Agarradero del pasajero |
| 2. Freno de estacionamiento, consola central | 6. Tubo del Manual del operador |
| 3. Volante | 7. Pedal del acelerador |
| 4. Portavasos | |

Pedal del acelerador

El pedal del acelerador (Figura 5) permite al operador variar la velocidad sobre el terreno del vehículo. Cuando

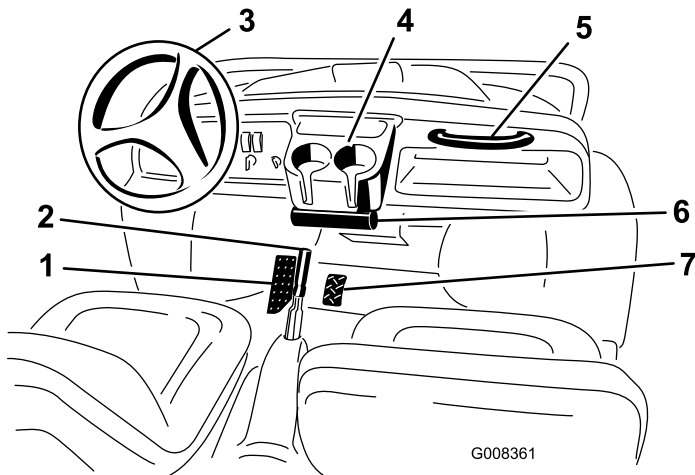
se pisa el pedal, el motor arranca. Si se pisa más el pedal, la velocidad sobre el terreno aumenta. Si se suelta el pedal el vehículo irá más lento y el motor se parará. La velocidad máxima hacia adelante es de 26 km/h.

Pedal de freno

El pedal de freno se utiliza para reducir la velocidad o para parar el vehículo (Figura 5).

⚠ CUIDADO

Los frenos pueden desgastarse o perder el reglaje, dando lugar a lesiones personales.

Si el recorrido del pedal de freno llega a 25 mm del suelo del vehículo, los frenos deben ser ajustados o reparados.

Freno de estacionamiento

El freno de estacionamiento está entre los asientos (Figura 5). Cada vez que se para el motor, se debe poner el freno de estacionamiento para evitar que el vehículo se desplace accidentalmente. Para poner el freno de estacionamiento, tire de la palanca hacia atrás. Para quitarlo, empuje la palanca hacia adelante. Si se aparca el vehículo en una pendiente pronunciada, asegúrese de poner el freno de estacionamiento.

Control del estérter

El control del estérter está situado por debajo y a la derecha del asiento del operador. Para arrancar el motor cuando está frío, tire del control del estérter hacia fuera (Figura 6). Después de que el motor arranque, regule el estérter para que el motor siga funcionando suavemente. Tan pronto como sea posible, empuje el control a la posición Abierto. Si el motor está caliente, no será necesario usar el estérter, o sólo muy poco.



Figura 6

1. Estérter
2. Selector de marchas

Selector de marchas

El selector de marchas tiene tres posiciones: Adelante, Atrás y Punto muerto (Figura 6). El motor arrancará y funcionará en cualquiera de las tres posiciones.

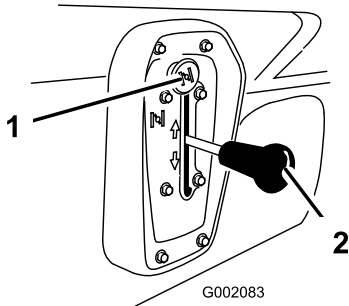
Nota: Si el selector de marchas está en marcha atrás cuando se gira la llave de contacto, sonará un zumbador como advertencia para el operador.

Importante: Detenga siempre el vehículo antes de cambiar de marcha.

Interruptor de encendido

El interruptor de encendido (Figura 7), usado para arrancar y parar el motor, tiene dos posiciones: Apagado y Encendido. Gire la llave de contacto en el sentido de las agujas del reloj – posición Conectado – para operar el vehículo. Cuando el vehículo se pare, gire la llave en el sentido opuesto a las agujas del reloj a la posición Desconectado. Retire la llave de contacto antes de abandonar el vehículo.



Figura 7

1. Botón del claxon (solo modelos TC)
2. Contador de horas
3. Interruptor de faros
4. Llave de contacto
5. Enchufe eléctrico
6. Indicador de aceite

Contador de horas

El contador de horas (Figura 7) muestra el número total de horas de funcionamiento del motor. El contador de horas empieza a funcionar cada vez que se pisa el acelerador.

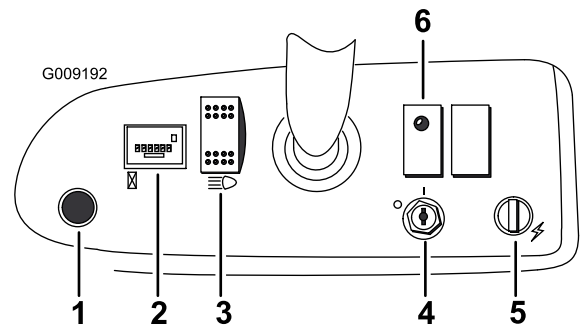
Indicador de aceite

El indicador de aceite advierte al operador si el nivel de aceite del motor cae por debajo de un nivel seguro (Figura 7). Si el indicador se enciende y permanece encendido, se debe comprobar el nivel de aceite y añadir aceite si es necesario; consulte Mantenimiento del aceite del motor, en la sección Uso.

Nota: El indicador de aceite puede parpadear. Esto es normal y no es necesario hacer nada.

Interruptor de faros

Utilice este interruptor para encender y apagar los faros. Púlselo para encender los faros (Figura 7).

Enchufe eléctrico

El enchufe eléctrico se utiliza para alimentar accesorios eléctricos opcionales de 12 voltios (Figura 7).

Botón del claxon (solo modelos TC)

Pulse el botón del claxon para activar el claxon (Figura 7).

Indicador de combustible

El indicador de combustible (Figura 8) está situado encima del depósito de combustible, junto al tapón de llenado, en el lado del conductor. El indicador muestra la cantidad de combustible que hay en el depósito.



Figura 8

- | | |
|----------|--------------------------------------|
| 1. Vacío | 4. Indicador de combustible |
| 2. Lleno | 5. Tapón del depósito de combustible |
| 3. Aguja | |

Agarraderos del pasajero

Los agarraderos del pasajero están situados a la derecha del salpicadero y en el lado exterior de cada asiento (Figura 9).

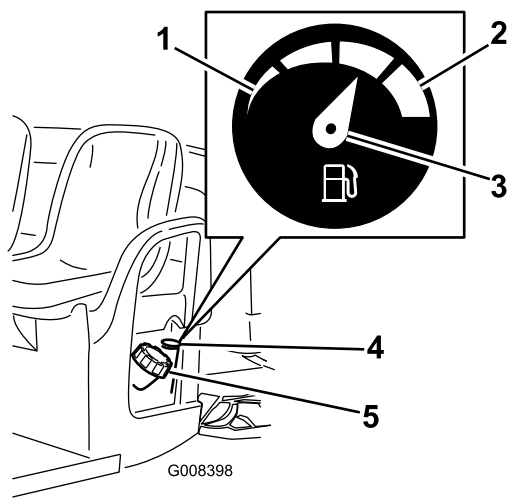

Figura 9

- | | |
|-----------------------|----------------------------|
| 1. Barra de seguridad | 2. Agarradero del pasajero |
|-----------------------|----------------------------|

Especificaciones

Nota: Especificaciones y diseño sujetos a modificación sin previo aviso.

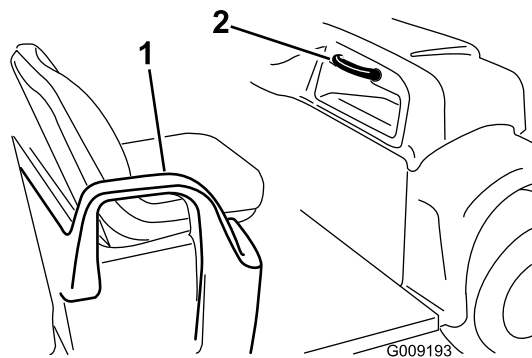
	MD	MDX
Peso base	En seco 544 kg	
Capacidad nominal (en una superficie nivelada)	567 kg en total, incluyendo operador con peso de 90,7 kg y pasajero con peso de 90,7 kg, carga, peso del enganche del remolque, peso bruto del remolque, y accesorios.	749 kg en total, incluyendo operador con peso de 90,7 kg y pasajero con peso de 90,7 kg, carga, peso del enganche del remolque, peso bruto del remolque, y accesorios.
Peso bruto máximo del vehículo (en una superficie nivelada)	1111 kg en total, incluyendo todos los pesos relacionados arriba	1292 kg en total, incluyendo todos los pesos relacionados arriba
Capacidad máxima de carga (en una superficie nivelada)	385 kg en total, incluyendo el peso del enganche del remolque y el peso bruto del remolque	567 kg en total, incluyendo el peso del enganche del remolque y el peso bruto del remolque
Capacidad de remolque:		
Enganche estándar	Peso del enganche 23 kg Peso máximo del remolque 181 kg	
Enganche para trabajos duros	Peso del enganche 45 kg Peso máximo del remolque 363 kg	
Anchura total	150 cm	
Longitud total	299 cm	
Separación del suelo	25,4 cm delante sin carga ni operador, 18 cm detrás, sin carga ni operador	
Distancia entre ejes	205,7 cm	
Banda de rodadura (línea central a línea central)	124,5 cm delante, 118 cm detrás	124,5 cm delante, 120 cm detrás
Longitud de la plataforma de carga	Interior 116,8 cm, exterior 132,7 cm	
Ancho de la plataforma de carga	Interior 124,5 cm, 150 cm en el exterior de los guardabarros moldeados	
Altura de la plataforma de carga	Interior 25,4 cm	

Accesorios

Está disponible una selección de accesorios homologados por Toro que se pueden utilizar con la máquina a fin de potenciar y aumentar sus prestaciones. Póngase en contacto con su Distribuidor Autorizado Toro o visite www.Toro.com para obtener una lista de todos los accesorios homologados.

Operación

Nota: Los lados derecho e izquierdo de la máquina se determinan desde la posición normal del operador.

Primero la Seguridad

Le rogamos lea cuidadosamente todas las instrucciones y pegatinas de la sección de seguridad. El conocer esta información puede ayudar a evitarle lesiones a usted o a otras personas.

Verificaciones antes del arranque

Compruebe lo siguiente cada vez que vaya a iniciar una jornada de trabajo con el vehículo:

- Compruebe la presión de los neumáticos.

Nota: Estos neumáticos son diferentes de los neumáticos de un automóvil; requieren menos presión, con el fin de reducir al mínimo la compactación y daños al césped.

- Compruebe el nivel de todos los fluidos y añada la cantidad correcta de fluidos especificados, en caso necesario.
- Compruebe la operación del pedal de freno.
- Compruebe que los faros funcionan correctamente.
- Gire el volante a derecha e izquierda para comprobar la respuesta de la dirección.
- Compruebe que no hay fugas de aceite, piezas sueltas u otros desperfectos evidentes. Asegúrese de que el motor está parado y que todas las piezas en movimiento se han detenido antes de comprobar que no hay fugas de aceite, piezas sueltas u otros desperfectos.

Si alguno de estos elementos necesita atención, notifique a su mecánico o compruebe con su supervisor antes de utilizar el vehículo. Es posible que su supervisor desee que compruebe otras cosas diariamente, así que usted debe preguntarle cuáles son sus responsabilidades.

Comprobación del aceite del motor

Intervalo de mantenimiento: Cada vez que se utilice o diariamente

Nota: El motor se suministra con aceite en el cárter; no obstante, debe comprobarse el nivel de aceite antes y después de arrancar el motor por primera vez.

Compruebe el nivel del aceite del motor antes de arrancar el motor cada día.

1. Coloque la máquina en una superficie nivelada.
2. Limpie alrededor de la varilla de nivel de aceite (Figura 10 en el caso del modelo 07266/TC y Figura 11 en el caso del modelo 07273/TC) para que no caiga suciedad por el orificio de llenado y cause daños en el motor.



Figura 10
Modelos 07266/TC

1. Varilla de aceite y tubo de llenado

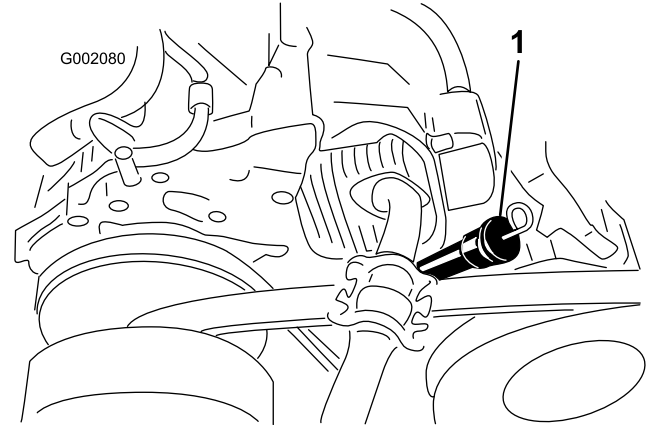

Figura 11
Modelos 07273/TC

1. Varilla de aceite (con el bucle hacia abajo)
2. Tapón de llenado

3. Retire la varilla de aceite y limpie el extremo.
4. Introduzca la varilla a fondo en el tubo de llenado. Retire la varilla y observe el extremo.

Si el nivel de aceite es bajo, retire el tapón de llenado y añada aceite del tipo correcto para que el nivel llegue a, pero no supere, la marca Lleno de la varilla. Consulte Mantenimiento del aceite del motor, sección Mantenimiento, Mantenimiento del motor, para obtener datos sobre el tipo y la viscosidad correctos del aceite. Añada el aceite lentamente y

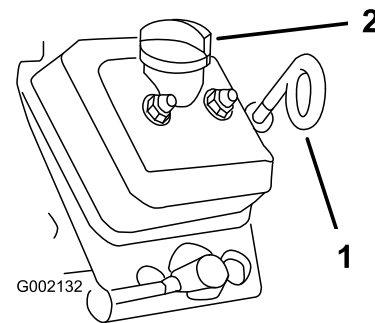
compruebe el nivel a menudo durante este proceso.
No llene demasiado.

5. Coloque la varilla de aceite firmemente.

Importante: Asegúrese de que el bucle de la varilla está orientado hacia abajo en el modelo 07273/TC.

Comprobación del nivel del líquido de frenos

Compruebe el nivel del líquido de frenos antes de arrancar el motor por primera vez; consulte Verificación del nivel del líquido de frenos, en Mantenimiento, Mantenimiento de los frenos.

Comprobación de la presión de los neumáticos

Intervalo de mantenimiento: Cada vez que se utilice o diariamente

Compruebe la presión de los neumáticos cada 8 horas o cada día para asegurarse de que la presión es correcta.

El intervalo de presión de los neumáticos traseros es de 55-103 kPa.

La presión de aire necesaria depende de la carga transportada. Cuanto más baja es la presión, menos se compacta el suelo, la conducción es más suave y se reducen al mínimo las huellas de los neumáticos. No se debe utilizar la presión más baja para cargas pesadas a altas velocidades.

Se debe utilizar una presión más alta para cargas pesadas a altas velocidades. No supere la presión máxima.

Cómo añadir combustible

Utilice gasolina fresca, limpia, normal sin plomo adecuada para automóviles (de 87 octanos como mínimo). Se puede utilizar gasolina normal con plomo si no hubiera gasolina normal sin plomo disponible.

Importante: No utilice nunca gasolina que contenga metanol, gasolina que contenga más del 10% de etanol, aditivos de gasolina ni gasolina blanca porque podría dañar el sistema de combustible.

▲ PELIGRO

En ciertas condiciones la gasolina es extremadamente inflamable y altamente explosiva. Un incendio o una explosión provocados por la gasolina puede causarle quemaduras a usted y a otras personas así como daños materiales.

- Llene el depósito de combustible en el exterior, en una zona abierta y con el motor frío. Limpie la gasolina derramada.
- No llene nunca el depósito de combustible dentro de un remolque cerrado.
- No llene completamente el depósito de combustible. Añada gasolina al depósito de combustible hasta que el nivel esté entre 6 y 13 mm por debajo del extremo inferior del cuello de llenado. Este espacio vacío en el depósito permitirá la dilatación de la gasolina.
- No fume nunca mientras maneja gasolina y manténgase alejado de llamas desnudas o de lugares donde una chispa pudiera inflamar los vapores de gasolina.
- Almacene la gasolina en un recipiente homologado y manténgala fuera del alcance de los niños. No compre nunca gasolina para más de 30 días de consumo normal.
- No utilice la máquina a menos que esté instalado un sistema completo de escape en buenas condiciones de funcionamiento.

⚠ PELIGRO

En determinadas condiciones durante el repostaje, puede tener lugar una descarga de electricidad estática, produciendo una chispa que puede prender los vapores de la gasolina. Un incendio o una explosión provocados por la gasolina puede causarle quemaduras a usted y a otras personas así como daños materiales.

- Coloque siempre los recipientes de gasolina en el suelo, lejos del vehículo que está repostando.
- No llene los recipientes de gasolina dentro de un vehículo, camión o remolque ya que las alfombras o los revestimientos de plástico del interior de los remolques podrían aislar el recipiente y retrasar la pérdida de la carga estática.
- Cuando sea posible, retire el equipo a repostar del camión o remolque y reposte con las ruedas del equipo sobre el suelo.
- Si esto no es posible, reposte el equipo sobre el camión o remolque desde un recipiente portátil, en vez de usar un surtidor de gasolina.
- Si es imprescindible el uso de un surtidor, mantenga la boquilla en contacto con el borde del depósito de combustible o la abertura del recipiente en todo momento hasta que termine de repostar.

Cómo llenar el depósito de combustible

La capacidad del depósito de combustible es de aproximadamente 26,5 litros.

1. Pare el motor y ponga el freno de estacionamiento.
2. Limpie la zona alrededor del tapón del depósito de combustible (Figura 12).



Figura 12

1. Vacío
 2. Lleno
 3. Aguja
 4. Indicador de combustible
 5. Tapón del depósito de combustible
-
3. Retire el tapón del depósito de combustible.
 4. Llene el depósito hasta una distancia de 25 mm aproximadamente desde la parte superior del depósito (la parte inferior del cuello de llenado). Este espacio vacío permitirá la dilatación de la gasolina. **No llene demasiado.**
 5. Coloque el tapón del depósito de combustible firmemente. Limpie cualquier derrame de combustible.

Verificación del nivel del aceite de la transmisión

Intervalo de mantenimiento: Cada vez que se utilice o diariamente

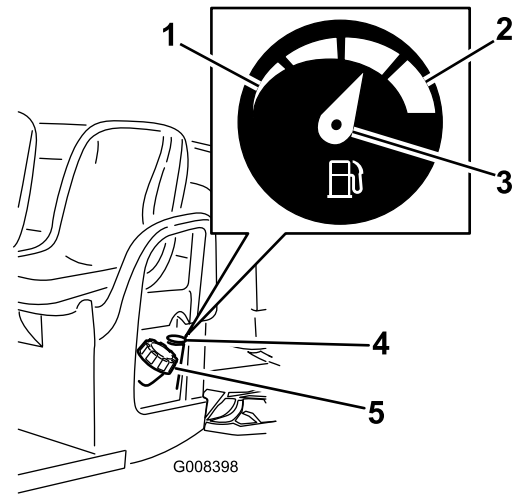
El nivel de aceite del transeje debe llegar a la parte inferior del orificio indicador del nivel (Figura 13). Si no es así, llene el depósito con el tipo correcto de aceite; consulte Cómo cambiar el aceite del transeje, en la sección Mantenimiento, Mantenimiento del sistema de transmisión.



Figura 13

1. Orificio indicador del nivel

Cómo arrancar el motor

1. Siéntese en el asiento del operador, inserte la llave de contacto y gírela en el sentido de las agujas del reloj a la posición Conectado.

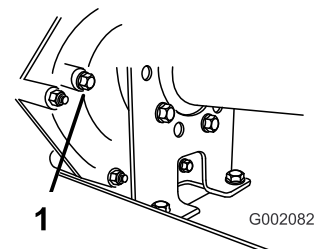
Nota: Si la alarma de conducción en marcha atrás está instalada y el selector de marchas está en marcha atrás, sonará un zumbador como advertencia para el operador.

2. Mueva el selector de marchas a la posición deseada.
3. Quite el freno de estacionamiento.
4. Pise lentamente el pedal del acelerador.

Nota: Si el motor está frío, pise y mantenga pisado el acelerador hasta la mitad aproximadamente de su recorrido y tire del control del estérter hacia fuera, a la posición Conectado. Mueva el mando del estérter a la posición Abierto cuando se haya calentado el motor.

Importante: No intente empujar o remolcar el vehículo para arrancarlo.

Cómo parar el vehículo

Para detener el vehículo, quite el pie del pedal del acelerador y pise lentamente el pedal del freno.

Nota: La distancia de parada puede variar, dependiendo de la carga y la velocidad del vehículo.

Cómo estacionar el vehículo

1. Ponga el freno de estacionamiento y gire la llave de contacto a Desconectado.
2. Retire la llave de contacto para evitar un arranque accidental.

Operación de la plataforma de carga

Cómo elevar la plataforma

⚠ ADVERTENCIA

Si se conduce el vehículo con la plataforma de carga elevada, el vehículo puede volcar o rodar más fácilmente. La estructura de la plataforma puede dañarse si usted conduce el vehículo con la plataforma elevada.

- Opere el vehículo únicamente con la plataforma de carga bajada.
- Después de volcar una carga, baje la plataforma de carga.

1. Retire la barra de tracción del enganche.
2. Levante la palanca situada en cada lado de la plataforma y eleve la plataforma (Figura 14).



Figura 14

1. Palanca
2. Varilla
3. Muesca

3. Tire de la varilla de soporte hasta que entre en la muesca, afianzando la plataforma (Figura 14).

Cómo bajar la plataforma

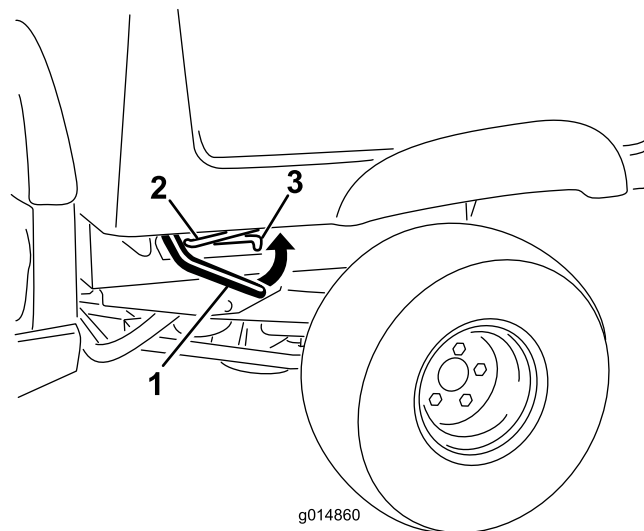
⚠ ADVERTENCIA

El peso de la plataforma puede ser muy elevado. Puede aplastar las manos u otras partes del cuerpo.

Mantenga alejadas las manos y otras partes del cuerpo mientras baja la plataforma.

Tire de la varilla de soporte hasta que se salga de la muesca y baje la plataforma hasta que se enganche en su sitio.

Cómo ajustar los enganches de la plataforma

Si la plataforma no se engancha correctamente, y vibra hacia arriba y hacia abajo al conducir el vehículo, usted puede ajustar los topes de los enganches para lograr un buen ajuste.

1. Afloje la tuerca del extremo del tope del enganche (Figura 15).



Figura 15

- 1. Enganche
- 2. Tuerca
- 3. Tope del enganche

2. Gire el tope en el sentido de las agujas del reloj hasta que quede apretado contra el enganche, luego apriete la tuerca (Figura 15).
3. Repita este procedimiento con el enganche del otro lado del vehículo.

Uso del enganche del portón

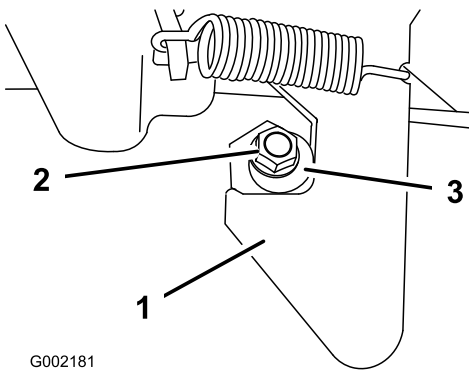
- Para abrir el portón, tire del enganche hacia fuera y hacia arriba, luego baje el portón lentamente (Figura 16).



Figura 16

- 1. Palanca de enganche del portón

- Para cerrar el portón, levante el portón y presione hasta que se enganche en su sitio.

Rodaje de un vehículo nuevo

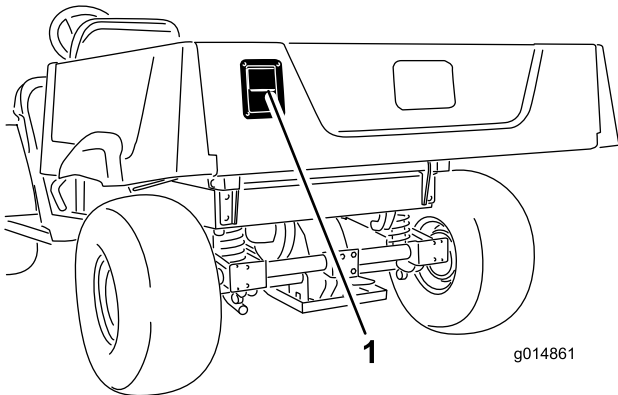
Para asegurar un rendimiento correcto y una larga vida del vehículo, siga estas pautas durante las 100 primeras horas de operación:

- Compruebe regularmente los niveles de fluidos y del aceite del motor y esté atento a cualquier sobrecalentamiento en cualquier componente del vehículo.

- Después de arrancar un motor frío, deje que se caliente durante unos 15 segundos antes de acelerar.
- Evite frenar bruscamente durante las primeras horas de rodaje de un vehículo nuevo. Las zapatas de frenos nuevas pueden no alcanzar su rendimiento óptimo hasta después de varias horas de uso, cuando los frenos están bruñidos (rodados).
- Varíe la velocidad del vehículo durante la operación. Evite arrancar o detener la máquina de forma súbita.
- No es necesario usar aceite de motor especial durante el rodaje. El aceite original del motor es del mismo tipo que el especificado para los cambios de aceite normales.
- Consulte la sección Mantenimiento respecto a verificaciones especiales en las primeras horas de uso.
- Compruebe la posición de la suspensión delantera y ajústela si es necesario; consulte Ajuste de la suspensión delantera, en Mantenimiento, Mantenimiento del sistema de dirección.

Cómo cargar la plataforma

La capacidad de la plataforma de carga es de $0,37 \text{ m}^3$. La cantidad (el volumen) de material que puede ser cargada en la plataforma sin superar la carga nominal del vehículo puede variar mucho, dependiendo de la densidad del material. Por ejemplo, una plataforma enrasada de arena mojada pesa 680 kg, que supera en 113 kg la carga nominal. Pero una plataforma llena de madera pesa 295 kg, que es menor que la carga nominal.

La tabla siguiente muestra los límites de carga (volumen) para diversos materiales:

Material	Capacidad máxima de la plataforma de carga (en una superficie nivelada)
Gravilla, seca	3/4 llena (aprox.)
Gravilla mojada	1/2 llena (aprox.)
Arena seca	3/4 llena
Arena mojada	1/2 llena
Madera	Lleno
Corteza	Lleno
Tierra, compactada	3/4 llena (aprox.)

Cómo transportar el vehículo

Para transportar el vehículo largas distancias, debe llevarse el vehículo sobre un remolque. Asegúrese de que el vehículo está firmemente sujeto sobre el

remolque. Consulte en Figura 17 y Figura 18 la ubicación de los puntos de amarre.

⚠ CUIDADO

Si los asientos están sueltos, pueden caerse del vehículo y del remolque durante el transporte y caer sobre otro vehículo u obstaculizar la carretera.

Retire los asientos o asegúrese de que están firmemente enganchados en los trinquetes.



Figura 17

1. Puntos de amarre

Cómo remolcar el vehículo

En caso de emergencia, el vehículo puede ser remolcado una corta distancia. Sin embargo, no recomendamos esto como procedimiento estándar.

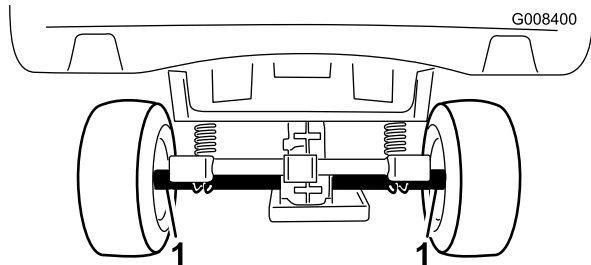
⚠ ADVERTENCIA

Remolcar a velocidades excesivas podría provocar una pérdida de control de la dirección, dando lugar a lesiones personales.

No remolque nunca el vehículo a más de 8 km/h.

Remolcar el vehículo es un trabajo para dos personas. Si es necesario trasladar la máquina una distancia considerable, transpórtela sobre un camión o sobre un remolque; consulte Cómo transportar el vehículo.

1. Retire la correa de transmisión; consulte Sustitución de la correa de transmisión, en Mantenimiento, Mantenimiento de las correas.
2. Conecte un cable de remolque al punto de remolque, en la parte delantera del bastidor (Figura 18).
3. Ponga el vehículo en punto muerto y quite el freno de estacionamiento.



Figura 18

1. Punto de remolque y punto de amarre

Remolques

El vehículo puede tirar de un remolque. Hay dos tipos de enganche de remolcado disponibles para el vehículo, dependiendo del trabajo a hacer. Para más detalles, póngase en contacto con su Distribuidor Toro Autorizado.

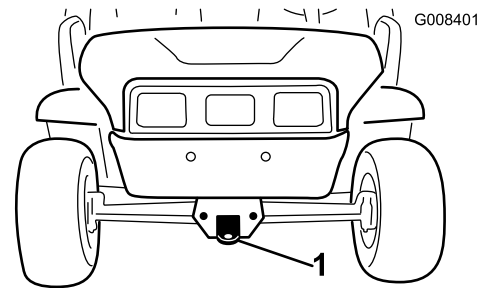
Cuando transporta cargas o tira de un remolque, no sobrecargue el vehículo o el remolque. La sobrecarga puede causar un bajo rendimiento o dañar los frenos, el eje, el motor, el transeje, la dirección, la suspensión, el chasis o los neumáticos. Cargue siempre el remolque con el 60% del peso de la carga en la parte delantera del remolque. Esto coloca el 10% aproximadamente del peso bruto de remolque sobre el enganche de remolque del vehículo.

El peso máximo de la carga no debe superar los 567 kg, incluyendo el peso bruto del remolque. Por ejemplo, si el peso bruto del remolque = 181,5 kg, entonces el peso máximo de la carga = 386 kg

Para proporcionar un frenado y una tracción adecuados, cargue siempre la plataforma de carga cuando tira de un remolque. No supere los pesos límite de peso bruto del vehículo o del remolque.

Evite aparcar el vehículo con remolque en una cuesta o pendiente. Si es imprescindible aparcar en una cuesta o pendiente, ponga el freno de estacionamiento y bloquee las ruedas del remolque.

Mantenimiento

Nota: Los lados derecho e izquierdo de la máquina se determinan desde la posición normal del operador.

Calendario recomendado de mantenimiento

Intervalo de mantenimiento y servicio	Procedimiento de mantenimiento
Después de las primeras 8 horas	<ul style="list-style-type: none"> • Cambie el aceite del motor. (07273/TC) • Compruebe la condición de la correa de transmisión. • Compruebe la tensión de la correa del generador de arranque.
Después de las primeras 25 horas	<ul style="list-style-type: none"> • Cambie el aceite del motor (07266/TC).
Después de las primeras 50 horas	<ul style="list-style-type: none"> • Inspeccione la abertura del filtro.
Cada vez que se utilice o diariamente	<ul style="list-style-type: none"> • Compruebe el aceite del motor. • Compruebe la presión de los neumáticos. • Compruebe el nivel de aceite de la transmisión. • Compruebe la operación del cambio de marchas. • Compruebe el nivel del líquido de frenos
Cada 50 horas	<ul style="list-style-type: none"> • Cambie el aceite del motor (07273/TC). (la mitad del intervalo indicado en condiciones de operación especiales; consulte Mantenimiento del vehículo en condiciones de operación especiales). • Compruebe que los manguitos del sistema de refrigeración no están desgastados ni dañados. • Compruebe el nivel de electrolito de la batería.
Cada 100 horas	<ul style="list-style-type: none"> • Engrase los cojinetes y casquillos. • Inspeccione y limpie el elemento del filtro de aire (duplique la frecuencia en condiciones de operación especiales; consulte Mantenimiento del vehículo en condiciones de operación especiales). • Cambie el aceite del motor (07266/TC). (la mitad del intervalo indicado en condiciones de operación especiales; consulte Mantenimiento del vehículo en condiciones de operación especiales). • Cambie el filtro de aceite (07273/TC). (la mitad del intervalo indicado en condiciones de operación especiales; consulte Mantenimiento del vehículo en condiciones de operación especiales). • Compruebe la bujía (07266/TC). • Compruebe la operación de la palanca de cambio en Punto muerto. • Inspeccione la condición y el desgaste de los neumáticos. • Apriete las tuercas de las ruedas a 61-88 Nm. • Compruebe la convergencia de las ruedas delanteras y la suspensión delantera. • Limpie las zonas de refrigeración del motor (con el doble de frecuencia en condiciones de operación especiales; consulte Mantenimiento del vehículo en condiciones de operación especiales). • Inspeccione los frenos.
Cada 200 horas	<ul style="list-style-type: none"> • Cambie el filtro de aire. • Inspeccione la abertura del filtro. • Compruebe el funcionamiento del freno de estacionamiento. • Compruebe la condición y la tensión de la correa de transmisión. • Compruebe la tensión de la correa del generador de arranque.
Cada 400 horas	<ul style="list-style-type: none"> • Inspeccione los tubos de combustible y sus conexiones. • Limpie el embrague de transmisión principal.

Intervalo de mantenimiento y servicio	Procedimiento de mantenimiento
Cada 800 horas	<ul style="list-style-type: none"> • Cambie las bujías (07273/TC). • Cambie el filtro de combustible. • Cambie el aceite del transeje.
Cada año	<ul style="list-style-type: none"> • Realice todas las operaciones de mantenimiento anuales especificadas en el Manual del operador del motor.

Importante: Consulte en el *Manual del operador del motor* procedimientos adicionales de mantenimiento.

Lista de comprobación – mantenimiento diario

Duplique esta página para su uso rutinario.

Elemento a comprobar	Para la semana de:						
	Lun	Mar	Miér	Jue	Vie	Sáb	Dom
Compruebe la operación del freno y del freno de estacionamiento.							
Compruebe la operación del cambio de marchas/punto muerto.							
Compruebe el nivel de combustible.							
Compruebe el nivel de aceite del motor.							
Compruebe el nivel de aceite del transeje.							
Inspeccione el filtro de aire.							
Inspeccione las aletas de refrigeración del motor.							
Compruebe que no hay ruidos extraños en el motor.							
Compruebe que no hay ruidos extraños de operación.							
Compruebe la presión de los neumáticos.							
Compruebe que no hay fugas de fluidos.							
Compruebe el funcionamiento de los instrumentos.							
Compruebe la operación del acelerador.							
Lubrique todos los puntos de engrase.							
Retoque la pintura dañada.							

⚠ CUIDADO

Si deja la llave en el interruptor de encendido, alguien podría arrancar el motor accidentalmente y causar lesiones graves a usted o a otras personas.

Retire la llave del interruptor de encendido y desconecte el cable de la bujía antes de realizar cualquier operación de mantenimiento. Aparte el cable para evitar su contacto accidental con la bujía.

⚠ ADVERTENCIA

La plataforma debe elevarse para realizar algunos trabajos rutinarios de mantenimiento.

La plataforma puede caerse y herir a cualquier persona que se encuentre debajo de la misma.

- Utilice siempre la varilla de soporte para mantener la plataforma en posición elevada antes de realizar trabajos debajo de la misma.
- Retire cualquier material de carga de la plataforma antes de trabajar debajo de la misma.

Procedimientos previos al mantenimiento

Mantenimiento del vehículo en condiciones de operación especiales

Si el vehículo está sujeto a alguna de las condiciones relacionadas a continuación, el intervalo de mantenimiento debe ser la mitad de lo indicado.

- Operación en el desierto
- Operación en climas fríos (por debajo de 10° C)
- Uso de remolques
- Tiempo de conducción típicamente menor de 5 minutos
- Operación frecuente en condiciones de mucho polvo
- Trabajos de construcción
- Después de trabajos extensos en barro, arena, agua o condiciones similares de suciedad, haga inspeccionar y limpiar los frenos lo antes posible. Esto impedirá que los materiales abrasivos causen un desgaste excesivo.
- En condiciones frecuentes de trabajo duro, lubrique todos los puntos de engrase e inspeccione el limpiador de aire a diario para evitar un desgaste excesivo.

Cómo levantar el vehículo con gato

Cuando el motor se pone en marcha para operaciones rutinarias de mantenimiento y/o diagnósticos del motor,

las ruedas traseras del vehículo deben levantarse a 25 mm del suelo con el eje trasero apoyado en soportes fijos.

⚠ PELIGRO

Un vehículo elevado con un gato puede ser inestable. El vehículo podría caerse del gato, hiriendo a cualquier persona que se encuentre debajo.

- **No arranque el motor mientras el vehículo está elevado con un gato.**
- **Retire siempre la llave de contacto antes de bajarse del vehículo.**
- **Bloquee las ruedas mientras el vehículo está elevado con un gato.**

El punto de apoyo delantero del gato se encuentra en la parte delantera del bastidor detrás del punto de remolque (Figura 19). El punto de apoyo trasero está debajo de los tubos del eje (Figura 20).



Figura 19

1. Punto de apoyo delantero

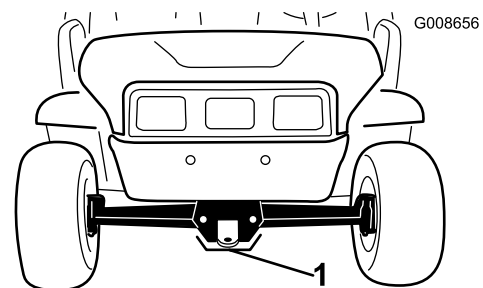

Figura 20

1. Puntos de apoyo trasero

Acceso al capó

1. Libere la correa de goma de cada lado del capó (Figura 21).

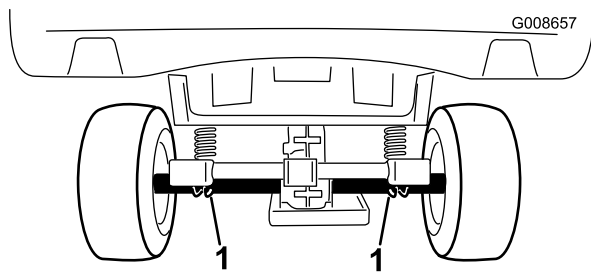

Figura 21

2. Levante el capó.
3. Baje el capó para cerrarlo y utilice las correas de goma para sujetarlo.

Lubricación

Lubrique todos los cojinetes y casquillos cada 100 horas de operación o cada año, lo que ocurra primero. Lubrique con más frecuencia cuando se utiliza el vehículo en condiciones de trabajo duro.

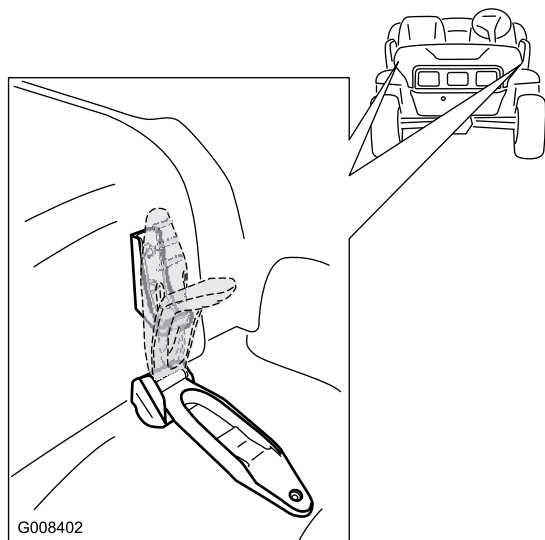
Tipo de grasa: Grasa de litio de propósito general N° 2

Cómo engrasar

Intervalo de mantenimiento: Cada 100 horas

1. Limpie los puntos de engrase para evitar que penetre materia extraña en el cojinete o casquillo.
2. Bombée grasa en el cojinete o casquillo.
3. Limpie cualquier exceso de grasa.

Los puntos de engrase están situados en los cuatro extremos de las bielas (Figura 22) y los dos pivotes de dirección (Figura 23).



Figura 22

Lado izquierdo

1. Punto de engrase
2. Biela

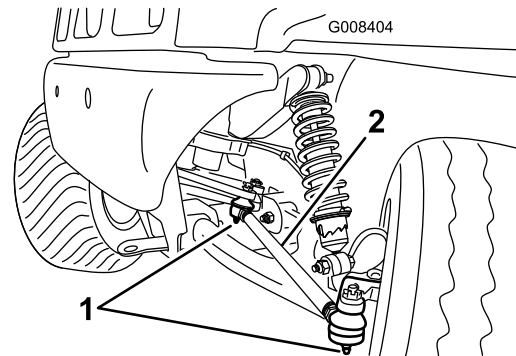

Figura 23

Lado izquierdo

1. Punto de engrase

Mantenimiento del motor

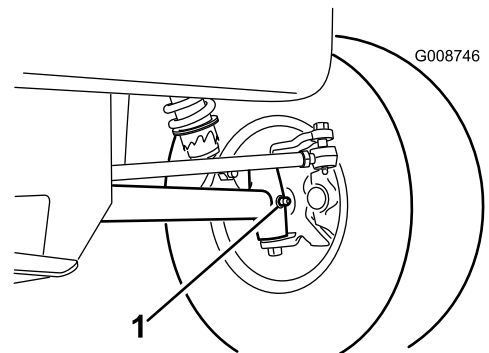
Mantenimiento del limpiador de aire

Inspeccione la carcasa del limpiador de aire por si hubiera daños, que podrían causar una fuga de aire. Cambie la carcasa del limpiador de aire si está dañada.

Asegúrese de que la tapa hace un buen sello alrededor de la carcasa del limpiador de aire.

Filtro del limpiador de aire: Inspeccionar después de cada 100 horas de operación; cambiar después de cada 200 horas o antes si está sucio o deteriorado.

Nota: Haga el mantenimiento del limpiador de aire con mayor frecuencia (después de pocas horas) si el entorno de trabajo tiene mucho polvo o arena.

Cómo retirar el filtro de aire

1. Coloque la máquina en una superficie nivelada, ponga el freno de estacionamiento, gire la llave de contacto a desconectado y retire la llave.
2. Levante la plataforma y coloque la varilla de soporte.
3. Abra los enganches que fijan la tapa del limpiador de aire a la carcasa del limpiador de aire. Separe la tapa de la carcasa. Limpie el interior de la tapa del limpiador de aire (Figura 24).
4. Retire suavemente el filtro de la carcasa del limpiador de aire para reducir la cantidad de polvo desplazado (Figura 24). Evite golpear el filtro contra la carcasa del limpiador de aire.



Figura 24

- | | |
|------------------------------------|-------------------|
| 1. Enganches del limpiador de aire | 3. Filtro de aire |
| 2. Tapa | |

5. Inspeccione el filtro y deséchelo si está dañado.

Limpieza del filtro de aire

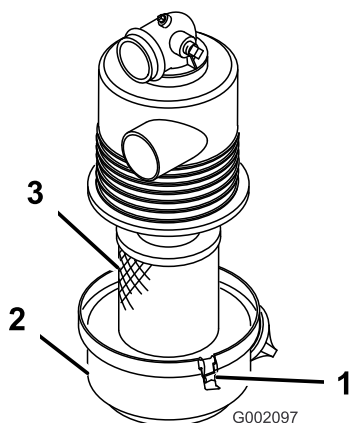
Intervalo de mantenimiento: Cada 100 horas

Importante: No lave ni reutilice un filtro dañado.

• Método de lavado:

1. Prepare una solución de limpiador de filtros con agua, y deje remojar el filtro durante unos 15 minutos. Consulte las indicaciones de la caja del limpiador de filtros para obtener más información.
2. Después de remojar el filtro durante 15 minutos, enjuáguelo con agua clara. Enjuague el filtro desde el lado limpio hacia el lado sucio.

Importante: Para evitar dañar el elemento filtrante, la presión máxima del agua no debe superar los 40 psi. (40 psi).

3. Seque el elemento filtrante usando un caudal de aire caliente (71 °C máximo), o deje que se seque al aire.

Importante: No utilice una bombilla para secar el elemento filtrante, ya que éste se podría dañar.

• Método de aire comprimido:

1. Pase aire comprimido desde dentro hacia fuera del filtro seco. Mantenga la boquilla de la manguera de aire a una distancia de al menos 51 mm del filtro y mueva la boquilla hacia arriba y hacia abajo mientras gira el elemento filtrante.

Importante: Para evitar dañar el elemento del filtro, la presión del aire no debe superar los 689 kPa (100 psi).

2. Busque agujeros y desgarros mirando a través del filtro hacia una luz brillante.

Cómo instalar el filtro de aire

Intervalo de mantenimiento: Cada 200 horas

Importante: Para evitar dañar el motor, no haga funcionar nunca el motor sin que esté instalado el conjunto completo del limpiador de aire.

1. Inspeccione el filtro nuevo por si hubiera resultado dañado durante el transporte. Compruebe el extremo del filtro que contiene la junta.

Importante: No instale un filtro dañado.

2. Inserte el filtro nuevo en la carcasa del limpiador de aire. Asegúrese de que el filtro está correctamente sellado aplicando presión al borde exterior del filtro

durante la instalación. No presione el centro flexible del filtro.

3. Vuelva a colocar la tapa y fije los cierres.

Inspección del cartucho de carbón del filtro de aire

Intervalo de mantenimiento: Después de las primeras 50 horas

Cada 200 horas

1. Localice el filtro de aire en la parte inferior del cartucho de carbón (Figura 25).



Figura 25

1. Abertura del filtro

2. Asegúrese de que la abertura de la parte inferior del filtro está despejada y abierta.

Mantenimiento del aceite de motor (Modelos 07266/TC y 07279 solamente)

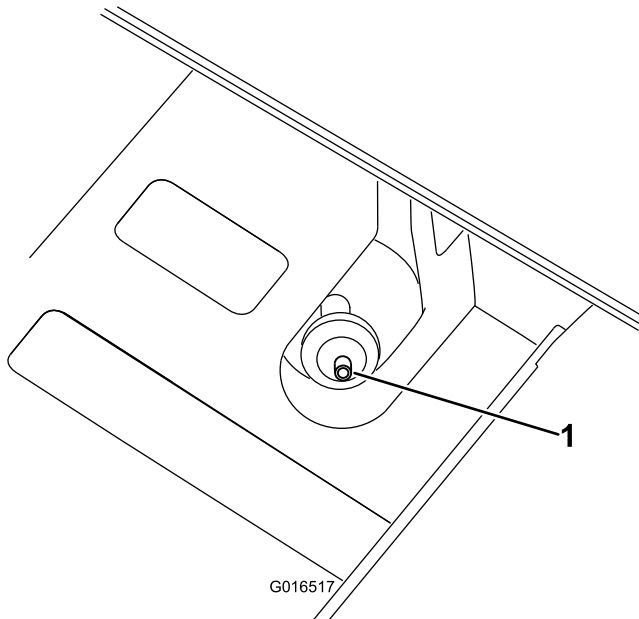
Compruebe el nivel de aceite antes de cada uso.

Cambie el aceite después de las 25 primeras horas de operación y luego cada 100 horas de operación. Cambie el aceite con el doble de frecuencia en condiciones de operación especiales; consulte Mantenimiento del vehículo en condiciones de operación especiales.

Nota: Cambie el aceite con más frecuencia en condiciones de funcionamiento de mucho polvo o arena.

Tipo de aceite: Aceite detergente (API SJ, SK, SL, SM o superior)

Viscosidad: Consulte la tabla siguiente.



Figura 26

Verificación del nivel de aceite

Para comprobar el nivel de aceite, consulte Verificación del nivel de aceite del motor, en la sección Uso.

Cómo cambiar el aceite

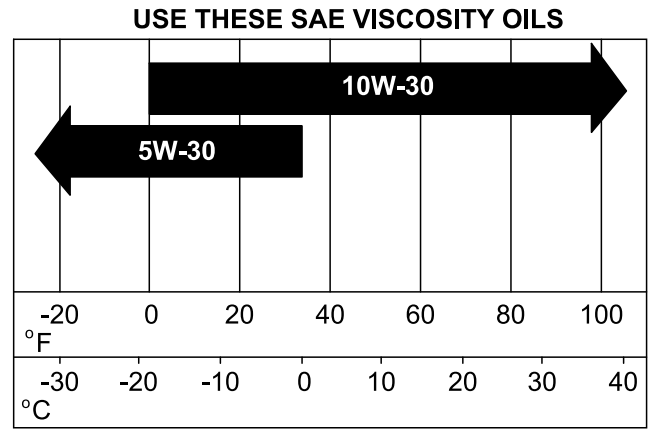
Intervalo de mantenimiento: Después de las primeras 25 horas

Cada 100 horas (la mitad del intervalo indicado en condiciones de operación especiales; consulte Mantenimiento del vehículo en condiciones de operación especiales).

1. Arranque el vehículo y déjelo funcionar durante unos minutos para calentar el aceite.
2. Coloque la máquina en una superficie nivelada, ponga el freno de estacionamiento, gire la llave de contacto a desconectado y retire la llave.
3. Levante la plataforma y coloque la varilla de soporte.
4. Desconecte los cables de la bujía y los de la batería.
5. Retire el tapón de vaciado (Figura 27) y deje fluir el aceite a un recipiente apropiado. Cuando se haya drenado completamente el aceite, coloque el tapón de drenaje y apriételo a 17,6 Nm.



Figura 27

1. Tapón de vaciado del aceite de motor
2. Motor
3. Embrague primario

Nota: Elimine el aceite usado en un centro de reciclaje homologado.

6. Limpie alrededor de la varilla de aceite y desenrosque el tapón.
7. Vierta lentamente el 80% aproximadamente de la cantidad especificada de aceite por el tubo de llenado y compruebe el nivel de aceite; consulte Comprobación del aceite del cárter en la sección Uso. Añada lentamente más aceite hasta que el nivel llegue a la marca F de la varilla.
8. Vuelva a colocar la varilla.

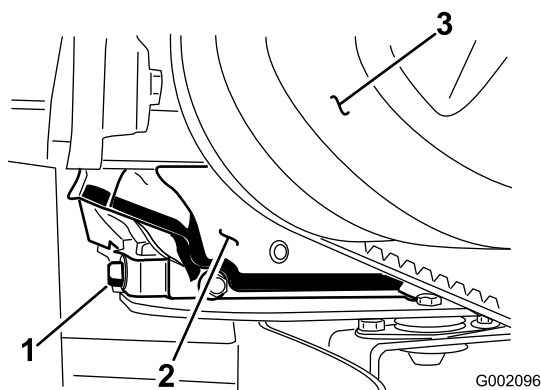
Mantenimiento del aceite de motor (Modelo 07273/TC solamente)

Compruebe el nivel de aceite antes de cada uso.

Cambie el aceite después de las 8 primeras horas de operación y luego cada 50 horas. Cambie el aceite con el doble de frecuencia en condiciones de operación especiales; consulte Mantenimiento del vehículo en condiciones de operación especiales.

Cambie el filtro de aceite cada 100 horas.

Nota: Cambie el aceite y el filtro de aceite con más frecuencia si la zona de operaciones tiene mucho polvo o arena.

Tipo de aceite: Aceite detergente (servicio API SF, SG, SH, SJ o superior)

Capacidad del cárter: 48 onzas/1,5 cuartos de galón (1,4 litros) después de cambiar el filtro

Viscosidad: Consulte la tabla siguiente



Figura 28

Verificación del nivel de aceite

Para comprobar el nivel de aceite, consulte Verificación del nivel de aceite del motor, en la sección Uso.

Cómo cambiar el aceite

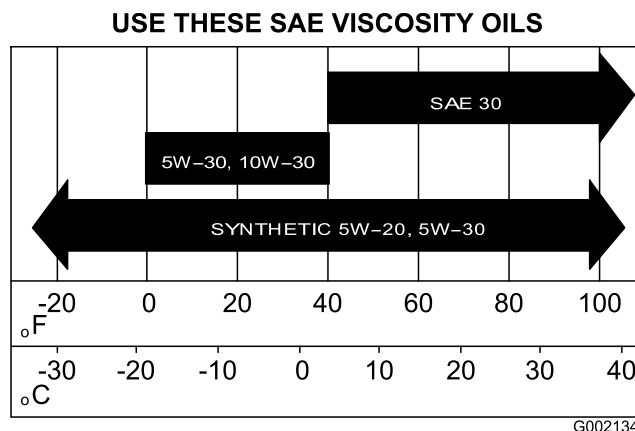
Intervalo de mantenimiento: Después de las primeras 8 horas

Cada 50 horas (la mitad del intervalo indicado en condiciones de operación especiales; consulte Mantenimiento del vehículo en condiciones de operación especiales).

1. Arranque el vehículo y déjelo funcionar durante unos minutos para calentar el aceite.
2. Coloque la máquina en una superficie nivelada, ponga el freno de estacionamiento, gire la llave de contacto a desconectado y retire la llave.
3. Levante la plataforma y coloque la varilla de soporte.
4. Desconecte los cables de la bujía y los de la batería.
5. Retire el tapón de vaciado (Figura 29) y deje fluir el aceite a un recipiente apropiado. Cuando el aceite deje de fluir, coloque el tapón de vaciado.

Nota: Elimine el aceite usado en un centro de reciclaje homologado.



Figura 29

1. Tapón de vaciado del aceite de motor
2. Filtro de aceite de motor

6. Vierta aceite por el orificio de llenado hasta que el nivel llegue a la marca Lleno de la varilla. Añada el aceite lentamente y compruebe el nivel a menudo durante este proceso. **No llene demasiado.**
7. Coloque firmemente el tapón de llenado y la varilla.

Cómo cambiar el filtro de aceite

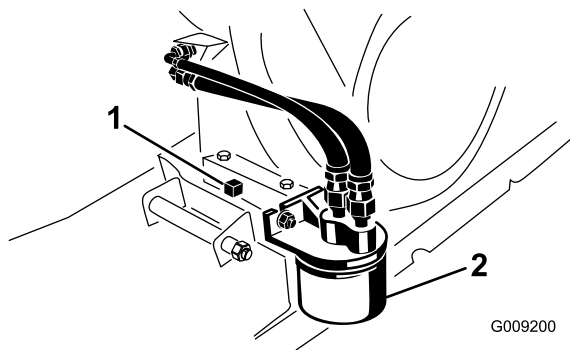
Intervalo de mantenimiento: Cada 100 horas (la mitad del intervalo indicado en condiciones de operación especiales; consulte Mantenimiento del vehículo en condiciones de operación especiales).

Cambie el filtro de aceite cada 100 horas de operación o cada año, lo que ocurra primero.

1. Drene el aceite del motor; consulte Cómo cambiar el aceite.
2. Retire el filtro de aceite (Figura 29).
3. Aplique una capa ligera de aceite limpio a la junta del filtro nuevo.
4. Enrosque el filtro nuevo hasta que la junta toque la placa de montaje, luego apriete el filtro 1/2–3/4 de vuelta más. **No apriete demasiado.**
5. Llene el cárter con el tipo correcto de aceite nuevo.
6. Arranque el motor y compruebe que no hay fugas.
7. Pare el motor y compruebe el nivel de aceite. Añada aceite si es necesario.

Mantenimiento de la bujía (Modelos 07266/TC y 07279 solamente)

Compruebe la bujía cada 100 horas de operación o cada año, lo que ocurra primero. Cambiar si es necesario.

Tipo: Champion RN14YC (o equivalente)

Hueco entre electrodos: 0,762 mm

Verificación y cambio de la bujía

Intervalo de mantenimiento: Cada 100 horas

Nota: La bujía normalmente dura mucho tiempo; no obstante debe retirarla y comprobarla en caso de un funcionamiento incorrecto del motor.

1. Limpie la zona alrededor de las bujías para que no caiga suciedad en el cilindro cuando se retire la bujía.
2. Retire los cables de las bujías y retire las bujías de la culata.
3. Compruebe el estado del electrodo lateral, el electrodo central y el aislamiento del electrodo central para verificar que no están dañados (Figura 30).

Importante: Si la bujía está agrietada, sucia o de otra manera deteriorada, debe ser cambiada. **No limpie los electrodos con chorro de arena, ni los rasque ni utilice un cepillo de alambre, porque pueden desprenderse partículas de la bujía que caerán dentro del cilindro. El resultado suele ser un motor dañado.**



Figura 30

1. Aislante del electrodo central
2. Electrodo lateral
3. Hueco entre electrodos (no a escala)

4. Ajuste el hueco entre los electrodos central y lateral a 0,762 mm (Figura 30). Tras ajustar correctamente los electrodos, coloque la bujía y apriétela a 20 Nm.
5. Coloque los cables de la bujía.

Mantenimiento de las bujías (Modelo 07273/TC solamente)

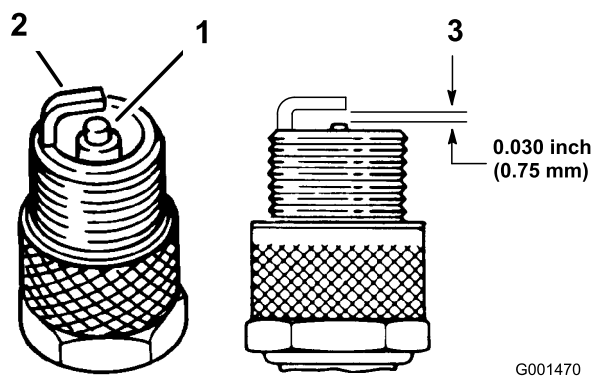
Intervalo de mantenimiento: Cada 800 horas

Cambie las bujías cada 800 horas de operación o cada año, lo que ocurra primero, para asegurar un rendimiento correcto del motor y reducir el nivel de emisiones de gases de escape.

Tipo: Champion RC 14YC (o equivalente)

Hueco entre electrodos: 0,762 mm

Nota: Las bujías normalmente duran mucho tiempo; no obstante, debe retirarlas y comprobarlas en caso de un funcionamiento incorrecto del motor.

1. Limpie la zona alrededor de las bujías para que no caiga suciedad en el cilindro cuando se retire la bujía.
2. Retire los cables de las bujías y retire las bujías de la culata.
3. Compruebe el estado del electrodo lateral, el electrodo central y el aislamiento del electrodo central para verificar que no están dañados (Figura 30).



Figura 31

1. Aislante del electrodo central
2. Electrodo lateral
3. Hueco entre electrodos (no a escala)

Importante: Si la bujía está agrietada, sucia o de otra manera deteriorada, debe ser cambiada. No limpie los electrodos con chorro de arena, ni los rasque ni utilice un cepillo de alambre, porque pueden desprenderse partículas de la bujía que caerán dentro del cilindro. El resultado suele ser un motor dañado.

4. Ajuste el hueco entre los electrodos central y lateral a 0,762 mm (Figura 30).
5. Tras ajustar correctamente los electrodos, coloque la bujía y apriétela a 24-30 N-m. Si no utiliza una llave dinamométrica, apriete la bujía firmemente.
6. Coloque los cables de la bujía.

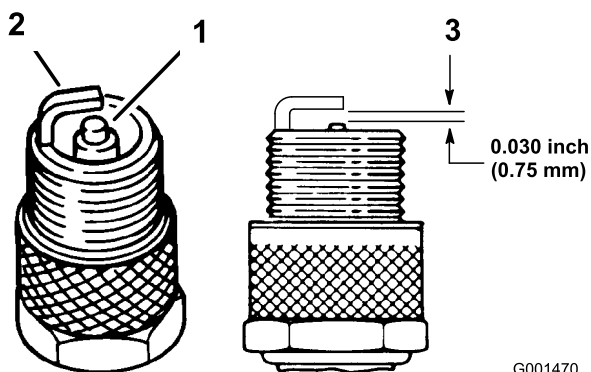
Mantenimiento del sistema de combustible

Inspección de los tubos de combustible y conexiones

Intervalo de mantenimiento: Cada 400 horas

Compruebe los tubos de combustible y las conexiones cada 400 horas de operación o cada año, lo que ocurra primero. Compruebe que no están deteriorados o dañados, y que las conexiones no están sueltas.

Cómo cambiar el filtro de combustible

Intervalo de mantenimiento: Cada 800 horas

Cambie el filtro de combustible después de cada 800 horas o cada año, lo que ocurra primero.

1. Levante la plataforma y coloque la varilla de soporte.
2. Coloque un recipiente limpio debajo del filtro de combustible.
3. Retire las abrazaderas que sujetan el filtro de combustible a los tubos de combustible (Figura 32).



Figura 32

1. Filtro de combustible
4. Instale el filtro nuevo en los tubos de combustible con las abrazaderas que se retiraron anteriormente. El filtro debe montarse con la flecha apuntando **hacia** el carburador.

Mantenimiento del sistema eléctrico

Cambio de los fusibles

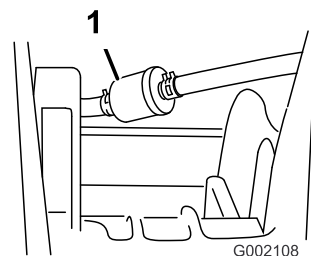
Hay 3 fusibles en el sistema eléctrico. Se encuentran debajo del salpicadero en el lado del conductor (Figura 33).

Auxiliar (abierto)	30 A
Sistema de encendido/bocina	10 A
Faros	15 A
Enchufe eléctrico	20 A



Figura 33

1. Bloque de fusibles
2. Bloque de terminales de tierra
3. Conjunto del pedal

Cómo cambiar los faros

Antes de realizar cualquier tipo de mantenimiento, ponga el freno de estacionamiento, gire la llave de contacto a Desconectado y retire la llave.

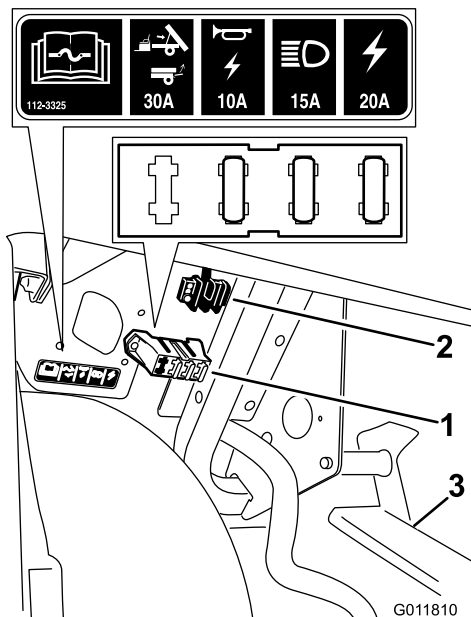
Suelte las correas del capó y levante el capó para facilitar el acceso a los faros.

Cómo cambiar las lámparas

⚠ CUIDADO

Las lámparas de halógeno alcanzan temperaturas extremadamente altas cuando están encendidas. Manejar una lámpara caliente puede causar graves quemaduras y lesiones personales.

Siempre deje que se enfríen las lámparas antes de cambiarlas. Tenga cuidado al manipular la lámpara.

⚠ CUIDADO

Cualquier contaminación superficial puede dañar la lámpara del faro, que podría fallar o explotar, lo que supone un importante riesgo para la seguridad.

Las lámparas de los faros deben manipularse sin tocar el cuarzo transparente, usando una toallita de papel limpia o sujetando la base con cuidado.

Especificación: consulte el *Catálogo de piezas*.

1. Desconecte el cableado eléctrico del alojamiento de la lámpara, en la parte trasera de la lámpara.
2. Retire el conjunto de la lámpara girándola 1/4 de vuelta en el sentido contrario a las agujas del reloj y desplazándola hacia atrás.
3. Retire la lámpara de la base, teniendo cuidado de no tocar el cuarzo.
4. Instale una lámpara nueva en la base. Sujete la lámpara con una toallita de papel para evitar contaminar la superficie.
5. Inserte el conjunto de lámpara y base en el reflector y gírelo 1/4 de vuelta en el sentido de las agujas del reloj hasta que encaje.
6. Conecte el mazo de cables.

Cómo cambiar el faro

Al retirar o cambiar el faro, desconecte el cableado de la lámpara si ésta se va a retirar junto con el faro.

1. Retire los conectores rápidos y las arandelas que sujetan el faro. Guarde todas las piezas.
2. Retire el faro desplazándolo hacia adelante y pasándolo por el hueco del parachoques delantero (Figura 34).



Figura 34

- | | |
|------------------------------------|--|
| 1. Faro | 4. Conexión de cableado de la lámpara del faro |
| 2. Hueco | 5. Conector rápido |
| 3. Conjunto de la lámpara del faro | 6. Arandela plana |

3. Introduzca el faro nuevo a través del hueco del parachoques (Figura 34). Asegúrese de que las clavijas quedan alineadas con los taladros del soporte de montaje del parachoques.
4. Sujete el faro con las arandelas y los conectores rápidos que se retiraron anteriormente.
5. Conecte el cableado que se retiró anteriormente al faro.
6. Ajuste los faros para orientar las haces según se desee.

Ajuste de los faros

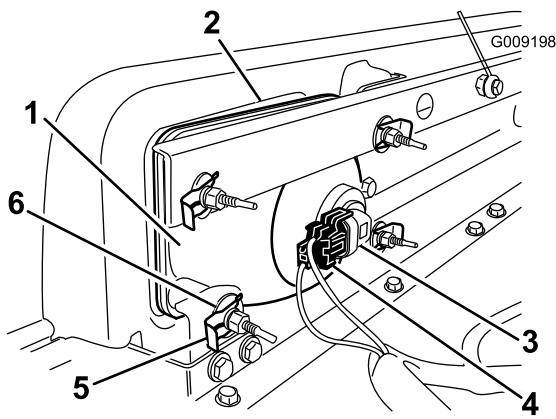
Utilice el procedimiento siguiente para ajustar la posición de las haces de luz después de cambiar o reinstalar un faro.

1. Gire la llave de contacto a la posición de Conectado y encienda los faros.
2. Utilice los conectores de los faros para girar el conjunto y posicionar el haz de luz convenientemente.

Mantenimiento de la batería

ADVERTENCIA

CALIFORNIA

Advertencia de la Propuesta 65

Los bornes, terminales y otros accesorios de la batería contienen plomo y compuestos de plomo, productos químicos reconocidos por el Estado de California como causantes de cáncer y daños reproductivos. Lávese las manos después de manejar el material.

Importante: No arranque el vehículo empujándolo.

Mantenga siempre la batería limpia y completamente cargada. Utilice una toalla de papel para limpiar la batería y su soporte. Si los terminales de la batería están oxidados, límpielos con una disolución de cuatro partes de agua y una parte de bicarbonato sódico. Aplique una ligera capa de grasa en los terminales de la batería para evitar la corrosión.

Tensión: 12 voltios, 280 amperios de arranque en frío a -18 grados C.

Cómo retirar la batería

1. Coloque el vehículo en una superficie nivelada, ponga el freno de estacionamiento, gire la llave de contacto a desconectado y retire la llave.
2. Localice la batería, en el lado derecho de la máquina, detrás del asiento del pasajero. Retire la tapa de la batería.
3. Desconecte el cable negativo de tierra (negro) del borne de la batería.

▲ ADVERTENCIA

Un enrutado incorrecto de los cables de la batería podría dañar el vehículo y los cables, causando chispas. Las chispas podrían hacer explotar los gases de la batería, causando lesiones personales.

- Desconecte siempre el cable negativo (negro) de la batería antes de desconectar el cable positivo (rojo).
- Conecte siempre el cable positivo (rojo) de la batería antes de conectar el cable negativo (negro).
- Coloque siempre la correa de la batería para proteger y fijar la batería.

▲ ADVERTENCIA

Los terminales de la batería o una herramienta metálica podrían hacer cortocircuito si entran en contacto con los componentes metálicos del vehículo, causando chispas. Las chispas podrían hacer explotar los gases de la batería, causando lesiones personales.

- Al retirar o colocar la batería, no deje que los terminales toquen ninguna parte metálica del vehículo.
- No deje que las herramientas metálicas hagan cortocircuito entre los terminales de la batería y las partes metálicas del vehículo.

- Desconecte el cable positivo (rojo) del borne de la batería.
- Retire los herrajes del dispositivo de sujeción de la batería. Retire el dispositivo de sujeción y guarde todas las piezas.
- Retire la batería de la caja.

Instalación de la batería

Intervalo de mantenimiento: Cada 50 horas

- Coloque la batería en la caja de manera que los bornes estén alejados del bastidor del vehículo.
- Instale el dispositivo de sujeción de la batería, fijándolo con los herrajes que retiró anteriormente.

Importante: Tenga siempre colocada la sujeción de la batería para proteger y fijar la batería.

- Conecte el cable positivo (rojo) al borne positivo (+) de la batería y el cable negativo (negro) al borne negativo (-) de la batería usando los pernos y las tuercas de orejeta. Deslice la cubierta de goma sobre el borne positivo de la batería.
- Coloque la tapa de la batería.

Comprobación del nivel de electrolito

Intervalo de mantenimiento: Cada 50 horas

Nota: Este procedimiento es necesario solamente para las baterías de los modelos 07266TC y 07273TC.

Compruebe el nivel de electrolito cada 50 horas de operación, o si la máquina está inactiva, cada 30 días.

- Localice la batería, en el lado derecho de la máquina, detrás del asiento del pasajero. Retire la tapa de la batería.
- Retire los tapones de llenado. Si el electrolito no llega a la línea de llenado, añada la cantidad necesaria de agua destilada; consulte Cómo añadir agua a la batería.

▲ PELIGRO

El electrolito de la batería contiene ácido sulfúrico, que es un veneno mortal y causa quemaduras graves.

- No beba electrolito y evite el contacto con la piel, los ojos y la ropa. Lleve gafas de seguridad para proteger sus ojos, y guantes de goma para proteger sus manos.
- Llene la batería en un lugar que tenga disponible agua limpia para enjuagar la piel.

Cómo añadir agua a la batería

Nota: Este procedimiento es necesario solamente para las baterías de los modelos 07266TC y 07273TC.

El mejor momento para añadir agua destilada a la batería es justo antes de operar la máquina. Esto permite que el agua se mezcle perfectamente con la solución de electrolito.

- Limpie la parte superior de la batería con una toalla de papel.
- Retire los tapones de llenado de la batería y llene cada celda lentamente con agua destilada hasta que el nivel llegue a la línea de llenado. Vuelva a colocar los tapones de llenado.

Importante: No llene la batería demasiado. El electrolito rebosará a otras zonas del vehículo, causando corrosión y deterioros importantes.

Cómo cargar la batería

Importante: Mantenga siempre la batería completamente cargada (densidad de 1,260). Esto es especialmente importante para evitar dañar la batería cuando la temperatura está por debajo de los 0 °C.

- Retire la batería de la máquina; consulte Cómo retirar la batería.
- Conecte un cargador de batería de 3 a 4 amperios a los bornes de la batería. Cargue la batería a un ritmo de 3 a 4 amperios durante 4 a 8 horas (12 voltios). No sobrecargue la batería.

▲ ADVERTENCIA

El proceso de carga de la batería produce gases que pueden explotar.

No fume nunca cerca de la batería, y mantenga alejados de la batería chispas y llamas.

- Instale la batería en el chasis; consulte Cómo instalar la batería.

Cómo almacenar la batería

Si la máquina va a estar inactiva durante más de 30 días, retire la batería y cárguela totalmente. Guárdela en una estantería o en la máquina. Deje desconectados los cables si la guarda en la máquina. Guarde la batería en un ambiente fresco para evitar el rápido deterioro de la carga. Para evitar que la batería se congele, asegúrese de que está totalmente cargada.

Mantenimiento del sistema de transmisión

Comprobación y ajuste del punto muerto

Intervalo de mantenimiento: Cada 100 horas

Para realizar operaciones de mantenimiento de rutina y/o diagnósticos del motor, debe ponerse el transeje en punto muerto (Figura 35). El selector de marchas del vehículo dispone de una posición de punto muerto, que controla el punto muerto del transeje. Deben tomarse las siguientes medidas para asegurarse de que la palanca de cambios acciona correctamente el punto muerto del transeje:

1. Mueva la palanca de cambios a la posición de punto muerto.
2. Asegúrese de que la pletina de punto muerto está en posición de punto muerto (nivelada respecto al soporte de montaje del cable situado debajo del soporte del cambio de marchas) girando el embrague arrastrado (Figura 35). El vehículo no debe desplazarse ni hacia adelante ni hacia atrás. Si lo hace, mueva manualmente la pletina de punto muerto a la posición de punto muerto.



Figura 35

1. Pletina de punto muerto
2. Contratuerzas

3. Apriete una de las contratuerzas (Figura 35) para obtener un espacio de 0,03-0,06 pulgadas.

Nota: Usted debe sujetar el eje roscado por debajo de la pletina para poder apretar la contratuerca superior.

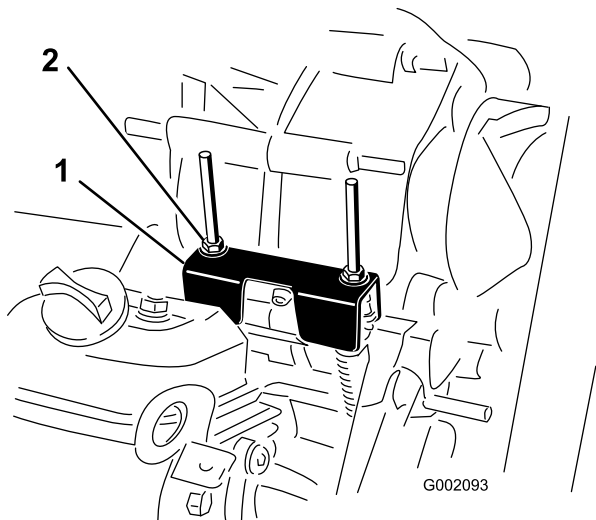
4. Apriete la otra contratuerca para obtener un espacio de 0,76-1,5 mm.
5. Tire hacia arriba de cada cable de cambio y asegúrese de que hay un espacio de 0,76-1,5 mm entre la tuerca/arandela y la pletina de punto muerto (Figura 36). Si no hay espacio, ajuste las tuercas hasta obtener un espacio de 0,76-1,5 mm.



Figura 36

1. Pletina de punto muerto
2. Tire hacia arriba
3. Protector del cable
4. Espacio de 0,76-1,5 mm
5. Incorrecto; ajustar para obtener un espacio de 0,76-1,5 mm.

6. Arranque el motor y cambie varias veces a marcha adelante, marcha atrás, y punto muerto, para asegurarse de que la pletina de punto muerto funciona correctamente.

Inspección de los neumáticos

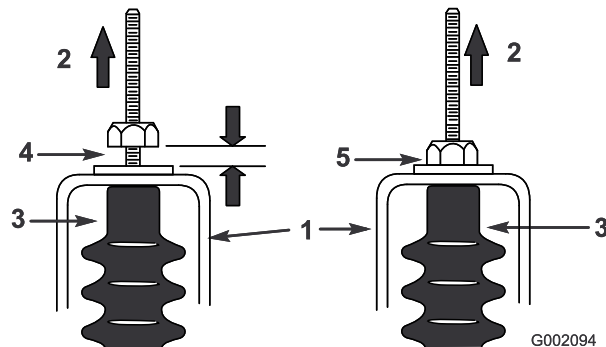
Intervalo de mantenimiento: Cada 100 horas

Cada 100 horas

Compruebe la condición de los neumáticos al menos cada 100 horas de operación. Los incidentes en la operación, tales como golpear un bordillo, pueden dañar un neumático o una llanta y afectar a la alineación de las ruedas, así que después de un incidente usted debe inspeccionar los neumáticos.

Compruebe que los neumáticos están correctamente montados. Apriete las tuercas de las ruedas a 61-88 Nm.

Ajuste de la suspensión



Figura 37

1. Amortiguador 2. Collarín

Los amortiguadores con muelle incorporan un collarín que puede ajustarse en cada rueda para lograr la suspensión o la comodidad deseada. Para ajustar los amortiguadores, consulte en el *Manual de servicio* de la máquina los procedimientos y la herramientas usados para realizar el reglaje, o póngase en contacto con su Distribuidor Autorizado Toro.

Ajuste de la convergencia de las ruedas delanteras

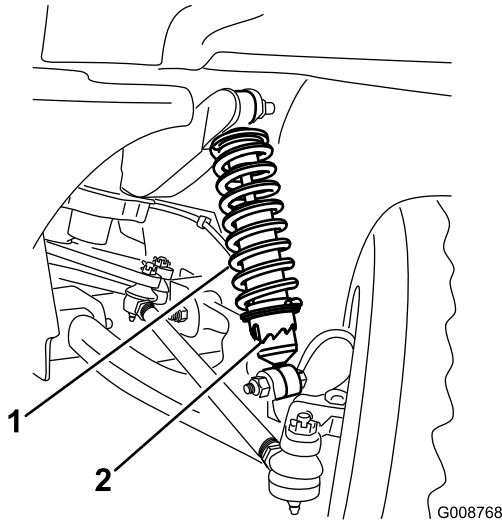
Intervalo de mantenimiento: Cada 100 horas

Compruebe la convergencia de las ruedas delanteras cada 100 horas de operación o cada año, lo que ocurra primero.

La convergencia debe ser de 0-6 mm con los parámetros siguientes:

- Conduzca el vehículo hacia adelante y hacia atrás unas cuantas veces con el fin de relajar los brazos en A.
- Mida la convergencia con las ruedas orientadas hacia adelante y un operador de 79–102 kg de peso en el asiento del conductor.

Nota: El conductor debe conducir hasta la zona donde se va a realizar la medición y permanecer sentado en el vehículo durante la medición.

1. Mida la distancia entre los neumáticos delanteros a la altura del eje, en la parte delantera y trasera de las ruedas (Figura 38).



Figura 38

1. Línea central de los neumáticos - detrás 3. Línea central del eje
2. Línea central de los neumáticos - delante

2. Si la medida no está dentro del intervalo especificado (consulte las dimensiones y los parámetros que figuran al principio de este procedimiento), afloje las contratuercas en ambos extremos de las bielas (Figura 39).

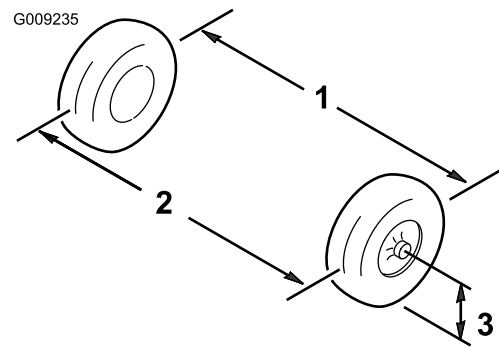

Figura 39

1. Contratuerca 2. Biela
3. Gire ambas bielas para mover la parte delantera del neumático hacia dentro o hacia fuera.
 4. Apriete las contratuercas de las bielas cuando el ajuste sea correcto.
 5. Asegúrese de que el volante tiene un recorrido completo en ambas direcciones.

Mantenimiento del embrague de transmisión principal

Intervalo de mantenimiento: Cada 400 horas

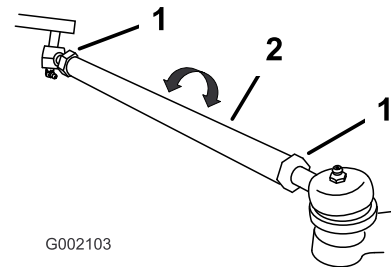
Cada 400 horas de operación o cada año, limpie el embrague de la siguiente manera:

1. Pare el motor, retire la llave y ponga el freno de estacionamiento.
2. Levante y enganche la plataforma de carga
3. Retire los 3 pernos que fijan la cubierta al embrague, y retire la cubierta (Figura 40).

Mantenimiento del sistema de refrigeración

Limpieza de las zonas de refrigeración del motor

Intervalo de mantenimiento: Cada 100 horas

Limpie la rejilla giratoria, las aletas de refrigeración y las superficies exteriores del motor cada 100 horas de operación (más a menudo en condiciones de mucha suciedad o polvo).

Importante: La operación del motor con la rejilla giratoria bloqueada, las aletas de refrigeración sucias o atascadas, o sin las tapas de ventilación dañará el motor debido al sobrecalentamiento.

Importante: No limpie nunca el motor con agua a presión porque el agua podría contaminar el sistema de combustible.

Mantenimiento de los frenos

Inspección de los frenos

Intervalo de mantenimiento: Cada 100 horas

Los frenos constituyen un componente de seguridad del vehículo de importancia vital. Al igual que todos los componentes de seguridad, deben ser inspeccionados minuciosamente a intervalos regulares para asegurar un rendimiento y seguridad óptimos. Deben realizarse las inspecciones siguientes cada 100 horas:

- Inspeccione las zapatas de freno para asegurarse de que no están desgastadas ni dañadas. Si el grosor de la zapata es de menos de 1,6 mm, las zapatas deben ser cambiadas.
- Inspeccione el soporte y los demás componentes por si hubiera señales de desgaste o deformación excesivos. Si se encuentra alguna deformación, deben cambiarse los componentes en cuestión.
- Compruebe el nivel de líquido de frenos; consulte Comprobación del nivel de líquido de frenos.

Comprobación del nivel del líquido de frenos

Intervalo de mantenimiento: Cada vez que se utilice o diariamente

El depósito de líquido de frenos es llenado en fábrica y suministrado con líquido de frenos DOT 3. Compruebe el nivel antes de arrancar el motor por primera vez y luego cada 8 horas o cada día.

1. Coloque la máquina en una superficie nivelada, ponga el freno de estacionamiento, gire la llave de contacto a desconectado y retire la llave.
2. Retire el tapón de goma encima y en el centro del salpicadero para tener acceso al cilindro maestro y al depósito del líquido de frenos.
3. Mire el lateral del depósito. El nivel debe estar por encima de la línea Mínimo (Figura 43). Si el nivel de líquido es bajo, limpie la zona alrededor del tapón, retire el tapón y llene el depósito hasta que el nivel esté por encima de la línea Mínimo. No llene demasiado.



Figura 43

1. Depósito de líquido de frenos 2. Línea Mínimo

Ajuste del freno de estacionamiento

Compruebe el ajuste del freno de estacionamiento cada 200 horas.

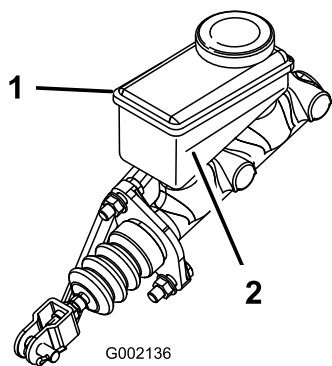
1. Retire la cubierta de goma del freno de estacionamiento haciendo palanca.
2. Afloje el tornillo de fijación que sujeta el pomo a la palanca del freno de estacionamiento (Figura 44).



Figura 44

1. Palanca del freno de estacionamiento 3. Tornillo de fijación
2. Pomo

3. Gire el pomo hasta que se requiera una fuerza de 133–156 N para accionar la palanca.
4. Apriete el tornillo de fijación e instale la cubierta de goma.

Mantenimiento de las correas

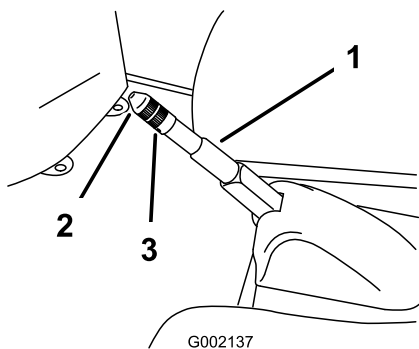
Mantenimiento de la correa de transmisión

Comprobación de la correa de transmisión

Intervalo de mantenimiento: Después de las primeras 8 horas

Cada 200 horas

Compruebe la condición y la tensión de la correa de transmisión después del primer día de operación y luego cada 200 horas de operación.

1. Coloque la máquina en una superficie nivelada, ponga punto muerto, ponga el freno de estacionamiento, gire la llave de contacto a desconectado y retire la llave.
2. Levante la plataforma y coloque la varilla de soporte.
3. Haga girar la correa e inspecciónela (Figura 45) para asegurarse de que no está excesivamente desgastada ni dañada. Cambie la correa si es necesario.



Figura 45

1. Correa de transmisión 3. Embrague secundario
2. Embrague primario

Cómo cambiar la correa de transmisión

1. Haga girar la correa y llévela sobre el embrague secundario (Figura 45).
2. Retire la correa del embrague primario (Figura 45).
3. Para volver a colocar la correa, invierta el procedimiento.

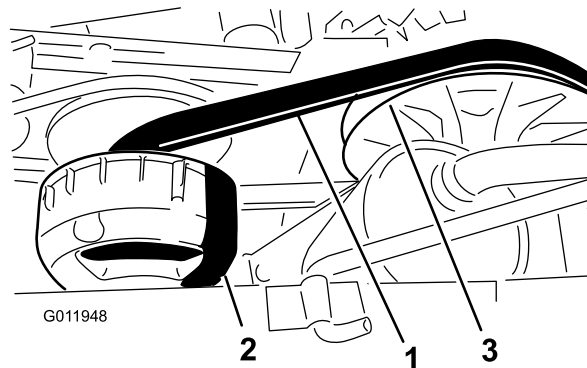
Cómo ajustar la correa del generador de arranque

Intervalo de mantenimiento: Después de las primeras 8 horas
Cada 200 horas

1. Coloque la máquina en una superficie nivelada, ponga el freno de estacionamiento, gire la llave de contacto a desconectado y retire la llave.
2. Afloje la tuerca del pivote del generador de arranque (Figura 46).



Figura 46

- | | |
|-----------------------------|-------------------------------------|
| 1. Alojamiento del embrague | 4. Correa del generador de arranque |
| 2. Correas de transmisión | 5. Soporte del pivote del generador |
| 3. Generador de arranque | 6. Tuerca del pivote del generador |

-
3. Coloque una palanca entre el soporte del motor y el motor de arranque.
 4. Incline el motor de arranque en la ranura hasta que la correa se desvíe 6 mm aplicando una fuerza de 44 N (Figura 46).
 5. Apriete la tuerca del generador de arranque y retire la palanca (Figura 46). Apriete la tuerca a 88-115 Nm.

Limpieza

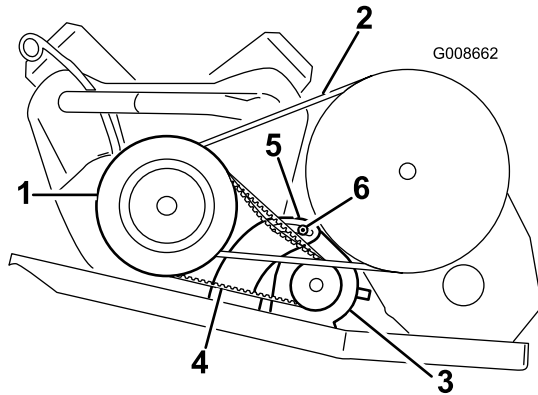
Cómo lavar el vehículo

El vehículo debe lavarse cuando sea necesario. Utilice agua sola o con un detergente suave. Se puede utilizar un paño, aunque el capó perderá algo de su brillo.

Importante: No se recomienda utilizar agua a presión para lavar la máquina. Puede dañar el sistema eléctrico, hacer que se desprendan pegatinas importantes, o eliminar grasa necesaria en los puntos de fricción. Evite el uso excesivo de agua, especialmente cerca del panel de control, el motor y la batería.

Almacenamiento

1. Coloque la máquina en una superficie nivelada, ponga el freno de estacionamiento, pare el motor y retire la llave.
2. Limpie toda suciedad de toda la máquina, incluyendo el exterior de las aletas de la culata del motor y del alojamiento del soplador.

Importante: La máquina puede lavarse con un detergente suave y agua. No utilice agua a presión para lavar la máquina. El lavado a presión puede dañar el sistema eléctrico o eliminar grasa necesaria en los puntos de fricción. No utilice demasiada agua, especialmente cerca del tablero de control, las luces, el motor y la batería.

3. Inspeccione los frenos; consulte Inspección de los frenos, en la sección Mantenimiento, Mantenimiento de los frenos.
4. Revise el limpiador de aire; consulte Mantenimiento del limpiador de aire en la sección Mantenimiento, Mantenimiento del motor.
5. Engrase la máquina; consulte la sección Mantenimiento, Lubricación.
6. Cambie el aceite del motor; consulte Mantenimiento del aceite del motor, en la sección Mantenimiento, Mantenimiento del motor.
7. Compruebe la presión de los neumáticos; consulte Comprobación de la presión de los neumáticos.
8. Si va a guardar la máquina durante más de 30 días, prepare el sistema de combustible de la forma siguiente.

- A. Agregue un estabilizador/acondicionador a base de petróleo al combustible del depósito.

Siga las instrucciones de mezcla del fabricante del estabilizador. (8 ml por litro). No use un estabilizador a base de alcohol (etanol o metanol).

Nota: Un estabilizador/acondicionador de combustible es más eficaz cuando se mezcla con gasolina fresca y se utiliza en todo momento.

- B. Haga funcionar el motor para distribuir el combustible con acondicionador por todo el sistema de combustible (5 minutos).
- C. Pare el motor, deje que se enfríe y drene el depósito de combustible.
- D. Vuelva a arrancar el motor y hágalo funcionar hasta que se pare.
- E. Accione el estérter.

- F. Ponga en marcha y haga funcionar el motor hasta que no vuelva a arrancar.
- G. Deseche el combustible adecuadamente. Recicle observando la normativa local.

Importante: No guarde la gasolina con estabilizador/acondicionador durante más de 90 días.

9. Retire las bujías y verifique su condición; consulte Cómo cambiar las bujías, en la sección Mantenimiento, Mantenimiento del motor.
10. Con las bujías retiradas del motor, vierta dos cucharadas soperas de aceite de motor en el agujero de la bujía.
11. Utilice el motor de arranque eléctrico para hacer girar el motor y distribuir el aceite dentro del cilindro.
12. Instale las bujías y apriételas al par recomendado; consulte Cómo cambiar las bujías, en la sección Mantenimiento, Mantenimiento del motor.

Nota: No instale los cables en la(s) bujía(s).

13. Retire la batería del chasis; compruebe el nivel de electrolito, y cárguela completamente; consulte Mantenimiento de la batería, en la sección Mantenimiento, Mantenimiento del sistema eléctrico.

Nota: No conecte los cables de la batería a los bornes de la batería durante el almacenamiento.

Importante: La batería debe estar completamente cargada para evitar que se congele y sufra daños a temperaturas por debajo de 0°C. Una batería completamente cargada mantiene su carga durante aproximadamente 50 días a temperaturas inferiores a los 4°C. Si se prevé que la temperatura estará por encima de los 4°C, compruebe el nivel de agua en la batería y cárguela cada 30 días.

14. Revise y apriete todos los pernos, tuercas y tornillos. Repare o sustituya cualquier pieza dañada.
15. Pinte las superficies que estén arañadas o donde esté visible el metal.
Puede adquirir la pintura en su Servicio Técnico Autorizado.
16. Guarde la máquina en un garaje o almacén seco y limpio.
17. Retire la llave de contacto y guárdela en un lugar seguro, fuera del alcance de los niños.
18. Cubra la máquina para protegerla y para conservarla limpia.

Esquemas

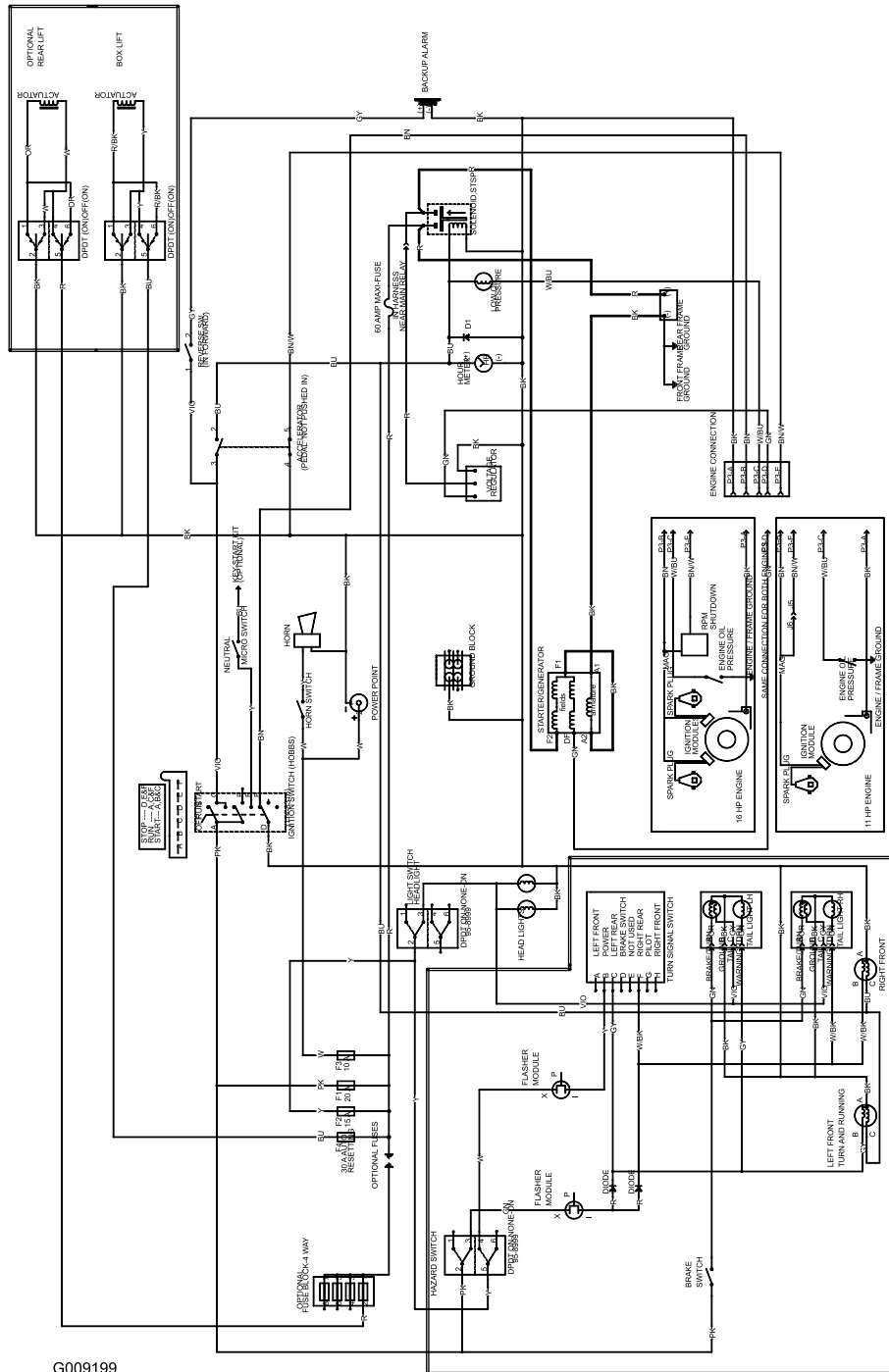

G009199

Esquema eléctrico (Rev. A)

Notas:



La Garantía Toro de Cobertura Total

Una garantía limitada

Condiciones y productos cubiertos

The Toro® Company y su afiliada, Toro Warranty Company, bajo un acuerdo entre sí, garantizan conjuntamente su producto Toro Commercial ("Producto") contra defectos de materiales o mano de obra durante dos años o 1500 horas de operación*, lo que ocurra primero. Esta garantía es aplicable a todos los productos exceptuando los Aireadores (estos productos tienen otras garantías). Cuando exista una condición cubierta por la garantía, repararemos el producto sin costo alguno para usted, incluyendo diagnóstico, mano de obra, piezas y transporte. El periodo de la garantía empieza en la fecha en que el Producto es entregado al comprador original al por menor. * Producto equipado con contador de horas.

Instrucciones para obtener asistencia bajo la garantía

Usted es responsable de notificar al Distribuidor de Commercial Products o al Concesionario Autorizado de Commercial Products al que compró el Producto tan pronto como exista una condición cubierta por la garantía, en su opinión. Si usted necesita ayuda para localizar a un Distribuidor de Commercial Products o a un Concesionario Autorizado, o si tiene alguna pregunta sobre sus derechos o responsabilidades bajo la garantía, puede dirigirse a:

Commercial Products Service Department
Toro Warranty Company
8111 Lyndale Avenue South
Bloomington, MN 55420-1196 EE.UU.
E-mail: commercial.warranty@toro.com

Responsabilidades del Propietario

Como propietario del Producto, usted es responsable del mantenimiento y los ajustes requeridos que figuran en su Manual de operador. El no realizar del mantenimiento y los ajustes requeridos puede dar pie a la negación de una reclamación bajo la garantía.

Elementos y condiciones no cubiertos

No todos los fallos o averías de productos que se producen durante el periodo de garantía son defectos de materiales o de mano de obra. Esta garantía no cubre:

- Los fallos o averías del Producto que se producen como consecuencia del uso de piezas de repuesto que no sean de la marca Toro, o de la instalación y el uso de accesorios o productos adicionales o modificados que no sean de la marca Toro. Estos artículos pueden tener garantía propia ofrecida por su fabricante.
- Los fallos del Producto que se producen como resultado de no realizar el mantenimiento y/o los ajustes recomendados. Las reclamaciones bajo la garantía pueden ser denegadas si no se mantiene adecuadamente el producto Toro con arreglo al Mantenimiento recomendado incluido en el *Manual del operador*.
- Los fallos de productos que se producen como consecuencia de la operación del Producto de manera abusiva, negligente o temerario.
- Piezas sujetas a consumo en el uso a menos que se demuestre que son defectuosas. Algunos ejemplos de piezas que se consumen o gastan durante la operación normal del Producto incluyen, pero no se limitan a, forros y pastillas de freno, forros de embrague, cuchillas, molinetes, contracuchillas, taladros, bujías, ruedas giratorias, neumáticos, filtros, correas, y determinados componentes de pulverizadores tales como diafragmas, boquillas, válvulas de retención, etc.

- Fallos producidos por influencia externa. Los elementos que se consideran influencia externa incluyen pero no se limitan a condiciones meteorológicas, prácticas de almacenamiento, contaminación, el uso de refrigerantes, lubricantes, aditivos, fertilizantes, agua o productos químicos no homologados, etc.
- Ruido, vibraciones, desgaste y deterioro normales.
- El "desgaste normal" incluye, pero no se limita a daños a asientos debido a desgaste o abrasión, desgaste de superficies pintadas, pegatinas o ventanas rayadas, etc.

Piezas

Las piezas cuya sustitución está prevista como mantenimiento requerido están garantizadas hasta la primera sustitución programada de dicha pieza. Las piezas sustituidas bajo esta garantía están cubiertas durante el periodo de la garantía original del producto y pasan a ser propiedad de Toro. Toro tomará la decisión final de reparar o sustituir cualquier pieza o conjunto. Toro puede utilizar piezas remanufacturadas en las reparaciones efectuadas bajo esta garantía.

Nota respecto a la garantía sobre baterías de ciclo profundo:

Las baterías de ciclo profundo pueden producir un número total específico de kilowatios-hora durante su vida. Las técnicas de uso, recarga y mantenimiento pueden alargar o acortar la vida total de la batería. A medida que se consuman las baterías de este producto, se irá reduciendo paulatinamente la cantidad de trabajo útil entre intervalos de carga, hasta que la batería se desgaste del todo. La sustitución de baterías que se han desgastado debido al consumo normal es responsabilidad del propietario del producto. Puede ser necesario sustituir las baterías, por cuenta del propietario, durante el periodo normal de garantía.

El mantenimiento corre por cuenta del propietario

La puesta a punto del motor, la lubricación, la limpieza y el abrillantado, la sustitución de Elementos y condiciones no cubiertos, filtros y refrigerante y la realización del Mantenimiento Recomendado son algunos de los servicios normales que requieren los productos Toro y que corren por cuenta del propietario.

Condiciones Generales

La reparación por un Distribuidor o Concesionario Autorizado Toro es su único remedio bajo esta garantía.

Ni The Toro Company ni Toro Warranty Company son responsables de daños indirectos, incidentales o consecuentes en conexión con el uso de los productos Toro cubiertos por esta garantía, incluyendo cualquier coste o gasto por la provisión de equipos de sustitución o servicio durante periodos razonables de mal funcionamiento o no utilización hasta la terminación de las reparaciones bajo esta garantía. Salvo la garantía de emisiones citada a continuación, en su caso, no existe otra garantía expresa.

Cualquier garantía implícita de mercantilidad y adecuación a un uso determinado queda limitada a la duración de esta garantía expresa. Algunos estados no permiten exclusiones de daños incidentales o consecuentes, ni limitaciones sobre la duración de una garantía implícita, de manera que las exclusiones y limitaciones arriba citadas pueden no serle aplicables a usted.

Esta garantía le otorga a usted derechos legales específicos; es posible que usted tenga otros derechos que varían de un estado a otro.

Países fuera de Estados Unidos o Canadá

Los clientes deben ponerse en contacto con su Distribuidor (Concesionario) Toro para obtener pólizas de garantía para su país, provincia o estado. Si por cualquier razón usted no está satisfecho con el servicio ofrecido por su distribuidor, o si tiene dificultad en obtener información sobre la garantía, póngase en contacto con el importador Toro. Si fallan todos los demás recursos, puede ponerse en contacto con nosotros en Toro Warranty Company.