



Count on it.

Betjeningsvejledning

Workman® MD- og MDX- arbejds køretøj

Modelnr. 07266—Serienr. 31000001 og derover

Modelnr. 07266TC—Serienr. 31000001 og derover

Modelnr. 07273—Serienr. 31000001 og derover

Modelnr. 07273TC—Serienr. 31000001 og derover

Modelnr. 07279—Serienr. 31000001 og derover

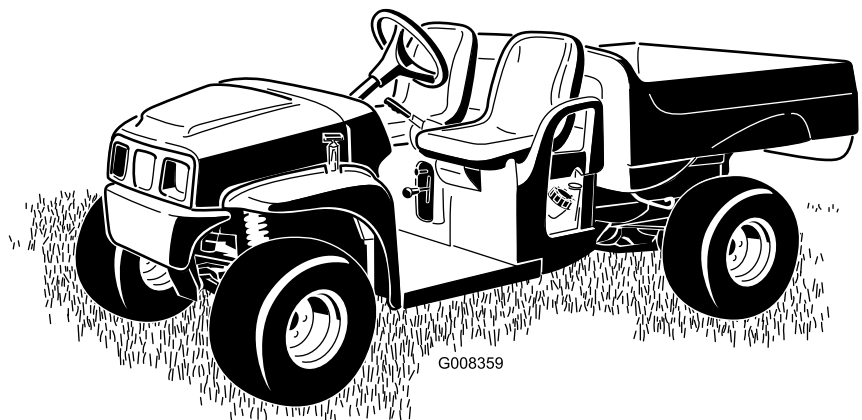

Dette er et arbejdskøretøj, som udelukkende må bruges af professionelle, ansatte operatører i kommercielle anvendelsesområder. Det er hovedsageligt beregnet til transport af redskaber, som benyttes i sådanne anvendelsesområder. Køretøjet har kapacitet til sikker transport af en operatør og en passager på de angivne sæder. Køretøjets lad er uegnet til passagerer.

Dette produkt overholder alle relevante EU-direktiver. Yderligere oplysninger fås på den separate produktspecifikke overensstemmelseserklæring.

ADVARSEL

CALIFORNIEN

Advarsel i henhold til erklæring nr. 65

Udstødningsskælden fra dette produkt indeholder kemikalier, der ifølge staten Californien er kræftfremkaldende samt giver medfødte defekter eller forårsager andre forplantningsskader.

Vigtigt: Denne maskine er ikke udstyret med en gnistfangerlydpotte. Det er en overtrædelse af California Public Resource Code, afsnit 4442, at bruge eller betjene denne maskine på et skovbegroet, buskbegroet eller græsbegroet område. Andre stater eller føderale områder kan have tilsvarende lovgivning.

Dette gnisttændingssystem er i overensstemmelse med de canadiske ICES-002-forskrifter.

Den medfølgende *motormanual* indeholder information om U.S. Environmental Protection Agency (EPA) og California Emission Control Regulation for emissionssystemer samt om vedligeholdelse og garanti. Nye eksemplarer kan bestilles via motorfabrikanten.

Indledning

Læs denne vejledning omhyggeligt, så du kan lære at betjene og vedligeholde produktet korrekt samt undgå person- og produktskade. Det er dit ansvar at betjene produktet korrekt og sikkert.

Du kan kontakte Toro direkte på www.Toro.com for at få oplysninger om produkter og tilbehør, hjælp til at finde en forhandler og for at registrere dit produkt.

Når du har brug for service, originale Toro-dele eller yderligere oplysninger, bedes du kontakte en autoriseret serviceforhandler eller Toros kundeservice samt have

produktets model- og serienummer parat. Figur 1 viser model- og serienummerets placering på produktet. Skriv numrene, hvor der er gjort plads til dette.

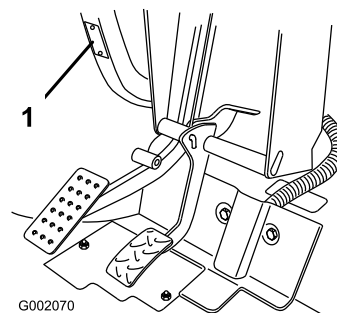

Figur 1

1. Model- og serienummerets placering

Modelnr. _____

Serienr. _____

Denne manual advarer dig om mulige farer og giver dig særlige sikkerhedsoplysninger ved hjælp af advarselssymbolet (Figur 2), der angiver en fare, som kan forårsage alvorlig personskade eller død, hvis du ikke følger de anbefalede forholdsregler.



Figur 2

1. Advarselssymbol

Denne betjeningsvejledning bruger to andre ord til at fremhæve oplysninger. **Vigtigt** henleder opmærksomheden på særlige mekaniske oplysninger, og **Bemærk** angiver generel information, som det er værd at lægge særligt mærke til.

Indhold

Indledning.....	2	Serviceeftersyn af tændrøret (kun model 07266/TC og 07279)	29
Sikkerhed	4	Serviceeftersyn af tændrøret (kun model 07273/TC)	30
Sikker betjeningspraksis.....	4	Vedligeholdelse af brændstofsytstem.....	31
Før betjening.....	4	Eftersyn af brændstofslanger og -forbindelser.....	31
Betjening.....	5	Udskiftning af brændstoffiltrene	31
Vedligeholdelse	7	Vedligeholdelse af elektrisk system.....	31
Model 07266/TC og 07279.....	7	Udskiftning af sikringerne.....	31
Model 07273/TC	8	Udskiftning af forlygterne.....	31
Sikkerheds- og instruktionsmærkater	9	Serviceeftersyn af batteriet.....	32
Opsætning	11	Vedligeholdelse af drivsystem	34
1 Montering af rattet.....	11	Kontrol og justering af neutral	34
2 Aktivering af batteriet	11	Eftersyn af dækkene	35
3 Læsning af vejledningen og gennemgang af sikkerhedsuddannelsesmateriale	12	Justering af ophænget	35
Produktoversigt.....	13	Justering af forhjulenes spidsning.....	35
Betjeningsanordninger	13	Vedligeholdelse af den primære drevkobling	36
Specifikationer	16	Udskiftning af transmissionsvæsken.....	36
Udstyr/tilbehør.....	16	Vedligeholdelse af kølesystem	37
Betjening.....	17	Rengøring af motorens køleområder	37
Sæt sikkerheden i højsædet.....	17	Vedligeholdelse af bremses	38
Kontrol før start.....	17	Eftersyn af bremseserne	38
Kontrol af motorolien	17	Kontrol af bremsevæskestanden	38
Kontrol af bremsevæskestanden	18	Justering af parkeringsbremsen	38
Kontrol af dæktrykket.....	18	Vedligeholdelse af remme	39
Påfyldning af brændstof.....	18	Eftersyn af drivremmen.....	39
Kontrol af oliestanden i gearkassen	19	Justering af startgeneratorremmen	39
Start af motoren	19	Rengøring	40
Standstning af køretøjet	20	Vask af køretøjet.....	40
Parkering af køretøjet	20	Opbevaring	40
Betjening af ladet.....	20	Diagrammer	42
Bremsning i et nyt køretøj.....	21		
Læsning af ladet.....	21		
Transport af køretøjet.....	21		
Bugsering af køretøjet.....	22		
Træk af en anhænger.....	22		
Vedligeholdelse	23		
Skema over anbefalet vedligeholdelse.....	23		
Kontrolliste for daglig vedligeholdelse.....	24		
Tiltag forud for vedligeholdelse	25		
Vedligeholdelse af køretøjet under specielle driftsforhold.....	25		
Brug af donkraft.....	25		
Sådan fås adgang til motorhjælmen	25		
Smøring	26		
Smøring af fedt.....	26		
Motorvedligeholdelse	26		
Eftersyn af luftfilteret	26		
Serviceeftersyn af motorolie (kun model 07266/TC og 07279)	27		
Serviceeftersyn af motorolie (kun model 07273/TC)	28		

Sikkerhed

Hvis operatøren eller ejeren anvender eller vedligeholder maskinen forkert, kan det medføre personskade. For at nedsætte risikoen for potentiel personskade skal operatøren overholde disse sikkerhedsforskrifter og altid være opmærksom på advarselssymbolerne, der betyder **Forsigtig**, **Advarsel** eller **Fare** – ”personlige sikkerhedsanvisninger”. Hvis forskrifterne ikke overholdes, kan det medføre personskade eller død.

Tilsynsførende, operatører og servicepersonale skal kende følgende standarder og publikationer (materialet fås på den viste adresse):

- Kodeks for brandfarlige og brændbare væsker:
ANSI/NFPA 30
- National Fire Protection Association:
ANSI/NFPA #505; Powered Industrial Trucks,
National Fire Prevention Association, Barrymarch
Park, Quincy, Massachusetts 02269 USA.
- ANSI/ASME B56.8 Personal Burden Carriers
American National Standards Institute, Inc., 1430
Broadway, New York, New York 10018 U.S.A.
- SAE J2258 Light Utility Vehicle
SAE International, 400 Commonwealth Drive,
Warrendale, PA 15096-0001 USA.
- ANSI/ UL 558; Internal Combustion Engine
Powered Industrial Trucks
American National Standards Institute, Inc., 1430
Broadway, New York, New York 10018 U.S.A.
eller
Underwriters Laboratories, 333 Pfingsten Road,
Northbrook, Illinois 60062 U.S.A.

Sikker betjeningspraksis

⚠ ADVARSEL

Workman er et køretøj, som udelukkende er beregnet til anvendelse uden for hovedvejene, og det er ikke udviklet, udstyret eller fremstillet til brug på offentlig vej, gade eller motorveje.

Den tilsynsførendes ansvar

- Sørg for, at operatørerne er behørigt uddannede og bekendte med *betjeningsvejledningen* og alle mærkater på køretøjet.
- Sørg for at fastlægge dine egne specielle procedurer og arbejdsregler ved usædvanlige driftsforhold (f.eks. skråninger, der er for stejle til kørsel med køretøjet).

Før betjening

- Betjen først maskinen, når du har læst og forstået indholdet i denne vejledning.
- Tillad aldrig børn at betjene køretøjet. Enhver, som bruger køretøjet, skal have kørekort til bil.
- Tillad aldrig andre voksne at betjene køretøjet uden først at have læst og forstået *brugervejledningen*. Kun uddannede og autoriserede personer må bruge dette køretøj. Sørg for, at alle operatører er fysisk og mentalt i stand til at betjene køretøjet.
- Dette køretøj er udviklet til at transportere kun dig, operatøren, og én passager i det sæde, der er beregnet til dette formål. Medtag aldrig andre passagerer på køretøjet.
- Køretøjet må aldrig betjenes af personer, som er påvirket af medicin eller alkohol. Selv receptpligtig medicin og medicin mod forkølelse kan forårsage dødsrisiko.
- Kør ikke køretøjet, når du er træt. Sørg for at holde pauser indimellem. Det er meget vigtigt, at du altid er vågen og opmærksom.
- Lær betjeningsanordningerne at kende, og gør dig bekendt med, hvordan du stopper motoren hurtigt.
- Hold alle afskærmninger, sikkerhedsanordninger og mærkater i orden og på plads. Hvis en afskærmning, sikkerhedsanordning eller mærkat ikke fungerer efter hensigten, er ulæselig eller beskadiget, skal den repareres eller udskiftes, før maskinen betjenes.
- Brug altid kraftige sko. Betjen ikke maskinen, hvis du er iført sandaler, tennissko eller gummisko. Bær ikke løstsiddende tøj eller smykker, som kan sætte sig fast i bevægelige dele og forårsage personskade.
- Det tilrådes at bære sikkerhedsbriller, sikkerhedssko, lange benklæder og hjelm, og dette er påkrævet i henhold til visse lokale sikkerheds- og forsikringsregler.
- Undgå at køre i mørke, især på steder, du ikke kender godt. Hvis du er nødt til at køre, når det er mørkt, skal du køre meget forsigtigt, bruge forlygterne og endda overveje at forsyne maskinen med yderligere lys.
- Vær ekstremt forsigtig, når du kører i nærheden af personer. Vær altid klar over, hvor omkringstående personer befinder sig.
- Kontroller altid de udpegede områder på køretøjet, som er angivet i denne vejlednings før start-afsnit, før du betjener køretøjet. Hvis der er noget galt, må du ikke benytte køretøjet. Sørg for, at problemet

afhjælpes, før køretøjet eller påmonteret udstyr betjenes.

- Da benzin er meget brandfarligt, skal det håndteres med stor forsigtighed.
 - Brug en godkendt benzindunk.
 - Fjern ikke dækslet fra brændstoftanken, når motoren er varm eller kører.
 - Ryg ikke, mens du håndterer benzin.
 - Fyld brændstoftanken udendørs, og fyld den op til cirka 25 mm under tankens top (bunden af påfyldningsstudsens). Fyld ikke for meget på.
 - Tør eventuel spildt benzin op.

Betjening

⚠ ADVARSEL

Motorudstødningen indeholder kulilte, som er en lugtfri, dødbringende gift.

Lad ikke motoren køre indendørs eller på et lukket område.

- Operatøren og passageren skal blive siddende, når køretøjet er i bevægelse. Operatøren skal holde begge hænder på rattet, når som helst det er muligt, og passageren skal benytte de dertil beregnede holdegreb. Hold til enhver tid arme og ben inden for selve køretøjet.
- Kør langsommere, og drej mindre skarpt, når du har en passager med. Husk, at din passager måske ikke forventer, at du bremser eller drejer, og derfor muligvis ikke er forberedt.
- Hold altid øje med og undgå lave nedhæng såsom grene på træer, dørrammer og gangbroer oven over dit hoved. Sørg for, at der er tilstrækkelig plads oven over dig til, at køretøjet og dit hoved let kan komme under.
- Hvis ikke køretøjet betjenes sikkert, kan det medføre en ulykke, køretøjet kan vælte, og alvorlig personskade eller død kan blive følgen. Kør forsigtigt. Sådan forhindres det, at maskinen vælter, eller at operatøren mister kontrollen over den:
 - Vær ekstremt forsigtig, sænk farten, og hold sikker afstand rundt om bunkere, grøfter, vandløb, ramper, steder du ikke kender eller ethvert sted, hvor forholdene skifter pludseligt, hvad angår jordbundsforholdene eller forhøjninger i terrænet.
 - Hold øje med huller eller andre skjulte farer.
 - Vær ekstra forsigtig, når du betjener køretøjet på våde overflader, i dårligt vejr, ved højere

hastigheder eller med fuld last. Standsningstiden og bremselængden øges med fuld last.

- Undgå at stoppe og starte pludseligt. Skift ikke fra bak til fremadkørsel eller fremadkørsel til bak uden først at standse helt op.
- Sænk farten, før du drejer. Forsøg ikke at dreje skarpt eller udføre pludselige manøvrer eller andre usikre kørselshandlinger, som kan medføre, at du mister herredømmet over køretøjet.
- Når du aflæsser, må du ikke lade nogen stå bag køretøjet, og du skal passe på ikke at aflæsse på eventuelle omkringstående fødder. Løsn bagsmækkens låse fra siden af ladet, ikke bagfra.
- Betjen kun køretøjet, når ladet er nede og låst.
- Før du bakker, skal du se bagud og sikre dig, at der ikke er nogen bag dig. Bak langsomt.
- Hold øje med trafikken, når du er i nærheden af eller krydser veje. Hold altid tilbage for fodgængere og andre køretøjer. Dette køretøj er ikke beregnet til brug på gader eller motorveje. Vis altid af, når du skal dreje, eller stop tidsnok til, at andre mennesker ved, hvad din hensigt er. Overhold alle færdselsregler og -bestemmelser.
- Køretøjets el- og udstødningssystem kan fremkalde gnister, som kan antænde eksplosive materialer. Betjen aldrig køretøjet i eller i nærheden af et område, hvor der er eksplosive eller røggasser i luften.
- Hvis du nogen sinde er usikker på en sikker betjening, skal du standse arbejdet og spørge din tilsynsførende.
- Berør ikke motoren eller lyd-potten, mens motoren kører, ej heller lige efter, at den er stoppet. Disse områder kan være varme nok til at forårsage forbrændinger.
- Hvis maskinen nogen sinde vibrerer unormalt, skal du omgående standse, vente på, at al bevægelse standser, og efterse køretøjet for skader. Reparer alle skader, før du begynder at bruge maskinen.
- Før du forlader sædet:
 1. Stop maskinen.
 2. Aktiver parkeringsbremsen.
 3. Drej tændingsnøglen til slukket position.
 4. Fjern tændingsnøglen.
- **Bemærk:** Hvis køretøjet står på en skrånende flade, skal du blokere hjulene, efter at du er steget ud af køretøjet.
- Lyn kan forårsage alvorlig personskade eller død. Hvis der observeres lyn eller høres torden i området, må maskinen ikke anvendes. Søg ly.

Bremsning

- Sænk farten, før du nærmer dig en forhindring. Således får du ekstra tid til at standse eller undvige. Hvis du rammer en forhindring, kan køretøjet og dets indhold blive beskadiget. Og hvad vigtigere er, du og din passager kan komme til skade.
- Køretøjets bruttovægt har stor indflydelse på din evne til at standse og/eller dreje. Tung last og påmonteret udstyr gør, at køretøjet er sværere at standse eller dreje. Jo tungere lasten er, jo længere tid tager det at standse.
- Sænk køretøjets hastighed, hvis ladet er fjernet, og der ikke er noget udstyr påmonteret køretøjet. Bremseegenskaberne ændrer sig, og hurtige opbremsninger kan få baghjulene til at låse, hvilket kan påvirke herredømmet over køretøjet.
- Græs og kørebaner er langt glattere, når det er vådt. Det kan tage 2 til 4 gange længere at standse på våde overflader end på tørre overflader. Hvis du kører gennem stillestående vand, der er dybt nok til at gøre bremserne våde, vil de ikke fungere ordentligt, før de er tørre. Når du er kørt gennem vand, bør du teste bremserne for at sikre dig, at de fungerer korrekt. Hvis de ikke gør det, skal du køre langsomt, mens du trykker let på bremsepedalen. Så vil bremserne tørre.

Betjening på bakkeskråninger

▲ ADVARSEL

Betjening af køretøjet på en bakke kan forårsage, at køretøjet vælter eller ruller, eller motoren kan sætte ud, og du kan miste fart på bakken. Dette kan medføre personskade.

- Anvend ikke maskinen på meget stejle skrænter.
- Accelerer ikke hurtigt, og brems ikke pludseligt hårdt op, når du bakker ned ad en bakke, især ikke med last.
- Hvis motoren sætter ud, eller du begynder at miste fart på en bakke, skal du langsomt bakke lige ned ad bakken. Forsøg aldrig at dreje køretøjet rundt.
- Sørg for at køre langsomt på bakker, og udvis forsigtighed.
- Undgå at dreje på en bakke.
- Mindsk lasten og køretøjets hastighed.
- Undgå at standse på bakker, især med last på.

Disse ekstra forsigtighedshensyn skal tages, når du betjener køretøjet på en bakke.

- Sænk farten, før du begynder at køre op eller ned ad en bakke.

- Hvis motoren sætter ud, eller du begynder at miste fart, mens du kører op ad en bakke, skal du gradvist bremse ned og langsomt bakke lige ned ad bakken.
- Det kan være farligt at dreje, mens du kører op eller ned ad bakker. Hvis du er nødt til at dreje på en bakke, skal du gøre det langsomt og forsigtigt. Foretag aldrig skarpe eller hurtige drejninger.
- Tung last påvirker stabiliteten. Mindsk lastens vægt samt hastigheden, når du kører på bakker, eller hvis lasten har et højt tyngdepunkt. Fastgør lasten forsvarligt, så den ikke flytter sig, og vær ekstra forsigtig, når du kører med last, der nemt flytter sig (væske, sten, sand osv.).
- Undgå at standse på bakker, især med last på. Det tager længere tid at standse under kørsel ned ad bakke end på plan grund. Hvis køretøjet skal standses, skal du undgå pludselige hastighedsskift, som kan forårsage, at køretøjet vælter eller ruller. Brems ikke pludseligt hårdt op, mens du ruller baglæns, da dette kan få køretøjet til at vælte.
- Der kan monteres et valgfrit styrtbøjlesystem (ROPS) til betjening i bakket terræn.

Betjening i ujævnt terræn

Sænk farten, og mindsk lasten, når du kører i ujævnt terræn og i nærheden af kantsten, huller og andre pludselige forandringer i terrænet. Lasten kan forskubbe sig og forringe køretøjets stabilitet.

Der kan monteres et valgfrit styrtbøjlesystem (ROPS) til betjening i bakket terræn.

▲ ADVARSEL

Pludselige forandringer i terrænet kan give pludselige ratbevægelser, som kan medføre skader på hænder og arme.

- Sænk farten, når du kører i ujævnt terræn og i nærheden af kantsten.
- Tag løst fast om rattet omkring perimeteren med tommelfingrene opad og væk fra rattets eger.

Af- og pålæsning

Lastens og passagerens vægt og position kan ændre køretøjets tyngdepunkt og håndtering. Følg disse retningslinjer for at undgå at miste herredømmet og blive udsat for personskade:

- Kør ikke med last, der overskrider lastegrænserne beskrevet på køretøjets vægtmærkat. Se Specifikationer i afsnittet Produktoversigt for at få oplysninger om vægtgrænser. Den nominelle lastevne gælder kun for plane overflader.

- Mindsk lastens vægt, når du kører på bakker og i ujævnt terræn, for at undgå, at køretøjet vælter.
- Mindsk lastens vægt, hvis tyngdepunktet er højt. Ting som mursten, gødning eller træplanker kan stakkes højere på ladet. Jo højere en last er stablet, jo større risiko er der for, at køretøjet vælter. Fordel lasten så lavt som muligt, idet du sørger for, at den ikke påvirker udsynet bagud.
- Anbring lastens vægt ligeligt fordelt på tværs af ladet. Hvis du anbringer lasten over mod en af siderne, er det mere sandsynligt, at køretøjet vælter under drejning.
- Anbring lastens vægt ligeligt fordelt på langs af ladet. Hvis du anbringer lasten bag bagakslen, reduceres vægten på forhjulene. Dette kan medføre tab af styrekontrol eller få køretøjet til at vælte på bakker eller i ujævnt terræn.
- Vær ekstra forsigtig, hvis lasten overstiger ladets mål, og når du håndterer last, der ikke er anbragt i midten, og som ikke kan anbringes i midten. Hold lasten afbalanceret og fastgjort for at forhindre den i at forskubbe sig.
- Fastgør altid lasten forsvarligt, så den ikke forskubber sig. Hvis en last ikke er sikret, eller du transporterer en væske i en stor beholder, f.eks. et sprøjteapparat, kan lasten forskubbe sig. Det sker hyppigst under drejning, kørsel op eller ned ad bakke, ved pludseligt skiftende hastigheder, eller når du kører hen over ujævne overflader. Last, der forskubber sig, kan få køretøjet til at vælte.

⚠ ADVARSEL

Ladet kan være tungt. Hænder eller andre kropsdele kan blive knust.

- **Hold hænder og andre kropsdele væk, når du sænker ladet.**
- **Aflæs ikke materialer på omkringstående.**
- Aflæs aldrig et lastet lad, mens køretøjet vender sidelæns på en bakke. Ændringen i vægtfordelingen kan få køretøjet til at vælte.
- Når du kører med en tungt last i ladet, skal du sænke farten og tage højde for tilstrækkelig bremselængde. Brems ikke pludseligt op. Vær ekstra forsigtig på bakker.
- Vær opmærksom på, at en tung last øger bremselængden og mindsker maskinens evne til at dreje hurtigt uden at vælte.

- Den bageste ladplads er kun beregnet til last, ikke til passagerer.
- Overlæs aldrig køretøjet. Mærkatet (der er placeret bag på stellet) viser køretøjets lastgrænser. Overlæs aldrig påmonteret udstyr, og overskrid aldrig køretøjets bruttovægt.

Vedligeholdelse

- Det er kun tilladt kvalificeret og autoriseret personale at vedligeholde, reparere, justere eller efterse køretøjet.
- Før serviceeftersyn og justeringer af maskinen: Stop motoren, aktiver parkeringsbremsen, og fjern nøglen fra tændingen for at forhindre, at nogen kommer til at starte motoren ved et uheld.
- Hold alle møtrikker, bolte og skruer korrekt tilspændt for at sikre, at hele maskinen er i god stand.
- Undgå brand: Hold motorområdet fri for for meget fedt, græs, blade og ophobet snavs.
- Brug aldrig åben ild til at kontrollere niveauet eller lækage af brændstof eller batterielektrolyt.
- Hvis motoren skal køre for at udføre en vedligeholdelsesjustering, skal du holde hænder, fødder, tøj og alle kropsdele væk fra motoren og alle bevægelige dele. Hold alle personer på afstand.
- Brug ikke åbne beholdere til brændstof eller brændbare rensesvæsker ved rengøring af dele.
- Kontakt en autoriseret Toro-distributør, hvis det bliver nødvendigt at foretage større reparationer, eller du har brug for hjælp.
- Køb altid originale Toro-reservedele og -tilbehør for at være sikker på optimal ydeevne og sikkerhed. Reservedele og tilbehør fremstillet af andre producenter kan være farlige. Ændringer af dette køretøj på nogen som helst måde kan påvirke køretøjets drift, ydeevne, holdbarhed eller dets brug og kan medføre personskade eller død. Sådant brug kan gøre garantien ugyldig.

Model 07266/TC og 07279

Lydtryk

Maskinen har et garanteret lydstyrkeniveau på 96 dBA, hvori der er medtaget en usikkerhedsværdi (K) på 1 dBA.

Lydeffektniveauet er fastlagt i overensstemmelse med procedurerne beskrevet i EN ISO 11094.

Lydtryk

Maskinen har et lydtryksniveau ved brugerens øre på 83 dBA, hvori der er medtaget en usikkerhedsværdi (K) på 1 dBA.

Lydtryksniveauet er fastlagt i overensstemmelse med procedurerne beskrevet i EN ISO 11201.

Vibration for hænder/arme

Målt vibrationsniveau for højre hånd = 1,5 m/s²

Målt vibrationsniveau for venstre hånd = 1,03 m/s²

Usikkerhedsværdi (K) = 0,5 m/s²

De målte værdier er fastlagt i overensstemmelse med procedurerne beskrevet i EN 1032.

Vibration for hele kroppen

Målt vibrationsniveau = 0,42 m/s²

Usikkerhedsværdi (K) = 0,5 m/s²

De målte værdier er fastlagt i overensstemmelse med procedurerne beskrevet i EN 1032.

Model 07273/TC

Lydtryk

Maskinen har et garanteret lydstyrkeniveau på 96 dBA, hvori der er medtaget en usikkerhedsværdi (K) på 1 dBA.

Lydeffektniveauet er fastlagt i overensstemmelse med procedurerne beskrevet i EN ISO 11094.

Lydtryk

Maskinen har et lydtryksniveau ved brugerens øre på 81 dBA, hvori der er medtaget en usikkerhedsværdi (K) på 1 dBA.

Lydtryksniveauet er fastlagt i overensstemmelse med procedurerne beskrevet i EN ISO 11201.

Vibration for hænder/arme

Målt vibrationsniveau for højre hånd = 1,5 m/s²

Målt vibrationsniveau for venstre hånd = 1,03 m/s²

Usikkerhedsværdi (K) = 0,5 m/s²

De målte værdier er fastlagt i overensstemmelse med procedurerne beskrevet i EN 1032.

Vibration for hele kroppen

Målt vibrationsniveau = 0,42 m/s²

Usikkerhedsværdi (K) = 0,5 m/s²

De målte værdier er fastlagt i overensstemmelse med procedurerne beskrevet i EN 1032.

Sikkerheds- og instruktionsmærkater



Sikkerheds- og instruktionsmærkaterne kan nemt ses af operatøren og er placeret tæt på potentielle risikoområder. Beskadigede eller bortkomne mærkater skal udskiftes.

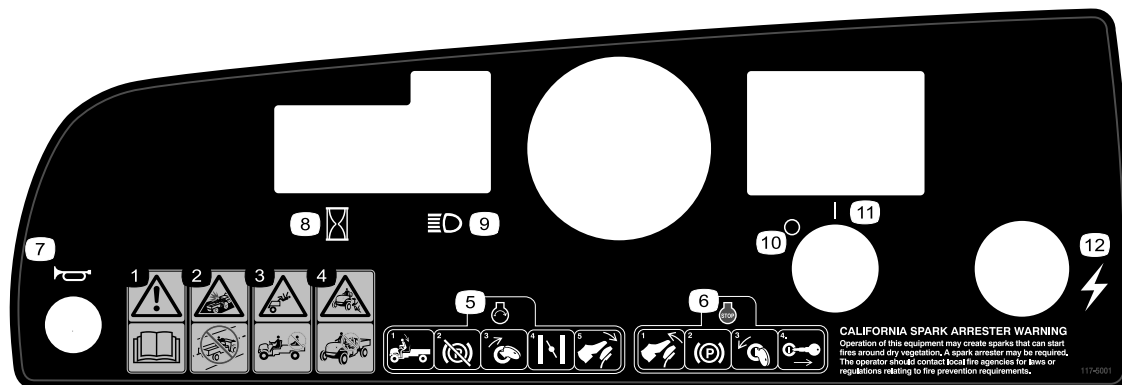

117-5001

1. Advarsel – læs *betjeningsvejledningen*.
2. Kollisionsfare – betjen ikke køretøjet på offentlige gader, veje eller landeveje.
3. Fare for fald – kør ikke med passagerer i ladet.
4. Fare for fald – lad ikke børn betjene køretøjet.
5. Start motoren ved at sætte dig i førersædet, deaktivere parkeringsbremsen, dreje tændingsnøglen til tændt position, trække chokerhåndtaget ud (hvis det er nødvendigt) og træde på gaspedalen.
6. Motoren kan stoppes ved at slippe gaspedalen, aktivere parkeringsbremsen, dreje tændingsnøglen til slukket position og tage tændingsnøglen ud.
7. Horn
8. Timetæller
9. Forlygter
10. Strøm – fra
11. Strøm – til
12. Elektrisk strøm (stikkontakt)



104-6581

1. Advarsel – læs *betjeningsvejledningen*.
2. Brandfare – stop motoren før påfyldning af brændstof.
3. Advarsel – få undervisning, før denne maskine tages i brug.
4. Tippefare – udvis forsigtighed, og kør langsomt ned ad bakker, og når du drejer. Hold hastigheden under 31 km/t, når du kører med fuld eller tung last og i ujævnt terræn.
5. Fare for fald og arm/benskader – kør ikke med passagerer i ladet, og hold altid arme og ben inde i køretøjet.



99-7345

1. Advarsel – læs *betjeningsvejledningen*.
2. Varm overflade/risiko for forbrænding – hold sikker afstand til den varme overflade.
3. Fare for sammenfiltring, rem – hold afstand til bevægelige dele.; hold alle afskærmninger på plads.
4. Fare for knusning, ladet – brug støttepinden til at understøtte ladet.

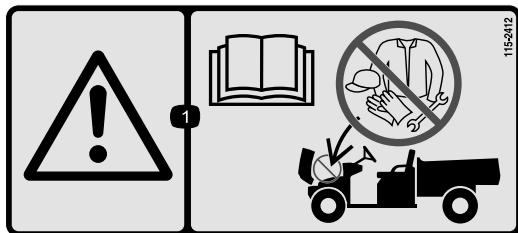

115-2412

1. Advarsel – læs *betjeningsvejledningen*; ingen opbevaring.

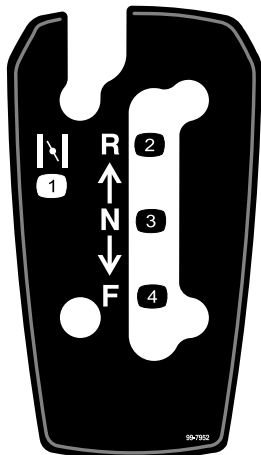

99-7952

- | | |
|------------|------------|
| 1. Choker | 3. Neutral |
| 2. Bakgear | 4. Fremad |

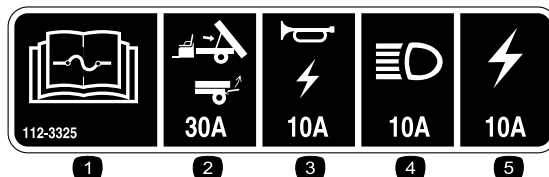

112-3325

- | | |
|--|-------------------------|
| 1. Læs <i>betjeningsvejledningen</i> for at få oplysninger om sikring. | 4. Forlygter, 15A |
| 2. Lift/port, 30A | 5. Køretøjssikring, 20A |
| 3. Horn/stikkontakt, 10A | |



115-7739

1. Fare for fald – kør ikke med passagerer i ladet.

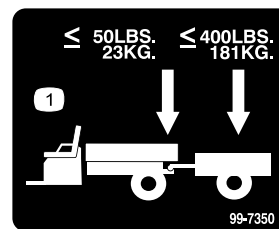

99-7350

1. Maksimal fjedervægt er 23 kg. Den maksimale anhængervægt er 181 kg.

Opsætning

Løsdele

Brug skemaet herunder til at kontrollere, at alle dele er blevet leveret.

Fremgangsmåde	Beskrivelse	Antal	Anvendelse
1	Rat	1	Monter rattet (kun modellerne 07266TC og 07273TC).
2	Kræver ingen dele	–	Aktiver batteriet (kun modellerne 07266TC and 07273TC).
3	Betjeningsvejledning Motorbetjeningsvejledning Reservedelskatalog Sikkerhedsuddannelsesmateriale Registreringskort Skema til kontrol før levering Kvalitetscertifikat Nøgle	1 1 1 1 1 1 1 1 2	Læs betjeningsvejledningen, og se uddannelsesmateriale, før maskinen betjenes.

Bemærk: Maskinens venstre og højre side er som set fra den normale betjeningsposition.

1

Montering af rattet

Dele, der skal bruges til dette trin:

1	Rat
---	-----

Fremgangsmåde

Bemærk: Denne procedure er kun nødvendig for model nr. 07266TC og 07273TC.

1. Løsn de tapper bag på rattet, der holder midterdækslet på plads. Fjern dækslet
2. Fjern møtrikken og spændeskiven fra ratakslen.
3. Skub rattet og skiven på akslen. Placer rattet på akslen, så tværbjælken er vandret, når dækkene peger lige frem, og den brede ege peger nedad.
4. Fastgør rattet på akslen med møtrikken (Figur 3). Tilspænd møtrikken med et moment på 24–30 Nm.

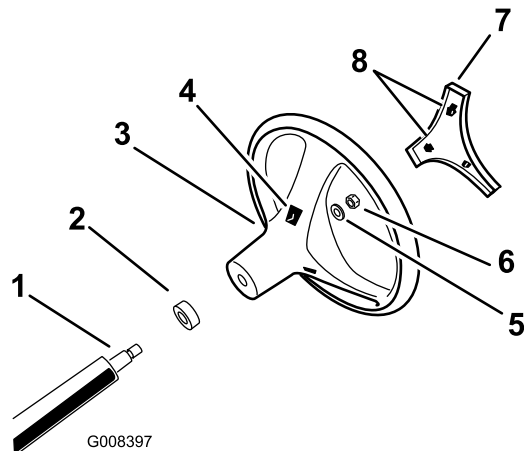

Figur 3

- | | |
|------------------------|-------------------|
| 1. Styreaksel | 5. Spændeskive |
| 2. Skumforsegling | 6. Møtrik |
| 3. Rat | 7. Dæksel |
| 4. Tap-riller i rattet | 8. Tappe i dæksel |

5. Sæt midterdækslet på plads.

2

Aktivering af batteriet

Kræver ingen dele

Fremgangsmåde

Ingen

Bemærk: Denne procedure er kun nødvendig for batterier i model nr. 07266TC og 07273TC.

Hvis batteriet ikke er fyldt med elektrolyt eller aktiveret, skal det fjernes fra køretøjet, fyldes med elektrolyt og lades op. Elektrolyt med en densitet på 1.260 skal købes hos en lokal batterileverandør.

1. Find batteriet på højre side af køretøjet bag ved passagersædet. Fjern batteridækslet.
2. Fjern batteritilholderen, og løft batteriet ud af batteribundpladen.

⚠ FARE

Batterielektrolyt indeholder svovlsyre, som er en dødelig gift, der forårsager alvorlige forbrændinger.

- **Drik ikke elektrolyt, og undgå at få det på huden, i øjnene og på tøjet. Brug sikkerhedsbriller for at beskytte øjnene og gummihandsker for at beskytte hænderne.**
 - **Fyld batteriet op på et sted, hvor der altid er rent vand i nærheden til at skylle huden med.**
3. Fjern påfyldningsdækslerne fra batteriet, og fyld langsomt hver celle op, indtil elektrolytstanden står lige oven over pladerne.
 4. Sæt påfyldningsdækslerne på plads, og slut en 3-4 A batterioplader til batteripolerne. Oplad batteriet ved 3-4 ampere i 4 til 8 timer (12 volt). Batteriet må ikke overoplades.

⚠ ADVARSEL

Opladning af batteriet producerer gasser, der kan eksplodere.

Der må aldrig ryges i nærheden af batteriet, og gnister og åben ild skal holdes væk fra batteriet.

5. Når batteriet er opladet, tages opladeren ud af stikkontakten og frakobles batteripolerne.
6. Fjern påfyldningsdækslerne. Påfyld langsomt elektrolyt i hver celle, indtil elektrolytstanden når op til påfyldningslinjen. Sæt påfyldningsdækslerne på.

Vigtigt: Fyld ikke for meget på batteriet. Elektrolyt kan løbe over og ramme andre dele af køretøjet og forårsage alvorlig korrosion og nedbrydning.

7. Monter batteriet. Se Serviceeftersyn af batteriet i afsnittet Vedligeholdelse af det elektriske system under Vedligeholdelse.

3

Læsning af vejledningen og gennemgang af sikkerhedsuddannelsesmateriale

Dele, der skal bruges til dette trin:

1	Betjeningsvejledning
1	Motorbetjeningsvejledning
1	Reserveudskiftningskatalog
1	Sikkerhedsuddannelsesmateriale
1	Registreringskort
1	Skema til kontrol før levering
1	Kvalitetscertifikat
2	Nøgler

Fremgangsmåde

- Læs *betjeningsvejledningen* og *motorbetjeningsvejledningen*.
- Gennemgå sikkerhedsuddannelsesmateriale.
- Udfyld registreringskortet.
- Udfyld *Skema til kontrol før levering*.
- Læs *kvalitetscertifikatet*.

Produktoversigt

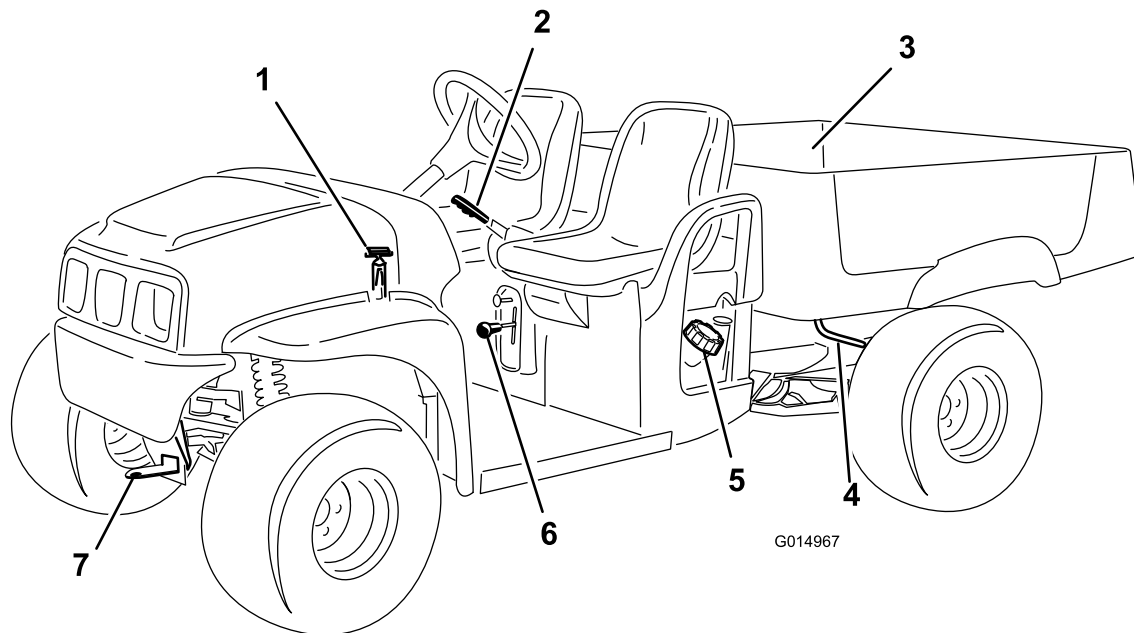

G014967

Figur 4

- | | | | |
|---------------------|----------------------|---------------------|----------------------|
| 1. Motorhjemsstrop | 3. Lad | 5. Tankdæksel | 7. Anhængertrækstang |
| 2. Parkeringsbremse | 4. Ladets udløserarm | 6. Gearskiftevælger | |

Betjeningsanordninger

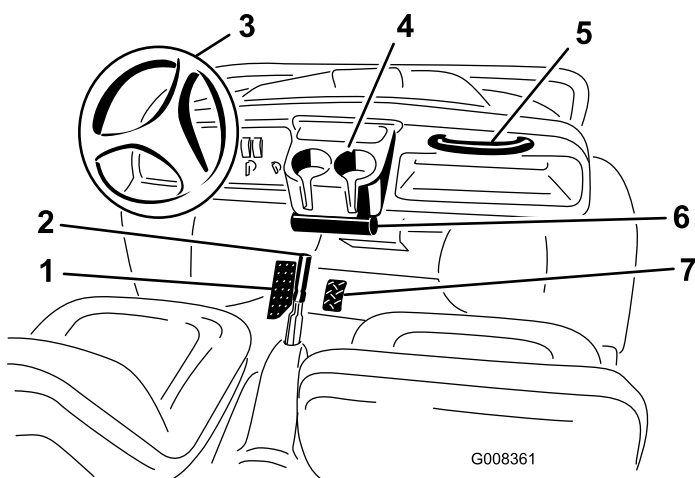

G008361

Figur 5

- | | |
|-----------------------------------|---------------------------------|
| 1. Brems pedal | 5. Passagerholdegreb |
| 2. Parkeringsbremse, centerkonsol | 6. Rør til betjeningsvejledning |
| 3. Rat | 7. Gaspedal |
| 4. Kopholder | |

Gaspedal

Gaspedalen (Figur 5) giver operatøren mulighed for at variere køretøjets kørselshastighed. Når du træder på pedalen, starter motoren. Når du træder pedalen længere

ned, øges kørselshastigheden. Når du slipper pedalen, vil køretøjet køre langsommere, og motoren vil holde op med at køre. Maksimumhastigheden fremad er 26 km/t.

Bremsepedal

Bremsepedalen bruges til at stoppe eller sænke køretøjet (Figur 5).

▲ FORSIGTIG

Bremserne kan blive slidte eller kan justeres forkert, hvilket kan medføre personskaade.

Hvis bremsepedalen vandrer til inden for 25 mm fra køretøjets gulvbræt, skal bremserne justeres eller repareres.

Parkeringsbremse

Parkeringsbremsen er mellem sæderne (Figur 5). Når motoren er slukket, skal parkeringsbremsen være aktiveret for at forhindre, at køretøjet utilsigtet bevæger sig. Træk håndtaget tilbage for at aktivere parkeringsbremsen. Skub håndtaget fremad for at deaktivere parkeringsbremsen. Sørg for, at parkeringsbremsen er aktiveret, hvis køretøjet er parkeret på en stejl skråning.

Choker

Chokeren er placeret under og til højre for førersædet. Træk chokeren udad for at starte en kold motor (Figur 6). Når motoren starter, skal du regulere chokeren for at holde motoren jævnt kørende. Så snart det er muligt, skal du trykke grebet ind til slukket position. En varm motor kræver ingen eller kun lidt choker.

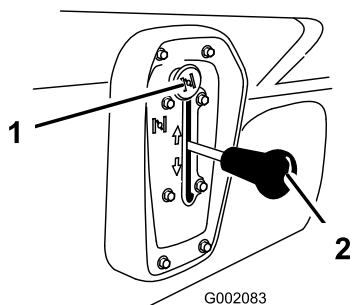

Figur 6

1. Choker
2. Gearskiftevælger

Gearskiftevælger

Gearskiftevælgeren har tre positioner: frem, bak og neutral (Figur 6). Motoren starter og kører i en hvilken som helst af de tre positioner.

Bemærk: Hvis gearskiftevælgeren står i bakgear, lyder summetonen for at advare operatøren.

Vigtigt: Stands altid køretøjet, før du skifter gear.

Tændingskontakt

Tændingskontakten (Figur 7), der bruges til at starte og stoppe motoren, har to positioner: slukket og tændt. Drej nøglen med uret til tændt position med henblik på betjening. Drej nøglen mod uret til slukket position, når køretøjet er standset. Fjern nøglen fra tændingen, når du forlader køretøjet.

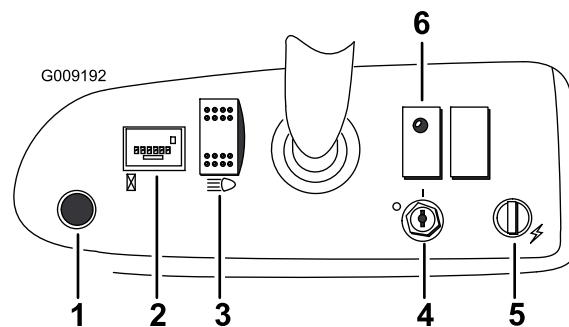

Figur 7

1. Hornknap (kun TC-modeller)
2. Timetæller
3. Lyskontakt
4. Tændingskontakt
5. Stikkontakt
6. Olieindikator

Timetæller

Timetælleren (Figur 7) angiver det samlede antal timer, som motoren har kørt. Timetælleren begynder at tælle, når gaspedalen trædes ned.

Olielampe

Olielampen advarer operatøren, hvis motorens oliestand falder under et sikkert niveau (Figur 7). Hvis lampen tændes og forbliver tændt, skal oliestanden kontrolleres, og der skal om nødvendigt fyldes mere olie på. Læs Kontrol af motorolien under Betjening.

Bemærk: Olieindikatoren blinker muligvis. Dette er normalt og kræver ingen handling.

Lyskontakt

Vip kontakten for at aktivere forlygterne. Tryk for at tænde lygterne (Figur 7).

Stikkontakt

Brug stikkontakten til at strømføde ekstra, elektrisk tilbehør med 12 V (Figur 7).

Hornknap (kun TC-modeller)

Tryk på hornknappen for at aktivere køretøjets horn (Figur 7).

Brændstofmåler

Brændstofmåleren (Figur 8) er på brændstoftanken ved siden af påfyldningsdækslet på førersiden af køretøjet. Denne måler viser mængden af brændstof i brændstoftanken.

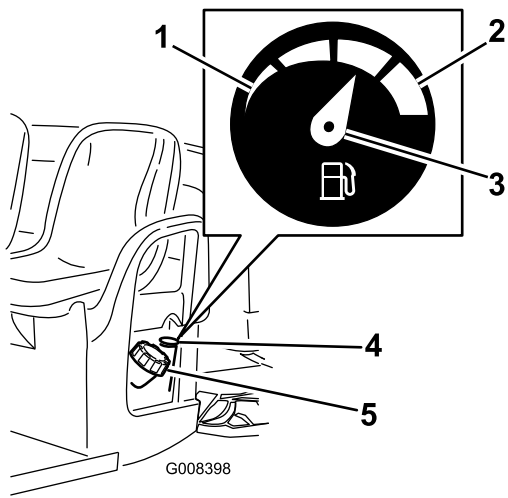

Figur 8

- | | |
|---------|--------------------|
| 1. Tom | 4. Brændstofmåler |
| 2. Fuld | 5. Brændstofdæksel |
| 3. Nål | |

Holdegreb til passageren

Passagerholdegrebene er placeret på højre side af instrumentbrættet og på ydersiden af hvert sæde (Figur 9).

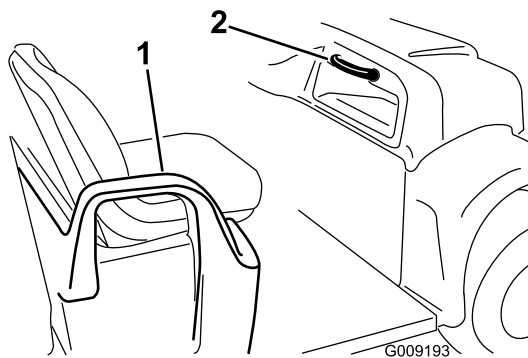

Figur 9

- | | |
|----------------|----------------------|
| 1. Hoftestøtte | 2. Passagerholdegreb |
|----------------|----------------------|

Specifikationer

Bemærk: Specifikationer og design kan ændres uden forudgående varsel.

	MD	MDX
Egenvægt	Tør 544 kg	
Nominal kapacitet (på en jævn flade)	Samlet vægt på 567 kg, inklusiv 90,7 kg operatør- og 90,7 kg passagervægt, last, anhængerens fjedervægt, anhængerens bruttovægt, tilbehør og redskaber	Samlet vægt på 749 kg, inklusiv 90,7 kg operatør- og 90,7 kg passagervægt, last, anhængerens fjedervægt, anhængerens bruttovægt, tilbehør og redskaber
Køretøjets maksimale bruttovægt (på en jævn flade)	1111 kg i alt, inklusive de ovenfor anførte vægtangivelser	1292 kg i alt, inklusive de ovenfor anførte vægtangivelser
Maksimal lastkapacitet (på en jævn flade)	385 kg i alt, inklusive anhængerens fjedervægt og anhængerens bruttovægt	567 kg i alt inklusiv anhængerens fjedervægt og anhængerens bruttovægt
Bugserkapacitet:		
Standard bugsertræk	Fjedervægt, 23 kg. Maksimal anhængervægt er 181 kg.	
Svært bugsertræk	Fjedervægt, 45 kg. Maksimal anhængervægt er 363 kg.	
Samlet bredde	150 cm	
Samlet længde	299 cm	
Afstand fra jorden	25,4 cm foran uden last eller operatør, 18 cm bagest uden last eller operatør	
Akselafstand	205,7 cm	
Dækslodbane (midterlinje til midterlinje)	124,5 cm forrest, 118 cm bagest	124,5 cm forrest, 120 cm bagest
Ladets længde	116,8 cm indvendigt, 132,7 cm udvendigt	
Ladets bredde	124,5 cm indvendigt, 150 cm udvendigt på de støbte skærme	
Ladets højde	25,4 cm indvendigt	

Udstyr/tilbehør

Der fås et udvalg af Toro-godkendt udstyr og tilbehør, der kan anvendes sammen med maskinen for at forbedre og øge dens ydeevne. Kontakt din Autoriseret Toro-forhandler eller distributør, eller besøg www.Toro.com for at se en liste over alt godkendt udstyr og tilbehør.

Betjening

Bemærk: Maskinens venstre og højre side er som set fra den normale betjeningsposition.

Sæt sikkerheden i højsædet

Læs alle sikkerhedsforskrifterne nøje, og gør dig bekendt med de symboler, der findes i afsnittet om sikkerhed. Disse oplysninger kan hjælpe dig eller omkringstående personer med at undgå at komme til skade.

Kontrol før start

Kontroller følgende ting hver dag, før du begynder at bruge køretøjet.

- Kontroller dæktrykket.

Bemærk: Disse dæk er anderledes end bildæk. De kræver mindre tryk for at minimere plænekompaktering og skader.

- Kontroller alle væskestande, og påfyld den rette mængde angivne væske, hvis der mangler noget.
- Kontroller bremsepedalens funktion.
- Kontroller, at lysene virker.
- Drej rattet til venstre og højre for at kontrollere styretøjet.
- Efterse for olielækager, løse dele og andre tegn på fejlfunktioner. Sørg for, at motoren er slukket, og at alle bevægelige dele er standset, før du kontrollerer, om der er olielækager, løse dele eller andre fejl.

Hvis nogen af ovenstående elementer ikke er korrekte, underrettes mekanikeren eller den tilsynsførende, før køretøjet tages i brug. Den tilsynsførende vil muligvis have dig til at kontrollere andre elementer dagligt. Spørg derfor, hvad dit ansvarsområde omfatter.

Kontrol af motorolien

Eftersynsinterval: Hver anvendelse eller dagligt

Bemærk: Motoren leveres med olie i krumtaphuset, men oliestanden skal alligevel kontrolleres, før og efter motoren startes første gang.

Kontroller motorens oliestand hver dag, før motoren startes.

1. Parker maskinen på en plan flade.
2. Rengør omkring målepinden (Figur 10 for model nr. 07266/TC og Figur 11 for model nr. 07273/TC),

så snavs ikke kan falde ned i hullet og beskadige motoren.

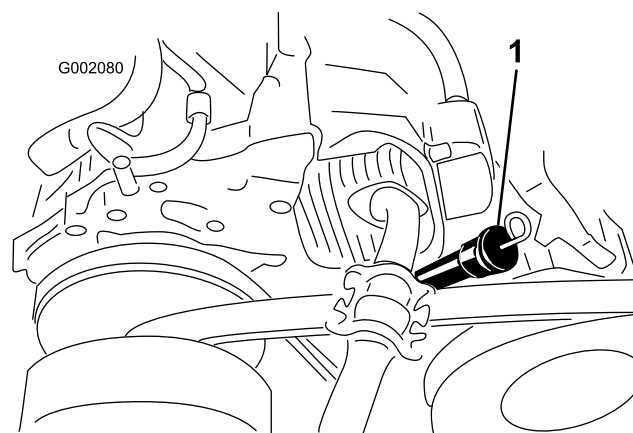

Figur 10
Model nr. 07266/TC

1. Målepind og påfyldningstud

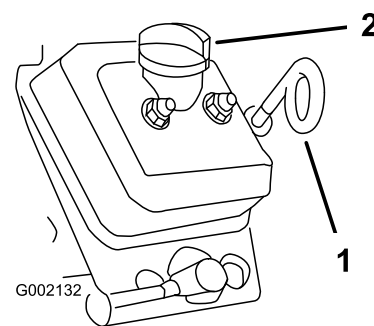

Figur 11
Model nr. 07273/TC

1. Målepind (øjne nedad)
2. Påfyldningsdæksel

3. Fjern målepinden, og tør pindens ende ren.
4. Før målepinden helt ind i påfyldningsrøret. Træk målepinden ud, og kig på pindens ende.

Hvis oliestanden er lav, skal påfyldningsdækslet tages af, og der skal påfyldes olie af den korrekte type for at hæve standen til, men ikke over, Full-mærket på målepinden. Læs Serviceeftersyn af motorolien i afsnittet Vedligeholdelse af motoren under Vedligeholdelse for at få oplysninger om den korrekte type og viskositet. Hæld langsomt olie på, og kontroller niveauet ofte under denne proces.
Fyld ikke for meget på.

5. Sæt målepinden helt på plads.

Vigtigt: Sørg for, at enden med øjet på målepinden peger nedad på 07273/TC-modeller.

Kontrol af bremsevæskestanden

Kontroller bremsevæskestanden, før motoren startes første gang. Læs Kontrol af bremsevæskestanden i afsnittet Vedligeholdelse af bremses under Vedligeholdelse.

Kontrol af dæktrykket

Eftersynsinterval: Hver anvendelse eller dagligt

Kontroller dæktrykket for hver 8. time eller dagligt for at sikre, at niveauerne er korrekte.

Luftryksintervallet for for- og bagdæk er 55-152 kPa (8-22 psi).

Det nødvendige luftryk bestemmes af nyttelasten. Jo lavere luftryk, jo mindre er kompakteringen, og jo jævner kørsel, desto mere minimeres dækmærkerne. Der må ikke benyttes lavere tryk til tung nyttelast ved høj hastighed.

Der skal benyttes højere tryk til tungere nyttelast ved høje hastigheder. Maksimumtrykket må ikke overskrides.

Påfyldning af brændstof

Brug frisk, ren, blyfri, almindelig bilbenzin (mindst 87 oktan). Blyholdig benzin kan anvendes, hvis blyfri almindelig benzin ikke fås.

Vigtigt: Brug aldrig benzin, der indeholder methanol, benzin, der indeholder mere end 10 % ethanol, benzintilsætningsstoffer eller rensbenzin, da det kan beskadige motorens brændstofsistem.

▲ FARE

Under visse forhold er benzin meget brandfarlig og yderst eksplosiv. En brand eller eksplosion forårsaget af benzin kan give dig eller andre forbrændinger samt medføre tingsskade.

- Fyld tanken udendørs i et åbent område, når motoren er kold. Tør eventuel spildt benzin op.
- Fyld aldrig brændstoftanken op i en lukket anhænger.
- Fyld ikke brændstoftanken helt op. Fyld benzin på brændstoftanken, indtil niveauet er 6 til 13 mm under bunden af påfyldningsstudsens. Denne tomme plads giver benzinen i brændstoftanken plads til at udvide sig.
- Ryg aldrig, når du håndterer benzin, og hold dig på afstand af åben ild eller steder, hvor benzindampe kan antændes af en gnist.
- Opbevar benzin i en godkendt beholder og utilgængeligt for børn. Køb aldrig benzin til mere end 30 dages forbrug.
- Betjen ikke maskinen medmindre hele udstødningssystemet er på plads og i god driftsmæssig stand.

⚠ FARE

Under visse omstændigheder kan der under påfyldning af brændstof udvikle sig statisk elektricitet, der kan antænde benzindampene. En brand eller eksplosion forårsaget af benzin kan give dig eller andre forbrændinger samt medføre tingsskade.

- Anbring altid benzindunke på jorden et stykke fra køretøjet, før påfyldning påbegyndes.
- Fyld ikke benzindunke inde i et køretøj eller på en lastbil eller anhænger, da indvendige tæpper eller plastikforinger i lastbiler kan isolere dunken og forsinke tabet af eventuel statisk elektricitet.
- Når det er praktisk muligt, skal benzindrevent udstyr fjernes fra lastbilen eller anhænger og fyldes op igen, mens hjulene står på jorden.
- Hvis dette ikke er muligt, skal påfyldningen af udstyret finde sted på en lastbil eller anhænger med en løs dunk i stedet for direkte fra benzinstanderen.
- Hvis det er nødvendigt at benytte benzinstanderen, skal spidsen af slangen hele tiden være i kontakt med kanten af åbningen i brændstoftanken eller -dunken, indtil påfyldningen er afsluttet.

Opfyldning af brændstoftanken

Brændstoftankens kapacitet er ca. 26,5 l.

1. Sluk for motoren, og aktiver parkeringsbremsen.
2. Rengør området omkring brændstoftankens dæksel (Figur 12).

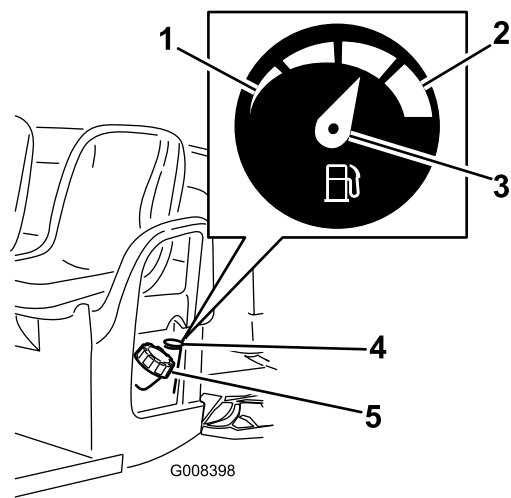

Figur 12

1. Tom
2. Fuld
3. Nål
4. Brændstofmåler
5. Brændstofdæksel

3. Fjern brændstofdækslet.
4. Fyld brændstoftanken op til cirka 25 mm under tankens top (bunden af påfyldningsstudsen). Dette giver benzinen i brændstoftanken plads til at udvide sig. **Fyld ikke for meget på.**
5. Skru brændstofdækslet godt fast. Tør eventuel spildt brændstof op.

Kontrol af oliestanden i gearkassen

Eftersynsinterval: Hver anvendelse eller dagligt

Transmissionsvæskestanden skal være ved bunden af niveauindikatorhullet (Figur 13). Hvis den ikke er det, skal beholderen fyldes med den rette mængde væske. Se Udskiftning af transmissionsvæsken i afsnittet Vedligeholdelse af drivsystemet under Vedligeholdelse.

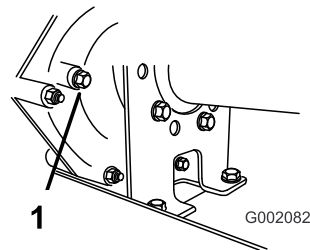

Figur 13

1. Niveauindikatorhul

Start af motoren

1. Tag plads i førersædet, sæt nøglen i tændingen, og drej nøglen med uret til positionen tændt.

Bemærk: Hvis bakalarmen er monteret, og gearskiftevælgeren står i bagegear, lyder der en summetone for at advare operatøren.

2. Flyt gearskiftevælgeren til den ønskede position.
3. Deaktiver parkeringsbremsen.
4. Træd langsomt på gaspedalen.

Bemærk: Hvis motoren er kold, skal gaspedalen trykkes og holdes halvvejs nede. Chokeren skal herefter trækkes ud i tændt position. Sæt chokeren tilbage til slukket position, når motoren er varm.

Vigtigt: Forsøg ikke at skubbe eller bugser køretøjet for at starte det.

Standning af køretøjet

Tag foden væk fra gaspedalen, og træd langsomt på bremsepedalen for at standse køretøjet.

Bemærk: Bremselængden kan variere afhængigt af køretøjets last og hastighed.

Parkering af køretøjet

1. Aktiver parkeringsbremsen, og drej tændingsnøglen til slukket position.
2. Fjern nøglen fra tændingen for at forhindre start ved et uheld.

Betjening af ladet

Sådan hæves ladet

⚠ ADVARSEL

Kørsel med hævet lad kan medføre, at køretøjet nemmere tipper eller vælter. Ladets struktur kan beskadiges, hvis køretøjet betjenes med ladet hævet.

- Betjen kun køretøjet, når ladet er nede.
- Når en last er aflæst, skal ladet sænkes.

1. Fjern anhængertrækkets trækstang.
2. Løft grebet på hver side af ladet, og løft ladet op (Figur 14).

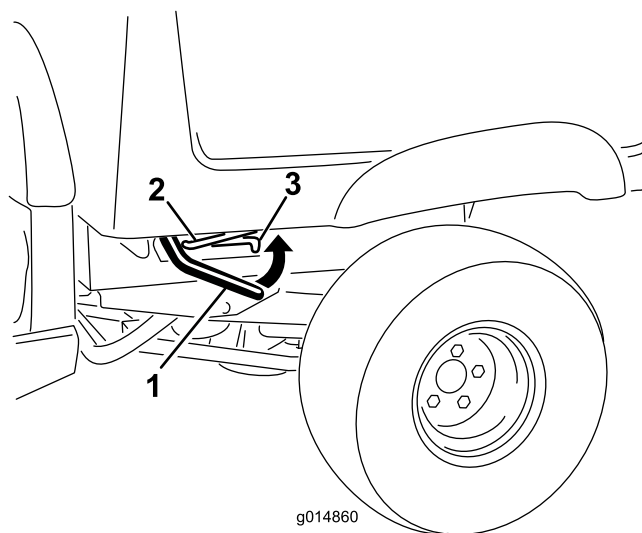

Figur 14

1. Greb
2. Støttepind
3. Holdeindgang

3. Træk støttepinden ind i den forsænkede åbning for derved at fastgøre ladet (Figur 14).

Sådan sænkes ladet

⚠ ADVARSEL

Ladet kan være tungt. Hænder eller andre kropsdele kan blive knust.

Hold hænder og andre kropsdele væk, når du sænker ladet.

Træk støttepinden ud af den forsænkede åbning, og sænk ladet, indtil det låses på plads.

Justering af ladets låse

Hvis ladets lås ikke låser tæt til og vibrerer op og ned under kørsel af køretøjet, kan du justere låsestifterne, så låsene er tætsluttende.

1. Løsn møtrikken i enden af låsestiften (Figur 15).

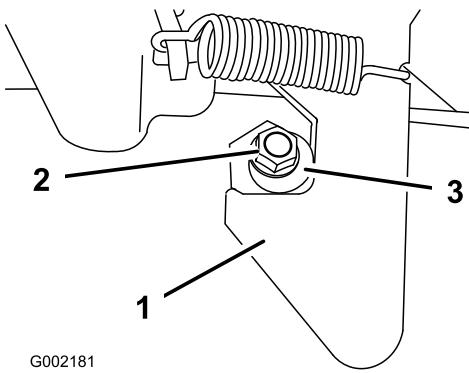

Figur 15

- 1. Lås
- 2. Møtrik
- 3. Låsestift

2. Drej låsestiften med uret, indtil den ligger tæt op ad låsen, og stram herefter møtrikken (Figur 15).
3. Gentag proceduren med låsen på den anden side af køretøjet.

Betjening af bagsmækkens låse

- For at åbne bagsmækken trækkes låsen udad og løftes, hvorefter bagsmækken langsomt sænkes (Figur 16).

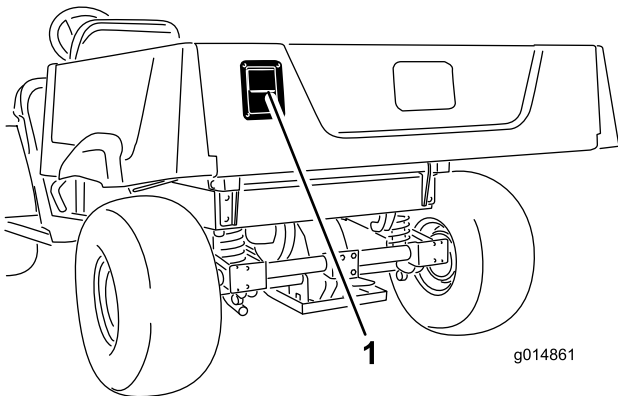

Figur 16

- 1. Bagsmækkens lås

- For at lukke bagsmækken løftes bagsmækken opad og skubbes i, indtil den er låst.

Bremsning i et nyt køretøj

Følg disse retningslinjer i de første 100 driftstimer for at få korrekt ydeevne og lang levetid ud af køretøjet:

- Kontroller væske- og motoroliestanden regelmæssigt, og vær opmærksom på tegn på overophedning i køretøjets komponenter.
- Når du har startet en kold motor, skal du lade den varme op i ca. 15 sekunder, før du accelererer.

- Undgå situationer med hårde opbremsninger i de første timer med tilkørsel af det nye køretøj. Nye bremsebelægninger har måske ikke en optimal ydeevne, før adskillige timers brug har trykpoleret bremserne (tilkørt).
- Varier køretøjets hastighed under betjening. Undgå hurtig start og standsning.
- Det er ikke nødvendigt med en tilkørselsolie til motoren. Den originale motorolie er den samme type som angivet for regelmæssige olieskift.
- Se afsnittet Vedligeholdelse for at få oplysninger om særlige kontrolforanstaltninger efter få timers kørsel.
- Kontroller forhjulsophængets placering, og juster det om nødvendigt. Læs Justering af forhjulsophæng i afsnittet Vedligeholdelse af drivsystemet under Vedligeholdelse.

Læsning af ladet

Ladets kapacitet er 0,37 m³. Mængden af materiale, som kan anbringes i ladet uden at overskride køretøjets nominelle last, kan variere meget, afhængigt af materialets densitet. Et plant ladfuld vådt sand vejer f.eks. 680 kg, hvilket overstiger den nominelle ladkapacitet med 113 kg. Et lad i vandret position med træ vejer derimod 295 kg, hvilket er under den nominelle last.

Se nedenstående tabel for at få oplysninger om mængdegrænser for forskellige materialer:

Materiale	Maksimal ladkapacitet (på en jævn flade)
Småsten, tør	3/4 fuld (ca.)
Småsten, våde	1/2 fuld (ca.)
Sand, tørt	3/4 fuld
Sand, vådt	1/2 fuld
Træ	Fuld
Bark	Fuld
Jord, pakket	3/4 fuld (ca.)

Transport af køretøjet

Der skal bruges en anhænger til flytning af køretøjet over lange afstande. Sørg for, at køretøjet er forsvarligt fastgjort til anhængerens. Se Figur 17 og Figur 18 for at se placeringen af bindepunkterne.

⚠ FORSIGTIG

Løse sæder kan falde af køretøjet og anhængerens under transport og lande på et andet køretøj eller udgøre en forhindring på vejen.

Fjern sæderne, eller sørg for, at sæderne er forsvarligt fastgjort i låsene.

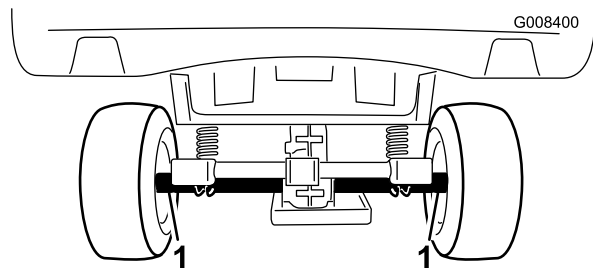

Figur 17

1. Bidepunkter

Bugsering af køretøjet

I nødstilfælde kan køretøjet bugseres over en kort afstand. Vi anbefaler imidlertid ikke dette som standardprocedure.

⚠ ADVARSEL

Bugsering ved høje hastigheder kan forårsage mistet kontrol over styringen og medføre personskaade.

Bugser aldrig køretøjet med en hastighed, som er højere end 8 km/t.

Bugsering af køretøjet skal udføres af to personer. Hvis maskinen skal flyttes over en betydelig afstand, skal den transporteres på en lastbil eller anhænger. Se Transport af køretøjet.

1. Fjern drivremmen. Se Udskiftning af drivremmen i afsnittet Vedligeholdelse af remme under Vedligeholdelse.
2. Sæt et bugsertov fast på anhængertrækstangen foran på stellet (Figur 18).
3. Sæt køretøjet i neutral position, og deaktiver parkeringsbremsen.

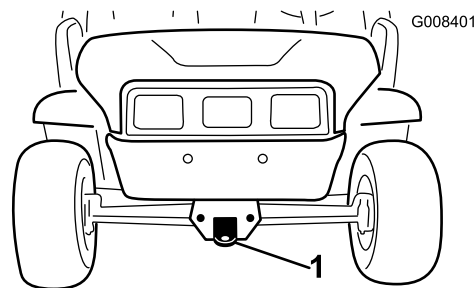

Figur 18

1. Anhængertrækstang og bindepunkt

Træk af en anhænger

Køretøjet kan trække anhangere. Der fås to typer bugsertræk til køretøjet, afhængigt af brugen. Kontakt din autoriserede Toro-forhandler for at få flere oplysninger.

Overlæs ikke køretøjet eller anhængerens, når du kører med last eller bugserer en anhænger. Overlæsning kan forårsage dårlig ydeevne eller skader på bremses, aksel, motor, transaksel, styring, ophæng, karosseristruktur eller dæk. Læs altid en anhænger med 60 % af lastens vægt forrest på anhængerens. Således placeres ca. 10 % af anhængerens bruttovægt på køretøjets bugsertræk.

Den maksimale last på ladet må ikke overstige 567 kg, inklusive bruttovægt. Hvis f.eks. bruttovægten er 181 kg, er den maksimale last 386 kg.

Læs altid ladet, når du kører med anhænger, for at opnå tilstrækkelig bremsning og traktion. Grænserne for anhængerens bruttovægt må ikke overskrides.

Undgå at parkere et køretøj med en anhænger på en bakke. Aktiver parkeringsbremsen, og bloker anhængerens dæk, hvis du er nødt til at parkere på en bakke.

Vedligeholdelse

Bemærk: Maskinens venstre og højre side er som set fra den normale betjeningsposition.

Skema over anbefalet vedligeholdelse

Vedligeholdelsesintervaller	Vedligeholdelsesprocedure
Efter de første 8 timer	<ul style="list-style-type: none">• Skift motorolien. (07273/TC)• Efterse drivremmens tilstand.• Efterse startgeneratorremmens tilspænding.
Efter de første 25 timer	<ul style="list-style-type: none">• Skift motorolien (07266/TC).
Efter de første 50 timer	<ul style="list-style-type: none">• Efterse åbningen i filteret.
Hver anvendelse eller dagligt	<ul style="list-style-type: none">• Kontroller motorolien.• Kontroller dæktrykket.• Kontroller oliestanden i gearkassen.• Eftersyn af gearskiftets funktion.• Kontroller bremsevæskestanden.
For hver 50 timer	<ul style="list-style-type: none">• Skift motorolien (07273/TC). (Dobbelt så mange gange under specielle driftsforhold. Se Vedligeholdelse af køretøjet under specielle driftsforhold)• Kontroller batterikabelforbindelserne for slid eller skader.• Kontrol af batteriets elektrolytstand.
For hver 100 timer	<ul style="list-style-type: none">• Smøring af lejerne og bøsningerne.• Efterse, og rengør luftfilteret (dobbelt så mange gange under specielle driftsforhold. Se Vedligeholdelse af køretøjet under specielle driftsforhold).• Skift motorolien (07266/TC). (Dobbelt så mange gange under specielle driftsforhold. Se Vedligeholdelse af køretøjet under specielle driftsforhold)• Skift oliefilteret (07273/TC). (dobbelt så mange gange under specielle driftsforhold. Se Vedligeholdelse af køretøjet under Specielle driftsforhold)• Kontrol af tændrøret (07266/TC).• Kontrol af gearskiftets neutrale position.• Eftersyn af dækkenes tilstand og slid.• Tilspænd hjullåsemøtrikkerne med et moment på 61–88 Nm.• Kontroller forhjulenes spidsning og forhjulsophæng.• Rengør motorens køleområder (dobbelt så mange gange under specielle driftsforhold. Se Vedligeholdelse af køretøjet under Specielle driftsforhold).• Eftersyn af bremserne.
For hver 200 timer	<ul style="list-style-type: none">• Udskift luftfilteret.• Efterse åbningen i filteret.• Kontroller parkeringsbremsefunktionen.• Eftersyn af drivremmens tilstand og tilspænding.• Efterse startgeneratorremmens tilspænding.
For hver 400 timer	<ul style="list-style-type: none">• Efterse brændstovslanger og -forbindelser.• Rengør den primære drevkobling.
For hver 800 timer	<ul style="list-style-type: none">• Kontrol af tændrøret (07273/TC).• Udskift brændstoffilteret.• Udskift transakselvæsken
Årlig	<ul style="list-style-type: none">• Udfør alle de årlige vedligeholdelsesprocedurer, der er specificeret i motorens betjeningsvejledning.

Vigtigt: I motorbetjeningsvejledningen kan du finde yderligere oplysninger om vedligeholdelse.

Kontrolliste for daglig vedligeholdelse

Kopier denne side til rutinemæssig brug.

Vedligeholdelsespunkter	I ugen:						
	Man.	Tirs.	Ons.	Tors.	Fre.	Lør.	Søn.
Kontroller bremsens og parkeringsbremsens funktion.							
Kontroller gearskiftets neutrale position.							
Kontroller brændstofstanden.							
Kontroller motoroliestanden.							
Kontroller transakseloliestanden.							
Efterse luftfilteret.							
Efterse motorens køleribber.							
Kontroller for usædvanlige motorlyde.							
Kontroller for usædvanlige driftslyde.							
Kontrol af dæktrykket.							
Kontroller for væskelækager.							
Kontroller instrumenternes funktion.							
Kontroller gaspedalens funktion.							
Smøring af alle smørenipler.							
Reparer beskadiget maling.							

⚠ FORSIGTIG

Hvis du lader nøglen sidde i tændingen, kan andre personer utilsigtet komme til at starte motoren og forårsage alvorlig personskade på dig eller andre omkringstående personer.

Fjern nøglen fra tændingen, og tag tændrørskablet af tændrøret, før du udfører vedligeholdelsesarbejde. Flyt tændrørskablet til side, så det ikke kommer i berøring med tændrøret ved et uheld.

⚠ ADVARSEL

Ladet skal hæves, for at du kan udføre visse rutinemæssige vedligeholdelsesjob.

Et hævet lad kan falde ned og ramme personer, der befinder sig under det.

- Brug altid støttepinden til at holde ladet oppe, før du arbejder under det.
- Fjern alt lastmateriale fra ladet, før du arbejder under det.

Tiltag forud for vedligeholdelse

Vedligeholdelse af køretøjet under specielle driftsforhold

Hvis køretøjet udsættes for nogen af nedenstående forhold, skal vedligeholdelse udføres dobbelt så hyppigt.

- Brug i ørkenområder
- Kørsel i kolde klimaer (under 10 °C)
- Bugsering af anhænger
- Køretid, der typisk er under 5 minutter
- Hyppig brug under støvede forhold
- Byggearbejde
- Få bremserne efterset og rensat så hurtigt som muligt efter lang tids betjening i mudder, sand, vand eller lignende snavsede forhold. Dette vil forhindre slibematerialer i at forårsage kraftig slitage.
- Under hyppige krævende driftsforhold: Smør alle smørenipler, og efterse luftfilteret dagligt for at forhindre kraftig slitage.

Brug af donkraft

Når motoren gennemgås af hensyn til rutinemæssig vedligeholdelse og/eller motordiagnostik, skal køretøjets baghjul være hævet 25 mm over jorden med bagakslen understøttet af donkræfte.

▲ FARE

Køretøjet kan være ustabil, når du bruger en donkraft. Det kan glide af donkraften og ramme nogen under det, så de kommer til skade.

- Start ikke motoren, mens køretøjet står på en donkraft.
- Fjern altid nøglen fra tændingen, før du forlader køretøjet.
- Bloker hjulene, når køretøjet står på en donkraft.

Donkraftpunktet foran på køretøjet er stallets forside bag ved anhængertrækstangen (Figur 19). Donkraftpunktet bag på køretøjet er under akselrørene (Figur 20).

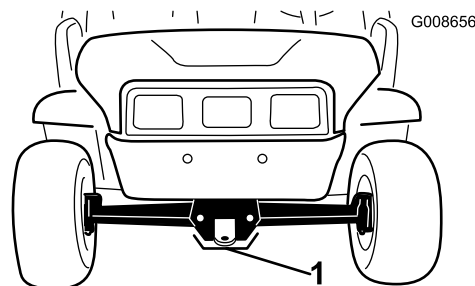

Figur 19

1. Donkraftpunkt foran

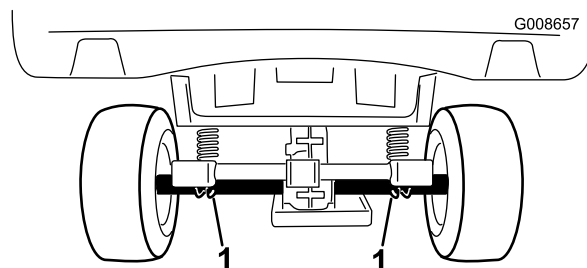

Figur 20

1. Donkraftpunkter bagtil

Sådan fås adgang til motorhjelmen

1. Løsn gummilåsene på begge sider af motorhjelmen (Figur 21).

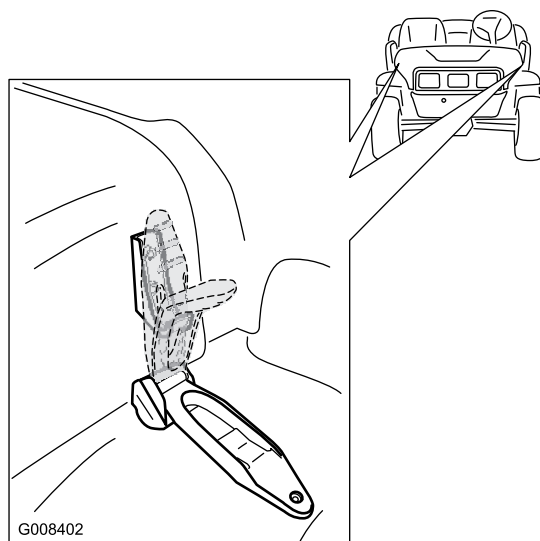

Figur 21

2. Hæv motorhjelmen.
3. Sænk motorhjelmen for at lukke den, og brug gummiholdestropperne til at fastgøre motorhjelmen.

Smøring

Smør alle lejer og bøsninger for hver 100 timer eller en gang om året, alt efter hvad der indtræffer først. Indfedt dem hyppigere, når køretøjet benyttes til svære driftsopgaver.

Fedttype: Lithiumbaseret universalfedt nr. 2

Smøring af fedt

Eftersynsinterval: For hver 100 timer

1. Tør smøreniplen ren, så der ikke kan komme fremmedlegemer ind i lejet eller bøsningen.
2. Pump fedt ind i lejer eller bøsninger.
3. Tør overskydende fedt af.

Smøreniplerne er placeret på enderne af de fire forbindelsesstænger (Figur 22) og de to styrebolte (Figur 23).

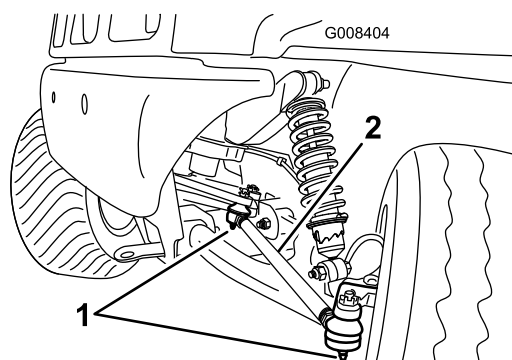

Figur 22
Set fra venstre side

1. Smørenippel 2. Forbindelsesstang

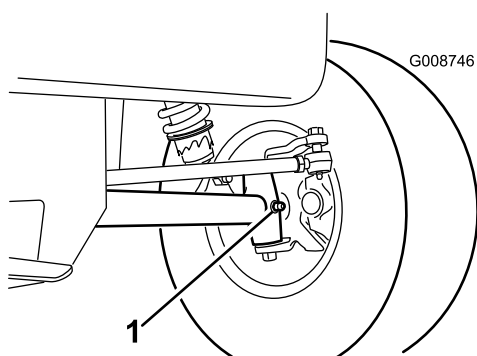

Figur 23
Set fra venstre side

1. Smørenippel

Motorvedligeholdelse

Eftersyn af luftfilteret

Kontroller luftfilterhuset for skader, som kan medføre en luftlækage. Udskift et beskadiget luftfilterhus.

Sørg for, at dækslet forsejler rundt om luftfilterelementet.

Luftfilter: Efterse efter hver 100 driftstimer, og udskift efter hver 200 timer eller tidligere, hvis det er snavset eller beskadiget.

Bemærk: Luftfilteret skal efterses oftere under meget støvede eller sandede forhold (efter få timers brug).

Afmontering af filteret

1. Parker maskinen på en plan overflade, aktiver parkeringsbremsen, sluk tændingen, og fjern nøglen.
2. Hæv ladet, og fastgør det med støttepinden.
3. Løsn de låse, der fastholder luftfilterets dæksel til luftfilterhuset. Fjern dækslet fra luftfilterhuset. Rengør den indvendige side af luftfilterets dæksel (Figur 24).
4. Skub forsigtigt filteret ud af luftfilterhuset for at reducere mængden af støv, der løsnes (Figur 24). Undgå at støde filteret mod luftfilterhuset.

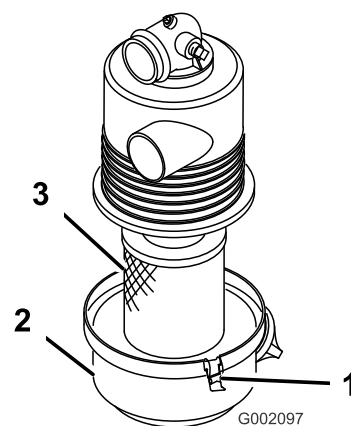

Figur 24

1. Luftfilterlåse 3. Filter
2. Dæksel

5. Efterse filteret, og udskift det, hvis det er beskadiget.

Rengøring af filterelementet

Eftersynsinterval: For hver 100 timer

Vigtigt: Vask eller genbrug ikke et beskadiget filter.

• **Vaskemetode:**

1. Lav en opløsning af filterrensemiddel og vand, og læg filteret i blød i ca. 15 minutter. Se

instruktionerne på filterrensemidlets æske for at få fyldestgørende oplysninger.

2. Når filteret har ligget i blød i 15 minutter, skylles det med rent vand. Skyl filteret fra den rene side mod den snavsede side.

Vigtigt: For at forhindre skader på filteret må det maksimale vandtryk må ikke overstige 276 kPa (40 psi).

3. Tør filteret med varm luft ved maksimalt 71° C, eller lad det lufttørre.

Vigtigt: Brug ikke en elektrisk pære til at tørre filteret med, da det kan blive beskadiget.

• **Trykluftsmetode:**

1. Blæs trykluft fra indersiden til ydersiden af det tørre filter. Hold luftslangens mundstykke mindst 51 mm fra filteret, og flyt mundstykket op og ned, mens filteret drejes.

Vigtigt: Det maksimale lufttryk må ikke overstige 689 kPa (100 psi) for at forhindre skader på filteret.

2. Efterse filteret for huller og flænger ved at kigge gennem filteret mod skarpt lys.

Montering af filteret

Eftersynsinterval: For hver 200 timer

Vigtigt: For at undgå motorskade skal den komplette luftfiltersamling altid være monteret, når motoren betjenes.

1. Efterse det nye filter for forsendelsesskader. Kontroller filterets forseglingsende.

Vigtigt: Monter ikke et beskadiget filter.

2. Sæt det nye filter i luftfilterhuset. Sørg for, at filteret er forseglet ordentligt ved at trykke på filterets yderste kant, når det monteres. Tryk ikke på den bløde del i midten af filteret.
3. Monter dækslet, og fastgør låsene.

Eftersyn af luftfilteret til beholderen med aktivt kul

Eftersynsinterval: Efter de første 50 timer

For hver 200 timer

1. Find luftfilteret i bunden af beholderen med aktivt kul (Figur 25).

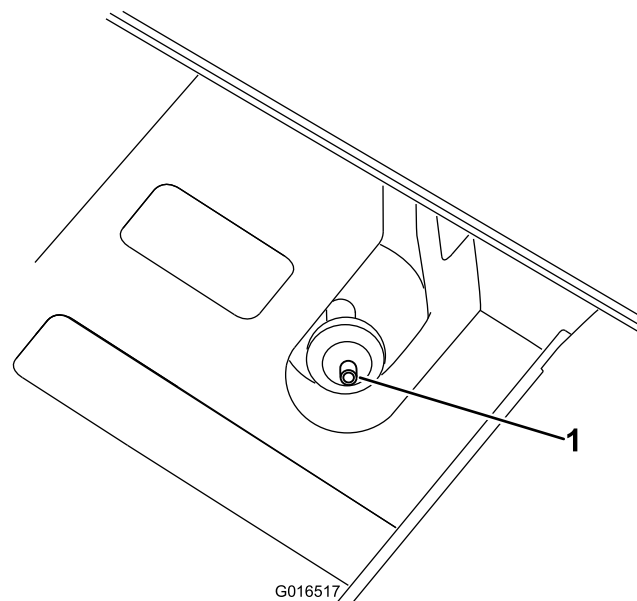

Figur 25

1. Filterets åbning

2. Sørg for, at åbningen i bunden af filteret er ren og åben.

Serviceeftersyn af motorolie (kun model 07266/TC og 07279)

Kontroller oliestanden før hver anvendelse.

Skift olie efter de første 25 driftstimer og derefter hver 100. driftstime. Skift olie dobbelt så mange gange under specielle driftsforhold. Se Vedligeholdelse af køretøjet under specielle driftsforhold.

Bemærk: Skift olie hyppigere, når maskinen anvendes under meget støvede eller sandede forhold.

Olietype: Selvrensende olie (API-service SJ, SK, SL, SM, eller højere)

Viskositet: Se følgende tabel.

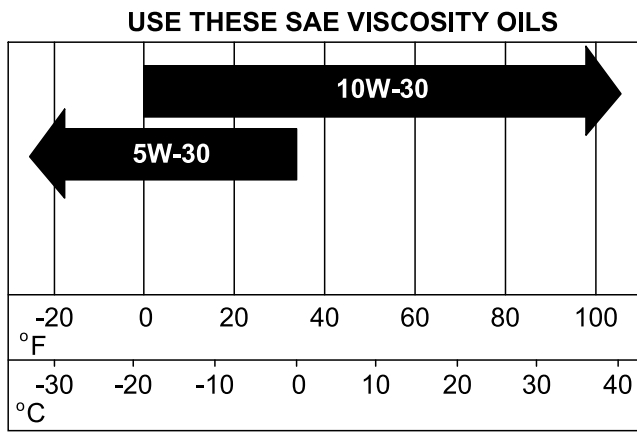

Figur 26

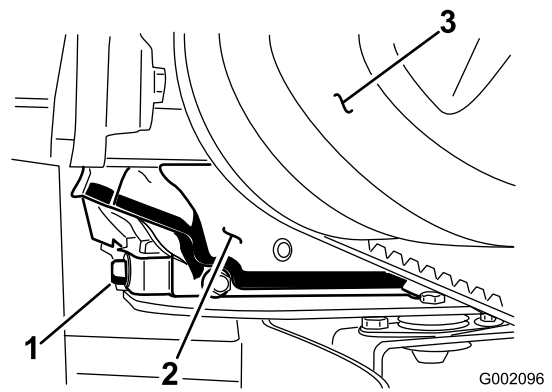

Figur 27

1. Aftapningsskrue til motorolie
2. Motor
3. Primær drevkobling

Kontrol af oliestanden

Kontroller oliestanden. Læs afsnittet Kontrol af motorolien under Betjening.

Olieskift

Eftersynsinterval: Efter de første 25 timer

For hver 100 timer (Dobbelt så mange gange under specielle driftsforhold. Se Vedligeholdelse af køretøjet under specielle driftsforhold)

1. Start køretøjet, og lad det køre i nogle få minutter for at varme olien op.
2. Parker maskinen på en plan overflade, aktiver parkeringsbremsen, sluk tændingen, og fjern nøglen.
3. Hæv ladet, og fastgør det med støttepinden.
4. Frakobl tændrørskablerne og batterikablerne.
5. Fjern aftapningsproppen (Figur 27), og lad olien flyde over i aftapningsbeholderen. Når olien er tappet helt af, skal aftapningsproppen sættes på igen og spændes til 17,6 Nm.

Bemærk: Bortskaf den brugte olie på et godkendt genbrugsanlæg.

6. Rengør rundt om målepinden, og skru dækslet af.
7. Hæld langsomt ca. 80 % af den specificerede mængde olie over i påfyldningsrøret, og kontroller oliestanden. Læs Kontrol af oliestanden i krumtaphuset under Betjening. Fyld langsomt olie på for at hæve standen til F-mærket på målepinden.
8. Sæt målepinden i.

Serviceeftersyn af motorolie (kun model 07273/TC)

Kontroller oliestanden før hver anvendelse.

Skift olie efter de første 8 driftstimer og derefter hver 50. driftstime. Skift olie dobbelt så mange gange under specielle driftsforhold. Se Vedligeholdelse af køretøjet under Specielle driftsforhold.

Udskift oliefilteret hver 100 timer.

Bemærk: Skift olien og oliefilteret hyppigere, når maskinen anvendes under meget støvede eller sandede forhold.

Olietype: Selvrensende olie (API-service SF, SG, SH, SJ eller højere)

Krumtaphusindhold: 1,4 liter, når filteret skiftes

Viskositet: Se nedenstående tabel

USE THESE SAE VISCOSITY OILS

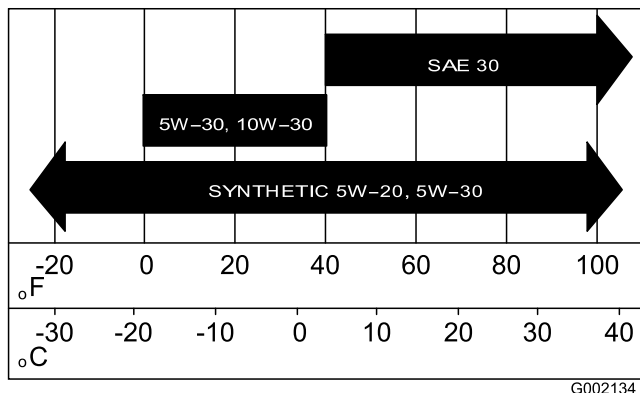

Figur 28

G002134

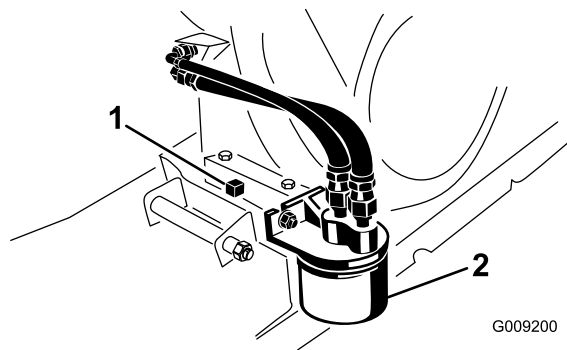

Figur 29

G009200

1. Aftapningskrue til motorolie
2. Motoroliefilter

Kontrol af oliestanden

Kontroller oliestanden. Læs afsnittet Kontrol af motorolien under Betjening.

Olieskift

Eftersynsinterval: Efter de første 8 timer

For hver 50 timer (Dobbelt så mange gange under specielle driftsforhold. Se Vedligeholdelse af køretøjet under specielle driftsforhold)

1. Start køretøjet, og lad det køre i nogle få minutter for at varme olien op.
2. Parker maskinen på en plan overflade, aktiver parkeringsbremsen, sluk tændingen, og fjern nøglen.
3. Hæv ladet, og fastgør det med støttepinden.
4. Frakobl tændrørskablerne og batterikablerne.
5. Fjern aftapningsproppen (Figur 29), og lad olien flyde over i aftapningsbeholderen. Monter aftapningsproppen igen, når olien holder op med at løbe.

Bemærk: Bortskaf den brugte olie på et godkendt genbrugsanlæg.

6. Hæld olie i påfyldningsåbningen, indtil oliestanden når Full-mærket på målepinden. Hæld langsomt olie på, og kontroller niveauet ofte under denne proces. **Fyld ikke for meget på.**
7. Sæt oliepåfyldningsdækslet og oliepinden på plads.

Skift af oliefilteret

Eftersynsinterval: For hver 100 timer (dobbelt så mange gange under specielle driftsforhold. Se Vedligeholdelse af køretøjet under Specielle driftsforhold)

Udskift oliefilteret hver 100 driftstimer eller årligt, alt efter hvad der indtræffer først.

1. Dræn olien fra motoren. Se afsnittet Olieskift.
2. Fjern det eksisterende oliefilter (Figur 29).
3. Påfør et let lag ren olie på den nye filterpakning.
4. Skru det nye filter på, indtil pakningen berører monteringspladen, og spænd derefter filteret endnu 1/2 til 3/4 omgang. **Overspænd ikke.**
5. Fyld krumtaphuset med den korrekte nye type olie.
6. Start og kør motoren for at kontrollere, om der er lækager.
7. Stands motoren, og kontroller oliestanden. Påfyld om nødvendigt olie.

Serviceeftersyn af tændrøret (kun model 07266/TC og 07279)

Efterse tændrøret efter hver 100 driftstimer eller årligt, alt efter hvad der indtræffer først. Udskift om nødvendigt.

Type: Champion RC14YC (eller tilsvarende)

Gnistgab: 0,762 mm

Kontrol og udskiftning af tændrøret

Eftersynsinterval: For hver 100 timer

Bemærk: Tændrøret holder som regel længe. Tændrøret skal dog tages ud og undersøges, hver gang motoren har problemer.

1. Rengør området omkring tændrørene, så fremmedlegemer ikke kan falde ned i cylinderen, når tændrøret fjernes.
2. Træk kablerne af tændrørene, og fjern tændrørene fra topstykket.
3. Kontroller sideelektrodens, midterelektrodens og midterelektrodens isolators tilstand for at sikre, at disse ikke er beskadiget (Figur 30).

Vigtigt: Udskift et tændrør, hvis det er revnet, beskadiget, snavset eller på anden måde fungerer dårligt. Elektroderne må ikke sandblæses, skræbes eller renses med en stålbørste, da motoren kan blive beskadiget af partikler, som til sidst løsner sig fra tændrøret og falder ind i cylinderen. Resultatet er som regel en beskadiget motor.

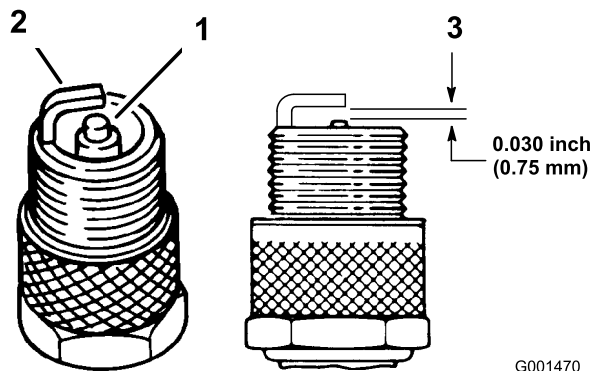

Figur 30

G001470

1. Midterelektrodens isolator
2. Sideelektrode
3. Gnistgab (ikke i korrekt målestoksforhold)

4. Indstil gnistgabet mellem midten og siden af elektroderne til 0,762 mm (Figur 30). Monter tændrøret med korrekt gnistgab, og stram tændrøret til 20 Nm.
5. Monter tændrørskablerne.

Serviceeftersyn af tændrøret (kun model 07273/TC)

Eftersynsinterval: For hver 800 timer

Udskift tændrørene hver 800. driftstime eller én gang om året, alt efter hvad der indtræffer først, for at sikre en god motorydelse og reducere emissionsniveauet.

Type: Champion RC 14YC (eller tilsvarende)

Gnistgab: 0,762 mm

Bemærk: Tændrørene holder som regel længe. Tændrørene skal dog tages ud og efterses, hver gang der er problemer med motoren.

1. Rengør området omkring tændrørene, så fremmedlegemer ikke kan falde ned i cylinderen, når tændrøret fjernes.
2. Træk tændrørsledningerne af tændrørene, og fjern tændrørene fra topstykket.
3. Kontroller sideelektrodens, midterelektrodens og midterelektrodens isolators tilstand for at sikre, at disse ikke er beskadiget (Figur 30).

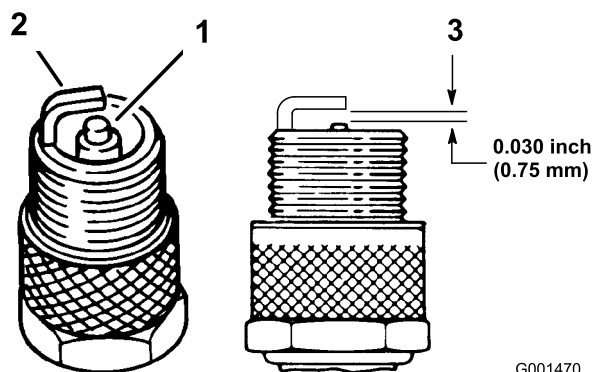

Figur 31

G001470

1. Midterelektrodens isolator
2. Sideelektrode
3. Gnistgab (ikke i korrekt målestoksforhold)

Vigtigt: Udskift et tændrør, hvis det er revnet, beskadiget, snavset eller på anden måde fungerer dårligt. Elektroderne må ikke sandblæses, skræbes eller renses med en stålbørste, fordi partikler kan komme fra tændrøret og falde ned i cylinderen. Resultatet er som regel en beskadiget motor.

4. Sæt gnistgabet mellem midter- og sideelektroderne til 0,762 mm (Figur 30).
5. Monter tændrøret med korrekt gnistgab, og stram tændrøret til 24-30 Nm. Hvis der ikke anvendes en momentnøgle, skal tændrøret strammes godt til.
6. Monter tændrørskablerne.

Vedligeholdelse af brændstofs-system

Eftersyn af brændstofslanger og -forbindelser

Eftersynsinterval: For hver 400 timer

Efterse brændstofslanger og -forbindelser efter hver 400 driftstimer eller årligt, alt efter hvad der indtræffer først. Efterse dem for slitage, skader eller løse forbindelser.

Udskiftning af brændstoffiltre

Eftersynsinterval: For hver 800 timer

Udskift brændstoffilteret hver 800 driftstimer eller årligt, alt efter hvad der indtræffer først.

1. Hæv ladet, og understøt det med støttepinden.
2. Anbring en ren beholder under brændstoffilteret.
3. Fjern de klemmer, der fastgør brændstoffilteret til brændstofslangerne (Figur 32).

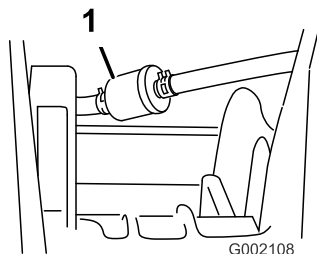

Figur 32

1. Brændstoffilter

4. Monter brændstoffilteret på brændstofslangerne med de klemmer, der tidligere blev fjernet.

Monter filteret, så pilen peger **mod** karburatoren.

Vedligeholdelse af elektrisk system

Udskiftning af sikringerne

Der er 3 sikringer i det elektriske system. De sidder under instrumentbrættet på førersiden (Figur 33).

Hjælpesikring (åben)	30 A
Tændingssystem/horn	10 A
Forlygter	15 A
Stikkontakt	20 A

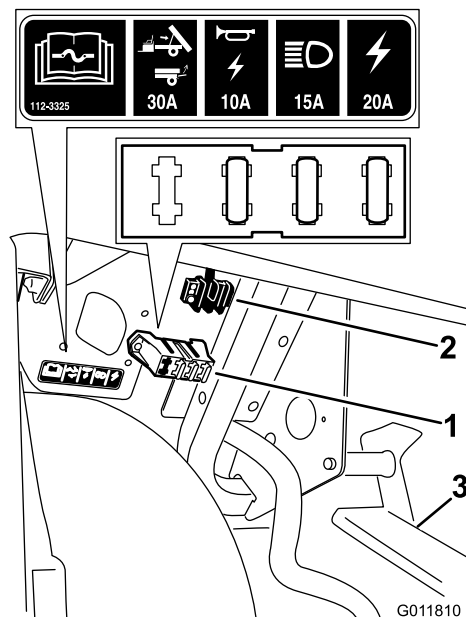

Figur 33

1. Sikringsblok
2. Motorblok
3. Pedalenheden

Udskiftning af forlygterne

Før du udfører vedligeholdelse, skal du aktivere parkeringsbremsen, slukke tændingen og tage nøglen ud.

Løsn holdestropperne på motorhjelmen, og løft motorhjelmen for at få adgang til forlygterne.

Udskiftning af pærerne

▲ FORSIGTIG

Halogenpærerne bliver meget varme, når de er tændt. Håndtering af en varm pære kan medføre alvorlige forbrændinger og personskade.

Sørg altid for, at pærerne får tilstrækkelig tid til at køle af, inden de udskiftes. Udvis forsigtighed ved håndtering af pæren.

▲ FORSIGTIG

Eventuelt snavs på pærens overflade kan beskadige forlygtepæren og medføre fejl eller eksplosion, hvilket udgør en alvorlig sikkerhedsrisiko.

Forlygterne skal håndteres på en sådan måde, at den klare kvarts ikke berøres. Brug enten et stykke ren køkkenrulle, eller hold forsigtigt om pærens sokkel.

Specifikation: Se dit *reservedelskatalog*.

1. Kobl det elektriske ledningsnet fra pærehuset bag på lygten.
2. Fjern pæren ved at dreje den en kvart omgang mod uret, og træk den ud af lygtehuset med en bagudgående bevægelse.
3. Tag pæren ud af soklen, og undlad at berøre halogen-kvarts-enheden.
4. Monter en ny pære i fatningen. Brug et stykke køkkenrulle til at tage fat om den nye pære for at undgå, at der kommer snavs på overfladen.
5. Sæt den nye pære og enhed i forlygtehuset, og fastgør den ved at dreje den en kvart omgang med uret.
6. Forbind de elektriske ledninger.

Udskiftning af forlygten

Når forlygten tages ud eller udskiftes, skal ledningsnettet til pæren frakobles, hvis den tages ud sammen med lygten.

1. Fjern klemmer og skiver, der holder forlygten på plads. Gem alle dele.
2. Fjern forlygteenheden ved at føre den fremad og ud gennem åbningen i forkofangeren (Figur 34).

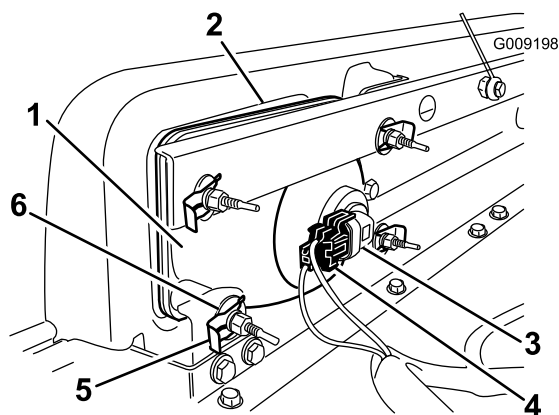

Figur 34

- | | |
|--------------------------------|---------------------------------------|
| 1. Forlygte | 4. Forlygtepærens ledningsforbindelse |
| 2. Åbning i forsidens ene ende | 5. Klemme |
| 3. Forlygtepæren | 6. Flad skive |
-
3. Monter den nye forlygte gennem åbningen i kofangeren (Figur 34). Sørg for, at justeringsstængerne flugter med hullerne i kofangerens monteringsbeslag.
 4. Fastgør forlygteenheden med de skiver og klemmer, der tidligere blev fjernet.
 5. Kobl forlygten til ledningsnettet, der tidligere blev fjernet.
 6. Juster forlygterne, så lysstrålerne rettes i den ønskede retning.

Justering af forlygterne

Anvend følgende procedure til justering af forlygtens lysstråleposition, når en forlygteenhed udskiftes eller tages ud.

1. Drej tændingsnøglen til tændt position, og tænd forlygterne.
2. Brug fastgørelsesanordninger til at dreje forlygteenheden med, hvorved positionen af lygtens lysstråle påvirkes.

Serviceeftersyn af batteriet

ADVARSEL

CALIFORNIEN

Advarsel i henhold til erklæring nr. 65
Batteripoler og tilbehør indeholder bly og bly sammensætninger, som ifølge staten Californien er kræftfremkaldende og forårsager forplantningsskader. Vask hænder efter håndtering.

Vigtigt: Start ikke køretøjet med startkabler.

Batteriet skal altid holdes rent, og det skal altid være fuldt opladet. Brug et stykke køkkenrulle til at rengøre batteriet og batterikassen. Hvis batteriets poler er rustne, skal de rengøres med en opløsning bestående af fire dele vand og én del tvekulsurat natron. Smør et fint lag fedt på batteriets poler for at forhindre, at de rustner.

Spænding: 12 V med 280 A til koldstart ved -18 grader C.

Afmontering af batteriet

1. Anbring køretøjet på en plan overflade, aktiver parkeringsbremsen, sluk tændingen, og fjern nøglen.
2. Find batteriet på højre side af køretøjet bag ved passagersædet. Fjern batteridækslet.
3. Tag det sorte minusjordkabel af batteriets pol.

⚠ ADVARSEL

Forkert batterikabelføring kan beskadige køretøjet og kablerne og danne gnister. Gnister kan få batterigasserne til at eksplodere og medføre personskaade.

- Frakobl altid batteriets (sorte) minuskabel, før du frakobler det (røde) pluskabel.
- Tilkobl altid batteriets (røde) pluskabel igen, før du tilkobler det sorte minuskabel igen.
- Lad altid batteristroppe sidde på plads for at beskytte og fastgøre batteriet.

⚠ ADVARSEL

Batteripoler eller metalværktøj kan kortslutte mod køretøjets metaldele og forårsage gnister. Gnister kan få batterigasserne til at eksplodere og medføre personskaade.

- Når batteriet skal fjernes eller monteres, må batteriets poler ikke berøre nogen metaldele på køretøjet.
 - Metalværktøj må ikke kortslutte mellem batteripolerne og køretøjets metaldele.
4. Tag det røde pluskabel af batteriets pol.
 5. Fjern fastgørelsesanordningerne, der holder batteriet på plads. Fjern fastgørelsesanordningerne, og behold alle delene.
 6. Fjern batteriet fra holderen.

Montering af batteriet

Eftersynsinterval: For hver 50 timer

1. Monter batteriet i batteriholderen, så batteripolerne vender væk fra køretøjets stel.

2. Monter batteriholderen, og fastgør den med de tidligere fjernede fastgørelsesanordninger.

Vigtigt: Lad altid batteriholderen sidde på plads for at beskytte og fastgøre batteriet.

3. Slut det røde pluskabel til batteriets positive (+) pol og det sorte minuskabel til batteriets negative (-) pol vha. boltene og vingemøtrikkerne. Skyd gummikappen hen over batteriets positive pol.
4. Sæt batteridækslet på.

Kontrol af elektrolytstanden

Eftersynsinterval: For hver 50 timer

Bemærk: Denne procedure er kun nødvendig for batterier i model nr. 07266TC og 07273TC.

Kontroller elektrolytstanden for hver 50. driftstime, eller hvis maskinen opbevares, for hver 30. dag.

1. Find batteriet på højre side af køretøjet bag ved passagersædet. Fjern batteridækslet.
2. Fjern påfyldningsdækslerne. Hvis elektrolytstanden ikke når op til påfyldningslinjen, skal der hældes den nødvendige mængde destilleret vand på batteriet. Se afsnittet Påfyldning af vand på batteriet.

⚠ FARE

Batterielektrolyt indeholder svovlsyre, som er en dødelig gift, der forårsager alvorlige forbrændinger.

- Drik ikke elektrolyt, og undgå at få det på huden, i øjnene og på tøjet. Brug sikkerhedsbriller for at beskytte øjnene og gummihandsker for at beskytte hænderne.
- Fyld batteriet op på et sted, hvor der altid er rent vand i nærheden til at skylle huden med.

Påfyldning af vand på batteriet

Bemærk: Denne procedure er kun nødvendig for batterier i model nr. 07266TC og 07273TC.

Det er bedst at fylde destilleret vand på batteriet, lige før du skal bruge maskinen. På denne måde blandes vandet grundigt med elektrolytopløsningen.

1. Rengør toppen af batteriet med et stykke køkkenrulle.
2. Fjern påfyldningsdækslerne fra batteriet, og fyld langsomt hver celle op med destilleret vand, indtil elektrolytstanden når op til påfyldningslinjen. Monter påfyldningsdækslerne igen.

Vigtigt: Fyld ikke for meget på batteriet. Elektrolyt kan løbe over og ramme andre dele

af køretøjet og forårsage alvorlig korrosion og nedbrydning.

Opladning af batteriet

Vigtigt: Batteriet skal altid være fuldt opladet (en vægtfylde på 1,260). Dette er især vigtigt for at forhindre beskadigelse af batteriet, når temperaturen er under 0° C.

1. Fjern batteriet fra maskinen. Se afsnittet Afmontering af batteriet.
2. Tilslut en 3-4 ampere batterioplader til batteripolerne. Oplad batteriet ved 3-4 ampere i 4 til 8 timer (12 volt). Batteriet må ikke overoplades.

⚠ ADVARSEL

Opladning af batteriet producerer gasser, der kan eksplodere.

Der må aldrig rygges i nærheden af batteriet, og gnister og åben ild skal holdes væk fra batteriet.

3. Monter batteriet i chassiset. Se Montering af batteriet.

Opbevaring af batteriet

Hvis maskinen skal opbevares i mere end 30 dage, skal batteriet fjernes og oplades helt. Opbevar det enten på hylden eller på maskinen. Lad kablerne være frakoblede, hvis det opbevares på maskinen. Opbevar batteriet et køligt sted for at undgå hurtig afladning af batteriet. Sørg for, at batteriet er helt opladet, så det ikke fryser til.

Vedligeholdelse af drivsystem

Kontrol og justering af neutral

Eftersynsinterval: For hver 100 timer

Når der udføres rutinemæssig vedligeholdelse og/eller motordiagnostik, skal transakslen sættes i neutral (Figur 35). Køretøjet har en neutral position på skiftegrebet, som styrer den neutrale position i transakslen. Følgende skridt bør tages for at sikre, at det neutrale skiftegreb betjener den neutrale position i transakslen korrekt:

1. Indstil skiftegrebet til neutral position.
2. Sørg for, at den neutrale konsol er i neutral position (i niveau med kabelmonteringskonsollen under skiftkonsollen) ved at dreje den drevne kobling (Figur 35). Køretøjet bør ikke rulle frem og tilbage. Hvis det forekommer, skal den neutrale konsol manuelt flyttes til neutral position.

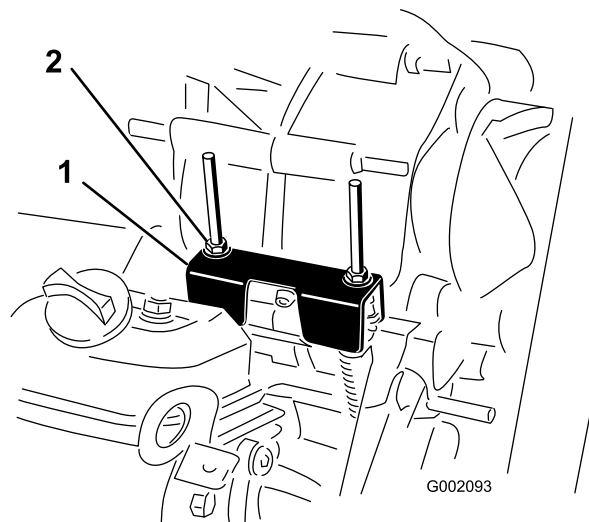

Figur 35

1. Neutral konsol
2. Låsemøtrikker

3. Tilspænd en af låsemøtrikkerne (Figur 35), så der opnås en afstand på 0,76-1,5 mm.

Bemærk: Du skal holde gevindtappen under konsollen for at stramme låsemøtrikken ovenpå.

4. Tilspænd den anden låsemøtrik, så der opnås en afstand på 0,76-1,5 mm.
5. Træk begge skiftetekabler op for at sikre, at der er en afstand på 0,76-1,5 mm mellem møtrik/spændeskive og den neutrale konsol (Figur 36). Hvis der ikke er nogen afstand, skal møtrikkerne justeres, så der opnås en afstand på 0,8-1,5 mm.

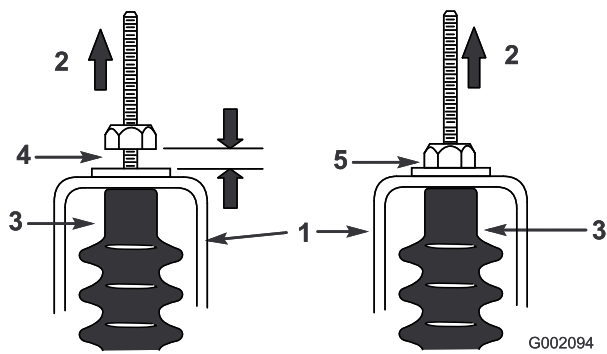

Figur 36

G002094

- | | |
|-------------------|---|
| 1. Neutral konsol | 4. Afstand på 0,76-1,5 mm |
| 2. Træk op | 5. Forkert – juster, så der opnås en afstand på 0,76-1,5 mm |
| 3. Kabelkappe | |

Justering af ophænget

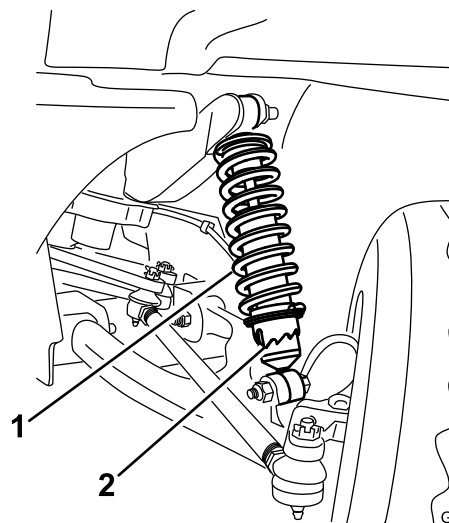

Figur 37

G008768

- | | |
|---------------|----------|
| 1. Støddæmper | 2. Muffe |
|---------------|----------|

6. Start motoren, og skift til frem, bak og neutral flere gange for at sikre, at den neutrale konsol fungerer korrekt.

Eftersyn af dækkene

Eftersynsinterval: For hver 100 timer

For hver 100 timer

Efterse dækkenes stand for mindst hver 100. driftstime. Ulykker som f.eks. kollision med kantsten kan beskadige et dæk eller en fælg samt bringe hjulsporingen ud af balance. Dækkenes stand skal derfor kontrolleres efter en ulykke.

Efterse hjulene for at sikre, at de er monteret forsvarligt. Tilspænd hjullåsemøtrikkerne med et moment på 61–88 Nm.

Fjederen over spiralstøddæmperne er beklædt med en muffe, der kan justeres på hvert hjul, så ophænget giver den ønskede ydeevne eller kørsel. Når støddæmperne skal justeres, skal du se i maskinens *servicevejledning* for at finde oplysninger om de rette procedurer og værktøjer, der anvendes til justeringen, eller kontakte din lokale autoriserede Toro-forhandler for at udføre service.

Justering af forhjulenes spidsning

Eftersynsinterval: For hver 100 timer

Kontroller forhjulenes spidsning for hver 100 driftstimer, eller årligt, alt efter hvad der indtræffer først.

Spidsningen skal være 0-6 mm med følgende parametre:

- Køretøjet skal køres frem og tilbage nogle gange for at løsne A-armene.
- Mål spidsningen, mens hjulene peger lige fremad, og med en operatør på 79–102 kg i førersædet.

Bemærk: Føreren skal køre op til måleområdet og blive siddende i køretøjet, mens målingen udføres.

1. Mål afstanden mellem begge fordækkene ved akselhøjden ved både forsiden og bagsiden af fordækkene (Figur 38).

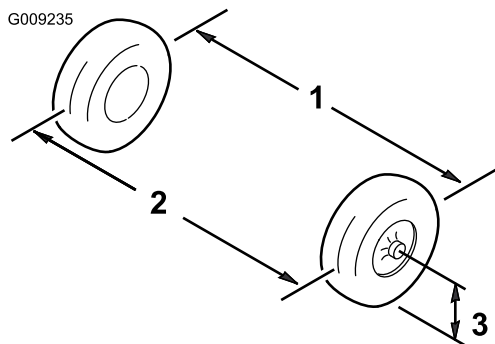

Figur 38

1. Dækmidterlinje, bag
2. Dækmidterlinje, for
3. Akselmidterlinje

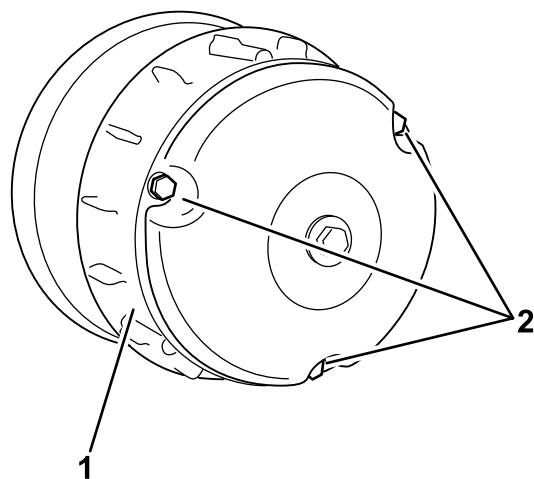

Figur 40

1. Dæksel
2. Bolte

2. Hvis målingen ikke falder inden for de specificerede mål (læs om dimensioner og parametre i begyndelsen af denne procedure), skal kontramøtrikkerne løsnes i begge ender af forbindelsesstængerne (Figur 39).

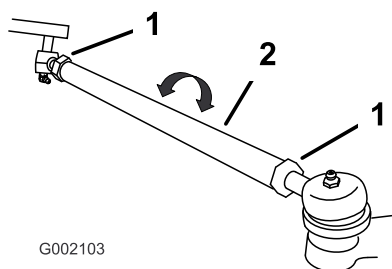

Figur 39

1. Kontramøtrik
2. Forbindelsesstang

3. Drej begge forbindelsesstænger for at flytte dækkets forside indad eller udad.
4. Tilspænd forbindelsesstangens kontramøtrikker, når justeringen er korrekt.
5. Sørg for, at rattet har fuld vandring i begge retninger.

Vedligeholdelse af den primære drevkobling

Eftersynsinterval: For hver 400 timer

Rengør koblingen for hver 400 driftstimer på følgende måde:

1. Stop motoren, fjern nøglen, og aktiver parkeringsbremsen.
2. Hæv ladet, og lås det fast.
3. Fjern de tre bolte, der holder dækslet fast til koblingen, og fjern dækslet (Figur 40).

4. Rengør indersiden af dækslet og koblingens indre komponenter grundigt ved hjælp af trykluft.

▲ FORSIGTIG

Støvet i koblingen kommer ud i luften og kan skade øjnene. Du risikerer også at indånde støvet, hvilket kan medføre åndedrætsbesvær.

Brug sikkerhedsbriller og støvmaske eller anden øjen- og åndedrætsbeskyttelse under rengøringen.

5. Monter koblingens dæksel, og fastgør det med de tre bolte, der tidligere blev fjernet.

Udskiftning af transmissionsvæsken

Eftersynsinterval: For hver 800 timer

Udskift transmissionsvæsken for hver 800 driftstimer eller årligt, alt efter hvad der indtræffer først.

1. Anbring køretøjet på en plan overflade, aktiver parkeringsbremsen, sluk tændingen, og fjern nøglen.
2. Fjern aftapningsproppen fra beholderens højre side (Figur 41), og lad olien flyde over i aftapningsbeholderen. Monter og tilspænd skruen, når væsken er holdt op med at løbe.

Bemærk: Bortskaf den brugte olie på et godkendt genbrugsanlæg.

Vedligeholdelse af kølesystem

Rengøring af motorens køleområder

Eftersynsinterval: For hver 100 timer

Rengør den roterende skærm, køleribberne og motorens ydre overflader hver 100 driftstimer eller oftere under ekstremt støvede og snavsede forhold.

Vigtigt: Hvis motoren betjenes med blokeret roterende skærm, snavsede eller tilstoppede køleribber eller uden køleafskærmninger, vil motoren blive beskadiget på grund af overophedning.

Vigtigt: Rengør aldrig motoren med vand under tryk, da vand kan kontaminere brændstofsyste­met.

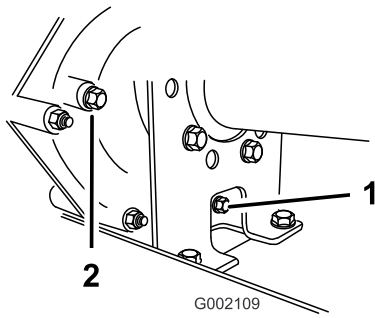

Figur 41

1. Aftapningsprop
2. Niveauindikatorhul

-
3. Fyld beholderen (Figur 42) med ca. 1,4 liter motorolie af typen SAE 10W30 eller indtil oliestanden er ved bunden af niveauindikatorhullet (Figur 41).

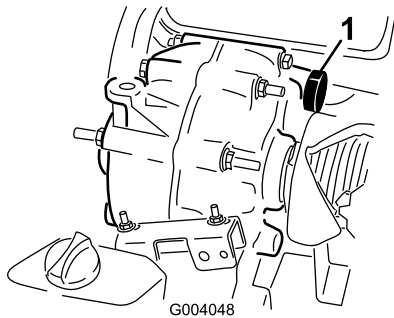

Figur 42

1. Oliepåfyldning

-
4. Start motoren, og lad den køre for at fylde systemet op. Kontroller oliestanden igen, og påfyld om nødvendigt olie.

Vedligeholdelse af bremseser

Eftersyn af bremseser

Eftersynsinterval: For hver 100 timer

Bremseser er en kritisk sikkerhedskomponent i køretøjet. Som med alle sikkerhedskomponenter bør de med jævne mellemrum inspiceres nøje for at sikre optimal ydeevne og sikkerhed. Følgende eftersyn skal udføres hver 100. time:

- Efterse bremseskoene for slid eller skader. Hvis beklædningens (bremseklosets) tykkelse er mindre end 1,6 mm, skal bremseskoene udskiftes.
- Efterse bagpladen og andre dele for tegn på for stor slitage eller deformation. Hvis der findes forvrængning, skal de relevante komponenter udskiftes.
- Kontroller bremsevæskestanden. Se afsnittet Kontrol af bremsevæskestanden.

Kontrol af bremsevæskestanden

Eftersynsinterval: Hver anvendelse eller dagligt

Bremsevæskebeholderen fyldes og leveres fra fabrikken med DOT 3-bremsevæske. Kontroller standen, før motoren startes første gang og derefter hver 8. time eller dagligt.

1. Parker maskinen på en plan overflade, aktiver parkeringsbremsen, sluk tændingen, og fjern nøglen.
2. Fjern gummiproppen midt på og øverst på instrumentbrættet for at få adgang til hovedbremsecylinderen og beholderen.
3. Kig på siden af beholderen. Standen skal være over minimumlinjen (Figur 43). Hvis væskestanden er lav, skal området rundt om påfyldningsdækslet rengøres, påfyldningsdækslet afmonteres og beholderen fyldes til ovenfor minimumlinjen. Fyld ikke for meget på.

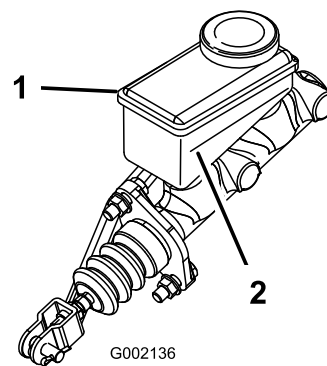

Figur 43

1. Bremsevæskebeholder
2. Minimumlinje

Justering af parkeringsbremsen

Kontroller parkeringsbremsens justering for hver 200 timer.

1. Lirk gummikappen af parkeringsbremsen.
2. Løsn sætskruen, der holder skruen fast til parkeringsbremsehåndtaget (Figur 44).

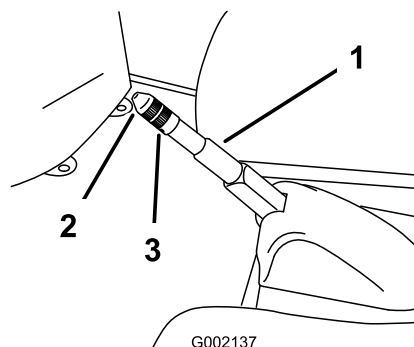

Figur 44

1. Parkeringsbremsehåndtag
2. Skruer
3. Sætskruer

3. Drej skruen, indtil der kræves en kraft på 133–156 N til at aktivere håndtaget.
4. Spænd stilleskruen, og monter gummikappen.

Vedligeholdelse af remme

Eftersyn af drivremmen

Kontrol af drivremmen

Eftersynsinterval: Efter de første 8 timer

For hver 200 timer

Efterse tilstand og tilspænding for drivremmen efter den første dag i brug, og for hver 200. driftstime derefter.

1. Parker maskinen på en plan overflade, sæt køretøjet i neutral position, aktiver parkeringsbremsen, sluk tændingen, og fjern nøglen.
2. Hæv ladet, og fastgør det med støttepinden.
3. Drej og efterse remmen (Figur 45) for overdreven slid eller skader. Udskift om nødvendigt remmen.

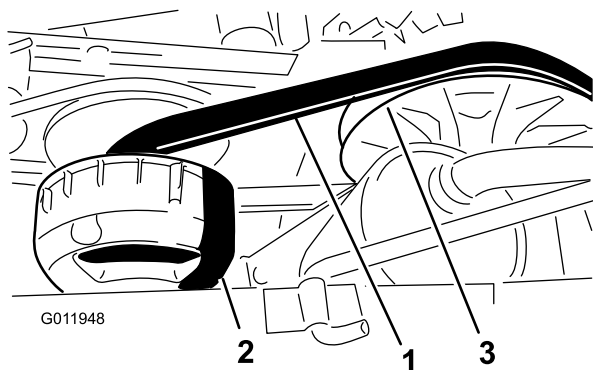

Figur 45

1. Drivrem
2. Primær kobling
3. Sekundær kobling

Udskiftning af drivremmen

1. Drej remmen, og før den over den sekundære kobling (Figur 45).
2. Fjern remmen fra den primære kobling (Figur 45).
3. Udfør proceduren i omvendt rækkefølge for at montere den nye rem.

Justering af startgeneratorremmen

Eftersynsinterval: Efter de første 8 timer

For hver 200 timer

1. Parker maskinen på en plan overflade, aktiver parkeringsbremsen, sluk tændingen, og fjern nøglen.

2. Løsn startgeneratorens drejemøtrik (Figur 46).

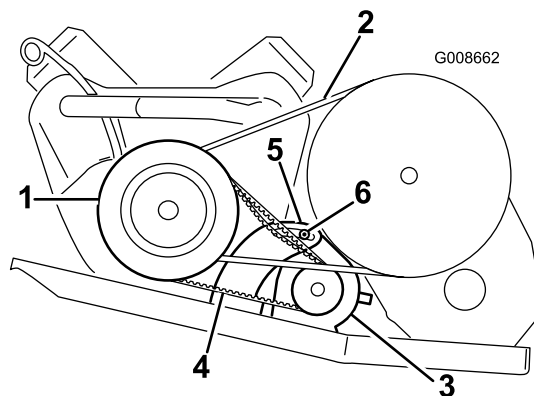

Figur 46

1. Primær drevkoblingshus
2. Drivremme
3. Startgenerator
4. Startgeneratorrem
5. Generatorakselbeslag
6. Generatordrejemøtrik

3. Kil en løftestang ind mellem motormontagen og starteren.
4. Vip starteren i sprækken, indtil remmen bøjes med 6 mm med et tryk på 44 N (Figur 46).
5. Tilspænd startgeneratormøtrikken, og fjern løftestangen (Figur 46). Tilspænd møtrikken med et moment på 88-115 Nm.

Rengøring

Vask af køretøjet

Køretøjet skal vaskes efter behov. Brug kun vand eller vand med en mild sæbeopløsning. Du kan bruge en klud, men motorhjelm vil miste noget af sin glans.

Vigtigt: Vand under tryk anbefales ikke til vask af maskinen. Det kan beskadige det elektriske system, løsne vigtige mærkater eller vaske nødvendigt smørefedt væk fra friktionssteder. Undgå overdreven brug af vand, særligt i nærheden af kontrolpanelet, motoren og batteriet.

Opbevaring

1. Anbring maskinen på en plan overflade, aktiver parkeringsbremsen, stop motoren, og fjern tændingsnøglen.
2. Fjern snavs og skidt fra hele maskinen, herunder ydersiden af ribberne på motorens topstykke og blæserhuset.

Vigtigt: Du kan vaske maskinen med et mildt rengøringsmiddel og vand. Brug ikke højtryksvand til at vaske maskinen. Hvis maskinen højtryksrenses, kan det beskadige det elektriske system og fjerne nødvendigt smørefedt fra friktionssteder. Undgå overdreven brug af vand, særligt i nærheden af kontrolpanelet, lygter, motoren og batterierne.

3. Efterse bremserne. Se Eftersyn af bremserne i afsnittet Vedligeholdelse af bremsere under Vedligeholdelse.
4. Efterse luftfilteret. Se Serviceeftersyn af luftfilteret i afsnittet Motorvedligeholdelse under Vedligeholdelse.
5. Smør maskinen. Se afsnittet Smøring under Vedligeholdelse.
6. Skift motorolien. Se Serviceeftersyn af motorolien i afsnittet Motorvedligeholdelse under Vedligeholdelse.
7. Kontroller dæktrykket. Se afsnittet Kontrol af dæktrykket.
8. Ved opbevaring i mere end 30 dage skal brændstofsyste­met forberedes på følgende måde:
 - A. Tilsæt en petroleumbaseret stabilisator til brændstoffet i tanken.

Følg blandingsvejledningen fra stabilisatorfabrikan­ten. (8 ml pr. l). Anvend ikke alkoholbaseret stabilisator (ethanol eller methanol).
 - Bemærk:** Brændstofstabilisator er mest effektiv, når den blandes med frisk benzin og altid anvendes.
 - B. Lad motoren køre for at fordele brændstoffet, der er tilsat stabilisator, i brændstofsyste­met (5 minutter).
 - C. Stands motoren, lad den køle af, og dræn brændstoftanken.
 - D. Start motoren igen, og lad den køre, indtil den stopper.
 - E. Giv motoren choker.
 - F. Start motoren, og lad den køre, indtil den ikke vil starte igen.

G. Bortskaf brændstoffet på forsvarlig vis. Det kan genbruges i overensstemmelse med gældende retningslinjer.

Vigtigt: Opbevar ikke brændstofstabilisator i mere end 90 dage

9. Fjern tændrørene, og kontroller deres tilstand; se Udskiftning af tændrør i afsnittet Motorvedligeholdelse under Vedligeholdelse.
10. Når tændrørene er afmonteret fra motoren, hældes der to spiseskefulde motorolie ned i tændrørshullet.
11. Brug den elektriske starter til at tørne motoren for at fordele olien i cylinderen.
12. Monter tændrørene, og tilspænd med det anbefalede moment. Se Udskiftning af tændrør i afsnittet Motorvedligeholdelse under Vedligeholdelse.

Bemærk: Sæt ikke kablet på tændrøret/-ene.

13. Tag batteriet ud af chassiset, kontroller elektrolytstanden, og oplad det helt. Se Serviceeftersyn af batteriet i afsnittet Vedligeholdelse af det elektriske system under Vedligeholdelse.

Bemærk: Batterikabler må ikke være sluttet til batteripolerne under opbevaring.

Vigtigt: Batteriet skal være fuldt opladet for at undgå, at det fryser og beskadiges ved temperaturer på under 0° C. Et fuldt opladet batteri bevarer opladningen i cirka 50 dage ved temperaturer under 4° C. Hvis temperaturerne er over 4° C, skal vandstanden i batteriet kontrolleres, og batteriet skal oplades for hver 30 dage.

14. Kontroller og tilspænd alle bolte, møtrikker og skruer. Reparer eller udskift alle beskadigede dele.
15. Mal alle ridsede eller blotlagte metaloverflader.
Maling kan købes hos en autoriseret serviceforhandler.
16. Opbevar maskinen i en ren, tør garage eller på et passende sted.
17. Fjern tændingsnøglen, og læg den et sikkert sted, der er utilgængeligt for børn.
18. Tildæk maskinen for at beskytte den og holde den ren.

Diagrammer

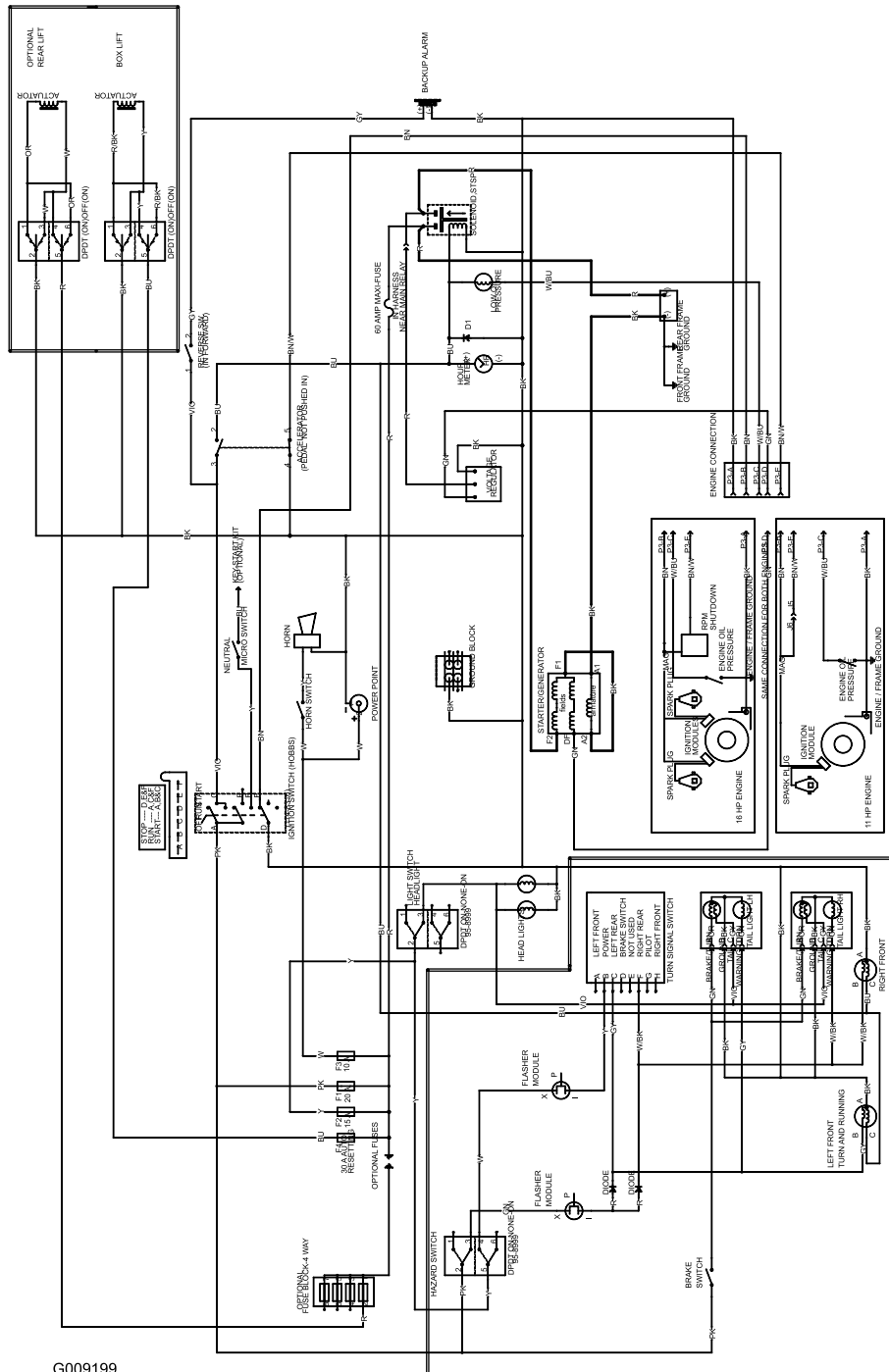

G009199

Ledningsdiagram (Rev. A)

Bemærkninger:



Toro Total dækningsgaranti

En begrænset garanti

Fejl og produkter, der er dækket

The Toro® Company og dets søsterselskab, Toro Warranty Company, garanterer i fællesskab i henhold til en aftale mellem dem, at dit Toro-produkt ("produktet") er frit for materialefejl og fejl i den håndværksmæssige udførelse i to år eller 1500 driftstimer*, hvad end der måtte indtræde først. Denne garanti gælder for alle produkter med undtagelse af dybdebløfere (se de separate garantierklæringer for disse produkter). Hvis der forekommer en fejl, som er dækket af garantien, vil vi reparere produktet uden omkostninger for dig. Dette inkluderer fejldiagnose, arbejds løn, reservedele og transport. Denne garanti træder i kraft på den dato, produktet leveres til den person, som oprindeligt køber det i detalledet.

* Produkt udstyret med timetæller.

Sådan får du udført service, der er dækket af garantien

Det påhviler dig at underrette produktforhandleren eller den autoriserede produktforhandler, som du har købt produktet hos, så snart du tror, der er opstået en fejl, som er dækket af garantien. Hvis du har brug for hjælp til at finde frem til en produktforhandler eller en autoriseret forhandler, eller hvis du har spørgsmål vedrørende dine rettigheder eller ansvar i henhold til garantien, kan du kontakte os her:

Commercial Products Service Department
Toro Warranty Company
8111 Lyndale Avenue South
Bloomington, MN 55420-1196, USA
E-mail: commercial.warranty@toro.com

Ejerens ansvar

Du er som ejer af produktet ansvarlig for at udføre den vedligeholdelse og de justeringer, som er nødvendige i henhold til din betjeningsvejledning. Hvis du ikke udfører den nødvendige vedligeholdelse og de nødvendige justeringer, kan dette danne grundlag for at afvise en reklamation i henhold til garantien.

Genstande og fejl, der ikke er dækket

Der er ikke alle produktfejl eller funktionsfejl, der måtte opstå i garantiperioden, som udgør materialefejl eller fejl i den håndværksmæssige udførelse. Denne garanti dækker ikke følgende:

- Produktfejl, som er en følge af brug af ikke-originale Toro-reservedele eller af installation og brug af ekstra eller modificeret eller ikke-originale Toro-tilbehør og -produkter. Der kan medfølge en separat garantierklæring fra producenten af sådanne enheder.
- Produktfejl, som er en følge af manglende udførelse af anbefalet vedligeholdelse og/eller justeringer. Undladelse af at udføre korrekt vedligeholdelse af Toro-produkterne i henhold til skemaet over anbefalet vedligeholdelse i *betjeningsvejledningen* kan danne grundlag for afvisning af et garantikrav.
- Produktfejl, som er en følge af at have betjent produktet på en ødelæggende, uagtsom eller hensynsløs måde.
- Reservedele, som forbruges ved brug, medmindre de skønnes at være defekte. Eksempler på reservedele, som forbruges eller opbruges under normal betjening af produktet omfatter, men er ikke begrænset til, bremsekloster og -belægninger, koblingsbelægninger, skæreknive, knivcylindre, bundknive, piber, tændrør, styrehjul, dæk, filtre, remme samt visse sprøjtekomponenter såsom membraner, dyser og kontraventiler osv.
- Fejl, der forårsages af eksterne forhold. Forhold, der anses for at være eksterne forhold, omfatter, men er ikke begrænset til, vejrlig,

opbevaringsforhold, forurening, brug af ikke-godkendte kølevæsker, smøremidler, tilsætningsstoffer, gødningsmidler, vand eller kemikalier osv.

- Normal støj, vibration, slid og ælde samt forringelse.
- Normalt slid omfatter, men er ikke begrænset til beskadigelse af sæder som følge af slitage eller afslidning, slid på malede overflader, ridsede mærkater eller vinduer osv.

Reservedele

Reservedele, der planmæssigt skal udskiftes i forbindelse med nødvendig vedligeholdelse, er kun dækket af garantien i tidsrummet frem til det planmæssige tidspunkt for udskiftning af den pågældende reservedel. Reservedele, der udskiftes i henhold til denne garanti, er dækket af garantien i den originale produktgarantis løbetid og bliver Toros ejendom. Toro træffer endelig beslutning om, hvorvidt en reservedel eller en samlet enhed skal repareres eller udskiftes. Toro har ret til at bruge fabriksreoverede reservedele til reparationer, der er dækket af garantien.

Bemærkning vedrørende garanti for dybdeafladningsbatteri:

Dybdeafladningsbatterier kan levere et samlet, specificeret antal kilowatttimer i løbet af deres levetid. Brugs-, opladnings- og vedligeholdelsesteknikker kan forlænge eller forkorte den samlede batterilevetid. I takt med at batterierne i dette produkt forbruges, vil mængden af nyttigt arbejde mellem opladningsintervaller langsomt formindskes, indtil batteriet er helt faldt. Udskiftning af flade batterier efter almindeligt forbrug er produktejerens ansvar. Det kan være nødvendigt at udskifte batterier under produktets normale garantiperiode for ejerens regning.

Omkostninger til vedligeholdelse afholdes af ejeren

Motorjustering, smøring, rengøring og polering, udskiftning af genstande og fejl, der ikke er dækket, kølevæske og udførelse af anbefalet vedligeholdelse er eksempler på normal service, som Toro-produkter kræver, for hvilken omkostningerne afholdes af ejeren.

Generelle betingelser

Det eneste retsmiddel, du har til rådighed i henhold til nærværende garanti, er reparation hos en autoriseret Toro-forhandler.

Hverken The Toro Company eller Toro Warranty Company er ansvarlig for indirekte-, hændelige- eller følgeskader i forbindelse med brugen af de Toro-produkter, der er dækket af nærværende garanti, herunder omkostninger eller udgifter til at fremskaffe erstatningsudstyr eller service i de perioder, der med rimelighed medgår i forbindelse med funktionsfejl eller manglende rådighed over produktet, mens der udføres reparationer i henhold til garantien. Bortset fra den emissionsgaranti, der er nævnt nedenfor, og kun såfremt denne måtte finde anvendelse, gives ingen anden udtrykkelig garanti.

Alle underforståede garantier om salgbarhed og brugsegnethed er begrænset til denne udtrykkelige garantis varighed. I visse stater er det ikke tilladt at fragå ansvar for hændelige skader og følgeskader eller at begrænse tidsrummet for en underforstået garantis varighed, så ovenstående ansvarsfragørelser og begrænsninger gælder muligvis ikke for dig.

Denne garanti giver dig bestemte juridiske rettigheder, men derudover kan du også have andre rettigheder, som varierer fra stat til stat.

Andre lande end USA og Canada

Kunder skal kontakte deres Toro-forhandler for at få en garantipolice, som gælder for deres land, provins eller stat. Såfremt du af en eller anden grund er utilfreds med din forhandlers service eller har problemer med at få oplysninger om garantien, bedes du kontakte Toro-importøren. Hvis alt andet svigter, kan du kontakte os hos Toro Warranty Company.