



Främre kamsats

46 cm och 53 cm DPA Greensmaster®-klippcylinder

Modellnr 115-7380

Modellnr 115-7381

Modellnr 115-7382

Modellnr 120-9624

Modellnr 120-9625

Modellnr 120-9626

Monteringsanvisningar

1. Ta bort plogbulten, brickan och muttern som fäster en av klipphöjdsarmarna vid klippenhetens sidoplåt (Figur 1).
2. Lossa rullens fästskruvar i klipphöjdsarmarna (Figur 1).
3. Skjut av klipphöjdsarmen från rullaxeln (Figur 1).
4. Skjut ut rullaxeln från klipphöjdsarmen på motsatt sida av klippenheten.

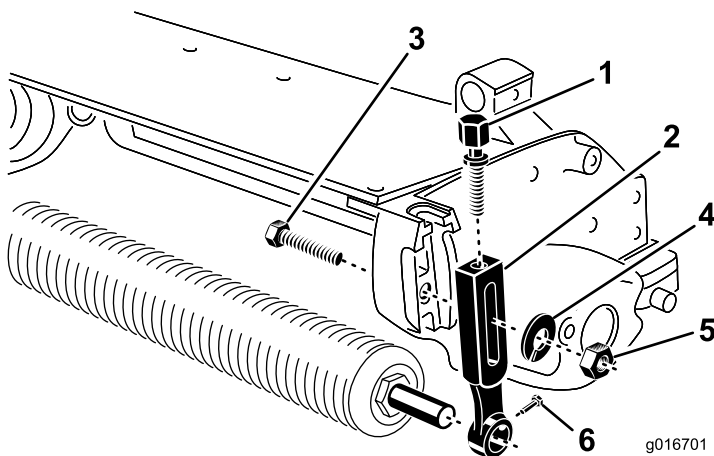

Figur 1

- | | |
|------------------|--------------------------|
| 1. Justerskruv | 4. Bricka |
| 2. Klipphöjdsarm | 5. Mutter |
| 3. Plogbult | 6. Fästskruv till rullen |

5. Placera en axelklämma i vardera änden av rullaxeln (Figur 2).
6. Montera rullen löst på klippenheten med klipphöjdsarmen och de fästelement som togs bort tidigare.
7. Ställ in önskad klipp höjd och dra åt klipphöjdsarmens fästelement.
8. Placera kammen mellan den främre rullen och klippenheten i enlighet med Figur 2.
9. Montera kammen löst vid vardera klämman med en huvudskruv och mutter (Figur 2). Dra inte åt.

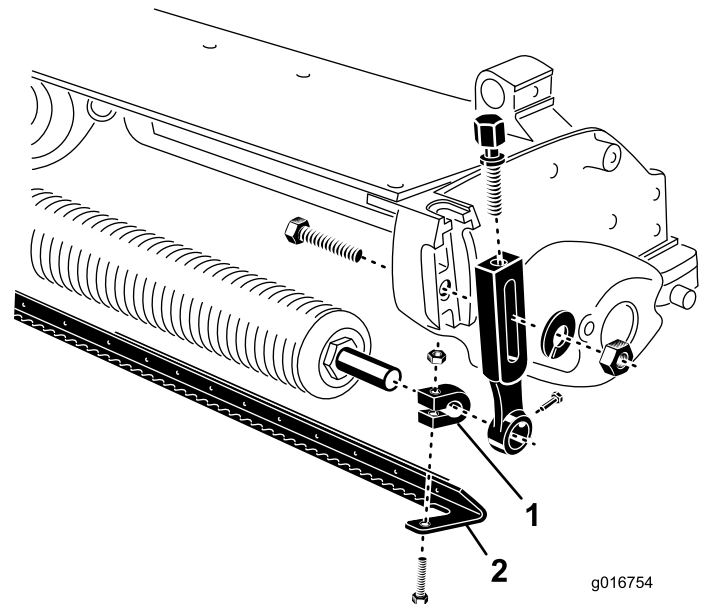

Figur 2

- | | |
|-----------|--------|
| 1. Klämma | 2. Kam |
|-----------|--------|

10. Placera kammen mitt på rullen.
11. Flytta skrapan inåt eller utåt tills önskat avstånd från rullen har uppnåtts. Skrapan får inte vidröra rullen. Kontrollera att skrapan är parallell med rullen.
12. Dra åt huvudskruvarna och muttrarna som fäster klämmorna vid rullaxeln. Dra åt till ett moment på 11 Nm.
13. Placera rullen och kammen mittemellan klipphöjdsarmarna.
14. Roter kammen nedåt tills önskad kontakt med gräsytan har uppnåtts.
15. Dra åt rullens fästskruvar.