



## Kit pettine anteriore

### Cilindro di taglio Greensmaster® con sistema DPA 18 e 21 poll.

N° del modello 115-7380

N° del modello 115-7381

N° del modello 115-7382

N° del modello 120-9624

N° del modello 120-9625

N° del modello 120-9626

### Istruzioni di installazione

1. Togliete il bullone della lama, la rondella e il dado che fissano uno dei bracci dell'altezza di taglio (HOC) alla piastra dell'apparato di taglio (Figura 1).
2. Allentate le viti per il montaggio del rullo nei bracci dell'altezza di taglio (Figura 1).
3. Fate scorrere il braccio dell'altezza di taglio dall'albero del rullo (Figura 1).
4. Fate scorrere l'albero del rullo estraendolo dal braccio dell'altezza di taglio sull'estremità opposta dell'apparato di taglio.
8. Posizionate il pettine tra il rullo anteriore e l'apparato di taglio come mostrato in Figura 2.
9. Installate il pettine su ogni serratubo, senza serrare, con una vite a testa cilindrica e un dado (Figura 2). Non serrate.



Figura 1

- |                                   |                                    |
|-----------------------------------|------------------------------------|
| 1. Vite di regolazione            | 4. Rondella                        |
| 2. Braccio dell'altezza di taglio | 5. Dado                            |
| 3. Bullone della lama             | 6. Vite per il montaggio del rullo |

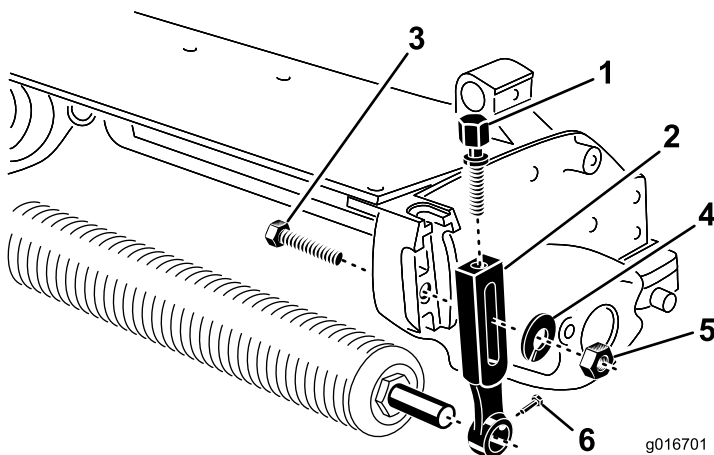
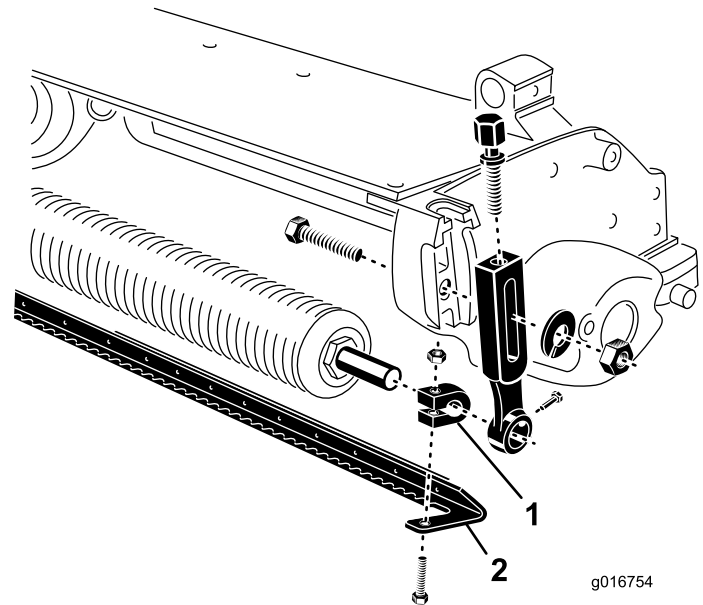

Figura 2

- |              |            |
|--------------|------------|
| 1. Serratubo | 2. Pettine |
|--------------|------------|

5. Inserite l'apposito serratubo su ogni estremità dell'albero del rullo (Figura 2).
6. Installate il rullo sull'apparato di taglio, senza serrare, con il braccio dell'altezza di taglio e i fermi tolti in precedenza.
7. Regolate l'altezza di taglio desiderata e serrate i fermi di montaggio dei bracci dell'altezza di taglio.
10. Centrate il pettine sul rullo.
11. Spostate il serratubo all'interno o all'esterno fino a ottenere il gioco previsto per il rullo. Il raschiatore non deve essere a contatto con il rullo. Verificate che il raschiatore sia parallelo al rullo.
12. Serrate le viti a testa cilindrica e i dadi che fissano i serratubi all'albero del rullo. Serrate a 11 Nm.
13. Centrate il rullo e il pettine tra i bracci dell'altezza di taglio.
14. Ruotate il pettine in basso fino a raggiungere il contatto previsto con il manto erboso.
15. Serrate le viti di fissaggio rullo.