



Frontkamm

DPA Greensmaster® Spindelmäher (45,7 cm und 53,3 cm) (18" und 21")

Modellnr. 115-7380

Modellnr. 115-7381

Modellnr. 115-7382

Modellnr. 120-9624

Modellnr. 120-9625

Modellnr. 120-9626

Installationsanweisungen

- Entfernen Sie die Senkschraube, Scheibe und Mutter, mit denen einer der Schnitthöhenarme an der Seitenplatte des Mähwerks befestigt ist (Bild 1).
- Lösen Sie die Rollenbefestigungsschrauben in den Schnitthöhenarmen (Bild 1).
- Schieben Sie die Schnitthöhenarme von der Rollenwelle (Bild 1).
- Schieben Sie die Rollenwelle aus dem Schnitthöhenarm am anderen Ende des Mähwerks.
- Platzieren Sie den Kamm zwischen die vordere Rolle und dem Mähwerk, wie in Bild 2 dargestellt.
- Befestigen Sie den Kamm lose mit einer Kopfschraube und Mutter an jeder Klemme (Bild 2). Ziehen Sie ihn nicht zu fest an.



Bild 1

- | | |
|---------------------|--------------------------------|
| 1. Einstellschraube | 4. Scheibe |
| 2. Schnitthöhenarm | 5. Mutter |
| 3. Senkschraube | 6. Rollenbefestigungsschrauben |

- Setzen Sie eine Wellenklemme auf jedes Ende der Rollenwelle (Bild 2).
- Befestigen Sie die Rolle lose mit dem vorher entfernten Schnitthöhenarm und den Befestigungen am Mähwerk.
- Stellen Sie die gewünschte Schnitthöhe ein und ziehen Sie die Befestigungen des Schnitthöhenarms an.

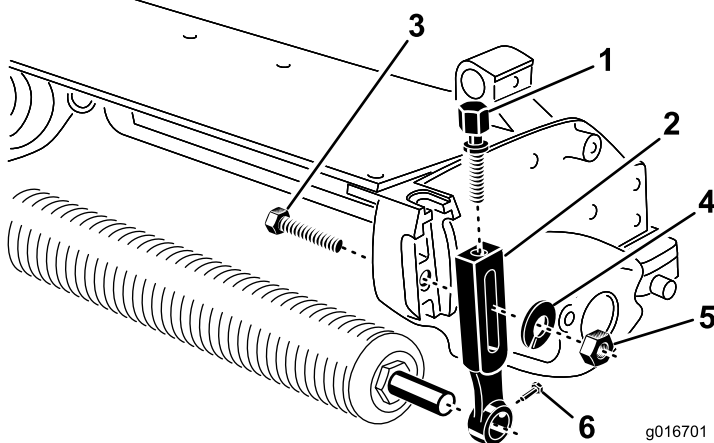
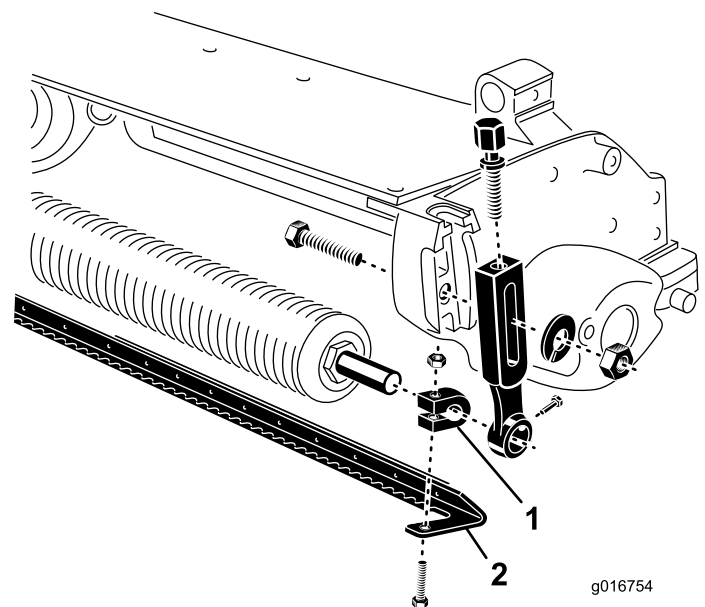

Bild 2

- | | |
|-----------|---------|
| 1. Klemme | 2. Kamm |
|-----------|---------|

- Zentrieren Sie den Kamm auf der Rolle.
- Schieben Sie den Abstreifer nach innen oder außen, bis Sie den gewünschten Rollenabstand erhalten. Der Abstreifer darf die Rolle nicht berühren. Stellen Sie sicher, dass der Abstreifer parallel zur Rolle ist.
- Ziehen Sie die Kopfschrauben und Muttern an, mit denen die Klemmen an der Rollenwelle befestigt sind. Ziehen Sie sie mit 11N·m an.
- Zentrieren Sie die Rolle und den Kamm zwischen den Schnitthöhenarmen.

14. Drehen Sie den Kamm nach unten, bis Sie den gewünschten Grünflächenkontakt erhalten.
15. Ziehen Sie die Rollenbefestigungsschrauben an.