



Frontkamsæt

DPA Greensmaster®-knivcylinder på 46 og 53 cm

Modelnr. 115-7380

Modelnr. 115-7381

Modelnr. 115-7382

Modelnr. 120-9624

Modelnr. 120-9625

Modelnr. 120-9626

Form No. 3369-877 Rev A

Monteringsvejledning

1. Fjern plovbolten, skiven og møtrikken, der fastgør en af klippehøjdearmene til klippeenhedens sideplade (Figur 1).
2. Løsn rullemonteringsskrueene i klippehøjdearmene (Figur 1).
3. Skyd klippehøjdearmen af rulleakslen (Figur 1).
4. Skyd rulleakslen ud af klippehøjdearmen i den modsatte ende af klippeenheden.

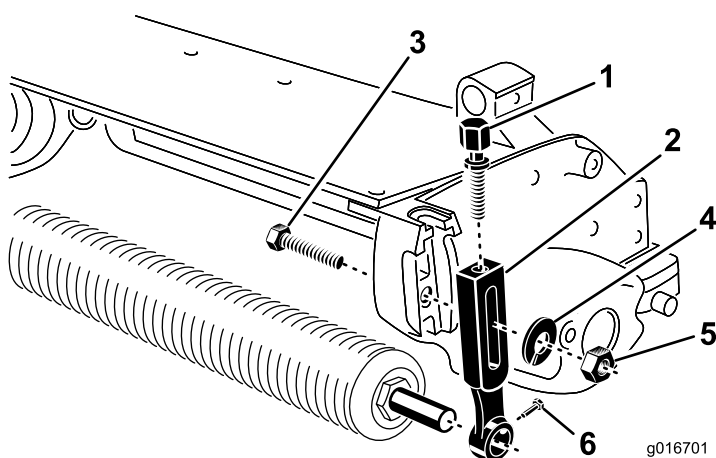

Figur 1

- | | |
|---------------------|-------------------------|
| 1. Justeringsskruer | 4. Spændeskive |
| 2. Klippehøjdearm | 5. Møtrik |
| 3. Plovbolt | 6. Rullemonteringskruer |

5. Indsæt en akselklemme i hver ende af rulleakslen (Figur 2).
6. Monter rullen løst på klippeenheten og fastgørelsesanordningerne, der blev fjernet tidligere.
7. Juster til den ønskede klippehøjde, og stram klippehøjdearmens monteringskruer.
8. Placer kammen mellem frontrullen og klippeenheten som vist i Figur 2.
9. Monter kammen løst på hver klemme med en maskinskruer og en møtrik (Figur 2). Tilspænd ikke.

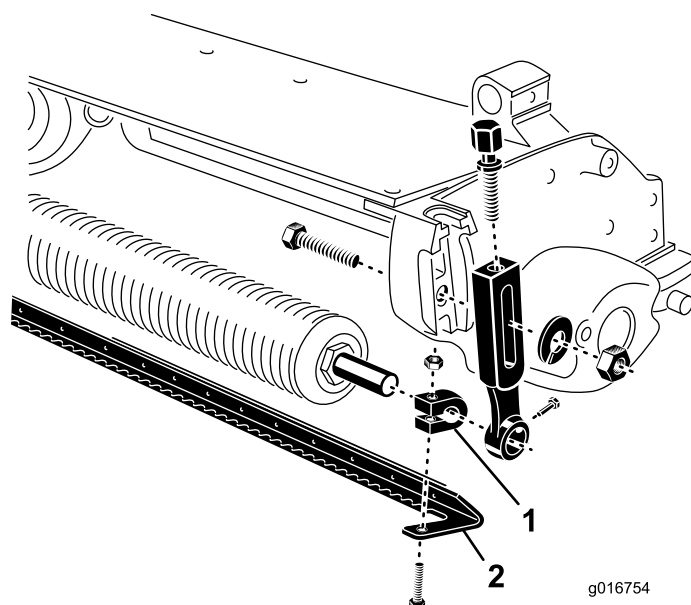

Figur 2

- | | |
|-----------|--------|
| 1. Klemme | 2. Kam |
|-----------|--------|

10. Centrér kammen på rullen.
11. Flyt skraberer ind eller ud, indtil den ønskede rullefrigang er nået. Skraberer må ikke berøre rullen. Sørg for, at skraberer er placeret parallelt med rullen.
12. Stram maskinskruer og møtrikkerne, der fastgør klemmerne på rulleakslen. Spænd til et moment på 11 Nm.
13. Centrér rullen og kammen mellem klippehøjdearmene.
14. Drej kammen ned, indtil den ønskede plænekontakt er nået.
15. Spænd rullemonteringskruer.