



Montering

Lösa delar

Använd diagrammet nedan för att kontrollera att alla delar finns med.

Tillvägagångssätt	Beskrivning	Antal	Användning
1	Inga delar krävs	–	Förbered klipparen.
2	Inga delar krävs	–	Demontera knivarna.
3	Vänster skärm Höger skärm Vred Böjd bricka	1 1 4 4	Montera skärmarna.
4	Stötplåt Phillips-skruv (nr 8 x 5/8 tum)	3 6	Montera stötplåtarna.
5	Återvinningsdekal	1	Montera dekalen.
6	Återvinningsklipparkniv	3	Montera knivarna och klipparen.

1

Förbereda klipparen

Inga delar krävs

Tillvägagångssätt

1. Stäng av motorn och ta ut tändningsnyckeln.
2. Lossa klipparen så som beskrivs i *bruksanvisningen*.
3. Vänd klipparen uppochned.
4. Vissa modeller har en kantskärm nära utkastaröppningen (Figur 1). Ta bort skärmen, om det finns en sådan. Spara alla delar till senare.

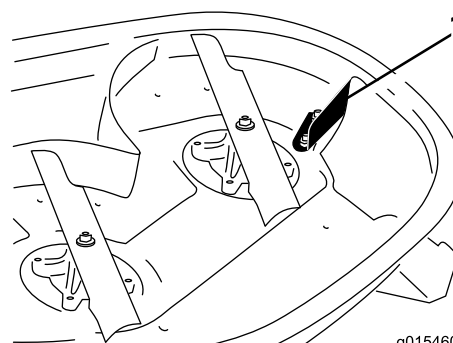

Figur 1

1. Kantskärm

2

Demontera knivarna

Inga delar krävs

Tillvägagångssätt

1. Välj den knivutformning som passar bäst till knivarna på din gräsklippare bland de som visas i Figur 2 och Figur 3. Håll knivänden med en trasa eller en tjockt vadderad handske och ta bort kniven på det sätt som visas.

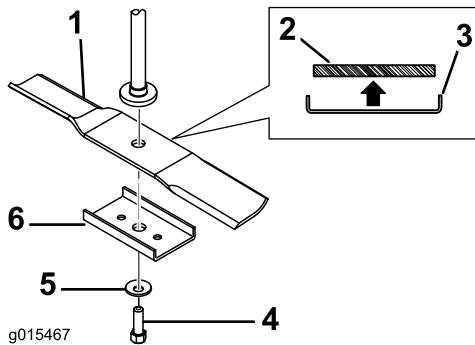

Figur 2

Monteringskonfigurering för knivutformning A

- | | |
|---------------------------------------|---------------------|
| 1. Knivutformning A | 4. Knivskruv |
| 2. Knivutformning A i
genomskäring | 5. Böjd bricka |
| 3. Knivförstärkning krävs | 6. Knivförstärkning |

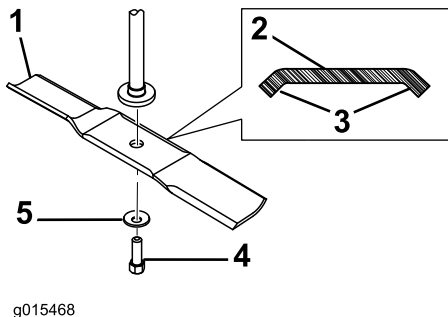

Figur 3

Monteringskonfigurering för knivutformning B

- | | |
|--|---------------------|
| 1. Knivutformning B | 4. Knivskruv |
| 2. Knivutformning B i
genomskäring | 5. Böjd bricka |
| 3. Böjningar ger extra
förstärkning | 6. Knivförstärkning |

3

Montera skärmarna

Delar som behövs till detta steg:

1	Vänster skärm
1	Höger skärm
4	Vred
4	Böjd bricka

Tillvägagångssätt

1. Leda reda på de fyra hålen i klipparen där skärmens monteringsstappar fästs i klippdäcket (Figur 4) och ta bort eventuella fästelement från dem.
2. Montera vänster skärm på däcket genom att fästa tapparna på skärmen från ovansidan på klipparen med hjälp av två rattar och böjda brickor (den kupade sidan ska vara vänd mot klipparen) såsom visas i Figur 4 och Figur 5.

2. Ersättningskniven i den här satsen kräver ingen förstärkare. Om du tar bort den bör du behålla den i fall framtida ersättningsknivar kräver att den används.

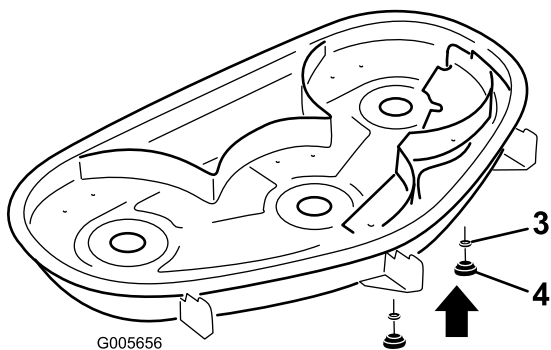
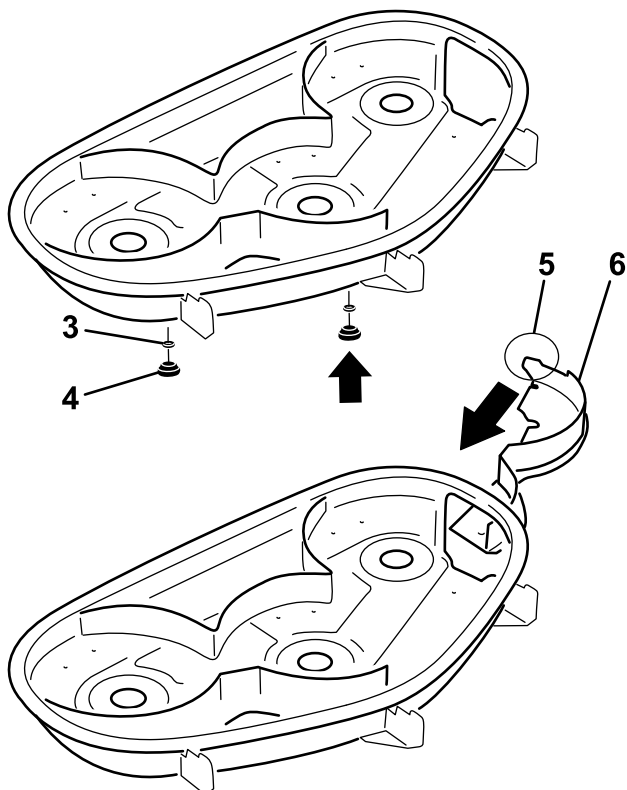
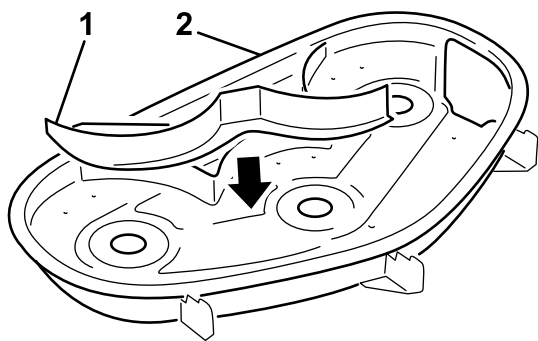

Figur 4

- | | |
|------------------|---|
| 1. Vänster skärm | 4. Ratt |
| 2. Klippare | 5. Flik (måste vara kvar utanför klipparen) |
| 3. Böjd bricka | 6. Höger skärm |

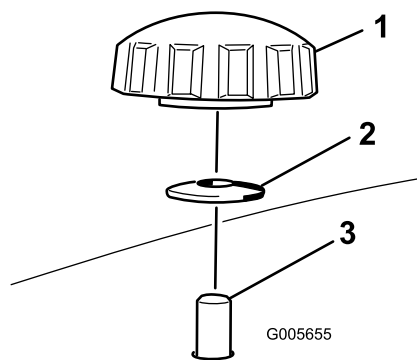

Figur 5

- | | |
|----------------|------------------------------------|
| 1. Ratt | 3. Skärmtappens väg in i klipparen |
| 2. Böjd bricka | |

3. För höger skärm genom utkastaröppningen och fäst den med två vred och böjda brickor (böjda sidan mot klipparen), så som det visas i Figur 4 och Figur 5.

Viktigt: Säkerställ att fliken längst till höger på höger skärm befinner sig utanför klipparen och är in linje med klippareväggen.

4

Montera stötplåtarna

Delar som behövs till detta steg:

3	Stötplåt
6	Phillips-skruv (nr 8 x 5/8 tum)

Tillvägagångssätt

1. Rikta in de tre stötplåtarna med hålen på däckets ovansida (Figur 6). Den långa lutningsvinkeln på stötplåtarna måste vara vänd inåt.

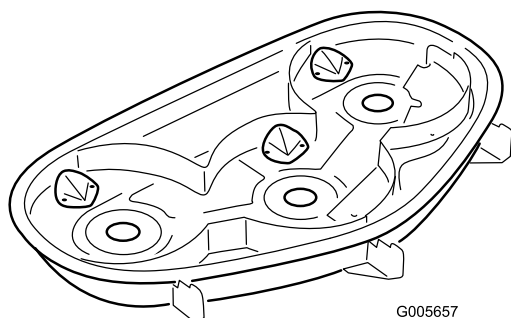
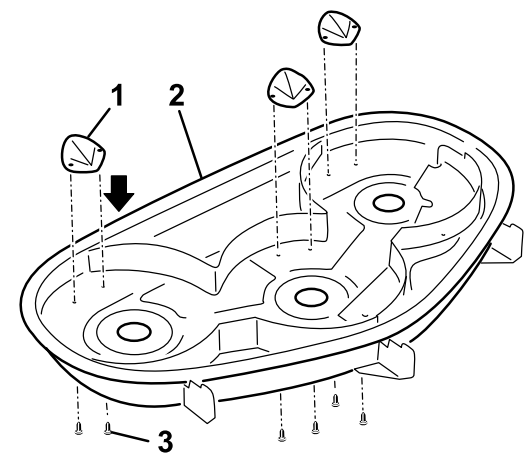

Figur 6

1. Klippdäck 2. Stötplåt, monterad

- Om det finns nitar som blockerar monteringshålén på klipparen borrar du ut mitten på varje nit med ett borrar på 5 mm och kasta niten.
- Fäst plåtarna på däckets med sex (6) Phillips-skravar (nr 8 x 5/8 tum). Skruvarna kommer upp genom ovandelen på klipparen och in i plåten (Figur 6).

5

Montera dekalen

Delar som behövs till detta steg:

1	Återvinningsdekal
---	-------------------

Tillvägagångssätt

Fäst dekalen på klipparens vänstra sida (Figur 7).

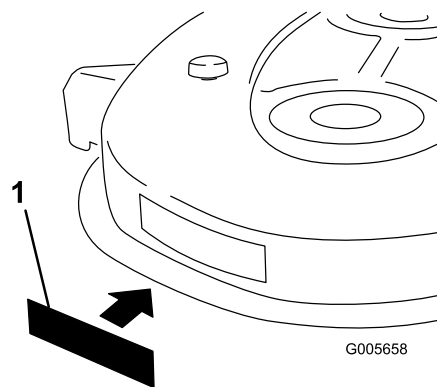

Figur 7

1. Återvinningsdekal 2. Klipparens vänstra sida

6

Montera knivarna och klipparen

Delar som behövs till detta steg:

3	Återvinningsklipparkniv
---	-------------------------

Tillvägagångssätt

- Montera kniven på spindelaxeln (Figur 8).

Viktigt: Knivens böjda del måste alltid peka uppåt, mot gräsklipparens insida, för att klippningen ska bli rätt.

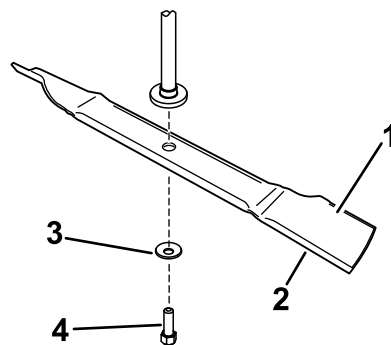

Figur 8

1. Knivens segeldel 2. Kniv
3. Böjd bricka 4. Knivskruv

- Montera den böjda brickan (den kupade sidan mot kniven) och knivskruven (Figur 8). **Montera inte någon knivförstärkning.**

Det behövs inget knivförstärkningsfäste för de här knivarna (Figur 8).

3. Dra åt knivbulten till ett moment på 47–88 Nm.
4. Montera klipparen såsom beskrivs i *bruksanvisningen*.

Körning

Övergå till att använda sidoutkastaren

▲ FARA

Om ingen gräsriktare, utkastarlucka eller komplett gräsuppsamlare har monterats kan du och andra komma i kontakt med knivarna eller träffas av utslungat skräp. Kontakt med roterande kniv(ar) och utslungat skräp kan orsaka skador eller leda till dödsfall.

- Ta aldrig bort gräsriktaren från klipparen eftersom den riktar avfallet ned mot gräset. Byt omedelbart ut gräsriktaren om den skadas.
- För aldrig in händerna eller fötterna under klipparen.
- Försök aldrig att rensa utkastarområdet eller knivarna utan att koppla ur knivreglaget (PTO) och vrida tändningsnyckeln till det avslagna läget (Off). Ta även ut nyckeln och lossa tändkabeln från tändstiftet/tändstiften.

Obs: Om du vill använda klipparen med sidoutkastaren tar du endast bort den högra skärmen. Monteringsdelarna måste monteras i öppna hål.

1. Stäng av motorn och ta ut tändningsnyckeln.
2. Ta bort de två rattarna och de böjda brickorna som fäster den högra skärmen på klipparen.
3. Ta bort den högra skärmen och sänk gräsriktaren över utkastaröppningen.

Viktigt: Kontrollera att klipparen har en gångjärnsupphängd gräsriktare som fördelar det klippta gräset åt sidan och ned i gräsmattan när maskinen används med sidoutkastaren.

4. Montera de fästelement som du tog bort tidigare i hålen upptill på klipparen för att förhindra omkringflygande skräp.

För mullning av klippet monterar du den högra skärmen. Se Montera skärmarna.

Arbetstips

Välja rätt klipphöjdsinställning utifrån förhållandena

Klipp av cirka 2,5 cm eller högst 1/3 av grässtrået. Vid klippning av ovanligt frodigt och tätt gräs kan det vara nödvändigt att höja klipphöjdsinställningen

ytterligare ett steg, eller att ändra till sidoutkast eller uppsamlingsläge.

Klippa under extrema förhållanden

Luft behövs så att gräsklippen kan klippas flera gånger i klipparkåpan, så ställ inte in klipphöjden för lågt och låt inte klipparkåpan helt omges av oklippt gräs. Försök att alltid ha en sida av klipparkåpan fri från oklippt gräs så att luft kan sugas in i kåpan. Om du börjar med att klippa mitt i ett oklippt område kan du köra maskinen långsammare och bakåt om gräsklippen börjar blockeras.

Klippa med rätt mellanrum

I normala fall behöver gräset klippas var 4:e till var 5:e dag. Kom dock ihåg att gräs växer olika snabbt under de olika årstiderna. Det innebär att om du vill upprätthålla samma längd på gräset – vilket är en god vana – behöver du klippa oftare under tidig vår, men bara var 8:e till var 10:e dag mitt på sommaren eftersom grästillväxten avtar då. Om du inte kan klippa gräset under en längre period på grund av vädret eller andra orsaker, bör du ändra till sidoutkast eller uppsamlingsläge eller först klippa med hög klippinställning och därefter klippa igen 2–3 dagar senare med en lägre klippinställning.

Klipp alltid med skarpslipade knivblad

En vass kniv klipper rent utan att slita och rycka av grässtråna som en slö kniv. Om gräset slits och rycks av gulnar det i ändarna vilket minskar växten och ökar risken för sjukdomar.

Rengöring efter användning

Rengör undersidan av gräsklipparkåpan efter varje användningstillfälle för att säkerställa bästa möjliga prestanda. Om beläggning tillåts att bildas i gräsklipparkåpan försämras klippprestandan.

Anteckningar:



Count on it.