



# Kit de Recycler® de 127 cm

## Cortacéspedes con conductor de 2007 y posteriores

Nº de modelo 79019

### Instrucciones de instalación

# Instalación

## Piezas sueltas

Utilice la tabla siguiente para verificar que no falta ninguna pieza.

Procedimiento	Descripción	Cant.	Uso
<b>1</b>	No se necesitan piezas	–	Prepare el cortacésped.
<b>2</b>	No se necesitan piezas	–	Retire las cuchillas.
<b>3</b>	Deflector izquierdo Deflector derecho Pomo Arandela curva	1 1 4 4	Instale los deflectores.
<b>4</b>	Placa deflectora Tornillo de cruz (Phillips) (Nº 8 x 5/8 pulg.)	3 6	Instale las placas deflectoras.
<b>5</b>	Pegatina de reciclado	1	Instale la pegatina.
<b>6</b>	Cuchillas de reciclado	3	Instale las cuchillas y el cortacésped.

# 1

## Preparación del cortacésped

### No se necesitan piezas

### Procedimiento

1. Pare el motor y retire la llave.
2. Retire el cortacésped siguiendo las instrucciones del *Manual del operador*.
3. Ponga el cortacésped boca abajo.
4. Algunos modelos tienen un deflector situado cerca del hueco de descarga (Figura 1). Retire el deflector si está presente. Guarde las piezas para su uso futuro.



Figura 1

1. Deflector

# 2

## Cómo retirar las cuchillas

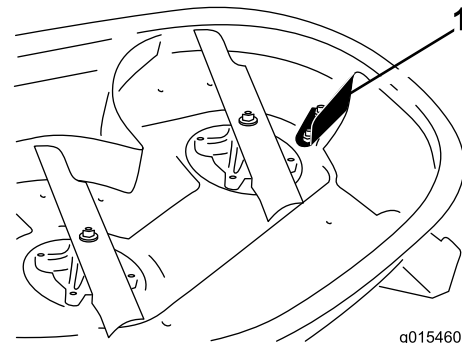
No se necesitan piezas

### Procedimiento

1. Seleccione el tipo de cuchilla, de las ilustradas en Figura 2 y Figura 3, que más se parezca a las cuchillas de su cortacésped. Sujete el extremo de la cuchilla usando un trapo o un guante grueso, y retire la cuchilla según se indica.



Figura 2

Configuración de montaje de la cuchilla Tipo A

- |                                     |                            |
|-------------------------------------|----------------------------|
| 1. Cuchilla Tipo A                  | 4. Perno de la cuchilla    |
| 2. Sección de la cuchilla Tipo A    | 5. Arandela curva          |
| 3. Requiere un refuerzo de cuchilla | 6. Refuerzo de la cuchilla |

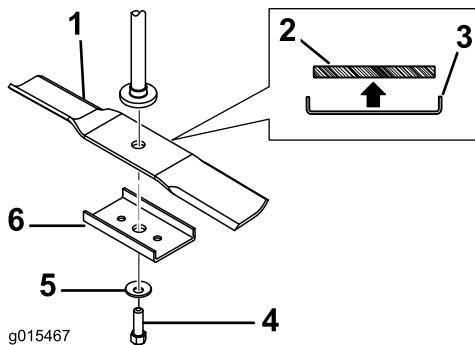

Figura 3

Configuración de montaje de la cuchilla Tipo B

- |                                     |                            |
|-------------------------------------|----------------------------|
| 1. Cuchilla Tipo B                  | 4. Perno de la cuchilla    |
| 2. Sección de la cuchilla Tipo B    | 5. Arandela curva          |
| 3. Las curvas aportan mayor rigidez | 6. Refuerzo de la cuchilla |

por si lo requieren otras cuchillas de repuesto en el futuro.

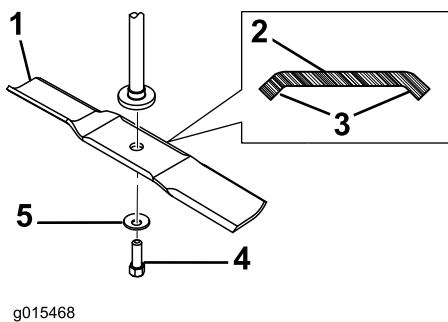
# 3

## Instalación de los deflectores

Piezas necesarias en este paso:

1	Deflector izquierdo
1	Deflector derecho
4	Pomo
4	Arandela curva

### Procedimiento

1. Localice en el cortacésped los cuatro taladros en los que se colocarán los espárragos de montaje de los deflectores (Figura 4) y retire cualquier fijación de los mismos.
2. Instale el deflector izquierdo en la carcasa, sujetando los espárragos del deflector desde la parte superior del cortacésped con 2 pomos y arandelas curvas (con la cara ahuecada hacia el cortacésped) según se muestra en Figura 4 y Figura 5.

2. Las cuchillas de repuesto suministradas con este kit no requieren refuerzo. Si retiró un refuerzo, guárdelo

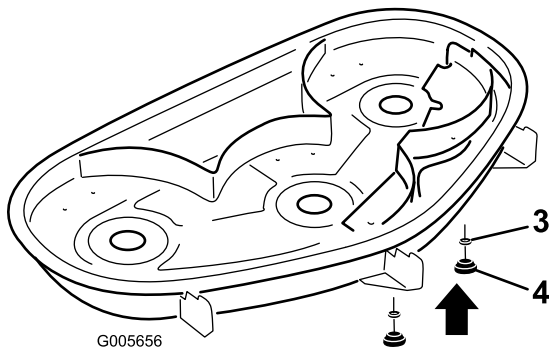
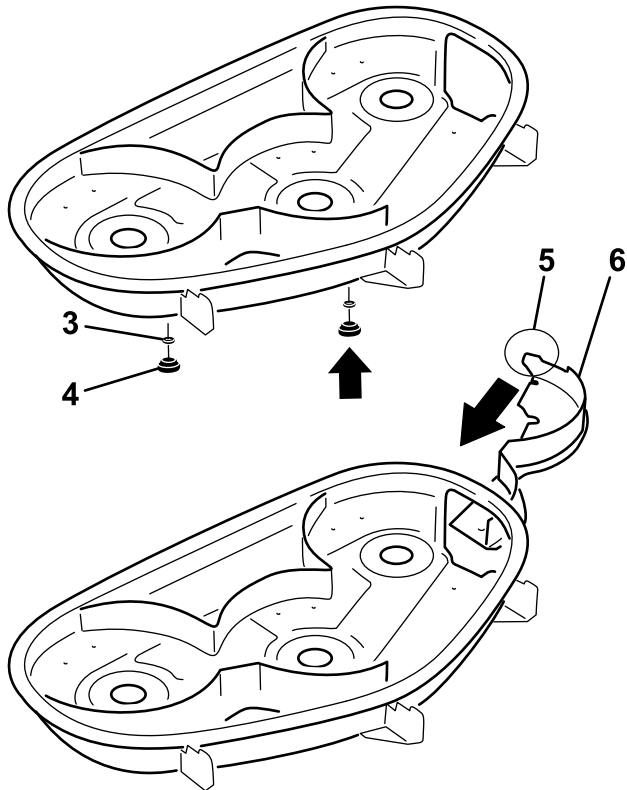
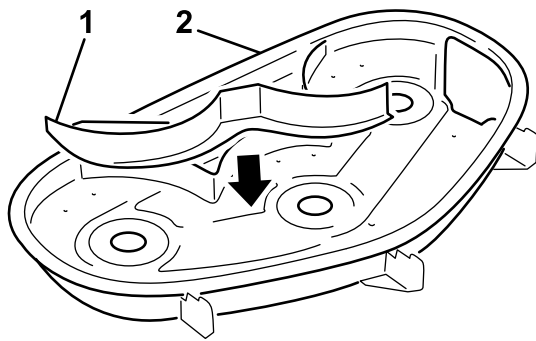

**Figura 4**

- |                        |  |
|------------------------|--|
| 1. Deflector izquierdo | 4. Pomo  |
| 2. Cortacésped         | 5. Pestaña (debe quedar por fuera del cortacésped) |
| 3. Arandela curva      | 6. Deflector derecho                               |

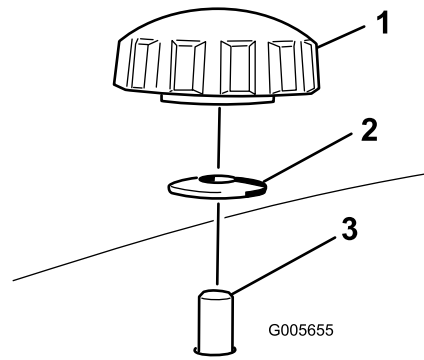

**Figura 5**

- |                   |   |
|-------------------|---|
| 1. Pomo           | 3. Espárrago del deflector, tras pasar por el cortacésped |
| 2. Arandela curva |   |

3. Pase el deflector derecho por el orificio de descarga y fíjelo con 2 pomos y arandelas curvas (cara ahuecada hacia el cortacésped) según se muestra en Figura 4 y Figura 5.

**Importante:** Asegúrese de que la pestaña del extremo derecho del deflector derecho quede por fuera del cortacésped, enrasado con la pared lateral.

## 4

### Instalación de las placas deflectoras

#### Piezas necesarias en este paso:

3	Placa deflectora
6	Tornillo de cruz (Phillips) (Nº 8 x 5/8 pulg.)

#### Procedimiento

1. Alinee las tres placas deflectoras con los taladros hacia la parte superior de la carcasa (Figura 6). La pendiente larga de las placas deflectoras debe estar orientada hacia dentro.



Figura 6

1. Carcasa de corte
2. Placa deflectora, instalada

2. Si hay remaches tapando los taladros de montaje del cortacésped, practique un taladro en el centro de cada remache con una broca de 5 mm (3/16 pulg.) y deseche el remache.
3. Sujete las placas a la carcasa con seis tornillos de cruz (Phillips) (Nº 8 x 5/8 pulg.). Los tornillos deben pasar por la parte superior del cortacésped y entrar en la placa (Figura 6).

## 5

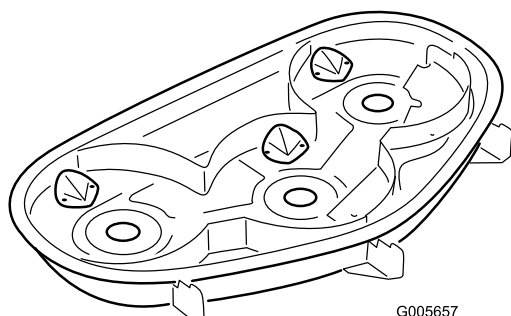
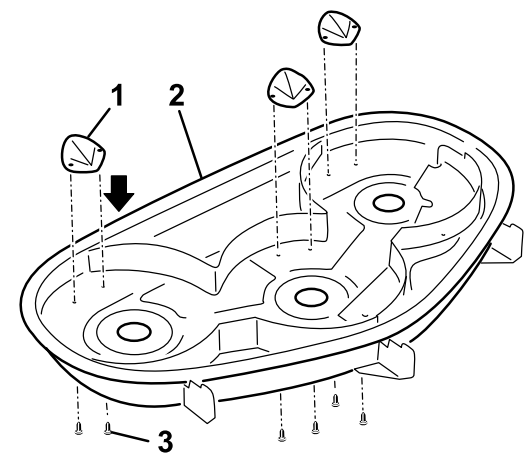
### Instalación de la pegatina

#### Piezas necesarias en este paso:

1	Pegatina de reciclado
---	-----------------------

#### Procedimiento

Instale la pegatina en el lado izquierdo del cortacésped (Figura 7).



Figura 7

1. Pegatina de reciclado
2. Lado izquierdo del cortacésped

## 6

### Instalación de las cuchillas y del cortacésped

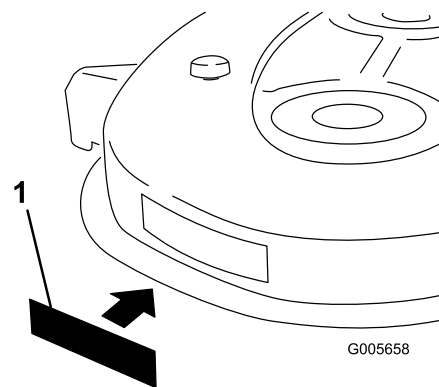
#### Piezas necesarias en este paso:

3	Cuchillas de reciclado
---	------------------------

#### Procedimiento

1. Instale la cuchilla en el eje (Figura 8).

**Importante:** La parte curva de la cuchilla debe apuntar hacia arriba, hacia el interior del cortacésped para asegurar un corte correcto.



Figura 8

1. Vela de la cuchilla
2. Cuchilla
3. Arandela curva
4. Perno de la cuchilla

2. Instale la arandela curva (con la copa hacia la cuchilla) y el perno de la cuchilla (Figura 8). **No instale el refuerzo de la cuchilla.**

Estas cuchillas no requieren el refuerzo de la cuchilla (Figura 8).

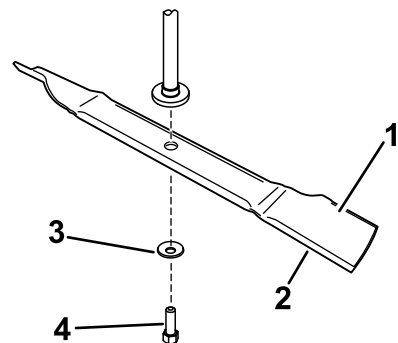
3. Apriete el perno de la cuchilla a 47-88 Nm.
4. Instale el cortacésped siguiendo las instrucciones del *Manual del operador*.

# Operación

## Conversión a descarga lateral

### **⚠ PELIGRO**

Sin el deflector de hierba, la tapa de descarga o el recogedor completo adecuadamente montado, usted y otras personas están expuestos a contacto con las cuchillas y a residuos lanzados al aire. El contacto con las cuchillas del cortacésped en rotación y con los residuos lanzados al aire causará lesiones o muerte.

- No retire nunca el deflector de hierba del cortacésped porque el deflector de hierba dirige el material hacia abajo al césped. Si el deflector de hierba se deteriora alguna vez, sustitúyalo inmediatamente.
- No coloque nunca las manos o los pies debajo del cortacésped.
- No intente nunca despejar la zona de descarga o las cuchillas del cortacésped sin mover el mando de control de las cuchillas a **Desengranado** y girar la llave de contacto a **Desconectado**. Asimismo, retire la llave y desconecte el cable de la bujía.

**Nota:** Para utilizar el cortacésped en modo de descarga lateral, solamente es necesario retirar el deflector derecho. Deben instalarse herrajes de montaje en los taladros de montaje.

1. Pare el motor y retire la llave.
2. Retire los 2 pomos y las arandelas curvas que sujetan el deflector derecho al cortacésped.
3. Retire el deflector derecho y baje el deflector de hierba sobre el orificio de descarga.

**Importante:** Es necesario que el cortacésped tenga instalado un deflector de hierba abisagrado que dispersa los recortes de hierba hacia un lado y hacia abajo al césped mientras funciona en modo de descarga lateral.

4. Instale los herrajes que retiró anteriormente en los taladros de la parte superior del cortacésped para evitar la expulsión de residuos.

Para picar los recortes de hierba, instale el deflector derecho; consulte Instalación de los deflectores.

# Consejos de operación

## Seleccione la altura de corte adecuada para las condiciones reinantes

Corte aproximadamente 25 mm (1 pulg.) o no más de un tercio de la hoja de hierba. Si la hierba es excepcionalmente densa y frondosa, es posible que tenga que elevar la altura de corte en una posición o segar en modo de descarga lateral o ensacado.

## Siega en condiciones extremas

Se requiere aire para picar bien la hierba dentro de la carcasa del cortacésped, así que no ponga la altura de corte tan baja como para rodear totalmente la carcasa de hierba sin cortar. Trate siempre de tener un lado de la carcasa del cortacésped libre de hierba sin cortar, para permitir la entrada de aire en la carcasa. Al hacer el primer corte por el centro de una zona sin cortar, vaya más despacio y retroceda si la máquina empieza a atascarse.

## Corte la hierba a los intervalos correctos

En la mayoría de los casos, tendrá que segar cada 4–5 días aproximadamente. No obstante, la hierba crece a velocidades distintas según las temporadas. Por tanto, para mantener la misma altura de corte, lo cual es una buena práctica, será necesario segar más a menudo a principios de la primavera; cuando disminuya la velocidad de crecimiento de la hierba a mediados del verano, siegue solamente cada 8–10 días. Si no puede segar durante un período prolongado debido a las condiciones climáticas o por otros motivos, siegue en modo de descarga lateral o ensacado, o corte primero con un ajuste para hierba alta y, después de 2–3 días, vuelva a cortar con un ajuste más bajo.

## Siegue siempre con cuchillas afiladas

Una cuchilla afilada corta limpiamente sin desgarrar o picar las hojas de hierba, que es lo que haría una cuchilla sin filo. Si se rasgan o se deshilachan, los bordes de las hojas se secarán, y se retardará su crecimiento y se favorecerá la aparición de enfermedades.

## Limpieza después de segar

Para asegurar el mejor rendimiento, limpie los bajos de la carcasa del cortacésped. Si se deja que se acumulen residuos en carcasa del cortacésped, se reducirá el rendimiento de corte.

**Notas:**



**Count on it.**