



Count on it.

Bruksanvisning

**Greensmaster® Flex 18 eller
Flex 21 motorgräsklippare**

Modellnr 04019—Serienr 311000001 och högre

Modellnr 04024—Serienr 311000001 och högre

Modellnr 04025—Serienr 311000001 och högre

Denna produkt uppfyller alla relevanta europeiska direktiv. Mer information finns i den separata produktspecifika överensstämmelseförklaringen.

VARNING

KALIFORNIEN Proposition 65 Varning

Motoravgaserna från denna produkt innehåller kemikalier som av den amerikanska delstaten Kalifornien anses orsaka cancer, fosterskador och andra fortplantningsskador.

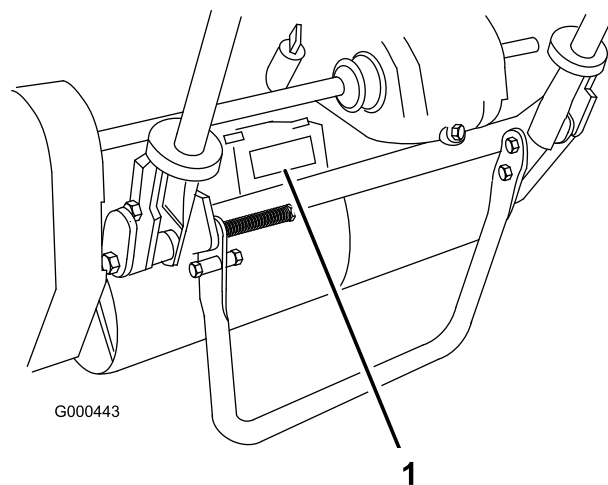

Figur 1

1. Här finns modell- och serienumren - Traktorenhet

Viktigt: Den här motorn är inte utrustad med gnistsläckare. Enligt avsnitt 4442 i Kaliforniens Public Resource Code är det ett brott att använda eller köra denna motor på skogs-, busk- eller grästäck mark. Andra stater eller federala områden kan ha liknande lagar.

Detta tändningssystem överensstämmer med bestämmelserna i kanadensiska ICES-002

Introduktion

Maskinen är en gräsklippare av gåmodell med cylinderknivar som är avsedd att användas av yrkesförare som har anlitats för kommersiellt arbete. Den är främst konstruerad för att klippa gräs på väl underhållna parkgräsmattor, golfbanor, sportanläggningar och kommersiella anläggningar. Den är inte avsedd för att klippa snår, gräs och annat längs med motorvägar eller för jordbruksändamål.

Läs denna information noga så att du lär dig att använda och underhålla produkten på rätt sätt, och för att undvika person- och produktskador. Du är ansvarig för att produkten används på ett korrekt och säkert sätt.

Kontakta gärna Toro direkt på www.Toro.com för att få information om produkter och tillbehör, hjälp med att hitta en återförsäljare eller för att registrera din produkt.

Kontakta en auktoriserad återförsäljare eller Toros kundservice och ha produktens modell- och serienummer till hands om du har behov av service, Toro originaldelar eller ytterligare information. Figur 1 visar var du finner produktens modell- och serienummer. Skriv in numren i det tomma utrymmet.

Modellnr _____
Serienr _____

I denna bruksanvisning anges potentiella risker och alla säkerhetsmeddelanden har markerats med en varningssymbol (Figur 2), som anger fara, som kan leda till allvarlig personskada eller dödsfall om föreskrifterna inte följs.



Figur 2

1. Varningssymbol.

Två andra beteckningar används för att markera information i denna bruksanvisning. **Viktigt** anger speciell teknisk information och **Observera** anger allmän information som är värd att notera.

Innehåll

Introduktion.....	2
Säkerhet	4
Säker driftspraxis	4
Säkerhet för Toro-gräsklippare.....	5
Ljudeffektnivå – Flex 18	6
Ljudtrycksnivå – Flex 18	6
Vibrationsnivå – Flex 18	6
Ljudeffektnivå – Flex 21	6
Ljudtrycksnivå – Flex 21	7
Vibrationsnivå – Flex 21	7
Säkerhets- och instruktionsdekalerna.....	7
Instalação	9
1 Montera klippenheten på traktorenheten.....	10
2 Montera handtaget.....	11
3 Montera gräsklipparens stöd (enbart på Flex 18-klippare).....	11
4 Justera handtaget	12
5 Montera transporthjulen	12
6 Kontrollera vätskenivåerna.....	13
7 Montera gräskorgen.....	13
Produktöversikt.....	14
Reglage.....	14
Specifikationer	16
Tillbehör	16
Körning	17
Säkerheten främst.....	17
Kontrollera oljenivån i motorn.....	17
Fylla på bränsletanken	17
Kontrollera säkerhetsbrytarna.....	18
Starta och stänga av motorn.....	18
Transportdrift	18
Förberedelser inför klippning.....	19
Klippning.....	19
Underhåll	21
Rekommenderat underhåll.....	21
Kontrolllista för dagligt underhåll	22
Motorunderhåll.....	23
Motorolja	23
Serva luftrenaren	24
Byta tändstiftet	24
Underhålla bränslesystemet	25
Rengöra bränslefiltret	25
Underhålla elsystemet.....	26
Serva säkerhetsbrytaren	26
Underhålla drivsystemet	26
Kontrollera transmissionsvätskenivån	26
Byta transmissionsvätskan	26
Underhålla bromsarna	27
Justera drifts-/parkeringsbromsen	27
Underhålla remmarna.....	28

Justera remmarna	28
Underhålla styrsystemet.....	31
Justera hjuldrivningen.....	31
Justera cylinderreglaget.....	31
Förvaring	32

Säkerhet

Denna maskin uppfyller eller överträffar specifikationerna i CEN-standarden EN 836:1997, ISO-standarden 5395:1990 och ANSI B71.4-2004 som var i kraft vid tidpunkten när maskinen tillverkades när operatörskontrollsatsen med artikelnr 105-5333 har installerats.

Felaktig användning eller felaktigt underhåll från förarens eller ägarens sida kan leda till personskador. För att minska risken för skador ska dessa säkerhetsanvisningar följas och varningssymbolen **▲** alltid uppmärksammas. Symbolen betyder VAR FÖRSIKTIG, VARNING eller FARA – ”anvisning för personsäkerhet”. Om anvisningarna inte följs kan detta leda till personskador eller dödsfall.

Säker driftspraxis

Följande instruktioner härrör från CEN-standard EN 836:1997, ISO-standard 5395:1990 och ANSI B71.4-2004.

Utbildning

- Läs bruksanvisningen och annat utbildningsmaterial noga. Bekanta dig med reglage, säkerhetsskyltar och lär dig hur maskinen ska användas.
- Låt aldrig barn eller personer som inte har bekantat sig med instruktionerna använda eller underhålla gräsklipparen. Lokala föreskrifter kan begränsa användarens ålder.
- Klipp aldrig om människor, särskilt barn, eller sällskapsdjur befinner sig i närheten.
- Kom ihåg att föraren är ansvarig för olyckor och risker som andra människor och deras ägodelar utsätts för.
- Ägaren/användaren kan förebygga och ansvarar för olyckor eller skador som han/hon utsätter sig själv och andra människor eller egendom för.

Förberedelser

- Bär alltid ordentliga skor, långbyxor, hjälm, skyddsglasögon och hörselskydd vid klippning. Långt hår, löst sittande kläder eller smycken kan trassla in sig i rörliga delar. Kör inte maskinen barfota eller i sandaler.
- Undersök noga det område där maskinen ska köras, och avlägsna alla föremål som kan slungas omkring av maskinen.
- Varning: Bensin är mycket lättantändligt. Vidta följande säkerhetsåtgärder:

- Förvara bränsle i dunkar avsedda för ändamålet.
 - Fyll bara på bränsle utomhus och rök inte vid påfyllning.
 - Fyll på bränsle innan motorn startas. Ta aldrig av bränsletankens lock och fyll inte på bränsle medan motorn är igång eller när motorn är varm.
 - Om du spiller ut bränsle ska du inte försöka starta motorn utan flytta maskinen bort från spillet och undvika att skapa några gnistor tills bensenångorna har skingrats.
 - Sätt tillbaka locken på tankarna och dunkarna ordentligt.
- Byt ut trasiga ljuddämpare.
 - Undersök terrängen för att avgöra vilka tillbehör och redskap som krävs för att utföra arbetet på ett bra och säkert sätt. Använd endast tillbehör och redskap som godkänts av tillverkaren.
 - Kontrollera att förarkontroller, säkerhetsbrytare och skydd sitter fast och fungerar som de ska. Kör inte maskinen om dessa inte fungerar som de ska.

Körning

- Kör inte motorn i ett slutet utrymme där farlig koloxid kan ansamlas.
- Klipp endast i dagsljus eller i bra belysning.
- Koppla ur klippaggregatet, lägg i neutralläget och dra åt parkeringsbromsen innan motorn startas.
- Se upp för hål i terrängen och andra dolda faror.
- Se upp för trafik vid vägar och vid korsning av väg.
- Stanna knivarna innan du korsar ytor som ej är gräsbevuxna.
- Rikta aldrig utkastet mot kringstående när redskap kopplats till, och låt ingen komma i närheten av maskinen när den är igång.
- Kör aldrig maskinen med skadade skydd eller skärmar eller om skyddsanordningarna inte sitter på plats. Se till att alla säkerhetsbrytare sitter fast, är korrekt justerade och fungerar som de ska.
- Ändra inte inställningarna för motorns varvtalshållare och övervarva inte motorn. Om motorn körs vid för hög hastighet kan risken för personskador öka.
- Gör följande innan du lämnar förarsätet:
 - stanna på jämnt underlag;
 - koppla ur kraftuttaget och sänk redskapen;
 - Lägg i neutralläget och dra åt parkeringsbromsen;
 - stanna motorn.

- Koppla ur redskapsdrivningen under transport och när maskinen inte används.
- Stäng av motorn och koppla ur redskapsdrivningen
 - innan du fyller på bränsle
 - innan gräsuppsamlaren tas bort;
 - innan klipphöjden justeras om den inte kan ställas in från förarplatsen.
 - innan du rensar blockeringar
 - innan du kontrollerar, rengör eller utför något arbete på klipparen
 - när du har kört på ett främmande föremål eller om det uppstår onormala vibrationer. Kontrollera noga om gräsklipparen har skadats och reparera skadorna innan du startar och kör den igen.
- Minska gasen innan motorn stannas och stäng av bränsletillförseln efter klippningen om motorn är försedd med en bränslekran.
- Håll händer och fötter borta från klippenheten.
- Sakta ned och var försiktig när du svänger och korsar vägar och trottoarer. Stanna cylindrarna när du inte klipper.
- Kör inte gräsklipparen om du är påverkad av alkohol, läkemedel eller andra droger
- Blixtnedslag kan leda till allvarliga personskador eller dödsfall. Om det blixtrar eller åskar i området ska maskinen inte användas. Sök skydd.
- Var försiktig när du lastar maskinen på eller av en släpvagn eller lastbil
- Var försiktig när du närmar dig hörn med skymd sikt, buskage, träd eller andra objekt som kan försämra sikten.
- Håll alla delar i gott bruksskick och samtliga beslag och hydraulkopplingar åtdragna. Byt ut alla slitna och skadade delar och dekaleringar.
- Om bränsletanken måste tömmas ska detta göras utomhus.
- Var försiktig när justeringar utförs på maskinen för att undvika att fingrar fastnar mellan knivarna och maskinens fasta delar.
- Koppla ur drivhjulen och klippenheten, dra åt parkeringsbromsen, stanna motorn och dra ur tändstiftskabeln. Vänta tills alla rörliga delar har stannat innan du justerar, rengör eller reparerar maskinen.
- Ta bort gräs och skräp från klippenheten, drivhjulen, ljuddämparna och motorn för att undvika eldsvåda. Torka upp eventuellt olje- eller bränslespill.
- Lätta försiktigt på trycket i komponenter med upplagrad energi.
- Koppla från batteriet och ta bort tändkabeln innan du utför några reparationer. Lossa minuskabelanslutningen först och pluskabelanslutningen sist. Återanslut plus först och minus sist.
- Var försiktig när du undersöker cylindern. Använd skyddshandskar och var försiktig när du underhåller cylindrarna.
- Håll händer och fötter borta från rörliga delar. Gör helst inga justeringar när motorn är igång.

Underhåll och förvaring

- Håll samtliga muttrar, bultar och skruvar åtdragna så att maskinen är i säkert bruksskick.
- Förvara aldrig maskinen med bränsle i tanken i en byggnad där bensinångor kan antändas av en öppen låga eller gnista.
- Låt motorn svalna innan maskinen ställs undan i ett slutet utrymme.
- Håll motorn, ljuddämparen, batterifacket och förvaringsutrymme för bränsle fria från gräs, löv eller överflödigt smörjmedel för att minska brandrisken.
- Kontrollera gräsuppsamlaren regelbundet och se efter om den är sliten eller trasig.

Säkerhet för Toro-gräsklippare

Nedan finns säkerhetsinformation som gäller specifikt för Toro-produkter och annan säkerhetsinformation som du bör känna till som inte ingår i standarderna CEN, ISO och ANSI.

Maskinen kan slita av händer och fötter och slunga omkring föremål. Följ alltid alla säkerhetsanvisningar för att förhindra allvarliga skador eller dödsfall.

Det kan medföra fara för användaren och kringstående om maskinen används i andra syften än vad som avsetts.

- Lär dig att stanna motorn snabbt.
- Kör inte maskinen i tygskor eller tennisskor.
- Vi rekommenderar att man använder skyddsskor och långbyxor, vilket också är ett krav enligt vissa lokala föreskrifter och försäkringsbestämmelser.
- Hantera bränsle försiktigt. Torka upp allt utspillt bränsle.
- Kontrollera säkerhetsbrytarna dagligen för att försäkra korrekt drift. Om en brytare inte fungerar ska denna bytas ut före drift.

- Stå alltid bakom handtaget när du startar och kör maskinen.
- Starta och stäng av motorn på följande sätt:
 - Öppna bränslekranen.
 - Se till att hjuldrivningsspaken och cylinderdrivningsspaken på handtaget är i neutralläget.
 - Flytta strömbrytaren på kontrollpanelen till läget på (on), flytta choken till öppet läge (kallstart) och gasreglaget till halvöppet läge.
 - Dra i startsnöret för att starta motorn.
 - För att stänga av motorn flyttar du gasreglaget till det långsamma läget (Slow) och strömbrytaren till läget Off (Av).
- Så här transporterar du klipparen från en yta till en annan:
 - Montera transporthjulen.
 - Koppla ur cylinderdrivningen.
 - Starta motorn.
 - Tryck handtaget nedåt för att höja klipparens framdel och koppla in hjuldrivningen.
- Innan du börjar klippa:
 - Koppla ur hjuldrivningen.
 - Stäng av motorn.
 - Ta bort transporthjulen.
 - Starta motorn
 - Koppla in cylinderdrivningen.
- Användning av maskinen kräver koncentration. Du undviker att tappa kontrollen genom att tänka på följande:
 - Inte köra i närheten av sandgropar, diken, bäckar eller andra faror.
 - Sänk farten vid skarpa svängar. Undvik att stanna och starta plötsligt.
 - Alltid lämna företräde när du korsar vägar.
- Gräskorgen måste sitta på plats under klippningen för maximal säkerhet. Stäng av motorn innan du tömmer korgen.
- Rör inte motorn, ljuddämparen eller avgasröret när motorn är igång eller strax efter att den har stannat, eftersom dessa delar kan vara så varma att du kan bränna dig.
- Sluta klippa om en person eller ett djur oväntat dyker upp i klippområdet eller i närheten av det. Vårdslös körning kombinerat med terrängvinklar, studsning eller felaktigt placerade säkerhetsskydd kan medföra skador från kringflygande föremål. Återuppta inte klipparbetet förrän området är fritt.

Underhåll och förvaring

- Kontrollera regelbundet att alla bränsleledningar är åtdragna och att de inte är slitna. Dra åt eller reparera dem efter behov.
- Om motorn måste vara igång för att ett visst underhåll ska kunna utföras ska klädesplagg, händer, fötter och andra kroppsdelar hållas borta från klippenheten, redskapen och andra rörliga delar. Håll kringstående på avstånd.
- Be en auktoriserad Toro-återförsäljare kontrollera maxhastigheten med en varvräknare för att försäkra säkerhet och noggrannhet. Maximal reglerad motorhastighet ska vara 3 600 varv per minut.
- Kontakta en auktoriserad Toro-återförsäljare vid eventuellt behov av större reparationer eller assistans.
- Använd endast redskap och reservdelar som godkänts av Toro. Garantin kan ogiltigförklaras om ej godkända redskap använts.

Ljudeffektnivå – Flex 18

Maskinen har en garanterad ljudeffektnivå på 96 dBA, som omfattar ett osäkerhetsvärde (K) på 1 dBA.

Ljudeffektsnivån har fastställts enligt de rutiner som beskrivs i EN 11094.

Ljudtrycksnivå – Flex 18

Enheten har en ljudtrycksnivå vid förarens öra på 84 dBA, som omfattar ett osäkerhetsvärde (K) på 1 dBA.

Ljudtrycksnivån har fastställts enligt de rutiner som beskrivs i EN 836.

Vibrationsnivå – Flex 18

Hand/arm

Uppmätt vibrationsnivå för höger hand = 2,36 m/s²

Uppmätt vibrationsnivå för vänster hand = 2,47 m/s²

Osäkerhetsvärde (K) = 0,5 m/s²

Uppmätta värden har fastställts enligt de förfaranden som beskrivs i EN 836.

Ljudeffektnivå – Flex 21

Maskinen har en garanterad ljudeffektnivå på 97 dBA, som omfattar ett osäkerhetsvärde (K) på 1 dBA.

Ljudeffektsnivån har fastställts enligt de rutiner som beskrivs i EN 11094.

Ljudtrycksnivå – Flex 21

Enheten har en ljudtrycksnivå vid förarens öra på 92 dBA, som omfattar ett osäkerhetsvärde (K) på 1 dBA.

Ljudeffektsnivån har fastställts enligt de rutiner som beskrivs i EN 836.

Uppmätt vibrationsnivå för höger hand = 2,36 m/s²

Uppmätt vibrationsnivå för vänster hand = 2,47 m/s²

Osäkerhetsvärde (K) = 0,5 m/s²

Uppmätta värden har fastställts enligt de förfaranden som beskrivs i EN 836.

Vibrationsnivå – Flex 21

Hand/arm

Säkerhets- och instruktionsdekaler



Säkerhetsdekaler och säkerhetsinstruktioner är fullt synliga för föraren och finns nära alla potentiella farozoner. Dekaler som har skadats eller försvunnit ska bytas ut eller ersättas.

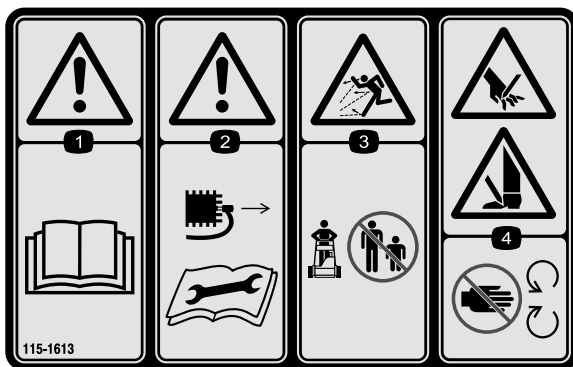

115-1613

1. Varning – läs bruksanvisningen.
2. Varning – ta bort tändkabeln innan du utför underhåll på maskinen.
3. Risk för utslungade föremål – håll kringstående på behörigt avstånd från maskinen.
4. Avkapnings-/avslitningsrisk för händer och fötter – håll avstånd till rörliga delar.



115-1615

1. Varning—vidrör ej heta ytor.

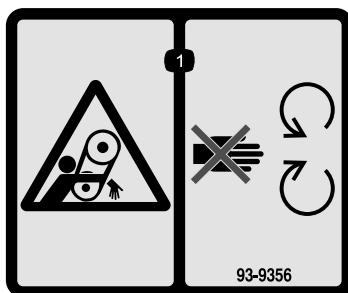

93-9356

1. Risk för klämskador – håll dig borta från rörliga delar.

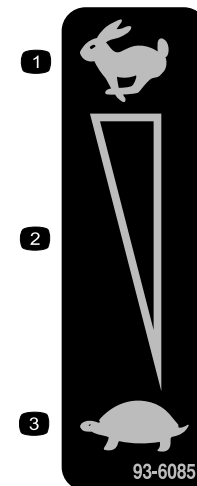

93-6085

1. Snabbt
2. Steglös reglerbar inställning
3. Långsamt



112-9408

1. Motor – avstängning
2. Motor – kör



105-2411

1. Transmissionsolja

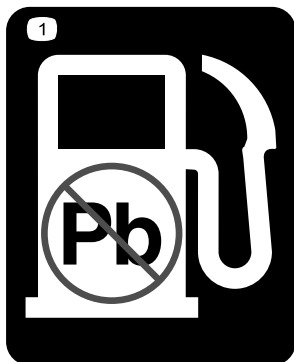

93-9886

1. Använd blyfri bensin.

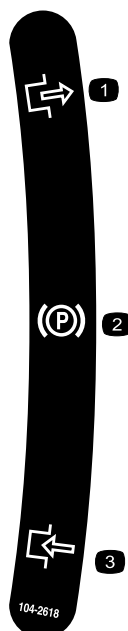

104-2618

1. Parkeringsbroms
2. Frikoppla
3. Koppla in

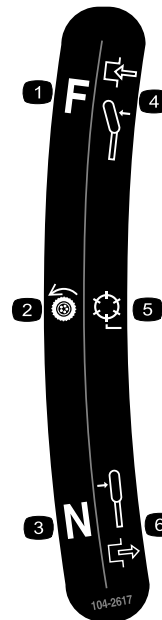

104-2617

1. Hjuldrivning
2. Drivcylinder
3. Neutral
4. Framåt
5. Spak inkopplad
6. Spak urkopplad



115-1614

1. Varning – läs *bruksanvisningen*.
2. Varning – använd inte maskinen om du inte fått grundlig utbildning.
3. Risk för utslungade föremål – håll kringstående på behörigt avstånd från maskinen.
4. Varning – håll avstånd till rörliga delar och se till att alla skydd sitter på plats.

Instalação

Lösa delar

Använd diagrammet nedan för att kontrollera att alla delar finns med.

Tillvägagångssätt	Beskrivning	Antal	Användning
1	Bult, M10 x 25 mm	2	Montera klippenheten på traktorenheten
2	Handtag	1	Montera handtaget.
3	Stöd Fjäder Liten distansbricka Stor distansbricka Stor bult (M8–1,25 x 100) Liten bult (M8–1,25 x 030) Låsmutter (M8 x 1,25) Bricka (M8)	1 1 1 1 1 1 2 2	Montera gräsklipparens stöd (enbart på Flex 18-klippare).
4	Inga delar krävs	–	Justera handtaget.
5	Transporthjul (tillbehörssats med transporthjul, modell 04123)	2	Montera transporthjulen.
6	Inga delar krävs	–	Kontrollera motorolja- och transmissionsvätskenivåerna.
7	Gräskorg	1	Montera gräskorgen.

Media och extradelar

Beskrivning	Antal	Användning
Bruksanvisning	1	Läs bruksanvisningarna och se videon innan maskinen tas i bruk.
Motorns bruksanvisning	1	
Reservdelskatalog	1	
Förarutbildningsmaterial	1	
Certifikat om överensstämmelse	1	

Obs: Vänster och höger sida på maskinen är lika med förarens vänstra respektive högra sida vid normal körning.

1

Montera klippenheten på traktorenheten

Delar som behövs till detta steg:

2	Bult, M10 x 25 mm
---	-------------------

1. Ställ maskinen på dess trummor på en plan yta.
2. Fäll ner stödet. Sätt in ett stift med 6,4 mm diameter eller motsvarande i hålet på ramen ovanför fästbulten på stödet (Figur 3).

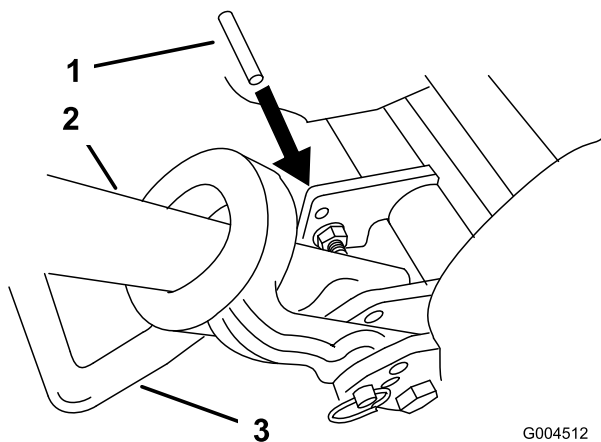

Figur 3

1. 6,4 mm stift
2. Handtag
3. Stöd

3. Skjut in klippenheten under traktorenheten och sedan åt vänster för att aktivera transmissionskopplingen (Figur 4).

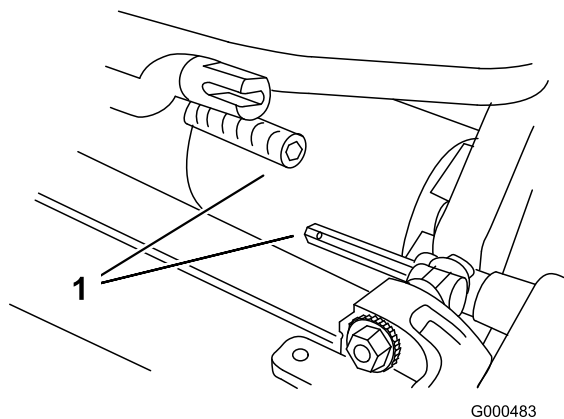

Figur 4

1. Transmissionskoppling

4. Vrid traktorenhetens ram (Figur 5) framåt till dess att den aktiverar klippenhetens svängarmar.
5. Säkra traktorenhetens ram mot klippenhetens svängarmar med två M10 x 25 mm-bultar (Figur 5).

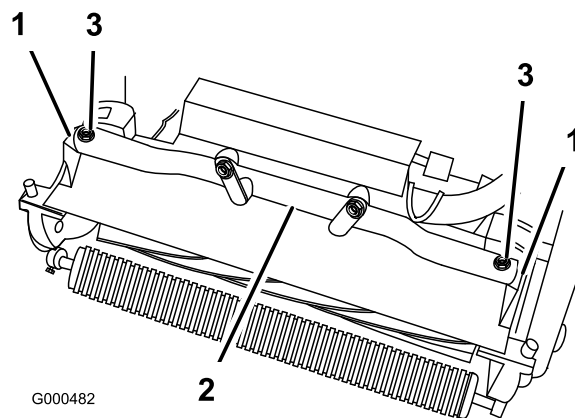

Figur 5

1. Klippenhetens svängarmar
2. Traktorenhetens ram
3. Bultar

Obs: Använd en skiftnyckel och håll svängarmen parallell med sidoplåten när du drar åt svängarmens fästskruvar (Figur 6)

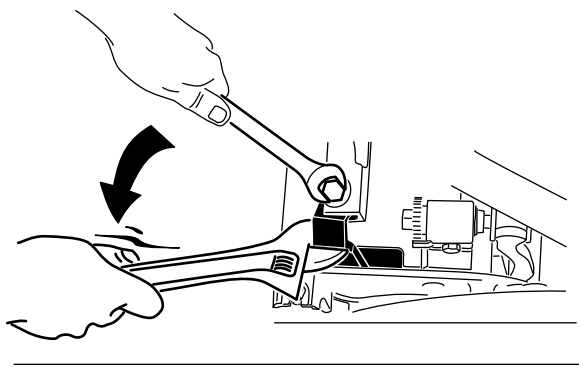

Figur 6

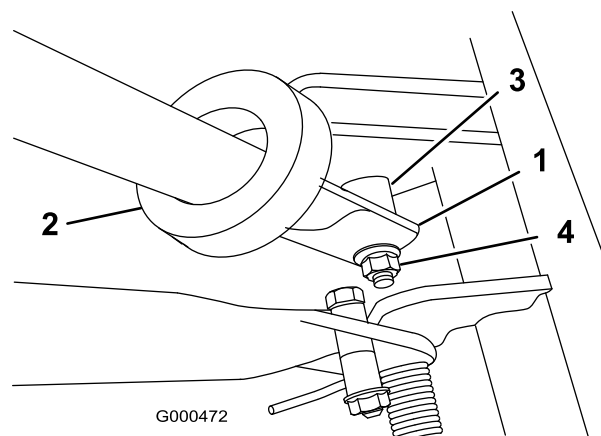

Figur 8

- | | |
|-------------------------|--------------|
| 1. Vänster handtagsände | 3. Svängtapp |
| 2. Stödarm | 4. Låsmutter |

3. Kläm ihop handtagens ändrar inåt och montera dem på svängtappen (Figur 8).
4. Fäst handtaget till bulten och svängtappen med hjälp av flänslåsmuttern (Figur 8).
5. Fäst kabelbandet löst och säkra gasvajern till kablaget. Placera kabelbandet ca 25 mm bakom transmissionen och dra sedan åt det.

2

Montera handtaget

Delar som behövs till detta steg:

1	Handtag
---	---------

Tillvägagångssätt

1. Ta bort flänslåsmuttern från bulten och svängtappen på båda sidorna av klipparen (Figur 7).

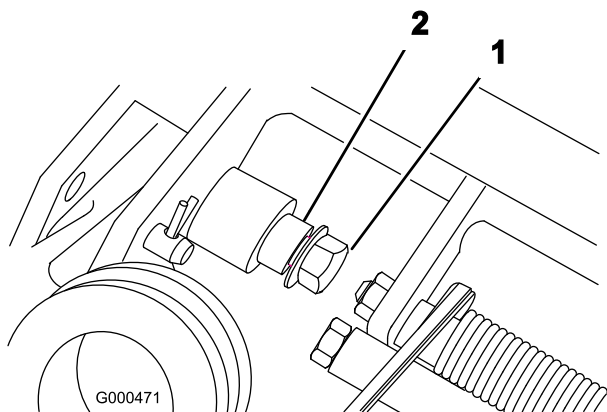

Figur 7

- | | |
|------------------------|--------------|
| 1. Låsmutter med fläns | 2. Svängtapp |
|------------------------|--------------|

2. För in handtagets ändrar genom hålen i styrarmarna (Figur 8).

3

Montera gräsklipparens stöd (enbart på Flex 18-klippare)

Delar som behövs till detta steg:

1	Stöd
1	Fjäder
1	Liten distansbricka
1	Stor distansbricka
1	Stor bult (M8-1,25 x 100)
1	Liten bult (M8-1,25 x 030)
2	Låsmutter (M8 x 1,25)
2	Bricka (M8)

Tillvägagångssätt

1. Ställ in stödet mellan flikarna baktill på ramen
2. Montera en bricka (M8) på den lilla bulten (M8-1,25 x 030). Montera stödets högra sida till ramen med bulten och brickan, den lilla distansbrickan och

låsmuttern (M8–1,25) (Figur 9). Se till att bulten monteras från ramens insida såsom visas i figur Figur 9.

3. Montera en bricka (M8) på den stora bulten (M8–1,25 x 100).
4. Montera distansbrickan i fjädern och montera den stora bulten (M8–1,25 x 100) i distansbrickan.

Viktigt: När fjädern monteras, ska dess ena ände placeras under den bakre ramen (Figur 9).

5. Montera stödets vänstra sida till ramen med bulten och brickan, den stora distansbrickan och fjädern samt låsmuttern (M8–1,25) (Figur 9). Se till att bulten monteras från ramens insida såsom visas i figur Figur 9.

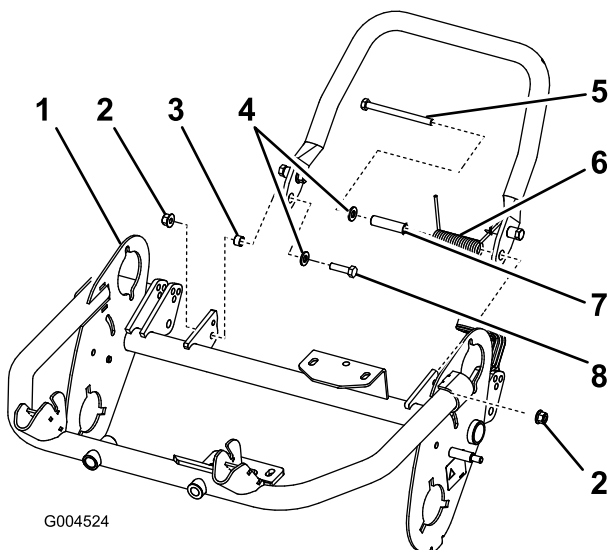

Figur 9

- | | |
|-------------------------|-------------------------------|
| 1. Vänster handtagsände | 5. Stor bult (M8–1,25 x 100) |
| 2. Låsmutter (M8–1,25) | 6. Fjäder |
| 3. Liten distansbricka | 7. Stor distansbricka |
| 4. Bricka (M8) | 8. Liten bult (M8–1,25 x 030) |

6. Sätt en mutterdragare över den ände av fjädern som pekar bakåt och för fjäderns ände över och under stödets distansbricka (Figur 10).

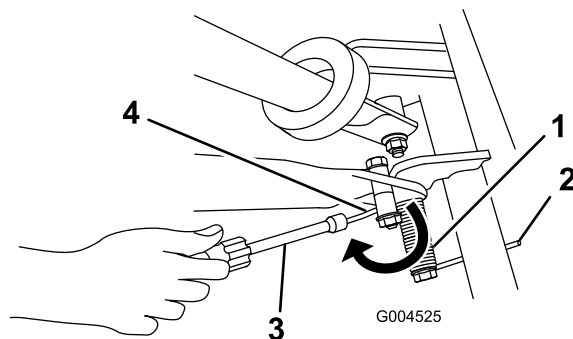

Figur 10

- | | |
|---------------------------|---|
| 1. Fjäder | 3. Mutterdragare |
| 2. Fjäderände under ramen | 4. För fjäderändan under stödets distansbricka. |

4

Justera handtaget

Inga delar krävs

Tillvägagångssätt

1. Avlägsna hårnålssprintarna från ringbultarna på varje sida av klipparen (Figur 11).

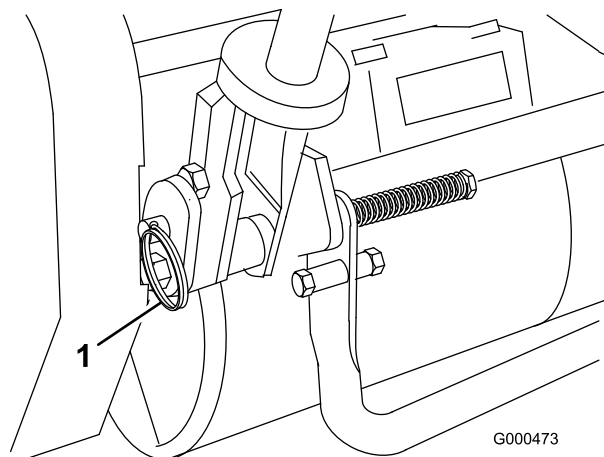

Figur 11

1. Ringbultar
2. Medan du håller upp handtaget tar du bort ringbultarna på varje sida, och höjer och sänker sedan handtaget till önskad arbetsposition (Figur 11).
3. Sätt tillbaka ringbultarna och hårnålssprintarna.

5

Montera transporthjulen

Delar som behövs till detta steg:

2	Transporthjul (tillbehörssats med transporthjul, modell 04123)
---	--

Tillvägagångssätt

1. Tryck ner stödet med foten och dra upp handtaget tills stödet har roterat framåt, över mitten (Figur 12).

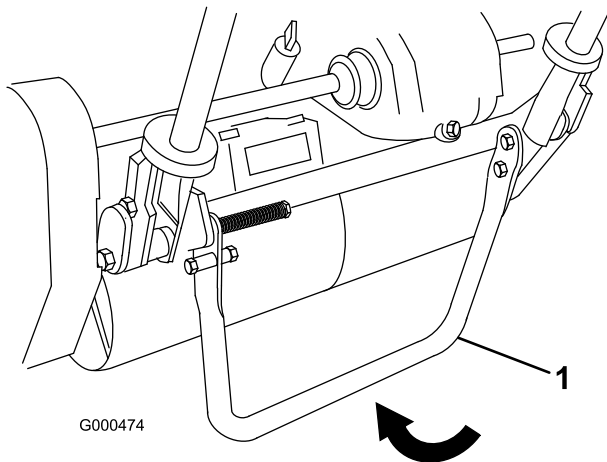

Figur 12

1. Stöd

2. Tryck hjullåsklämman mot hjulets mitt och skjut på hjulet på sexkantsaxeln (Figur 13).

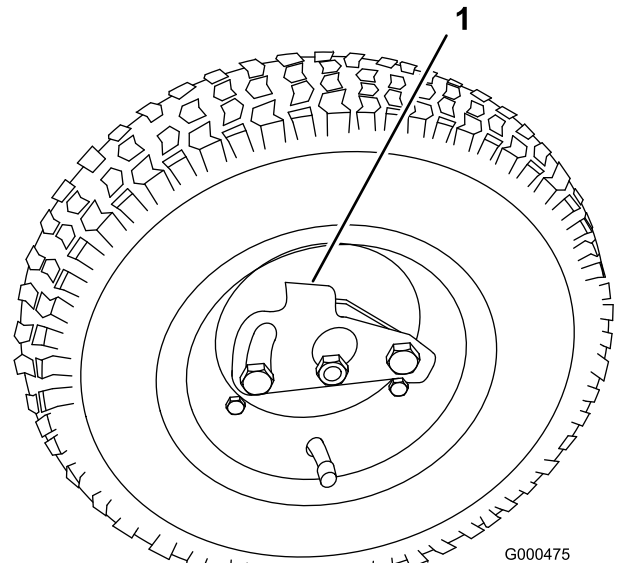

Figur 13

1. Låsklämma

3. Vrid hjulet framåt och bakåt tills det sitter helt och hållet på axeln och låsklämman är fäst i skåran på axeln.
4. Upprepa proceduren på enhetens andra sida.
5. Pumpa upp däcken till mellan 83 och 103 kPa (12 och 15 psi).
6. Lyft försiktigt upp handtaget för att fälla upp stödet.

6

Kontrollera vätskenivåerna

Inga delar krävs

Tillvägagångssätt

1. Kontrollera oljenivån; läs mer i Kontrollera oljenivån i motorn.
2. Kontrollera transmissionsvätskenivån; läs mer i Kontrollera transmissionsvätskenivån.

7

Montera gräskorgen

Delar som behövs till detta steg:

1	Gräskorg
---	----------

Tillvägagångssätt

Fatta tag i korgen i den övre kanten och skjut på den på mottagarenheterna (Figur 14).

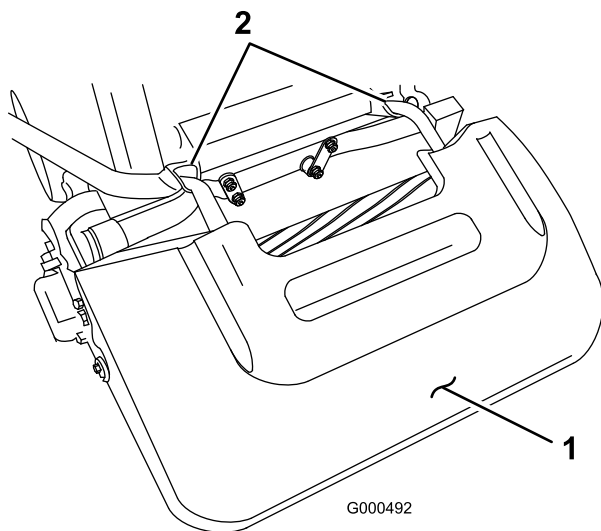

Figur 14

1. Gräskorg
2. Gräskorgsmottagare

Produktöversikt

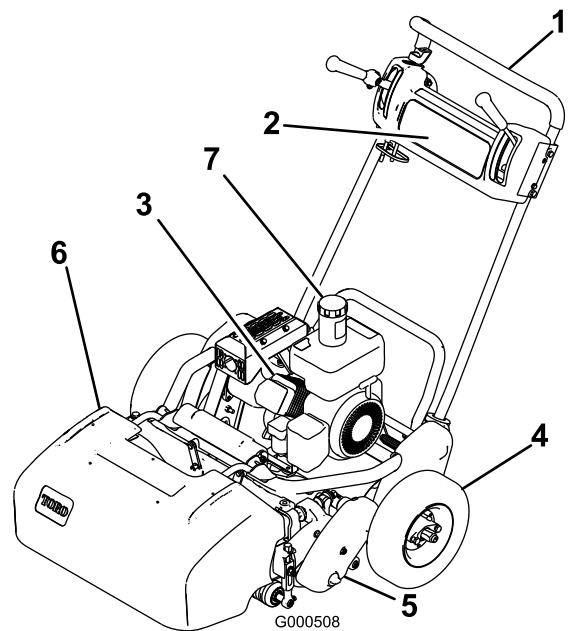

Figur 15

1. Handtag
2. Kontrollpanel
3. Motor
4. Transporthjul
5. Klippenhet
6. Gräskorg
7. Bränsletank

Reglage

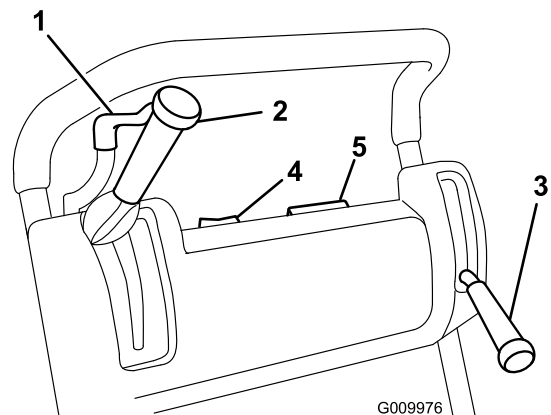

Figur 16

1. Gasreglage
2. Hjul- & cylinderdrivningsspak
3. Drifts-/parkeringsbroms
4. Tändningslås
5. Timmätare

Gasreglage

Gasreglaget (Figur 16) sitter till höger på kontrollpanelens baksida. Spaken ansluts till och reglerar gasreglagelänkningen till förgasaren. Varvtalet kan varieras från 2 400 till 3 600 varv per minut.

Hjul- och cylinderdrivningsspak

Hjul- och cylinderdrivningsspaken (Figur 16) sitter till höger på kontrollpanelens framsida. Spaken har två lägen: Neutralläge och Framåt. Genom att trycka spaken framåt kopplas hjuldrivningen in.

Cylinderdrivningsspaken har två lägen: Engage (Koppla in) och Disengage (Koppla ur). För spakens övre del åt vänster för att koppla in cylindern, och tillbaka för att koppla ur den igen.

Drifts-/parkeringsbroms

Drifts-/parkeringsbromsen (Figur 16) sitter till vänster på kontrollpanelens framsida. Genom att föra spaken bakåt över mitten läggs parkeringsbromsen i. Bromsen måste frigöras innan kördrivningen kopplas in.

Tändningslås

Strömbrytaren (Figur 16) sitter längst upp på kontrollpanelen. Flytta brytaren till On (På) och för att starta motorn och till Off (Av) för att stänga av den.

Timmätare

Timmätaren (Figur 16) sitter längst upp på kontrollpanelen och visar det totala antalet timmar som maskinen har varit i drift.

Operatörskontroll

Operatörskontrollen måste kopplas in före kördrivningsspaken, annars stannar motorn.

Chokereglage

Chokereglaget (Figur 17) sitter till vänster på motorns framsida. Reglaget har två lägen: Kör och Choke. Flytta choken till det halvöppna läget när du startar en kall motor. När motorn startar flyttar du chokereglaget till körläget (Run).

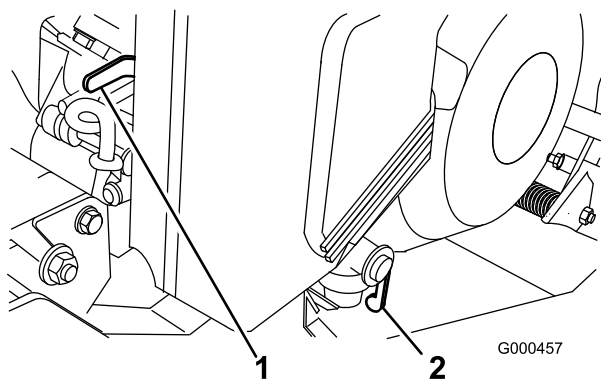

Figur 17

1. Choke

2. Bränslekran

Bränslekran

Bränslekranen (Figur 17) sitter till vänster på motorns framsida. Bränslekranen har två lägen: Stängd och Öppen. Flytta spaken till Stängd vid förvaring eller transport av maskinen. Öppna kranen innan du startar motorn.

Startsnöre

Dra i startsnörets handtag (Figur 18) för att starta motorn.

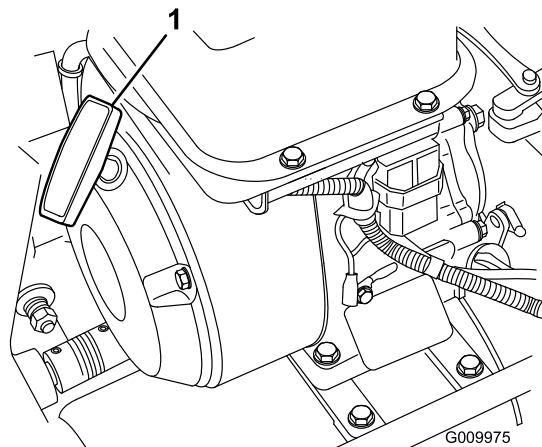

Figur 18

1. Startsnöre

Stöd

Stödet (Figur 19) monteras på maskinens bakre del och används för att lyfta denna del vid montering eller borttagning av transporthjul.

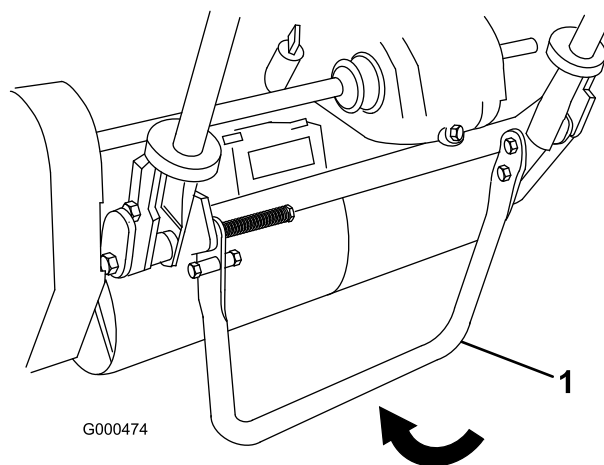

Figur 19

1. Stöd

Specifikationer

	Flex 21	Flex 18
Bredd	90,1 cm	81,3 cm
Höjd	104,8 cm	105,4 cm
Längd med korg	156,2 cm	155 cm
Nettovikt	Modell 04024 – 84 kg Modell 04202 – 37 kg Modell 04025 – 84 kg Modell 04208 – 40 kg	Modell 04019 – 79 kg Modell 04206 – 37 kg Modell 04207 – 40 kg
Klippbredd	53,3 cm	45,7 cm
Klipphöjd	1,5 till 7,5 mm med underkniv för finklippning	1,5 till 7,5 mm med underkniv för finklippning
Klippfrekvens	11 knivar (standard): 3,6 mm	11 knivar (standard): 3,6 mm

Tillbehör

Det finns ett urval av Toro godkända tillbehör som du kan använda förbättra och utöka maskinens kapacitet. Kontakta din Auktoriserad Toro-återförsäljare eller representant eller gå till www.Toro.com för att se en lista över alla godkända tillbehör.

Körning

Obs: Vänster och höger sida på maskinen är lika med förarens vänstra respektive högra sida vid normal körning.

Säkerheten främst

Läs noga om alla säkerhetsanvisningar och säkerhetsdekaler i avsnittet om säkerhet. Att känna till denna information kan hjälpa dig och kringstående att undvika skada.

Kontrollera oljenivån i motorn

Kontrollera oljenivån i motorn före varje användning eller var 8:e körtimme; läs mer i Kontrollera oljenivån i motorn.

Fylla på bränsletanken

Viktigt: Använd aldrig metanol, bensin som innehåller metanol, bensin som innehåller mer än 10 % etanol, bensintillsatser, premiumbensin eller fotogen, eftersom detta kan skada bränslesystemet. Blanda inte olja med bensin.

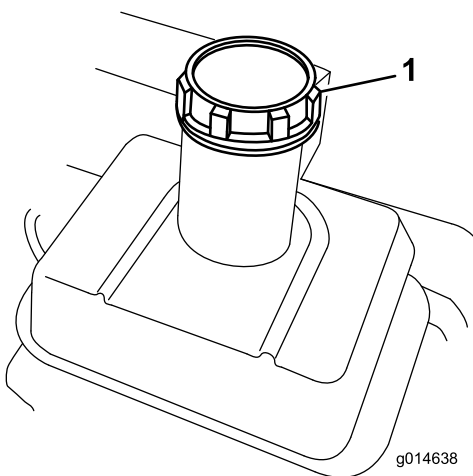

Figur 20

1. Tanklock

⚠ VARNING

Bensin är skadligt eller dödligt om det förtärs. Längre exponering för bränsleångor kan orsaka allvarliga skador och sjukdom.

- Undvik att andas in bränsleångor under en längre tid.
- Håll ansiktet borta från munstycket och bränsletanken eller stabilisatoröppningen.
- Håll bensin borta från ögon och hud.

⚠ FARA

Under vissa omständigheter är bensin extremt lättantändligt och hög explosivt. Brand eller explosion i bensin kan orsaka brännskador och materiella skador.

- Fyll tanken på en öppen plats, utomhus, när motorn är kall. Torka upp utspilld bensin.
- Fyll inte tanken helt full. Fyll på bränsle i tanken tills det återstår 25 mm till påfyllningsrörets underkant. Det lediga utrymmet behövs för bensinens expansion.
- Rök aldrig när du handskas med bensin och håll dig borta från öppen eld eller platser där bensinångor kan antändas av gnistor.
- Förvara bensin i en godkänd dunk och håll den utom räckhåll för barn. Köp aldrig mer bensin än vad som går åt inom en månad.
- Ställ alltid bensindunkar på marken en bit bort från ditt fordon före påfyllning.
- Fyll inte på bensindunkar inne i ett fordon eller på lastbilsflak eller släp, eftersom plastmattor och liknande kan isolera dunken och förlänga urladdningstiden för eventuell statisk elektricitet.
- Lasta av bensindrivna maskiner från lastbilen eller släpet om så är praktiskt möjligt och fyll på bensin när maskinen står på marken.
- Fyll på maskinen från en dunk hellre än med munstycket på en bensinpump om det inte är möjligt att lasta av maskinen från lastbilen eller släpet.
- Håll hela tiden kontakt mellan munstycket på bensinpumpen och kanten på tank- eller dunköppningen tills tankningen är klar om tankning måste ske från bensinpump.

1. Gör rent runt tanklocket och ta bort locket från tanken (Figur 20). Fyll bränsletanken med blyfri

bensin: Fyll inte upp mer än till vakuumsatsens nedersta del. Fyll inte på för mycket.

2. Skruva på tanklocket igen och torka upp eventuell utspild bensin.

Kontrollera säkerhetsbrytarna

⚠ VAR FÖRSIKTIG

Om säkerhetsbrytarna är fränkopplade eller skadade kan maskinen plötsligt aktiveras vilket i sin tur kan leda till personskador.

- Gör inga otillåtna ändringar på säkerhetsbrytarna.
- Kontrollera säkerhetsbrytarnas funktion dagligen och byt ut eventuella skadade brytare innan maskinen körs.

Säkerhetsbrytare för drivningen

1. Tryck ner stödet med foten och dra upp handtaget tills stödet har roterat framåt, över mitten (Figur 21).

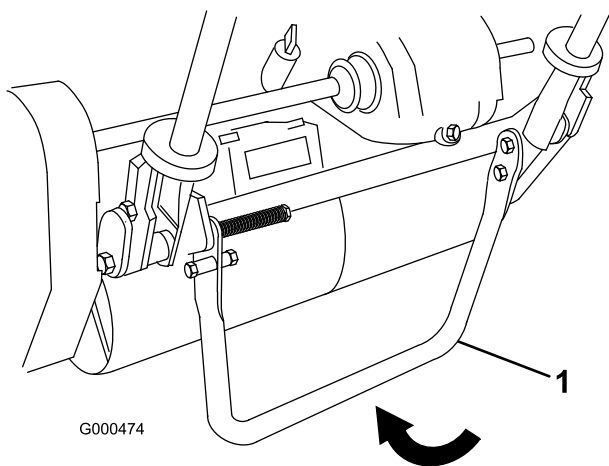

Figur 21

1. Stöd
-
2. Sätt drivningsreglaget i det aktiverade läget och motorreglagen i startläget.
 3. Försök att starta motorn. Motorn bör inte starta. Om motorn startar är säkerhetsbrytaren i behov av service. Åtgärda problemet före användning. Se Serva säkerhetsbrytaren.
 4. Lyft försiktigt upp handtaget för att fälla upp stödet.

Säkerhetsbrytare för bromsen

1. Tryck ner stödet med foten och dra upp handtaget tills stödet har roterat framåt, över mitten (Figur 21).
2. Starta motorn.
3. För gasreglagespaken till det inkopplade läget.

4. För hjuldrivningsspaken till det aktiverade läget. Motorn måste stanna.
5. Om motorn inte stannar behöver säkerhetsbrytaren servas. Åtgärda problemet före användning.
6. Lyft försiktigt upp handtaget för att fälla upp stödet.

Starta och stänga av motorn

Obs: Illustrationer och beskrivningar av de kontroller som nämns i det här avsnittet finns i avsnittet om kontroller i kapitlet Användning.

Starta motorn

Obs: Se till att tändkabeln är installerad på tändstiftet.

1. Se till att hjul- och cylinderdrivningsspakarna är i urkopplat läge.

Obs: Motorn startar inte om kördrivningsspaken är i inkopplat läge.

2. Öppna bränslekranen på motorn.
3. Flytta strömbrytaren till På (On).
4. Flytta gasreglaget till det snabba läget.
5. Flytta choken till det halvöppna läget när du startar en kall motor. Choken behövs kanske inte när du startar en varm motor.
6. Ta tag i startsnörets handtag och dra det utåt tills du känner ett motstånd. Dra sedan kraftigt för att starta motorn. Öppna choken allteftersom motorn värms upp.

Viktigt: Dra inte startsnöret ända ut, och släpp inte startsnörets handtag när repet dras ut, eftersom snöret då kan gå av eller startsnöreenheten skadas.

Stänga av motorn

1. Flytta hjul- och cylinderdrivningsspakarna till urkopplat läge, gasreglaget till det långsamma läget och strömbrytaren till Av (Off).
2. Dra av den gjutna tändkabeln från tändstiftet innan maskinen ställs i förvaring för att förhindra risken för oavsiktlig start.
3. Stäng bränslekranen innan maskinen ställs i förvaring eller transporteras på ett fordon.

Transportdrift

Obs: Låt inte klipparens motor vara igång när klipparen transporteras på ett släp, eftersom detta kan utsätta den för skada.

Fortsätt till steg 4 om extra transporthjul inte ska monteras.

1. Tryck ner stödet med foten och dra upp handtaget tills stödet har roterat framåt, över mitten.
2. Montera transporthjulen.
3. Fäll upp stödet genom att dra upp handtaget och sänka ner klipparens bakre del på transporthjulen.
4. Se till att hjul- och cylinderdrivningsreglagen är i urkopplat läge och starta sedan motorn.
5. Sätt gasreglaget i det långsamma läget, luta maskinens främre parti gradvis uppåt, koppla in hjuldrivningen och öka långsamt motorhastigheten.
6. Justera gasreglaget för att köra klipparen med önskad hastighet och transportera den till önskad plats.

Förberedelser inför klippning

1. Koppla ur hjuldrivningsspaken, flytta gasreglaget till det långsamma läget och stäng av motorn.
2. Tryck ner stödet med foten och dra upp handtaget tills stödet har roterat framåt, över mitten.
3. Ta bort transporthjulen.
4. Fäll upp stödet.

Klippning

Korrekt användning av maskinen ger smidigast möjliga klippning av gräsmattan.

Viktigt: Gräsklipppet fungerar som ett smörjmedel under klippning. Om klippenheten används i hög utsträckning utan gräsklipp kan klippenheten skadas.

Före klippning

Se till att klipparen är ordentligt justerad och att den är jämnt inställd på bägge sidor av cylindern. Om klipparen är felaktigt inställd blir detta ännu tydligare i den klippta gräsmattans utseende. Ta bort alla främmande föremål från gräsmattan innan du börjar klippa. Se till att alla, i synnerhet barn och husdjur, håller sig borta från området.

Klippmetod

En green bör klippas i svep som går rakt fram och tillbaka tvärsöver greenen. Undvik att göra cirkelrörelser eller vända klipparen på greenområdet, eftersom detta kan skada underlaget. Klipparen får endast svängas utanför greenområdet genom att

man höjer klippcylindern (trycker ner handtaget) och svänger på drivtrumman. Klippning skall göras i vanlig gånghastighet. Höga hastigheter sparar väldigt lite tid och ger ett dåligt klippresultat.

Använd inriktningsränderna på korgen som hjälp för att klippa i en rak linje tvärsöver greenen och hålla maskinen på samma avstånd från kanten på föregående klippning (Figur 22).

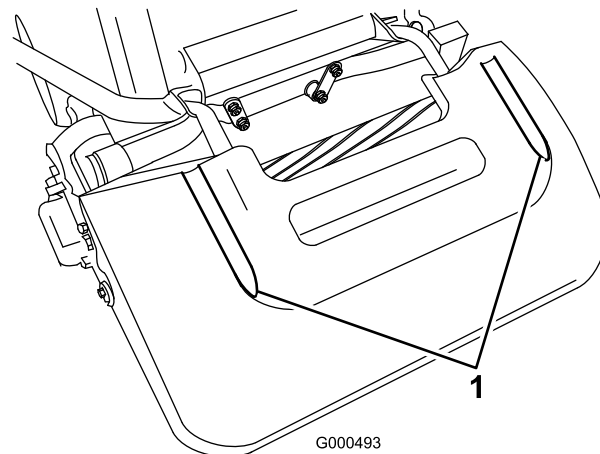

Figur 22

1. Inriktningsränder

Reglagedrift

Så här använder du reglagen under klippning:

1. Starta motorn, ställ in gasreglaget på minskad hastighet, tryck ner handtaget för att höja klippenheten, flytta hjuldrivningsspaken till inkopplat läge och transportera klipparen till greenens kant.(Figur 23).
2. Flytta hjuldrivningsspaken till urkopplat läge och koppla in cylinderdrivningsspaken (Figur 23).

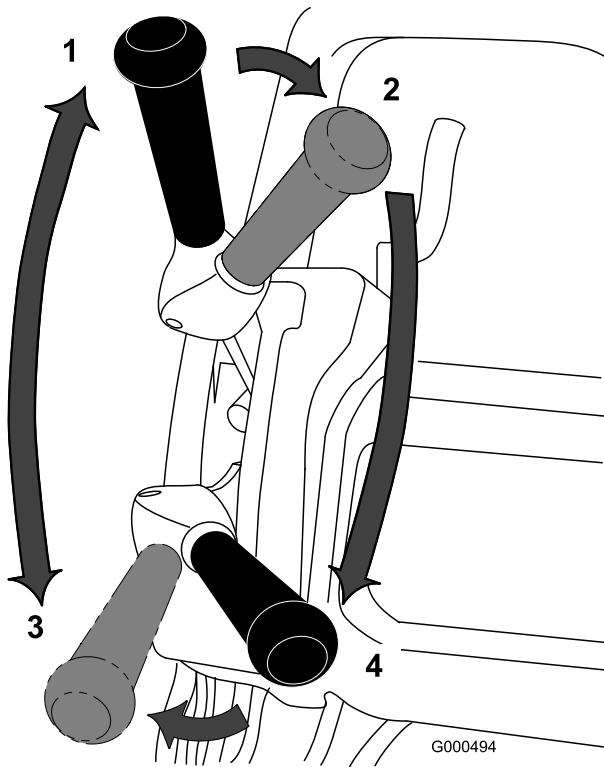

Figur 23

- | | |
|---|---|
| 1. Hjuldrivning -neutralläge | 3. Hjuldrivning inkopplad (transport) |
| 2. Hjuldrivning i neutralläge och cylinderdrivning av | 4. Hjuldrivning och cylinderdrivning inkopplade |

-
3. Flytta kördrivningsspaken till inkopplat läge, öka farten tills klipparen färdas i önskad hastighet, kör ut klipparen till greenområdet, sänk klipparens främre parti och påbörja arbetet (Figur 23).

Efter klippning

1. Kör bort från greenen, koppla ur cylinderdrivningen och hjuldrivningen och stäng av motorn.
2. Töm klippet som finns i gräsuppsamlaren, sätt tillbaka gräsuppsamlaren igen och påbörja transporten.

Underhåll

Obs: Vänster och höger sida på maskinen är lika med förarens vänstra respektive högra sida vid normal körning.

Rekommenderat underhåll

Underhållsintervall	Underhållsförfarande
Efter de första 8 timmarna	<ul style="list-style-type: none">• Byta oljan i motorn.
Efter de första 25 timmarna	<ul style="list-style-type: none">• Rengör bränslefiltret.• Byt transmissionsvätskan.
Varje användning eller dagligen	<ul style="list-style-type: none">• Kontrollera oljenivån i motorn.
Var 25:e timme	<ul style="list-style-type: none">• Byt motoroljan (oftare vid dammiga och smutsiga förhållanden).
Var 50:e timme	<ul style="list-style-type: none">• Byta oljan i motorn.• Rengör bränslefiltret.• Kontrollera transmissionsvätskenivån.
Var 100:e timme	<ul style="list-style-type: none">• Kontrollera luftfiltrets pappersinsats och byt ut den vid behov (oftare vid dammiga eller smutsiga arbetsförhållanden).• Kontrollera tändstiftet.
Var 800:e timme	<ul style="list-style-type: none">• Byt transmissionsvätskan. (Eller två år, beroende på vilket som inträffar först.)
Före förvaring	<ul style="list-style-type: none">• Måla i lackskador.

Viktigt: Läs i motorns bruksanvisning för ytterligare underhållsrutiner.

Kontrollista för dagligt underhåll

Viktigt: Kopiera sidan och använd den regelbundet.

Kontrollpunkt	Vecka:						
	Mån.	Tis.	Ons.	Tors.	Fre.	Lör.	Sön.
Kontrollera säkerhetsbrytarnas funktion.							
Kontrollera parkeringsbromsens funktion.							
Kontrollera att svänglederna rör sig fritt.							
Kontrollera bränslenivån.							
Kontrollera oljenivån i motorn.							
Kontrollera luftfiltret.							
Rengör motorkylflänsarna.							
Undersök ovanliga motorljud.							
Kontrollera om det finns missljud vid körning/användning.							
Kontrollera justeringen av cylinder mot underkniv.							
Kontrollera klipphöjdsinställningen.							
Bättra på skadad lack.							

Anteckningar om särskilda problem		
Kontrollen utförd av:		
Artikel	Datum	Information

Motorunderhåll

Motorolja

Fyll vevhuset med ca 0,59 l olja med rätt viskositet före start. Alla högkvalitativa oljor med American Petroleum Institutes (API) "serviceklassifikation" SF, SG, SH eller SJ kan användas i motorn. Oljans viskositet – vikt – måste väljas i enlighet med omgivningens temperatur. Figur 24 visar rekommenderad temperatur/viskositet.

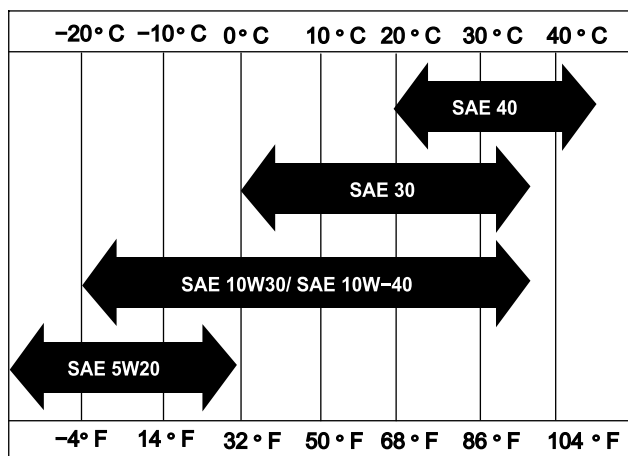

Figur 24

Obs: Om multigradeoljor (5W-20, 10W-30 och 10W-40) används ökas oljeförbrukningen. Kontrollera oljenivån oftare vid användning av dessa oljor.

Kontrollera oljenivån i motorn

Serviceintervall: Varje användning eller dagligen

Obs: Det är bäst att kontrollera motoroljan när motorn är kall, innan den har startats för dagen. Om motorn redan har varit igång, ska du låta oljan rinna tillbaka ned till sumpen i minst 10 minuter innan du kontrollerar den. Fyll på olja tills nivån når upp till markeringen "H" på oljestickan om nivån ligger på eller under markeringen "L". Fyll INTE PÅ FÖR MYCKET. Du behöver inte fylla på olja om nivån ligger mellan markeringarna "H" och "L".

1. Demontera transporthjulen (om de har monterats), ställ klipparen så att motorn står plant och gör rent runt oljestickan (Figur 25).

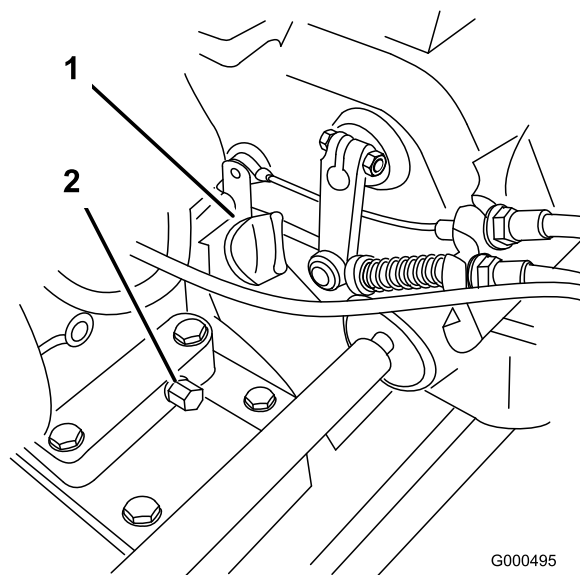

Figur 25

1. Oljesticka
2. Avtappningsplugg

2. Ta bort oljemätaren genom att rotera den motsols.
3. Torka av oljemätaren och för in den i påfyllningsöppningen. Skruva inte fast den i öppningen. Ta sedan ut oljemätaren och kontrollera oljenivån. Fyll på olja så att nivån ligger mellan H- och L-markeringarna på stickan, om oljenivån är låg (Figur 26). Kontrollera oljenivån på nytt. Fyll inte på för mycket.

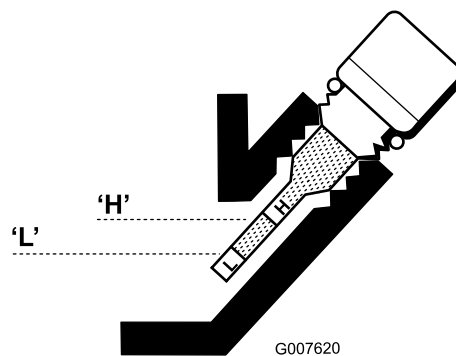

Figur 26

4. Sätt tillbaka oljemätaren och torka upp eventuellt spilld olja.

Byta ut motoroljan

Serviceintervall: Efter de första 8 timmarna

Var 50:e timme

1. Starta och kör motorn i ett par minuter för att värma upp motoroljan.
2. Placera ett avtappningskärl under avtappningspluggen baktill på maskinen (Figur 25). Ta bort avtappningspluggen.

- Tryck ned handtaget för att tippa klipparen och motorn bakåt, så att mer olja rinner ned i avtappningskärlet.
- Sätt tillbaka avtappningspluggen och fyll vevhuset med olja av angiven typ; se Kontrollera oljenivån.

Serva luftrenaren

Serviceintervall: Var 25:e timme

Var 100:e timme

- Se till att kabeln har tagits bort från tändstiftet.
- Ta bort vingmuttrarna som fäster luftrenarkåpan till luftrenaren och ta bort kåpan. Rengör kåpan noggrant.(Figur 27).

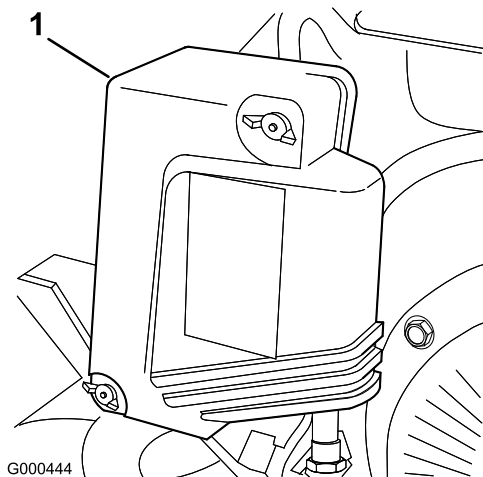

Figur 27

- Luftrenarkåpa

- Om skumplastinsatsen är smutsig tar du bort den från pappersinsatsen (Figur 28). Rengör noggrant.
 - Tvätta skumplastinsatsen med flytande tvål och varmt vatten. Krama ur den så att smutsen försvinner, men vrid den inte eftersom det kan medföra att skumplasten skadas.
 - Torka skumplastinsatsen genom att linda in den i en ren trasa. Krama ur trasan och skumplastinsatsen för att torka dem, men vrid inte då detta skadar skumplasten.
 - Dränk insatsen i ren motorolja. Krama den sedan för att ta bort överflödiga olja och sprida oljan ordentligt. Det som önskas är en del som är fuktad med olja.

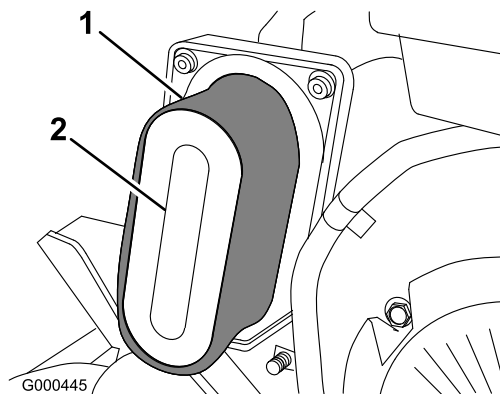

Figur 28

- Skumplastinsats
- Pappersinsats

- När skumgummidelen servas skall pappersdelens tillstånd kontrolleras. Byt ut den vid behov.

Obs: Använd inte tryckluft för att rengöra pappersinsatsen.

- Sätt tillbaka skumplastinsatsen, pappersinsatsen och luftrenarkåpan.

Viktigt: Kör inte motorn utan att en luftrenare installerats eftersom detta kan leda till extremt motorslitage och trolig skada.

Byta tändstiftet

Serviceintervall: Var 100:e timme

Använd ett tändstift av typen NGK BPR 5ES eller motsvarande. Det korrekta luftgapet är 0,7–0,8 mm.

- Dra av den gjutna kabeln från tändstiftet (Figur 29).

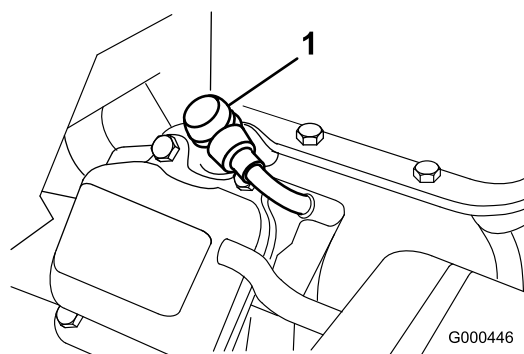

Figur 29

- Tändkabel
- Gör rent runt tändstiftet och ta bort det från cylinderhuvudet.

Viktigt: Ett sprucket, skadat eller smutsigt tändstift måste bytas ut. Du får inte sandblästra, skrapa eller rengöra elektroderna, eftersom

partiklar kan ta sig in i cylindern och orsaka skador på motorn.

3. Ställ in luftgapet på 0,7–0,8 mm (Figur 30). Montera tändstiftet med korrekt luftgap och dra åt ordentligt till 23 Nm.

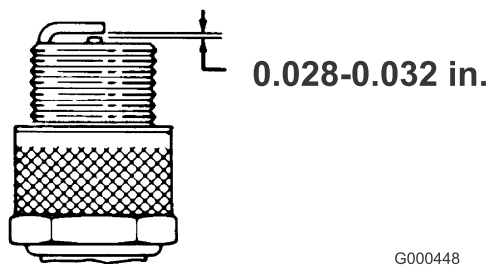

Figur 30

Underhålla bränslesystemet

Rengöra bränslefiltret

Serviceintervall: Efter de första 25 timmarna

Var 50:e timme

1. Stäng bränslekranen och skruva sedan av kärlet från filterhuset (Figur 31).

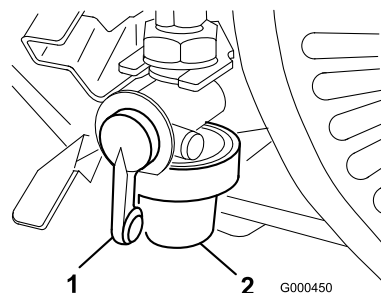

Figur 31

1. Avstängningsventil
2. Skål

2. Rengör skålen och filtret i ren bensin och sätt sedan tillbaka dem.

Underhålla elsystemet

Serva säkerhetsbrytaren

Gör på följande sätt om brytaren behöver justeras eller bytas ut:

1. Se till att motorn är avstängd och att hjuldrivningsspaken är i urkopplat läge.
2. Koppla in hjuldrivningsspaken tills den vidrör neutralstoppet (Figur 32).

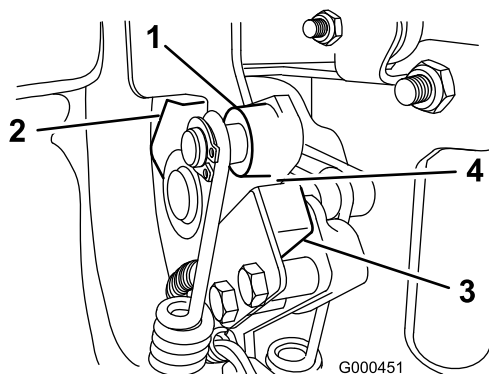

Figur 32

- | | |
|---------------------|---------------------|
| 1. Drivningsreglage | 3. Säkerhetsbrytare |
| 2. Neutralstopp | 4. 0,8 mm mellanrum |

3. Lossa fästelementen på säkerhetsbrytaren (Figur 32).
4. Placera ett 0,8 mm tjockt mellanlägg mellan hjuldrivningsspaken och säkerhetsbrytaren (Figur 32).
5. Dra åt fästelementen på säkerhetsbrytaren. Kontrollera gapet på nytt. Hjuldrivningsspaken får inte vidröra brytaren.
6. Koppla in hjuldrivningsspaken och kontrollera att brytaren mister kontinuiteten. Byt ut den vid behov.

Underhålla drivsystemet

Kontrollera transmissionsvätskenivån

Serviceintervall: Var 50:e timme

Transmissionen fylls på fabriken med ca 2,8 liter automatisk transmissionsvätska av typen Mobil Dexron III.

Obs: De packningar som används i transmissionen är insmorda med fett invändigt. När klipparen används för första gången kommer det att droppa lite fett från dem. Torka av överflödigt fett.

Viktigt: Använd endast Mobil Dexron III eller likvärdiga transmissionsvätskor. Andra vätskor kan orsaka skador på systemet.

1. Ställ klipparen på dess trummor på en plan yta.
2. Ta bort kontrollpluggen från transmissionens högra sida (Figur 33).

Oljenivån ska nå upp till botten på påfyllningshålet. Om den inte gör det tar du bort påfyllningspluggen från transmissionens ovansida och fyller på med lagom mängd av rätt oljetyp tills oljenivån når botten på kontrollhålet. Ta inte bort luftningsröret.

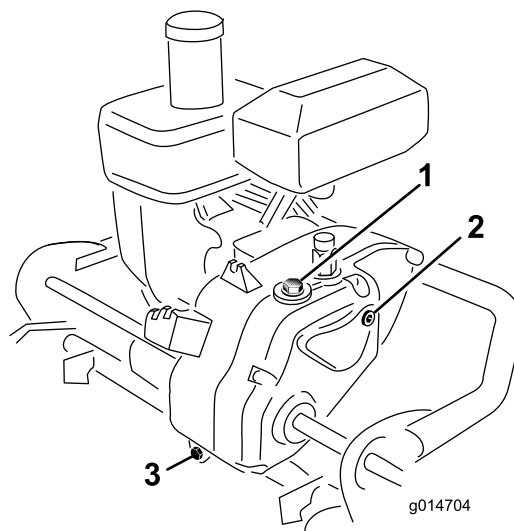

Figur 33

- | | |
|---------------------|---------------------|
| 1. Påfyllningsplugg | 3. Avtappningsplugg |
| 2. Kontrollplugg | |

3. Montera pluggarna.

Byta transmissionsvätskan

Serviceintervall: Efter de första 25 timmarna

Var 800:e timme (Eller två år, beroende på vilket som inträffar först.)

Viktigt: Använd endast Mobil Dexron III eller likvärdiga transmissionsvätskor. Andra vätskor kan orsaka skador på systemet.

1. Placera ett avtappningskärl baktill på maskinen.
2. Ta bort avtappningspluggen från transmissionens bakre del (Figur 34).

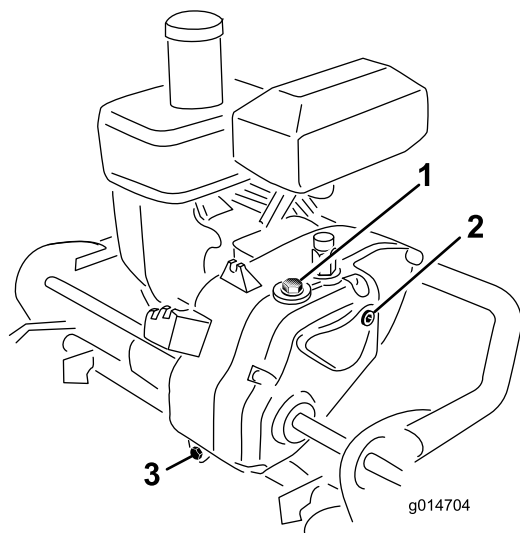

Figur 34

1. Påfyllningsplugg
2. Kontrollplugg
3. Avtappningsplugg

3. Tryck ner handtaget och luta maskinen bakåt. Ta bort kontrollpluggen från transmissionens högra sida (Figur 34).
4. Sätt tillbaka avtappningspluggen när vätskan har tappats ur.
5. Ställ klipparen på dess trummor på en plan yta.
6. Ta bort påfyllningspluggen från transmissionens ovansida (Figur 34). Ta inte bort luftningsröret.
7. Fyll transmissionen med ca 2,8 liter transmissionsvätska av rätt typ. Fyll på tills nivån når upp till botten av kontrollhålet. Se avsnittet Kontrollera transmissionsvätskenivån.
8. Sätt tillbaka påfyllnings- och kontrollpluggarna.

Underhålla bromsarna

Justera drifts-/parkeringsbromsen

Obs: Drifts-/parkeringsbromsen är en fasthållningsbroms, inte en stoppbroms. Den är utformad för att hålla kvar maskinen i en sluttning med 17 graders lutning så att den inte rör sig.

Om drifts-/parkeringsbromsen slirar vid användning behöver den justeras.

1. Flytta drifts-/parkeringsbromsspaken till läget Av (Off).
2. Öka kabelspänningen genom att lossa kabelns främre kontramutter och dra åt dess bakre kontramutter (Figur 35) tills en kraft på 5–6,3 kg behövs för att lägga i bromsen. Mät kraften vid knoppen på spaken. Justera inte för mycket så att bromsbandet börjar släpa.

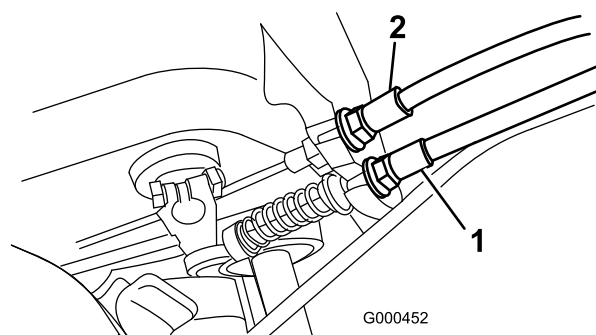

Figur 35

1. Drivkabel
2. Drifts-/parkeringsbromskabel

Underhålla remmarna

Justera remmarna

Se till att alla remmar är ordentligt spända för att säkerställa korrekt maskindrift och undvika onödigt slitage. Kontrollera remmarna ofta.

Cylinderdrivrem (cylinder)

1. Ta bort fästskruvarna på remkåpan och sedan remkåpan för att frilägga remmen (Figur 36).

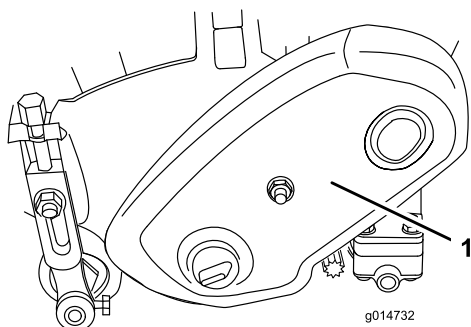

Figur 36

1. Remkåpa

2. Kontrollera spänningen genom att trycka ner remmen (Figur 37) mellan två skivor med en kraft på $1,8 \pm 0,5$ kg. Remmen ska böjas ner 4,8 till 7,9 mm. Fortsätt till nästa steg om nedböjningen inte är korrekt.

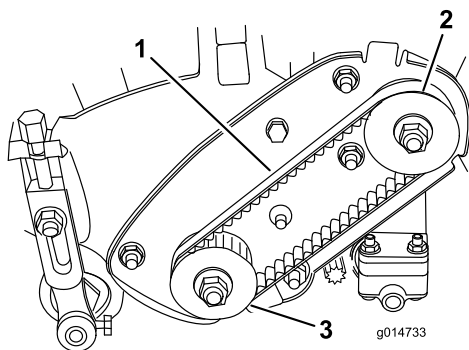

Figur 37

1. Cylinderdrivrem
2. Drivskiva
3. Driven skiva

3. Så här justerar du remspänningen:

A. Lossa fästmuttrarna på lagerhuset (Figur 38).

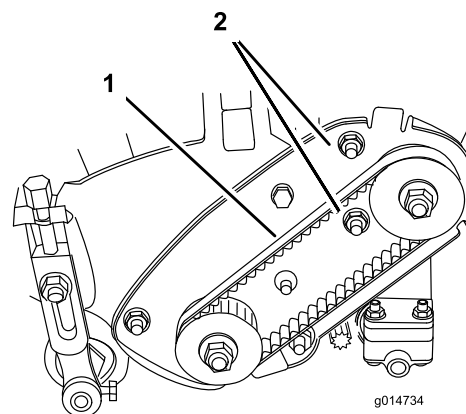

Figur 38

1. Cylinderdrivrem
2. Fästmuttrar på lagerhuset.

- B. Använd en 3/8 tums momentnyckel och vrid lagerhuset med ett vridmoment på 4–4,5 Nm för att ställa in remspänningen (Figur 39).

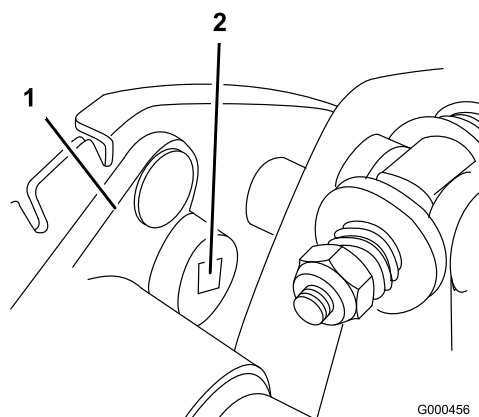

Figur 39

1. Lagerhus
2. 3/8-tums momentnyckel här

- C. Håll skiftnyckelns inställning och dra åt fästmuttrarna på lagerhuset (Figur 38). Spänn inte remmen för hårt.

- D. Sätt tillbaka remkåpan.

Cylinderdrivrem (transmissionskopp- lare)

1. Ta bort fästskruvarna på remkåpan och sedan remkåpan för att frilägga remmen (Figur 40).

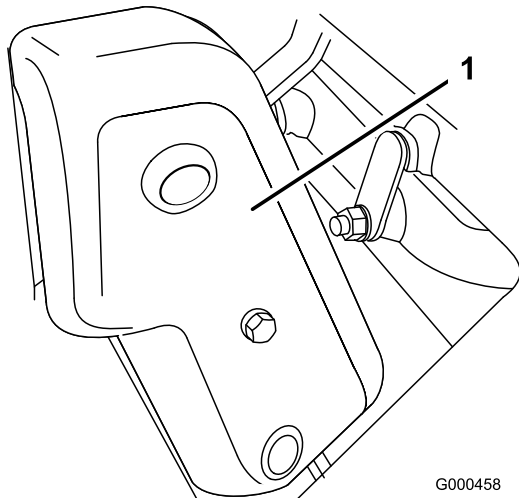

Figur 40

1. Remkåpa

2. Kontrollera spänningen genom att trycka ner remmen (Figur 41) mellan två skivor med en kraft på $1,8 \pm 0,5$ kg. Remmen ska böjas ner 4,8 till 7,9 mm. Fortsätt till nästa steg om nedböjningen inte är korrekt.

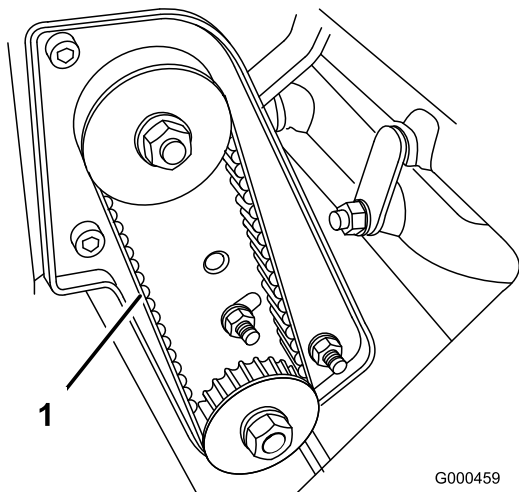

Figur 41

1. Cylinderdrivrem

3. Så här justerar du remspänningen:

A. Lossa fästmuttrarna på lagerhuset (Figur 42).

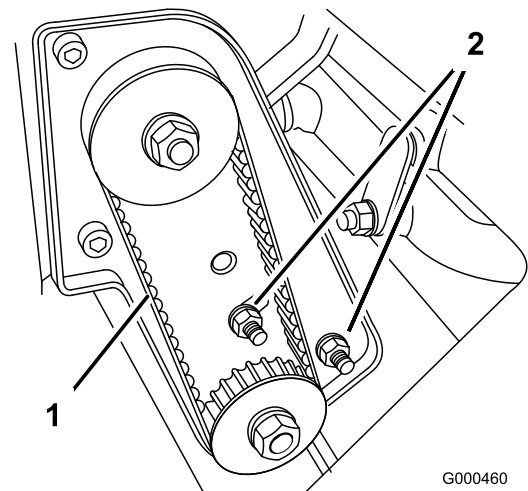

Figur 42

1. Cylinderdrivrem
2. Fästmuttrar på lagerhuset.

- B. Använd en 3/8 tums momentnyckel och vrid lagerhuset med ett vridmoment på 4–4,5 för att ställa in remspänningen (Figur 43).

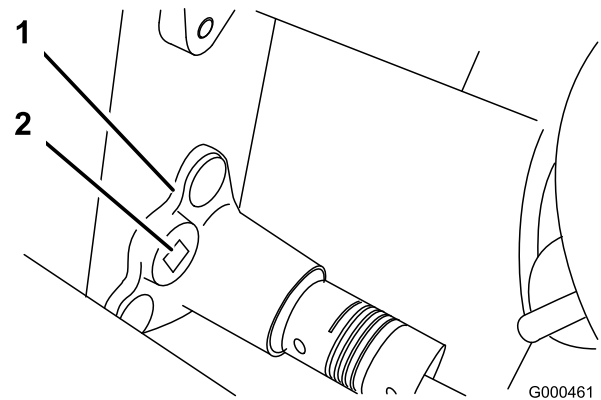

Figur 43

1. Lagerhus
2. 3/8-tums momentnyckel här

- C. Håll skiftnyckelns inställning och dra åt fästmuttrarna på lagerhuset (Figur 42). Spänn inte remmen för hårt.

- D. Sätt tillbaka remkåpan.

Drivrem för hjuldrivning

1. Ta bort fästskruvarna på remkåpan och sedan remkåpan för att frilägga remmen (Figur 44).

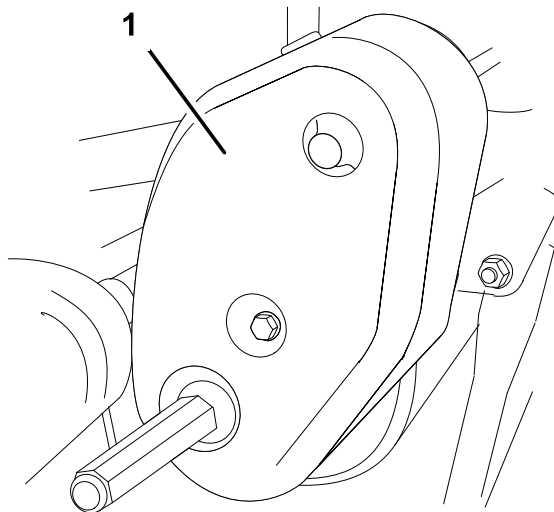

Figur 44

1. Hjuldrivningens remkåpa

2. Kontrollera spänningen genom att trycka ned remmen (Figur 45) mellan två skivor med en kraft på $1,8 \pm 0,5$ kg. Remmen ska böjas ner 4,8 till 7,9 mm. Fortsätt till nästa steg om nedböjningen inte är korrekt.

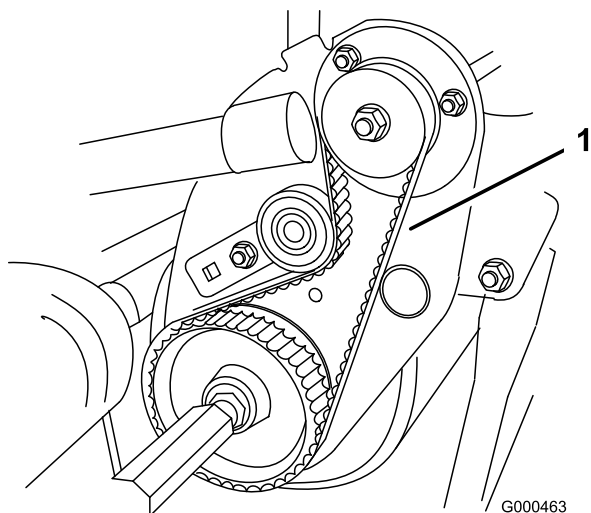

Figur 45

1. Drivrem till hjuldrivning

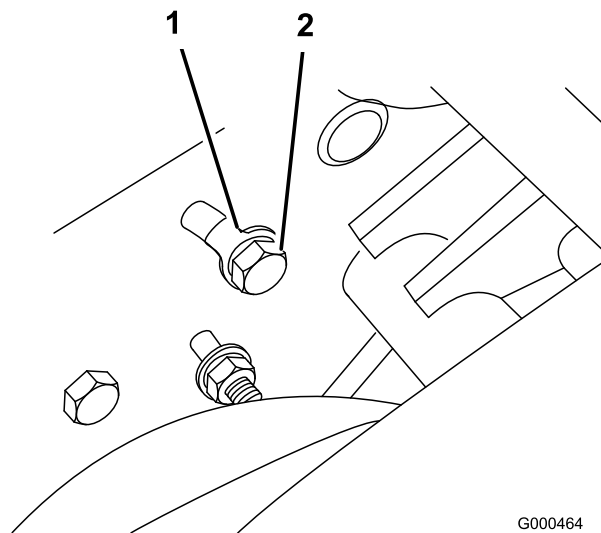

Figur 46

1. Säkerhetsbricka
2. Remskivfästets bult

- B. Använd en 3/8 tums momentnyckel och vrid remskivfästet med ett vridmoment på 4–4,5 Nm för att ställa in remspänningen (Figur 47). Håll skiftnyckelns inställning och dra åt remskivfästets fästbult (säkerhetsbrickan monteras för att förhindra att remmen slirar). Spänn inte remmarna för hårt.

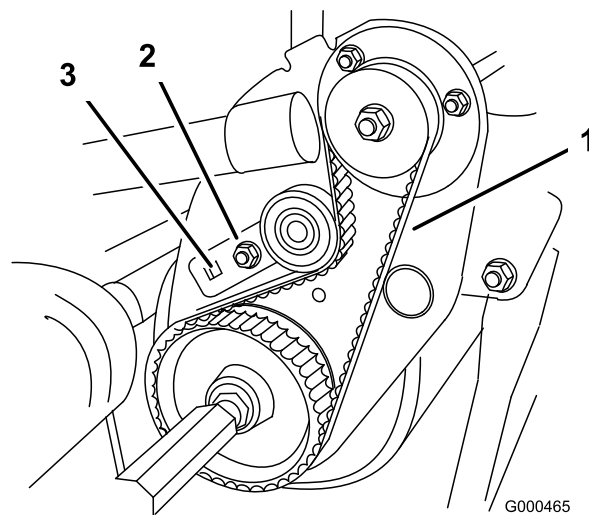

Figur 47

1. Drivrem till hjuldrivning
2. Remskivfäste
3. 3/8-tums momentnyckel här

3. Så här justerar du remspänningen:

- A. På baksidan av sidoplåten lossar du bulten som fäster remskivfästet på sidoplåten (Figur 46).

- C. Sätt tillbaka remkåpan.

Underhålla styrsystemet

Justera hjuldrivningen

Om hjuldrivningen inte greppar i eller om den slirar under arbetet är en justering nödvändig.

1. Flytta hjuldrivningsspaken till urkopplat läge.
2. Öka kabelspänningen genom att lossa kabelns främre kontramutter och dra åt dess bakre kontramutter (Figur 48) tills en kraft på 4,5–5,8 kg behövs för att koppla in hjuldrivningen.

Mät kraften vid reglageknoppen.

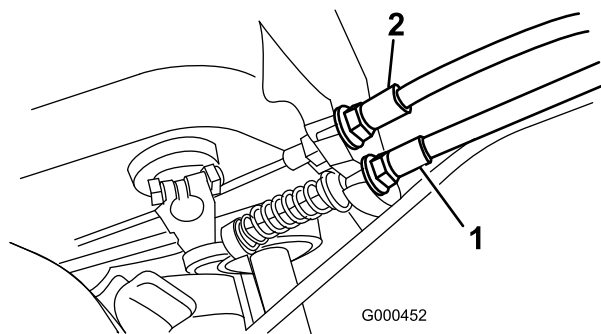

Figur 48

1. Drivkabel
2. Drifts-/parkeringsbromskabel

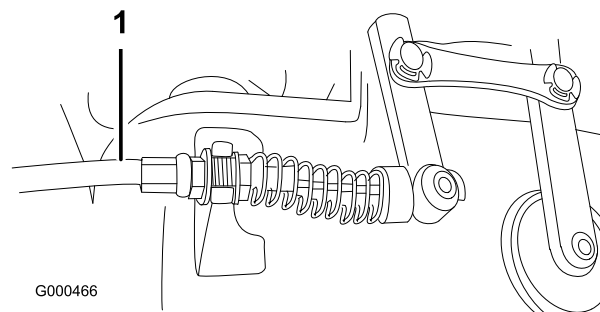

Figur 49

1. Cylinderreglagekabel
3. Dra åt kabelns främre kontramutter.
4. Kontrollera reglagedriften.

3. Dra åt kabelns främre kontramutter.
4. Kontrollera reglagedriften.

Justera cylinderreglaget

Om cylinderreglaget inte kopplas in eller om det slirar under arbetet är en justering nödvändig.

1. Se till att drivreglaget är rätt inställt. Se Justera hjuldrivningsreglaget.
2. Öka kabelspänningen genom att lossa kabelns främre kontramutter och dra åt dess bakre kontramutter (Figur 49) (sitter längst upp på växellådan) tills cylinderkabelns tryck utgör ett extra handtagstryck på 3–4,5 kg mätt vid knoppen på handtaget.

Obs: Om drivningsreglets handtagstryck är 5,4 kg ska den sammanlagda driv- och cylinderkraften vara 8,6–10 Nm.

Förvaring

1. Avlägsna gräsklipp, smuts och smörja från maskinens utvändiga delar, särskilt motorn. Rensa bort smuts och beläggningar från utsidan av motorns kylflänsar och fläkthus.

Viktigt: Tvätta maskinen med ett mildt rengöringsmedel och vatten. Högtryckstvätta inte maskinen. Undvik att använda alltför mycket vatten, särskilt nära växelpaksplattan och motorn.

2. Tillsätt en bränslestabiliserare/konditionerare till bränslet i tanken när gräsklipparen ska förvaras under en längre tid (mer än tre månader).
 - A. Kör motorn så att det stabiliserade bränslet fördelas i bränslesystemet (5 minuter).
 - B. Du kan antingen stanna motorn, låta den kallna och tappa ur bränslet, eller också köra motorn tills den stannar.
 - C. Starta motorn igen och kör den tills den stannar. Upprepa, med hjälp av choken, tills det inte går att starta motorn igen.
 - D. Kassera bränslet på lämpligt sätt. Återvinn enligt lokala föreskrifter.

Obs: Förvara inte stabiliserad bensin längre än tre månader.

3. Kontrollera och dra åt alla bultar, muttrar och skruvar. Reparera eller byt ut skadade eller felaktiga delar.
4. Måla i lackskador och bara metallytor. Färg finns att köpa hos din närmaste auktoriserade återförsäljare.
5. Förvara maskinen i ett rent och torrt garage eller lagerutrymme. Täck över maskinen för att skydda den och hålla den ren.

Anteckningar:

Anteckningar:

Anteckningar:



Toros heltäckande garanti

Begränsad garanti

Fel och produkter som omfattas

The Toro® Company och dess dotterbolag Toro Warranty Company garanterar gemensamt, och i enlighet med ett avtal dem emellan, att din Toro-produkt ("produkten") är fri från material- och tillverkningsfel i två år eller 1 500 körtimmar*, beroende på vilket som inträffar först. Den här garantin gäller för alla produkter förutom luftare (och för dem finns det separata garantiförklaringar). Om ett fel som omfattas av garantin föreligger, kommer vi att reparera produkten utan kostnad för dig. Detta omfattar feldiagnos, arbete, reservdelar och transport. Den här garantin börjar gälla det datum då produkten levereras till den ursprungliga köparen i återförsäljarledet.

* Produkt som är utrustad med en timmätare.

Anvisningar för garantiservice

Du är ansvarig för att meddela produkt-distributören eller den auktoriserade återförsäljaren som du köpte produkten av så snart du tror att något fel som omfattas av garantin föreligger. Om du behöver hjälp med att hitta en produkt-distributör eller en auktoriserad återförsäljare, eller om du har några frågor som rör dina rättigheter och skyldigheter beträffande garantin, kan du kontakta oss på:

Commercial Products Service Department
Toro Warranty Company
8111 Lyndale Avenue South
Bloomington, MN 55420-1196
E-post: commercial.warranty@toro.com

Ägarens ansvar

Som ägare till produkten är du ansvarig för att utföra de underhåll och justeringar som krävs i enlighet med anvisningarna i bruksanvisningen. Om du inte utför nödvändigt underhåll och nödvändiga justeringar kan detta leda till att ett eventuellt garantianspråk inte godkänns.

Produkter och fel som inte omfattas

Alla produkt- eller funktionsfel som inträffar inom garantiperioden beror inte på material- eller tillverkningsfel. Den här garantin omfattar inte följande:

- Produktfel som orsakas av att andra reservdelar än Toro-originaldelar används eller av att extra, modifierade tillbehör och produkter som inte har tillverkats av Toro monteras och används. I vissa fall erbjuder tillverkaren en separat garanti för sådana produkter.
- Produktfel som orsakas av underlåtenhet att utföra det underhåll och/eller de justeringar som rekommenderas. Garantianspråk kan komma att underkännas om Toro-produkten inte underhålls i enlighet med anvisningarna i stycket Rekommenderat underhåll i *bruksanvisningen*.
- Produktfel som orsakas av felaktig, slarvig eller vårdslös användning av produkten.
- Slitdelar som förbrukas genom användning, förutom om dessa visar sig vara defekta. Exempel på slitdelar som förbrukas eller slits ut vid normal användning av produkten omfattar, men är inte begränsade till, bromsklossar, bromsbelägg, lamellbelägg, knivar, cylindrar, underknivar, luftarpinnar, tändstift, svänghjul, däck, filter, remmar samt vissa sprutkomponenter som membran, munstycken och backventiler m.m.
- Fel som orsakats av yttre påverkan. Yttre påverkan omfattar, men är inte begränsat till, väder, förvaringsomständigheter, föroreningar, användning av kylvätskor, smörjmedel, tillsatser, konstgödningsmedel, vatten eller kemikalier m.m. som ej har godkänts.

- Normalt förekommande buller, vibrationer, slitage och försämringar.
- Normalt slitage omfattar, men är inte begränsat till, skador på säten till följd av slitage eller nötning, slitage på målade ytor, repor på dekalerna och fönster m.m.

Reservdelar

Reservdelar som planeras att bytas ut i samband med nödvändigt underhåll omfattas endast av garantin under perioden fram till den planerade tidpunkten för utbytet av delen. Delar som byts ut i enlighet med den här garantin omfattas av garantin under hela den återstående produktgarantin och tillfaller Toro. Toro fattar det slutliga beslutet om huruvida en befintlig del eller enhet ska repareras eller bytas ut. Toro har rätt att använda omarbetade reservdelar vid garantireparationer.

Anmärkning om garantin för djupurladdningsbatterier:

Djupurladdningsbatterier har en total livslängd på ett visst antal kilowattimmar. Den totala livslängden kan förlängas eller förkortas genom olika drift-, laddnings- och underhållstekniker. I och med att batterierna i produkten används, förkortas användningstiden mellan laddningsintervallen gradvis till dess att batterierna är helt förbrukade. Det är ägaren till produkten som ansvarar för att ersätta batterier som förbrukas genom normal användning. Batterierna måste bytas ut under garantiperioden, och det sker då på ägarens bekostnad.

Ägaren bekostar underhållet

Den vanliga service som krävs för Toro-produkter omfattar bland annat att finjustera motorn, smörja, rengöra, polera, byta filter och kylvätska samt att utföra det underhåll som rekommenderas. Sådan service får ägaren själv bekosta.

Allmänna villkor

Reparation utförd av en auktoriserad Toro-distributör eller Toro-återförsäljare är den enda kompensation som du har rätt till under denna garanti.

Varken The Toro Company eller Toro Warranty Company är ansvariga för indirekta eller oförutsedda skador eller följdskador i samband med användningen av de Toro-produkter som omfattas av denna garanti. Detta inkluderar alla kostnader eller utgifter för att tillhandahålla ersättningsutrustning eller service under rimliga perioder med funktionsfel eller avsaknad av möjlighet av använda produkten medan reparationer som omfattas av garantin utförs. Det finns ingen annan uttrycklig garanti, med undantag för den emissionsgaranti som nämns nedan, om den är tillämplig.

Alla indirekta garantier i fråga om säljbarhet och lämplighet för ett visst syfte är begränsade till denna uttryckliga garantis varaktighet. I vissa stater är det inte tillåtet att undanta oförutsedda skador eller följdskador, eller tidsbegränsa en indirekt garantis varaktighet, och i dessa fall är det möjligt att ovanstående undantag och begränsningar inte gäller.

Denna garanti ger dig specifika juridiska rättigheter, och du kan även ha andra rättigheter som varierar från stat till stat.

Anmärkning om motorgarantin:

Emissionskontrollsystemet på produkten kan omfattas av en separat garanti som uppfyller de krav som fastställts av den amerikanska miljömyndigheten (Environmental Protection Agency, EPA) och/eller Kaliforniens luftskyddsmyndighet (California Air Resources Board, CARB). Tidsbegränsningarna som anges ovan är inte tillämpliga i fråga om garantin för emissionskontrollsystem. Se garantiförklaringen om emissionskontroll som finns i *bruksanvisningen* eller i motortillverkarens dokumentation för ytterligare information.

Andra länder än USA och Kanada

Kunder som har köpt Toro-produkter som exporterats från USA eller Kanada ska kontakta sin Toro-distributör (återförsäljare) för att få garantipolicyn för sitt eget land eller sin provins eller stat. Om du av någon anledning är missnöjd med din distributörs service eller har svårt att få garantiupplysningar kontaktar du Toro-importören. Om allt annat misslyckas kan du kontakta oss på Toro Warranty Company.