



**Count on it.**

**Bedienungsanleitung**

**Z580-D Z Master®**

**mit einem Heckauswurfmähwerk (52 Zoll)**

**Modellnr. 74279TE—Seriennr. 310000001 und höher**

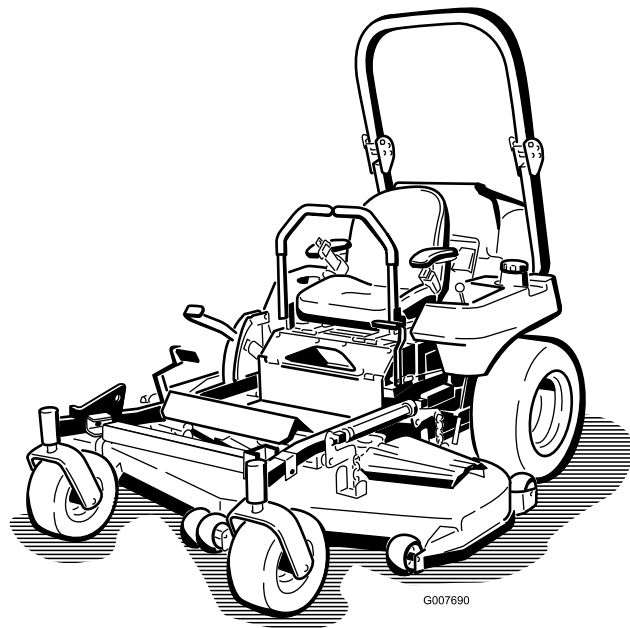

Dieses Produkt entspricht allen relevanten europäischen Richtlinien; weitere Angaben finden Sie in den produktspezifischen Konformitätsbescheinigungen.

# Einführung

Dieser Aufsitzrasenmäher mit Sichelmessern sollte von Privatlauten oder geschulten Lohnarbeitern verwendet werden. Er ist hauptsächlich für das Mähen von Gras auf gepflegten Grünflächen in Privat- oder öffentlichen Anlagen gedacht. Er ist nicht für das Schneiden von Büschen oder für einen landwirtschaftlichen Einsatz gedacht.

Lesen Sie diese Informationen sorgfältig durch, um sich mit dem ordnungsgemäßen Einsatz und der Wartung des Geräts vertraut zu machen und Verletzungen und eine Beschädigung des Geräts zu vermeiden. Sie tragen die Verantwortung für einen ordnungsgemäßen und sicheren Einsatz des Geräts.

Wenden Sie sich hinsichtlich Informationen zu Produkten und Zubehör sowie Angaben zu Ihrem örtlichen Vertragshändler oder zur Registrierung des Produkts direkt an Toro unter [www.Toro.com](http://www.Toro.com).

Wenden Sie sich an einen offiziellen Vertragshändler oder den Kundendienst von Toro, wenn Sie eine Serviceleistung, Originalersatzteile von Toro oder weitere Informationen benötigen. Haben Sie dafür die Modell- und Seriennummern der Maschine griffbereit. In Bild 1 wird der Standort der Modell- und Seriennummern auf dem Produkt angegeben. Tragen Sie hier bitte die Modell- und Seriennummern des Geräts ein.



Bild 1

1. Typenschild mit Modell- und Seriennummer

Modellnr. \_\_\_\_\_

Seriennr. \_\_\_\_\_

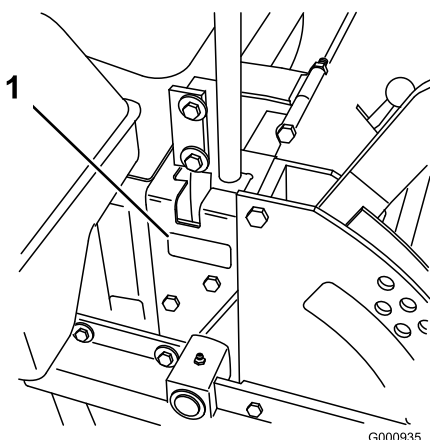
In dieser Anleitung werden potenzielle Gefahren angeführt, und Sicherheitsmeldungen werden vom Sicherheitswarnsymbol (Bild 2) gekennzeichnet, das auf eine Gefahr hinweist, die zu schweren oder tödlichen Verletzungen führen kann, wenn Sie die empfohlenen Sicherheitsvorkehrungen nicht einhalten.



Bild 2

1. Sicherheitswarnsymbol

In dieser Anleitung werden zwei weitere Begriffe zur Hervorhebung von Informationen verwendet. **Wichtig** weist auf spezielle technische Informationen hin, und **Hinweis** hebt allgemeine Informationen hervor, die Ihre besondere Beachtung verdienen.

## Inhalt

Einführung .....	2
Sicherheit .....	4
Sichere Betriebspraxis.....	4
Sicherheit beim Einsatz von Toro	
Rasentraktoren.....	6
Schalldruck.....	6
Schalleistung.....	6
Vibrationsniveau .....	7
Sicherheits- und Bedienungsschilder .....	7
Produktübersicht.....	14
Bedienelemente.....	14
Betrieb .....	16
Betanken .....	16
Biodiesel-bereit .....	16
Betanken.....	17
Prüfen des Motorölstands.....	17
Wechseln der Kraftstofftanks.....	17
Verwenden des Überrollschutzes .....	18
Sicherheit hat Vorrang.....	19
Betätigen der Feststellbremse.....	19
Anlassen und Abstellen des Motors.....	20
Verwenden des Zapfwellenantriebs (ZWA).....	22
Die Sicherheitsschalter .....	22
Vorwärts- und Rückwärtsfahren.....	23
Anhalten der Maschine .....	24

Einstellen der Schnitthöhe.....	24	Nivellieren des Mähwerks an drei Positionen.....	61
Einstellen der Antiskalpierrollen.....	24	Warten der Schnittmesser.....	63
Einstellen des Sitzes.....	25	Reinigung.....	65
Entriegeln des Sitzes.....	26	Reinigen unter dem Mähwerk.....	65
Manuelles Schieben der Maschine.....	26	Entsorgung.....	65
Einsatz mit dem Überhitzungssensor.....	27	Einlagerung.....	66
Transportieren der Maschinen.....	27	Reinigung und Einlagerung.....	66
Verladen der Maschine.....	28	Fehlersuche und -behebung.....	67
Verwenden von Z Stand®.....	29	Schaltbilder.....	69
Betriebshinweise.....	30		
Wartung.....	32		
Empfohlener Wartungsplan.....	32		
Schmierung.....	33		
Schmierung.....	33		
Einschmieren des Mähwerks und der Riemenspannscheiben.....	34		
Warten des Motors.....	35		
Warten des Luftfilters.....	35		
Warten des Motoröls.....	36		
Warten der Kraftstoffanlage.....	40		
Warten des Kraftstofffilters und Wasserabscheiders.....	40		
Warten des Kraftstofftanks.....	41		
Warten der elektrischen Anlage.....	42		
Warten der Batterie.....	42		
Warten der Sicherungen.....	43		
Warten des Antriebssystems.....	44		
Einstellen der Spurweite.....	44		
Prüfen des Reifendrucks.....	45		
Prüfen der Radnabenschlitzmutter.....	45		
Einstellen des Laufraddrehlagers.....	46		
Warten des Getriebes.....	46		
Einstellen der Elektrokupplung.....	47		
Warten der Kühlanlage.....	49		
Warten der Kühlanlage.....	49		
Warten der Bremsen.....	50		
Einstellen der Feststellbremse.....	50		
Warten der Riemen.....	51		
Prüfen der Riemen.....	51		
Austauschen des Mähwerkriemens.....	51		
Austauschen des Zapfwellen- Treibriemens.....	52		
Austauschen des Pumpen-Treibriemens.....	53		
Auswechseln und Spannen des Lichtmaschinen-Treibriemens.....	53		
Warten der Bedienelementanlage.....	54		
Einstellen der Leerlaufstellung der Fahrtriebshebel.....	54		
Warten der Hydraulikanlage.....	56		
Warten der Hydraulikanlage.....	56		
Einstellen der Leerlaufstellung der Hydraulikpumpe.....	58		
Warten des Mähwerks.....	61		

# Sicherheit

Diese Maschine erfüllt bzw. übertrifft die europäischen Normen, die zum Herstellungszeitpunkt gültig waren. Es kann jedoch zu Verletzungen kommen, wenn der Bediener oder Besitzer die Maschine falsch bedient oder wartet. Diese Sicherheitshinweise sollen dabei helfen, das Verletzungsrisiko zu reduzieren. Achten Sie immer auf das Warnsymbol. Es bedeutet VORSICHT, WARNUNG oder GEFAHR – Sicherheitshinweis. Wenn der Hinweis nicht beachtet wird, kann es zu schweren oder tödlichen Verletzungen kommen.

## Sichere Betriebspraxis

Die folgenden Anweisungen stammen aus dem CEN Standard EN 836:1997.

Dieses Produkt kann Hände und Füße amputieren und Gegenstände aufschleudern. Befolgen Sie zum Vermeiden von schweren oder tödlichen Verletzungen immer alle Sicherheitshinweise.

## Schulung

- Lesen Sie diese Anweisungen gründlich durch. Machen Sie sich mit den Bedienelementen und dem korrekten Einsatz des Geräts vertraut.
- Lassen Sie den Rasenmäher nie von Kindern oder Personen bedienen, die mit diesen Anweisungen nicht vertraut sind. Das Alter des Bedieners kann durch lokale Vorschriften eingeschränkt sein.
- Mähen Sie nie, wenn sich Personen, insbesondere Kinder oder Haustiere, in der Nähe aufhalten.
- Bedenken Sie immer, dass der Bediener die Verantwortung für Unfälle oder Gefahren gegenüber anderen und ihrem Eigentum trägt.
- Nehmen Sie nie Beifahrer mit.
- Alle Bediener müssen sich um eine professionelle und praktische Ausbildung bemühen. Die Ausbildung muss Folgendes hervorheben:
  - Die Bedeutung von Vorsicht und Konzentration bei der Arbeit mit Aufsitzrasenmähern;
  - Die Kontrolle über einen Aufsitzrasentraktor, der an einem Hang rutscht, lässt sich nicht durch den Einsatz der Bedienhebel wiedergewinnen. Kontrollverlust ist meistens auf Folgendes zurückzuführen:
    - ◇ Unzureichende Reifenhaftung, besonders auf nassem Gras.
    - ◇ Zu hohe Geschwindigkeit.
    - ◇ Unzureichendes Bremsen.

- ◇ Nicht geeigneter Maschinentyp für die Aufgabe.
- ◇ Mangelhafte Beachtung des Bodenzustands, insbesondere an Hanglagen.
- ◇ Falsch angebrachte Geräte und falsche Lastverteilung.

## Vorbereitung

- Tragen Sie beim Mähen immer feste Schuhe und lange Hosen. Fahren Sie die Maschine nie barfuß oder mit Sandalen.
- Untersuchen Sie den Arbeitsbereich der Maschine gründlich und entfernen Sie alle Gegenstände, die von der Maschine aufgeworfen werden könnten.
- **Warnung:** Kraftstoff ist leicht brennbar.
  - Bewahren Sie Kraftstoff nur in zugelassenen Vorratskanistern auf.
  - Betanken Sie nur im Freien und rauchen Sie dabei nie.
  - Betanken Sie die Maschine, bevor Sie den Motor anlassen. Entfernen Sie nie den Tankdeckel oder füllen Kraftstoff ein, wenn der Motor läuft oder noch heiß ist.
  - Versuchen Sie nie, wenn Kraftstoff verschüttet wurde, den Motor zu starten. Schieben Sie die Maschine vom verschütteten Kraftstoff weg und vermeiden Sie offene Flammen, bis die Verschüttung verdunstet ist.
  - Bringen Sie alle Kraftstofftank- und Kanisterdeckel wieder fest an.
- Wechseln Sie defekte Auspuffe aus.
- Überprüfen Sie vor dem Einsatz immer, ob die Schnittmesser, -schrauben und das Mähwerk abgenutzt oder beschädigt sind. Tauschen Sie abgenutzte oder defekte Messer und -schrauben als komplette Sätze aus, um die Wucht der Messer beizubehalten.
- Denken Sie bei Maschinen mit mehreren Schnittmessern daran, dass ein rotierendes Schnittmesser das Mitdrehen anderer Schnittmesser verursachen kann.

## Betrieb

- Blitzschlag kann zu schweren oder tödlichen Verletzungen führen. Setzen Sie die Maschine nicht ein, wenn Sie Blitze sehen oder Donner hören, und gehen Sie an eine geschützte Stelle.
- Konzentrieren Sie sich, verlangsamen Sie die Geschwindigkeit und passen Sie beim Wenden auf.

Schauen Sie nach hinten und zur Seite, bevor Sie die Richtung ändern.

- Lassen Sie den Motor nie in unbelüfteten Räumen laufen, da sich dort gefährliche Kohlenmonoxidgase ansammeln können.
- Mähen Sie nur bei Tageslicht oder guter künstlicher Beleuchtung.
- Kuppeln Sie vor dem Anlassen des Motors alle Anbaugeräte aus und schalten auf Leerlauf.
- Setzen Sie das Gerät nicht auf Gefällen ein, die mehr als 15 Grad aufweisen.
- Denken Sie daran, dass eine Hanglage nie sicher ist. Fahren Sie an Grashängen besonders vorsichtig. So vermeiden Sie ein Überschlagen:
  - - Fahren Sie auf Hängen nicht plötzlich an oder halten an.
  - - Fahren Sie auf Hängen und beim engen Wenden langsam.
  - - Achten Sie auf Buckel und Kuhlen und andere versteckte Gefahrenstellen.
- Gehen Sie beim Abschleppen schwerer Lasten und dem Einsatz schweren Zubehörs mit Vorsicht um.
  - - Verwenden Sie nur die zulässigen Abschlepppunkte.
  - - Transportieren Sie nur Lasten, die Sie sicher transportieren können.
  - - Vermeiden Sie scharfes Wenden. Passen Sie beim Rückwärtsfahren auf.
- Achten Sie beim Überqueren und in der Nähe von Straßen auf den Verkehr.
- Stellen Sie die Schnittmesser ab, bevor Sie grasfreie Oberflächen überqueren.
- Richten Sie beim Einsatz von Anbaugeräten den Auswurf nie auf Unbeteiligte. Halten Sie Unbeteiligte aus dem Einsatzbereich fern.
- Setzen Sie den Rasenmäher nie mit beschädigten Schutzblechen und ohne angebrachte Sicherheitsvorrichtungen ein.
- Verändern Sie nie die Einstellung des Motorfliehkraftreglers, und überdrehen Sie niemals den Motor. Durch das Überdrehen des Motors steigt die Verletzungsgefahr.
- Bevor Sie die Bedienerposition verlassen:
  - Kuppeln Sie die Zapfwelle aus und senken Sie die Anbaugeräte ab.
  - Schalten Sie auf Leerlauf und aktivieren Sie die Feststellbremse.
  - Stellen Sie den Motor ab und ziehen Sie den Zündschlüssel ab.

- Kuppeln Sie in den folgenden Situationen den Antrieb der Anbaugeräte aus, stellen Sie den Motor ab und ziehen Sie die Zündkerzenstecker bzw. den Zündschlüssel ab:
  - Vor dem Entfernen von Behinderungen oder Verstopfungen.
  - Vor dem Prüfen des Rasenmähers, dem Reinigen oder Ausführen von Wartungsarbeiten.
  - Nach dem Kontakt mit einem Fremdkörper. Untersuchen Sie den Rasenmäher auf Schäden und führen Sie die notwendigen Reparaturen durch, bevor Sie das Gerät erneut starten und in Betrieb nehmen. Sollte die Maschine stark vibrieren, müssen Sie sofort prüfen.
- Kuppeln Sie den Antrieb der Anbaugeräte aus, wenn die Maschine nicht verwendet oder transportiert wird.
- Stellen Sie in den folgenden Situationen den Motor ab und kuppeln Sie den Antrieb der Anbaugeräte aus:
  - Vor dem Tanken.
  - Vor dem Abnehmen des Fangkorbs.
  - Vor dem Verstellen der Schnitthöhe. Es sei denn, die Einstellung lässt sich von der Bedienerposition aus bewerkstelligen.
- Reduzieren Sie vor dem Abstellen des Motors die Einstellung der Gasbedienung, und drehen Sie nach dem Abschluss der Mäharbeiten den Kraftstoffhahn zu, wenn der Motor mit einem Kraftstoffhahn ausgestattet ist.

## Wartung und Lagerung

- Halten Sie alle Muttern und Schrauben fest angezogen, damit das Gerät in einem sicheren Betriebszustand bleibt.
- Lagern Sie den Rasenmäher innerhalb eines Gebäudes nie mit Kraftstoff im Tank auf, wenn dort Dämpfe eine offene Flamme oder Funken erreichen könnten.
- Lassen Sie den Motor abkühlen, bevor Sie die Maschine in einem geschlossenen Raum abstellen.
- Zum Verringern eines Brandrisikos sollten Sie den Motor, Auspuff, das Batteriefach und den Vorratsbereich für Kraftstoff von Gras, Laub und überflüssigem Fett freihalten.
- Prüfen Sie den Fangkorb regelmäßig auf Verschleiß und Abnutzung.
- Tauschen Sie abgenutzte und beschädigte Teile aus Sicherheitsgründen aus.
- Wenn Sie den Kraftstoff aus dem Tank ablassen müssen, sollte dies im Freien geschehen.

- Denken Sie bei Maschinen mit mehreren Schnittmessern daran, dass ein rotierendes Schnittmesser das Mitdrehen anderer Schnittmesser verursachen kann.
- Wenn die Maschine geparkt, abgestellt oder unbeaufsichtigt ist, senken Sie die Mähvorrichtung ab, wenn Sie keine mechanische Sperre verwenden.

## Sicherheit beim Einsatz von Toro Rasentraktoren

Im Anschluss finden Sie Angaben, die sich speziell auf Toro Maschinen beziehen und weitere Sicherheitsinformationen, die nicht im CEN-Standard enthalten sind, und mit denen Sie sich vertraut machen müssen.

- Auspuffgase enthalten Kohlenmonoxid, ein geruchloses tödliches Giftgas. Lassen Sie den Motor nie in geschlossenen Räumen laufen.
- Halten Sie bei laufendem Motor die Hände, Füße, Haare und lockere Kleidung aus allen Auswurfbereichen der Anbaugeräte, von der Unterseite des Mähwerks sowie allen beweglichen Maschinenteilen fern.
- Berühren Sie nie Geräte- oder Anbaugeräteteile, die eventuell durch den Betrieb heiß geworden sind. Lassen Sie diese vor dem Beginn einer Wartung, Einstellung oder einem Service abkühlen.
- Batteriesäure ist giftig und kann chemische Verbrennungen verursachen. Vermeiden Sie den Kontakt mit der Haut, mit Augen und Kleidungsstücken. Schützen Sie beim Umgang mit der Batterie Ihr Gesicht, Ihre Augen und Kleidung.
- Batteriegas können explodieren. Halten Sie Zigaretten, Funken und Flammen von der Batterie fern.
- Verwenden Sie nur Toro Originalersatzteile, um den ursprünglichen Standard der Maschine beizubehalten.
- Verwenden Sie nur Toro Originalanbaugeräte. Die Verwendung von Fremdgeräten kann zum Verlust Ihrer Garantieansprüche führen.

### Einsatz an Hanglagen

- Mähen Sie keine Hanglagen, die mehr als 15 Grad aufweisen.
- Mähen Sie nicht in der Nähe von steilen Gefällen, Gräben und Böschungen oder Gewässer. Räder, die über Kanten abrutschen, können zum Überschlagen des Fahrzeugs und zu schweren oder tödlichen Verletzungen oder Ertrinken führen.

- Mähen Sie keine Hänge, wenn das Gras nass ist. Rutschige Konditionen verringern die Haftung und können zum Rutschen und zu einem Verlust der Fahrzeugkontrolle führen.
- Wechseln Sie nie plötzlich die Geschwindigkeit oder Richtung.
- Setzen Sie einen Handrasenmäher und/oder Rasentrimmer in der Nähe von Abhängen, Gräben, steilen Böschungen oder Gewässer ein.
- Verringern Sie an Hanglagen die Geschwindigkeit und passen Sie besonders auf.
- Entfernen Sie Hindernisse, z. B. Steine, Äste usw. aus dem Mähbereich oder markieren Sie diese. Hohes Gras kann Hindernisse verdecken.
- Achten Sie auf Gräben, Löcher, Steine, Rillen und Bodenerhebungen, die den Einsatzwinkel ändern, da sich die Maschine auf unebenem Gelände überschlagen kann.
- Vermeiden Sie beim Hinauffahren eines Hangs ein plötzliches Anfahren, da der Rasenmäher nach hinten umkippen kann.
- Vergessen Sie nicht, dass der Rasenmäher beim Herunterfahren des Hangs die Haftung verlieren kann. Die Gewichtsverlagerung auf die Vorderräder kann zum Rutschen der Antriebsräder führen und die Brems- und Lenkwirkung aufheben.
- Vermeiden Sie immer ein plötzliches Anfahren oder Anhalten an einem Hang. Kuppeln Sie die Messer aus, wenn die Reifen die Bodenhaftung verlieren, und fahren Sie langsam geradeaus hangabwärts.
- Befolgen Sie zur Verbesserung der Stabilität die Herstelleranweisungen bezüglich des Radballasts und der Gegengewichte.
- Gehen Sie mit Fangsystemen oder anderen Anbaugeräten besonders vorsichtig vor. Diese Geräte können die Stabilität der Maschine ändern und zu einem Verlust der Fahrzeugkontrolle führen.

## Schalldruck

Dieses Gerät erzeugt einen Schalldruckpegel, der am Ohr des Benutzers 90 dBA beträgt (inkl. eines Unsicherheitswerts (K) von 1 dBA).

Der Schalldruckpegel wurde gemäß den Vorgaben in EN 836 gemessen.

## Schalleistung

Dieses Gerät erzeugt einen Schalldruckpegel von 105 dBA beträgt (inkl. eines Unsicherheitswerts (K) von 1 dBA).

Der Schalldruckpegel wurde gemäß den Vorgaben in ISO 11094 gemessen.

## Vibrationsniveau

### Hand/Arm

Das gemessene Vibrationsniveau für die rechte Hand beträgt 3.1 m/s<sup>2</sup>

Das gemessene Vibrationsniveau für die linke Hand beträgt 3.1 m/s<sup>2</sup>

Der Unsicherheitswert (K) beträgt 1,6 m/s<sup>2</sup>



Die Sicherheits- und Bedienungsschilder sind gut sichtbar; sie befinden sich in der Nähe der möglichen Gefahrenbereiche. Tauschen Sie beschädigte oder verloren gegangene Schilder aus oder ersetzen Sie sie.



1  
58-6520

1. Fett

Die Werte wurden nach den Vorgaben von EN 836 gemessen.

### Gesamtkörper

Gemessenes Vibrationsniveau = 0.90 m/s<sup>2</sup>

Der Unsicherheitswert (K) beträgt 0.45 m/s<sup>2</sup>

Die Werte wurden nach den Vorgaben von EN 836 gemessen.

## Sicherheits- und Bedienungsschilder

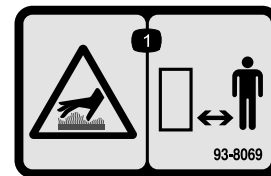

93-8069

1. Gefahr einer heißen Oberfläche oder Verbrennung: Halten Sie einen sicheren Abstand zur heißen Fläche.



93-7010

1. Gefahr durch herausgeschleuderte Gegenstände:
2. Gefahr durch herausgeschleuderte Gegenstände: Lassen Sie das Ablenkblech immer montiert.
3. Schnitt-/Amputationsgefahr für Hände und Füße: Halten Sie sich von beweglichen Teilen fern.

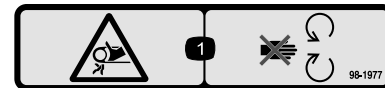

98-1977

1. Verfanggefahr im Riemen: Halten Sie sich von beweglichen Teilen fern.



98-4387

1. Warnung: Tragen Sie einen Gehörschutz.

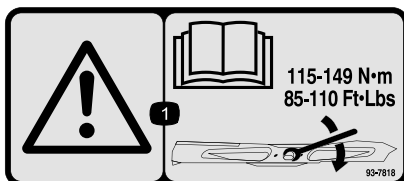

93-7818

1. Warnung: Lesen Sie in der *Bedienungsanleitung* nach, wie Sie die Schneidmesserschraube/-mutter auf 115 bis 149 Nm anziehen.

**TORO** Landscape Contractor Equipment

THIS COOLING SYSTEM PROTECTED BY:



**Shellzone® DEX-COOL®\* Extended Life Antifreeze/Coolant**

- Top off with Shellzone® DEX-COOL®\* Extended Life Antifreeze/Coolant.
- Suggested change interval is at 4 years or 4,000 hours of service.
- Do not mix with conventional coolants.
- Ask for Shellzone® DEX-COOL®\* Extended Antifreeze/Coolant at your local auto parts store.



DEX-COOL is a registered trademark of General Motors Corp. 104-2449

104-2449

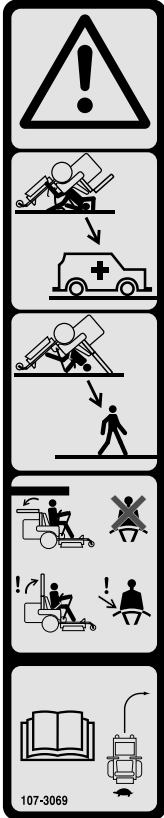

107-3069

107-3069

1. Warnung: Es besteht kein Überrollschutz, wenn der Überrollbügel abgesenkt ist.
2. Lassen Sie den Überrollbügel aufgestellt und arretiert und legen Sie den Sicherheitsgurt an, um schwere oder tödliche Verletzungen aufgrund eines Überschlagens zu vermeiden. Senken Sie den Überrollbügel nur ab, wenn es unbedingt erforderlich ist. Legen Sie keinen Sicherheitsgurt an, wenn der Überrollbügel abgesenkt ist.
3. Lesen Sie die *Bedienungsanleitung*; fahren Sie langsam und vorsichtig.

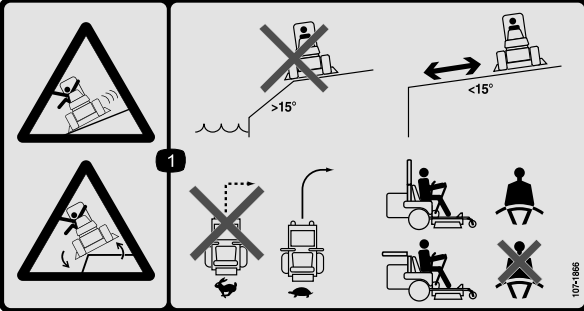

107-1866

107-1866

1. Rutschgefahr und möglicher Verlust der Fahrzeugkontrolle und Gefahr des Umkippen bei Abhängen: Setzen Sie die Maschine nicht in der Nähe von Abhängen, Hängen mit einem Gefälle von mehr als 15 Grad oder in der Nähe von Gewässern ein. Halten Sie einen Sicherheitsabstand zu Abhängen ein. Wenden Sie nicht plötzlich bei hoher Geschwindigkeit, verlangsamen Sie die Geschwindigkeit und wenden Sie langsam. Legen Sie bei aufgerichtetem Überrollbügel den Sicherheitsgurt an. Legen Sie keinen Sicherheitsgurt an, wenn der Überrollbügel abgesenkt ist.

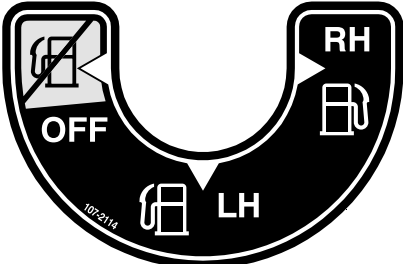

107-2114

107-2114



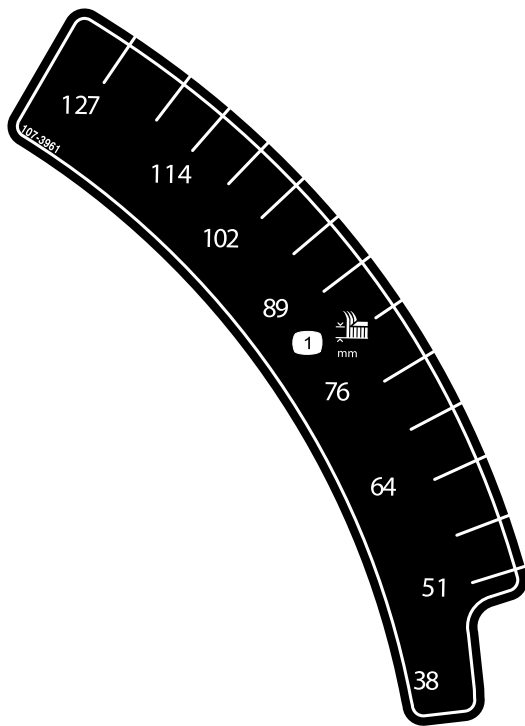

107-3961

1. Schnitthöhe in Millimeter

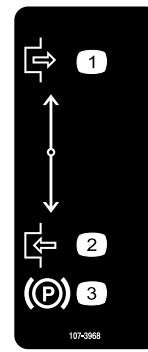

107-3968

- 1. Auskuppeln
- 2. Einkuppeln
- 3. Feststellbremse

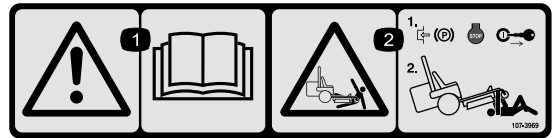

107-3969

- 1. Warnung: Lesen Sie die *Bedienungsanleitung*.
- 2. Quetschgefahr beim Mähwerk: Stellen Sie die Feststellbremse fest, stellen Sie den Motor ab und ziehen Sie den Zündschlüssel ab, bevor Sie unter dem Mähwerk arbeiten.

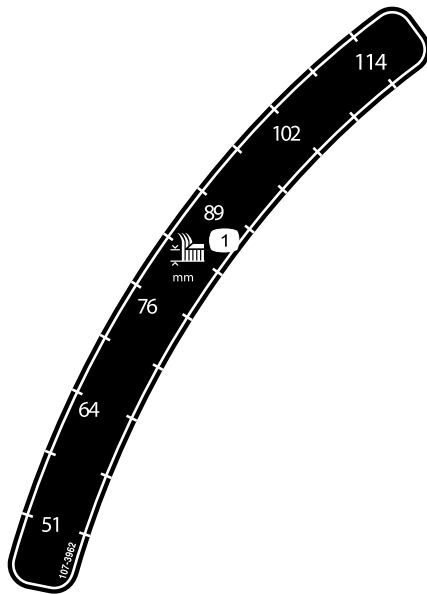

107-3962

1. Schnitthöhe in Millimeter

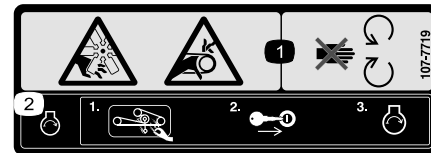

107-7719

- 1. Gefahr: Schnittwunden/Amputation, Lüfter und Verheddern, Riemen: Halten Sie sich von beweglichen Teilen fern.
- 2. Vor dem Anlassen des Motors sollten Sie Gras- und Fremdkörperrückstände vom Mähwerkriemen und den Riemenscheiben entfernen. Stecken Sie den Zündschlüssel ein und lassen Sie den Motor an.

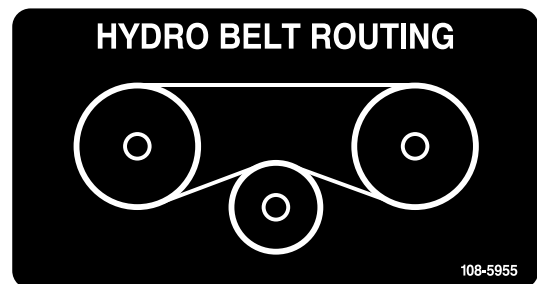

108-5955

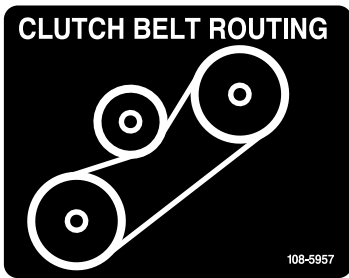

108-5957

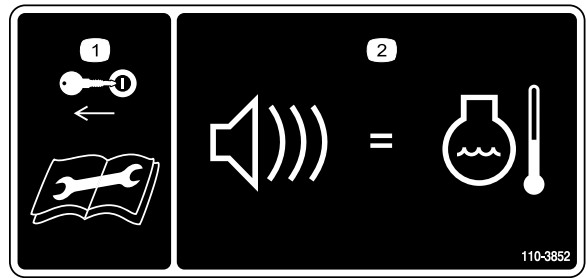

110-3852

1. Ziehen Sie vor dem Durchführen von Wartungs- oder Reparaturarbeiten den Zündschlüssel ab und lesen Sie die Bedienungsanleitung durch.
2. Ein Dauerton wird bei Überhitzung des Motors ausgelöst.

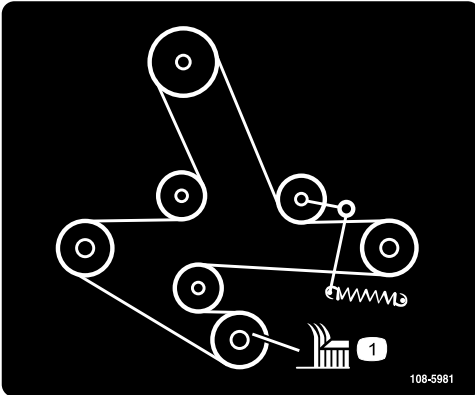

108-5981

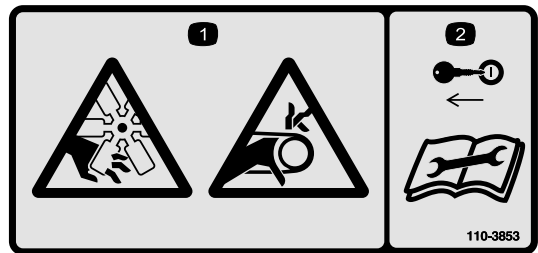

110-3853

1. Schnitt- bzw. Amputationsgefahr am Lüfter und Verheddern am Riemen:
2. Ziehen Sie vor dem Durchführen von Wartungs- oder Reparaturarbeiten den Zündschlüssel ab und lesen Sie die Bedienungsanleitung durch.

Torque Wheel Lug Nuts to 90-95 ft-lbs (122-129 N-m). Check after first 100 hrs then every 500 hrs thereafter.  
 Torque Wheel Hub Slotted Nut to 125 ft-lbs (169 N-m) min. See Operator's Manual for more details.

109-7949

**CAUTION**  
 Do not use ether or starting fluid.  
 Severe engine damage will occur. 19426-87903

110-0806

**CAUTION**  
 A solution of 50% antifreeze and 50% water must be used in this engine. (Freezing point about -34°F) Do not use 100% antifreeze, or severe damage will occur. 19426-87881

110-3842

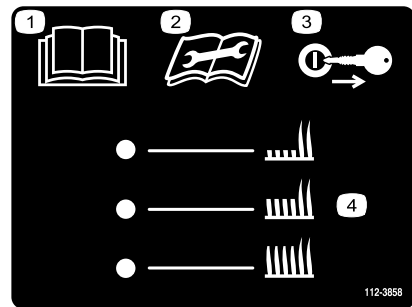

112-3858

1. Lesen Sie die Bedienungsanleitung.
2. Lesen Sie die Anleitung, bevor Sie Wartungsarbeiten durchführen.
3. Ziehen Sie vor dem Einstellen der Schnitthöhe den Zündschlüssel ab.
4. Schnitthöheneinstellungen.

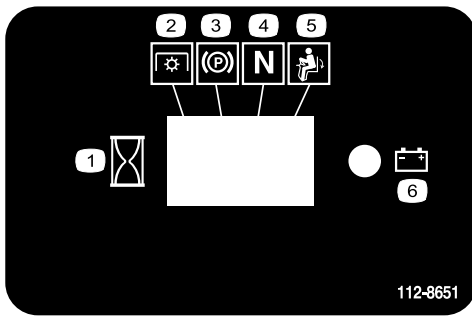

112-8651

1. - Intervall
2. Zapfwellenantrieb (ZWA)
3. Feststellbremse
4. Leerlauf
5. Sitzkontaktschalter
6. Batterie

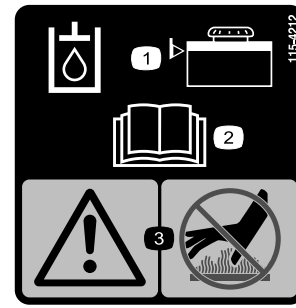

115-4212

1. Hydraulikölstand
2. Lesen Sie die *Bedienungsanleitung*.
3. Warnung: Berühren Sie nicht die heiße Oberfläche.

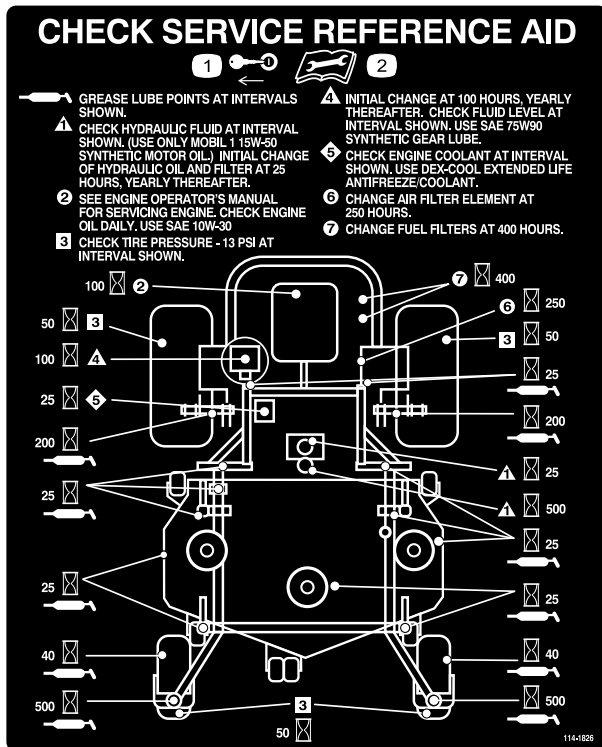

114-1826

1. Ziehen Sie den Zündschlüssel ab.
2. Lesen Sie die Anleitung, bevor Sie Wartungsarbeiten durchführen.

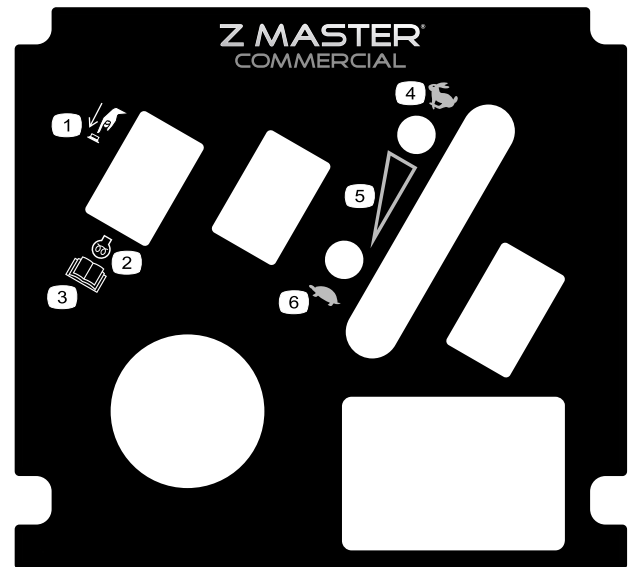

117-0912

1. Zum Einkuppeln drücken
2. Motor: Vorheizen
3. Lesen Sie die *Bedienungsanleitung*.
4. Schnell
5. Stufenlos verstellbare Einstellung
6. Langsam



119-0397

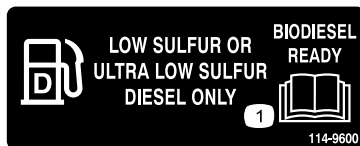

114-9600

1. Lesen Sie die *Bedienungsanleitung*.

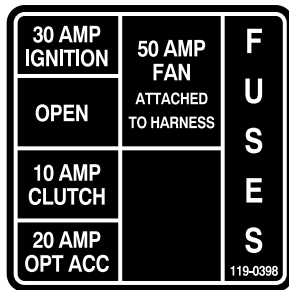

119-0398

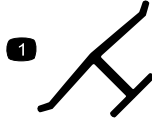

Herstellermarke

1. Gibt an, dass das Messer Teil der Originalmaschine des Herstellers ist.



### Batteriesymbole

Die Batterie weist einige oder alle der folgenden Symbole auf

1. Explosionsgefahr
2. Vermeiden Sie Feuer, offenes Licht und rauchen Sie nicht.
3. Verätzungsgefahr/ Verbrennungsgefahr durch Chemikalien
4. Tragen Sie eine Schutzbrille.
5. Lesen Sie die *Bedienungsanleitung*.
6. Halten Sie Unbeteiligte in einem sicheren Abstand zur Batterie.
7. Tragen Sie eine Schutzbrille; explosive Gase können Blindheit und andere Verletzungen verursachen.
8. Batteriesäure kann schwere chemische Verbrennungen und Blindheit verursachen.
9. Waschen Sie Augen sofort mit Wasser und gehen Sie sofort zum Arzt.
10. Bleihaltig: Nicht wegwerfen.

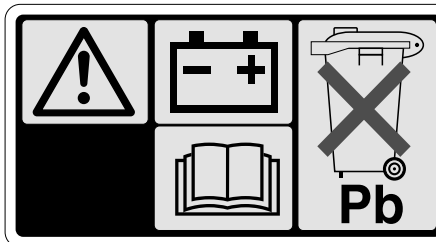

107-9309



1. Warnung: Weitere Informationen zum Aufladen der Batterie finden Sie in der *Bedienungsanleitung*. Die Batterie enthält Blei, daher dürfen Sie sie nicht wegwerfen.
2. Lesen Sie die *Bedienungsanleitung*.

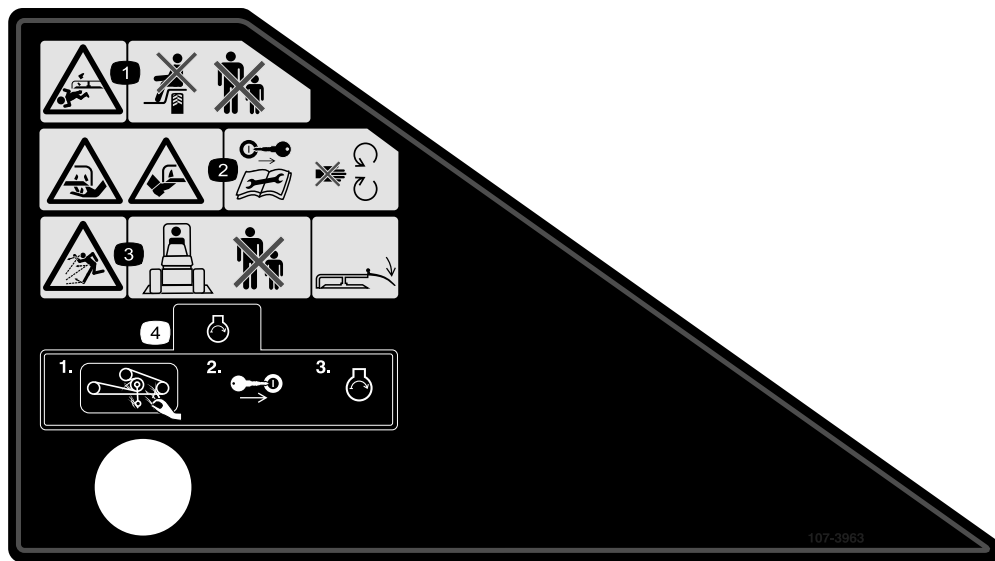

### 107-3963

1. Schnitt- bzw. Amputationsgefahr beim Schnittmesser: Nehmen Sie nie Passagiere mit, und halten Sie Unbeteiligte fern.
2. Schnitt- bzw. Amputationsgefahr an Händen und Füßen beim Schnittmesser: Ziehen Sie den Zündschlüssel ab und lesen Sie die Anweisungen, bevor Sie Wartungs- oder Reparaturarbeiten ausführen. Halten Sie einen Sicherheitsabstand zu beweglichen Teilen.
3. Gefahr durch herausgeschleuderte Gegenstände: Stellen Sie sicher, dass Unbeteiligte immer einen Sicherheitsabstand zur Maschine einhalten, und nehmen Sie nie das Ablenkblech ab.
4. Vor dem Anlassen des Motors sollten Sie Gras- und Fremdkörperrückstände vom Mähwerkriemen und den Riemenscheiben entfernen. Stecken Sie den Zündschlüssel ein und lassen Sie den Motor an.

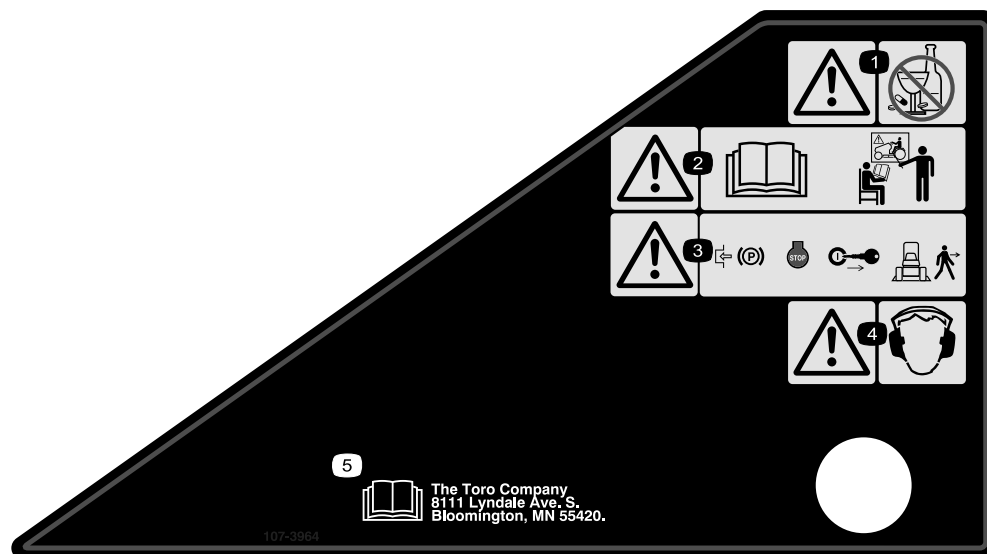

### 107-3964

1. Warnung: Nehmen Sie keine Arzneimittel/Drogen oder Alkohol zu sich.
2. Warnung: Lesen Sie die *Bedienungsanleitung* und lassen Sie sich schulen.
3. Warnung: Aktivieren Sie die Feststellbremse, stellen Sie den Motor ab und ziehen Sie den Zündschlüssel ab, bevor Sie die Maschine verlassen.
4. Warnung: Tragen Sie einen Gehörschutz.
5. Lesen Sie die *Bedienungsanleitung*.



110-0820

- |   |  |
|---|--|
| <ol style="list-style-type: none"> <li>1. Schnell</li> <li>2. Langsam</li> <li>3. Leerlauf</li> <li>4. Rückwärtsgang</li> </ol> | <ol style="list-style-type: none"> <li>5. Warnung: Lesen Sie die <i>Bedienungsanleitung</i>.</li> <li>6. Gift und ätzende Flüssigkeit / Verätzungsgefahr: Halten Sie Kinder in einem sicheren Abstand zur Batterie.</li> <li>7. Explosionsgefahr: Vermeiden Sie Feuer, offene Flammen, Rauchen und Funkenbildung.</li> <li>8. Drehen Sie zum Entriegeln des Fahrtriebs das Sicherheitsventil mit einem 5/8 Zoll oder 16 mm Schraubenschlüssel um eine ganze Umdrehung nach links.</li> </ol> |
|---|--|

## Produktübersicht

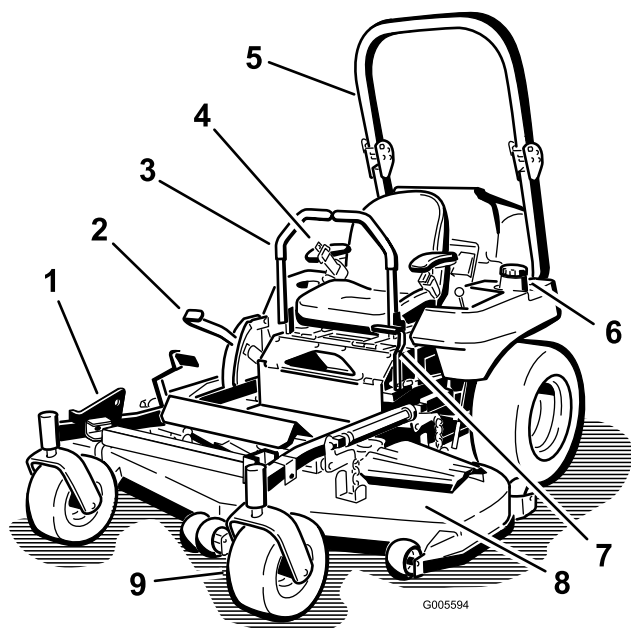

**Bild 3**

- |   |  |
|---|--|
| <ol style="list-style-type: none"> <li>1. Z Stand®</li> <li>2. Schnitthöhenhebel</li> <li>3. Fahrtriebshebel</li> <li>4. Sicherheitsgurt</li> <li>5. Überrollbügel</li> </ol> | <ol style="list-style-type: none"> <li>6. Kraftstoffdeckel (beide Seiten)</li> <li>7. Feststellbremshebel</li> <li>8. Mähwerk</li> <li>9. Laufrad</li> </ol> |
|---|--|

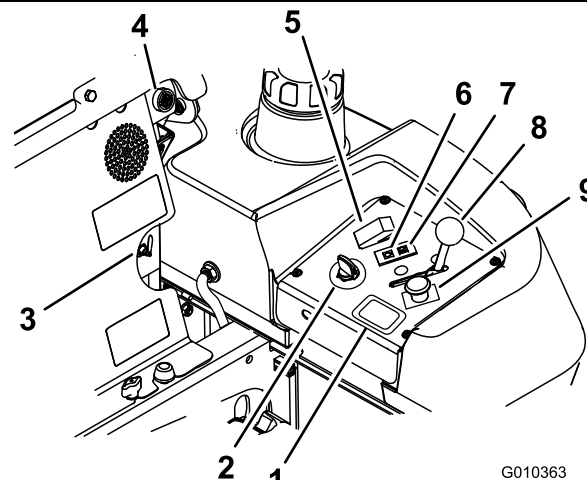

**Bild 4**

- |  |  |
|--|--|
| <ol style="list-style-type: none"> <li>1. Betriebsstundenzähler</li> <li>2. Zündschloss</li> <li>3. Kraftstoffhahn</li> <li>4. Alarmsummer</li> <li>5. Glühkerzenschalter</li> </ol> | <ol style="list-style-type: none"> <li>6. Glühkerzenlampe</li> <li>7. Lampe für die Motortemperatur</li> <li>8. Gasbedienungshebel</li> <li>9. ZWA-Schalter</li> </ol> |
|--|--|

## Bedienelemente

Machen Sie sich mit den Bedienelementen vertraut, bevor Sie den Motor anlassen und die Maschine bedienen (Bild 3 und Bild 4).

## Betriebsstundenzähler

Der Betriebsstundenzähler zeichnet die Stunden auf, die der Motor gelaufen ist. Er ist bei laufendem Motor eingeschaltet. Richten Sie Ihre regelmäßigen Wartungsmaßnahmen nach dieser Angabe (Bild 4).

## Sicherheitsschalter-Anzeigen

Auf dem Betriebsstundenzähler werden Symbole angezeigt, die mit einem schwarzen Dreieck angeben, dass der Sicherheitsschalter in der richtigen Stellung ist (Bild 5).

## Anzeigelampe für die Batterieladung

Wenn Sie den Zündschlüssel für einige Sekunden auf die Stellung **Run** drehen, wird die Batterieladung im Bereich

angezeigt, in dem normalerweise die Betriebsstunden angezeigt werden.

Die Anzeigelampe für die Batterie leuchtet beim Einschalten der Zündung auf oder wenn die Ladung unter dem richtigen Betriebsniveau ist (Bild 5).

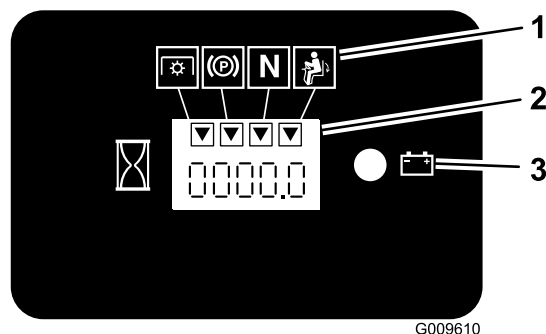

**Bild 5**

1. Sicherheitsschalter-Symbole
2. Betriebsstundenzähler
3. Batterielampe

## Gasbedienungshebel

Der Gasbedienungshebel ist stufenlos zwischen **Schnell** und **Langsam** verstellbar.

## Zapfwellenantriebsschalter (ZWA)

Mit dem Zapfwellenantriebsschalter (PTO) kuppeln Sie die Elektrokupplung ein, damit die Schnittmesser angetrieben werden, wenn die Fahrtriebshebel in der mittleren, nicht arretierten Stellung sind. Ziehen Sie am Schalter, um die Messer einzukuppeln und lassen Sie ihn dann los. Drücken Sie den Zapfwellenantriebsschalter (PTO) ein, wenn Sie die Messer auskuppeln möchten.

## Arretierte Neutral-Stellung

Die arretierte Neutral-Stellung und die Sicherheitsschalter legen die Neutral-Stellung fest.

## Zündschloss

Mit diesem Schalter lassen Sie den Motor des Rasenmähers ein. Der Schalter hat drei Stellungen: **Start**, **Laufen** und **Aus**.

## Glühkerzenlampe

Die Glühkerzenlampe (Bild 4) leuchtet auf, wenn die Glühkerzen glühen.

## Glühkerzenschalter

Dieser Schalter aktiviert die Glühkerzen, die Glühkerzenlampe leuchtet auf. Drücken Sie die Glühkerzenschalter vor dem Anlassen für 10 Sekunden.

## Temperaturlampe

Die Temperaturlampe leuchtet auf, wenn der Motor überhitzt (Bild 4).

## Alarmsummer

Die Maschine ist mit einem Alarmsummer ausgestattet, der den Bediener auffordert, den Motor zur Verhinderung eines Motorschadens abzustellen. Weitere Informationen finden Sie unter Warten der Kühlanlage“ auf Warten der Kühlanlage (Seite 49).

## Kraftstoffhahn

Der Kraftstoffhahn befindet sich hinter dem Sitz.

Schließen Sie vor dem Transport oder der Einlagerung der Maschine den Kraftstoffhahn.

Stellen Sie den Kraftstoffhahn in die linke oder rechte Stellung, wenn Sie die Maschine einsetzen.

## Anbaugeräte/Zubehör

Ein Sortiment an Originalanbaugeräten und -zubehör von Toro wird für diese Maschine angeboten, um den Funktionsumfang des Geräts zu erhöhen und zu erweitern. Wenden Sie sich an Ihren Offizieller Toro Vertragshändler oder den Vertragshändler oder besuchen Sie [www.Toro.com](http://www.Toro.com) für eine Liste des zugelassenen Sortiments an Anbaugeräten und Zubehör.

# Betrieb

**Hinweis:** Bestimmen Sie die linke und rechte Seite der Maschine anhand der üblichen Einsatzposition.

## Betanken

Der Motor läuft mit reinem, frischem Dieselmotorkraftstoff mit einer minimalen Oktanzahl von 40. Kaufen Sie den Kraftstoff in Mengen ein, die innerhalb von 30 Tagen verbraucht werden können; damit stellen Sie sicher, dass der Kraftstoff frisch ist.

Verwenden Sie bei Temperaturen über  $-7\text{ °C}$  Sommerkraftstoff (Nr. 2-D) und bei Temperaturen unter  $-7\text{ °C}$  Winterdiesel (Nr. 1-D oder Nr. 1-D/2-D-Mischung). Der Einsatz von Winterdiesel bei niedrigeren Temperaturen vermittelt niedrigere Flamm- und Fließpunktmerkmale, was das Anlassen verbessert und die Gefahr einer chemischen Trennung des Kraftstoffes (wachsige Erscheinungsbild, Filterverstopfung) infolge niedriger Temperaturen verhindert.

Der Einsatz von Sommerdiesel über  $-7\text{ °C}$  erhöht die Lebensdauer der Pumpenteile.

**Wichtig:** Verwenden Sie nie Kerosin oder Benzin anstelle von Dieselmotorkraftstoff. Das Nichtbefolgen dieser Vorschrift führt zu Motorschäden.

### **⚠️ WARNUNG:**

Kraftstoff ist bei Einnahme gesundheitsschädlich oder tödlich. Wenn eine Person langfristig Benzindünsten ausgesetzt ist, kann dies zu schweren Verletzungen und Krankheiten führen.

- Vermeiden Sie das langfristige Einatmen von Benzindünsten.
- Halten Sie Ihr Gesicht vom Einfüllstutzen und dem Benzintank oder Beimischöffnungen fern.
- Halten Sie Benzin von Augen und der Haut fern.

### **⚠️ GEFAHR**

Unter bestimmten Bedingungen ist Kraftstoff extrem leicht entflammbar und hochexplosiv. Feuer und Explosionen durch Kraftstoff können Verbrennungen und Sachschäden verursachen.

- Füllen Sie den Kraftstofftank im Freien auf ebener Fläche auf, wenn der Motor kalt ist. Wischen Sie verschütteten Kraftstoff auf.
- Füllen Sie den Kraftstofftank nie in einem geschlossenen Anhänger.
- Füllen Sie den Kraftstofftank nicht ganz auf. Füllen Sie den Kraftstofftank bis zur Unterseite des Einfüllstutzens. In diesem freien Platz im Tank kann sich Benzin ausdehnen. Ein Überfüllen kann zu einem Kraftstoffaustritt oder einer Beschädigung des Motors oder der Emissionsanlage (falls vorhanden) führen.
- Rauchen Sie beim Umgang mit Kraftstoff unter keinen Umständen und halten Kraftstoff von offenem Licht und jeglichem Risiko von Funkenbildung fern.
- Bewahren Sie Kraftstoff in vorschriftsmäßigen Kanistern für Kinder unzugänglich auf. Kaufen Sie nie mehr als einen Monatsvorrat an Kraftstoff.
- Stellen Sie Benzinkanister vor dem Auffüllen immer vom Fahrzeug entfernt auf den Boden.
- Füllen Sie Benzinkanister nicht in einem Fahrzeug oder auf einer Ladefläche auf, weil Teppiche im Fahrzeug und Plastikverkleidungen auf Ladeflächen den Kanister isolieren und den Abbau von statischen Ladungen verlangsamen können.
- Nehmen Sie, soweit durchführbar, Geräte mit Benzinmotor von der Ladefläche bzw. vom Anhänger und stellen Sie sie zum Auffüllen mit den Rädern auf den Boden.
- Betanken Sie, falls dies nicht möglich ist, die betreffenden Geräte auf der Ladefläche bzw. dem Anhänger von einem tragbaren Kanister und nicht von einer Zapfsäule aus.
- Halten Sie, wenn Sie von einer Zapfsäule aus tanken müssen, den Einfüllstutzen immer in Kontakt mit dem Rand des Kraftstofftanks bzw. der Kanisteröffnung, bis der Tankvorgang abgeschlossen ist.

## Biodiesel-bereit

Diese Maschine kann auch mit einem Kraftstoff eingesetzt werden, der bis zu B20 mit Biodiesel



vermischt ist (20 % Biodiesel, 80 % Benzindiesel). Der Benzindieselmotorkraftstoff sollte einen niedrigen oder extrem niedrigen Schwefelgehalt aufweisen.

Befolgen Sie die nachstehenden Sicherheitsvorkehrungen:

- Der Biodieselanteil des Kraftstoffs muss die Spezifikationen ASTM D6751 oder EN 14214 erfüllen.
- Die Zusammensetzung des gemischten Kraftstoffes sollte ASTM D975 oder EN 590 erfüllen.
- Biodieselmischungen können lackierte Oberflächen beschädigen.
- Verwenden Sie B5 (Biodieselgehalt von 5 %) oder eine geringere Mischung in kaltem Wetter.
- Prüfen Sie Dichtungen und Schläuche, die mit Kraftstoff in Kontakt kommen, da sie sich nach längerer Zeit abnutzen können.
- Nach der Umstellung auf Biodieselmischungen wird der Kraftstofffilter für einige Zeit verstopfen.
- Der Vertragshändler gibt Ihnen gerne weitere Auskünfte zu Biodiesel.

## Betanken

**Hinweis:** Füllen Sie den Kraftstofftank nicht ganz auf. Füllen Sie den Kraftstofftank bis zur Unterseite des Einfüllstutzens. Der Freiraum im Tank ist für die Ausdehnung des Benzins erforderlich.

1. Stellen Sie den Motor ab und aktivieren Sie die Feststellbremse.
2. Reinigen Sie den Bereich um die Tankdeckel herum und nehmen den Deckel ab. Füllen Sie den Kraftstofftank bis zur Unterseite des Einfüllstutzens. Dieser Platz im Tank ermöglicht es dem Kraftstoff, sich auszudehnen. Füllen Sie den Kraftstofftank nicht ganz auf.
3. Bringen Sie den Tankdeckel wieder fest an. Wischen Sie verschütteten Kraftstoff immer auf.
4. Betanken Sie die Maschine wenn möglich nach jedem Einsatz. Dadurch minimiert sich die Betauung der Innenseite des Kraftstofftanks.

## Prüfen des Motorölstands

Prüfen Sie vor dem Anlassen des Motors und vor der Inbetriebnahme der Maschine erst den Ölstand im Kurbelgehäuse, siehe „Prüfen des Ölstands“ auf Warten des Motors (Seite 35).

## Wechseln der Kraftstofftanks

**Wichtig:** Verbrauchen Sie den Kraftstoff der Maschine nicht vollständig. Dies kann zu Motorschäden führen, und Sie müssen die Kraftstoffanlage ggf. prüfen.

Der Kraftstoffhahn befindet sich hinter dem Sitz auf der linken Seite.

Das Gerät hat zwei Kraftstofftanks. Ein Tank befindet sich auf der linken und der andere auf der rechten Seite. Jeder Tank ist an den Kraftstoffhahn angeschlossen. Vom Hahn führt eine gemeinsame Leitung zum Motor (Bild 6).

Drehen Sie zur Verwendung des Kraftstofftanks auf der linken Seite den Kraftstoffhahn auf die linke Stellung LH. Drehen Sie zur Verwendung des Kraftstofftanks auf der rechten Seite den Kraftstoffhahn auf die rechte Stellung RH (Bild 6).

Schließen Sie vor dem Transport oder der Einlagerung der Maschine den Kraftstoffhahn.

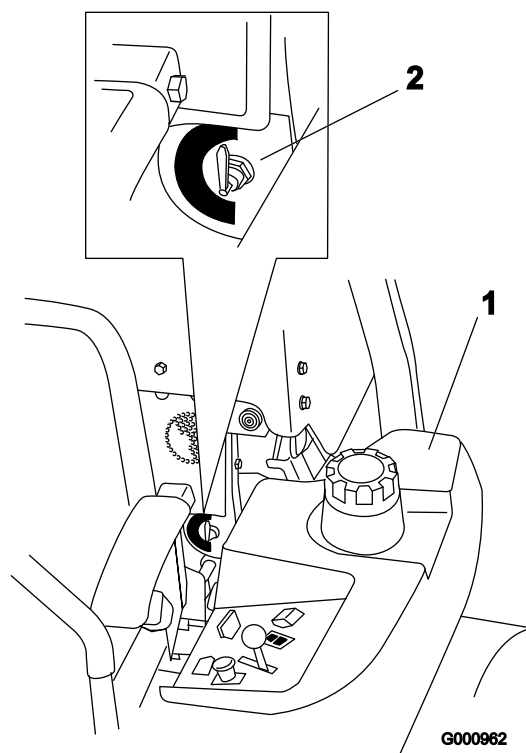

**Bild 6**

1. Linker Kraftstofftank      2. Kraftstoffhahn

# Verwenden des Überrollschutzes

## ⚠️ WARNUNG:

Lassen Sie den Überrollbügel aufgestellt und arretiert und legen Sie den Sicherheitsgurt an, um schwere oder tödliche Verletzungen aufgrund eines Überschlagens zu vermeiden.

Stellen Sie sicher, dass der hintere Teil des Sitzes mit der Sitzlasche abgesichert ist.

## ⚠️ WARNUNG:

Es besteht kein Überrollschutz, wenn der Überrollbügel abgesenkt ist.

- Senken Sie den Überrollbügel nur ab, wenn es wirklich erforderlich ist.
- Legen Sie bei abgesenktem Überrollbügel keinen Sicherheitsgurt an.
- Fahren Sie langsam und vorsichtig.
- Richten Sie den Überrollbügel sofort wieder auf, wenn die Höhe es zulässt.
- Achten Sie sorgfältig auf die lichte Höhe (wie z. B. zu Ästen, Pforten, Stromkabeln), bevor Sie unter irgendeinem Hindernis durchfahren, damit Sie dieses nicht berühren.

**Wichtig:** Senken Sie den Überrollbügel nur ab, wenn es wirklich erforderlich ist.

1. Entfernen Sie die Splints und die zwei Stifte (Bild 8).
2. Senken Sie den Überrollbügel ab. Es gibt zwei abgesenkte Stellungen. Die Stellungen finden Sie in Bild 7.
3. Setzen Sie die zwei Stifte ein und befestigen Sie diese mit den zwei Splints (Bild 8).



Bild 7

1. Ganz abgesenkte Stellung
2. Abgesenkte Stellung mit montiertem Fangsystem

G004954

**Wichtig:** Stellen Sie sicher, dass der hintere Teil des Sitzes mit der Sitzlasche abgesichert ist.

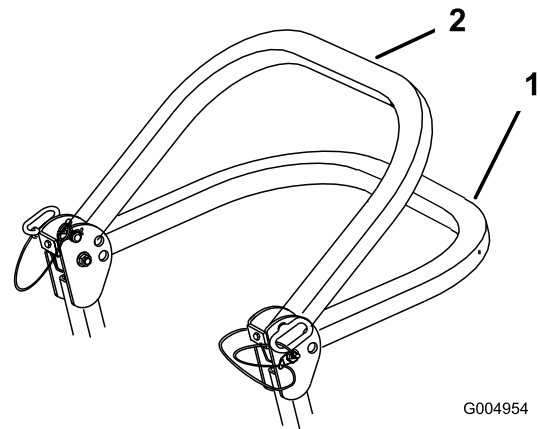
4. Nehmen Sie zum Aufrichten des Überrollbügels die Splints ab und entfernen Sie die beiden Stifte (Bild 8).
5. Richten Sie den Überrollbügel ganz auf und setzen Sie die beiden Stifte ein. Befestigen Sie die Stifte mit den Splints (Bild 8).

**Wichtig:** Legen Sie immer den Sicherheitsgurt an, wenn der Überrollbügel aufgerichtet ist.



Bild 8

1. Überrollbügel
2. Aufgerichtete Stellung
3. Stift
4. Splint

G004955

# Sicherheit hat Vorrang

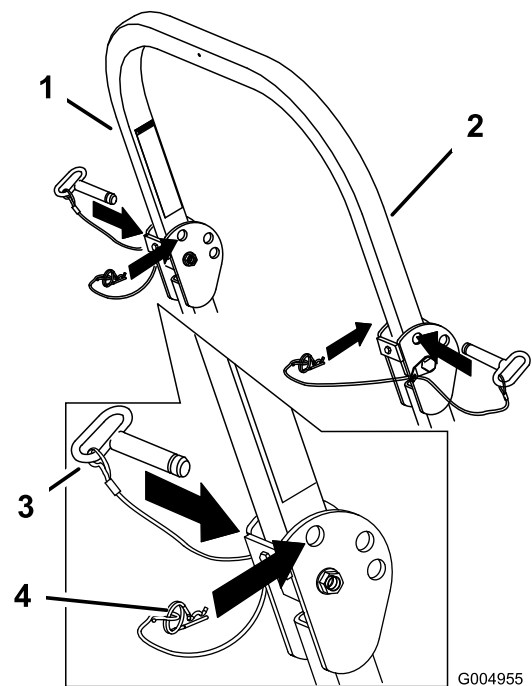
Lesen Sie bitte alle Sicherheitsanweisungen und Symbolerklärungen im Sicherheitsabschnitt gründlich durch. Kenntnis dieser Angaben kann Ihnen und Unbeteiligten dabei helfen, Verletzungen zu vermeiden.

## ⚠ GEFÄHR

Ein Einsatz auf nassem Gras oder auf steilen Hängen kann zu einem Rutschen und zu einem Verlust der Fahrzeugkontrolle führen.

Räder, die über Kanten abrutschen, können zum Überschlagen des Fahrzeugs und zu schweren oder tödlichen Verletzungen oder Ertrinken führen.

Es besteht kein Überrollschutz, wenn der Überrollbügel abgesenkt ist.

Richten Sie den Überrollbügel immer auf und arretieren Sie ihn. Legen Sie den Sicherheitsgurt an.

Lesen Sie die Sicherheitsanweisungen und -warnungen zum Überschlagen und halten Sie diese ein.

So vermeiden Sie einen Verlust der Fahrzeugkontrolle und ein mögliches Überschlagen:

- Mähen Sie nicht in der Nähe von Abhängen oder Gewässern.
- Setzen Sie das Gerät nicht auf Hängen ein, die mehr als 15 Grad aufweisen.
- Verringern Sie an Hanglagen die Geschwindigkeit und passen Sie besonders auf.
- Vermeiden Sie abruptes Wenden oder ein schnelles Ändern der Geschwindigkeit.

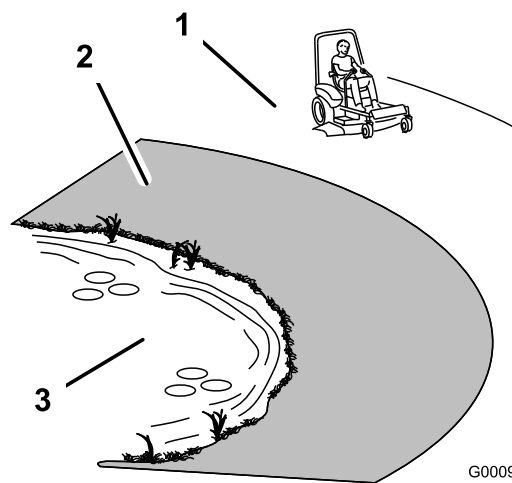

G000963

**Bild 9**

1. Sicherheitszone: Setzen Sie hier den Z Master auf Hängen ein, die höchstens ein Gefälle von 15 Grad haben, oder auf ebenen Bereichen.
2. Setzen Sie Handrasenmäher und/oder Rasentrimmer in der Nähe von Abhängen oder Gewässern ein.
3. Gewässer

## ⚠ ACHTUNG

Diese Maschine entwickelt am Ohr des Benutzers mehr als 85 dBA, und dies kann bei einem längeren Einsatz Gehörschäden verursachen.

Tragen Sie während des Arbeitseinsatzes der Maschine einen Gehörschutz.

Tragen Sie eine Schutzbrille, einen Gehörschutz, Arbeitsschuhe und einen Sturzhelm, wenn Sie diese Maschine einsetzen.

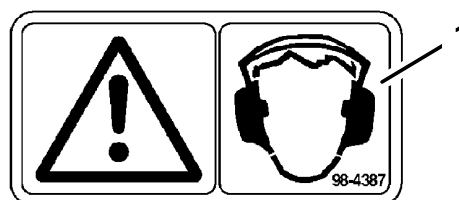

G000504

**Bild 10**

1. Warnung: Tragen Sie einen Gehörschutz

## Betätigen der Feststellbremse

Ziehen Sie die Feststellbremse immer an, wenn Sie die Maschine zum Stehen bringen oder unbeaufsichtigt zurücklassen.

## Aktivieren der Feststellbremse

1. Schieben Sie die Fahrtriebshebel (Bild 17) aus der Neutralsperrstellung.
2. Ziehen Sie den Feststellbremshebel nach hinten und oben, um die Feststellbremse zu aktivieren (Bild 11). Der Feststellbremshebel muss fest in der aktivierten Stellung bleiben.

### ⚠ WARNUNG:

Die Feststellbremse verhindert auf Hängen nicht unbedingt, dass sich die Maschine bewegt. Dies kann zu Verletzungen oder Sachschäden führen.

Stellen Sie die Maschine nur dann an Gefällen ab, wenn die Räder mit Keilen oder Klötzen gegen Wegrollen befestigt sind.

## Lösen der Feststellbremse

Drücken Sie den Feststellbremshebel nach vorne und unten, um die Feststellbremse zu lösen (Bild 11). Die Feststellbremse ist gelöst und der Hebel liegt am Bremsanschlag an.



Bild 11

1. Feststellbremse aktiviert
2. Feststellbremse gelöst
3. Bremsanschlag

## Anlassen und Abstellen des Motors

### Anlassen des Motors bei normalem Wetter

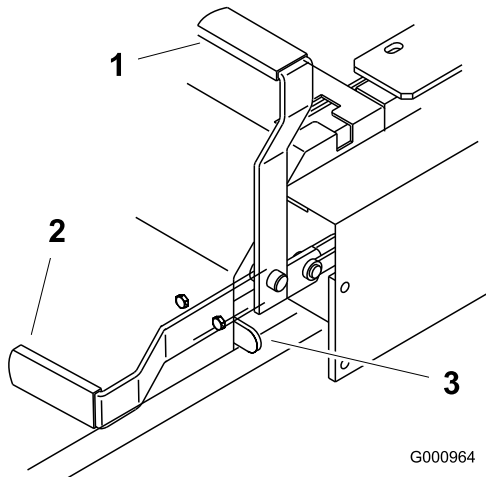
1. Richten Sie den Überrollschutz auf, bis er einrastet; setzen Sie sich auf den Sitz und schnallen Sie sich an.
2. Stellen Sie die Fahrtriebshebel in die Neutralsperrstellung.

3. Aktivieren Sie die Feststellbremse; siehe Aktivieren der Feststellbremse“.
4. Schieben Sie den Zapfwellenantriebsschalter auf Aus“ (Bild 12).
5. Stellen Sie den Gasbedienungshebel in die mittlere Stellung (Bild 14).
6. Drehen Sie den Zündschlüssel nach rechts in die Lauf-Stellung (Bild 13).
7. Drücken Sie den Glühkerzenschalter für 10 Sekunden. Die Lampe leuchtet auf.
8. Lassen Sie den Schalter nach 10 Sekunden los. Die Lampe geht aus.



Bild 12

1. Betriebsstundenzähler
2. Zündschlüssel
3. Glühkerzenschalter
4. Glühkerzenlampe
5. Lampe für die Motortemperatur
6. Gasbedienungshebel
7. ZWA-Schalter

9. Drehen Sie den Zündschlüssel in die Start-Stellung. Die Glühkerzenlampe leuchtet wieder auf. Lassen Sie den Schlüssel los, wenn der Motor anspringt (Bild 13).

**Wichtig:** Betätigen Sie den Anlasser nie länger als 30 Sekunden pro Minute, um einem Überhitzen vorzubeugen.

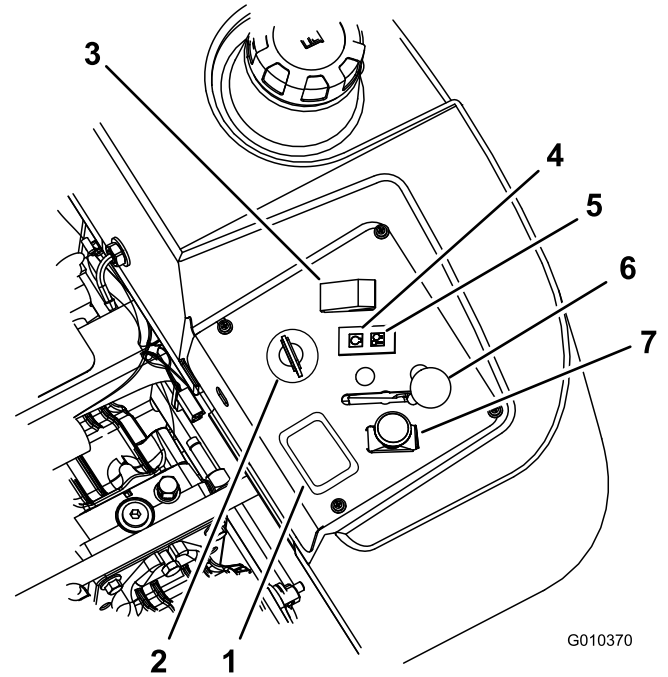
10. Stellen Sie den Gasbedienungshebel, wenn der Motor nicht sofort anspringt, auf Schnell und drehen den Zündschlüssel auf Start.

**Hinweis:** Unter Umständen müssen Sie beim ersten Anlassen eines Motors nach einem Abstellen

infolge von Kraftstoffmangel mehrere Startversuche unternehmen.

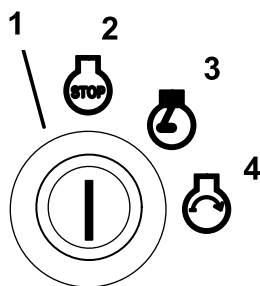

G001063

**Bild 13**

- |                |          |
|----------------|----------|
| 1. Zündschloss | 3. Lauf  |
| 2. Aus         | 4. Start |

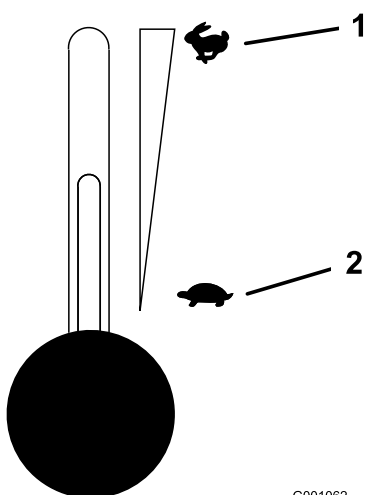

G001062

**Bild 14**

- |                                   |                                   |
|-----------------------------------|-----------------------------------|
| 1. Gasbedienungshebel:<br>Schnell | 2. Gasbedienungshebel:<br>Langsam |
|-----------------------------------|-----------------------------------|

## Anlassen des Motors bei kaltem Wetter (unter -5 °C)

**Hinweis:** Verwenden Sie das richtige Motoröl für die Anlasstemperatur. Siehe Warten des Motoröls“ unter Warten des Motors (Seite 35).

1. Lassen Sie den Motor mit dem Gasbedienungshebel auf **Schnell** an.
2. Drehen Sie den Zündschlüssel nach rechts in die Lauf-Stellung (Bild 13).
3. Drücken Sie den Glühkerzenschalter für 10 Sekunden. Die Lampe leuchtet auf.

4. Lassen Sie den Schalter nach 10 bis 15 Sekunden los. Die Lampe geht aus.
5. Drehen Sie den Zündschlüssel in die Start-Stellung. Die Glühkerzenlampe leuchtet wieder auf. Lassen Sie den Schlüssel los, wenn der Motor anspringt.

**Wichtig:** Betätigen Sie den Anlasser nie länger als 30 Sekunden pro Minute, um einem Überhitzen vorzubeugen.

**Hinweis:** Verwenden Sie keinen Kraftstoff, der von der letzten Saison übrig geblieben ist. Verwenden Sie nur frischen Winter-Dieselmotorkraftstoff.

## Abstellen des Motors

1. Kuppeln Sie den ZWA-Antrieb aus, schieben Sie die Fahrtriebshebel in die Neutralsperrstellung und aktivieren Sie die Feststellbremse (Bild 15).
2. Bewegen Sie den Gasbedienungshebel in die Mittelstellung zwischen Langsam und Schnell (Bild 14).
3. Lassen Sie den Motor 60 Sekunden lang im Leerlauf laufen.
4. Drehen Sie den Zündschlüssel auf die Aus-Stellung (Bild 13). Warten Sie, bis alle sich bewegenden Teile zum Stillstand gekommen sind, bevor Sie die Bedienungsposition verlassen.
5. Ziehen Sie den Schlüssel ab, um ein versehentliches Starten der Maschine vor dem Verladen oder Einlagern zu vermeiden.
6. Schließen Sie vor dem Transport oder der Einlagerung der Maschine den Kraftstoffhahn.

**Wichtig:** Stellen Sie sicher, dass der Kraftstoffhahn vor dem Transport oder Einlagern der Maschine geschlossen ist, sonst kann Kraftstoff auslaufen. Aktivieren Sie vor dem Transport die Feststellbremse.

**Wichtig:** Ziehen Sie auf jeden Fall den Zündschlüssel ab, da die Kraftstoffpumpe sonst laufen und die Batterie entleeren kann.

### **⚠ ACHTUNG**

**Kinder und Unbeteiligte können verletzt werden, wenn sie den unbeaufsichtigt zurückgelassenen Traktor bewegen oder versuchen, ihn einzusetzen.**

**Ziehen Sie immer den Zündschlüssel ab und aktivieren Sie die Feststellbremse, wenn die Maschine unbeaufsichtigt bleibt, auch wenn es nur ein paar Minuten sind.**

# Verwenden des Zapfwellenantriebs (ZWA)

Mit dem ZWA-Schalter schalten Sie die Schnittmesser und angetriebene Anbaugeräte zu oder ab.

## Einkuppeln des Zapfwellenantriebs

1. Lassen Sie einen kalten Motor für 5 bis 10 Minuten aufwärmen, bevor Sie den ZWA einkuppeln.
2. Setzen Sie sich auf den Sitz, lösen Sie die Fahrtriebshebel und bewegen Sie die Hebel in die Neutralstellung.
3. Stellen Sie den Gasbedienungshebel auf Schnell“.

**Hinweis:** Wird der Zapfwellenantrieb bei einer mittleren oder geringeren Stellung des Gasbedienungshebels eingelegt, so führt dies zu einem extremen Verschleiß der Treibriemen.

4. Ziehen Sie den Zapfwellenantriebsschalter (ZWA) heraus, um ihn zu aktivieren (Bild 15).

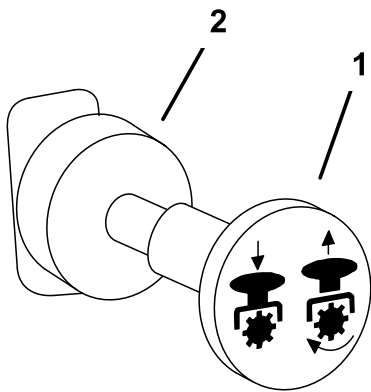

G000937

Bild 15

1. ZWA: Eingekuppelt
2. ZWA: Aus

## Auskuppeln des Zapfwellenantriebs

Schieben Sie zum Auskuppeln den ZWA-Schalter auf **Aus** (Bild 15).

# Die Sicherheitsschalter

## ⚠ ACHTUNG

Wenn die Sicherheitsschalter abgeklemmt oder beschädigt werden, setzt sich die Maschine möglicherweise von alleine in Bewegung, was Verletzungen verursachen kann.

- An den Sicherheitsschaltern dürfen keine Veränderungen vorgenommen werden.
- Prüfen Sie deren Funktion täglich und tauschen Sie alle defekten Schalter vor der Inbetriebnahme der Maschine aus.

## Funktion der Sicherheitsschalter

Die Sicherheitsschalter verhindern das Anlassen des Motors, wenn folgende Bedingungen nicht erfüllt sind:

- Die Feststellbremse ist aktiviert.
- Der Zapfwellenantrieb (ZWA) ist ausgekuppelt.
- Die Fahrtriebshebel stehen in der Neutralsperrstellung.

Die Sicherheitsschalter sind gleichfalls so ausgelegt, dass sie den Motor abstellen, wenn die Fahrtriebshebel bei aktivierter Feststellbremse aus der verriegelten Position bewegt werden, oder wenn Sie sich bei aktiviertem Zapfwellenantrieb vom Sitz aufstehen.

Der Betriebsstundenzähler hat Symbole, die den Bediener darauf hinweisen, dass der Sicherheitsschalter in der richtigen Stellung ist. Wenn der Schalter in der richtigen Stellung ist, leuchtet im relevanten Rechteck ein Dreieck auf.

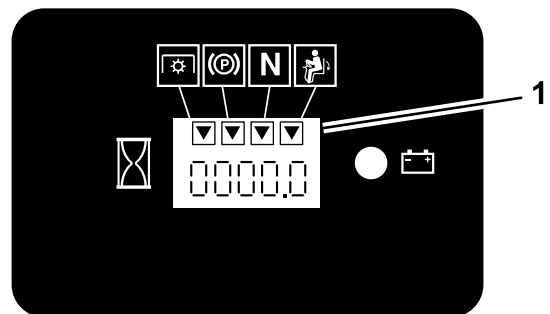

G009612

Bild 16

1. Dreiecke leuchten auf, wenn die Sicherheitsschalter in der richtigen Stellung sind.

## Prüfen der Sicherheitsschalter

**Wartungsintervall:** Bei jeder Verwendung oder täglich

Lassen Sie, wenn die Sicherheitsschalter nicht wie nachstehend beschrieben funktionieren, diese unverzüglich von einem Vertragshändler reparieren.

1. Aktivieren Sie, während Sie auf dem Sitz sitzen, die Feststellbremse und kuppeln Sie den Zapfwellenantrieb ein. Versuchen Sie, den Motor anzulassen. Der Motor darf sich dann nicht drehen.
2. Aktivieren Sie die Feststellbremse, während Sie auf dem Sitz sitzen, und kuppeln Sie den Zapfwellenantrieb aus. Bewegen Sie einen der Fahrtriebshebel (aus der Neutralsperrstellung heraus). Versuchen Sie, den Motor anzulassen. Der Motor darf sich dann nicht drehen. Wiederholen Sie das Verfahren für den anderen Fahrtriebshebel.
3. Setzen Sie sich auf den Sitz und aktivieren Sie die Feststellbremse, kuppeln Sie den Zapfwellenantrieb aus und arretieren Sie die Fahrtriebshebel auf Neutral. Lassen Sie dann den Motor an. Lösen Sie, während der Motor läuft, die Feststellbremse, kuppeln Sie den Zapfwellenantrieb ein und erheben Sie sich leicht vom Sitz. Der Motor muss dann abstellen.
4. Setzen Sie sich auf den Sitz und aktivieren Sie die Feststellbremse, kuppeln Sie den Zapfwellenantrieb aus und arretieren Sie die Fahrtriebshebel auf Neutral. Lassen Sie dann den Motor an. Zentrieren Sie bei laufendem Motor die Fahrtriebshebel und bewegen einen der Schalthebel (vorwärts oder rückwärts); der Motor muss dann abstellen. Wiederholen Sie das Verfahren für den anderen Fahrtriebshebel.
5. Setzen Sie sich auf den Sitz und lösen Sie die Feststellbremse, kuppeln Sie den Zapfwellenantrieb aus und arretieren Sie die Fahrtriebshebel auf Neutral. Versuchen Sie, den Motor anzulassen. Der Motor darf sich dann nicht drehen.

## Vorwärts- und Rückwärtsfahren

Sie können die Motordrehzahl mit dem Gasbedienungshebel einstellen, die in U/min (Umdrehungen pro Minute) gemessen wird. Stellen Sie den Gasbedienungshebel für die optimale Leistung auf Schnell. Mähen Sie immer mit Vollgas.

### ⚠ ACHTUNG

**Die Maschine kann sich sehr schnell drehen. Dadurch kann der Fahrer die Kontrolle über die Maschine verlieren, was zu Verletzungen und Maschinenschäden führen kann.**

- **Wenden Sie nur vorsichtig.**
- **Reduzieren Sie vor scharfen Wendungen die Geschwindigkeit.**

### Vorwärtsfahren

1. Lösen Sie die Feststellbremse; siehe Lösen der Feststellbremse“ auf Betrieb (Seite 16).
2. Stellen Sie die Hebel in die zentrale, entriegelte Position.
3. Schieben Sie für das Vorwärtsfahren die Fahrtriebshebel langsam vorwärts (Bild 17).

**Hinweis:** Der Motor stellt ab, wenn die Fahrtriebshebel bei aktivierter Feststellbremse bewegt werden.

Wenden Sie zum Geradeausfahren auf beide Fahrtriebshebel denselben Druck an (Bild 17).

Bewegen Sie zum Wenden den Fahrtriebshebel in Richtung Neutral, in dessen Richtung Sie wenden möchten (Bild 17).

Je mehr Sie die Fahrtriebshebel in die eine oder andere Richtung bewegen, desto schneller fährt die Maschine in diese Richtung.

Ziehen Sie die Fahrtriebshebel zum Anhalten auf Neutral zurück.

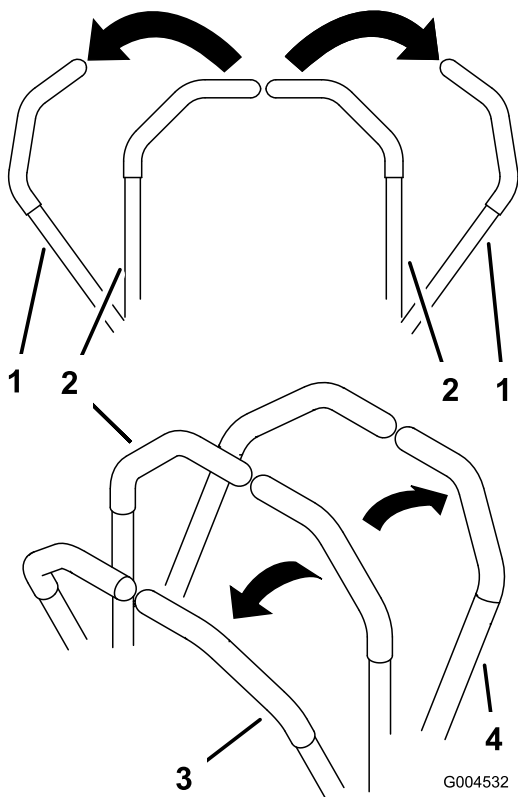

**Bild 17**

- |  |                  |
|--|------------------|
| 1. Fahrtriebshebel:<br>Arretierte Leerlaufstellung | 3. Vorwärtsgang  |
| 2. Mittlere, entriegelte<br>Stellung               | 4. Rückwärtsgang |

## Rückwärtsfahren

1. Stellen Sie die Hebel in die zentrale, entriegelte Position.
2. Ziehen Sie zum Rückwärtsfahren die Fahrtriebshebel langsam nach hinten (Bild 17).

Wenden Sie zum Geradeausfahren auf beide Fahrtriebshebel denselben Druck an (Bild 17).

Verringern Sie zum Wenden den Druck auf den Fahrtriebshebel an der Seite, in deren Richtung Sie wenden möchten (Bild 17).

Drücken Sie die Fahrtriebshebel zum Anhalten auf Neutral.

## Anhalten der Maschine

Bewegen Sie zum Anhalten der Maschine die Fahrtriebshebel auf Neutral und dann beide in die arretierte Stellung, kuppeln Sie den Zapfwellenantrieb aus und drehen Sie die Zündung in die Aus-Stellung.

Aktivieren Sie die Feststellbremse, wenn die Maschine unbeaufsichtigt bleibt; siehe Aktivieren der

Feststellbremse“ auf Betrieb (Seite 16). Vergessen Sie nicht, den Zündschlüssel abzuziehen.

## ⚠ ACHTUNG

**Kinder und Unbeteiligte können verletzt werden, wenn sie den unbeaufsichtigt zurückgelassenen Traktor bewegen oder versuchen, ihn einzusetzen.**

Ziehen Sie immer den Zündschlüssel ab und aktivieren Sie die Feststellbremse, wenn die Maschine unbeaufsichtigt bleibt, auch wenn es nur ein paar Minuten sind.

## Einstellen der Schnitthöhe

Sie können die Schnitthöhe in Schritten von 6 mm durch das Umstecken des Splints in verschiedene Löcher von 38 bis 127 mm einstellen.

1. Heben Sie den Schnitthöhenhebel in die Transportstellung (entspricht der Schnitthöheneinstellung von 127 mm) (Bild 18).

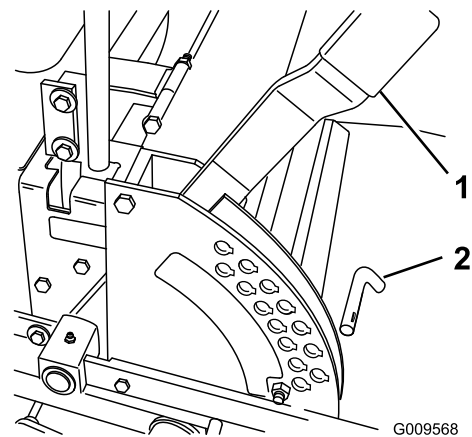

**Bild 18**

- |                      |           |
|----------------------|-----------|
| 1. Schnitthöhenhebel | 2. Splint |
|----------------------|-----------|

2. Entfernen Sie den Splint zum Einstellen der Schnitthöhe aus der Schnitthöhenhalterung (Bild 18).
3. Wählen Sie ein Loch in der Schnitthöhenhalterung, das der gewünschten Schnitthöhe entspricht, und stecken Sie den Lastösenbolzen wieder ein (Bild 18).
4. Stellen Sie den Hebel auf die gewünschte Höhe ein.

## Einstellen der Antiskalpierrollen

Wir empfehlen Ihnen, die Höhe der Antiskalpierrollen jedes Mal einzustellen, wenn Sie die Schnitthöhe einstellen.



1. Kuppeln Sie den Zapfwellenantrieb aus, schieben Sie die Fahrtriebshebel in die arretierte Neutral-Stellung und aktivieren Sie die Feststellbremse.
2. Stellen Sie vor dem Verlassen des Fahrersitzes den Motor ab, ziehen Sie den Schlüssel ab und warten Sie, bis alle rotierenden Teile zum Stillstand gekommen sind.
3. Nach dem Einstellen der Schnitthöhe sollten Sie die Rollen einstellen. Nehmen Sie die Bundmutter, die Büchse, das Distanzstück und die Schraube ab (Bild 19 oder Bild 20).

**Hinweis:** Die beiden mittleren Rollen haben keine Distanzstücke (Bild 19 oder Bild 20).

4. Wählen Sie ein Loch, bei dem die Antiskalpierrolle der gewünschten Schnitthöhe so nahe wie möglich ist.
5. Setzen Sie die Bundmutter, die Büchse, das Distanzstück und die Schraube ein. Ziehen Sie auf 54 bis 61 Nm (Bild 19 oder Bild 20) fest.
6. Stellen Sie jetzt die anderen Antiskalpierrollen ein.

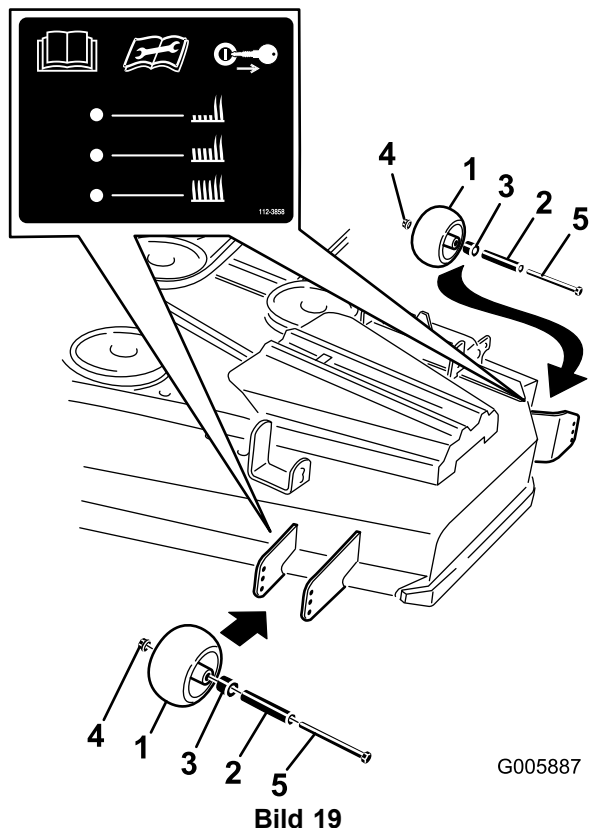

- |                       |               |
|-----------------------|---------------|
| 1. Antiskalpierrollen | 4. Bundmutter |
| 2. Distanzstück       | 5. Schraube   |
| 3. Büchse             |               |

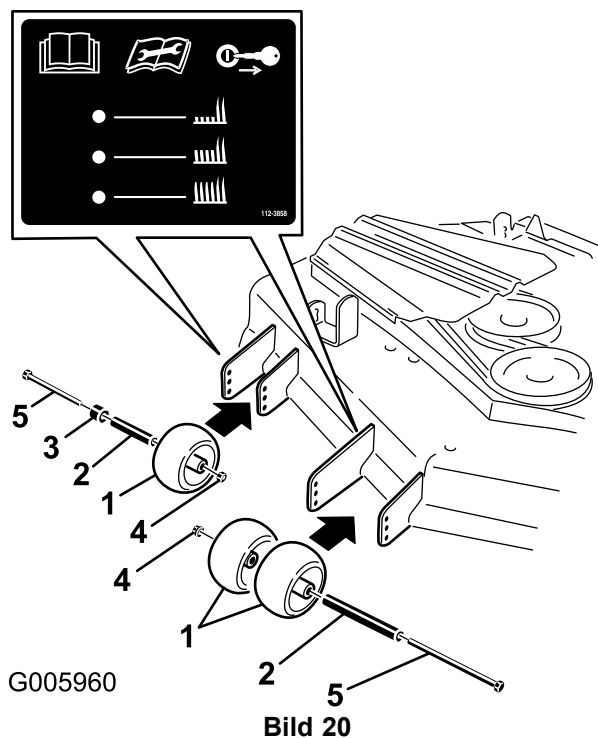

- |                       |               |
|-----------------------|---------------|
| 1. Antiskalpierrollen | 4. Bundmutter |
| 2. Distanzstück       | 5. Schraube   |
| 3. Büchse             |               |

## Einstellen des Sitzes

### Ändern der Sitzstellung

Der Sitz kann nach vorne und hinten geschoben werden. Stellen Sie den Sitz so ein, dass Sie die Maschine optimal steuern können und komfortabel sitzen.

1. Bewegen Sie den Hebel zum Entriegeln des Sitzes zur Seite (Bild 21).
2. Schieben Sie den Sitz in die gewünschte Position und lassen den Hebel los, um den Sitz in dieser Stellung zu arretieren.

### Ändern der Sitzfederung

Der Sitz kann zur Optimierung des Sitzkomforts verstellt werden. Positionieren Sie den Sitz in einer für Sie bequemen Stellung.

Drehen Sie das Handrad zum Verstellen an der Vorderseite solange, bis der gewünschte Komfort erreicht ist (Bild 21).

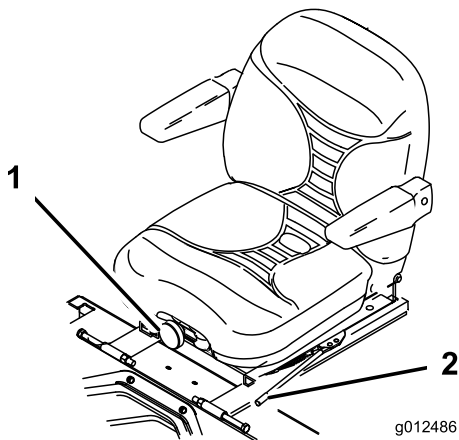

**Bild 21**

1. Handrad für die Sitzfederung
2. Sitzstellhebel

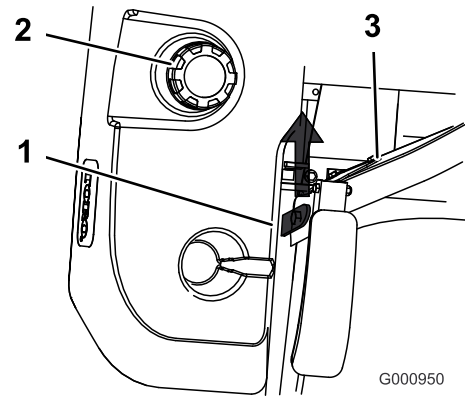

**Bild 23**

1. Sitzriegel
2. Tankdeckel
3. Sitz

## Ändern der Rückenlehnenstellung

Die Rückenlehne kann zur Optimierung des Sitzkomforts verstellt werden. Stellen Sie die Rückenlehne in eine für Sie bequeme Stellung.

Drehen Sie das Handrad zum Verstellen unter der rechten Armlehne solange, bis der gewünschte Komfort erreicht ist (Bild 22).

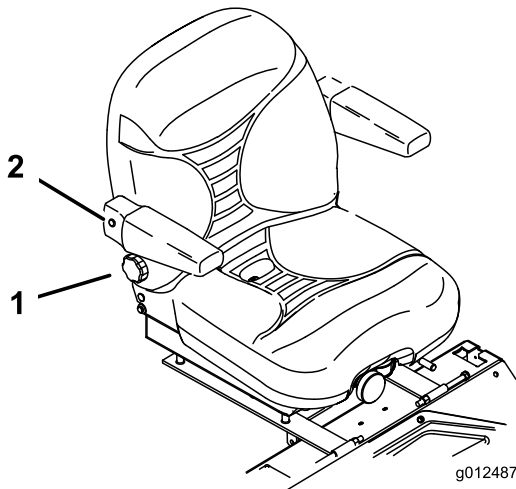

**Bild 22**

1. Handrad für die Rückenlehne
2. Rechte Armlehne

## Entriegeln des Sitzes

1. Schieben Sie den Sitz ganz nach hinten. Dann kann er ungehindert hochgeklappt werden.
2. Drücken Sie den Sitzriegel nach hinten, um den Sitz zu entriegeln.
3. Klappen Sie den Sitz hoch. Dies macht die Maschine unter dem Sitz zugänglich (Bild 23).

## Manuelles Schieben der Maschine

**Wichtig:** Schieben Sie die Maschine immer nur mit der Hand. Schleppen Sie die Maschine nie ab, sonst kann es zu Schäden an Hydraulikteilen kommen.

### Schieben der Maschine

1. Kuppeln Sie den Zapfwellenantrieb aus und drehen Sie den Zündschlüssel in die Aus-Stellung. Stellen Sie die Fahrtriebshebel in die arretierte Neutral-Stellung und aktivieren die Feststellbremse. Ziehen Sie den Zündschlüssel ab.
2. Drehen Sie die Sicherheitsventile um eine Umdrehung nach links, um die Maschine zu schieben. So kann Hydrauliköl an der Pumpe vorbei direkt zu den Rädern fließen, die sich daraufhin drehen können (Bild 24).

**Wichtig:** Drehen Sie die Sicherheitsventile nicht über eine Umdrehung hinaus. Auf diese Weise können sich keine Ventile aus dem Körper lösen und ein Auslaufen von Flüssigkeiten verursachen.

3. Deaktivieren Sie die Feststellbremse, bevor Sie die Maschine schieben.

## Ändern des Maschineneinsatzes

Drehen Sie zum Einsatz der Maschine die Sicherheitsventile eine ganze Umdrehung nach rechts (Bild 24).

**Hinweis:** Ziehen Sie die Sicherheitsventile nicht zu stark an.

Die Maschine fährt nur, wenn die Sicherheitsventile eingedrückt sind.



Bild 24

- |   |                    |
|---|--------------------|
| 1. Bedienelemente seitlich<br>am Armaturenbrett | 3. Hydraulikpumpen |
| 2. Sicherheitsventil                            |                    |

dazu bei, Verletzungen an Ihnen, Familienmitgliedern, Haustieren oder Unbeteiligten zu vermeiden.

Transportieren der Maschine:

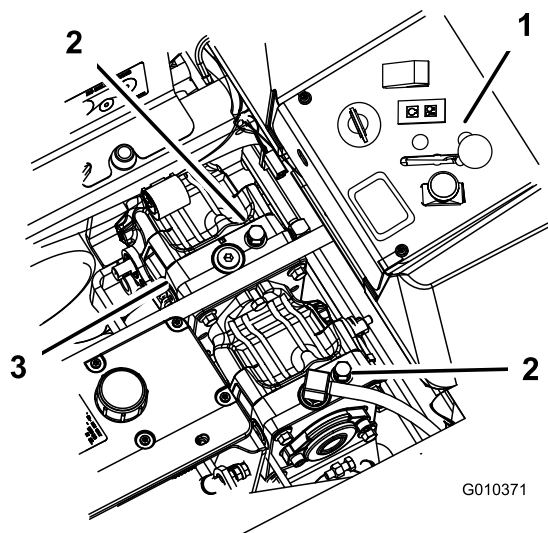
- Stellen Sie die Bremse fest und blockieren Sie die Räder.
- Befestigen Sie die Maschine sicher mit Riemen, Ketten, Kabeln oder Seilen auf dem Anhänger oder Lkw.
- Befestigen Sie einen Anhänger mit einer Sicherheitskette am Schleppfahrzeug.

### **▲ WARNUNG:**

Das Fahren auf Straßen und Wegen ohne Blinker, Scheinwerfer, Reflektormarkierungen oder einem Schild für langsame Fahrzeuge ist gefährlich und kann zu Unfällen mit Verletzungsgefahr führen.

Fahren Sie die Maschine nicht auf einer öffentlichen Straße oder einem öffentlichen Fahrweg.

## Einsatz mit dem Überhitzungssensor

Diese Maschine hat einen Sensor, der das Mähwerk abschaltet, wenn der Motor überhitzt. Wenn der Motor überhitzt, wird das Mähwerk abgeschaltet, ein Summer ertönt und die Warnlampe leuchtet auf.

Wenn das Mähwerk aufgrund einer Überhitzung automatisch abgeschaltet wird, kann der Bediener die Maschine zu einem sicheren Bereich und einem Pritschenwagen oder Anhänger fahren.

Wenn der Motor überhitzt, stellen Sie sicher, dass der Bereich um den Motor und den Kühler frei von Grünabfällen ist. Der Motor muss abgestellt werden und Sie müssen warten, bis er abgekühlt ist, bevor Sie das Mähwerk einkuppeln. Wenn der Motor weiterhin überhitzt, bringen Sie die Maschine zu einem offiziellen Vertragshändler.

## Transportieren der Maschinen

Verwenden Sie einen robusten Anhänger oder Lkw zum Transportieren der Maschine. Stellen Sie sicher, dass der Anhänger oder Lkw über die erforderlichen Beleuchtung und Markierungen verfügt, die laut Straßenverkehrsordnung erforderlich ist. Lesen Sie alle Sicherheitsvorschriften sorgfältig durch. Die Kenntnis dieser Informationen trägt entscheidend

# Verladen der Maschine

Gehen Sie beim Verladen von Maschinen auf Anhängern oder in LKWs mit größter Vorsicht vor. Statt einzelner Rampen für beide Maschinenseiten empfehlen wir eine Rampe über die volle Breite, die über die Breite der Hinterräder hinaus herausragt (Bild 25). Der untere Teil hinten am Traktorrahmen reicht bis zwischen die Hinterräder und stoppt die Maschine, falls sie nach hinten kippen sollte. Falls die Maschine nach hinten kippt, bietet eine Rampe auf ganzer Breite eine Fläche, auf der die Rahmenmitglieder einander berühren können. Wenn Sie nicht eine Rampe auf voller Breite verwenden können, sollten Sie ausreichend Einzelrampen verwenden, mit denen Sie eine Einzelrampe auf ganzer Breite simulieren können.

Die Rampe sollte so lang sein, dass die Winkel nicht mehr als 15 Grad betragen (Bild 25). Bei einem steileren Winkel könnten sich Mähwerkkomponenten beim Auffahren des Geräts von der Rampe auf den Anhänger oder LKW verhaspeln. Bei steileren Winkeln kann die Maschine auch nach hinten kippen. Beim Verladen an oder in der Nähe eines Gefälles stellen Sie den Anhänger oder LKW so ab, dass er sich auf der unteren Seite des Gefälles befindet und die Rampe den Anhang hoch läuft. Auf diese Weise halten Sie den Rampenwinkel möglichst klein. Der Anhänger oder LKW sollte möglichst eben stehen.

**Wichtig:** Versuchen Sie nicht, die komplette Maschine auf der Rampe zu wenden; Sie könnten die Kontrolle über die Maschine verlieren und an dieser Seite herunterfahren.

Vermeiden Sie beim Auffahren auf eine Rampe plötzliche Beschleunigung und drosseln Sie nicht plötzlich Ihre Geschwindigkeit, beim Abfahren von der Rampe. Bei beiden Bewegungsabläufen kann die Maschine rückwärts kippen.

## ⚠️ WARNUNG:

Beim Verladen einer Maschine auf einen Anhänger oder LKW erhöht sich die Gefahr, dass die Maschine zurückkippt. Dies könnte schwere oder sogar tödliche Verletzungen zur Folge haben.

- Gehen Sie beim Fahren einer Maschine auf einer Rampe mit äußerster Vorsicht vor.
- Verwenden Sie nur große Einzelrampen, die breit genug sind für die ganze Maschine. Verwenden Sie nie einzelne Rampen für die linke und rechte Maschinenseite.
- Falls Sie einzelne Rampen verwenden müssen, setzen Sie ausreichend Rampen zusammen, so dass eine zusammenhängende Rampenfläche entsteht, die über die Maschinenbreite hinausragt.
- Überschreiten Sie nicht einen Winkel von 15 Grad zwischen Rampe und Boden oder zwischen Rampe und Anhänger/LKW.
- Um ein Kippen nach hinten zu vermeiden, beschleunigen Sie die Maschine beim Auffahren auf die Rampe nicht plötzlich.
- Um ein Kippen nach hinten zu vermeiden, drosseln Sie beim Abfahren von der Rampe Ihre Geschwindigkeit nicht plötzlich.

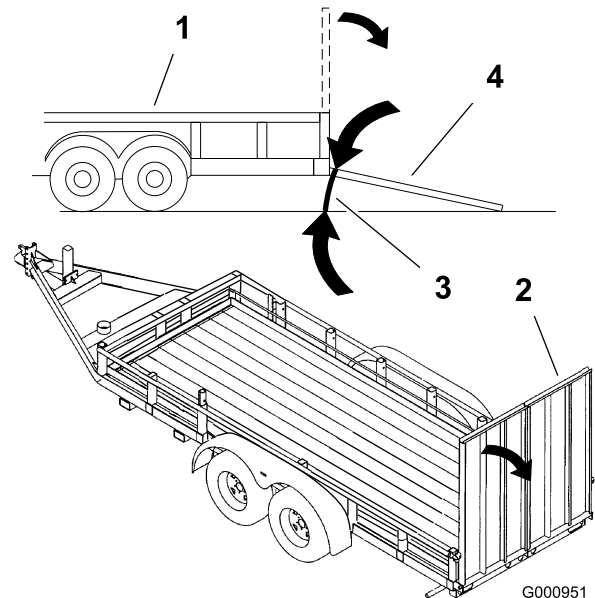

**Bild 25**

- |                            |   |
|----------------------------|---|
| 1. Anhänger                | 3. Nicht mehr als 15 Grad                     |
| 2. Rampe auf ganzer Breite | 4. Rampe über die ganze Breite: Seitenansicht |

# Verwenden von Z Stand®

Mit dem Z Stand können Sie die Maschine vorne anheben, um das Mähwerk zu reinigen und die Messer abzunchmen.

## ⚠️ WARNUNG:

Die Maschine könnte auf eine Person fallen und schwere oder tödliche Verletzungen verursachen.

- Gehen Sie beim Einsatz der Maschine auf dem Z Stand® mit äußerster Vorsicht vor.
- Verwenden Sie den Z Stand nur zum Reinigen des Mähwerks und Entfernen der Schnittmesser.
- Lassen Sie die Maschine nicht für längere Zeit auf dem Z Stand.
- Stellen Sie immer den Motor ab, aktivieren Sie die Feststellbremse und ziehen Sie den Zündschlüssel ab, bevor Sie Wartungsarbeiten am Mähwerk ausführen.

## Auffahren auf den Z Stand®

**Wichtig:** Verwenden Sie den Z Stand auf einer ebenen Fläche.

1. Heben Sie das Mähwerk in die Transportposition an.
2. Nehmen Sie den Halterungsstift ab (Bild 26).



Bild 26

1. Z Stand
2. Riegel
3. Halterung
4. Halterungsstift
5. Unterseite des Schlitzes

3. Heben Sie den Riegel an. Drehen Sie den Ständerfuß nach vorne heraus und schieben Sie den Ständer zur Maschine in den unteren Schlitz (Bild 26 und Bild 27).

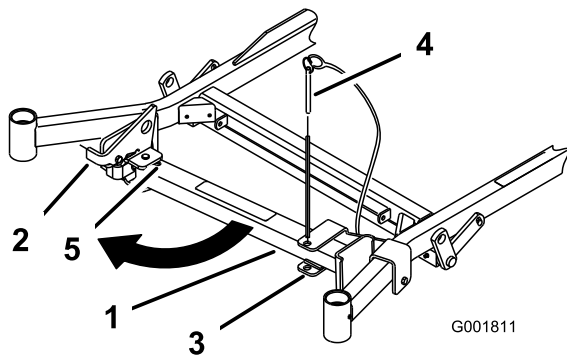

Bild 27

1. Z Stand (in Schlitz eingesetzt)
2. Rille im Gehweg oder der Rasenfläche
3. Auf Drehlasche aufliegender Riegel

4. Stellen Sie den Fuß auf den Boden und lassen Sie den Riegel auf der Drehlasche aufliegen (Bild 27).
5. Lassen Sie den Motor an und schieben Sie den Gashebel in die mittlere Stellung zwischen Vollgas und Leerlauf.
- Hinweis:** Stellen Sie den Ständerfuß am besten in Risse auf Gehwegen oder in der Rasenfläche (Bild 27).
6. Fahren Sie auf den Stand auf. Halten Sie an, wenn der Riegel über die Lasche in die arretierte Stellung einrastet (Bild 27). Stellen Sie nach dem Auffahren auf den Stand die Feststellbremse fest und stellen Sie den Motor aus.
7. Blockieren Sie die Antriebsräder.

## ⚠️ WARNUNG:

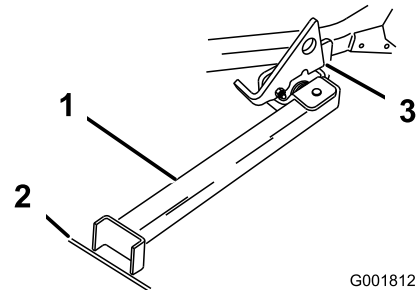
Die Feststellbremse verhindert auf dem Z Stand nicht unbedingt, dass sich die Maschine bewegt. Dies kann zu Verletzungen oder Sachschäden führen.

Stellen Sie die Maschine nur dann auf den Z Stand ab, wenn die Räder mit Keilen oder Klötzen gegen Wegrollen befestigt sind.

8. Führen Sie die Wartungsarbeiten aus.

## Herunterfahren vom Z Stand

1. Entfernen Sie die Keile oder Klötze.
2. Heben Sie den Riegel in die entsicherte Stellung an (Bild 28).

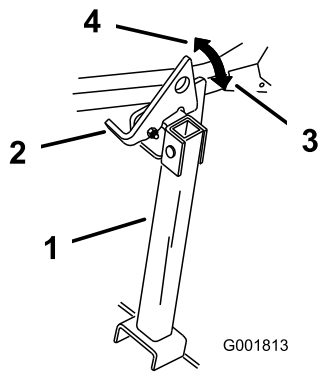

**Bild 28**

- |            |                         |
|------------|-------------------------|
| 1. Z Stand | 3. Arretierte Stellung  |
| 2. Riegel  | 4. Entriegelte Stellung |

3. Lassen Sie den Motor an und schieben Sie den Gashebel in die mittlere Stellung zwischen Vollgas und Leerlauf. Lösen Sie die Feststellbremse.
4. Fahren Sie langsam rückwärts vom Ständer herunter.
5. Stellen Sie den Ständer wieder in die Ruhestellung (Bild 26).

## Betriebshinweise

### Schnelle Gasbedienungseinstellung

Lassen Sie den Motor für ein optimales Mähen und eine maximale Luftzirkulation mit Vollgas laufen. Zum gründlichen Zerschneiden des Schnittguts wird Luft gebraucht. Stellen Sie darum die Schnitthöhe nicht so niedrig ein, dass das Mähwerk vollständig von ungeschnittenem Gras umgeben wird. Versuchen Sie immer, eine Seite des Mähwerks von ungeschnittenem Gras frei zu halten, damit Luft in das Mähwerk gezogen werden kann.

### Erster Schnitt

Lassen Sie das Gras etwas länger als normal, um sicherzustellen, dass das Mähwerk keine Bodenunebenheiten schneidet. Meist ist aber die in der Vergangenheit verwendete Schnitthöhe die beste. Mähen Sie den Rasen zweimal, wenn Sie Gras mit einer Höhe von mehr als 15 cm schneiden, damit Sie eine gute Schnittqualität sicherstellen.

### Schneiden Sie 1/3 des Grashalms ab

Sie sollten nur ungefähr ein Drittel des Grashalms abschneiden. Wir empfehlen Ihnen nicht, mehr abzuschneiden, außer bei spärlichem Graswuchs oder im Spätherbst, wenn das Gras langsamer wächst.

### Mährichtung

Wechseln Sie die Mährichtung, damit das Gras aufrecht stehen bleibt. Dadurch wird auch das Schnittgut besser verteilt, was wiederum die Zersetzung und Düngung verbessert.

### Mähen in den richtigen Intervallen

Mähen Sie normalerweise alle vier Tage. Berücksichtigen Sie jedoch, dass Gras zu verschiedenen Zeiten unterschiedlich schnell wächst. Wenn Sie daher dieselbe Schnitthöhe beibehalten möchten, was empfehlenswert ist, sollten Sie zu Beginn des Frühlings häufiger mähen. Sie können jedoch nicht so häufig mähen, wenn die Wachstumsrate des Grasses im Sommer abnimmt. Mähen Sie zunächst, wenn der Rasen eine Zeitlang nicht gemäht werden konnte, bei einer höheren Schnitthöheneinstellung und dann zwei Tage später mit einer niedrigeren Einstellung noch einmal.

## **Mähgeschwindigkeit**

Fahren Sie zur Verbesserung der Schnittqualität bei bestimmten Konditionen langsamer.

## **Mähen Sie nicht zu kurz.**

Heben Sie, wenn das Mähwerk breiter ist als beim vorher verwendeten Rasenmäher, die Schnitthöhe an, um sicherzustellen, dass Sie einen unebenen Rasen nicht zu kurz mähen.

## **Langes Gras**

Mähen Sie, wenn das Gras länger als üblich gewachsen oder wenn es sehr feucht ist, den Rasen mit einer höheren Einstellung. Mähen Sie den Rasen anschließend mit der niedrigeren, normalen Einstellung noch einmal.

## **Beim Anhalten**

Wenn Sie die Maschine beim Vorwärtsmähen anhalten müssen, kann ein Grasklumpen auf den Rasen fallen. Fahren Sie, um das zu vermeiden, mit eingekuppelten Schnittmessern auf einen bereits gemähten Bereich.

## **Sauberhalten der Mähwerkunterseite**

Entfernen Sie nach jedem Einsatz Schnittgut und Schmutz von der Unterseite des Mähwerks. Wenn sich im Mähwerk Gras und Schmutz ansammeln, verschlechtert sich schließlich die Schnittqualität.

## **Warten der Schnittmesser**

Sorgen Sie während der ganzen Mähseason für ein scharfes Schnittmesser, weil ein scharfes Messer sauber schneidet, ohne die Grashalme abzureißen oder zu zerfetzen. Abgerissene Grashalme werden an den Kanten braun. Dadurch reduziert sich das Wachstum, und die Anfälligkeit des Rasens für Krankheiten steigt. Prüfen Sie die Schnittmesser täglich auf Schärfe und Anzeichen von Abnutzung oder Schäden. Feilen Sie alle Auskerbungen aus und schärfen Sie ggf. die Messer. Ersetzen Sie beschädigte oder abgenutzte Messer nur durch TORO Originalersatzmesser.

# Wartung

## Empfohlener Wartungsplan

Wartungsintervall	Wartungsmaßnahmen
Nach acht Betriebsstunden	<ul style="list-style-type: none"><li>• Prüfen Sie die Stand des Kühlmittels in der Kühlanlage.</li><li>• Prüfen Sie das Hydrauliköl.</li></ul>
Nach 25 Betriebsstunden	<ul style="list-style-type: none"><li>• Wechseln Sie den Hydraulikölfilter.</li></ul>
Nach 50 Betriebsstunden	<ul style="list-style-type: none"><li>• Wechseln Sie das Motoröl.</li><li>• Wechseln Sie den Motorölfilter.</li></ul>
Nach 100 Betriebsstunden	<ul style="list-style-type: none"><li>• Prüfen Sie die Schlitzmutter der Radnabe.</li><li>• Prüfen Sie die Radmutter.</li><li>• Wechseln Sie das Getriebeöl.</li></ul>
Bei jeder Verwendung oder täglich	<ul style="list-style-type: none"><li>• Prüfen Sie die Sicherheitsschalter.</li><li>• Prüfen Sie das Motoröl.</li><li>• Prüfen Sie die Stand des Kühlmittels in der Kühlanlage.</li><li>• Reinigen Sie den Motorölkühler.</li><li>• Prüfen Sie die Schnittmesser.</li><li>• Reinigen Sie das Mähwerk.</li></ul>
Alle 25 Betriebsstunden	<ul style="list-style-type: none"><li>• Fetten Sie die Mähwerkspindeln ein.</li><li>• Schmieren Sie den Spannarm des Pumpenriemens.</li><li>• Schmieren Sie den Spannarm des Treibriemens.</li><li>• Schmieren Sie den Bremshebel ein.</li><li>• Prüfen Sie das Hydrauliköl.</li></ul>
Alle 40 Betriebsstunden	<ul style="list-style-type: none"><li>• Entleeren Sie den Wasserabscheider.</li></ul>
Alle 50 Betriebsstunden	<ul style="list-style-type: none"><li>• Prüfen Sie den Reifendruck</li><li>• Prüfen Sie den ZWA-Treibriemen.</li><li>• Prüfen Sie den Treibriemen der Pumpe.</li><li>• Prüfen Sie den Lichtmaschinenriemen.</li></ul>
Alle 100 Betriebsstunden	<ul style="list-style-type: none"><li>• Wechseln Sie das Motoröl.</li><li>• Prüfen Sie den Ölstand im Getriebe.</li><li>• Prüfen Sie die Schläuche der Kühlanlage.</li><li>• Prüfen Sie den Riemen auf Risse oder Abnutzung.</li><li>• Prüfen Sie die Hydraulikschläuche.</li></ul>
Alle 150 Betriebsstunden	<ul style="list-style-type: none"><li>• Schmieren Sie die Maschine mit leichtem Öl ein</li></ul>
Alle 200 Betriebsstunden	<ul style="list-style-type: none"><li>• Wechseln Sie den Motorölfilter.</li><li>• Schmieren Sie das Bremshebelgelenk ein.</li></ul>
Alle 250 Betriebsstunden	<ul style="list-style-type: none"><li>• Prüfen und wechseln Sie den Luftfilter aus (häufiger in schmutzigen oder staubigen Bedingungen).</li><li>• Wechseln Sie die Hydraulikfilter und das -öl, wenn Sie als Öl Mobil® 1 verwenden.</li></ul>
Alle 400 Betriebsstunden	<ul style="list-style-type: none"><li>• Tauschen Sie den Kraftstofffilter aus (häufiger in schmutzigen oder staubigen Bedingungen).</li></ul>
Alle 500 Betriebsstunden	<ul style="list-style-type: none"><li>• Prüfen Sie die Schlitzmutter der Radnabe.</li><li>• Prüfen Sie die Radmutter.</li><li>• Stellen Sie das Laufradschwenkarmlager ein</li><li>• Stellen Sie die Elektrokupplung ein.</li><li>• Wechseln Sie die Hydraulikfilter und das -öl, wenn Sie als Öl Toro® HYPR-OIL™ 500 verwenden.</li></ul>
Jährlich	<ul style="list-style-type: none"><li>• Schmieren Sie die vorderen Laufradgelenke ein (häufiger in schmutzigen oder staubigen Bedingungen).</li><li>• Wechseln Sie das Getriebeöl.</li><li>• Wechseln Sie das Motorkühlmittel.</li></ul>



**Wichtig:** Beachten Sie für weitere **Wartungsmaßnahmen** die **Motorbedienungsanleitung**.

## ⚠ ACHTUNG

Wenn Sie den Zündschlüssel im Zündschloss stecken lassen, könnte eine andere Person den Motor versehentlich anlassen und Sie und Unbeteiligte schwer verletzen.

Ziehen Sie vor dem Beginn von **Wartungsarbeiten** den **Zündschlüssel** und den **Kerzenstecker** ab. Schieben Sie außerdem den **Kerzenstecker** zur Seite, damit er nicht versehentlich die **Zündkerze** berührt.

# Schmierung

## Schmierung

Schmieren Sie die Maschine entsprechend den Anweisungen auf dem **Wartungshinweisschild** (Bild 29). Bei extrem staubigen oder sandigen Einsatzbedingungen sollten Sie häufiger einschmieren.

Schmierfettsorte: Allzweckfett.

## Einfetten

1. Kuppeln Sie den Zapfwellenantrieb aus, schieben Sie die **Fahrtriebshebel** in die **arretierte Neutral-Stellung** und aktivieren Sie die **Feststellbremse**.
2. Stellen Sie vor dem Verlassen des **Fahrersitzes** den **Motor** ab, ziehen Sie den **Schlüssel** ab und warten Sie, bis alle **rotierenden Teile** zum **Stillstand** gekommen sind.
3. Reinigen Sie die **Schmiernippel** mit einem **Lappen**. Kratzen Sie bei Bedarf **Farbe** vorne von den **Nippeln** ab.
4. Bringen Sie die **Fettpresse** am **Nippel** an. Fetten Sie die **Nippel**, bis das **Fett** beginnt, aus den **Lagern** auszutreten.
5. Wischen Sie überflüssiges **Fett** ab.

## Einfetten der vorderen Laufradschwenkarme

Schmieren Sie die **vorderen Laufradschwenkarme** einmal pro Jahr.

1. Nehmen Sie den **Staubdeckel** ab und stellen Sie die **Laufradschwenkarme** ein. Setzen Sie den **Staubdeckel** erst nach dem **Einfetten** auf. Weitere Angaben finden Sie unter **Einstellen des Laufradgelenklagers** unter **Warten des Antriebssystems** (Seite 44).
2. Drehen Sie die **Sechskantschraube** heraus. Führen Sie eine **Schmierpresse** in die **Öffnung** ein.

3. Pumpen Sie **Fett** in die **Schmierpresse**, bis das **Fett** um das **obere Lager** herum austritt.
4. Ziehen Sie die **Schmierpresse** aus der **Öffnung**. Drehen Sie die **Sechskantschraube** und **Kappe** wieder ein.

## Einfettungsstellen

Fetten Sie die **Schmiernippel** laut den Angaben auf dem **Service-Hinweisschild** (Bild 29).



Bild 29

G005930

## Anbringen von Leicht- oder Sprühöl

**Wartungsintervall:** Alle 150 Betriebsstunden

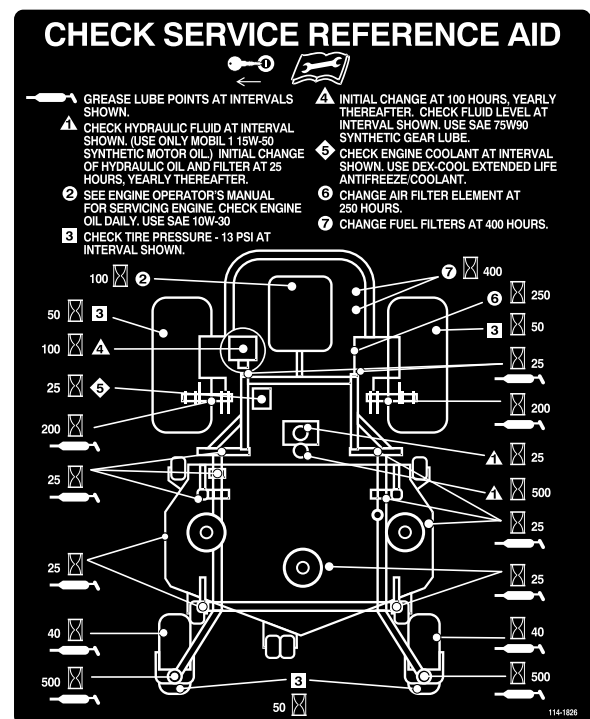
Fetten Sie die Maschine in den folgenden Bereichen mit **Sprüh- oder Leichtöl** ein.

- **Sitzschalter.**

- Bremsgriff-Drehgelenk.
- Bremsstangenbuchsen.
- Bronzebuchsen der Fahrschaltung.

## Einschmieren des Mähwerks und der Riemenspannscheiben

**Wartungsintervall:** Alle 25 Betriebsstunden—Fetten Sie die Mähwerkspindeln ein.

Alle 25 Betriebsstunden—Schmieren Sie den Spannarm des Pumpenriemens.

Alle 25 Betriebsstunden—Schmieren Sie den Spannarm des Treibriemens.

Fetten Sie mit Nr. 2 Allzweckschmierfett auf Lithium- oder Molybdänbasis.

**Wichtig:** Prüfen Sie wöchentlich, dass die Mähwerkspindeln ganz mit Schmiermittel gefüllt sind.

1. Kuppeln Sie den Zapfwellenantrieb aus, schieben Sie die Fahrtriebshebel in die arretierte Neutral-Stellung und aktivieren Sie die Feststellbremse.
2. Stellen Sie vor dem Verlassen des Fahrersitzes den Motor ab, ziehen Sie den Schlüssel ab und warten Sie, bis alle rotierenden Teile zum Stillstand gekommen sind.
3. Entfernen Sie die Riemenabdeckungen und die Schrauben.
4. Schmieren Sie die drei Spindellager ein, bis das Schmiermittel austritt (Bild 30).
5. Fetten Sie die Nippel an den Schubarmen ein (Bild 30).

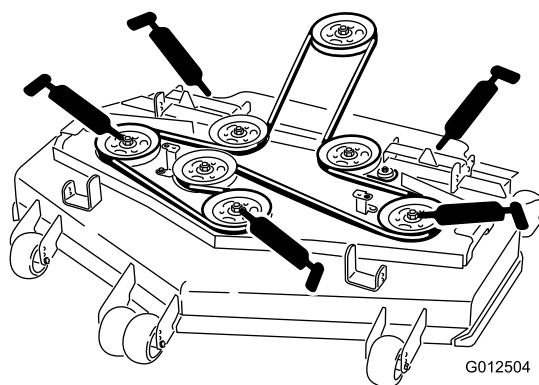

**Bild 30**

G012504

6. Schmieren Sie den Spannarm des Zapfwellenkeilriemens (Bild 31).
7. Schmieren Sie den Spannarm des Pumpenriemens (Bild 31).

# Warten des Motors

## Warten des Luftfilters

**Hinweis:** Prüfen Sie die Filter beim Einsatz der Maschine unter besonders staubigen oder sandigen Umständen häufiger.

### Entfernen des Luftfilters

**Wartungsintervall:** Alle 250 Betriebsstunden (häufiger in schmutzigen oder staubigen Bedingungen).

1. Kuppeln Sie den Zapfwellenantrieb aus, schieben Sie die Fahrtriebshebel in die arretierte Neutral-Stellung und aktivieren Sie die Feststellbremse.
2. Stellen Sie vor dem Verlassen des Fahrersitzes den Motor ab, ziehen Sie den Schlüssel ab und warten Sie, bis alle rotierenden Teile zum Stillstand gekommen sind.
3. Lösen Sie die Riegel am Luftfilter und ziehen Sie die Abdeckung vom Gehäuse ab (Bild 32).
4. Reinigen Sie die Innenseite der Luftfilterabdeckung mit Druckluft.
5. Schieben Sie den Filter vorsichtig aus dem Luftfiltergehäuse heraus (Bild 32). Vermeiden Sie ein Anstoßen des Filters an der Seite des Gehäuses.
6. Prüfen Sie den Filter auf eventuelle Schäden, indem Sie in den Filter schauen, während Sie eine helle Lampe auf die Außenseite des Filters richten. Löcher im Filter erscheinen als helle Punkte. Werfen Sie einen beschädigten Filter weg.

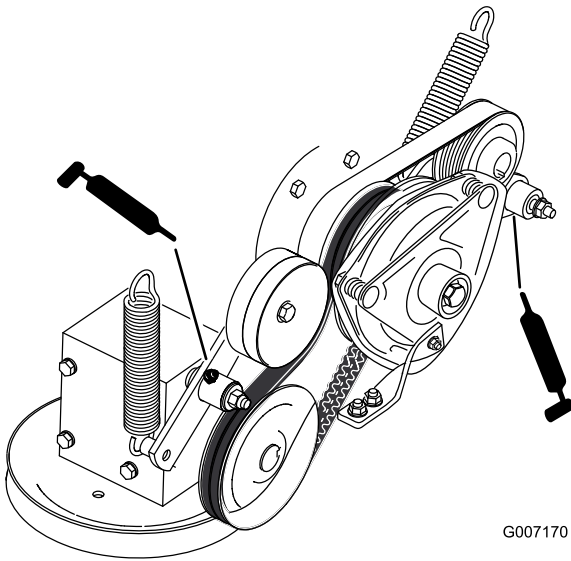

**Bild 31**

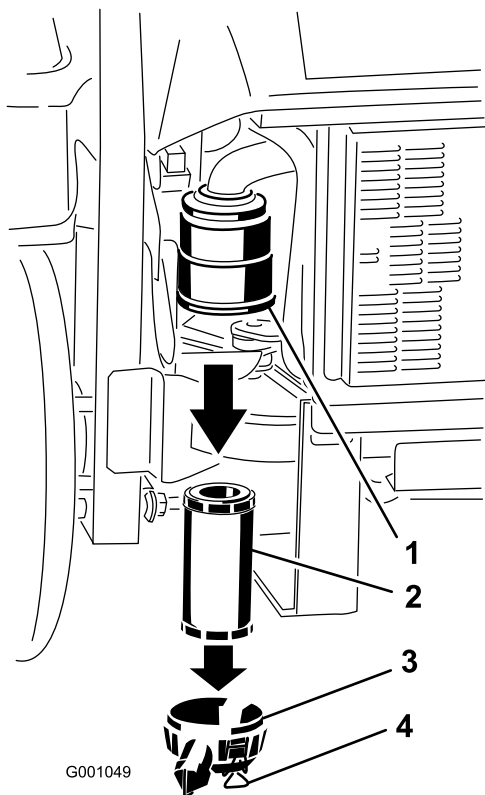

**Bild 32**

- |                      |                        |
|----------------------|------------------------|
| 1. Luftfiltergehäuse | 3. Luftfilterabdeckung |
| 2. Luftfilter        | 4. Riegel              |

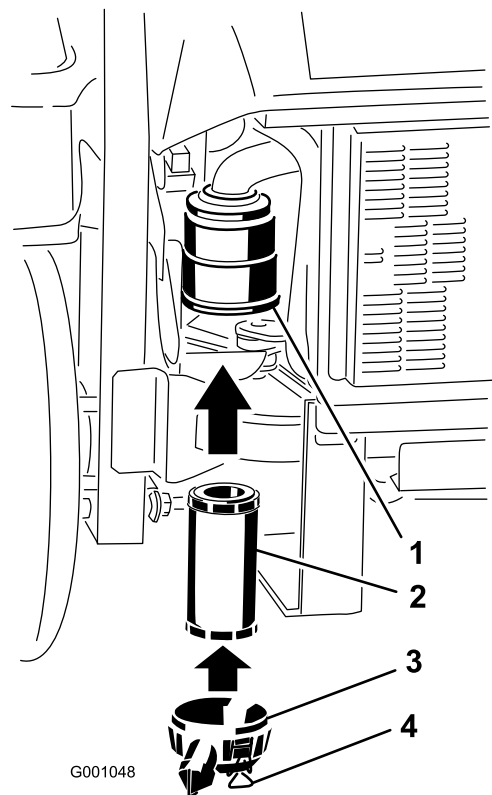

**Bild 33**

- |                      |                        |
|----------------------|------------------------|
| 1. Luftfiltergehäuse | 3. Luftfilterabdeckung |
| 2. Luftfilter        | 4. Riegel              |

## Einbauen des Luftfilters

1. Prüfen Sie beim Einbauen neuer Filter jeden Filter auf eventuelle Transportschäden. Verwenden Sie nie beschädigte Filter.
2. Schieben Sie den Filter vorsichtig in das Gehäuse (Bild 32). Stellen Sie sicher, dass dieser einwandfrei einliegt, indem Sie beim Einbauen auf den äußeren Rand des Filters drücken.

**Wichtig: Drücken Sie nie auf die weiche Innenseite des Filters.**

3. Bringen Sie die Luftfilterabdeckung an und befestigen Sie die Riegel (Bild 33).

## Warten des Motoröls

Ölsorte: Waschaktives Markenöl der Klassifikation API Service CD oder höher für Dieselmotoren. Verwenden Sie zusätzlich zu den empfohlenen Ölsorten keine Beimischmittel.

Kurbelgehäuse-Fassungsvermögen: 3,7 Liter

Viskosität: Siehe nachstehende Tabelle:

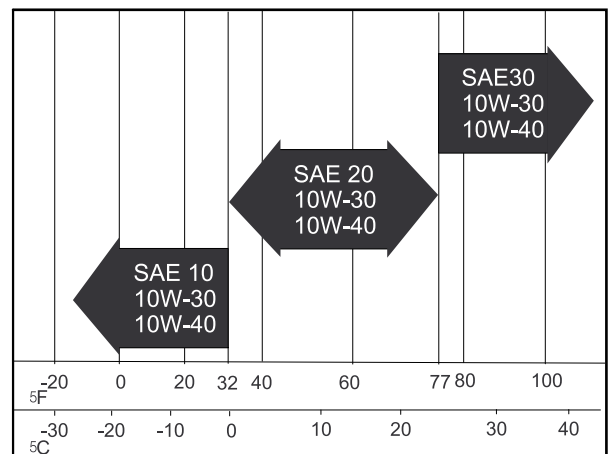

**Bild 34**

G001061

## Prüfen des Motorölstands

**Wartungsintervall:** Bei jeder Verwendung oder täglich

**Hinweis:** Prüfen Sie den Ölstand bei kaltem Motor.

1. Kuppeln Sie den Zapfwellenantrieb aus, schieben Sie die Fahrtriebshebel in die arretierte Neutral-Stellung und aktivieren Sie die Feststellbremse.
2. Stellen Sie vor dem Verlassen des Fahrersitzes den Motor ab, ziehen Sie den Schlüssel ab und warten Sie, bis alle rotierenden Teile zum Stillstand gekommen sind.
3. Reinigen Sie den Bereich um den Ölpeilstab herum (Bild 35), damit kein Schmutz in den Einfüllstutzen gelangen und so den Motor beschädigen kann.
4. Ziehen Sie den Ölpeilstab heraus und wischen das Metallende ab (Bild 35).
5. Schieben Sie den Ölpeilstab vollständig in den Einfüllstutzen. Ziehen Sie den Peilstab wieder heraus und prüfen Sie das Metallende (Bild 35). Gießen Sie bei niedrigem Ölstand nur so viel Öl langsam in den Einfüllstutzen, dass der Ölstand die Voll-Marke erreicht.

**Wichtig:** Füllen Sie auf keinen Fall zu viel Öl in das Kurbelgehäuse ein, da dies zu Schäden am Motor führen kann. Lassen Sie den Motor nicht laufen, wenn der Ölstand unter der unteren Füllmarke liegt, da der Motor beschädigt werden kann.

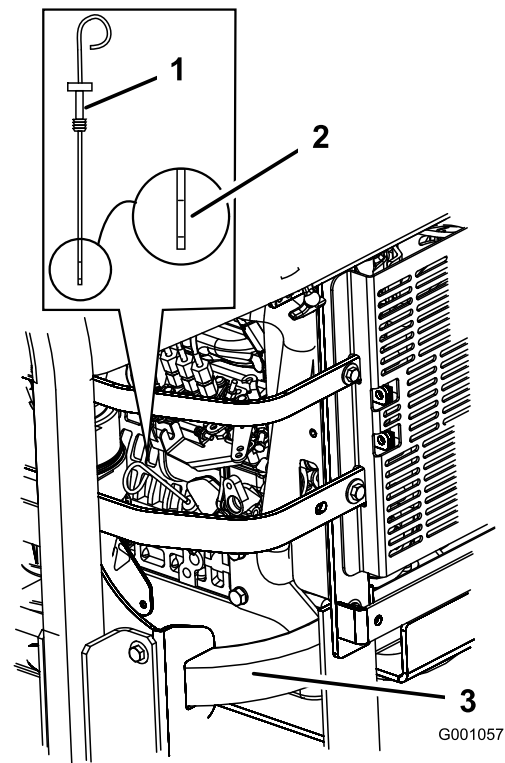

**Bild 35**

1. Ölpeilstab
2. Metallende
3. Linke, hintere Seite der Maschine

## Wechseln des Motoröls

**Wartungsintervall:** Nach 50 Betriebsstunden

Alle 100 Betriebsstunden

1. Lassen Sie den Motor an und lassen Sie ihn fünf Minuten lang laufen. Dadurch wird das Öl erwärmt und läuft besser ab.
2. Stellen Sie die Maschine auf eine ebene Fläche.
3. Kuppeln Sie den Zapfwellenantrieb aus, schieben Sie die Fahrtriebshebel in die arretierte Neutral-Stellung und aktivieren Sie die Feststellbremse.
4. Stellen Sie vor dem Verlassen des Fahrersitzes den Motor ab, ziehen Sie den Schlüssel ab und warten Sie, bis alle rotierenden Teile zum Stillstand gekommen sind.
5. Stellen Sie eine Auffangwanne unter die Ölablassschraube. Entfernen Sie die Ablassschraube (Bild 36) und lassen das Öl vollständig ablaufen.
6. Nehmen Sie den Deckel des Einfüllstutzens oben am Motor ab (Bild 38). Dies erleichtert das Ablassen des Öls.
7. Setzen Sie die Ablassschraube ein und ziehen Sie sie mit 35 Nm fest.

**Hinweis:** Entsorgen Sie Altöl in Ihrem lokalen Recycling Center.

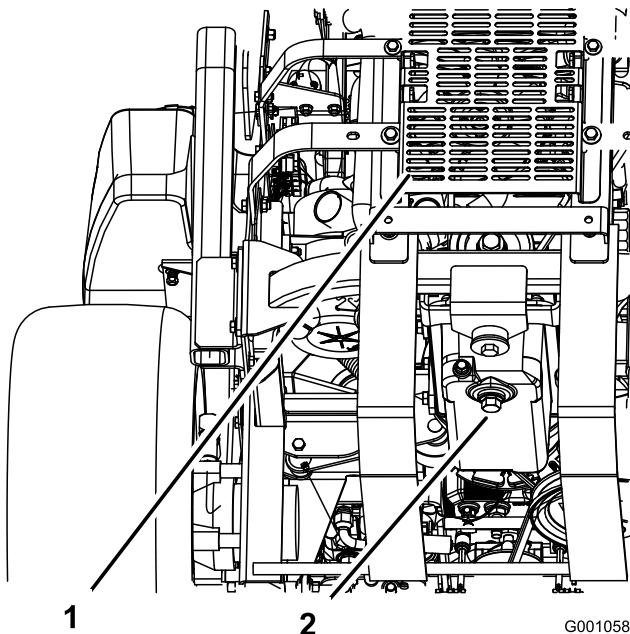

**Bild 36**

1. Rückseite der Maschine
2. Ablassschraube

## Nachfüllen von Motoröl

**Wichtig:** Die Befestigungen für die vordere Motorabdeckung werden beim Abnehmen der Motorhaube nicht entfernt. Lösen Sie alle Befestigungen um ein paar Umdrehungen, sodass die Abdeckung lose aber noch verbunden ist; lösen Sie dann alle Befestigungen, bis die Abdeckung nicht mehr befestigt ist. Dies verhindert, dass die Schrauben aus Versehen aus den Halterungen herausgeschraubt werden.

1. Klappen Sie den Sitz hoch, lösen Sie die Schrauben und entfernen Sie die vordere Motorabdeckung (Bild 37).

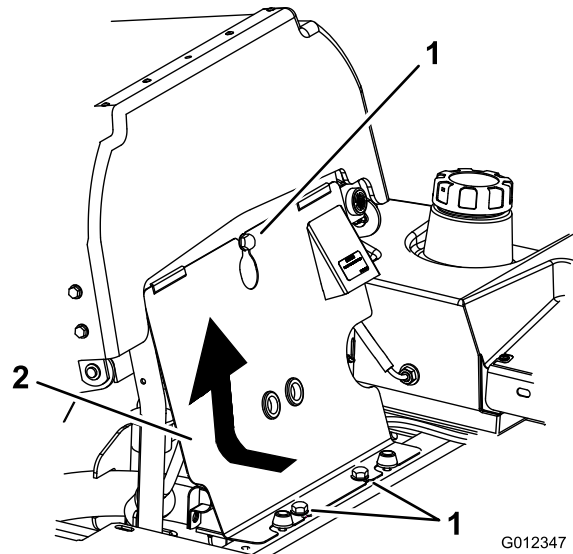

**Bild 37**

1. Schraube
2. Vordere Motorverkleidung

2. Nehmen Sie den Peilstab und den Deckel ab (Bild 38).

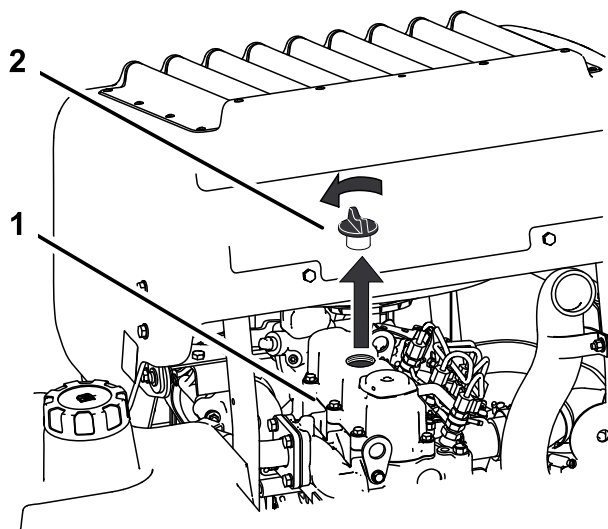

**Bild 38**

1. Motor
2. Ölfülldeckel

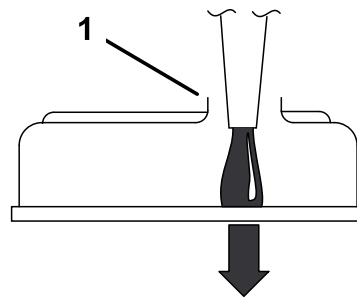

G000955

**Bild 40**

1. Achten Sie auf den lichten Abstand im Einfüllstutzen.

3. Verwenden Sie einen Schlauch und Trichter, wenn Sie Öl nachfüllen müssen (Bild 39).
4. Gießen Sie langsam Öl ein und prüfen dabei regelmäßig den Ölpeilstab, bis der Ölstand das obere Loch an diesem erreicht. Siehe „Warten des Motoröls“ unter „Warten des Motoröls“ (Seite 36) für die korrekte Ölsorte und -viskosität für unterschiedliche Temperaturen.

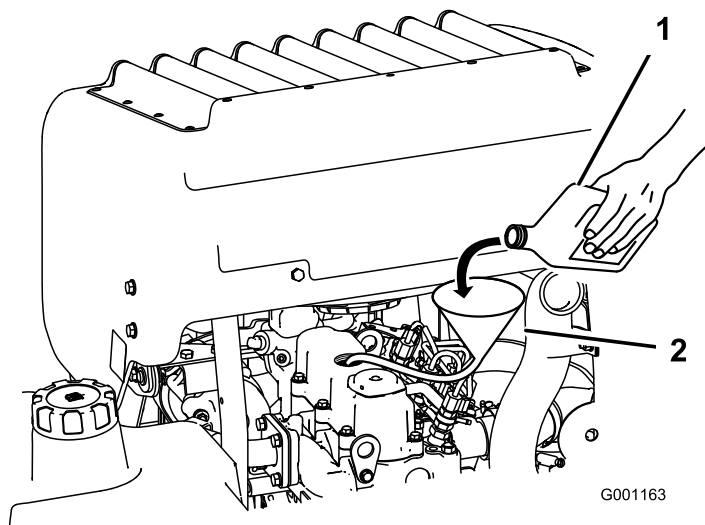

**Bild 39**

1. Motoröl
2. Trichter und Schlauch

**Wichtig:** Gießen Sie das Öl langsam ein und achten Sie darauf, dass Sie die Öffnung im Einfüllstutzen nicht blockieren (Bild 40). Wenn Sie zu schnell Öl eingießen oder die Öffnung blockieren, kann es zu einem Ölrückstau kommen, und die Luftansaugbereiche können verunreinigt werden, was Motorschäden zur Folge haben kann.

5. Setzen Sie den Peilstab und die vordere Motorabdeckung wieder ein.
6. Lassen Sie den Motor an und lassen Sie ihn für 5 Minuten im Leerlauf laufen.
7. Stellen Sie dann den Motor ab.
8. Warten Sie 3 Minuten und prüfen Sie anschließend den Ölstand.
9. Gießen Sie bei Bedarf weiteres Öl ein, um den Ölstand bis zum oberen Loch im Peilstab anzuheben.
10. Setzen Sie den Peilstab, den Deckel des Einfüllstutzens und die vordere Motorabdeckung wieder ein.
11. Prüfen Sie die Dichtheit.

**Wichtig:** Füllen Sie auf keinen Fall zu viel Öl in das Kurbelgehäuse ein, da dies zu Schäden am Motor führen kann.

## Wechseln des Motorölfilters

**Wartungsintervall:** Nach 50 Betriebsstunden

Alle 200 Betriebsstunden

1. Lassen Sie das Öl aus dem Motor ablaufen; siehe „Wechseln des Motoröls“.

Stellen Sie einen Tropfenfänger unter die Auffangwanne, um Öl aus dem Filter und den Ölwegen des Motors aufzufangen.

2. Drehen Sie den Ölfilter zum Entfernen nach links (Bild 41 und Bild 42).

**Hinweis:** Entsorgen Sie den Altfilter ordnungsgemäß. Recyceln Sie ihn entsprechend Ihren örtlich geltenden Vorschriften.

3. Überziehen Sie die Dichtung am Ölfilter vor dem Einbau leicht mit frischem, sauberem Öl. Schrauben Sie den Filter so weit per Hand ein, dass die Dichtung die Kontaktfläche am Ölfilterstutzen

berührt. Ziehen Sie ihn dann um eine weitere 1/2 bis 3/4 Umdrehung fest.

- Nachfüllen von Öl; siehe Nachfüllen von Motoröl“.

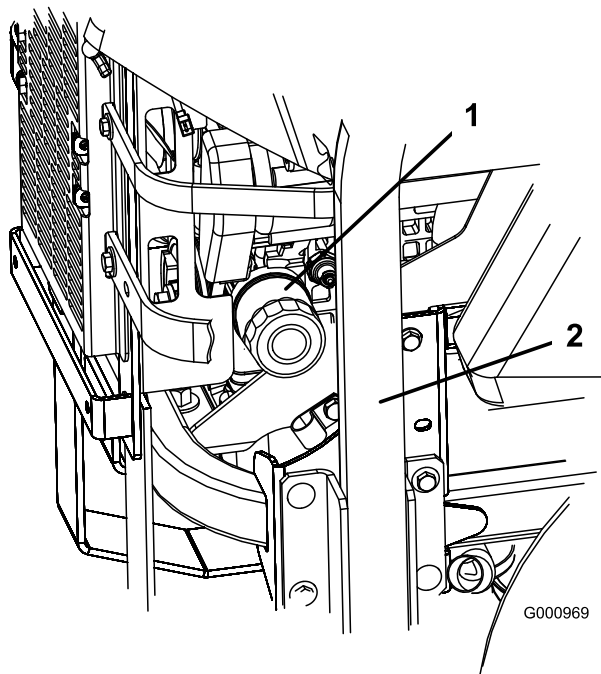

**Bild 41**

- ÖlfILTER
- Rechte Seite der Maschine

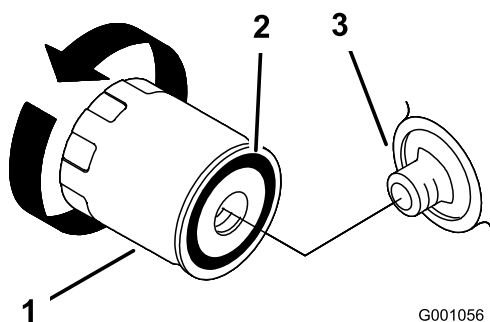

**Bild 42**

- ÖlfILTER
- Dichtung
- Adapter

## Warten der Kraftstoffanlage

### Warten des Kraftstofffilters und Wasserabscheiders

**Wartungsintervall:** Alle 40 Betriebsstunden—Entleeren Sie den Wasserabscheider.

Alle 400 Betriebsstunden/Jährlich (je nach dem, was zuerst erreicht wird)—Tauschen Sie den Kraftstofffilter aus (häufiger in schmutzigen oder staubigen Bedingungen).

#### Entleeren Sie den Wasserabscheider.

- Stellen Sie die Maschine auf eine ebene Fläche.
- Kuppeln Sie den Zapfwellenantrieb aus, schieben Sie die Fahrtriebshebel in die arretierte Neutral-Stellung und aktivieren Sie die Feststellbremse.
- Stellen Sie vor dem Verlassen des Fahrersitzes den Motor ab, ziehen Sie den Schlüssel ab und warten Sie, bis alle rotierenden Teile zum Stillstand gekommen sind.
- Ermitteln Sie den Wasserabscheider links hinten an der Maschine.
- Stellen Sie eine Auffangwanne unter den Wasserabscheider.
- Öffnen Sie das Ablassventil am Wasserabscheider um ca. eine Umdrehung, damit das Wasser und andere Verunreinigungen ablaufen können (Bild 43).
- Schließen Sie das Ablassventil, wenn Diesel austritt (Bild 43).



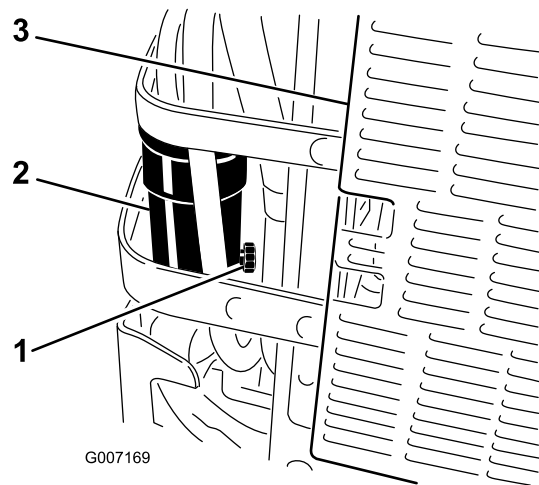

**Bild 43**

- |                     |                           |
|---------------------|---------------------------|
| 1. Ablassventil     | 3. Rückseite der Maschine |
| 2. Wasserabscheider |                           |

## Wechseln des Kraftstofffilters

Setzen Sie nie einen schmutzigen Kraftstofffilter wieder an, nachdem Sie ihn von der Kraftstoffleitung entfernt haben.

1. Lassen Sie den Motor abkühlen.
2. Kuppeln Sie den Zapfwellenantrieb aus, schieben Sie die Fahrtriebshebel in die arretierte Neutral-Stellung und aktivieren Sie die Feststellbremse.
3. Stellen Sie vor dem Verlassen des Fahrersitzes den Motor ab, ziehen Sie den Schlüssel ab und warten Sie, bis alle rotierenden Teile zum Stillstand gekommen sind.
4. Schließen Sie den Kraftstoffhahn (Bild 44).
5. Lösen Sie die zwei Schlauchklemmen und schließen Sie die Kraftstoffleitungen vom Kraftstofffilter ab (Bild 44).
6. Bringen Sie einen neuen Filter an. Schließen Sie die Kraftstoffleitungen am Kraftstofffilter an und montieren Sie die zwei Schlauchklemmen (Bild 44).
7. Öffnen Sie den Kraftstoffhahn.
8. Lassen Sie den Motor an und prüfen die Dichtheit.

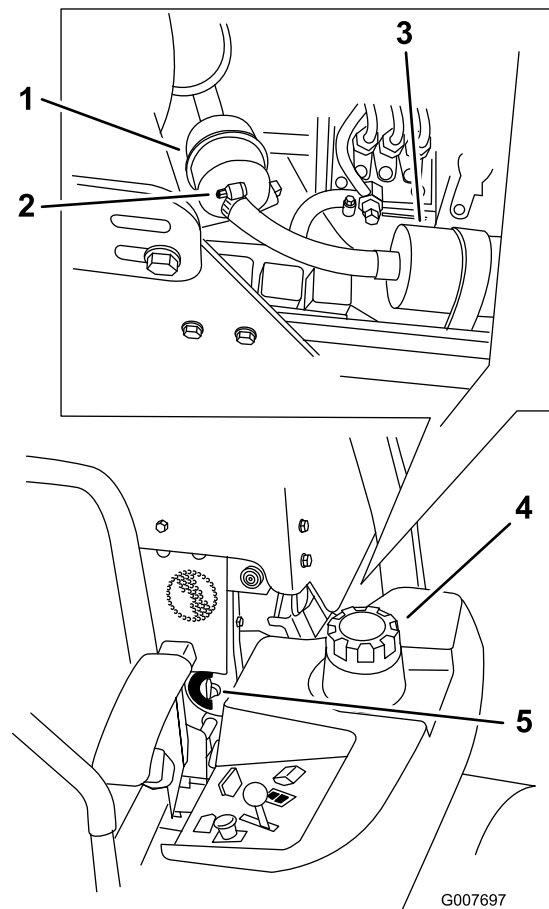

**Bild 44**

- |                     |                             |
|---------------------|-----------------------------|
| 1. Kraftstofffilter | 4. Linke Seite der Maschine |
| 2. Schlauchklemme   | 5. Kraftstoffhahn           |
| 3. Kraftstoffpumpe  |                             |

## Warten des Kraftstofftanks

Versuchen Sie nicht, den Kraftstofftank zu entleeren. Stellen Sie sicher, dass ein offizieller Vertragshändler den Kraftstofftank entleert und die Komponenten der Kraftstoffanlage wartet.

# Warten der elektrischen Anlage

## Warten der Batterie

### WARNUNG:

#### KALIFORNIEN

Warnung zu Proposition 65

Batteriepole, -klemmen und -zubehör enthalten Blei und Bleibestandteile. Dies sind Chemikalien, die laut den Behörden des Staates Kalifornien krebserregend sind und zu Erbschäden führen können. Waschen Sie sich nach dem Umgang mit diesen Materialien die Hände.

### ▲ GEFAHR

Die Batterieflüssigkeit enthält Schwefelsäure, die tödlich wirken und starke chemische Verbrennungen verursachen kann.

Trinken Sie nie Batteriesäure und vermeiden Sie den Kontakt mit Haut, Augen und Kleidungsstücken. Tragen Sie eine Schutzbrille, um Ihre Augen zu schützen sowie Gummihandschuhe, um Ihre Hände zu schützen.

## Entfernen der Batterie

### ▲ WARNUNG:

Batteriepole und Metallwerkzeuge können an metallischen Teilen Kurzschlüsse verursachen, was Funken erzeugen kann. Funken können zum Explodieren der Batteriegasen führen, was Verletzungen zur Folge haben kann.

- Vermeiden Sie, wenn Sie eine Batterie ein- oder ausbauen, dass die Batteriepole mit metallischen Maschinenteilen in Berührung kommen.
- Vermeiden Sie Kurzschlüsse zwischen metallischen Werkzeugen, den Batteriepolen und metallischen Maschinenteilen.

### ▲ WARNUNG:

Das unsachgemäße Verlegen der Batteriekabel kann zu Schäden an der Maschine führen, und die Kabel können Funken erzeugen. Funken können zum Explodieren der Batteriegasen führen, was Verletzungen zur Folge haben kann.

- Klemmen Sie immer das Minuskabel (schwarz) ab, bevor Sie das Pluskabel (rot) abklemmen.
  - Schließen Sie immer zuerst das Pluskabel (rot) an, bevor Sie das Minuskabel (schwarz) anschließen.
1. Kuppeln Sie den Zapfwellenantrieb aus, schieben Sie die Fahrtriebshebel in die arretierte Neutral-Stellung und aktivieren Sie die Feststellbremse.
  2. Stellen Sie vor dem Verlassen des Fahrersitzes den Motor ab, ziehen Sie den Schlüssel ab und warten Sie, bis alle rotierenden Teile zum Stillstand gekommen sind.
  3. Entriegeln Sie den Sitz und kippen Sie ihn nach vorne.
  4. Klemmen Sie zunächst das Minuskabel vom Minuspol (-) der Batterie ab (Bild 45).
  5. Ziehen Sie die rote Polkappe vom (roten) Pluspol der Batterie ab. Ziehen Sie dann das (rote) Pluskabel ab (Bild 45).



Bild 45

- |                          |                        |
|--------------------------|------------------------|
| 1. Minuspol der Batterie | 3. Rotes (+) Kabel     |
| 2. Pluspol der Batterie  | 4. Schwarzes (-) Kabel |

6. Entfernen Sie beide Flügelmuttern (1/4 Zoll), mit denen die Batterieschelle befestigt ist (Bild 46).
7. Entfernen Sie die beiden Schrauben, mit denen der Hydraulikbehälter befestigt ist (Bild 46).

8. Schieben Sie den Hydraulikbehälter von der Batterie weg.
9. Entfernen Sie die Batterie.

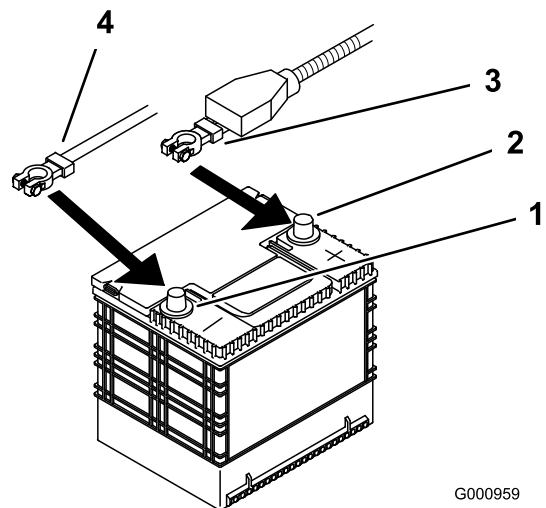
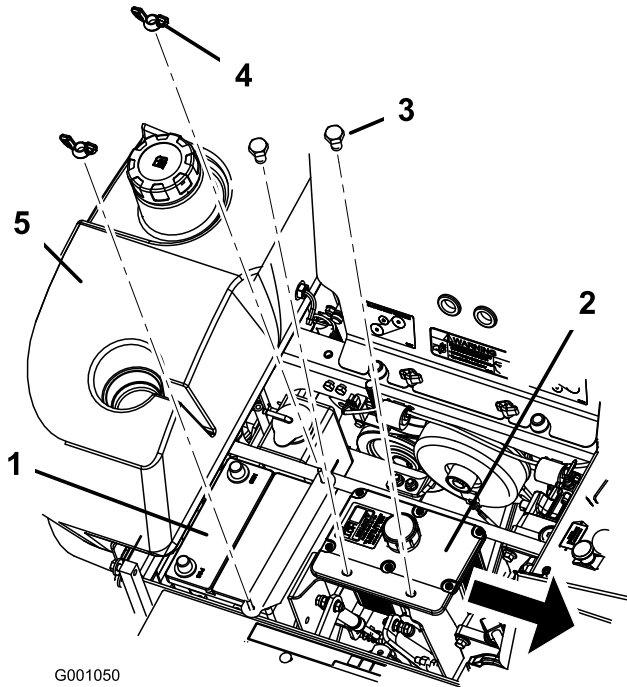

**Bild 46**

- |                      |                           |
|----------------------|---------------------------|
| 1. Batterie          | 4. Flügelmutter           |
| 2. Hydraulikbehälter | 5. Rechter Kraftstofftank |
| 3. Schrauben         |                           |

## Einbauen der Batterie

1. Legen Sie die Batterie in den Ständer, sodass die Klemmen auf der anderen Seite des Hydraulikbehälters sind (Bild 46).
2. Klemmen Sie zunächst das (rote) Pluskabel am Pluspol (+) der Batterie an.
3. Klemmen Sie dann das Minuskabel und Erdkabel am Minuspol (-) der Batterie an.
4. Befestigen Sie die Kabel mit 2 Schrauben (1/4 x 3/4 Zoll), 2 Scheiben (1/4 Zoll) und 2 Sicherungsmuttern (1/4 Zoll) (Bild 45).
5. Ziehen Sie die rote Polkappe über den (roten) Pluspol der Batterie.
6. Befestigen Sie die Batterie mit J-Schrauben, einer Halteschelle, 2 Scheiben (1/4 Zoll) und 2 Flügelmutter (1/4 Zoll) (Bild 46).

## Aufladen der Batterie

### ▲ WARNUNG:

Beim Laden der Batterie werden Gase erzeugt, die explodieren können.

Rauchen Sie nie in der Nähe der Batterie und halten Sie Funken und offenes Feuer von der Batterie fern.

**Wichtig:** Halten Sie die Batterie immer vollständig geladen (Dichte 1,265). Dies ist besonders wichtig zum Verhüten von Batterieschäden, wenn die Temperatur unter 0 °C fällt.

1. Stellen Sie sicher, dass die Entlüftungsdeckel auf die Batterie aufgeschraubt sind. Laden Sie die Batterie 10 bis 15 Minuten lang mit 25 bis 30 A oder 30 Minuten lang mit 10 A.
2. Wenn die Batterie voll geladen ist, ziehen Sie den Stecker des Ladegeräts aus der Dose. Klemmen Sie dann die Klemmen des Ladegeräts von den Batteriepolen ab (Bild 47).
3. Bauen Sie die Batterie in die Maschine ein und klemmen die Batteriekabel an den Polen an; siehe Einbauen der Batterie“.

**Hinweis:** Lassen Sie die Maschine nie mit abgeklemmter Batterie laufen, sonst können elektrische Schäden entstehen.

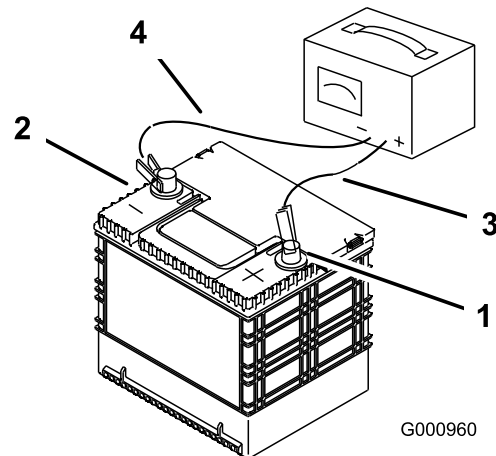

**Bild 47**

- |                          |                                 |
|--------------------------|---------------------------------|
| 1. Pluspol der Batterie  | 3. Rotes (+) Ladegerätkabel     |
| 2. Minuspol der Batterie | 4. Schwarzes (-) Ladegerätkabel |

## Warten der Sicherungen

Die elektrische Anlage wird durch Sicherungen geschützt. Es sind keine Wartungsarbeiten erforderlich. Überprüfen Sie jedoch das/den entsprechende(n) Bauteil/Stromkreis auf Kurzschluss, wenn eine Sicherung durchbrennt.

1. Entriegeln Sie die Motorhaube und heben Sie sie an, um die Sicherungsfassung zugänglich zu machen (Bild 48).
2. Ziehen Sie die Sicherungen zum Wechseln heraus.
3. Setzen Sie eine neue Sicherung ein (Bild 48).

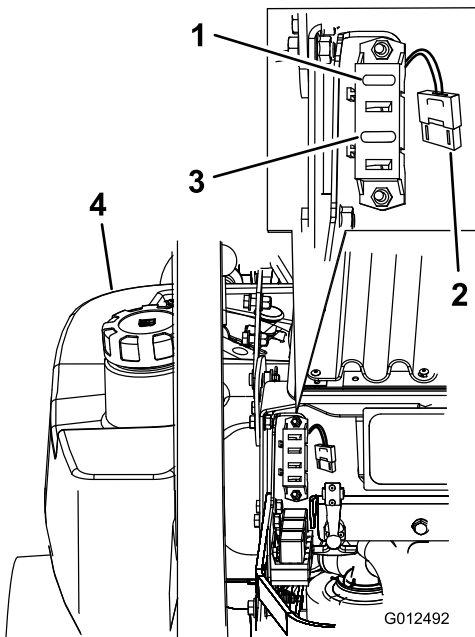

**Bild 48**

- |  |                          |
|--|--------------------------|
| 1. Zündung – 30 A (F1)                               | 3. Kupplung – 10 A (F3)  |
| 2. Kühlerlüfter: 50 Ampere<br>(große Profisicherung) | 4. Linker Kraftstofftank |

## Warten des Antriebssystems

### Einstellen der Spurweite

Die Maschine hat ein Handrad unter dem Sitz, mit dem Sie die Spurbreite einstellen können.

**Wichtig:** Stellen Sie die Neutralstellung des Griffs und der hydraulischen Pumpe ein, bevor Sie die Spurweite einstellen. Weitere Informationen finden Sie unter Einstellen der Neutralstellung des Griffs“ in Warten der Bedienelementanlage (Seite 54) und Einstellen der Neutralstellung der Hydraulikpumpe“ in Warten der Hydraulikanlage (Seite 56).

1. Drücken Sie beide Hebel gleichmäßig nach vorne.
2. Prüfen Sie, ob die Maschine nach einer Seite zieht. Wenn dies der Fall ist, stellen Sie den Motor ab und stellen Sie die Feststellbremse fest.
3. Entriegeln Sie den Sitz und kippen Sie ihn nach vorne, um an das Handrad für die Spurweite zu gelangen.

**Hinweis:** Bestimmen Sie die linke und rechte Seite der Maschine anhand der üblichen Einsatzposition.

4. Wenn die Maschine nach rechts gehen soll, drehen Sie das Handrad zur rechten Seite der Maschine. Siehe Bild 49.
5. Wenn die Maschine nach links gehen soll, drehen Sie das Handrad zur linken Seite der Maschine. Siehe Bild 49.
6. Wiederholen Sie die Einstellung, bis die Spurweite richtig ist.

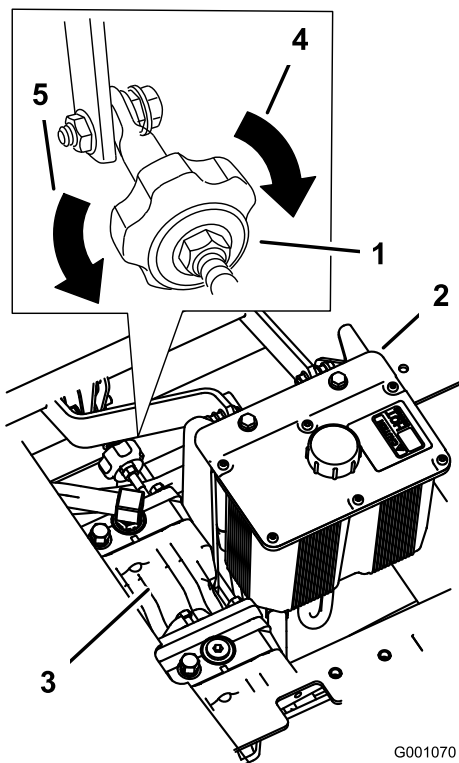

**Bild 49**

- |                      |   |
|----------------------|---|
| 1. Spurweitenhandrad | 4. In diese Richtung drehen für Spur rechts |
| 2. Hydraulikbehälter | 5. In diese Richtung drehen für Spur links  |
| 3. Hydraulikpumpen   |   |

## Prüfen des Reifendrucks

**Wartungsintervall:** Alle 50 Betriebsstunden/Monatlich (je nach dem, was zuerst erreicht wird)

Halten Sie den für die Hinterreifen angegebenen Reifendruck bei 90 kPa (13 psi) ein. Ein unterschiedlicher Reifendruck kann zu einem ungleichmäßigen Schnittbild führen. Prüfen Sie den Reifendruck am kalten Reifen, um einen möglichst genauen Wert zu erhalten.

**Hinweis:** Die Vorderreifen sind halbpneumatische Reifen, deren Luftdruck nicht geprüft werden muss.

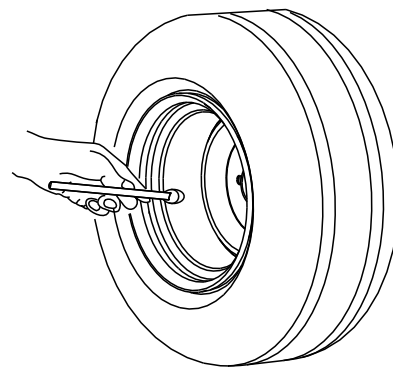

**Bild 50**

## Prüfen der Radnabenschlitzmutter

**Wartungsintervall:** Nach 100 Betriebsstunden—Prüfen Sie die Schlitzmutter der Radnabe.  
Alle 500 Betriebsstunden—Prüfen Sie die Schlitzmutter der Radnabe.  
Nach 100 Betriebsstunden—Prüfen Sie die Radmutter.  
Alle 500 Betriebsstunden—Prüfen Sie die Radmutter.

Ziehen Sie die Schlitzmutter mit 170 Nm an.

1. Kuppeln Sie den Zapfwellenantrieb aus, schieben Sie die Fahrtriebshebel in die arretierte Neutral-Stellung und aktivieren Sie die Feststellbremse.
2. Stellen Sie vor dem Verlassen des Fahrersitzes den Motor ab, ziehen Sie den Schlüssel ab und warten Sie, bis alle rotierenden Teile zum Stillstand gekommen sind.
3. Entfernen Sie den Splint.
4. Ziehen Sie die geschlitzte Mutter auf 170 Nm an (Bild 51).

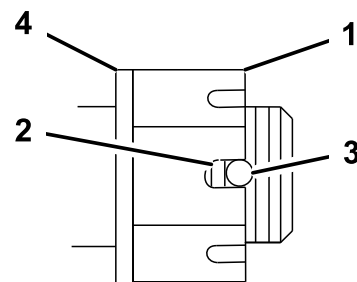

G001051

**Bild 51**

- |                         |  |
|-------------------------|--|
| 1. Schlitzmutter        | 3. Öffnung im Gewindegewand              |
| 2. Maximal zwei Gewinde | 4. Scheibe (falls erforderlich) sichtbar |

5. Überprüfen Sie den Abstand vom unteren Schlitzende in der Mutter zur Innenkante der Öffnung. Es sollten maximal zwei Gewinde sichtbar sein (Bild 51).
6. Wenn mehr als zwei Gewinde zu sehen sind, entfernen Sie die Mutter und fügen Sie eine Scheibe zwischen Nabe und Mutter ein.
7. Ziehen Sie die geschlitzte Mutter auf 170 Nm an (Bild 51).
8. Ziehen Sie die Mutter an, bis die nächste Schlitzreihe auf einer Linie mit der Öffnung im Schaft liegt (Bild 51).
9. Setzen Sie den Splint ein.

## Einstellen des Laufraddrehlagers

**Wartungsintervall:** Alle 500 Betriebsstunden (oder mindestens einmal jährlich).

1. Kuppeln Sie den Zapfwellenantrieb aus, schieben Sie die Fahrtriebshebel in die arretierte Neutral-Stellung und aktivieren Sie die Feststellbremse.
2. Stellen Sie vor dem Verlassen des Fahrersitzes den Motor ab, ziehen Sie den Schlüssel ab und warten Sie, bis alle rotierenden Teile zum Stillstand gekommen sind.
3. Entfernen Sie den Staubdeckel vom Laufrad und ziehen Sie die Sicherungsmutter an (Bild 52).
4. Ziehen Sie die Mutter so weit an, bis die Federscheiben flach sind. Drehen Sie dann 1/4 Drehung zurück, damit Sie die Vorlast korrekt auf die Lager verteilen können (Bild 52).

**Wichtig:** Achten Sie darauf, dass die Federscheiben korrekt wie in Bild 52 dargestellt eingesetzt sind.

5. Setzen Sie den Staubdeckel auf (Bild 52).

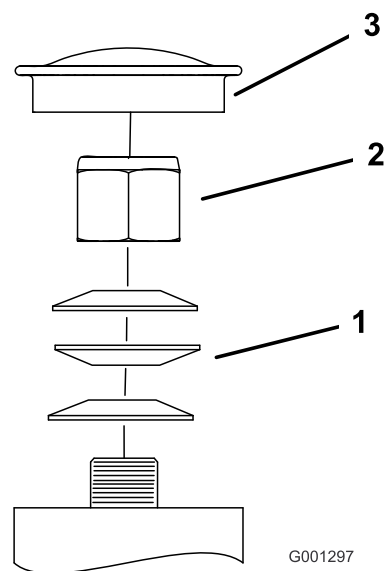

**Bild 52**

- |                     |                |
|---------------------|----------------|
| 1. Federscheiben    | 3. Staubdeckel |
| 2. Sicherungsmutter |                |

## Warten des Getriebes

### Prüfen Sie den Ölstand im Getriebe.

**Wartungsintervall:** Alle 100 Betriebsstunden

Verwenden Sie SAE 75W–90 synthetischen Getriebeschmierstoff.

1. Stellen Sie die Maschine auf eine ebene Fläche.
2. Kuppeln Sie den Zapfwellenantrieb aus, schieben Sie die Fahrtriebshebel in die arretierte Neutral-Stellung und aktivieren Sie die Feststellbremse.
3. Stellen Sie vor dem Verlassen des Fahrersitzes den Motor ab, ziehen Sie den Schlüssel ab und warten Sie, bis alle rotierenden Teile zum Stillstand gekommen sind.
4. Nehmen Sie die Prüfschraube an der Seite oder hinten am Getriebe ab (Bild 53).
5. Das Öl sollte bis an die Öffnung des Getriebes stehen.
6. Füllen Sie langsam Öl auf, um den richtigen Stand zu erreichen.

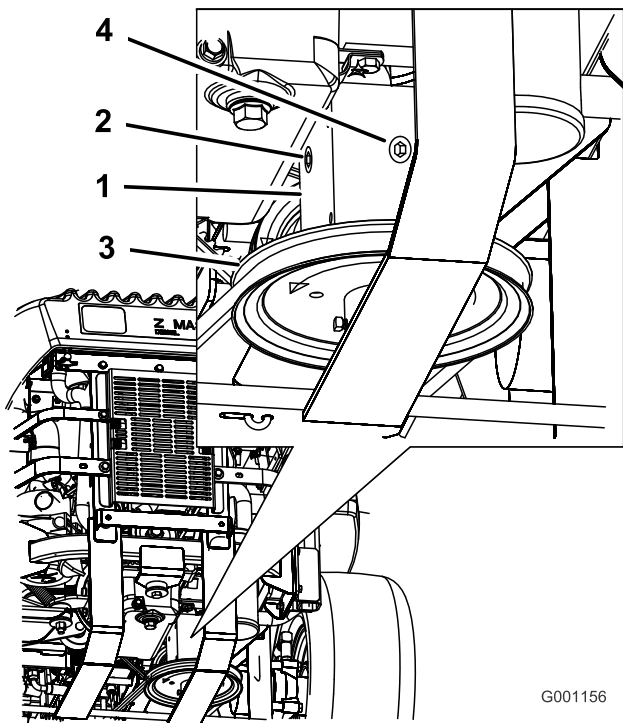

**Bild 53**

- |                           |                         |
|---------------------------|-------------------------|
| 1. Getriebe               | 3. Hintere Prüfschraube |
| 2. Seitliche Prüfschraube | 4. Riemenscheibe        |

- Ziehen Sie an der gefederten Spannscheibe für den Zapfwellentreibriemen und nehmen Sie den Riemen von der Kupplungsscheibe ab (Bild 54).

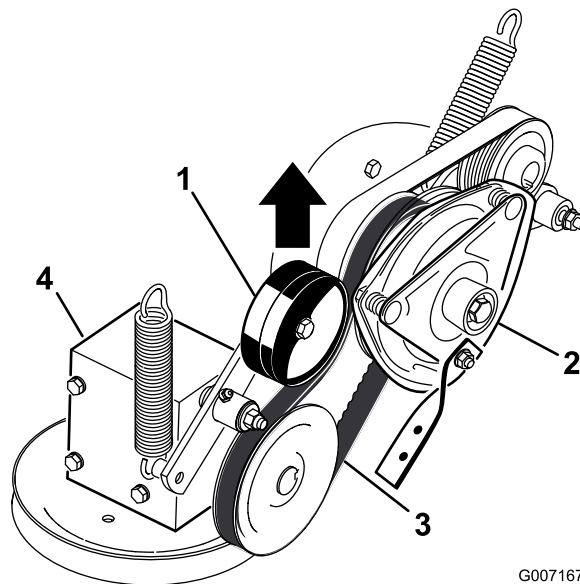

**Bild 54**

- |                           |                                |
|---------------------------|--------------------------------|
| 1. Gefederte Spannscheibe | 3. Zapfwellentreibriemen (ZWA) |
| 2. Kupplung               | 4. Getriebe                    |

## Wechseln des Getriebeöls

**Wartungsintervall:** Nach 100 Betriebsstunden  
Jährlich

Setzen Sie sich mit Ihrem Toro Vertragshändler in Verbindung, der Ihnen bei Austausch des Getriebeöls weiterhilft.

## Einstellen der Elektrokupplung

**Wartungsintervall:** Alle 500 Betriebsstunden

Die Kupplung lässt sich zum Herbeiführen einer einwandfreien Aktivierung und Bremswirkung einstellen.

- Kuppeln Sie den Zapfwellenantrieb aus, schieben Sie die Fahrtriebshebel in die arretierte Neutral-Stellung und aktivieren Sie die Feststellbremse.
- Stellen Sie vor dem Verlassen des Fahrersitzes den Motor ab, ziehen Sie den Schlüssel ab und warten Sie, bis alle rotierenden Teile zum Stillstand gekommen sind.
- Entriegeln Sie den Sitz und kippen Sie ihn nach vorne.
- Lösen Sie die Handräder an der vorderen Motorverkleidung und nehmen Sie die Verkleidung ab.

- Schließen Sie den elektrischen Anschluss für die Kupplung ab (Bild 55).
- Nehmen Sie die zwei Schrauben ab, mit denen der Gummikupplungsriemen am Mähwerkrahmen befestigt ist (Bild 55).
- Nehmen Sie die mittlere Schraube ab, mit denen die Kupplung an der Motorwelle befestigt ist, und entfernen Sie die Kupplung und den Schlüssel (Bild 55).

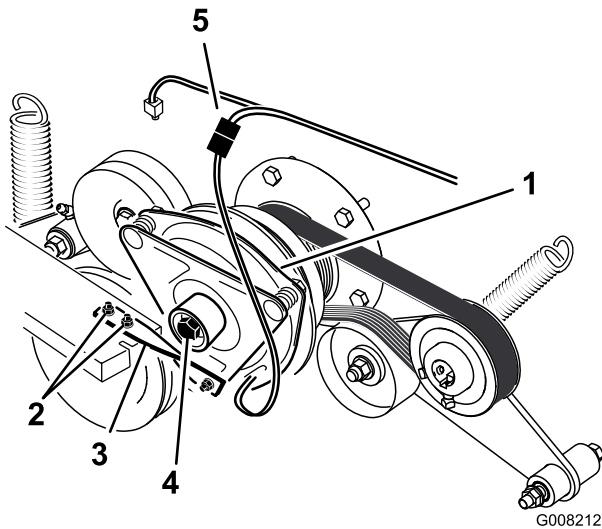

**Bild 55**

- |   |                               |
|---|-------------------------------|
| 1. Kupplung   | 4. Mittlere Kupplungsschraube |
| 2. Zwei Schrauben und Muttern für den Kupplungsriemen | 5. Elektrischer Anschluss     |
| 3. Gummikupplungsriemen                               |                               |

15. Halten Sie die Kurbelwelle an das Heck der Maschine und setzen Sie die mittlere Schraube ein. Ziehen Sie sie mit 68 Nm an (Bild 55).
16. Befestigen Sie den Gummikupplungsriemen mit den zwei vorher entfernten Schrauben und Muttern am Mähwerkrahmen (Bild 55).
17. Ziehen Sie an der gefederten Spanscheibe für den Zapfwellentreibriemen und befestigen Sie diese an der Kupplungsscheibe (Bild 54).
18. Stecken Sie den elektrischen Anschluss für die Kupplung ein (Bild 55).
19. Setzen Sie die vordere Motorverkleidung ein und ziehen Sie die Handräder fest.
20. Senken Sie den Sitz ab.

9. Stecken Sie eine 0,381 bis 0,533 mm Fühlerlehre durch einen Prüfschlitz in die Seite der Baugruppe. Stellen Sie sicher, dass die Lehre zwischen dem Anschlussstück und den Rotorabtrieboberflächen ist (Bild 56).
10. Ziehen Sie die Sicherungsmuttern fest, bis die Fühlerlehre etwas fest sitzt, jedoch leicht bewegt werden kann (Bild 56).
11. Wiederholen Sie diesen Vorgang für die restlichen Schlitz.
12. Prüfen Sie jeden Schlitz noch einmal und stellen Sie weiter ein, bis die Fühlerlehre zwischen dem Rotor und dem Anschlussstück beide Teile leicht berührt.

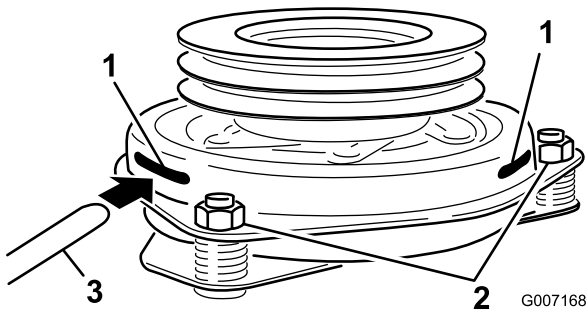

**Bild 56**

- |                   |                |
|-------------------|----------------|
| 1. Schlitz        | 3. Fühlerlehre |
| 2. Einstellmutter |                |

13. Montieren Sie die Kupplung mit dem Schlüssel an der Motorwelle.
14. Schmieren Sie die mittlere Schraube mit Blue Loctite® (oder Äquivalent) ein.



# Warten der Kühlanlage

## Warten der Kühlanlage

### ⚠ GEFAHR

Ablassen von heißem, unter Druck stehendem Kühlmittel bzw. eine Berührung des heißen Kühlers und benachbarter Teile kann zu schweren Verbrennungen führen.

- Entfernen Sie niemals den Kühlerdeckel, wenn der Motor heiß ist. Lassen Sie den Motor mindestens 15 Minuten lang oder so lange abkühlen, dass Sie den Kühlerdeckel berühren können, ohne Ihre Hand zu verbrennen.
- Berühren Sie nicht den Kühler oder benachbarte heiße Teile.

### ⚠ GEFAHR

Ein sich drehender Lüfter oder eine Antriebswelle kann zu Verletzungen führen.

- Bedienen Sie die Maschine niemals bei abgenommenen Abdeckungen.
- Halten Sie Finger, Hände und Kleidungsstücke vom sich drehenden Ventilator und von der Antriebswelle fern.
- Stellen Sie den Motor ab und ziehen den Zündschlüssel, bevor Sie Wartungsarbeiten durchführen.

### ⚠ ACHTUNG

Verschlucken von Motorkühlmittel kann zu Vergiftungen führen.

- Verschlucken Sie kein Kühlmittel.
- Stellen Sie sicher, dass Kinder und Haustiere keinen Zugang zum Kühlmittel haben.

## Prüfen des Kühlmittels

**Wartungsintervall:** Bei jeder Verwendung oder täglich

Nach acht Betriebsstunden

Alle 100 Betriebsstunden

**Flüssigkeit:** 50/50 Gemisch aus Frostschutzmittel/Dex-Cool® mit verlängerter Lebensdauer und Wasser.

**Fassungsvermögen der Kühlanlage:** 4,6 l

**Hinweis:** Öffnen Sie nicht den Kühlerdeckel. Dadurch kann Luft in die Kühlanlage gelangen.

1. Stellen Sie die Maschine auf eine ebene Fläche, stellen Sie den Motor ab und aktivieren Sie die Feststellbremse.
2. Entriegeln Sie den Sitz und kippen Sie ihn nach vorne.
3. Überprüfen Sie bei abgekühltem Motor den Stand des Überlaufgefäßes. Der Flüssigkeitsstand muss mindestens das Niveau der an der Außenseite der Überlaufgefäßes angebrachten Markierung haben (Bild 57).
4. Ist der Kühlmittelstand zu niedrig, so wird ein 50/50 Gemisch aus Frostschutzmittel/Dex-Cool® und Wasser in das Überlaufgefäß gegeben (Bild 57).
5. Geben Sie das 50/50 Kühlmittelgemisch in das Überlaufgefäß bis zur am Gefäß angebrachten Markierung (Bild 57).

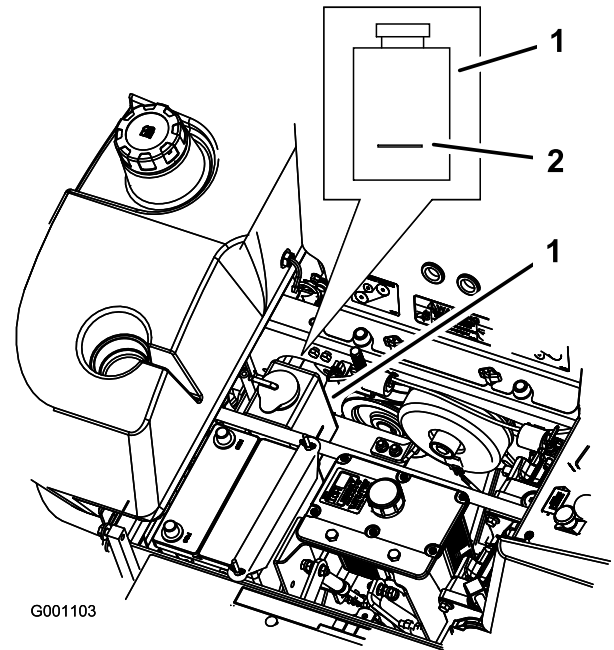

**Bild 57**

1. Frostschutzmittel-Überlaufgefäß
2. Markierung an der Außenseite des Überlaufgefäßes

## Reinigen des Kühlergitters und des Ölkühlers

**Wartungsintervall:** Bei jeder Verwendung oder täglich

Prüfen und reinigen Sie das Kühlergitter und den Ölkühler vor der Inbetriebnahme. Entfernen Sie Schnittgut, Schmutz und andere Fremdkörper vom Ölkühler und Kühlergitter mit Druckluft (Bild 58).

# Warten der Bremsen

## Einstellen der Feststellbremse

Wartungsintervall: Alle 25 Betriebsstunden

Alle 200 Betriebsstunden

1. Aktivieren Sie die Feststellbremse (Hebel nach oben).
2. Messen Sie die Länge der Feder. Der Abstand zwischen den Scheiben sollte 64 mm betragen (Bild 59).
3. Falls Sie eine Einstellung vornehmen müssen, lockern Sie die Klemmmutter unterhalb der Feder und ziehen Sie die Mutter direkt unter dem Joch an (Bild 59). Drehen Sie die Mutter, bis Sie den korrekten Messwert erhalten. Drehen Sie die Muttern nach rechts, um die Federlänge zu verkürzen und nach links, um die Federlänge zu erhöhen.
4. Ziehen Sie die zwei Muttern zusammen fest.
5. Aktivieren Sie die Feststellbremse (Hebel nach oben). Prüfen Sie die Länge der Feder erneut.
6. Wiederholen Sie ggf. die obigen Schritte.
7. Wiederholen Sie die Schritte für die andere Maschinenseite.

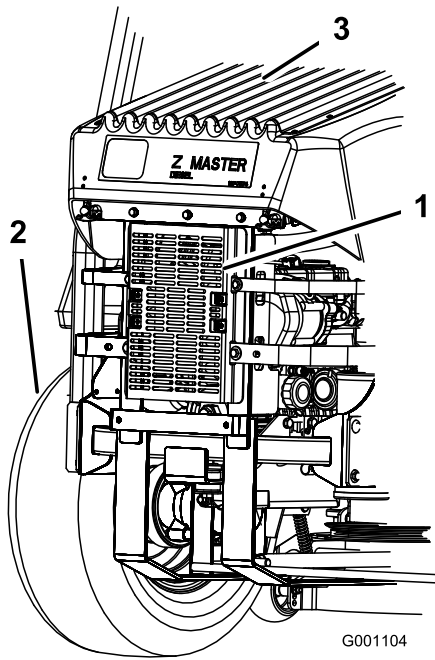

**Bild 58**

1. Hydraulische Ölkühlung
2. Rechter Hinterreifen
3. Kühlgitter

## Wechseln des Kühlmittels

Wartungsintervall: Jährlich

Lassen Sie das Motorkühlmittel jedes Jahr von einem offiziellen Vertragshändler wechseln.

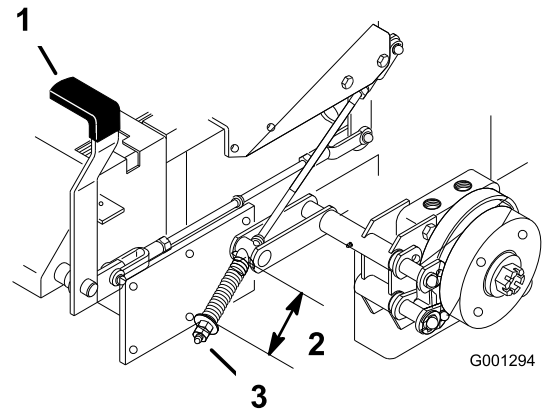

**Bild 59**

1. Bremshebel – aktiviert
2. Feder, 64 mm
3. Einstellen der Mutter und Klemmmutter

# Warten der Riemen

## Prüfen der Riemen

**Wartungsintervall:** Alle 100 Betriebsstunden—Prüfen Sie den Riemen auf Risse oder Abnutzung.

Das Quietschen des Riemens, wenn er sich dreht, das Schlüpfen der Messer beim Mähen, zerfranste Ränder, Versengen und Risse – dies alles sind Hinweise auf einen abgenutzten Mähwerk-Treibriemen. Tauschen Sie den Mähwerkriemen aus, wenn Sie einen dieser Umstände feststellen.

## Austauschen des Mähwerkriemens

**Wichtig:** Die Befestigungen an den Abdeckungen dieser Maschine bleiben nach dem Entfernen an der Abdeckung. Lösen Sie alle Befestigungen an jeder Abdeckung um ein paar Umdrehungen, sodass die Abdeckungen lose aber noch verbunden sind; lösen Sie dann alle Befestigungen, bis die Abdeckung nicht mehr befestigt ist. Dies verhindert, dass die Schrauben aus Versehen aus den Halterungen herausgeschraubt werden.

Das Quietschen des Riemens, wenn er sich dreht, das Schlüpfen der Messer beim Mähen, zerfranste Ränder, Versengen und Risse – dies alles sind Hinweise auf einen abgenutzten Mähwerk-Treibriemen. Wechseln Sie den Mähwerkriemen aus, wenn Sie solche Anzeichen feststellen.

1. Kuppeln Sie den ZWA-Antrieb aus, schieben Sie die Fahrtriebshebel in die arretierte Neutral-Stellung und aktivieren Sie die Feststellbremse.
2. Stellen Sie vor dem Verlassen des Fahrersitzes den Motor ab, ziehen Sie den Schlüssel ab und warten Sie, bis alle rotierenden Teile zum Stillstand gekommen sind.
3. Entfernen Sie die Riemenabdeckungen und die Schrauben.
4. Lösen Sie den starren Spannarm und stellen Sie ihn ein, um die Riemen Spannung zu lösen (Bild 61).
5. Entfernen Sie den alten Riemen.
6. Verlegen Sie den neuen Riemen um die Scheiben (Bild 60).

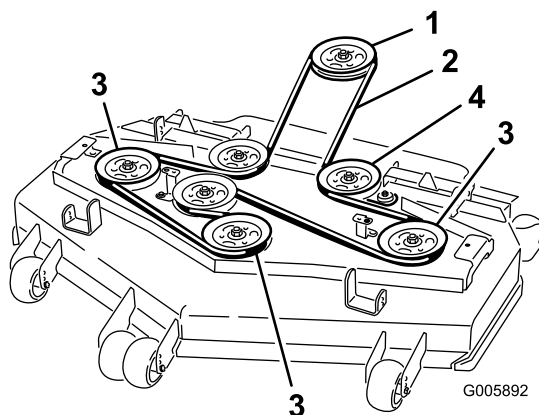

**Bild 60**

- |                          |                           |
|--------------------------|---------------------------|
| 1. Fixierter Spannarm    | 4. Mähwerkriemen          |
| 2. Rechteckiges Loch     | 5. Riemenführung          |
| 3. Fixierte Spannscheibe | 6. Gefederte Spannscheibe |

7. Setzen Sie eine Ratsche mit einem kurzen Griff oder ein Stemmeisen in das rechteckige Loch im fixierten Spannarm ein (Bild 61).
8. Senken Sie das Mähwerk auf eine Schnitthöhe von 76 mm ab.
9. Drehen Sie zum Erhöhen der Riemen Spannung die Ratsche oder das Stemmeisen nach links, um den starren Spannarm zu bewegen, bis Sie einen Abstand von 16,5 cm zwischen den Federhaken erhalten (Bild 61).

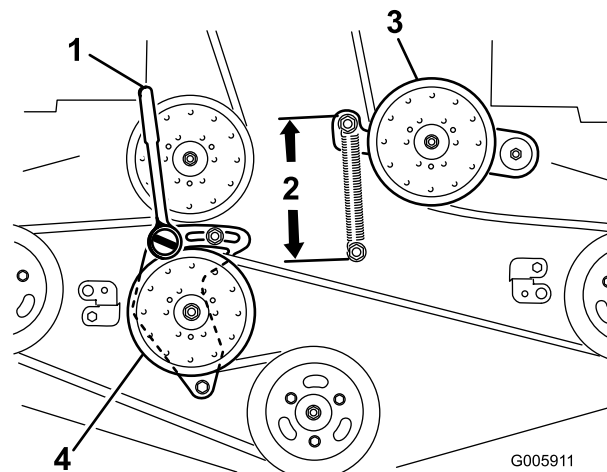

**Bild 61**

- |   |                           |
|---|---------------------------|
| 1. Ratsche mit kurzem Griff oder Stemmeisen | 3. Gefederte Spannscheibe |
| 2. 16,5 cm zwischen den Federhaken          | 4. Starre Spannscheibe    |

10. Halten Sie den Riemen gespannt und ziehen Sie die beiden Schrauben an, mit denen der fixierte Spannarm befestigt ist.
11. Nehmen Sie die Ratsche oder das Stemmeisen aus dem rechteckigen Loch im fixierten Spannarm.

- Setzen Sie die Riemenabdeckungen auf. Die Laschen sollten in den Schlitten stecken. Setzen Sie die Schrauben und und schließen Sie die Laschen (Bild 62).
- Prüfen Sie die Spannung der Treibriemen. Siehe Einstellen der Treibriemen“.

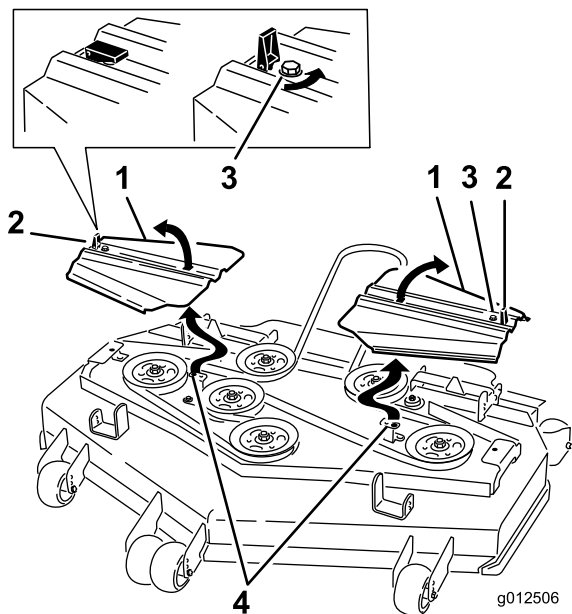

**Bild 62**

- |                    |   |
|--------------------|---|
| 1. Riemenabdeckung | 3. Schraube                                 |
| 2. Riegel          | 4. Setzen Sie die Lasche in den Schlitz ein |

arretierte Neutral-Stellung und aktivieren Sie die Feststellbremse.

- Stellen Sie vor dem Verlassen des Fahrersitzes den Motor ab, ziehen Sie den Schlüssel ab und warten Sie, bis alle rotierenden Teile zum Stillstand gekommen sind.
- Kippen Sie den Sitz nach vorne, lösen Sie die Schrauben und entfernen Sie die vordere Motorverkleidung (Bild 63).

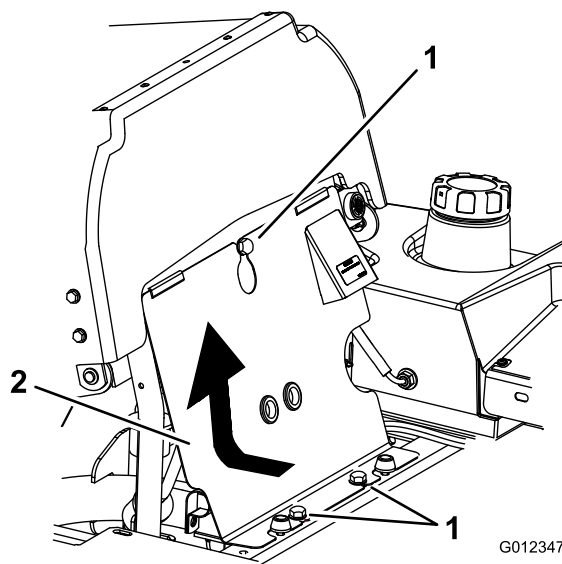

**Bild 63**

- |             |                             |
|-------------|-----------------------------|
| 1. Schraube | 2. Vordere Motorverkleidung |
|-------------|-----------------------------|

## Austauschen des Zapfwellen-Treibriemens

**Wartungsintervall:** Alle 50 Betriebsstunden—Prüfen Sie den ZWA-Treibriemen.

**Wichtig:** Die Befestigungen für die vordere Motorabdeckung werden beim Abnehmen der Motorhaube nicht entfernt. Lösen Sie alle Befestigungen um ein paar Umdrehungen, sodass die Abdeckung lose aber noch verbunden ist; lösen Sie dann alle Befestigungen, bis die Abdeckung nicht mehr befestigt ist. Dies verhindert, dass die Schrauben aus Versehen aus den Halterungen herausgeschraubt werden.

Das Quietschen des Riemens, wenn er sich dreht, das Schlüpfen der Messer beim Mähen, zerfranste Ränder, Versengen und Risse – dies alles sind Hinweise auf einen abgenutzten Zapfwellen-Treibriemen. Tauschen Sie den Zapfwellen-Treibriemen aus, wenn Sie einen dieser Umstände feststellen.

- Kuppeln Sie den Zapfwellenantrieb aus, schieben Sie die Fahrtriebshebel in die

- Entfernen Sie die Feder vom Spannarm (Bild 64).
- Entfernen Sie den Kupplungsanschlag.
- Nehmen Sie den alten Zapfwellen-Treibriemen ab.
- Verlegen Sie den neuen Zapfwellen-Treibriemen um die Kupplungs- und Getriebespannscheibe (Bild 64).
- Montieren Sie den Kupplungsanschlag.
- Haken Sie die Feder wieder in den Spannarm ein (Bild 64).

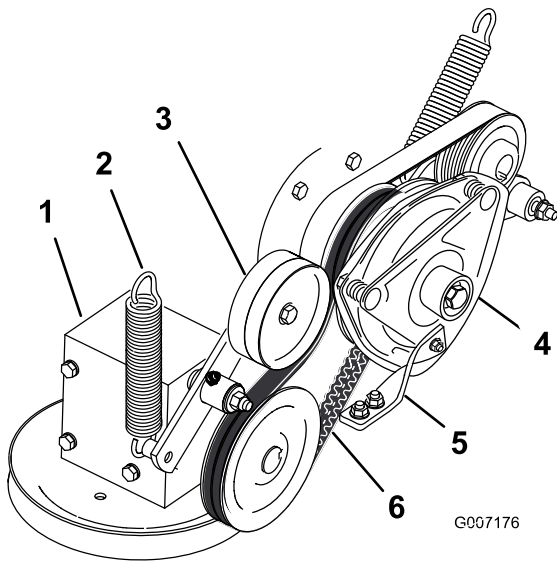

**Bild 64**

- |                           |                           |
|---------------------------|---------------------------|
| 1. Getriebe               | 4. Kupplung               |
| 2. Feder                  | 5. Gummikupplungsanschlag |
| 3. Gefederte Spannscheibe | 6. Zapfwellen-Treibriemen |

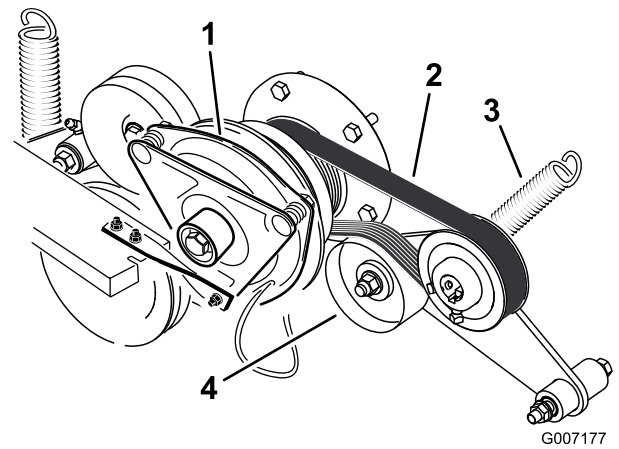

**Bild 65**

- |                       |                           |
|-----------------------|---------------------------|
| 1. Kupplung           | 3. Feder                  |
| 2. Pumpen-Treibriemen | 4. Gefederte Spannscheibe |

## Austauschen des Pumpen-Treibriemens

**Wartungsintervall:** Alle 50 Betriebsstunden—Prüfen Sie den Treibriemen der Pumpe.

**Hinweis:** Wenn Sie den Pumpen-Treibriemen austauschen möchten, müssen Sie zuerst den Zapfwellen-Treibriemen entfernen.

1. Kippen Sie den Sitz nach vorne und entfernen Sie die vordere Motorverkleidung.
2. Entfernen Sie den Zapfwellen-Treibriemen.
3. Entfernen Sie die Feder vom Spannarm (Bild 65).
4. Legen Sie einen neuen Riemen um die Motor- und Hydraulikpumpenscheiben (Bild 65).
5. Montieren Sie den Zapfwellen-Treibriemen.
6. Haken Sie die Feder wieder in den Spannarm ein (Bild 65).

## Auswechseln und Spannen des Lichtmaschinen-Treibriemens

### Auswechseln des Lichtmaschinen-Treibriemens

**Wartungsintervall:** Alle 50 Betriebsstunden—Prüfen Sie den Lichtmaschinenriemen.

Wenn der Lichtmaschinenriemen ersetzt werden muss, bringen Sie die Maschine zu einem offiziellen Vertragshändler.

### Spannen des Lichtmaschinen-Riemens

1. Legen Sie einen Griff zwischen die Lichtmaschine und den Zylinderblock.
2. Stellen Sie die Lichtmaschine nach außen ein, sodass der Riemen zwischen den Motor- und Lichtmaschinenspannscheiben 7 bis 9 mm durchhängt, und Sie eine Kraft von 10 kgf aufbringen (Bild 66).
3. Ziehen Sie die Lichtmaschinenschrauben fest.
4. Überprüfen Sie die Riemenspannung noch einmal und korrigieren Sie diese ggf.
5. Wenn die Spannung richtig ist, ziehen Sie die untere und obere Schraube fest (Bild 66).

# Warten der Bedienelementanlage

## Einstellen der Leerlaufstellung der Fahrtriebshebel

Wenn die Fahrtriebshebel nicht auf einer Linie sind oder nicht leicht in die Kerbe am Armaturenbrett rutschen, müssen Sie sie neu einstellen. Stellen Sie jeden Hebel, die einzelnen Federn und Gestänge gesondert ein.

**Hinweis:** Es ist wichtig, dass die Fahrtriebshebel korrekt montiert sind. Siehe Installieren der Fahrtriebshebel in den Einrichtungsanweisungen.



Bild 66

- |                                       |                    |
|---------------------------------------|--------------------|
| 1. Lichtmaschine                      | 4. Obere Schraube  |
| 2. Treibriemen                        | 5. Untere Schraube |
| 3. Durchhängung 7 bis 9 mm bei 10 kgf |                    |

1. Kuppeln Sie den Zapfwellenantrieb aus, schieben Sie die Fahrtriebshebel in die arretierte Neutral-Stellung und aktivieren Sie die Feststellbremse.
2. Stellen Sie vor dem Verlassen des Fahrersitzes den Motor ab, ziehen Sie den Schlüssel ab und warten Sie, bis alle rotierenden Teile zum Stillstand gekommen sind.
3. Entriegeln Sie den Sitz und kippen Sie ihn nach vorne.
4. Beginnen Sie mit dem linken oder rechten Fahrtriebshebel.
5. Schieben Sie den Hebel in die Neutral-Stellung (nicht arretiert) (Bild 67).
6. Ziehen Sie den Hebel zurück, bis der Lastösenbolzen (am Arm unter dem Gelenkschaft) das Schlitzende berührt (und soeben Druck auf die Feder ausübt) (Bild 67).
7. Prüfen Sie, dass der Fahrtriebshebel relativ zur Kerbe im Armaturenbrett ist (Bild 67). Er sollte zentriert sein, so dass der Hebel nach außen in die gesperrte Neutralstellung gedreht werden kann.

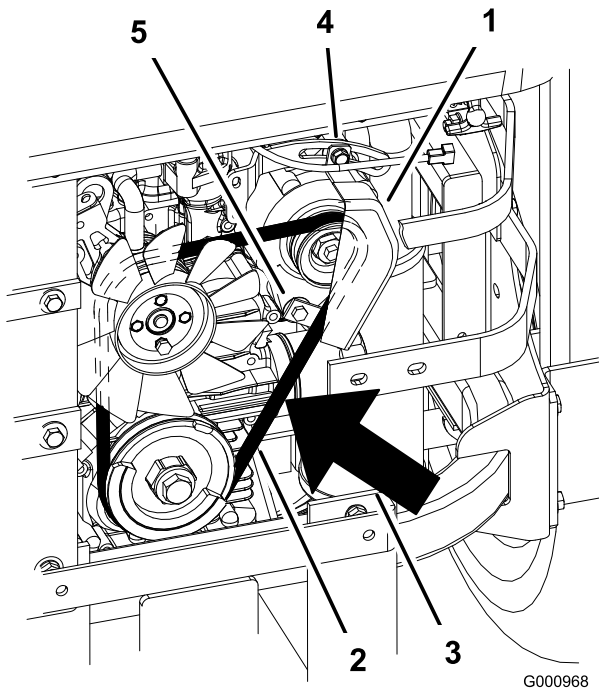
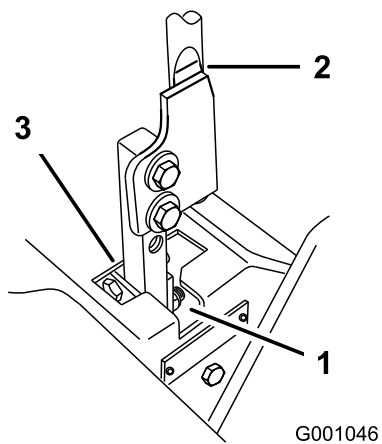

**Bild 67**

1. Arretierte Neutral-Stellung 3. Neutralstellung  
2. Fahrtriebshebel

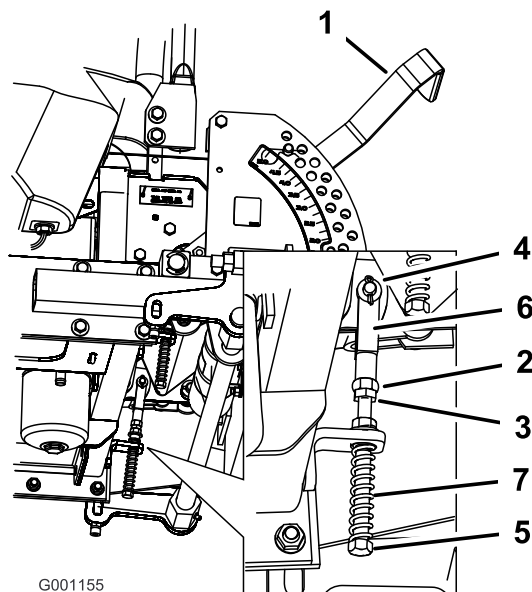

**Bild 68**

1. Schnitthöhenhebel 5. Einstellschraube  
2. Mutter gegen Joch 6. Joch  
3. Klemmmutter 7. Feder  
4. Lastösenbolzen im Schlitz

8. Sollte eine Einstellung erforderlich sein, lockern Sie die Mutter und die Klemmmutter gegen das Joch (Bild 68).  
9. Drücken Sie den Fahrtriebshebel leicht nach hinten, drehen Sie den Kopf der Einstellschraube in die entsprechende Richtung, bis der Schalthebel in der Neutralsperrstellung zentriert ist (Bild 68).

**Hinweis:** Wenn Sie den Hebel nach hinten gedrückt halten, bleibt der Stift am Ende des Schlitzes und Sie können den Hebel mit der Einstellschraube in die entsprechende Stellung verschieben.

10. Ziehen Sie die Mutter und die Klemmmutter an (Bild 68).  
11. Wiederholen Sie die Schritte an der anderen Maschinenseite.

# Warten der Hydraulikanlage

## Warten der Hydraulikanlage

**Hydraulikölsorte:** Toro® HYPR-OIL™  
500-Hydrauliköl oder Mobil® 1 15W-50 Öl

**Fassungsvermögen der Hydraulikanlage:** 3,9 l

**Wichtig:** Verwenden Sie das angegebene Öl. Andere Ölsorten können die hydraulische Anlage beschädigen.

## Prüfen des Hydrauliköls

**Wartungsintervall:** Nach acht Betriebsstunden

Alle 25 Betriebsstunden

**Hinweis:** Sie können den Füllstand der Hydraulikanlage auf zweierlei Art prüfen: Wenn das Öl warm ist oder wenn das Öl kalt ist. Die Zwischenplatte im Behälter hat zwei Markierungen – für kaltes und für warmes Öl.

1. Stellen Sie die Maschine auf eine ebene Fläche und ziehen Sie die Feststellbremse an.
2. Reinigen Sie den Bereich um den Einfüllstutzen des Hydraulikbehälters (Bild 69).
3. Drehen Sie den Deckel vom Einfüllstutzen ab. Schauen Sie in den Stutzen um sicherzustellen, dass Öl im Behälter ist (Bild 69).
4. Wenn kein Öl vorhanden ist, füllen Sie Öl bis zur Einfüllmarke für kaltes Öl an der Zwischenplatte nach.
5. Lassen Sie die Maschine 15 Minuten lang mit niedriger Drehzahl laufen, um die Anlage zu entlüften und das Öl anzuwärmen. Siehe Anlassen und Abstellen des Motors“ auf Betrieb (Seite 16).
6. Prüfen Sie den Füllstand nochmals bei warmem Öl. Das Öl sollte lauwarm sein.
7. Füllen Sie ggf. Öl in den Hydraulikbehälter.  
**Hinweis:** Der Füllstand sollte bei heißem Öl die Oberkante der heißen Einfüllmarkierung der Zwischenplatte erreichen (Bild 69).
8. Schrauben Sie den Deckel auf den Einfüllstutzen.



Bild 69

1. Heißer Füllstand: Voll      2. Kalter Füllstand: Voll

### ⚠️ WARNUNG:

Unter Druck austretendes Hydrauliköl kann unter die Haut dringen und Verletzungen verursachen.

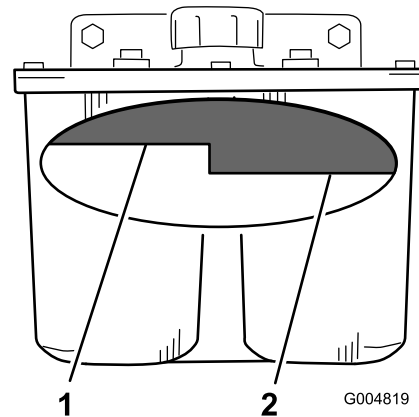
- Wenn Hydrauliköl in die Haut eindringt, muss es innerhalb weniger Stunden von einem Arzt, der mit dieser Art von Verletzungen vertraut ist, chirurgisch entfernt werden. Andernfalls kann Gangrän einsetzen.
- Halten Sie Ihren Körper und Ihre Hände von Nadellöchern und Düsen fern, aus denen Hydrauliköl unter hohem Druck ausgestoßen wird.
- Gehen Sie hydraulischen Undichtheiten nur mit Pappe oder Papier nach.
- Entspannen Sie den Druck in der Hydraulikanlage auf eine sichere Art und Weise, bevor Sie irgendwelche Arbeiten an der Anlage durchführen.
- Stellen Sie sicher, dass alle hydraulischen Anschlüsse fest angezogen sind und dass sich alle hydraulischen Schläuche und Leitungen in einwandfreiem Zustand befinden, bevor Sie die Anlage unter Druck stellen.

## Austauschen des Hydraulikfilters und -öls

**Wartungsintervall:** Nach 25 Betriebsstunden

Alle 250 Betriebsstunden—Wechseln Sie die Hydraulikfilter und das -öl, wenn Sie als Öl Mobil® 1 verwenden.

Alle 500 Betriebsstunden—Wechseln Sie die Hydraulikfilter und das -öl,



wenn Sie als Öl Toro® HYPR-OIL™  
500 verwenden.

Verwenden Sie über 0 °C Sommerfilter.

Verwenden Sie unter 0 °C Winterfilter.

1. Kuppeln Sie den Zapfwellenantrieb aus, schieben Sie die Fahrtriebshebel in die arretierte Neutral-Stellung und aktivieren Sie die Feststellbremse.
2. Stellen Sie vor dem Verlassen des Fahrersitzes den Motor ab, ziehen Sie den Schlüssel ab und warten Sie, bis alle rotierenden Teile zum Stillstand gekommen sind.

**Wichtig: Verwenden Sie keinen alternativen KFZ-Ölfilter, dies könnte die Hydraulikanlage schwer beschädigen.**

3. Stellen Sie eine Auffangwanne unter den Filter, bauen Sie den alten Filter aus und wischen Sie die Dichtungsfläche des Filterstutzens sauber (Bild 70).

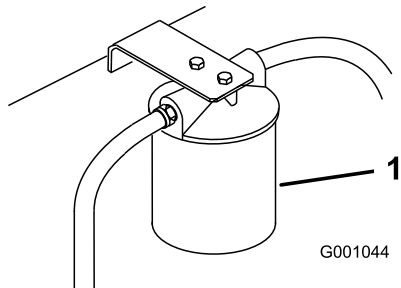

**Bild 70**

1. Hydraulikfilter

4. Nehmen Sie den rechten Hydraulikschlauch ab, der im Adapter endet (Bild 71).
5. Lassen Sie das Öl aus der Anlage in die Auffangwanne laufen.
6. Montieren Sie den rechten Hydraulikschlauch am Adapter (Bild 71).

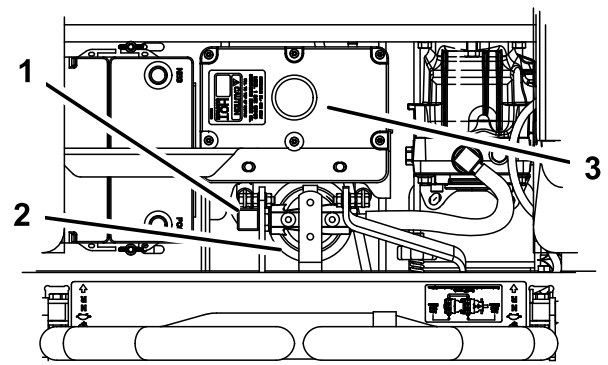

G001313

**Bild 71**

1. Rechter Hydraulikschlauch
2. Hydraulikfilter
3. Hydraulikbehälter

7. Ölen Sie die Gummidichtung am Ersatzfilter leicht mit Frischöl ein (Bild 72).
8. Montieren Sie den Ersatzfilter am Filteradapter. Ziehen Sie ihn nicht zu fest an.
9. Füllen Sie den Hydraulikbehälter mit Hydraulikflüssigkeit, bis die Flüssigkeit über den Filter läuft. Drehen Sie den Ölfilter dann nach rechts, bis die Gummidichtung den Filteradapter berührt. Ziehen Sie den Filter dann um eine weitere halbe Umdrehung fest (Bild 72).
10. Wischen Sie verschüttetes Öl auf.
11. Füllen Sie Öl bis zur kalten Einfüllmarke im Hydraulikbehälter ein.
12. Starten Sie den Motor und lassen ihn ca. zwei Minuten lang laufen, um die Anlage zu entlüften. Stellen Sie den Motor ab und prüfen Sie die Dichtigkeit. Wenn sich ein Rad oder beide Räder nicht drehen, lesen Sie den Abschnitt Entlüften der Hydraulikanlage“.
13. Prüfen Sie den Füllstand nochmals bei warmem Öl. Das Öl sollte lauwarm sein.
14. Füllen Sie ggf. Öl in den Hydraulikbehälter. Füllen Sie nicht zu viel ein.



Bild 72

G001043

- |                    |            |
|--------------------|------------|
| 1. Hydraulikfilter | 3. Adapter |
| 2. Dichtung        |            |

## ⚠️ WARNUNG:

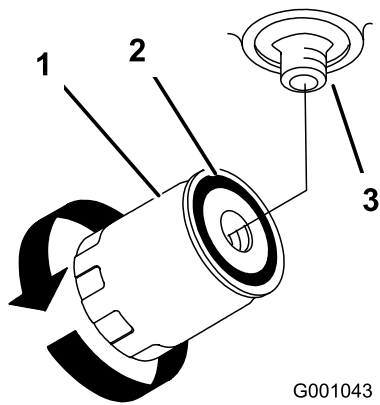
Unter Druck austretendes Hydrauliköl kann unter die Haut dringen und Verletzungen verursachen.

- Wenn Hydrauliköl in die Haut eindringt, muss es innerhalb weniger Stunden von einem Arzt, der mit dieser Art von Verletzungen vertraut ist, chirurgisch entfernt werden. Andernfalls kann Gangrän einsetzen.
- Halten Sie Ihren Körper und Ihre Hände von Nadellöchern und Düsen fern, aus denen Hydrauliköl unter hohem Druck ausgestoßen wird.
- Gehen Sie hydraulischen Undichtheiten nur mit Pappe oder Papier nach.
- Entspannen Sie den Druck in der Hydraulikanlage auf eine sichere Art und Weise, bevor Sie irgendwelche Arbeiten an der Anlage durchführen.
- Stellen Sie sicher, dass alle hydraulischen Anschlüsse fest angezogen sind und dass sich alle hydraulischen Schläuche und Leitungen in einwandfreiem Zustand befinden, bevor Sie die Anlage unter Druck stellen.

## Entlüften der Hydraulikanlage

Die Antriebsanlage entlüftet sich automatisch. Nach einem Ölwechsel oder Arbeiten an der Anlage kann ein manuelles Entlüften jedoch erforderlich sein.

1. Bocken Sie die Maschine hinten auf, bis die Räder nicht mehr den Boden berühren und stützen Sie die Maschine auf Achsständern ab.
2. Lassen Sie den Motor an und lassen Sie ihn mit niedrigen Drehzahlen laufen. Aktivieren Sie den Hebel und den Antrieb auf der einen Seite und drehen Sie das Rad von Hand.
3. Lassen Sie, wenn sich die Räder von selbst zu drehen beginnen, den Antrieb eingeschaltet, bis sich die Räder ohne zu rucken drehen. (mindestens zwei Minuten lang).
4. Prüfen Sie den Hydraulikölstand und füllen Sie nach Bedarf Öl auf den korrekten Füllstand nach.
5. Wiederholen Sie diese Schritte an der anderen Seite.

## Prüfen der Hydraulikschläuche

**Wartungsintervall:** Alle 100 Betriebsstunden

Prüfen Sie die Hydraulikschläuche auf Dichtheit, lockere Verbindungsteile, Knicke, lockere Stützteile, Abnutzung, witterungsbedingte Minderung und chemischen Angriff. Führen Sie alle erforderlichen Reparaturen vor der Inbetriebnahme durch.

**Hinweis:** Halten Sie die Bereiche um die Hydraulikanlage frei von Gras und Schmutz.

## Einstellen der Leerlaufstellung der Hydraulikpumpe

**Hinweis:** Stellen Sie zunächst die Leerlaufstellung für den Griff ein. Diese Einstellung muss korrekt sein, bevor weitere Anpassungen vorgenommen werden können.

Diese Einstellung muss bei drehenden Antriebsrädern vorgenommen werden.

## ⚠️ GEFAHR

Mechanische oder hydraulische Wagenheber können u. U. ausfallen, was schwere Verletzungen zur Folge haben kann.

- Benutzen Sie zum Abstützen der Maschine Achsständer.
- Verwenden Sie keine hydraulischen Wagenheber.

## **⚠️ WARNUNG:**

Der Motor muss laufen, damit die Fahrtriebshebel eingestellt werden können. Der Kontakt mit beweglichen Teilen oder heißen Oberflächen kann zu Verletzungen führen.

Halten Sie Ihre Hände, Füße, das Gesicht, Kleidungsstücke und andere Körperteile von sich drehenden Teilen, vom Auspuff und anderen heißen Oberflächen fern.

1. Heben Sie den Rahmen an und bocken Sie die Maschine auf, sodass sich die Antriebsräder frei bewegen können.
2. Ziehen Sie den Stecker vom Sicherheitsschalter des Sitzes ab. Schließen Sie vorübergehend ein Überbrückungskabel an den Klemmen des Kabelbaumsteckers an.
3. Entriegeln Sie den Sitz und kippen Sie ihn nach vorne.
4. Nehmen Sie die Sitzstange ab und kippen Sie den Sitz nach vorne.

## **Einstellen der rechten Neutralstellung der Hydraulikpumpe**

1. Starten Sie den Motor, schieben Sie den Gasbedienungshebel in die Mitte und lösen Sie die Feststellbremse. Siehe „Anlassen und Abstellen des Motors“ auf „Anlassen und Abstellen des Motors (Seite 20)“.

**Hinweis:** Während Sie Einstellungen vornehmen, muss sich der Fahrtriebshebel in der Neutralstellung befinden.

2. Stellen Sie die Länge der Pumpstange ein, indem Sie das Handrad an der Stange so weit in die entsprechende Richtung drehen, bis das Rad stillsteht oder sich leicht zurückdreht (Bild 73).
3. Bewegen Sie den Fahrtriebshebel nach vorne und zurück und dann wieder in die Neutralstellung. Das Rad darf sich nicht mehr drehen, kann sich aber leicht rückwärts drehen.
4. Bewegen Sie den Gasbedienungshebel auf Schnell“. Achten Sie darauf, dass das Rad stillsteht oder leicht rückwärts läuft, und nehmen Sie bei Bedarf die entsprechenden Einstellungen vor.

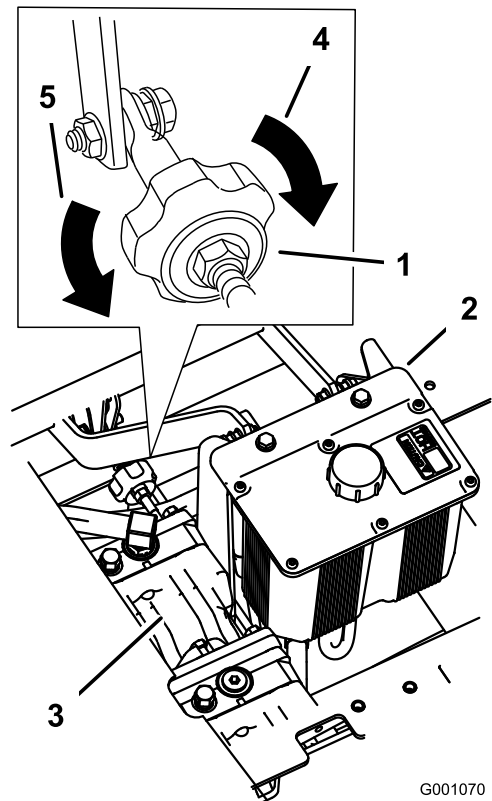

**Bild 73**

- |                      |   |
|----------------------|---|
| 1. Spurweitenhandrad | 4. In diese Richtung drehen für Spur rechts |
| 2. Hydraulikbehälter | 5. In diese Richtung drehen für Spur links  |
| 3. Hydraulikpumpen   |   |

## **Einstellen der linken Neutralstellung der Hydraulikpumpe**

1. Lockern Sie die Sicherungsmuttern an den Kugelgelenken der Pumpsteuerungsstange (Bild 74).
2. Lassen Sie den Motor an, schieben Sie den Gasbedienungshebel in die Mitte und lösen Sie die Feststellbremse. Siehe „Anlassen und Abstellen des Motors“ auf „Anlassen und Abstellen des Motors (Seite 20)“.

**Hinweis:** Während Sie Einstellungen vornehmen, muss sich der Fahrtriebshebel in der Neutralstellung befinden.

**Hinweis:** Die vordere Mutter an der Pumpenstange besitzt ein Linksgewinde.

3. Stellen Sie die Länge der Pumpstange ein, indem Sie die Doppelmutter an der Stange so weit in die entsprechende Richtung drehen, bis das Rad stillsteht oder sich leicht zurückdreht (Bild 74).
4. Bewegen Sie den Fahrtriebshebel nach vorne und zurück und dann wieder in die Neutralstellung. Das

- Rad darf sich nicht mehr drehen, kann sich aber leicht rückwärts drehen.
5. Bewegen Sie den Gasbedienungshebel auf Schnell“. Achten Sie darauf, dass das Rad stillsteht oder leicht rückwärts läuft, und nehmen Sie bei Bedarf die entsprechenden Einstellungen vor.
  6. Ziehen Sie die Klemmmuttern an den Kugelgelenken fest (Bild 74).
  8. Ziehen Sie das Überbrückungskabel vom Kabelbaumstecker ab und schließen Sie den Stecker an den Sitzschalter an.
  9. Setzen Sie die Sitzstange ein und senken Sie den Sitz ab.
  10. Entfernen Sie die Achsständer.

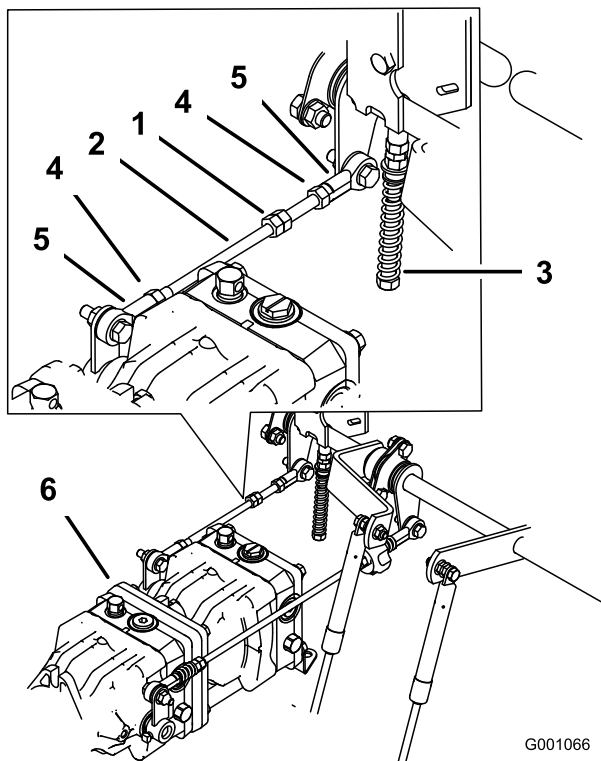

**Bild 74**

- |                     |                     |
|---------------------|---------------------|
| 1. Doppelmuttern    | 4. Sicherungsmutter |
| 2. Pumpenstange     | 5. Kugelgelenk      |
| 3. Einstellschraube | 6. Pumpe            |

### **⚠️ WARNUNG:**

Bei angeschlossenem Überbrückungskabel kann die Elektroanlage keine Notabschaltung vornehmen.

- Nach den Einstellungen ziehen Sie das Überbrückungskabel vom Kabelbaumstecker ab und schließen Sie den Stecker an den Sitzschalter an.
- Nehmen Sie diese Maschine nie mit Überbrückungskabel und überbrücktem Sitzschalter in Betrieb.

7. Stellen Sie den Motor ab, wenn Sie beide Leerlaufstellungen der Pumpe vorgenommen haben.

# Warten des Mähwerks

## Nivellieren des Mähwerks an drei Positionen

**Wichtig:** Zum Nivellieren des Mähwerks werden nur drei Messpositionen benötigt.

### Einrichten der Maschine

1. Stellen Sie das Mähwerk auf eine ebene Fläche.
2. Kuppeln Sie den Zapfwellenantrieb aus, schieben Sie die Fahrtriebshebel in die arretierte Neutral-Stellung und aktivieren Sie die Feststellbremse.
3. Stellen Sie vor dem Verlassen des Fahrersitzes den Motor ab, ziehen Sie den Schlüssel ab und warten Sie, bis alle rotierenden Teile zum Stillstand gekommen sind.
4. Prüfen Sie den Reifendruck an allen vier Reifen. Stellen Sie ihn bei Bedarf auf 90 kPa (13 psi) ein.
5. Senken Sie das Mähwerk auf eine Schnitthöhe von 76 mm ab.
6. Prüfen Sie die vier Ketten. Die Ketten müssen gespannt sein.
  - Wenn eine hintere Kette lose ist, senken (lösen) Sie den vorderen Stützarm an derselben Seite ab. Weitere Informationen finden Sie unter Nivellieren des Mähwerks in Längsrichtung“.
  - Wenn eine vordere Kette lose ist, heben Sie den vorderen Stützarm für diese Kette an (anziehen). Weitere Informationen finden Sie unter Nivellieren des Mähwerks in Längsrichtung“.

### Seitliches Nivellieren des Mähwerks

1. Stellen Sie das rechte Schnittmesser in Längsrichtung (Bild 75).
2. Messen Sie das rechte Messer an der Stelle **B** von einer ebenen Oberfläche bis zur Schnittkante der Messer (Bild 75).
3. Notieren Sie diesen Wert. Dieser Abstand sollte 79 bis 83 mm betragen.
4. Stellen Sie das linke Schnittmesser in Längsrichtung (Bild 75).
5. Messen Sie das linke Messer an der Stelle **C** (Bild 75) von einer ebenen Oberfläche bis zur Schnittkante der Messer.

6. Notieren Sie diesen Wert. Dieser Abstand sollte 79 bis 83 mm betragen.

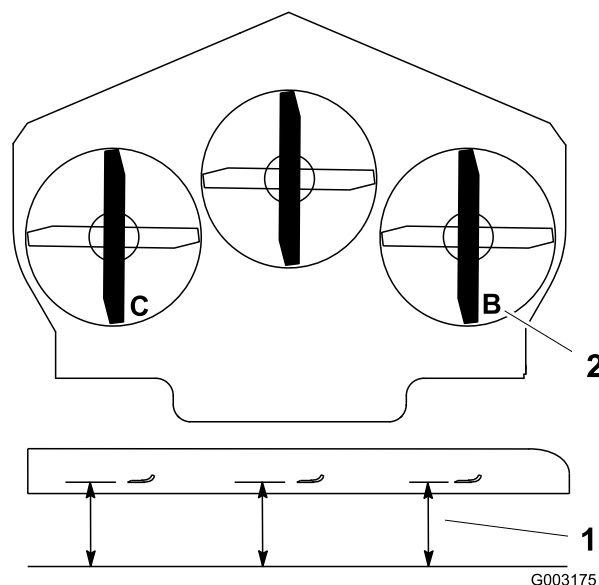

**Bild 75**

1. Messen Sie an dieser Stelle vom Messer zur festen Oberfläche
  2. Messen Sie an der Stelle B und C
- 
7. Wenn die Werte an den Stellen **B** oder **C** falsch sind, lösen Sie die Schraube, mit der die hintere Kette am hinteren Stützarm befestigt ist (Bild 76).
  8. Lösen Sie die Klemmmutter unter dem hinteren Stützarm und stellen Sie die Einstellschraube so ein, dass Sie einen Wert von 79 bis 83 mm erhalten (Bild 76).
- Hinweis:** Sie sollten beide Seiten des Mähwerks auf denselben Abstand einstellen.
9. Ziehen Sie die Klemmmutter unter dem hinteren Stützarm fest. Ziehen Sie auch die Schraube fest, mit der die Kette am hinteren Stützarm befestigt ist.
  10. Stellen Sie ggf. die andere Seite ein.

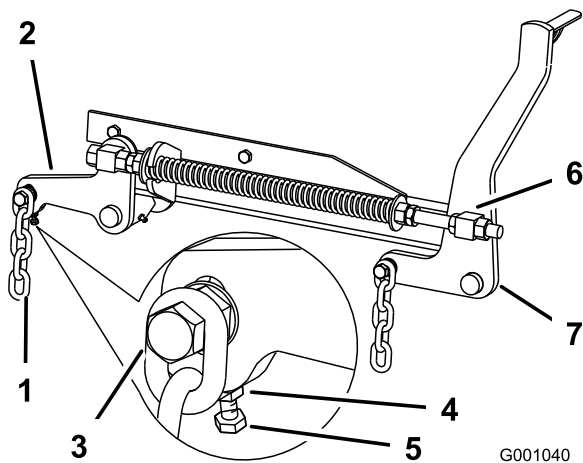

**Bild 76**

- |                      |                        |
|----------------------|------------------------|
| 1. Hintere Kette     | 5. Einstellschraube    |
| 2. Hinterer Stützarm | 6. Vorderer Drehzapfen |
| 3. Schraube          | 7. Vorderer Stützarm   |
| 4. Klemmmutter       |                        |

## Nivellieren des Mähwerks in Längsrichtung

1. Stellen Sie das rechte Schnittmesser in Längsrichtung (Bild 77).
2. Messen Sie das rechte Messer an der Stelle **A** von einer ebenen Oberfläche bis zur Schnittkante der Messer (Bild 77).

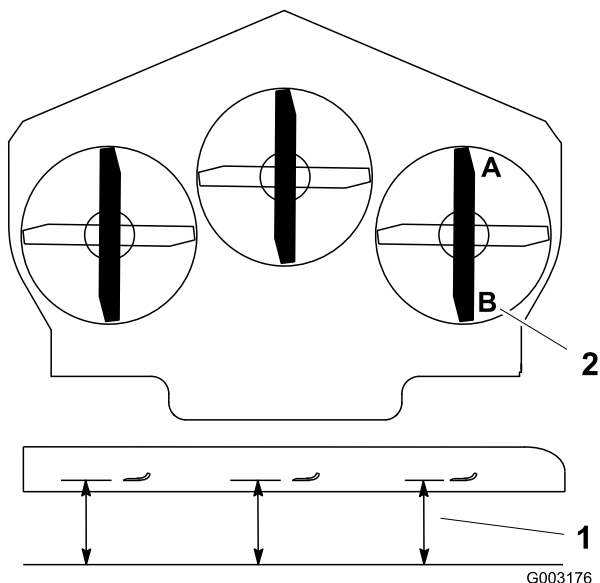

**Bild 77**

- |   |                                     |
|---|-------------------------------------|
| 1. Messen Sie an dieser Stelle vom Messer zur festen Oberfläche | 2. Messen Sie an der Stelle A und B |
|---|-------------------------------------|

3. Notieren Sie diesen Wert.

4. Messen Sie das rechte Messer an der Stelle **B** von einer ebenen Oberfläche bis zur Schnittkante der Messer (Bild 77).
  5. Notieren Sie diesen Wert.
  6. Das Schnittmesser sollte an Stelle **A** 6 mm bis 10 mm niedriger sein als an Stelle **B** (Bild 77). Sollte die Einstellung nicht richtig sein, machen Sie mit den folgenden Schritten weiter.
- Hinweis:** Beide vorderen Drehzapfen müssen um denselben Wert verstellt werden, um eine identische Kettenspannung zu erhalten.
7. Lösen Sie die Klemmmuttern der vorderen Drehzapfen, vorne am rechten und linken Drehzapfen, um ungefähr 13 mm (Bild 76).
  8. Stellen Sie die Hubmutter auf der linken und rechten Seite der Maschine ein, um einen Wert zu erzielen, der vorne an Stelle **A** um 6 bis 10 mm niedriger ist als hinten an Stelle **B** (Bild 76).
  9. Ziehen Sie beide Klemmmuttern der Drehzapfen am vorderen Drehzapfen fest, um die Höhe zu arretieren.
  10. Stellen Sie sicher, dass die Ketten gleichmäßig angespannt sind. Stellen Sie sie ggf. erneut ein.

## Einstellen der Druckfeder

1. Heben Sie das Mähwerk in die Transportstellung an.
2. Prüfen Sie den Abstand zwischen den beiden großen Scheiben. Der Abstand muss 29,2 cm betragen (Bild 78).
3. Stellen Sie den Abstand ein. Lösen Sie die Federklemmmutter und drehen Sie die Mutter vorne an jeder Feder (Bild 78). Wenn Sie die Mutter nach rechts drehen, wird die Feder verkürzt. Wenn Sie die Feder nach links drehen, wird sie verlängert.
4. Arretieren Sie die Mutter, indem Sie die Federklemmmutter anziehen (Bild 78).

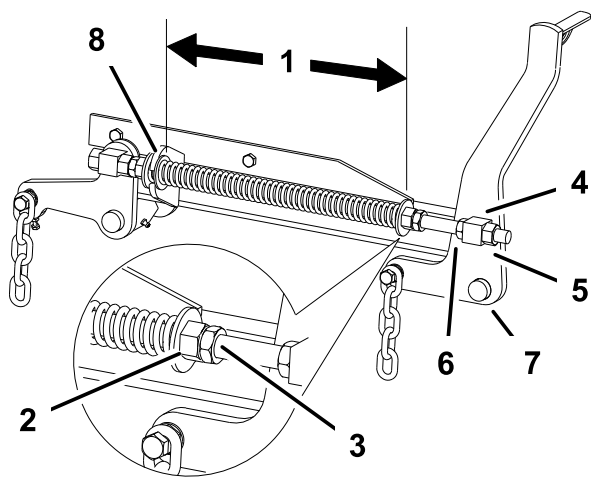

G001905

**Bild 78**

- |   |                          |
|---|--------------------------|
| 1. 29,2 cm zwischen den großen Scheiben | 5. Drehzapfenklemmmutter |
| 2. Vordere Mutter                       | 6. Hubmutter             |
| 3. Federklemmmutter                     | 7. Vorderer Stützzarm    |
| 4. Vorderer Drehzapfen                  | 8. Scheibe (groß)        |

## Warten der Schnittmesser

Sorgen Sie während der ganzen Mähseason für scharfe Schnittmesser, weil scharfe Messer sauber schneiden, ohne die Grashalme abzureißen oder zu zerfetzen. Abgerissene Grashalme werden an den Kanten braun. Dadurch reduziert sich das Wachstum, und die Anfälligkeit des Rasens für Krankheiten steigt.

Prüfen Sie die Schnittmesser täglich auf Schärfe und Anzeichen von Abnutzung oder Schäden. Feilen Sie alle Auskerbungen aus und schärfen Sie ggf. die Messer. Wenn ein Messer beschädigt oder abgenutzt ist, ersetzen Sie es nur durch Toro Originalersatzmesser. Halten Sie Ersatzschnittmesser zum Schärfen und Austauschen bereit.

### **⚠ GEFAHR**

**Ein abgenutztes oder defektes Messer kann zerbrechen. Herausgeschleuderte Messerstücke können den Benutzer oder Unbeteiligte treffen und schwere Verletzungen verursachen oder zum Tode führen.**

- **Prüfen Sie das Messer regelmäßig auf Abnutzung und Defekte.**
- **Tauschen Sie ein abgenutztes oder defektes Messer aus.**

Prüfen Sie die Messer alle 8 Stunden.

## Vor dem Prüfen oder Warten der Schnittmesser

1. Stellen Sie die Maschine auf eine ebene Fläche, kuppeln Sie den Schaltbügel (ZWA) aus und aktivieren Sie die Feststellbremse.
2. Stellen Sie den Zündschlüssel auf „Aus“ und ziehen Sie ihn ab.
3. Ziehen Sie den/die Kerzenstecker ab.

## Prüfen der Messer

**Wartungsintervall:** Bei jeder Verwendung oder täglich

1. Untersuchen Sie die Schnittkanten (Bild 79).

Entfernen und schärfen Sie die Messer, wenn die Schnittkanten nicht scharf sind oder Auskerbungen aufweisen. Siehe Schärfen der Messer“.

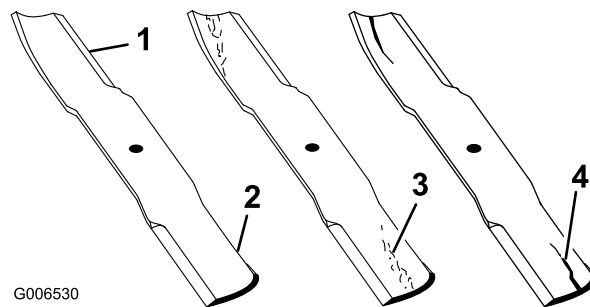

G006530

**Bild 79**

- |                      |                              |
|----------------------|------------------------------|
| 1. Schnittkante      | 3. Verschleiß/Schlitzbildung |
| 2. Gebogener Bereich | 4. Riss                      |

2. Prüfen Sie die Schnittmesser, insbesondere den gebogenen Bereich (Bild 79).

Wenn Sie Schäden, Verschleiß oder Rillenbildung in diesem Bereich feststellen (Bild 79), sollten Sie sofort ein neues Schnittmesser einbauen.

## Prüfen auf verbogene Schnittmesser

1. Kuppeln Sie den Zapfwellenantrieb aus, schieben Sie die Fahrtriebshebel in die arretierte Neutral-Stellung und aktivieren Sie die Feststellbremse.
2. Stellen Sie vor dem Verlassen des Fahrersitzes den Motor ab, ziehen Sie den Schlüssel ab und warten Sie, bis alle beweglichen Teile zum Stillstand gekommen sind.
3. Drehen Sie die Schnittmesser, bis die Enden nach vorne und hinten gerichtet sind (Bild 80). Messen Sie von einer ebenen Fläche bis zu den Schnittkante (Position **A**) der Messer (Bild 80). Notieren Sie diesen Wert.

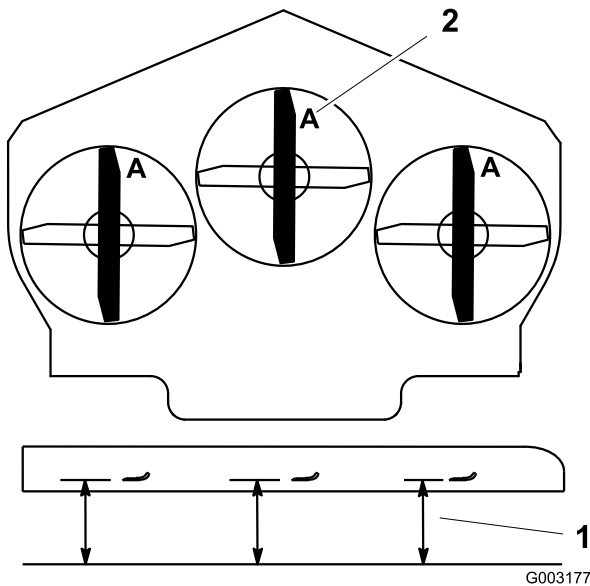

**Bild 80**

1. Messen Sie an dieser Stelle vom Messer zur festen Oberfläche
2. Stellung A

4. Drehen Sie das andere Ende des Messers nach vorne.
5. Messen Sie von einer ebenen Oberfläche bis zur Schnittkante der Messer an der gleichen Stelle wie bei Schritt 3 oben. Der Unterschied zwischen den beiden Werten, die Sie in den Schritten 3 und 4 erhalten haben, darf nicht mehr als 3 mm betragen. Bei einem Unterschied von mehr als 3 mm ist das Messer verbogen und muss ausgetauscht werden; siehe Entfernen der Messer und Einbauen der Messer“.

### **⚠️ WARNUNG:**

Ein verbogenes oder beschädigtes Messer kann brechen und Sie oder Unbeteiligte schwer verletzen oder töten.

- Ersetzen Sie verbogene oder beschädigte Messer immer durch neue.
- Feilen oder bilden Sie nie scharfe Auskerbungen an der Schnitt- oder Oberfläche des Messers.

## Entfernen der Messer

Tauschen Sie das Messer aus, wenn es auf einen festen Gegenstand geprallt, und wenn es unwuchtig oder verbogen ist. Verwenden Sie nur TORO Originalersatzmesser, damit eine optimale Leistung erzielt wird, und die Maschine weiterhin den Sicherheitsbestimmungen entspricht. Ersatzmesser anderer Fabrikate können die Sicherheitsbestimmungen in Frage stellen.

### **⚠️ WARNUNG:**

Der Kontakt mit einem scharfen Messer kann zu schweren Verletzungen führen.

Tragen Sie Handschuhe oder wickeln Sie einen Lappen um die scharfen Messerkanten.

1. Halten Sie das Ende des Messers mit einem stark wattierten Handschuh oder wickeln Sie einen Lappen um es herum.
2. Entfernen Sie die Messerschraube, Federscheibe und das Messer von der Spindelwelle (Bild 83).

## Schärfen der Messer

### **⚠️ WARNUNG:**

Beim Schärfen der Messer könnten Messerteilchen herumgeschleudert werden und schwere Verletzungen verursachen.

Tragen Sie beim Schärfen der Messer eine geeignete Schutzbrille.

1. Schärfen Sie die Schnittkante an beiden Enden des Schnittmessers mit einer Feile (Bild 81). Behalten Sie den ursprünglichen Winkel bei. Das Schnittmesser behält seine Auswuchtung bei, wenn von beiden Schnittkanten die gleiche Materialmenge entfernt wird.

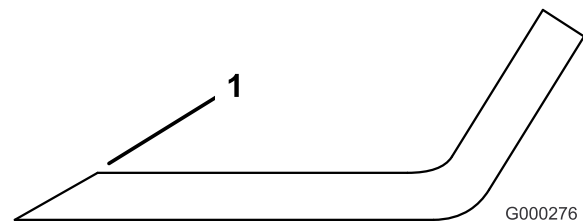

**Bild 81**

1. Schärfen Sie im ursprünglichen Winkel.
2. Überprüfen Sie die Auswuchtung des Schnittmessers auf einer Ausgleichmaschine (Bild 82). Wenn das Schnittmesser in seiner horizontalen Position bleibt, ist es ausgewuchtet und kann wiederverwendet werden. Feilen Sie, wenn das Schnittmesser nicht ausgewuchtet ist, vom Flügelbereich des Messers etwas Metall ab (Bild 83). Wiederholen Sie diesen Vorgang, bis das Messer ausgewuchtet ist.





# Einlagerung

## Reinigung und Einlagerung

1. Kuppeln Sie den Zapfwellenantrieb (ZWA) aus, aktivieren Sie die Feststellbremse und stellen Sie die Zündung in die Aus-Stellung. Ziehen Sie den Zündschlüssel ab.
2. Entfernen Sie Schnittgut und Schmutz von den äußeren Teilen der Maschine, insbesondere vom Motor und der Hydraulikanlage. Entfernen Sie Schmutz und Häcksel außen an den Zylinderkopfrippen des Motors und am Gebläsegehäuse.  
**Wichtig:** Sie können die Maschine mit einem milden Reinigungsmittel und Wasser waschen. Waschen Sie die Maschine nicht mit einem Hochdruckreiniger. Vermeiden Sie den Einsatz von zu viel Wasser, insbesondere in der Nähe des Armaturenbretts, des Motors, der Hydraulikpumpen und -motoren.
3. Prüfen Sie die Bremsen; siehe Warten der Bremse“ auf Warten der Bremsen (Seite 50).
4. Warten Sie den Luftfilter. Siehe Warten des Luftfilters“ unter Warten des Motors (Seite 35).
5. Fetten Sie die Maschine ein; siehe Einfetten und Schmieren“ auf Schmierung (Seite 33).
6. Wechseln Sie das Öl im Kurbelgehäuse; siehe Warten des Motoröls“ auf Warten des Motors (Seite 35).
7. Prüfen Sie den Reifendruck. Siehe Prüfen des Reifendrucks“ auf Warten des Antriebssystems (Seite 44).
8. Wechseln Sie den Hydraulikfilter; siehe Warten der Hydraulikanlage“ auf Warten der Hydraulikanlage (Seite 56).
9. Laden Sie die Batterie auf; siehe Warten der Batterie“ auf Warten der elektrischen Anlage (Seite 42).
10. Schaben Sie starke Schnittgut- und Schmutzablagerungen von der Unterseite des Mähwerks ab und waschen Sie das Mähwerk dann mit einem Gartenschlauch.

**Hinweis:** Lassen Sie die Maschine mit eingekuppeltem Zapfwellenantrieb und Motor mit hoher Drehzahl für 2 bis 5 Minuten nach dem Waschen laufen.

11. Prüfen Sie den Messerzustand, siehe Warten der Schnittmesser“ auf Warten des Mähwerks (Seite 61).
12. Bereiten Sie die Maschine bei Stilllegung länger als 30 Tage zur Einlagerung vor. Bereiten Sie die Maschine

wie im Anschluss beschrieben für die Einlagerung vor:

- A. Geben Sie einen Stabilisator auf Mineralölbasis zum Benzin im Tank. Befolgen Sie dabei die Mischanweisungen des Herstellers des Stabilisators. Verwenden Sie keinen Stabilisator auf Alkoholbasis (Ethanol oder Methanol).

**Hinweis:** Ein Kraftstoffstabilisator wirkt am effektivsten, wenn er frischem Benzin beigemischt und ständig verwendet wird.

- B. Lassen Sie den Motor laufen, um den stabilisierten Kraftstoff in der Kraftstoffanlage zu verteilen (5 Minuten).
- C. Stellen Sie den Motor ab, lassen ihn abkühlen und den Kraftstoff aus dem Tank ablaufen; siehe Entleeren des Kraftstofftanks“ auf Warten der Kraftstoffanlage (Seite 40).
- D. Lassen Sie den Motor erneut an und lassen Sie ihn laufen, bis er abstellt.
- E. Entsorgen Sie Kraftstoff vorschriftsmäßig. Das Recycling sollte den örtlichen Vorschriften entsprechen.

**Wichtig: Lagern Sie stabilisiertes Benzin nicht länger als 90 Tage.**

13. Prüfen Sie alle Muttern und Schrauben und ziehen diese bei Bedarf an. Reparieren Sie alle beschädigten und defekten Teile oder wechseln sie aus.
14. Bessern Sie alle zerkratzten oder abgeblätternen Metallflächen aus. Die passende Farbe erhalten Sie bei Ihrem Vertragshändler.
15. Lagern Sie die Maschine in einer sauberen, trockenen Garage oder an einem anderen geeigneten Ort ein. Ziehen Sie den Schlüssel ab und bewahren Sie ihn sicher auf, außerhalb der Reichweite von Kindern und anderen unbefugten Personen. Decken Sie die Maschine ab, damit sie geschützt ist und nicht verstaubt.

# Fehlersuche und -behebung

Problem	Mögliche Ursache	Behebungsmaßnahme
Der Anlasser läuft nicht.	<ol style="list-style-type: none"> <li>1. Der Schaltbügel (ZWA) ist eingekuppelt.</li> <li>2. Die Feststellbremse ist nicht aktiviert.</li> <li>3. Der Bediener sitzt nicht auf dem Sitz.</li> <li>4. Die Batterie ist leer.</li> <li>5. Elektrische Anschlüsse sind korrodiert oder locker.</li> <li>6. Eine Sicherung ist durchgebrannt.</li> <li>7. Das Relais oder der Schalter ist defekt.</li> </ol>	<ol style="list-style-type: none"> <li>1. Stellen Sie den Schaltbügel (ZWA) auf die Stellung „Auskuppeln“.</li> <li>2. Aktivieren Sie die Feststellbremse.</li> <li>3. Nehmen Sie auf dem Sitz Platz.</li> <li>4. Laden Sie die Batterie.</li> <li>5. Überprüfen Sie die elektrischen Anschlüsse auf guten Kontakt.</li> <li>6. Tauschen Sie die Sicherung aus.</li> <li>7. Wenden Sie sich an den Toro Vertragshändler.</li> </ol>
Der Motor springt nicht an, springt nur schwer an oder stellt ab.	<ol style="list-style-type: none"> <li>1. Der Kraftstofftank ist leer.</li> <li>2. Der Luftfilter ist verschmutzt.</li> <li>3. Der Kraftstofffilter ist verschmutzt.</li> <li>4. Es befindet sich Schmutz, Wasser oder zu alter Kraftstoff in der Kraftstoffanlage.</li> </ol>	<ol style="list-style-type: none"> <li>1. Füllen Sie den Kraftstofftank mit Kraftstoff.</li> <li>2. Reinigen Sie den Luftfiltereinsatz oder tauschen ihn aus.</li> <li>3. Tauschen Sie den Kraftstofffilter aus.</li> <li>4. Setzen Sie sich dann mit Ihrem Toro Vertragshändler in Verbindung.</li> </ol>
Der Motor verliert an Leistung.	<ol style="list-style-type: none"> <li>1. Der Motor wird zu stark belastet.</li> <li>2. Der Luftfilter ist verschmutzt.</li> <li>3. Es befindet sich zu wenig Öl im Kurbelgehäuse.</li> <li>4. Die Kühlrippen und Luftwege über dem Motor sind verstopft.</li> <li>5. Die Entlüftungsöffnung im Tankdeckel ist verstopft.</li> <li>6. Der Kraftstofffilter ist verschmutzt.</li> <li>7. Es befindet sich Schmutz, Wasser oder zu alter Kraftstoff in der Kraftstoffanlage.</li> </ol>	<ol style="list-style-type: none"> <li>1. Reduzieren Sie die Fahrgeschwindigkeit.</li> <li>2. Reinigen Sie den Luftfiltereinsatz.</li> <li>3. Füllen Sie Öl nach.</li> <li>4. Entfernen Sie die Verstopfungen von den Kühlrippen und aus den Luftwegen.</li> <li>5. Reinigen Sie den Tankdeckel oder wechseln ihn aus.</li> <li>6. Tauschen Sie den Kraftstofffilter aus.</li> <li>7. Setzen Sie sich dann mit Ihrem Toro Vertragshändler in Verbindung.</li> </ol>
Der Motor wird zu heiß.	<ol style="list-style-type: none"> <li>1. Der Motor wird zu stark belastet.</li> <li>2. Es befindet sich zu wenig Öl im Kurbelgehäuse.</li> <li>3. Die Kühlrippen und Luftwege über dem Motor sind verstopft.</li> <li>4. Es befindet sich zu wenig Kühlmittel im Kühler.</li> <li>5. Der elektrische Lüfter hat keinen Strom oder funktioniert nicht richtig.</li> </ol>	<ol style="list-style-type: none"> <li>1. Reduzieren Sie die Fahrgeschwindigkeit.</li> <li>2. Füllen Sie Öl nach.</li> <li>3. Entfernen Sie die Verstopfungen von den Kühlrippen und aus den Luftwegen.</li> <li>4. Füllen Sie Kühlmittel ein.</li> <li>5. Prüfen Sie, ob die 40 Ampere Sicherung des Lüfters durchgebrannt ist. Wenden Sie sich an den Toro Vertragshändler.</li> </ol>

Problem	Mögliche Ursache	Behebungsmaßnahme
Die Maschine fährt nicht.	<ol style="list-style-type: none"> <li>1. Das Sicherheitsventil ist nicht fest geschlossen.</li> <li>2. Der Treib- oder Pumpenriemen ist abgenutzt, locker oder gerissen.</li> <li>3. Der Treib- oder Pumpenriemen ist von der Riemenscheibe gerutscht.</li> <li>4. Die Rücklauffeder ist gebrochen oder nicht vorhanden.</li> <li>5. Der Stand der Hydraulikflüssigkeit ist niedrig, oder die Flüssigkeit ist zu heiß.</li> </ol>	<ol style="list-style-type: none"> <li>1. Ziehen Sie das Sicherheitsventil an.</li> <li>2. Wechseln Sie den Riemen aus.</li> <li>3. Wechseln Sie den Riemen aus.</li> <li>4. Ersetzen Sie die Feder.</li> <li>5. Füllen Sie den Behälter mit Hydraulikflüssigkeit, oder lassen Sie die Hydraulikflüssigkeit abkühlen.</li> </ol>
Ungewöhnliche Vibration.	<ol style="list-style-type: none"> <li>1. Die Schnittmesser sind verbogen oder nicht ausgewuchtet.</li> <li>2. Die Messerbefestigungsschraube ist locker.</li> <li>3. Die Motorbefestigungsschrauben sind locker.</li> <li>4. Die Motorriemenscheibe, Spannscheibe oder Messerriemenscheibe ist locker.</li> <li>5. Die Motorriemenscheibe ist beschädigt.</li> <li>6. Die Messerspindel ist verbogen.</li> <li>7. Die Motorbefestigung ist lose oder abgenutzt.</li> </ol>	<ol style="list-style-type: none"> <li>1. Montieren Sie neue Schnittmesser.</li> <li>2. Ziehen Sie die Schraube fest.</li> <li>3. Ziehen Sie die Schrauben fest.</li> <li>4. Ziehen Sie die zutreffende Riemenscheibe fest.</li> <li>5. Wenden Sie sich an den Toro Vertragshändler.</li> <li>6. Wenden Sie sich an den Toro Vertragshändler.</li> <li>7. Setzen Sie sich dann mit Ihrem Toro Vertragshändler in Verbindung.</li> </ol>
Ungleichmäßige Schnitthöhe.	<ol style="list-style-type: none"> <li>1. Die Schnittmesser sind stumpf.</li> <li>2. Die Schnittmesser sind verbogen.</li> <li>3. Das Mähwerk ist nicht nivelliert.</li> <li>4. Die Unterseite des Mähwerks ist schmutzig.</li> <li>5. Falscher Reifendruck.</li> <li>6. Die Messerspindel ist verbogen.</li> </ol>	<ol style="list-style-type: none"> <li>1. Schärfen Sie die Messer.</li> <li>2. Montieren Sie neue Schnittmesser.</li> <li>3. Nivellieren Sie das Mähwerk seitlich und in Längsrichtung.</li> <li>4. Reinigen Sie die Unterseite des Mähwerks.</li> <li>5. Stellen Sie den Reifendruck ein.</li> <li>6. Wenden Sie sich an den Toro Vertragshändler.</li> </ol>
Die Schnittmesser drehen sich nicht.	<ol style="list-style-type: none"> <li>1. Der ZWA-Treibriemen ist abgenutzt, locker oder gerissen.</li> <li>2. Der ZWA-Treibriemen ist von der Scheibe gerutscht.</li> <li>3. Der Mähwerkriemen ist abgenutzt, locker oder gerissen.</li> <li>4. Der Mähwerkriemen ist von einer Scheibe gerutscht.</li> <li>5. Der Treibriemen der Pumpe ist abgenutzt, locker oder gerissen.</li> <li>6. Der Treibriemen der Pumpe ist von einer Scheibe gerutscht.</li> <li>7. Die Rücklauffeder ist gebrochen oder nicht vorhanden.</li> </ol>	<ol style="list-style-type: none"> <li>1. Prüfen Sie die Riemenspannung.</li> <li>2. Setzen Sie den Treibriemen ein und prüfen die Position der Einstellwellen und der Riemenführungen.</li> <li>3. Setzen Sie einen neuen Mähwerkriemen ein.</li> <li>4. Setzen Sie einen neuen Mähwerkriemen ein und prüfen die jeweilige Position der Spannscheibe, des Spannarms und der Spannfeder.</li> <li>5. Setzen Sie einen neuen Mähwerkriemen ein.</li> <li>6. Setzen Sie einen neuen Mähwerkriemen ein und prüfen die jeweilige Position der Spannscheibe, des Spannarms und der Spannfeder.</li> <li>7. Ersetzen Sie die Feder.</li> </ol>



**Hinweise:**

## Internationale Händlerliste

<b>Vertragshändler:</b>	<b>Land:</b>	<b>Telefonnummer:</b>
Atlantis Su ve Sulama Sisstemleri Lt	Türkei	90 216 344 86 74
Balama Prima Engineering Equip.	Hongkong	852 2155 2163
B-Ray Corporation	Korea	82 32 551 2076
Casco Sales Company	Puerto Rico	787 788 8383
Ceres S.A.	Costa Rica	506 239 1138
CSSC Turf Equipment (pvt) Ltd.	Sri Lanka	94 11 2746100
Cyril Johnston & Co.	Nordirland	44 2890 813 121
Equiver	Mexiko	52 55 539 95444
Femco S.A.	Guatemala	502 442 3277
G.Y.K. Company Ltd.	Japan	81 726 325 861
Geomechaniki of Athens	Griechenland	30 10 935 0054
Guandong Golden Star	China	86 20 876 51338
Hako Ground and Garden	Schweden	46 35 10 0000
Hako Ground and Garden	Norwegen	47 22 90 7760
Hayter Limited (U.K.)	Großbritannien	44 1279 723 444
Hydroturf Int. Co Dubai	Vereinigte Arabische Emirate	97 14 347 9479
Hydroturf Egypt LLC	Ägypten	202 519 4308
Ibea S.P.A.	Italien	39 0331 853611
Irriamc	Portugal	351 21 238 8260
Irrigation Products Int'l Pvt Ltd.	Indien	86 22 83960789
Jean Heybroek b.v.	Niederlande	31 30 639 4611
Lely (U.K.) Limited	Großbritannien	44 1480 226 800
Maquiver S.A.	Kolumbien	57 1 236 4079
Maruyama Mfg. Co. Inc.	Japan	81 3 3252 2285
Metra Kft	Ungarn	36 1 326 3880
Mountfield a.s.	Tschechische Republik	420 255 704 220
Munditol S.A.	Argentinien	54 11 4 821 9999
Oslinger Turf Equipment SA	Ecuador	593 4 239 6970
Oy Hako Ground and Garden Ab	Finnland	358 987 00733
Parkland Products Ltd.	Neuseeland	64 3 34 93760
Prochaska & Cie	Österreich	43 1 278 5100
RT Cohen 2004 Ltd.	Israel	972 986 17979
Riversa	Spanien	34 9 52 83 7500
Roth Motorgerate GmbH & Co.	Deutschland	49 7144 2050
Sc Svend Carlsen A/S	Dänemark	45 66 109 200
Solvart S.A.S.	Frankreich	33 1 30 81 77 00
Spypros Stavrinides Limited	Zypern	357 22 434131
Surge Systems India Limited	Indien	91 1 292299901
T-Markt Logistics Ltd.	Ungarn	36 26 525 500
Toro Australia	Australien	61 3 9580 7355
Toro Europe BVBA	Belgien	32 14 562 960



## Die Komplettgarantie von Toro

Landschaftspflegegeräte  
(LCE)

### Bedingungen und abgedeckte Produkte

The Toro Company und die Vertragshändler, die Toro Warranty Company, gewährleisten dem Erstkäufer im Rahmen eines gegenseitigen Abkommens die aufgeführten Produkte von Toro, zu reparieren, wenn die Produkte Material- oder Herstellungsfehler aufweisen.

Die folgenden Garantiezeiträume gelten ab dem Datum, an dem der Ersteigentümer die Geräte gekauft hat:

Produkte	Garantiezeitraum
Mid-Size Antriebsrasenmäher	2 Jahre**
• Batterie	2 Jahre
• Zubehör	2 Jahre
Grand Stand™ Rasenmäher	5 Jahre oder 1,200 Stunden*
• Motor	2 Jahre**
• Rahmen	Lebenslang (nur Erstkäufer)***
• Batterie	1 Jahr
• Zubehör	1 Jahr
Z Master® Rasenmäher (Z300, Z400, Z500)	4 Jahre oder 1,200 Stunden*
• Motor	2 Jahre**
• Rahmen	Lebenslang (nur Erstkäufer)***
• Batterie	1 Jahr
• Zubehör	1 Jahr
Z Master® G3-Rasenmäher	5 Jahre oder 1,200 Stunden*
• Motor	2 Jahre**
• Rahmen	Lebenslang (nur Erstkäufer)***
• batterie	1 Jahr
• Zubehör	1 Jahr

\*Je nach dem, was zuerst eintritt.

\*\*Einige Motoren, die in Toro LCE Produkten eingesetzt werden, haben eine Garantie vom Motorhersteller.

\*\*\*Lebenslange Rahmengarantie: Wenn der Hauptrahmen, der aus den geschweißten Teilen besteht, die die Traktorstruktur ergeben, an der andere Bestandteile, u. a. der Motor, befestigt sind, bei normalen Gebrauch Risse zeigt oder bricht, wird er im Rahmen der Garantie kostenfrei (keine Material- und Lohnkosten) repariert oder ausgewechselt. Ein Rahmenversagen aufgrund von Missbrauch oder nicht ausgeführten Reparaturen, die aufgrund von Rost oder Korrosion erforderlich sind, ist nicht abgedeckt.

Diese Garantie deckt die Lohn- und Materialkosten ab, Sie müssen die Transportkosten übernehmen.

### Anweisungen für die Inanspruchnahme von Wartungsarbeiten unter Garantie

Halten Sie dieses Verfahren ein, wenn Sie der Meinung sind, dass Ihre Produkte von Toro Material- oder Herstellungsfehler aufweisen.

1. Wenden Sie sich an die Verkaufsstelle, um einen Kundendienst für das Produkt zu vereinbaren. Wenn Sie den Verkäufer nicht kontaktieren können, können Sie sich auch an jeden offiziellen Vertragshändler von Toro wenden.

2. Bringen Sie das Produkt zum Händler und legen Sie ihm einen Kaufnachweis (Rechnung) vor.
3. Wenn Sie mit der Analyse oder dem Support des Vertragshändlers nicht zufrieden sind, wenden Sie sich an Toro unter:

RLC Customer Care Department  
Toro Warranty Company  
8111 Lyndale Avenue South  
Bloomington, MN 55420-1196  
001-952-948-4650

Siehe beiliegende Liste der Vertragshändler.

### Verantwortung des Eigentümers

Sie müssen das Produkt von Toro pflegen und die in der *Bedienungsanleitung* aufgeführten Wartungsarbeiten ausführen. Für solche Routinewartungsarbeiten, die von Ihnen oder einem Händler durchgeführt werden, kommen Sie auf.

### Nicht von der Garantie abgedeckte Punkte und Bedingungen

Es bestehen keine weiteren ausdrücklichen Garantien, außer Sondergarantien für Emissionsanlagen und Motoren bei einigen Produkten. Diese ausdrückliche Garantie schließt Folgendes aus:

- Kosten für regelmäßige Wartungsarbeiten oder Teile, die sich abnutzen, wie z. B. Filter, Kraftstoff, Schmiermittel, Einstellen von Teilen, Schärfen der Messer, Einstellen der Bremsen oder der Kupplung.
- Jedes Produkt oder Teil, das modifiziert oder missbraucht oder Ersatz oder Reparatur aufgrund von normaler Abnutzung, Unfällen oder falscher Wartung erfordert.
- Reparaturen, die aufgrund von falschem Kraftstoff, Verunreinigungen in der Kraftstoffanlage oder falscher Vorbereitung der Kraftstoffanlage vor einer Einlagerung von mehr als drei Monaten zurückzuführen sind.
- Alle von dieser Garantie abgedeckten Reparaturen müssen von einem offiziellen Kundendienst-Vertragshändler von Toro mit den offiziellen Ersatzteilen von Toro ausgeführt werden.

### Allgemeine Bedingungen

Für den Käufer gelten die gesetzlichen Vorschriften jedes Landes. Die Rechte, die dem Käufer aus diesen gesetzlichen Vorschriften zustehen, werden nicht von dieser Garantie eingeschränkt.