



Count on it.

Manuale dell'operatore

**Veicolo polifunzionale Workman®
HDX-D**

N° del modello 07368—N° di serie 290000001 e superiori

N° del modello 07368TC—N° di serie 290000001 e superiori

N° del modello 07371—N° di serie 290000001 e superiori

N° del modello 07371TC—N° di serie 290000001 e superiori

Introduzione

Leggete attentamente queste informazioni al fine di utilizzare e mantenere correttamente il prodotto, ed evitare infortuni e danni. Voi siete responsabili del corretto utilizzo del prodotto, all'insegna della sicurezza.

Per informazioni su prodotti ed accessori, per la ricerca di un distributore o la registrazione del vostro prodotto, potete contattare Toro direttamente a www.Toro.com.

Per assistenza, ricambi originali Toro o ulteriori informazioni, rivolgetevi a un Distributore Toro autorizzato o ad un Centro Assistenza Toro, ed abbiate sempre a portata di mano il numero del modello ed il numero di serie del prodotto. Il numero del modello ed il numero di serie si trovano nella posizione riportata nella Figura 1. Scrivete i numeri nello spazio previsto.



Figura 1

1. Posizione del numero del modello e del numero di serie

N° del modello _____
N° di serie _____

Questo manuale identifica pericoli potenziali e riporta messaggi di sicurezza evidenziati dal simbolo di avviso di sicurezza (Figura 2), che segnala un pericolo che può causare gravi infortuni o la morte se non osserverete le precauzioni raccomandate.

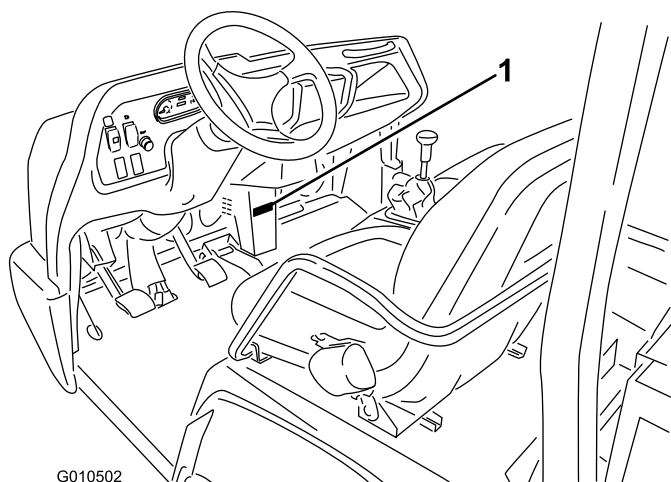

1. Simbolo di allarme

Per evidenziare le informazioni vengono utilizzate altre due parole. **Importante** indica informazioni di carattere meccanico di particolare importanza e **Nota** evidenzia informazioni generali di particolare rilevanza.

Indice

Introduzione	2
Sicurezza	4
Norme di sicurezza.....	4
Responsabilità del supervisore	4
Prima dell'uso.....	4
Durante l'uso.....	5
Manutenzione	6
Livello di pressione acustica	7
Livello di vibrazioni.....	7
Adesivi di sicurezza e informativi	7
Preparazione	14
1 Montaggio del volante(solo modelli TC)	14
2 Montaggio del sistema di protezione antiribaltamento (ROPS)(solo modelli TC)	14
3 Azionamento e ricarica della batteria(solo modelli TC)	15
4 Controllo del livello dei fluidi.....	16
Quadro generale del prodotto	17
Comandi	17
Specifiche.....	21
Attrezzi e accessori	21
Funzionamento	21
Controllo del livello dell'olio motore	21
Rifornimento di carburante	22
Controllo del livello del refrigerante	24
Controllo del livello del fluido idraulico/del transaxle.....	24
Controllo del fluido idraulico ad alto flusso (solo modelli TC).....	24
Controllo del livello dell'olio del differenziale anteriore (solo modelli con trazione integrale)	25
Verifica della coppia di serraggio dei dadi delle ruote	26
Controllo della pressione dei pneumatici	26
Controllo del fluido dei freni.....	26
Controlli preliminari all'avvio	27
Avviamento del motore	27
Guida del veicolo.....	28
Arresto del veicolo	28
Spegnimento del motore.....	28
Rodaggio di un veicolo nuovo	28

Verifica degli interruttori di sicurezza a interblocchi	29	Ispezione dei pneumatici	50
Caratteristiche operative	29	Controllo dell'allineamento delle ruote anteriori	51
Passeggeri	30	Manutenzione dell'impianto di raffreddamento	52
Velocità	30	Rimozione di corpi estranei dall'impianto di raffreddamento	52
Sterzo.....	31	Cambio del refrigerante del motore	52
Frenatura.....	31	Manutenzione dei freni.....	53
Ribaltamenti.....	31	Regolazione del freno di stazionamento	53
Pendii.....	32	Regolazione del pedale del freno	54
Carico e scarico	32	Manutenzione della cinghia.....	55
Utilizzo del bloccaggio del differenziale.....	33	Regolazione delle cinghie.....	55
Trazione integrale (solo modelli a trazione integrale)	33	Manutenzione del sistema di controlli.....	55
Trasporto del veicolo.....	34	Regolazione del pedale dell'acceleratore	55
Traino del veicolo	34	Regolazione del pedale della frizione	56
Traino di un rimorchio con il veicolo	34	Conversione del tachimetro	56
Comando idraulico	35	Manutenzione dell'impianto idraulico.....	57
Manutenzione	37	Sostituzione del fluido idraulico e pulizia del filtro	57
Programma di manutenzione raccomandato	37	Sostituzione del filtro idraulico.....	58
Tabella della cadenza di manutenzione	38	Sostituzione dell'olio e del filtro degli apparati idraulici ad alto flusso (solo modelli TC)	58
Utilizzo per servizi pesanti	39	Sollevamento del cassone in caso di emergenza.....	59
Procedure pre-manutenzione.....	39	Rimessaggio	61
Utilizzo del supporto di sicurezza del pianale.....	39	Schemi	62
Rimozione del pianale integrale.....	40		
Installazione del pianale integrale	40		
Sollevamento del veicolo tramite martinetto	41		
Rimozione del cofano.....	42		
Lubrificazione	43		
Ingrassaggio di cuscinetti e boccole.....	43		
Manutenzione del motore.....	45		
Revisione del filtro dell'aria	45		
Cambio dell'olio motore e del filtro	45		
Manutenzione del sistema di alimentazione	46		
Tubi del carburante e collegamenti	46		
Manutenzione del filtro carburante/separatore di condensa	46		
Manutenzione dell'impianto elettrico	47		
Fusibili	47		
Avviamento del veicolo con cavi di avviamento della batteria.....	48		
Revisione della batteria	48		
Manutenzione del sistema di trazione	49		
Sostituzione dell'olio del differenziale anteriore (solo modelli con trazione integrale)	49		
Ispezione del parapolvere a velocità costante (solo modelli con trazione integrale)	49		
Regolazione dei cavi del cambio	50		
Regolazione del cavo superiore - inferiore.....	50		
Regolazione del cavo di bloccaggio del differenziale	50		

Sicurezza

La macchina soddisfa i requisiti dello standard SAE J2258.

I supervisori, gli operatori e gli addetti ai servizi devono avere dimestichezza con le seguenti normative e pubblicazioni, reperibili dagli indirizzi indicati:

- Codice dei liquidi infiammabili e combustibili:
ANSI/NFPA 30
- National Fire Protection Association (Associazione nazionale di protezione antincendio):
ANSI/NFPA #505; Powered Industrial Trucks (Autocarri industriali a motore)

INDIRIZZO:

National Fire Prevention Association
Barrymarch Park
Quincy, Massachusetts 02269 U.S.A.

- ANSI/ASME B56.8 Personal Burden Carriers (Trasportatori di carichi personali)

INDIRIZZO:

American National Standards Institute, Inc.
1430 Broadway
New York, New York 10018 U.S.A.

- ANSI/UL 558; Internal Combustion Engine Powered Industrial Trucks (Autocarri industriali con motore a combustione interna)

INDIRIZZO:

American National Standards Institute, Inc.
1430 Broadway New York, New York 10018 U.S.A.

o

Underwriters Laboratories 333 Pfingsten Road
Northbrook, Illinois 60062 U.S.A.

Norme di sicurezza



Il Workman è un veicolo fuoristrada e non è stato progettato, equipaggiato o realizzato per essere utilizzato su strade pubbliche o autostrade.

Il Workman è stato concepito e collaudato per offrire un servizio sicuro quando viene utilizzato e mantenuto correttamente. La gestione dei pericoli e la prevenzione degli infortuni dipendono in parte dal design e dalla configurazione della macchina, tuttavia questi fattori dipendono anche dalla consapevolezza, dall'attenzione e

dal corretto addestramento del personale responsabile dell'utilizzo, della manutenzione e del rimessaggio della macchina. L'errato uso o manutenzione della macchina può causare infortuni o la morte.

Questo è un veicolo polifunzionale speciale, progettato per essere usato soltanto fuori strada. La guida e la gestione di questa macchina danno al conducente una sensazione diversa dalle autovetture o dagli autocarri tradizionali. Pertanto vi consigliamo di familiarizzarvi con il vostro Workman.

Il presente manuale non tratta tutti gli accessori adatti al Workman. Il *Manuale dell'operatore* di ciascun accessorio riporta ulteriori informazioni per la sicurezza, che vi consigliamo di leggere. **Leggete questi manuali.**

Il rischio di infortuni o incidenti mortali può essere limitato osservando le seguenti istruzioni per la sicurezza:

Responsabilità del supervisore

- Assicuratevi che gli operatori siano stati opportunamente addestrati e abbiano acquisito dimestichezza con il *Manuale dell'operatore* e tutti i cartelli presenti sul veicolo.
- Non dimenticate di prevedere procedure speciali e regole di lavoro per condizioni operative insolite (ad esempio, pendii troppo ripidi per il funzionamento del veicolo). Nei casi in cui si teme che l'alta velocità possa causare l'uso improprio del veicolo o della sicurezza, usate l'interruttore di esclusione della terza 'superiore'.

Prima dell'uso

- Utilizzate la macchina soltanto dopo avere letto e compreso il contenuto del presente manuale. Potrete ottenere un altro manuale inviando il numero del modello al completo e il numero di serie a: The Toro Company, 8111 Lyndale Avenue South, Minneapolis, Minnesota 55420, USA.
- Non permettete **mai** che bambini e ragazzi utilizzino il veicolo. Non permettete **mai** che gli adulti lo utilizzino senza idoneo addestramento. Il veicolo deve essere utilizzato esclusivamente da persone opportunamente addestrate e autorizzate. Assicuratevi che tutti gli operatori siano fisicamente e mentalmente in grado di utilizzare il veicolo.
- Questo veicolo è stato progettato per trasportare **soltanto voi**, l'operatore, e **un passeggero** sul sedile predisposto dal costruttore. Non trasportate **mai** altri passeggeri sul veicolo.

- Non utilizzate **mai** il veicolo qualora abbiate assunto farmaci o alcolici.
- Acquisite familiarità con i comandi ed imparate ad arrestare rapidamente il motore.
- Non togliete i carter, i dispositivi di sicurezza e gli adesivi. Qualora un carter, un dispositivo di sicurezza o un adesivo fossero in cattivo stato, illeggibili o danneggiati, riparateli o sostituiteli prima di riutilizzare la macchina.
- Indossate sempre calzature robuste. Non utilizzate la macchina indossando sandali, scarpe da tennis o calzature leggere. Non indossate indumenti ampi o gioielli che possano rimanere impigliati nelle parti in movimento e causare infortuni.
- È consigliabile indossare occhiali di protezione, calzature di sicurezza, pantaloni lunghi e un casco, che sono richiesti da alcune norme di sicurezza e assicurazione locali.
- Tenete lontano tutti, specialmente bambini ed animali da compagnia, dalle zone di lavoro.
- Prima di utilizzare il veicolo controllate sempre tutti i componenti e gli accessori. **Non utilizzate il veicolo** se notate un'anomalia. Prima di utilizzare il veicolo o l'accessorio, assicuratevi che il problema sia stato risolto.
- Poiché il gasolio è altamente infiammabile, maneggiate con cautela.
 - Utilizzate una tanica per carburante approvata.
 - Non rimuovete il tappo dal serbatoio del carburante quando il motore è molto caldo o in funzione.
 - Non fumate nelle vicinanze del carburante.
 - Riempite il serbatoio in un ambiente esterno e fino a circa 2,5 cm dall'estremità superiore dello stesso (base del collo del bocchettone). **Non riempite troppo.**
 - Tergete il carburante eventualmente versato.
- Guidate il veicolo solo all'aperto o in un ambiente ben ventilato.
- Utilizzate soltanto taniche portatili non metalliche. Le scariche elettrostatiche possono fare incendiare i vapori di carburante presenti in taniche per carburante prive di messa a terra. Prima di procedere al rifornimento, togliete la tanica di carburante dal pianale del veicolo ed appoggiatela a terra, lontano dal veicolo. Tenete l'ugello a contatto con la tanica durante il rifornimento. Prima del rifornimento togliete le attrezzature dal pianale.
- Controllate quotidianamente il corretto funzionamento dei microinterruttori di sicurezza.

Se un interruttore non funziona correttamente, sostituitelo prima di mettere in funzione la macchina. Ogni due anni, sostituite i microinterruttori di sicurezza, a prescindere dal loro funzionamento.

Durante l'uso

- Quando il veicolo è in movimento, l'operatore e il passeggero devono usare la cintura di sicurezza e rimanere seduti. L'operatore deve tenere entrambe le mani sul volante ogniqualvolta sia possibile, e il passeggero deve avvalersi delle apposite maniglie. Tenete sempre le braccia e le gambe all'interno della carrozzeria del veicolo. Non trasportate mai passeggeri nel cassone o sugli accessori. Ricordate che il passeggero potrebbe non aspettarsi che voi freniate o svoltiate, e non essere preparato.
 - Non sovraccaricate mai il veicolo. La targhetta con il nome del prodotto (posta sotto la parte centrale del cruscotto) indica i limiti di carico del veicolo. Non sovraccaricate mai gli accessori e non superate il peso lordo massimo del veicolo (GVW).
 - All'avviamento del motore:
 - Sedetevi al posto di guida e verificate che il freno di stazionamento sia inserito.
 - Disinnestate la presa di forza (se prevista) e riportate in posizione Off la leva a mano dell'acceleratore (se prevista).
 - Verificate che la leva di sollevamento idraulico si trovi in posizione centrale.
 - Mettete in folle la leva del cambio e premete il pedale della frizione.
 - Non mettete il piede sul pedale dell'acceleratore.
 - Portate l'interruttore di accensione in posizione On. Quando la spia luminosa della candela a incandescenza si spegne, il motore è pronto per l'accensione.
 - Girate la chiave di accensione in posizione di avvio.
- Nota:** Quando l'interruttore torna in posizione di avvio, la spia luminosa della candela a incandescenza si accende per altri 15 secondi.
- L'utilizzo della macchina richiede la vostra attenzione. Qualora il veicolo non venga utilizzato in condizioni di sicurezza, potrebbero derivarne incidenti, ribaltamenti del veicolo stesso e gravi lesioni o morte. Guidate con cautela. Per evitare di perdere il controllo del veicolo o eventuali ribaltamenti, prendete le seguenti precauzioni:
 - prestate la massima attenzione, riducete la velocità e mantenete la distanza di sicurezza nelle

- adiacenze di bunker, fossati, piccoli corsi d'acqua, rampe, zone non familiari e di altri pericoli;
- prestate attenzione a buche e ad altri pericoli nascosti;
 - prestate attenzione su pendii ripidi. Normalmente, procedete direttamente in su o in giù sui pendii, rallentando prima di eseguire curve brusche o di svoltare su pendii. Quando possibile, evitate di svoltare su pendii;
 - procedete con estrema cautela durante l'utilizzo del veicolo su superfici bagnate, ad alta velocità o con pieno carico. il tempo e la distanza di arresto aumentano a pieno carico. Innestate una marcia inferiore prima di salire o scendere un pendio;
 - Quando caricate il pianale, distribuite il carico in modo uniforme e procedete con maggiore cautela se il carico supera le dimensioni del veicolo o del pianale. Guidate il veicolo con maggiore cautela quando trasportate carichi decentrati che non sia possibile centrare. Mantenete i carichi equilibrati e fissateli, per evitare che si spostino.
 - evitate arresti e avviamenti improvvisi; non passate dalla retromarcia alla marcia avanti senza prima esservi fermati completamente;
 - non tentate svolte brusche, manovre improvvise o altre operazioni di guida pericolose, che potrebbero causare la perdita del controllo del veicolo;
 - non sorpassate un altro veicolo nello stesso senso di marcia quando vi trovate ad un incrocio, un angolo cieco o in altra situazione pericolosa;
 - Durante lo scarico non lasciate sostare nessuno dietro il veicolo, e non scaricate sui piedi di eventuali astanti. Sbloccate i dispositivi di chiusura della sponda posteriore dal lato del cassone e non dal retro.
 - Tenete lontano gli astanti; Prima di muovervi in retromarcia, guardate indietro per assicurarvi che non vi siano persone dietro la macchina, e retrocedete lentamente;
 - fate attenzione al traffico nelle vicinanze di strade o quando le attraversate, date sempre la precedenza a pedoni e ad altri veicoli. Questo veicolo non è stato progettato per essere utilizzato su strade o autostrade. segnalate sempre con sufficiente anticipo l'intenzione di svoltare o di fermarvi, perché gli altri sappiano cosa intendete fare. Rispettate tutte le norme previste dal codice della strada.
 - Non utilizzate mai il veicolo all'interno o nelle vicinanze di un'area in cui vi siano polvere o

fumi esplosivi nell'aria. L'impianto elettrico e l'impianto di scarico del veicolo possono produrre scintille in grado di incendiare materiali esplosivi.

- Prestate sempre attenzione a evitare basse sporgenze come rami di alberi, stipiti di porte, passaggi sopraelevati, ecc., e assicuratevi che in alto vi sia uno spazio sufficiente per lasciare facilmente passare il veicolo e la testa.
- Qualora non siate certi della sicurezza del funzionamento, **interrompete il lavoro** e consultate il vostro supervisore.
- Non toccate il motore, il transaxle, il radiatore, il silenziatore o la marmitta di scarico quando il motore è acceso o poco dopo averlo spento, in quanto questi componenti possono scottare ed ustionarvi.
- Se la macchina vibra in modo anomalo, arrestatela immediatamente, spegnete il motore, attendete che tutte le parti in movimento si siano fermate e ispezionate la macchina per rilevare la presenza di eventuali danni. Prima di riprenderne l'utilizzo, riparate tutti i danni.
- Prima di scendere dal posto di guida:
 - arrestate il movimento della macchina;
 - abbassate il pianale;
 - spegnete il motore e attendete che tutti i componenti mobili si siano fermati;
 - inserite il freno di stazionamento;
 - togliete la chiave di accensione.

Manutenzione

- Prima di effettuare interventi di manutenzione o di regolazione sulla macchina, spegnete il motore, inserite il freno di stazionamento e togliete la chiave di accensione per evitare l'accensione accidentale del motore.
- Non lavorate mai sotto un pianale sollevato senza avere collocato il supporto di sicurezza del pianale sull'asta del cilindro completamente allungata.
- Prima di mettere l'impianto sotto pressione verificate che tutti i connettori flessibili idraulici siano saldamente serrati e che tutti i tubi e i flessibili siano in buone condizioni.
- Tenete corpo e mani lontano da perdite filiformi o da ugelli che eiettano fluido idraulico pressurizzato. Per verificare la presenza di eventuali perdite, utilizzate carta o cartone, non le mani. Il fluido idraulico che fuoriesce sotto pressione può avere una forza sufficiente da penetrare la pelle e causare gravi danni.

Se il fluido penetra accidentalmente nella pelle è necessario farlo asportare entro poche ore da un medico che abbia dimestichezza con questo tipo di infortunio, diversamente subentrerà la cancrena.

- Prima di scollegare l'impianto idraulico o di effettuare su di esso qualsiasi intervento, eliminate la pressione dall'intero impianto spegnendo il motore, spostando la valvola di scarico rapido da "sollevare" ad "abbassare", e/o abbassando il cassone e gli accessori. Mettete la leva degli apparati idraulici a distanza in posizione di flottazione. Se il cassone deve rimanere sollevato, ancoratelo con il supporto di sicurezza.
- Per assicurarvi che l'intera macchina sia in buone condizioni, mantenete opportunamente serrati tutti i dadi, i bulloni e le viti.
- Per ridurre il rischio di incendio, eliminate eccessive quantità di grasso, erba, foglie e i residui accumulatisi nell'area del motore.
- Se il motore deve essere mantenuto in funzione per eseguire un intervento di regolazione, tenete le mani, i piedi, gli indumenti e le altre parti del corpo distanti dal motore e dalle parti in movimento. Tenete a distanza gli astanti.
- Non utilizzare il motore a regime eccessivo alterando la taratura del regolatore. Il motore ha un regime massimo di 3650 giri/min. Per garantire condizioni di sicurezza e precisione, fate controllare la velocità massima del motore con un tachimetro da un Distributore Toro autorizzato.
- In caso di riparazioni di notevole entità, rivolgetevi ad un Distributore Toro autorizzato.
- Per garantire prestazioni ottimali e la sicurezza del veicolo, acquistate sempre parti di ricambio e

accessori originali Toro. Le parti di ricambio e gli accessori prodotti da altri costruttori possono essere pericolosi. Una qualsivoglia modifica del veicolo che possa influire sul funzionamento, sulle prestazioni, sulla lunga durata o sull'utilizzo dello stesso può dare luogo a infortuni o a morte. Un tale utilizzo può rendere nulla la garanzia di The Toro® Company.

- Questo veicolo non deve essere modificato senza previa autorizzazione della The Toro® Company. Per qualsiasi informazione rivolgetevi a The Toro® Company, Commercial Division, Vehicle Engineering Dept., 8111 Lyndale Ave. So., Bloomington, Minnesota 55420-1196. USA.

Livello di pressione acustica

Questa unità presenta un livello di pressione acustica continua ponderata A equivalente, all'orecchio dell'operatore, di 85 dB(A), basato su misure effettuate su macchine identiche in ottemperanza alla Direttiva 98/37/CE ed emendamenti.

Livello di vibrazioni

Mani-braccia

Questa macchina non supera un livello di vibrazioni alle mani di 2,5 m/s², basato su misurazioni di macchine identiche ai sensi della norma ISO 5349.

Corpo

Questa macchina non supera un livello di vibrazioni al sedere di 0,5 m/s², basato su misurazioni di macchine identiche ai sensi della norma ISO 2631.

Adesivi di sicurezza e informativi



Gli adesivi di sicurezza e di istruzione sono chiaramente visibili, e sono affissi accanto a zone particolarmente pericolose. Sostituite gli adesivi danneggiati o smarriti.



93-9852

1. Avvertenza – Leggete il *Manuale dell'operatore*.

2. Pericolo di schiacciamento – Montate il dispositivo di blocco del cilindro.

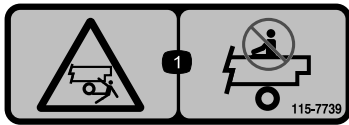

115-7739

1. Pericolo di caduta e schiacciamento per gli astanti – Non trasportate passeggeri sulla macchina.

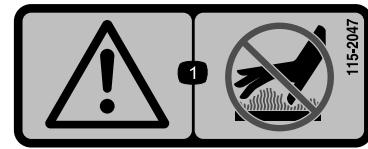

115-2047

1. Avvertenza – Non toccate la superficie calda.

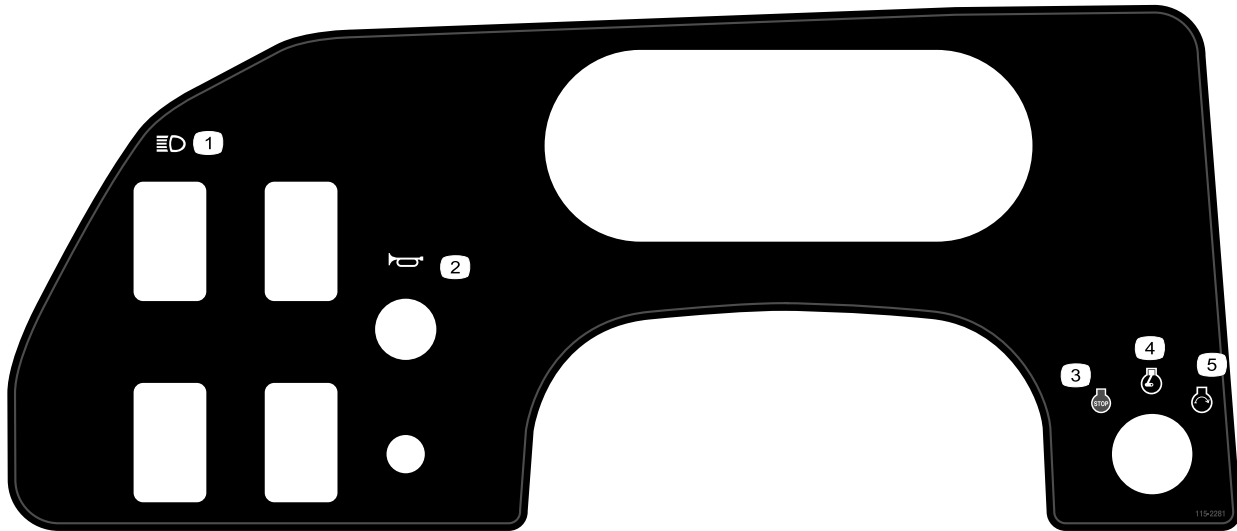

115-2281

- | | |
|---------------------------|--------------------------|
| 1. Fari | 4. In moto |
| 2. Avvisatore acustico | 5. Avviamento del motore |
| 3. Spegnimento del motore | |



93-9084

1. Punto di sollevamento
2. Punto di ancoraggio

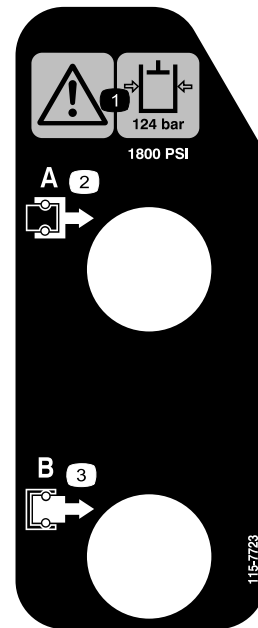

115-7723

1. Avvertenza – La pressione dell'olio idraulico è di 124 bar (1800 PSI).
2. Accoppiatore A
3. Accoppiatore B

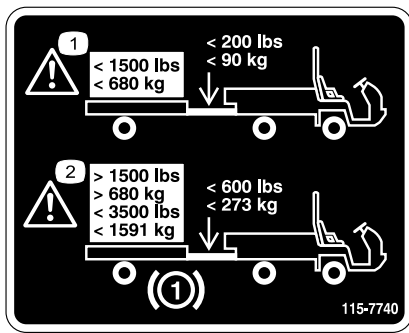

115-7740

1. Avvertenza – Il peso massimo del rimorchio è di 680 kg, il peso massimo del timone è di 90 kg.
2. Avvertenza – I freni sul rimorchio sono necessari quando si trasporta un carico superiore alle 680 kg; il peso massimo del rimorchio con i freni è di 1591 kg, il peso massimo del timone con i freni sul rimorchio è di 273 kg.



115-7746

1. Avvertenza – Non utilizzate la macchina se non siete opportunamente addestrati.
2. Avvertenza – Prima di lasciare la macchina, bloccate il freno di stazionamento, spegnete il motore e togliete la chiave.
3. Pericolo d'incendio – Spegnete il motore prima di fare rifornimento di carburante.
4. Pericolo di ribaltamento – Rallentate e curvate gradualmente, prestate attenzione e guidate lentamente in pendenza, non superate i 32 km/h e guidate lentamente su terreno accidentato o quando trasportate a pieno carico o un carico pesante.



115-2282

1. Avvertenza – Leggete il *Manuale dell'operatore*.
2. Avvertenza – Tenetevi a debita distanza dalle parti in movimento, non rimuovete le protezioni e i carter.
3. Pericolo di schiacciamento o smembramento degli astanti – Tenete gli astanti a distanza di sicurezza dal veicolo, non trasportate passeggeri sul pianale di carico, tenete sempre braccia e gambe all'interno del veicolo e usate le cinture di sicurezza e le maniglie.

WORKMAN QUICK REFERENCE AID CHECK/SERVICE

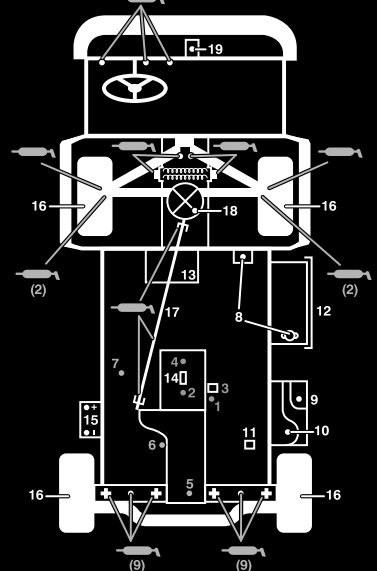

1. ENGINE OIL DIP STICK
2. ENGINE OIL DRAIN
3. ENGINE OIL FILTER
4. ENGINE OIL FILL
5. HYDRAULIC OIL DIP STICK
6. HYDRAULIC OIL STRAINER
7. HYDRAULIC OIL FILTER
8. COOLANT FILL
9. FUEL
10. FUEL PUMP/FILTER (EFI ONLY)

11. FUEL FILTER/WATER SEPARATOR (AC GAS & DIESEL)
12. RADIATOR SCREEN
13. AIR FILTER (LCG & DIESEL)
14. AIR FILTER (AC GAS ONLY)
15. BATTERY
16. TIRE PRESSURE -
32 PSI MAX FRONT, 18 PSI MAX REAR
17. 4WD SHAFT (4WD ONLY)
18. FRONT DIFFERENTIAL FILL (4WD ONLY)
19. BRAKE FLUID

← GREASE POINTS (100 HRS)

FLUID SPECIFICATIONS/CHANGE INTERVALS

SEE OPERATOR'S MANUAL FOR INITIAL CHANGES	FLUID TYPE	CAPACITY		CHANGE INTERVALS	
		L	QT	FLUID	FILTER
ENGINE OIL LCG ONLY	SEE MANUAL	3.3	3.5	200 HRS.	200 HRS.
ENGINE OIL LCD ONLY		3.3	3.5	150 HRS.	150 HRS.
ENGINE OIL AC ONLY		1.9	2	100 HRS.	100 HRS.
TRANS/HYDRAULIC OIL	DEXRON III ATF	7.1	7.5	800 HRS.	800 HRS.
AIR CLEANER	CLEAN EVERY 50 HRS.				200 HRS.
FUEL	SEE MANUAL	24.6	6.5 GAL	---	400 HRS.
FUEL PUMP	---	---	---	---	400 HRS.
COOLANT 50/50 ETHYLENE GLYCOL WATER	---	3.5	3.7	1200 HRS.	---
TRANS AXLE STRAINER	---	---	---	CLEAN 800 HRS.	---
DIFFERENTIAL OIL	MOBILE 424	0.25	0.26	800 HRS.	---

FOR HEAVY DUTY OPERATION, MAINTENANCE SHOULD BE PERFORMED TWICE AS FREQUENTLY.

115-7814

115-7814

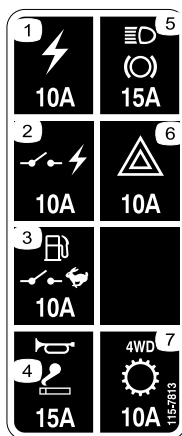

115-7813

- | | |
|---|---|
| <ol style="list-style-type: none"> 1. Uscita di potenza 10 A 2. Potenza di commutazione 10 A 3. Pompa carburante, interruttore di controllo 10 A 4. Avvisatore acustico, presa elettrica 15 A | <ol style="list-style-type: none"> 5. Fari, freni 15 A 6. Segnalazione pericolo 10 A 7. 4WD, trasmissione 10 A |
|---|---|

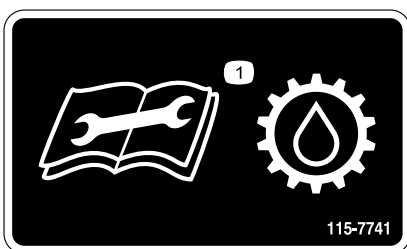

115-7741

1. Leggete il *Manuale dell'operatore* prima di eseguire interventi sul fluido della trasmissione.



106-6755

- | | |
|---|---|
| <ol style="list-style-type: none"> 1. Refrigerante del motore sotto pressione. 2. Leggere il <i>Manuale dell'operatore</i>. | <ol style="list-style-type: none"> 3. Attenzione. Non toccate la superficie calda. 4. Avvertenza. Leggete il <i>Manuale dell'operatore</i>. |
|---|---|

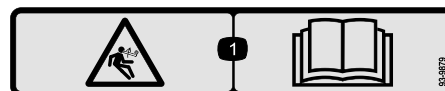

93-9879

1. Pericolo: energia immagazzinata – Leggete il *Manuale dell'operatore*.

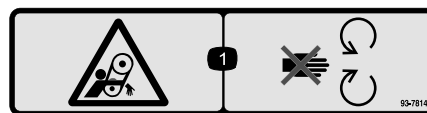

93-7814

1. Pericolo di aggrovigliamento nella cinghia – Non avvicinatevi alle parti in movimento.

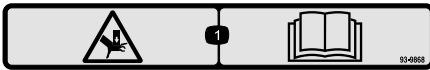

93-9868

1. Pericolo di schiacciamento della mano. Leggete il *Manuale dell'operatore*

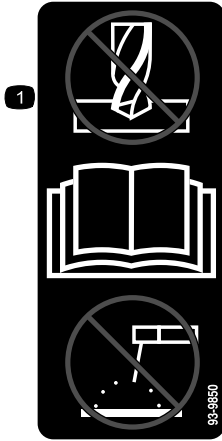

93-9850

1. Non riparate o revisionate – leggete il *Manuale dell'operatore*.

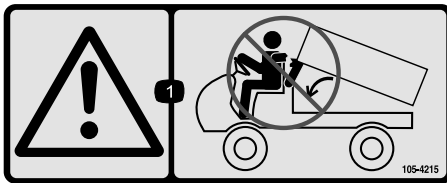

105-4215

1. Avvertenza – Evitate i punti di compressione.

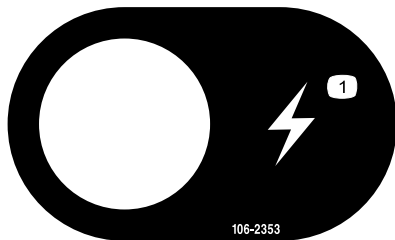

106-2353

1. Elettricità (presa)

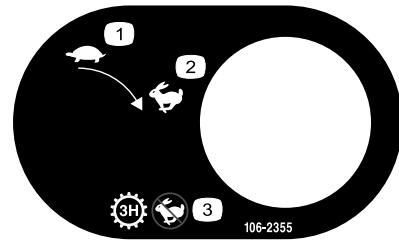

106-2355

1. Minima
2. Massima
3. Trasmissione – Terza nel range superiore; velocità ridotta



106-7767

1. Avvertenza—Leggete il *Manuale dell'operatore*; non inclinate la macchina; mettete la cintura di sicurezza; inclinatevi nel senso opposto al ribaltamento.



93-9899



115-7756

1. Apparatii idraulici ad alto flusso – attivi

1. Pericolo di schiacciamento – Montate il dispositivo di blocco del cilindro.

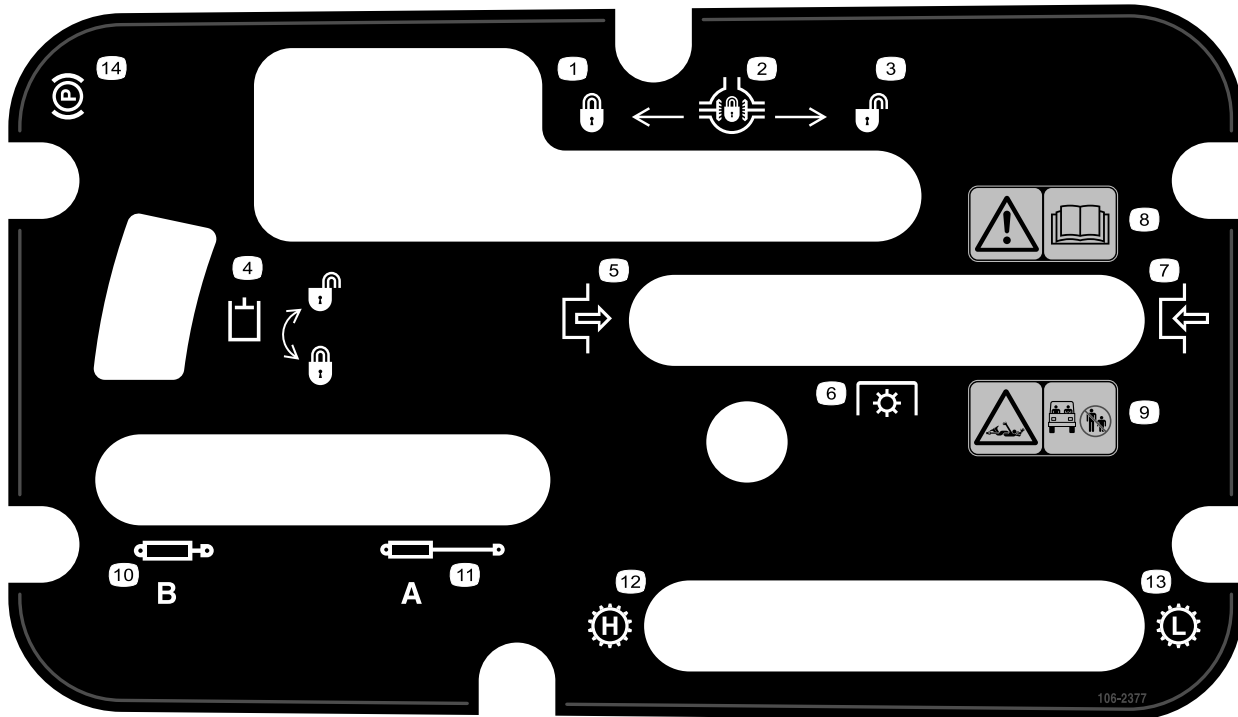

106-2377

- | | |
|-----------------------------|---|
| 1. Bloccato | 8. Avvertenza – Leggete il <i>Manuale dell'operatore</i> . |
| 2. Bloccaggio differenziale | 9. Pericolo di aggrovigliamento, albero. Tenete gli astanti a distanza di sicurezza dalla macchina. |
| 3. Sbloccato | 10. Ritirate gli apparati idraulici |
| 4. Bloccaggio idraulico | 11. Prolungate gli apparati idraulici |
| 5. Inserito | 12. Trasmisione – Alta velocità |
| 6. Presa di forza (PDF) | 13. Trasmisione – Bassa velocità |
| 7. Disinnesto | 14. Freno di stazionamento |



Simboli della batteria

Sulla vostra batteria si trovano alcuni di questi simboli, o tutti

- | | |
|--|---|
| 1. Pericolo di esplosione. | 6. Tenete gli astanti a distanza di sicurezza dalla batteria. |
| 2. Vietato fumare, fuoco e fiamme libere. | 7. Usate occhiali di sicurezza. I gas esplosivi possono accecare e causare altre lesioni. |
| 3. Pericolo di ustioni da liquido caustico o sostanza chimica. | 8. L'acido della batteria può accecare e causare gravi ustioni. |
| 4. Usate occhiali di sicurezza. | 9. Lavate immediatamente gli occhi con abbondante acqua e ricorrete subito al medico. |
| 5. Leggete il <i>Manuale dell'operatore</i> . | 10. Contiene piombo; non disperdete nell'ambiente. |

Preparazione

Parti sciolte

Verificate che sia stata spedita tutta la componentistica, facendo riferimento alla seguente tabella.

Procedura	Descrizione	Qté	Uso
1	Volante	1	Montate il volante.
	Tappo	1	
	Rondella	1	
2	Telaio di protezione roll-bar	1	Montaggio sistema di protezione antiribaltamento roll-bar
	Bullone, 1/2 poll.	6	
3	Elettrolito	A/R	Attivate la batteria e caricatela.
4	Non occorrono parti	-	Controllate il livello dell'olio motore, del fluido idraulico/del trasaxle e del fluido dei freni

Strumenti e parti aggiuntive

Descrizione	Qté	Uso
Manuale dell'operatore	1	Leggetelo prima di utilizzare il veicolo
Manuale dei pezzi	1	Da utilizzare per riferimenti ai numeri categorici
Materiale di addestramento dell'operatore	1	Visionarlo prima di utilizzare il veicolo

Nota: Stabilite il lato sinistro e destro della macchina dalla normale posizione di guida.

1

Montaggio del volante (solo modelli TC)

Parti necessarie per questa operazione:

1	Volante
1	Tappo
1	Rondella

Procedura

1. Togliete il controdado dal piantone del volante. Fate scorrere il volante e la rondella sul piantone (Figura 3).
2. Ancorate il volante al piantone con il controdado, e serrate il controdado a una coppia compresa tra 20 e 34 Nm.
3. Montate il coperchio sul volante.



Figura 3

- | | |
|---------------|-------------|
| 1. Volante | 3. Tappo |
| 2. Controdado | 4. Rondella |

2

Montaggio del sistema di protezione antiribaltamento (ROPS) (solo modelli TC)

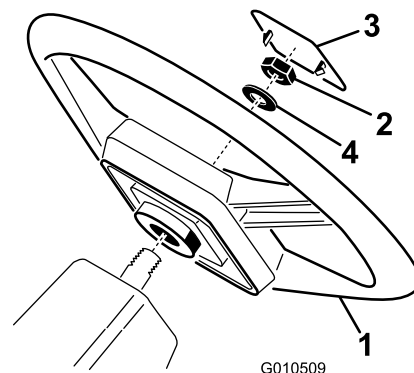
Parti necessarie per questa operazione:

1	Telaio di protezione roll-bar
6	Bullone, 1/2 poll.

Procedura

1. Allineate i lati del sistema di protezione antiribaltamento ai fori di fissaggio su entrambi i lati del telaio del veicolo, come illustrato nella Figura 4.
2. Assicurate ogni lato del sistema di protezione antiribaltamento al telaio per mezzo di 3 bulloni (1/2 poll.), e serrate i bulloni a una coppia di 115 Nm.



Figura 4

- | | |
|---|---|
| 1. Sistema di protezione antiribaltamento | 3. Piastra di copertura della protezione roll-bar |
| 2. Staffa di montaggio | |

3

Azionamento e ricarica della batteria (solo modelli TC)

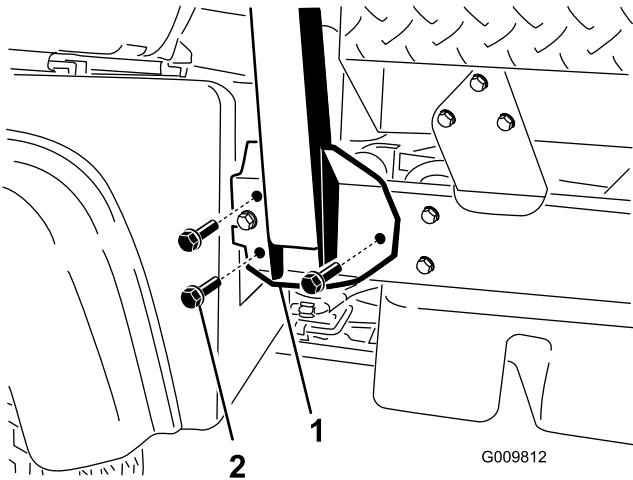
Parti necessarie per questa operazione:

A/R	Elettrolito
-----	-------------

Procedura

Nel caso in cui la batteria non sia piena di elettrolito o non sia stata attivata, dovrete toglierla dal veicolo, riempirla di elettrolito e caricarla. L'elettrolito con densità relativa 1,260 può essere acquistato localmente da un punto di vendita di batterie.

Avvertenza

CALIFORNIA

Avvertenza norma "Proposition 65"

I poli della batteria, i morsetti e gli accessori attinenti contengono piombo e relativi composti, sostanze chimiche che nello Stato della California sono considerate cancerogene e causa di anomalie della riproduzione. Lavate le mani dopo avere maneggiato questi componenti.



L'elettrolito della batteria contiene acido solforico, veleno mortale che può causare gravi ustioni.

- Non bevete l'elettrolito, e non lasciate che venga a contatto con la pelle, gli occhi o gli indumenti. Indossate occhiali di protezione per proteggere gli occhi, e guanti di gomma per proteggere le mani.
- Riempite la batteria nelle vicinanze di acqua pulita, per lavare accuratamente la pelle.

1. Togliete il coperchio dalla cassetta della batteria (Figura 5).



Figura 5

1. Coperchio batteria

2. Rimuovete la batteria dalla relativa cassetta.
3. Togliete i tappi di riempimento dalla batteria e riempite lentamente ogni elemento finché l'elettrolito copre appena le piastre.
4. Sostituite i tappi e collegate un caricabatterie da 3 a 4 A ai poli della batteria. Caricate la batteria a 3 – 4 ampere per 4 – 8 ore.

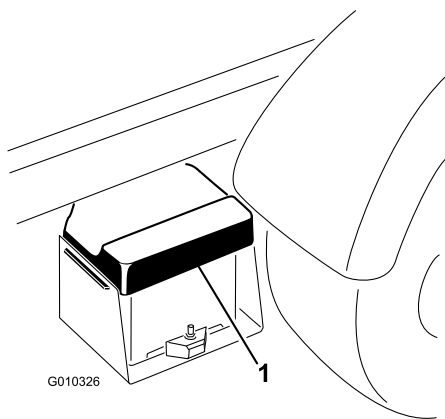

Durante la ricarica della batteria si sviluppano gas esplosivi.

Non fumate mai nelle adiacenze della batteria, e tenetela lontano da scintille e fiamme.

5. Quando la batteria è carica, staccate il caricabatterie dalla presa elettrica e dai poli della batteria (Figura 6).



Figura 6

1. Batteria

6. Togliete i tappi di riempimento. Rabboccate lentamente ogni elemento finché l'elettrolito non raggiunge l'anello di pieno. Montate i tappi di riempimento.

Importante: Non riempite troppo la batteria. L'elettrolito si verserebbe su altri componenti del veicolo, causando grave corrosione e deterioramento.

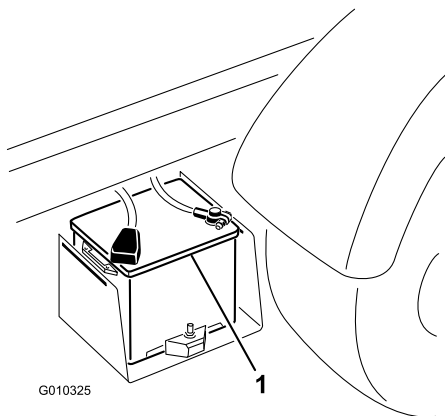
7. Inserite la batteria nella relativa cassetta in modo tale che i morsetti si trovino sul lato rivolto verso l'esterno del veicolo.
8. Collegate il cavo positivo (rosso) al morsetto positivo (+) e il cavo negativo (nero) al morsetto negativo (-) della batteria, e fissateli con bulloni e dadi. Fate scorrere la guaina di gomma sul morsetto positivo per evitare un cortocircuito.



In caso di errato percorso dei cavi della batteria, la macchina ed i cavi possono venire danneggiati e causare scintille, che possono fare esplodere i gas delle batterie e causare infortuni.

- Scollegate sempre il cavo negativo (nero) della batteria prima di quello positivo (rosso).
- Collegate sempre il cavo positivo (rosso) della batteria

9. Montate il coperchio sulla cassetta della batteria.

4

Controllo del livello dei fluidi

Non occorrono parti

Procedura

1. Controllate il livello dell'olio motore prima di avviare il motore per la prima volta, e anche dopo; vedere Controllo del livello dell'olio motore nel capitolo Funzionamento.
2. Controllate il livello del fluido idraulico/del transaxle prima di avviare il motore per la prima volta; vedere Controllo del livello del fluido idraulico/del transaxle nel capitolo Funzionamento.
3. Controllate il livello del fluido dei freni prima di avviare il motore per la prima volta; vedere Controllo del livello del fluido dei freni nel capitolo Funzionamento.

Quadro generale del prodotto

Comandi

Nota: Determinare i lati sinistro e destro della macchina dalla normale posizione di funzionamento.

Pedale dell'acceleratore

Il pedale dell'acceleratore (Figura 7) consente all'operatore di variare il regime motore e la velocità di trazione del veicolo, quando è innestata una marcia. Premendo il pedale si aumenta il regime motore e la velocità di trazione. Rilasciando il pedale si diminuisce il regime motore e la velocità di trazione della macchina.



Figura 7

1. Pedale dell'acceleratore
2. Pedale della frizione
3. Pedale del freno

Pedale della frizione

Il pedale della frizione (Figura 7) deve essere premuto fino in fondo per disinnestare la frizione all'avvio del motore o per cambiare marcia. Quando la marcia è innestata, rilasciare il pedale lentamente per evitare un'immotivata usura della trasmissione e di altri elementi associati.

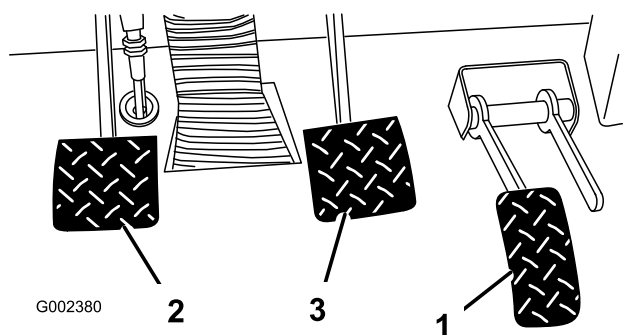
Importante: Non premere il piede sul pedale della frizione durante la guida. Il pedale della frizione deve essere completamente sollevato altrimenti la frizione slitta, scaldandosi e usurandosi. Non tenete mai fermo il veicolo su un pendio premendo il pedale della frizione. Potreste danneggiare la frizione.

Pedale del freno

Il pedale del freno (Figura 7) viene utilizzato per inserire i freni di servizio e fermare il veicolo o farlo rallentare.



I freni usurati o regolati male possono causare lesioni alle persone. Se il pedale del freno presenta una corsa a vuoto minima di 3,8 cm dal pianale del veicolo, i freni devono essere regolati o riparati.

Leva del cambio

Premete fino in fondo il pedale della frizione e spostate la leva del cambio (Figura 8) nella posizione della marcia desiderata. La disposizione delle marce è illustrata di seguito.



Figura 8

Importante: Non spostate il transaxle in retromarcia o in marcia avanti a meno che il veicolo non sia fermo; potreste causare danni al transaxle.

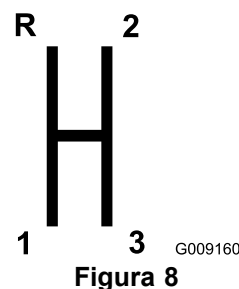

Scalando di marcia da una velocità troppo elevata si può causare lo slittamento delle ruote posteriori, perdere il controllo del veicolo, e arrecare danni alla frizione e/o alla trasmissione. Cambiate marcia in modo regolare per non grattare.

Bloccaggio differenziale

Il bloccaggio differenziale consente di bloccare il ponte posteriore per avere una trazione maggiore. È possibile innestare il bloccaggio differenziale (Figura 9) mentre il veicolo è in movimento. Spostate la leva in avanti e verso destra per innestare il bloccaggio.

Nota: Per innestare e disinnestare il bloccaggio differenziale è necessario che il veicolo sia in moto e sterzi leggermente.



Svoltando con il bloccaggio del differenziale in azione potreste perdere il controllo del veicolo. Non guidate con il bloccaggio del differenziale inserito quando sterzate bruscamente o se guidate ad alta velocità. Vedere la sezione sull'utilizzo del bloccaggio del differenziale.



Figura 9

- | | |
|-----------------------------------|--|
| 1. Leva del cambio | 4. Bloccaggio del sollevamento idraulico |
| 2. Freno di stazionamento | 5. Bloccaggio differenziale |
| 3. Sollevamento idraulico pianale | 6. Leva del cambio nel range superiore-inferiore |

Freno di stazionamento

Ogniqualevolta si arresta il motore, il freno di stazionamento (Figura 9) deve essere inserito per evitare lo spostamento involontario del veicolo. Per innestare il freno di stazionamento tirate la leva. Per disinnestarlo, spingete la leva in avanti. Disinnestate il freno di stazionamento prima di mettere in marcia il veicolo. Se parcheggiate il veicolo su un pendio ripido, innestate il freno di stazionamento. Inoltre, innestate la prima in salita, o la retromarcia in discesa. Collocate dei fermi sotto le ruote, sul lato a valle.

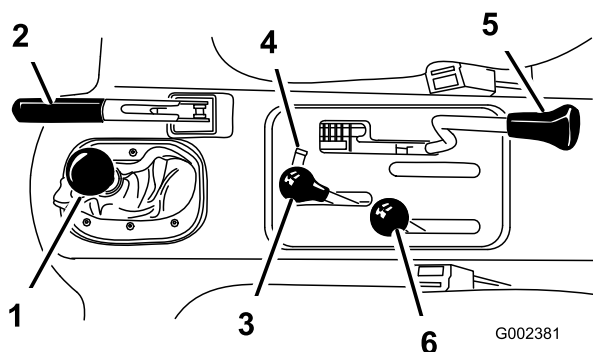
Sollevamento idraulico

Il sollevamento idraulico solleva e abbassa il pianale. Spostatelo indietro per sollevare il pianale e in avanti per abbassarlo (Figura 9).

Importante: Quando abbassate il pianale, dopo che il pianale ha toccato il telaio tenete la leva ferma in avanti per 1 o 2 secondi per stabilizzarlo completamente nella posizione abbassata. Una volta che i cilindri hanno raggiunto la fine della corsa, non tenete il dispositivo di sollevamento idraulico alzato o abbassato per più di 5 secondi.

Bloccaggio del sollevamento idraulico

Il bloccaggio del sollevamento idraulico blocca la leva di sollevamento così che i cilindri idraulici non funzionino quando non è presente un pianale (Figura 9). Inoltre, blocca la leva di sollevamento nella posizione On quando si usano gli apparati idraulici per gli accessori.

Leva del cambio nel range superiore-inferiore

La leva del cambio nel range superiore-inferiore aggiunge tre velocità supplementari per consentire un controllo della velocità preciso (Figura 9).

- Prima di spostarsi tra i range superiore e inferiore, il veicolo deve essere completamente fermo.
- Cambiate range solo su terreno piano.
- Premete fino in fondo il pedale della frizione.
- Spostate la leva completamente in avanti per il range superiore e completamente indietro per il range inferiore.

Il range superiore si usa per marciare a velocità superiori su superfici piane, asciutte e con carichi leggeri.

Il range inferiore si usa per marciare a velocità basse. Usate questo range quando avete bisogno di una potenza o un controllo superiori alla norma. Ad esempio, su pendenze ripide, terreni ardui, carichi pesanti, bassa velocità ma alto regime del motore (spruzzo).

Importante: Tra i range superiore e inferiore vi è un punto in cui il transaxle non si trova in nessuno dei due. Non usate questo punto come posizione neutra, poiché il veicolo potrebbe muoversi inaspettatamente se si urta la leva di cambio del range e la marcia è innestata.

Interruttore di accensione

Usate questo interruttore di accensione (Figura 10) per avviare e spegnere il motore. L'interruttore ha tre posizioni: Spento (Off), Marcia (On)/Preriscaldamento e Avvio. Girate la chiave in senso orario, in posizione di Avvio, per azionare il motorino di avviamento. Rilasciate la chiave una volta avviato il motore. La chiave ritorna automaticamente in posizione di Marcia (On). Per spegnere il motore, girate la chiave in senso antiorario.



Figura 10

- | | |
|---|--|
| 1. Interruttore dei fari | 8. Indicatore di livello del carburante |
| 2. Interruttore apparati idraulici ad alto flusso (solo modelli TC) | 9. Interruttore di accensione |
| 3. Avvisatore acustico (solo modelli TC) | 10. Presa elettrica |
| 4. Tachimetro | 11. Interruttore di esclusione della terza nel range 'superiore' |
| 5. Contaore | 12. Spia della pressione dell'olio |
| 6. Contachilometri | 13. Spia della candela a incandescenza |
| 7. Indicatore e spia della temperatura del refrigerante | 14. Spia di ricarica |

Contaore

Indica il totale delle ore di funzionamento della macchina. Il contaore (Figura 10) inizia a funzionare ogniqualvolta viene girata la chiave di accensione in posizione "On" (Marcia) o se il motore gira.

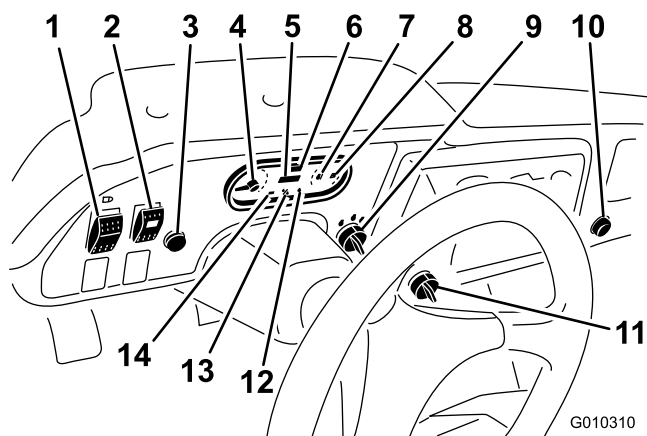
Interruttore di esclusione della terza nel range 'superiore'

Spostate l'interruttore di esclusione della terza nel range "superiore" (Figura 10) sulla posizione di "lento" (slow) e rimuovete la chiave per evitare che la terza venga usata nel range "superiore". Se la leva del cambio viene spostata in terza quando è attivo il range "superiore", il motore si spegne. La chiave può essere tolta in entrambe le posizioni.

Interruttore dei fari

Premete l'interruttore dei fari (Figura 10) per accendere o spegnere i fari.

Spia luminosa della pressione dell'olio

La spia della pressione dell'olio si accende (Figura 10) se la pressione dell'olio motore scende sotto il livello di sicurezza mentre il motore è in funzione. Se la spia trema o rimane accesa fissa, fermate il veicolo, spegnete il motore e controllate il livello dell'olio. Se il livello dell'olio è basso ma, dopo averlo rabboccato, alla riaccensione del motore la spia comunque rimane accesa, spegnete immediatamente il motore e contattate il vostro distributore Toro di zona per ricevere assistenza.

Controllate il funzionamento delle spie nel modo seguente:

1. Inserite il freno di stazionamento.
2. Girate la chiave di accensione in posizione Marcia/Preriscaldamento; la spia della pressione dell'olio deve accendersi di rosso. Se la spia non funziona, la lampadina è bruciata o è presente un guasto nel sistema che necessita la riparazione.

Nota: Se il motore era appena stato spento, potrebbero essere necessari da 1 a 2 minuti di attesa prima dell'accensione della spia.

Spia delle candele a incandescenza

Quando le candele a incandescenza sono attivate, la spia (Figura 10) si illumina di colore rosso.

Importante: Quando l'interruttore torna in posizione di avvio, la spia luminosa della candela a incandescenza si accende per altri 15 secondi.

Indicatore e spia della temperatura del refrigerante

Rileva la temperatura del refrigerante nel motore. Funziona solo quando l'interruttore di accensione è in posizione Marcia (Figura 10). Se il motore si surriscalda, la spia rossa lampeggia.

Spia di ricarica

Si accende quando viene scaricata la batteria. Se la spia si accende mentre utilizzate la macchina, fermate il veicolo, spegnete il motore e cercatene la causa, es. la cinghia dell'alternatore (Figura 10).

Importante: Se la cinghia dell'alternatore è lenta o rotta, non utilizzate il veicolo prima di averla regolata o riparata. La mancata osservanza di questa precauzione può danneggiare il motore.

Controllate il funzionamento delle spie nel modo seguente:

- Inserite il freno di stazionamento.
- Girate la chiave di accensione in posizione On/Preriscaldamento; le spie della temperatura del refrigerante, di ricarica e della pressione dell'olio dovrebbero accendersi. Se una spia qualsiasi non dovesse funzionare, o è bruciata la lampadina o il sistema è avariato e deve essere riadattato.

Indicatore di livello del carburante

L'indicatore di livello del carburante indica la quantità di carburante nel serbatoio. Funziona solo quando l'interruttore di accensione è in posizione Marcia/Preriscaldamento (Figura 10). La luce rossa fissa indica che il livello di carburante è basso, se lampeggia indica che il serbatoio è quasi vuoto.

Interruttore apparati idraulici ad alto flusso (solo modelli TC)

Premete l'interruttore per attivare gli apparati idraulici ad alto flusso (Figura 10).

Pulsante dell'avvisatore acustico (solo modelli TC)

Premete il pulsante per attivare l'avvisatore acustico (Figura 10).

Tachimetro

Rileva il regime del motore in giri/min (Figura 10 & Figura 11). Il triangolo bianco indica i giri/min necessari per il funzionamento della PDF (Figura 11).



Figura 11

1. Regime del motore in giri/min
2. 3.300 giri/min per funzionamento della PDF a 540 giri/min

Contachilometri

Rileva la velocità al suolo del veicolo (Figura 10). Il tachimetro è in mph, ma può essere facilmente convertito in km/h. Vedere Conversione del tachimetro nel capitolo Manutenzione dei sistemi di controllo.

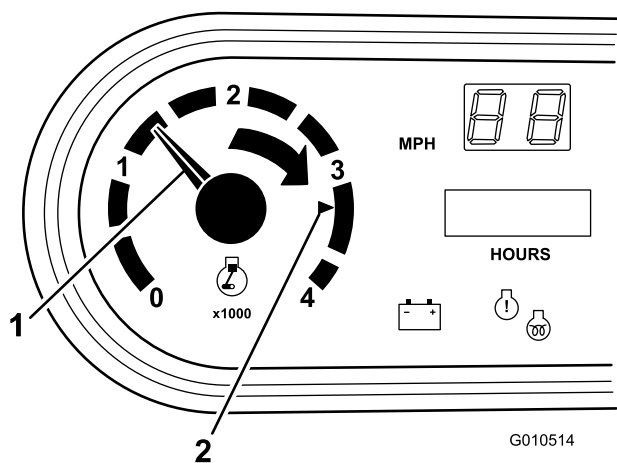
Presca elettrica

La presa elettrica (Figura 10) viene utilizzata per alimentare accessori elettrici su richiesta a 12 V.

Maniglia del passeggero

La maniglia del passeggero è posta sul cruscotto (Figura 12).



Figura 12

1. Maniglia del passeggero
2. Vano portaoggetti

Leva di regolazione del sedile

Il sedile è regolabile in avanti o indietro al fine di ottenere il migliore comfort possibile per l'operatore (Figura 13).

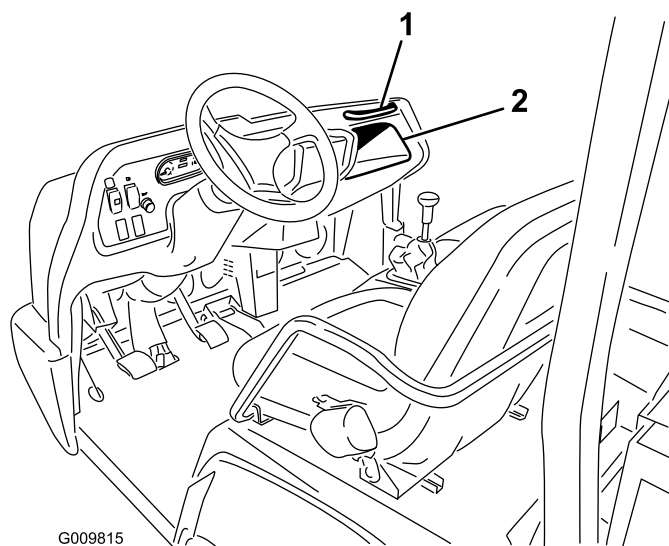

Figura 13

1. Leva di regolazione del sedile

Specifiche

Nota: Specifiche e disegno sono soggetti a variazioni senza preavviso.

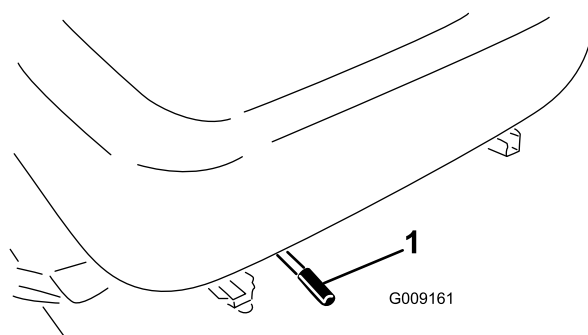
Dimensioni

Larghezza totale	160 cm
Lunghezza totale	senza pianale: 326 cm con pianale integrale: 331 cm con pianale a 2/3 nella zona di montaggio posteriore: 346 cm
Peso base (a secco)	Modello 07368 - 887 kg Modello 07368TC - 924 kg Modello 07371 - 914 kg Modello 07371TC - 951 kg
Capacità nominale (comprensivo di 90 kg dell'operatore, 90 kg del passeggero e l'accessorio montato).	Modello 07368 - 1.313 kg Modello 07368TC - 1.276 kg Modello 07371 - 1.286 kg Modello 07371TC - 1.249 kg
Max. peso lordo veicolo	2.200 kg
Capacità di traino	Peso del timone 272 kg Peso massimo del rimorchio 1.587 kg
Distanza da terra	18 cm senza carico
Interasse	118 cm
Carreggiata (da linea centrale a linea centrale)	anteriori: 117 cm Posteriori: 121 cm
Altezza	190,5 cm, fino alla parte superiore del sistema ROPS

Attrezzi e accessori

Sono molti gli attrezzi ed accessori approvati da Toro per l'utilizzo con la macchina, allo scopo di ottimizzarne ed incrementarne le capacità. Richiedete la lista di attrezzi e accessori approvati al vostro Rivenditore autorizzato Toro o al distributore più vicino, oppure visitate il sito www.Toro.com.

Funzionamento

Nota: Determinare i lati sinistro e destro della macchina dalla normale posizione di funzionamento.



Prima di effettuare interventi di manutenzione o di regolazione sulla macchina, spegnete il motore, inserite il freno di stazionamento e togliete la chiave di accensione. Prima di lavorare sotto un pianale sollevato, rimuovete tutto il carico presente sul pianale o altri accessori. Non lavorate mai sotto un pianale sollevato senza avere collocato il supporto di sicurezza del pianale sull'asta del cilindro completamente allungata.

Controllo del livello dell'olio motore

Intervallo tra gli interventi tecnici: Prima di ogni utilizzo o quotidianamente

Il motore viene fornito con circa 3,3 litri (con filtro) di olio nella coppa dell'olio; tuttavia, è necessario controllare il livello dell'olio prima e dopo il primo avvio del motore.

Nota: Il momento migliore per controllare l'olio del motore è a motore freddo prima che venga avviato per la giornata. Se è già stato avviato, lasciate che l'olio ritorni nel pozzetto per almeno 10 minuti prima di controllarlo. Se il livello dell'olio è pari o sotto la tacca Add sull'asta, aggiungere olio fino a portarne il livello alla tacca Full. **Non riempite troppo.** Se il livello dell'olio si trova tra le tacche Full e Add, non è necessario aggiungere altro olio.

Il motore usa olio detergente di prima qualità 10W-30, con "service classification" CF o superiore dell'American Petroleum Institute (API). Scegliete la viscosità opportuna consultando la tabella nella Figura 14.

L'uso del carburante per uso estivo a temperature superiori a -7°C contribuisce a una più lunga durata della pompa del carburante e a una maggiore potenza rispetto al carburante per uso invernale.

Importante: Non sostituite il gasolio con cherosene o benzina. La mancata osservanza di questo avviso rovinerà il motore.



Se ingerito, il carburante è nocivo o micidiale. L'esposizione a lungo termine ai vapori di benzina può causare gravi danni e malattie.

- Evitate di respirare a lungo i vapori.
- Tenete il viso lontano dall'ugello e dall'apertura del serbatoio della benzina o del condizionatore.
- Tenete il carburante lontano dagli occhi e dalla pelle.



In alcune condizioni, il gasolio e i vapori del carburante sono altamente infiammabili ed esplosivi. Un incendio o un'esplosione possono ustionare voi ed altre persone, e causare danni.

- Prima di togliere il tappo del serbatoio del carburante, assicuratevi che il veicolo sia su una superficie piana. Aprite lentamente il tappo del serbatoio del carburante.
- Utilizzate un imbuto e fate il pieno di carburante all'aria aperta, a motore spento e freddo, e tergete il carburante versato.
- Non riempite completamente il serbatoio. Riempitelo di carburante fino a 2,5 cm dalla base del collo del bocchettone. Questo spazio servirà ad assorbire l'espansione del carburante.
- Non fumate mai quando maneggiate carburante, e state lontani da fiamme libere e da dove i fumi di carburante possano essere accesi da una scintilla.
- Conservate il carburante in un contenitore pulito approvato per la sicurezza e mettete il tappo.

Biodiesel pronto

Questa macchina può usare anche un gasolio miscelato con biodiesel fino a B20 (20% biodiesel, 80% petrodiesel). La percentuale di petrodiesel deve essere a basso o ultra basso tenore di zolfo (ULS). Osservate le seguenti precauzioni:

- La percentuale di biodiesel del carburante deve soddisfare le specifiche ASTM D6751 o EN 14214.
- Il composto di miscela di carburante deve essere conforme a ASTM D975 o EN 590.
- Le superfici verniciate possono essere danneggiate dalle miscele di biodiesel.
- Usate miscele B5 (contenuto di biodiesel del 5%) o inferiori in condizioni di tempo freddo.
- Controllare i dispositivi di tenuta, i flessibili, le guarnizioni a contatto con il combustibile perché nel tempo possono deteriorarsi.
- Dopo essere passati all'utilizzo di miscele biodiesel, è possibile che per qualche tempo il filtro del carburante si intasi.
- Per maggiori informazioni sul biodiesel, rivolgetevi al distributore di zona.

1. Pulite intorno al tappo del serbatoio del carburante.
2. Rimuovete il tappo dal serbatoio del carburante (Figura 18).



Figura 18

1. Tappo del serbatoio carburante

3. Riempite il serbatoio fino a circa 2,5 cm dall'estremità superiore dello stesso (base del collo del bocchettone), poi rimontate il tappo. **Non riempite troppo.**
4. Tergete il carburante versato, per prevenire il rischio d'incendio.

Controllo del livello del refrigerante

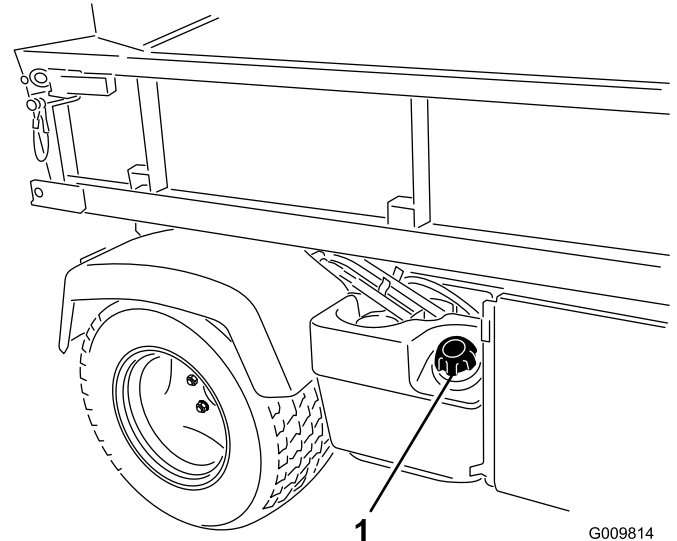
Intervallo tra gli interventi tecnici: Prima di ogni utilizzo o quotidianamente

Capacità impianto di raffreddamento: 3,7 litri

L'impianto di raffreddamento è riempito con una soluzione al 50/50 di acqua e anticongelante etilene-glicolico permanente.

1. Parcheggiate la macchina su terreno pianeggiante.



Se il motore è in funzione, il refrigerante nel radiatore sarà caldo e sotto pressione.

- **Non aprite il tappo del radiatore quando il motore gira.**
 - **Lasciate raffreddare il motore per almeno 15 minuti, o finché il tappo del radiatore sarà sufficientemente freddo da poterlo toccare senza ustionarvi la mano.**
 - **Aprite il tappo del radiatore con un cencio, agendo lentamente per lasciare fuoriuscire il vapore.**
2. Controllate il livello del refrigerante sul lato del serbatoio (Figura 19). Quando il motore è freddo, il refrigerante dovrebbe essere al livello della linea "Cold" (freddo).



Figura 19

1. Serbatoio di riserva
2. Linea 'caldo'
3. Linea 'freddo'

3. Se il refrigerante è al di sotto di questa linea, togliete il tappo del serbatoio e aggiungete una miscela al 50/50 di acqua e anticongelante etilene-glicolico permanente. **Non riempite troppo.**
4. Montate il tappo del serbatoio di riserva.

Controllo del livello del fluido idraulico/del transaxle

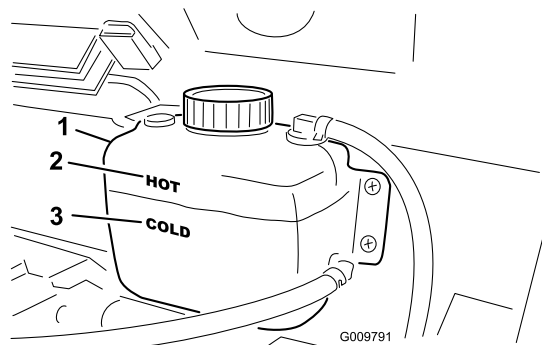
Intervallo tra gli interventi tecnici: Prima di ogni utilizzo o quotidianamente

Il serbatoio del transaxle è riempito con Dexron III ATF. Si consiglia di controllare il livello prima di avviare il motore per la prima volta, ed in seguito ogni 8 ore o una volta al giorno. La capacità del sistema è .

Capacità serbatoio transaxle: 7 litri.

1. Parcheggiate il veicolo su una superficie piana.
2. Pulite attorno all'asta di livello (Figura 20).



Figura 20

1. Asta di livello
3. Svitandola, estraete l'asta dalla parte superiore del transaxle e asciugatela con un panno pulito.
4. Avvitare l'asta di livello sul transaxle e assicuratevi che sia inserita a fondo.
5. Svitare l'asta e controllate il livello del fluido.
Il fluido dovrebbe arrivare fino alla parte superiore della sezione piatta dell'asta di livello.
6. Se il livello è basso, rabboccate con il fluido fino a portarlo al livello idoneo.

Controllo del fluido idraulico ad alto flusso (solo modelli TC)

Intervallo tra gli interventi tecnici: Prima di ogni utilizzo o quotidianamente

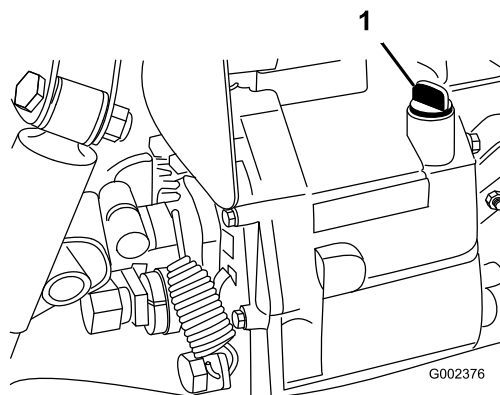
Il serbatoio degli apparati idraulici ad alto flusso contiene circa 15 litri di fluido idraulico di alta qualità.

Controllate il livello del fluido idraulico prima di

avviare il motore per la prima volta, ed in seguito ogni giorno.

1. Pulite la zona intorno al collo del bocchettone e il tappo del serbatoio idraulico (Figura 21). Togliete il tappo dal collo del bocchettone.



Figura 21

1. Tappo

2. Togliete l'asta di livello (Figura 21) dal collo del bocchettone e pulitela strofinando con un panno pulito. Inserite l'asta di livello nel collo del bocchettone, quindi estraetela e controllate il livello del fluido. Il livello del fluido deve essere compreso tra le due tacche dell'asta di livello.
3. Se il livello è basso, rabboccate con il fluido fino a portarlo alla tacca superiore. Vedere Cambio del fluido idraulico ad alto flusso
4. Montate l'asta di livello e il tappo sul collo del bocchettone.
5. Avviate il motore e accendete l'accessorio. Lasciateli in funzione per circa due minuti, per spurgare l'aria dall'impianto. Spegnete il motore e l'accessorio e verificate che non ci siano fuoriuscite.

Importante: Prima di attivare gli apparati idraulici ad alto flusso il veicolo deve essere in funzione.

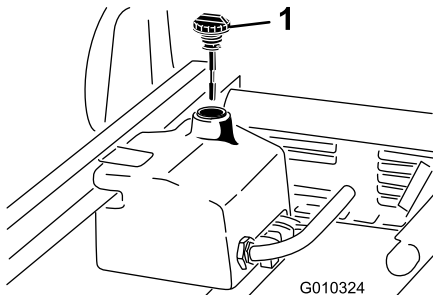

Se il fluido idraulico fuoriesce sotto pressione, può penetrare la pelle e causare infortuni.

- Verificate che tutti i tubi e i flessibili del fluido idraulico siano in buone condizioni, e che tutte le connessioni e i raccordi idraulici siano saldamente serrati, prima di mettere l'impianto sotto pressione.
- Tenete corpo e mani lontano da perdite filiformi o da ugelli che eiettano fluido idraulico pressurizzato.
- Usate cartone o carta per cercare le perdite di fluido idraulico.
- Eliminate con sicurezza la pressione dall'intero impianto idraulico prima di eseguire qualsiasi intervento sull'impianto.
- Se il fluido viene iniettato nella pelle, rivolgetevi immediatamente ad un medico.

Controllo del livello dell'olio del differenziale anteriore (solo modelli con trazione integrale)

Intervallo tra gli interventi tecnici: Ogni 100 ore/Ogni mese (optando per l'intervallo più breve)

Il differenziale è riempito con olio idraulico Mobil 424.

1. Parcheggiate il veicolo su una superficie piana.
2. Pulite la zona attorno al tappo di controllo e riempimento sul lato del differenziale (Figura 22).

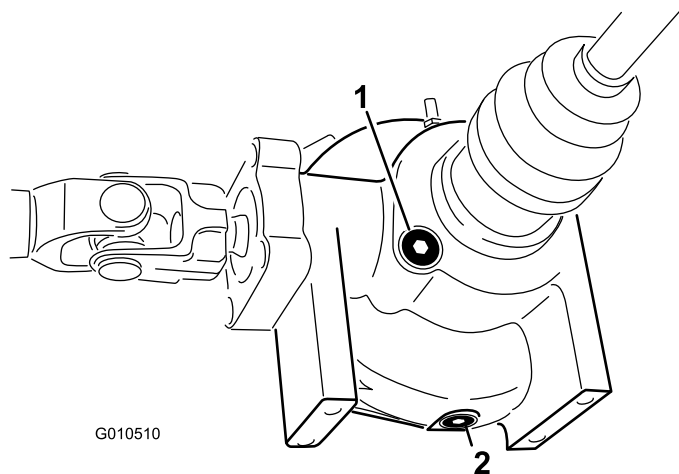

G010510

Figura 22

1. Tappo di rifornimento/controllo
2. Tappo di spurgo

3. Togliete il tappo di controllo e riempimento e controllate il livello dell'olio. L'olio dovrebbe arrivare fino al foro. Se il livello dell'olio è basso, aggiungete olio idraulico Mobil 424.
4. Montate il tappo di controllo e riempimento.

Verifica della coppia di serraggio dei dadi delle ruote

Intervallo tra gli interventi tecnici: Dopo le prime 2 ore
 Dopo le prime 10 ore
 Ogni 200 ore



Il mancato serraggio dei dadi delle ruote alla coppia prevista può causare guasti alle ruote o la loro perdita, pregiudicando l'integrità fisica delle persone.

Serrate i dadi delle ruote anteriori e posteriori a 109-122 Nm dopo un tempo di servizio compreso tra 1 e 4 ore, e di nuovo dopo 10 ore di servizio. Dopodiché serrate ogni 200 ore.

Controllo della pressione dei pneumatici

Intervallo tra gli interventi tecnici: Prima di ogni utilizzo o quotidianamente

La pressione massima dei pneumatici anteriori è di 32 psi (220 kPa), mentre dei pneumatici posteriori è di 18 psi (124 kPa).

Controllate spesso la pressione dei pneumatici per assicurarvi che il gonfiaggio sia adeguato. Se la pressione di gonfiaggio non è adeguata, i pneumatici si usurano più velocemente.

La Figura 23 mostra un esempio di usura causata da un gonfiaggio insufficiente.

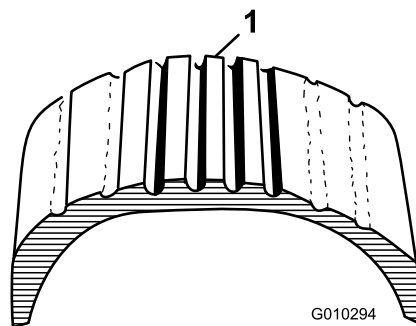

G010294

Figura 23

1. Pneumatico con gonfiaggio insufficiente

La Figura 24 mostra un esempio di usura causata da un gonfiaggio eccessivo.

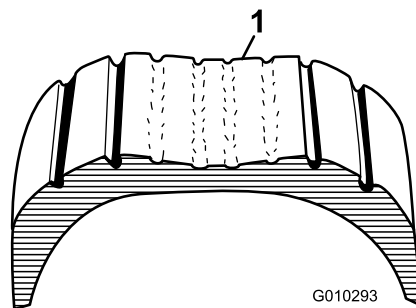

G010293

Figura 24

1. Pneumatico con gonfiaggio eccessivo

Controllo del fluido dei freni

Intervallo tra gli interventi tecnici:

Prima di ogni utilizzo o quotidianamente—Controllate il livello del fluido dei freni.

Ogni 1000 ore/Ogni 2 anni (optando per l'intervallo più breve)—Cambiate il fluido dei freni.

Il serbatoio del fluido dei freni viene riempito in fabbrica, prima della spedizione, con fluido per freni DOT 3. Si consiglia di controllare il livello prima di avviare il motore per la prima volta, ed in seguito ogni 8 ore o una volta al giorno.

Il serbatoio del fluido dei freni si trova sotto il cruscotto.

1. Parcheggiate la macchina su terreno pianeggiante.

- Il livello del fluido deve raggiungere la linea di pieno sul serbatoio (Figura 25).



Figura 25

- Serbatoio del fluido dei freni

- Se il livello è basso, pulite attorno al tappo del serbatoio, rimuovete il tappo e rabboccate fino al livello opportuno. **Non riempite troppo.**

Nota: Potete rimuovere il cofano che dà accesso al serbatoio dal lato anteriore della macchina (Figura 26).

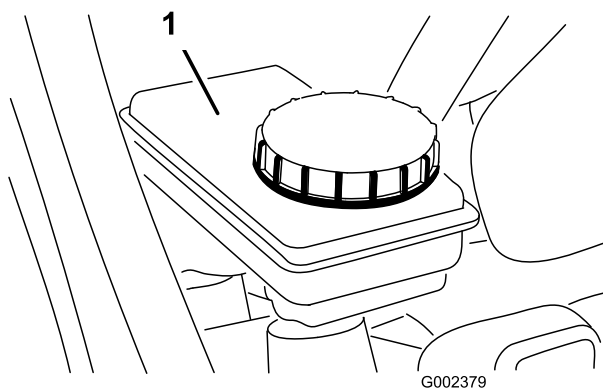

Figura 26

- Serbatoio del fluido dei freni

Controlli preliminari all'avvio

La sicurezza ha inizio ancor prima di portare fuori il veicolo per il lavoro quotidiano. Eseguite sempre i seguenti controlli.

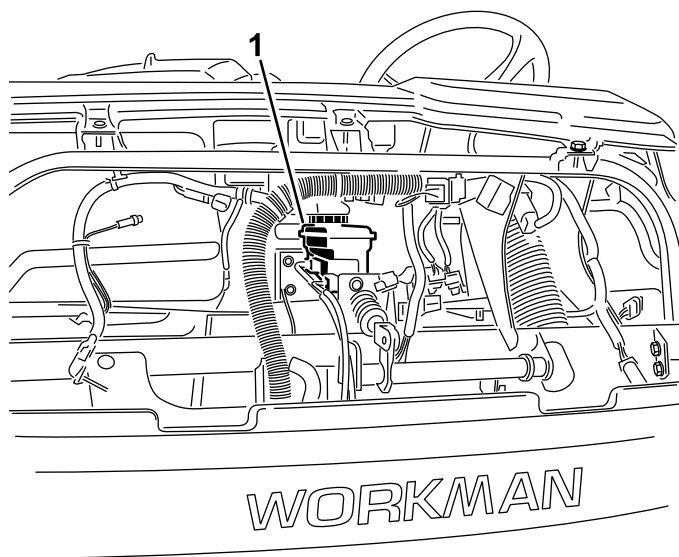
- Controllate la pressione dei pneumatici.
- Nota:** Questi pneumatici sono diversi da quelli delle autovetture; essi richiedono infatti una

pressione inferiore per ridurre al minimo i danni e il costipamento del tappeto erboso.

- Controllate il livello di tutti i liquidi e, qualora risulti insufficiente, rabboccate con la quantità necessaria di liquido indicato dalla Toro.
- Controllate la parte anteriore del radiatore. Eliminate eventuali corpi estranei e pulite la griglia del radiatore.
- Controllate il funzionamento del pedale dei freni.
- Verificate che le luci e l'avvisatore acustico funzionino correttamente.
- Girate il volante a sinistra e a destra per verificare la corretta risposta di sterzata.
- Spegnete il motore e attendete che le parti mobili si fermino, poi verificate che non vi siano perdite d'olio, parti allentate o altri problemi evidenti.

Qualora uno degli elementi summenzionati non risultasse in perfette condizioni, prima di utilizzare il veicolo per il lavoro quotidiano rivolgetevi al meccanico di fiducia o consultate il vostro supervisore. Il supervisore potrebbe chiedervi di eseguire quotidianamente altri controlli, quindi informatevi sulle vostre responsabilità.

Avviamento del motore

Qualora si verifichi uno dei seguenti casi, prima di avviare il motore dovete spurgare il sistema di alimentazione; vedere Spurgo dell'impianto di alimentazione:

- Avviamento iniziale di una nuova macchina.
 - Il motore ha cessato di funzionare a causa di mancanza di carburante.
 - È stato eseguito un intervento di manutenzione sui componenti dell'impianto di alimentazione; es. sostituzione del filtro, manutenzione del separatore, ecc.
- Sedetevi alla postazione di guida e inserite il freno di stazionamento.
 - Disinnestate la presa di forza e gli apparati idraulici ad alto flusso (se prevista) e portate in posizione Off la leva a mano dell'acceleratore (se prevista).
 - Mettete in folle la leva del cambio e premete il pedale della frizione.
 - Verificate che la leva di sollevamento idraulico si trovi in posizione centrale.
 - Non mettete il piede sul pedale dell'acceleratore.

6. Portate l'interruttore di accensione in posizione On. Quando la spia luminosa della candela a incandescenza si spegne, il motore è pronto per l'accensione.
7. Girate la chiave di accensione in posizione di avvio. Rilasciate immediatamente la chiave non appena il motore si avvia, e lasciatela ritornare in posizione di marcia.

Nota: Quando l'interruttore torna in posizione di marcia, la spia luminosa della candela a incandescenza si accende per altri 15 secondi.

Nota: Non fate girare il motorino di avviamento per oltre 10 secondi per volta perché può danneggiarsi. Se, trascorsi 10 secondi, il motore non si accende, girate la chiave in posizione Off. Controllate i comandi e la procedura di avviamento, attendete altri 10 secondi, poi ripetete la procedura di avviamento.

Guida del veicolo

1. Rilasciate il freno di stazionamento.
2. Premete fino in fondo il pedale della frizione.
3. Innestate la prima.
4. Rilasciate il pedale della frizione lentamente e nel contempo premete il pedale dell'acceleratore.
5. Quando il veicolo ha raggiunto una velocità sufficiente, togliete il piede dal pedale dell'acceleratore, premete quello della frizione fino in fondo, spostate la leva del cambio sulla marcia successiva e rilasciate il pedale della frizione, premendo nel contempo l'acceleratore. Ripetete questa procedura fino a raggiungere la velocità desiderata.

Importante: Prima di passare dalla retromarcia a una marcia di avanzamento, o da una marcia di avanzamento alla retromarcia, arrestate sempre il veicolo.

Nota: Evitate di lasciare girare il motore alla minima per lunghi periodi.

Fate riferimento alla tabella in calce per identificare la velocità di trasferimento del veicolo a 3600 giri/min.

Ingraggi	Range	Rapporto	Velocità (mi-glia/ore)	Velocità (km/h)
1	L	82,83 : 1	2,9	4,7
2	L	54,52 : 1	4,5	7,2
3	L	31,56 : 1	7,7	12,5
1	H	32,31 : 1	7,6	12,2
2	H	21,27 : 1	11,5	18,5
3	H	12,31 : 1	19,8	31,9
R	L	86,94 : 1	2,8	4,5
R	H	33,91 : 1	7,1	11,6

Importante: Non tentate di spingere o di trainare il veicolo per avviarlo. La trasmissione potrebbe danneggiarsi.

Arresto del veicolo

Per arrestare il veicolo, togliete il piede dal pedale dell'acceleratore, premete il pedale della frizione, poi quello del freno.

Spegnimento del motore

Per spegnere il motore, girate la chiave di accensione in posizione Off e innestate il freno di stazionamento. Togliete la chiave dall'interruttore per evitare l'avviamento accidentale del motore.

Rodaggio di un veicolo nuovo

Il vostro Workman è pronto per il lavoro. Per garantire le corrette prestazioni e la lunga durata del veicolo, seguite le indicazioni sotto riportate per le prime cento ore di funzionamento.

- Controllate regolarmente il livello dei fluidi e dell'olio del motore, e prestate attenzione ai sintomi di surriscaldamento di ogni componente del veicolo.
- Dopo avere avviato il motore a freddo, lasciatelo riscaldare per circa 15 secondi prima di ingranare la marcia.
- Cercate di non imballare il motore.
- Per garantire che l'impianto frenante dia ottime prestazioni, brunite (rodiate) i freni prima dell'utilizzo. Per brunire i freni, fate raggiungere al veicolo una velocità massima e frenate per arrestare rapidamente la corsa senza che i pneumatici si blocchino. Ripetete questa procedura 10 volte, attendendo 1 minuto tra un arresto e l'altro per evitare che i freni si surriscaldino. Si ottiene la

massima efficacia dalla procedura se il veicolo ha un carico di 454 kg.

- Variate la velocità del veicolo durante l'utilizzo. Evitate di usare troppo la minima, Evitate avvii e arresti rapidi.
- Non è necessario usare olio di rodaggio per il motore. L'olio originale del motore è dello stesso tipo di quello indicato per i normali cambi dell'olio.
- vedere la sezione Manutenzione per eventuali controlli speciali a distanza di poche ore.

Verifica degli interruttori di sicurezza a interblocchi

Intervallo tra gli interventi tecnici: Prima di ogni utilizzo o quotidianamente

Il sistema di sicurezza a interblocchi intende impedire la messa in moto o l'avviamento del motore quando il pedale della frizione non è premuto.



Se gli interruttori di sicurezza a interblocchi sono scollegati o guasti, la macchina può muoversi improvvisamente e causare incidenti.

- **Non manomettete gli interruttori di sicurezza a interblocchi.**
- **Ogni giorno, controllate il funzionamento degli interruttori di sicurezza a interblocchi, e prima di azionare la macchina sostituite gli interruttori guasti.**

Nota: Vedere il *Manuale dell'operatore* relativo all'accessorio per conoscere le procedure di controllo del sistema di sicurezza a interblocchi dell'accessorio.

Controllo del microinterruttore di sicurezza della frizione

1. Sedetevi alla postazione di guida e inserite il freno di stazionamento. Spostate in folle la leva del cambio.

Nota: Il motore non si avvia se la leva di sollevamento idraulico è bloccata in avanti.

2. Senza premere il pedale della frizione, girate la chiave di accensione in senso orario fino alla posizione di avvio.

Se il motore gira o si avvia, significa che il sistema di sicurezza a interblocchi non funziona correttamente ed è necessario riparare il guasto prima di usare il veicolo.

Controllo del microinterruttore di sicurezza della leva di sollevamento idraulico

1. Sedetevi alla postazione di guida e inserite il freno di stazionamento. Spostate in folle la leva del cambio e assicuratevi che la leva di sollevamento idraulico si trovi in posizione centrale.
2. Premete il pedale della frizione.
3. Spostate in avanti la leva di sollevamento idraulico e girate la chiave di accensione in senso orario fino alla posizione di avvio.

Se il motore gira o si avvia, significa che il sistema di sicurezza a interblocchi non funziona correttamente ed è necessario riparare il guasto prima di usare il veicolo.

Caratteristiche operative

Questo veicolo è stato progettato all'insegna della sicurezza. Ha quattro ruote per maggiore stabilità; usa i tradizionali comandi delle autovetture, come volante, pedale del freno, pedale della frizione, pedale dell'acceleratore e la leva del cambio. E' importante ricordare, tuttavia, che questo veicolo non è un'autovettura, bensì un veicolo polifunzionale, progettato per essere usato soltanto fuori strada.



Il Workman è un veicolo fuoristrada e non è stato progettato, equipaggiato o realizzato per essere utilizzato su strade pubbliche o autostrade.

Il veicolo usa pneumatici speciali, bassi rapporti di marcia, un differenziale bloccabile ed altre caratteristiche che favoriscono una maggiore trazione. Queste caratteristiche evidenziano la versatilità del veicolo, ma possono anche creare situazioni pericolose. Ricordate che il veicolo non è stato creato come strumento di svago, non è adatto a terreni particolarmente difficili come un ATV, e non deve essere usato per fare acrobazie o per giocare. E' un veicolo da lavoro, non un veicolo da diletto. Non permettete che bambini e ragazzi lo utilizzino. Chiunque utilizzi il veicolo deve essere in possesso della patente di guida.

Il conducente e il passeggero devono usare sempre le cinture di sicurezza.

Se non avete esperienza di guida di questo veicolo, esercitatevi a guidarlo in uno spazio sicuro, lontano

dalla gente. Assicuratevi di acquisire familiarità con tutti i comandi del veicolo, in particolare con i freni, lo sterzo e il cambio marcia. Imparate a conoscere la reazione del vostro veicolo su superfici diverse. La vostra abilità alla guida migliorerà con l'esperienza ma, come con qualsiasi veicolo, prestate molta attenzione quando iniziate. Imparate a fermarvi immediatamente in caso di emergenza. Se avete bisogno di aiuto, rivolgetevi al vostro superiore.

Sono molti i fattori che causano gli incidenti. Voi siete in controllo dei fattori più importanti. Le azioni dell'operatore, ad esempio guidare a velocità eccessiva in determinate condizioni, frenare troppo rapidamente, sterzare troppo bruscamente, e una combinazione di esse, sono spesso la causa degli incidenti.

La stanchezza è una delle principali cause di incidenti. Non dimenticate di fare qualche pausa saltuaria. È estremamente importante che siate costantemente vigili.

Non usate mai il veicolo, o altre attrezzature, se avete assunto alcol o altri stupefacenti. Anche i farmaci prescrittibili e i medicinali contro il raffreddore possono provocare sonnolenza. Leggete l'etichetta sul farmaco oppure chiedete al vostro medico o al farmacista qualora abbiate dubbi in merito ad un particolare farmaco.

Una delle regole più importanti da seguire è quella di andare piano in aree poco familiari. Sono sorprendenti i danni e le lesioni causati da oggetti comuni. Rami, recinzioni, fili, altri veicoli, ceppi, fossati, bunker, ruscelli ed altri oggetti che si trovano nella maggioranza dei parchi e nei campi da golf possono essere pericolosi per l'operatore ed il passeggero.

Evitate di guidare in condizioni di oscurità, soprattutto in zone non familiari. Qualora dobbiate guidare il veicolo in tali condizioni, procedete con cautela a fari accesi, valutando se sia opportuno aggiungere altri dispositivi di illuminazione.

Passeggeri

Ogni volta che trasportate un passeggero nel veicolo, accertatevi che abbia allacciato la cintura di sicurezza e sia saldamente aggrappato. Guidate più lentamente, e sterzate meno bruscamente, perché il vostro passeggero non sa quale sarà la vostra prossima manovra, e potrebbe essere impreparato a sterzate, arresti, accelerazioni e cunette.

Sia voi sia il passeggero dovete restare sempre seduti, e tenere braccia e gambe all'interno del veicolo. L'operatore deve tenere entrambe le mani sul volante ogniqualvolta sia possibile, e il passeggero deve avvalersi delle apposite maniglie (Figura 27 e Figura 28).



Figura 27

1. Maniglia del passeggero 2. Vano portaoggetti

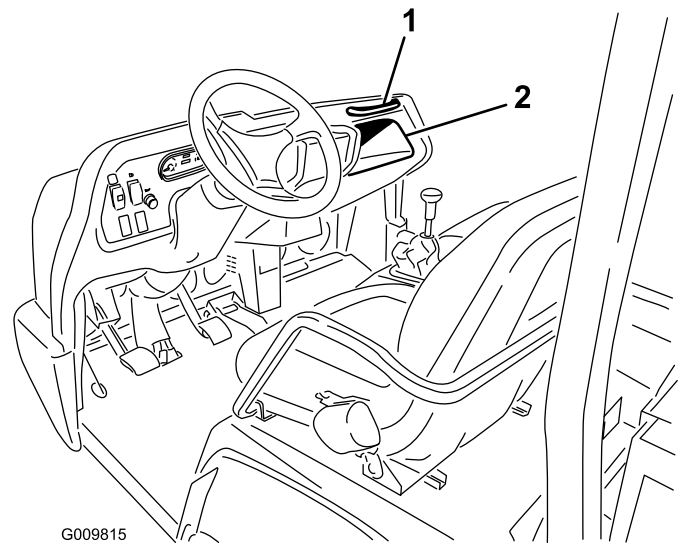

Figura 28

1. Maniglia e cintura addominale

Non trasportate mai passeggeri nel cassone o sugli accessori. Il veicolo è stato progettato per trasportare un conducente, un solo passeggero e nessun altro.

Velocità

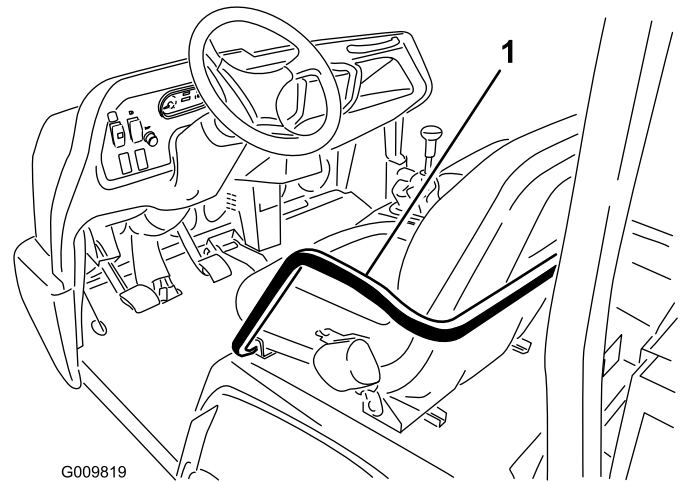
La velocità è una delle variabili primarie che causano gli incidenti. Se guidate troppo velocemente per le condizioni operative, potete perdere controllo ed avere un incidente. La velocità può peggiorare anche l'incidente più lieve. Un urto frontale a bassa velocità contro un albero può causare lesioni e danni, mentre un urto ad alta velocità può distruggere il veicolo e causare la morte vostra e del passeggero che trasportate.

Non guidate mai a velocità eccessiva in condizioni non adatte. Se avete dubbi sulla velocità, rallentate.

Quando usate accessori oltre i 454 kg di peso, come irroratrici, raccogliherba, concimatrici, ecc., limitate la velocità operativa spostando l'interruttore di esclusione della terza nel range "superiore" in posizione di "lento" (slow).

Sterzo

Lo sterzo è un'altra importante variabile nella causa di incidenti. Sterzando troppo bruscamente per le condizioni operative potete fare perdere trazione al veicolo e slittare, o perfino ribaltare.

Le superfici bagnate, con sabbia e scivolose rendono la sterzata più difficile e rischiosa. Più veloci viaggiate, peggio diventa la situazione; quindi, rallentate prima di svoltare.

Durante una brusca svolta ad alta velocità la ruota interna posteriore può sollevarsi da terra. Non si tratta di un errore di progettazione, bensì di un fenomeno che si verifica con la maggioranza dei veicoli a quattro ruote, automobili comprese. Se vi dovesse accadere, è segno che avete sterzato troppo bruscamente per la velocità del vostro veicolo. **Rallentate!**

Frenatura

E' sempre consigliabile rallentare prima di avvicinarsi a un ostacolo. In questo modo avrete maggiore tempo a disposizione per fermarvi o deviare. L'urto contro un ostacolo può danneggiare il veicolo e il suo contenuto, ma ancor più importante, può infortunare voi ed il passeggero. Il peso lordo del veicolo ha un notevole impatto sulla vostra capacità di arresto e/o di svolta. I carichi molto pesanti e gli accessori pesanti rendono più difficili le manovre di arresto o di svolta del veicolo. Quanto più pesante è il carico, tanto più tempo sarà necessario per arrestare il veicolo

Le caratteristiche di frenatura cambiano quando il veicolo è privo di pianale o accessori. Gli arresti rapidi possono bloccare le ruote posteriori prima di quelle anteriori, fattore che può influire sul controllo del veicolo. E' un'ottima idea ridurre la velocità del veicolo quando è privo di pianale o accessori.

I tappeti erbosi e le pavimentazioni sono molto più sdruciolevoli se bagnati. Il tempo di arresto su superfici bagnate può essere da due a quattro volte superiore a quello necessario su superfici asciutte.

Se guidate in acque ferme sufficientemente profonde da bagnare i freni, questi non funzioneranno fino a quando non si saranno asciugati. Dopo avere guidato nell'acqua, controllate i freni per assicurarvi che funzionino

correttamente. Qualora non reagiscano adeguatamente, procedete lentamente in prima esercitando una leggera pressione sul pedale del freno; questa operazione consentirà di asciugare i freni.

Non cambiate a una marcia inferiore per frenare su superfici ghiacciate o sdruciolevoli (erba bagnata) o quando scendete un pendio, perché la frenata del motore può causare uno slittamento e farvi perdere controllo. Innestate una marcia inferiore prima di scendere un pendio.

Ribaltamenti

Il veicolo è dotato di un roll bar, sponde, cinture di sicurezza e una maniglia. In caso di ribaltamento (evento poco probabile), il sistema ROPS (Sistema di protezione antiribaltamento) utilizzato sul veicolo riduce il rischio di lesioni gravi o fatali, sebbene non possa proteggere l'operatore da qualsiasi tipo di danno.

Sostituite il roll bar se fosse danneggiato: non riparate e non revisionate. Qualsiasi modifica al ROPS deve essere approvata dal costruttore.

Il miglior modo di impedire gli incidenti con i veicoli polifunzionali è quello di sorvegliare continuamente gli operatori, di addestrarli e di fare sempre attenzione all'area in cui viene usato il veicolo.

Il modo migliore di prevenire gravi infortuni o la morte dell'operatore e di terzi, è di familiarizzare con la corretta gestione del veicolo polifunzionale, di essere vigili e di evitare azioni o condizioni che possano causare incidenti. In caso di ribaltamento, il rischio di gravi infortuni o di morte viene ridotto se l'operatore usa il sistema di protezione antiribaltamento roll-bar e la cintura di sicurezza, e segue le istruzioni fornite.

Pendii



Il ribaltamento o il rollio del veicolo su un pendio può causare gravi infortuni.

- **Non utilizzate il veicolo su versanti molto scoscesi.**
- **Se il motore si arresta, o se faticate in salita, non cercate mai di girare il veicolo.**
- **Scendete sempre i pendii in retromarcia.**
- **Non scendete mai in folle o premendo il pedale della frizione, usando soltanto i freni.**
- **Non guidate mai lateralmente su pendii ripidi, guidate sempre direttamente in salita o in discesa.**
- **Evitate di svoltare su un pendio.**
- **Non "abbassate la frizione" né frenate bruscamente. Un cambio di velocità improvviso può causare un ribaltamento.**

Prestate la massima attenzione quando guidate su pendii. Non guidate mai su pendii troppo ripidi. L'arresto durante la discesa da un pendio richiede maggior tempo che su terreno piano. E' più pericoloso sterzare in salita o discesa su un pendio che su terreno piano. E' particolarmente pericoloso sterzare in discesa, specialmente usando i freni, e in salita mentre si attraversa un pendio. Anche a bassa velocità e senza carico è più facile ribaltare se sterzate su un pendio.

Rallentate e innestate una marcia inferiore prima di salire o scendere un pendio; se dovete svoltare, procedete lentamente e con estrema cautela. Non effettuate mai svolte brusche o rapide sui pendii.

Se il motore si ferma o perdetevi velocità quando salite un ripido pendio, inserite subito i freni, mettete in folle, riavviate il motore e ingranate la retromarcia. Alla velocità minima, la resistenza del motore e del transaxle aiutano i freni a controllare il veicolo sul pendio e vi permettono di indietreggiare con maggiore sicurezza.

Riducete il peso del carico su pendii ripidi o se il carico presenta un alto baricentro. Ricordate che i carichi possono spostarsi; assicuratevi saldamente.

Nota: Il veicolo ha ottime capacità di salita sui pendii e il bloccaggio del differenziale aumenta questa abilità. La trazione in salita aumenta anche con l'aggiunta di zavorra sul retro del veicolo in uno dei seguenti modi:

- aggiunta di zavorra all'interno del cassone, accertandovi che sia saldamente ancorata;
- montaggio di appositi pesi alle ruote posteriori;
- aggiunta di zavorra liquida (cloruro di calcio) ai pneumatici posteriori;
- la trazione aumenta se sul sedile anteriore non c'è un passeggero.

Carico e scarico

Il peso e la posizione del carico e del passeggero possono modificare il baricentro e la maneggevolezza del veicolo. Per evitare la perdita del controllo che causa infortuni, seguite le indicazioni sotto riportate.

Non trasportate carichi superiori ai limiti riportati sulla targa dei pesi affissa al veicolo.



Il pianale si abbassa ogni volta che abbassate la leva di scarico, anche a motore spento. Lo spegnimento del motore non impedisce l'abbassamento del cassone. Collocate sempre il supporto di sicurezza sul cilindro di sollevamento allungato per mantenere il cassone sollevato, qualora non prevediate di abbassarlo subito.

Il veicolo usa diverse combinazioni di cassoni, piattaforme e accessori, che possono essere utilizzate per ottenere la massima capienza e versatilità. Nella versione integrale, il cassone è largo 140 cm e lungo 165 cm; può contenere 1.360 kg di carico equamente distribuito.

I carichi si distribuiscono in diversi modi. La sabbia si spande in modo uniforme ed è alquanto bassa. Altre merci, come mattoni, fertilizzante o legname, formano alti cumuli nel cassone.

L'altezza ed il peso del carico influiscono notevolmente sul ribaltamento. Quanto più alto è il carico, tanto è più probabile che il veicolo si ribalti. Potreste notare che un carico di 1.360 kg risulti troppo alto garantire un utilizzo sicuro del veicolo. La riduzione del peso complessivo è uno dei metodi che riducono il rischio di ribaltamento. La distribuzione del carico il più basso possibile è un altro modo di ridurre il rischio di ribaltamento.

Il carico che viene collocato verso una fiancata aumenta considerevolmente il rischio che il veicolo ribalti da quel lato. Il rischio è ancora maggiore quando si sterza ed il carico si trova sul lato esterno della svolta.

Non depositate mai carichi pesanti dietro il ponte posteriore. Se il carico viene messo indietro, oltre il ponte posteriore, riduce il peso sulle ruote anteriori ed anche la trazione dello sterzo. Con il peso totalmente sulla parte posteriore, le ruote anteriori possono perfino sollevarsi da terra quando il veicolo passa su cunette o è in salita. In questo caso noterete la perdita dello sterzo, e il veicolo corre il rischio di capovolgarsi.

In linea di massima, distribuite il peso del carico in modo uniforme dalla parte anteriore a quella posteriore, e da un lato all'altro.

Se non avete fissato il carico o trasportate un liquido in un contenitore di grandi dimensioni, come un polverizzatore, il carico può spostarsi. Lo spostamento si verifica con maggiore frequenza durante le svolte, la salita o la discesa dai pendii, e con l'improvvisa variazione di velocità o la guida su superfici accidentate. I carichi che si spostano possono causare ribaltamenti. Fissate sempre i carichi in modo che non possano spostarsi. Non scaricate mai mentre il veicolo si trova in posizione obliqua su un pendio.

I carichi pesanti aumentano la distanza di arresto e riducono la capacità di svoltare rapidamente senza ribaltarsi.

Lo spazio di carico posteriore è destinato esclusivamente al trasporto di carichi e non di passeggeri.

Utilizzo del bloccaggio del differenziale

Il bloccaggio del differenziale aumenta la trazione del veicolo bloccando le ruote posteriori in modo che una ruota non giri da sola. Questo vi è di aiuto quando dovete trainare carichi pesanti su un terreno bagnato o scivoloso, quando salite un pendio o su superfici sabbiose. Tuttavia, è importante tenere presente che si può usare questa trazione supplementare per periodi limitati, e non sostituisce la prassi di sicurezza già discussa in materia di pendii ripidi e carichi pesanti.

Il bloccaggio del differenziale fa girare le ruote posteriori alla stessa velocità. Quando usate il bloccaggio del differenziale, non potete sterzare bruscamente, ed è probabile che il tappeto erboso rimanga segnato. Usate il bloccaggio del differenziale solo quando necessario, a bassa velocità e solo in prima o seconda.



Il ribaltamento o il rollio del veicolo su un pendio possono causare gravi infortuni.

- **Fate attenzione a non permettere che la trazione addizionale ottenuta con il bloccaggio del differenziale vi metta in situazioni pericolose, come ad esempio salire pendenze troppo ripide per voltare. Prestate maggiore attenzione quando lavorate con il bloccaggio del differenziale innestato, specialmente su pendii molto ripidi.**
- **Se il bloccaggio differenziale è innestato quando eseguite una svolta brusca ad alta velocità e la ruota posteriore interna rispetto al senso della sterzata si solleva dal suolo, si potrebbe perdere il controllo del veicolo e farlo slittare. Usate il bloccaggio del differenziale soltanto a basse velocità.**

Trazione integrale (solo modelli a trazione integrale)

Su questo veicolo la trazione integrale automatica su richiesta non necessita l'intervento dell'operatore. La trazione anteriore non s'innesta (le ruote anteriori non sono sotto potenza) se non quando le ruote posteriore iniziano a perdere la trazione. La frizione bidirezionale rileva lo slittamento delle ruote posteriori, attiva la trazione anteriore e trasmette potenza alle ruote anteriori. Il sistema a trazione integrale continua a fornire la potenza alle ruote anteriori fin quando la trazione delle ruote posteriori è sufficiente a spostare il veicolo senza slittare. A questo punto il sistema smette di fornire la potenza alle ruote anteriori, e le caratteristiche gestionali diventano analoghe a quelle di un veicolo con due ruote motrici. Il sistema a trazione integrale funziona in marcia avanti e in retromarcia, tuttavia, se sterzate prima che la potenza raggiunga le ruote anteriori, le ruote posteriori slitteranno leggermente di più.



Il ribaltamento o il rollio del veicolo su un pendio possono causare gravi infortuni.

Fate attenzione a non permettere che la trazione addizionale ottenuta con la trazione integrale vi metta in situazioni pericolose, come ad esempio salire pendenze troppo ripide per voltare. Prestate attenzione quando guidate il veicolo, specialmente su pendii molto ripidi.

Trasporto del veicolo

Usate un rimorchio per spostare il veicolo su lunghe distanze. Verificate che il veicolo sia saldamente fissato sul rimorchio. Vedere la Figura 29 e Figura 30 per conoscere la posizione dei punti di attacco.

Importante: I rimorchi con peso superiore ai 680 kg devono essere provvisti di freni per rimorchio.



Figura 29

1. Occhiello sul telaio (su ogni lato)

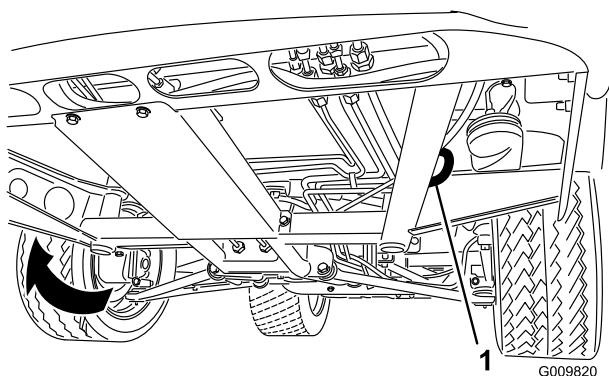

Figura 30

1. Assale
2. Piastra d'attacco

Traino del veicolo

In caso di emergenza il veicolo può essere trainato per una breve distanza. Tuttavia, Toro non consiglia tale procedura come standard.

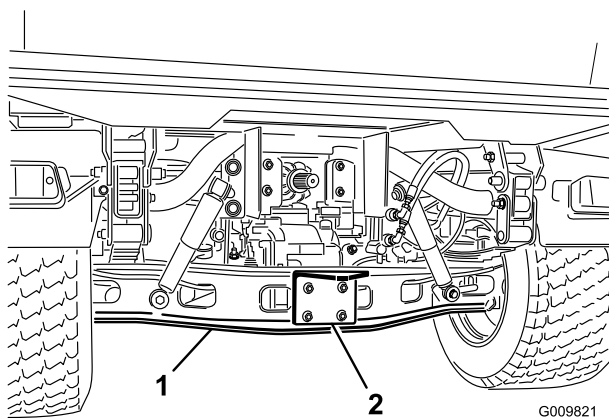

Potreste perdere il controllo dello sterzo se rimorciate a velocità eccessiva. Non trainate mai il veicolo a velocità superiori a 8 km/h.

Il traino del veicolo deve essere effettuato da due persone. Fissate una fune di traino nei fori sul longherone anteriore del telaio. Mettete in folle il veicolo e rilasciate il freno di stazionamento. Se dovete spostare la macchina per una considerevole distanza, trasportatela su un autocarro o un rimorchio.

Nota: Il servosterzo non funziona, rendendo più difficile (sforzo maggiore) la sterzata.

Traino di un rimorchio con il veicolo

Il Workman è in grado di trainare rimorchi e accessori più pesanti del veicolo stesso.

Per il Workman sono disponibili vari tipi di attacchi di traino, in funzione dell'applicazione richiesta. Per maggiori informazioni rivolgetevi al Distributore Toro autorizzato di zona.

Se è dotato di un gancio di traino imbullonato sul tubo del ponte posteriore, il vostro veicolo Workman può trainare rimorchi o accessori con un peso lordo rimorchio (GTW) massimo di 1.587 kg. Caricate il rimorchio sistemando sempre il 60% del peso del carico nella parte anteriore. In questo modo circa il 10 % (272 kg max.) del peso lordo del rimorchio (GTW) grava sul gancio di traino del veicolo.

I freni per il rimorchio sono necessari ogni volta che con un veicolo Workman si traina un rimorchio di oltre 680 kg di GTW.

Durante il trasporto di un carico o il traino di un rimorchio (accessorio), non sovraccaricate il veicolo né il rimorchio. Il sovraccarico può dare luogo a prestazioni insoddisfacenti o danneggiare i freni, l'assale, il motore, il transaxle, lo sterzo, la sospensione, la carrozzeria o i pneumatici.

Importante: Per ridurre il rischio di danneggiare la trasmissione, usate il range inferiore.

Quando trainate accessori del tipo a semirimorchio, come un arieggiatore, installate sempre la barra provvista di ruota (inclusa nel kit per semirimorchio) per evitare che le ruote anteriori si sollevino da terra se il movimento dell'accessorio trainato viene improvvisamente ostacolato.

Comando idraulico

Il comando idraulico fornisce potenza idraulica attraverso la pompa veicolo, quando il motore gira. Si può utilizzare la potenza mediante i giunti a disinnesto rapido sul retro del veicolo.

Importante: Se più veicoli utilizzano lo stesso accessorio, può verificarsi la contaminazione incrociata del fluido della trasmissione. Cambiate il fluido della trasmissione più spesso

Posizione della leva di comando

- Posizione Off

Questa è la posizione normale a riposo della valvola di regolazione. In questa posizione i fori di lavoro della valvola di regolazione sono bloccati, ed il carico viene trattenuto dalle valvole di ritegno in entrambe le direzioni.

- Abbassare (giunto a disinnesto rapido posizione "A"):

Questa è la posizione da cui è possibile sollevare il pianale, l'accessorio con attacco posteriore o applicare pressione sul giunto a disinnesto rapido A. Inoltre consente all'olio di ritorno proveniente dal giunto a disinnesto rapido B di rifluire nella valvola e poi fuori del serbatoio. Si tratta di una posizione momentanea, e quando viene rilasciata la leva la molla ritorna al centro disassato.



Figura 31

1. Posizione del giunto a disinnesto rapido A
2. Posizione del giunto a disinnesto rapido B

- Abbassare (Posizione del giunto a disinnesto rapido B)

Questa è la posizione da cui è possibile abbassare il pianale, l'accessorio con attacco posteriore o applicare pressione sul giunto a disinnesto rapido B. Inoltre consente all'olio di ritorno proveniente dal giunto a disinnesto rapido A di rifluire nella valvola e poi fuori del serbatoio. Si tratta di una posizione momentanea, e quando viene rilasciata la leva la molla ritorna al centro disassato. Se si trattiene momentaneamente e poi si rilascia la leva di comando in questa posizione, il flusso dell'olio viene diretto verso il giunto a disinnesto rapido B, e in questo modo si fornisce pressione discendente sull'attacco di traino. Quando viene rilasciato, mantiene la pressione discendente sull'attacco di traino.

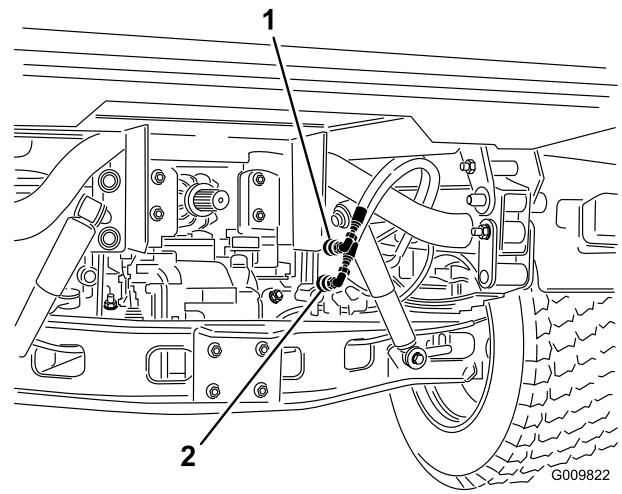
Importante: Se questa posizione viene usata con un cilindro idraulico, mantenendo abbassata la leva di comando nella posizione inferiore, l'olio passa sopra una valvola di sfogo, e può danneggiare l'impianto idraulico.

- Posizione On

Questa posizione è simile alla posizione Abbassare (posizione del giunto a disinnesto rapido B). Anche in questo modo si invia olio al giunto a disinnesto rapido B; la leva è però mantenuta in questa posizione da una leva di fermo sul quadro di comando. L'olio può quindi scorrere ininterrottamente verso le apparecchiature che usano un motore idraulico. Questa posizione dev'essere usata solo su accessori sui quali sia montato un motore idraulico.

Importante: Se viene usata con un cilindro idraulico o senza accessori, la posizione On fa passare l'olio sopra una valvola di sfogo, e può danneggiare l'impianto idraulico. Usate questa posizione solo momentaneamente o quando è montato un motore.

Importante: Dopo l'installazione di un accessorio, controllate il livello dell'olio idraulico. Controllate il funzionamento dell'accessorio eseguendo più volte il ciclo di avvio e spegnimento dell'accessorio stesso per spurgare l'aria dal circuito, poi controllate di nuovo il livello dell'olio idraulico. Il cilindro dell'accessorio influenzerà leggermente il livello dell'olio del transaxle. L'utilizzo del veicolo quando il livello dell'olio è basso può danneggiare la pompa, gli apparati idraulici con comando remoto e il transaxle del veicolo.



Il fluido idraulico che fuoriesce sotto pressione può avere una forza sufficiente da penetrare la pelle e causare gravi danni. Prestate attenzione nel collegare o scollegare i giunti idraulici a disinnesto rapido. Spegnete il motore, innestate il freno di stazionamento, abbassate l'accessorio e portate la valvola idraulica a distanza nella posizione di arresto della flottazione per scaricare la pressione idraulica prima di collegare o scollegare i giunti a disinnesto rapido.

Collegamento dei giunti a disinnesto rapido

Importante: Prima di procedere alla connessione eliminate la morchia dai giunti a disinnesto rapido. Se sporchi, i giunti possono introdurre sostanze contaminanti nel circuito idraulico

1. Tirate indietro l'anello di bloccaggio sul giunto.
2. Inserite l'estremità del tubo nel giunto fino a quando non si fissa in posizione con uno scatto.

Nota: Quando collegate ai giunti a disinnesto rapido attrezzature con comando remoto, determinate quale lato necessita pressione, quindi collegate il tubo interessato al giunto a disinnesto rapido B, che sarà così in pressione quando la leva di comando viene spinta avanti o bloccata in posizione On.

Scollegamento dei giunti a disinnesto rapido

Nota: A veicolo e accessorio spenti, spostate la leva di sollevamento avanti e indietro per scaricare la pressione dal circuito e facilitare lo scollegamento dei giunti.

1. Tirate indietro l'anello di bloccaggio sul giunto.
2. Staccate con decisione il tubo dal giunto.

Importante: Pulite il tappo e i coperchi antipolvere e installateli sulle estremità dei giunti a disinnesto rapido, quando non sono utilizzati.

Diagnostica del comando idraulico

- Problemi di connessione o sconnessione dei giunti a disinnesto rapido.
Pressione non alleggerita (giunto a disinnesto rapido sotto pressione).
- Servosterzo difficile
 - Insufficiente olio idraulico
 - Olio idraulico caldo
 - La pompa non funziona
- Perdite di fluido idraulico
 - Raccordi allentati
 - Raccordo privo di anello toroidale
- L'accessorio non funziona
 - I giunti a disinnesto rapido non sono innestati a fondo
 - I giunti a disinnesto rapido sono stati scambiati
- Sibilo
 - Valvola a distanza lasciata in posizione fissa "On" che causa un flusso di olio idraulico sulla valvola di sicurezza.
 - Cinghia allentata
- Il motore non si avvia.

Leva idraulica bloccata in avanti

Manutenzione

Programma di manutenzione raccomandato

Cadenza di manutenzione	Procedura di manutenzione
Dopo le prime 2 ore	<ul style="list-style-type: none">• Serrate i dadi delle ruote anteriori e posteriori
Dopo le prime 8 ore	<ul style="list-style-type: none">• Controllate lo stato e la tensione della cinghia dell'alternatore.
Dopo le prime 10 ore	<ul style="list-style-type: none">• Serrate i dadi delle ruote anteriori e posteriori• Controllate la regolazione dei cavi del cambio.• Controllate la regolazione del freno di stazionamento.• Sostituite il filtro idraulico.• Sostituzione del filtro degli apparati idraulici ad alto flusso (solo modelli TC)
Dopo le prime 50 ore	<ul style="list-style-type: none">• Cambiate l'olio motore e il filtro.• Regolate l'apertura delle valvole del motore.
Prima di ogni utilizzo o quotidianamente	<ul style="list-style-type: none">• Controllate il livello dell'olio motore.• Controllate il livello del refrigerante.• Controllate il livello del fluido idraulico/del transaxle.• Controllate il livello del fluido idraulico ad alto flusso (solo modelli TC).• Controllate la pressione dei pneumatici.• Controllate il livello del fluido dei freni.• Verificate il funzionamento del sistema di sicurezza a interblocchi.• Spurgate ogni giorno l'acqua e altre sostanze contaminanti dal separatore di condensa.• Togliete i detriti dalla zona motore e dal radiatore. (Pulite più spesso in ambienti sporchi.)
Ogni 50 ore	<ul style="list-style-type: none">• Controllate il livello del liquido della batteria. (Ogni 30 giorni se è in rimessa)• Controllate le connessioni dei cavi della batteria.
Ogni 100 ore	<ul style="list-style-type: none">• Controllate il livello dell'olio del differenziale anteriore (solo modelli con trazione integrale).• Ingrassate i cuscinetti e le boccole. (Lubrificate con maggiore frequenza in caso di utilizzo pesante)• Controllate le condizioni dei pneumatici.
Ogni 150 ore	<ul style="list-style-type: none">• Cambiate l'olio motore e il filtro.
Ogni 200 ore	<ul style="list-style-type: none">• Serrate i dadi delle ruote anteriori e posteriori• Cambiate il filtro dell'aria. (più spesso in ambienti polverosi o inquinati)• Ispezionate il parapolvere a velocità costante per verificare l'assenza di fenditure, buchi o che la fascetta non sia allentata.• Controllate la regolazione dei cavi del cambio.• Controllate la regolazione del cavo superiore - inferiore.• Controllate la regolazione del cavo di bloccaggio del differenziale.• Controllate la regolazione del freno di stazionamento.• Controllate la regolazione del pedale del freno.• Controllate lo stato e la tensione della cinghia dell'alternatore.• Controllate la regolazione del pedale della frizione.• Ispezionate il freno di servizio e il freno di stazionamento.
Ogni 400 ore	<ul style="list-style-type: none">• Controllate i tubi del carburante e i collegamenti.• Sostituite la scatola del filtro del carburante.• Controllate l'allineamento delle ruote anteriori.• Ispezionate visivamente i freni per verificare che i segmenti non siano usurati.
Ogni 600 ore	<ul style="list-style-type: none">• Regolate l'apertura delle valvole del motore.

Cadenza di manutenzione	Procedura di manutenzione
Ogni 800 ore	<ul style="list-style-type: none"> Sostituite l'olio del differenziale anteriore. Sostituite il fluido idraulico e pulite il filtro. Sostituite il filtro idraulico. Sostituzione dell'olio degli apparati idraulici ad alto flusso (solo modelli TC) Sostituzione del filtro degli apparati idraulici ad alto flusso (solo modelli TC)
Ogni 1000 ore	<ul style="list-style-type: none"> Cambiate il fluido dei freni. Svuotate/lavate il serbatoio del carburante. Lavate l'impianto di raffreddamento e sostituite il fluido.

Nota: Determinare i lati sinistro e destro della macchina dalla normale posizione di funzionamento.



Le operazioni di manutenzione, riparazione, regolazione o ispezione del veicolo possono essere eseguite esclusivamente da personale qualificato e autorizzato.

Evitate i rischi d'incendio, e tenete apparati antincendio nell'area di lavoro. Non usate una fiamma libera per controllare il livello o la presenza di perdite di carburante, l'elettrolito della batteria o il refrigerante. Non usate bacinelle di carburante o preparati fluidi infiammabili per pulire i componenti.



Se lasciate la chiave nell'interruttore di accensione, qualcuno potrebbe accidentalmente avviare il motore e ferire gravemente voi od altre persone.

Togliete la chiave dall'interruttore di accensione prima di ogni intervento di manutenzione.

Tabella della cadenza di manutenzione

WORKMAN QUICK REFERENCE AID

CHECK/SERVICE

1. ENGINE OIL DIP STICK
2. ENGINE OIL DRAIN
3. ENGINE OIL FILTER
4. ENGINE OIL FILL
5. HYDRAULIC OIL DIP STICK
6. HYDRAULIC OIL STRAINER
7. HYDRAULIC OIL FILTER
8. COOLANT FILL
9. FUEL
10. FUEL PUMP/FILTER (EFI ONLY)
11. FUEL FILTER/WATER SEPARATOR (AC GAS & DIESEL)
12. RADIATOR SCREEN
13. AIR FILTER (LCG & DIESEL)
14. AIR FILTER (AC GAS ONLY)
15. BATTERY
16. TIRE PRESSURE - 32 PSI MAX FRONT, 18 PSI MAX REAR
17. 4WD SHAFT (4WD ONLY)
18. FRONT DIFFERENTIAL FILL (4WD ONLY)
19. BRAKE FLUID

☛ GREASE POINTS (100 HRS)

FLUID SPECIFICATIONS/CHANGE INTERVALS

SEE OPERATOR'S MANUAL FOR INITIAL CHANGES	FLUID TYPE	CAPACITY		CHANGE INTERVALS	
		L	QT	FLUID	FILTER
ENGINE OIL LCG ONLY	SEE MANUAL	3.3	3.5	200 HRS.	200 HRS.
ENGINE OIL LCD ONLY		3.3	3.5	150 HRS.	150 HRS.
ENGINE OIL AC ONLY		1.9	2	100 HRS.	100 HRS.
TRANS/HYDRAULIC OIL	DEXRON III ATF	7.1	7.5	800 HRS.	800 HRS.
AIR CLEANER	CLEAN EVERY 50 HRS.			200 HRS.	
FUEL	SEE MANUAL	24.6	6.5 GAL	---	400 HRS.
FUEL PUMP	---	---	---	---	400 HRS.
COOLANT 50/50 ETHYLENE GLYCOL WATER	---	3.5	3.7	1200 HRS.	---
TRANS AXLE STRAINER	---	---	---	CLEAN 800 HRS.	
DIFFERENTIAL OIL	MOBILE 424	0.25	0.26	800 HRS.	---

FOR HEAVY DUTY OPERATION, MAINTENANCE SHOULD BE PERFORMED TWICE AS FREQUENTLY.

1

115-7814

Figura 32

Utilizzo per servizi pesanti

Importante: Se il veicolo è soggetto ad una qualsiasi delle condizioni sotto indicate, la manutenzione dovrà essere eseguita con una frequenza doppia rispetto agli intervalli normali.

- Utilizzo nel deserto
- Utilizzo in climi freddi a meno di 0 °C
- Traino di un rimorchio
- Utilizzo frequente su strade polverose
- Lavori di costruzione
- Dopo l'utilizzo prolungato in presenza di fango, sabbia, acqua o in condizioni analoghe, provvedete ad ispezionare e a pulire i freni il più presto possibile. In questo modo potrete evitare che il materiale abrasivo causi un'usura eccessiva.

Procedure pre-manutenzione

Molte operazioni trattate nella presente sezione sulla manutenzione richiedono il sollevamento e l'abbassamento del pianale. Osservate le seguenti precauzioni per evitare gravi infortuni o anche la morte.



Prima di effettuare interventi di manutenzione o di regolazione sulla macchina, spegnete il motore, inserite il freno di stazionamento e togliete la chiave di accensione. Prima di lavorare sotto un pianale sollevato, rimuovete tutto il carico presente sul pianale o altri accessori. Non lavorate mai sotto un pianale sollevato senza avere collocato il supporto di sicurezza del pianale sull'asta del cilindro completamente allungata.

Utilizzo del supporto di sicurezza del pianale

Importante: Installate o rimuovete il supporto del pianale sempre dalla parte esterna del pianale.

1. Sollevate il pianale fino a quando i cilindri di sollevamento non sono completamente allungati.
2. Staccate il supporto del pianale dalle staffe su cui è riposto, sulla parte posteriore del pannello del sistema ROPS (Figura 33).



Figura 33

1. Supporto del pianale

3. Spingete il supporto del pianale sull'asta del cilindro, assicurandovi che le alette alle estremità del supporto poggino sull'estremità della canna del cilindro e sull'estremità dell'asta del cilindro (Figura 34).

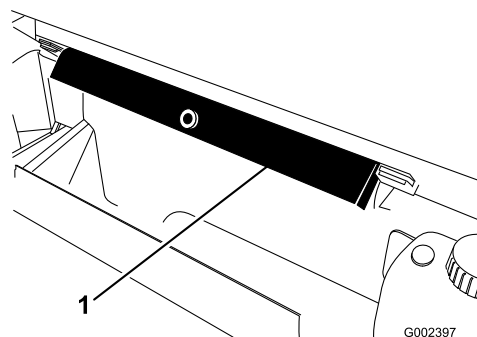

Figura 34

1. Supporto del pianale
2. Canna del cilindro
3. Pianale

4. Quando non vi serve più, staccate il supporto del pianale dal cilindro e inseritelo nelle staffe sulla parte posteriore del pannello del sistema ROPS.

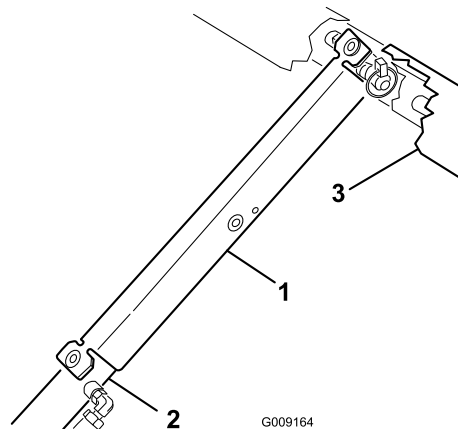

Non cercate di abbassare il pianale quando il relativo supporto di sicurezza si trova sul cilindro.

Rimozione del pianale integrale

1. Avviate il motore. Azionate la leva di sollevamento idraulico e abbassate il pianale fin quando i cilindri non si saranno allentati con gioco nelle fessure. Rilasciate la leva di sollevamento e spegnete il motore.
2. Rimuovete gli acciarini dalle estremità esterne dei perni con testa dell'asta del cilindro (Figura 35).



Figura 35

- | | |
|-------------------------------------|---|
| 1. Piastra di montaggio del pianale | 4. Acciarino |
| 2. Estremità dell'asta del cilindro | 5. Fessure posteriori (pianale integrale) |
| 3. Perno con testa | 6. Fessure anteriori (pianale 2/3) |

3. Rimuovete i perni con testa che fissano le estremità dell'asta del cilindro alle piastre di fissaggio del pianale, premendoli verso l'interno (Figura 36).
4. Rimuovete gli acciarini ed i perni con testa che fissano le staffe orientabili ai profilati del telaio (Figura 36)
5. Sollevate il pianale dal veicolo.

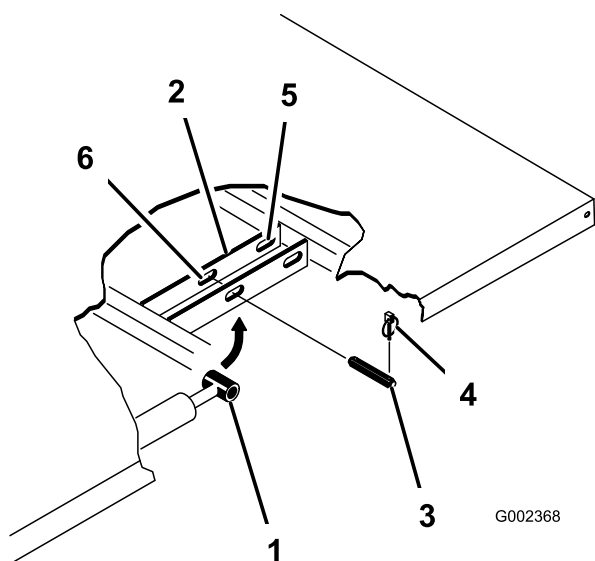

Il pianale integrale pesa 147,5 kg circa, quindi non cercate di montarlo o rimuoverlo da soli; usate un paranco aereo o fatevi aiutare da altre due o tre persone.

6. Riponete i cilindri negli anelli a gancio. Innestate la leva di bloccaggio del sollevamento idraulico sul veicolo, per impedire l'accidentale prolungamento dei cilindri di sollevamento.

Installazione del pianale integrale

Nota: Se è necessario l'utilizzo di sponde, è più facile installarle prima di installare il pianale sul veicolo.

Nota: Assicuratevi che le piastre orientabili posteriori siano imbullonate al telaio/profilato del pianale in modo tale che l'estremità inferiore sia spostata verso la parte posteriore (Figura 36).



Figura 36

- | | |
|-------------------------------------|--------------------------------|
| 1. Angolo sinistro posteriore | 4. Perno con testa del pianale |
| 2. Profilato del telaio del veicolo | 5. Acciarino |
| 3. Piastra di rotazione | |

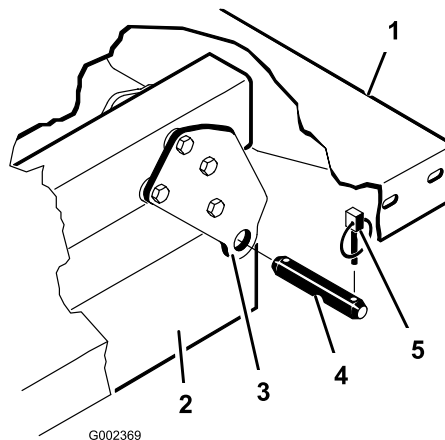

Il pianale integrale pesa 147,5 kg circa, quindi non cercate di montarlo o rimuoverlo da soli; usate un paranco aereo o fatevi aiutare da altre due o tre persone.

Nota: Assicuratevi che le staffe distanziali e i blocchi di usura (Figura 37) siano installati con le teste dei bulloni a testa tonda posizionate verso l'interno della macchina.

Sollevamento del veicolo tramite martinetto



Figura 37

1. Staffa distanziale
2. Blocco di usura
3. Bullone a testa tonda

1. Assicuratevi che i cilindri di sollevamento siano completamente retratti.
2. Collocate con delicatezza il pianale sul telaio del veicolo, allineando i fori delle piastre orientabili sulla parte posteriore del pianale ai fori sul profilato posteriore del telaio, e installate 2 perni con testa e 2 acciarini (Figura 36).
3. Con il pianale abbassato, fissate ogni estremità dell'asta del cilindro negli intagli presenti sulle piastre di montaggio del pianale, per mezzo di un perno con testa e un acciarino. Inserite il perno con testa dall'esterno del pianale, con l'acciarino posto sull'esterno (Figura 36). Gli intagli posteriori sono da utilizzare per l'installazione di un pianale integrale, mentre gli intagli anteriori per un pianale a 2/3.

Nota: Potrebbe essere necessario avviare il motore per allungare o retrarre i cilindri, e ottenere l'allineamento con i fori. **Attenzione a non inserire le dita!**

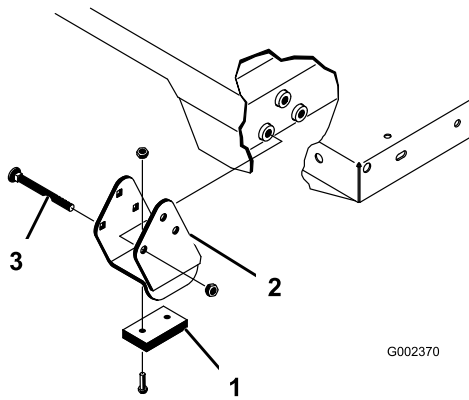
Nota: Negli intagli non utilizzati è possibile mettere un bullone e un dado per evitare errori di assemblaggio.

4. Avviate il motore e innestate la leva di sollevamento idraulico per sollevare il pianale. Rilasciate la leva di sollevamento e spegnete il motore. Montate il supporto di sicurezza del pianale per impedire l'abbassamento accidentale del pianale. Vedere Utilizzo del supporto di sicurezza del pianale.
5. Installate gli acciarini sulle estremità interne dei perni con testa.

Nota: Se sul pianale è stato installato lo sgancio automatico della sponda posteriore, assicuratevi che l'asta di collegamento per lo scarico anteriore sia stata posizionata sulla parte interna del perno con testa di sinistra, prima di installare l'acciarino.



Quando è posto su un martinetto, il veicolo può essere instabile e scivolare, e ferire chiunque vi si trovi sotto.

- Non avviate il veicolo mentre si trova su un martinetto.
 - Togliere sempre la chiave dall'interruttore prima di scendere dal veicolo.
 - Bloccate i pneumatici quando il veicolo si trova su un martinetto.
-
- Non avviate il motore mentre il veicolo si trova su un martinetto, poiché la vibrazione del motore o il movimento delle ruote potrebbero far scivolare il veicolo dal martinetto.
 - Non lavorate sotto il veicolo senza che questo sia sostenuto da cavalletti metallici. Il veicolo potrebbe scivolare dal martinetto, ferendo chi si trova sotto di esso.
 - Quando sollevate con il martinetto la parte anteriore del veicolo, posizionate sempre un blocco di supporto di 5 x 10 cm (o un oggetto simile) tra il martinetto e il telaio del veicolo.
 - Il punto di sollevamento della parte anteriore del veicolo si trova sotto il supporto anteriore centrale del telaio (Figura 38), mentre quello della parte posteriore si trova sotto l'assale (Figura 39).



Figura 38

1. Punti di sollevamento anteriori

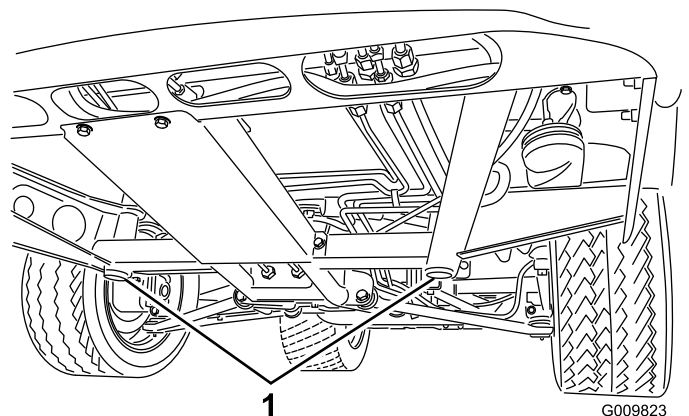
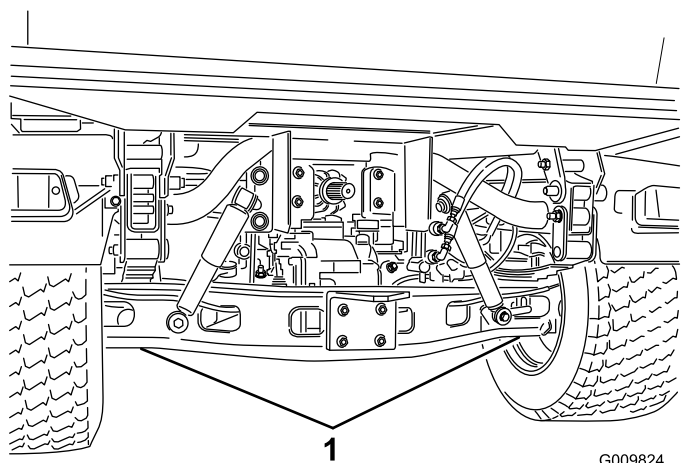

G009824

Figura 39

1. Punti di sollevamento posteriori

Rimozione del cofano

1. Afferrate il cofano dalle aperture dei fari, sollevatelo per sganciare le linguette di montaggio inferiori dalle fessure del telaio (Figura 40).

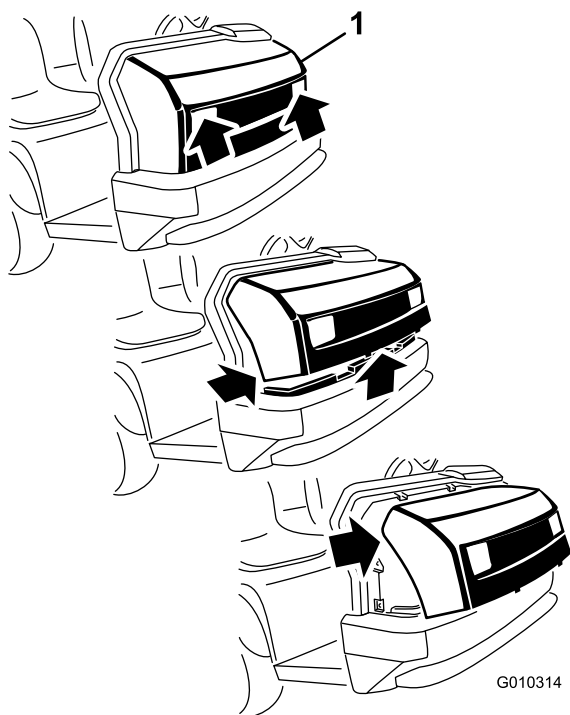

G010314

Figura 40

1. Cofano
2. Ruotate verso l'alto la parte inferiore del cofano in modo da estrarre le linguette di montaggio superiori dalle fessure del telaio (Figura 40).
3. Ruotate in avanti la parte superiore del cofano e staccate i connettori a filo dai fari (Figura 40).
4. Rimuovete il cofano.

Lubrificazione

Ingrassaggio di cuscinetti e boccole

Intervallo tra gli interventi tecnici: Ogni 100 ore
(Lubrificare con maggiore frequenza in caso di utilizzo pesante)

Il veicolo è dotato di raccordi per ingrassaggio che devono essere lubrificati ad intervalli regolari con grasso universale n. 2 a base di litio.

Posizione e numero di raccordi per ingrassaggio:

- Giunti a sfera (4), tiranti (2), punti di montaggio di perni (2) e cilindro di sterzata (2) (Figura 41)
- Braccio di spinta (2) (Figura 42)
- Frizione (1), acceleratore (1), freno (q.tà 1) (Figura 43)
- Asta dell'acceleratore (1) (Figura 44)
- Giunto a U (18) e albero della trasmissione integrale (3) (Figura 45)

Importante: Quando ingrassate i giunti a crociera dell'albero universale della trasmissione, continuate fino a quando il grasso non esce da tutte e 4 le coppe del giunto.

1. Pulite ogni ingrassatore in modo che corpi estranei non possano essere forzati nel cuscinetto o nella boccola.
2. Pompate del grasso in ogni cuscinetto o boccola.
3. Tergete il grasso superfluo.



Figura 41



Figura 42

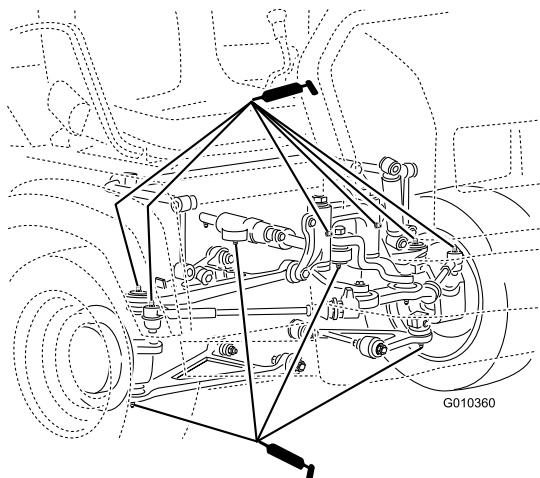

Figura 43

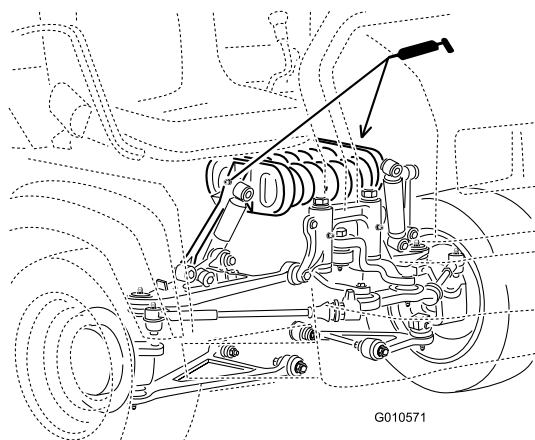

Figura 44

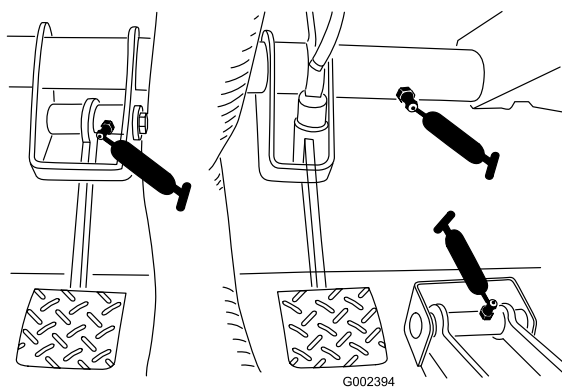

G010359

Figura 45

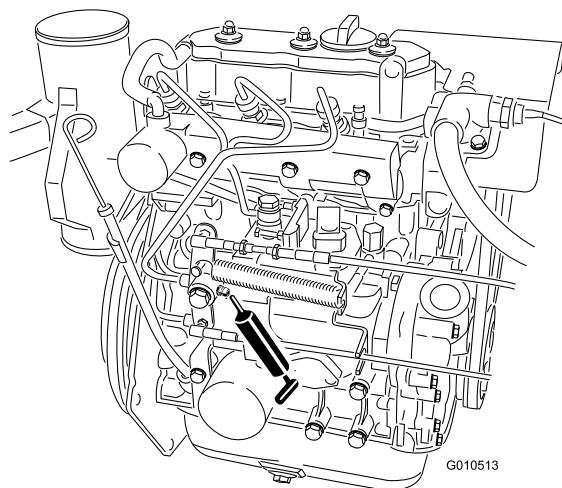
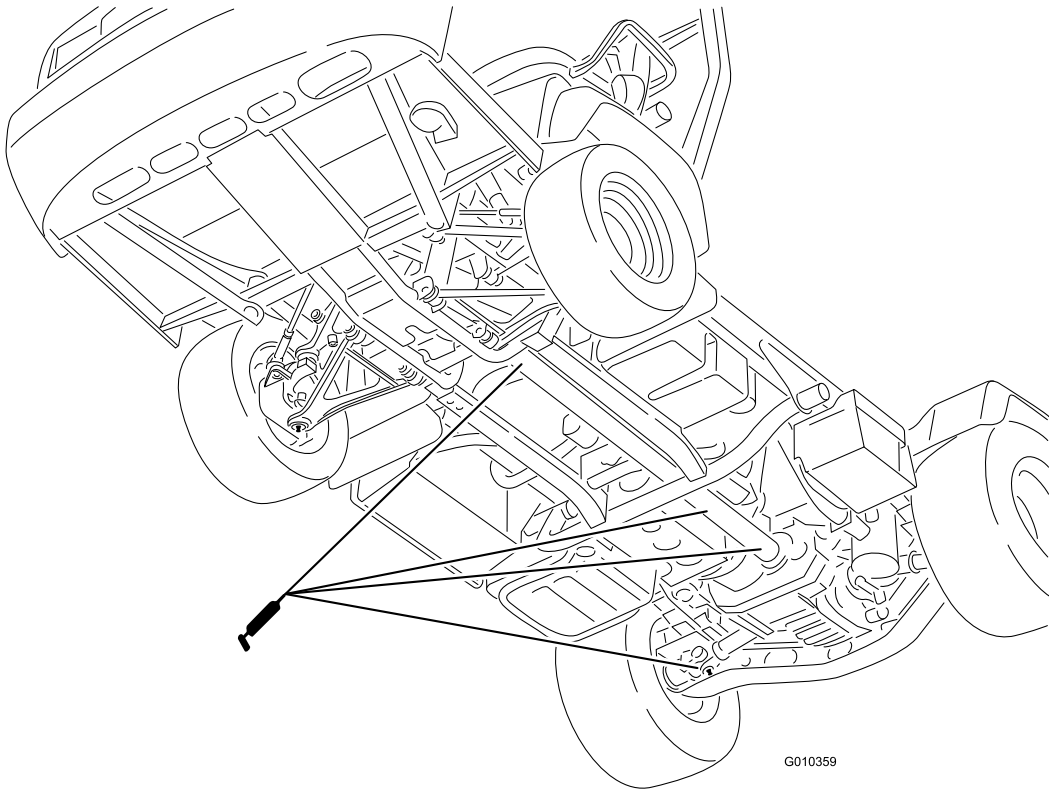
Manutenzione del motore

Revisione del filtro dell'aria

Intervallo tra gli interventi tecnici: Ogni 200 ore—Cambiate il filtro dell'aria. (più spesso in ambienti polverosi o inquinati)

Ispezionate il filtro dell'aria e i tubi periodicamente per garantire una protezione del motore e una vita utile massime. Verificate che il corpo del filtro dell'aria sia privo di danni che possano causare una fuoriuscita d'aria. Sostituite il filtro dell'aria se danneggiato.

Ispezionate e sostituite il filtro dell'aria nel modo descritto nella seguente procedura:

1. Tirate il fermo verso l'esterno e ruotate il coperchio del filtro in senso antiorario.



Figura 46

1. Coperchio del filtro dell'aria
2. Filtro

2. Prima di rimuovere il filtro utilizzate aria compressa a bassa pressione (276 kPa, pulita e asciutta) per agevolare la rimozione di grossi detriti depositati tra il filtro primario esterno e la scatola.

Importante: Evitate di usare aria ad alta pressione, che potrebbe forzare la morchia attraverso il filtro e nella zona di aspirazione. Questa operazione di pulizia impedisce che la rimozione del filtro primario causi lo spostamento dei detriti nella zona di aspirazione.

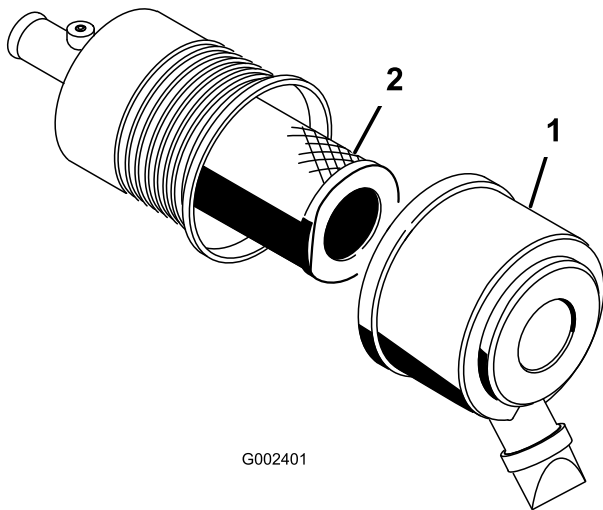
3. Togliete il filtro primario e sostituitelo.

Nota: Si sconsiglia la pulizia dell'elemento usato, per evitare il rischio di danneggiare l'elemento filtrante.

4. Controllate il filtro nuovo e accertatevi che non sia stato danneggiato durante la spedizione, in particolare l'estremità di tenuta del filtro ed il corpo.

Importante: Non usate l'elemento se è avariato.

5. Montate il filtro nuovo premendo sul bordo esterno dell'elemento per inserirlo nella scatola.
6. Pulite il foro di espulsione della morchia, previsto nel coperchio rimovibile. Togliete la valvola di uscita in gomma dal coperchio, pulite la cavità e rimontate la valvola di uscita.
7. Montate il coperchio con la valvola di uscita in gomma disposta in giù, in una posizione tra le ore 5 e le ore 7 vista dall'estremità.
8. Fissate i dispositivi di chiusura del coperchio. Se la spia (se presente) è rossa, resettatela.

Cambio dell'olio motore e del filtro

Intervallo tra gli interventi tecnici: Dopo le prime 50 ore
Ogni 150 ore

1. Sollevate il pianale (se presente) e collocate il supporto di sicurezza sul cilindro di sollevamento allungato per tenere il pianale sollevato.
2. Togliete il tappo di spurgo e lasciate defluire l'olio in una bacinella (Figura 47). Quando l'olio cessa di defluire, rimontate il tappo.



Figura 47

1. Tappo di spurgo dell'olio del motore
3. Togliete il filtro dell'olio (Figura 48).

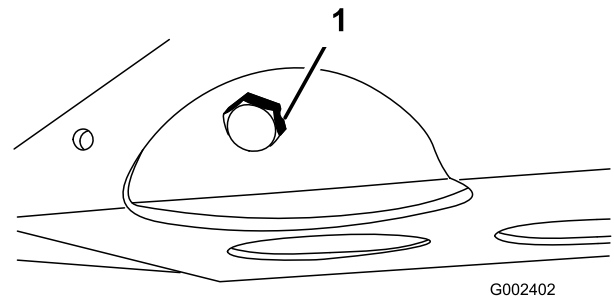

Figura 48

1. Filtro dell'olio motore

4. Applicare un velo di olio pulito sulla tenuta del nuovo filtro prima di avvitare.
5. Avvitare il filtro fin quando la guarnizione viene a contatto con la piastra di appoggio, quindi serrare di un altro mezzo giro o due terzi di giro. **Non serrare troppo.**
6. Aggiungete dell'olio nella coppa; vedere Controllo dell'olio motore.

Manutenzione del sistema di alimentazione

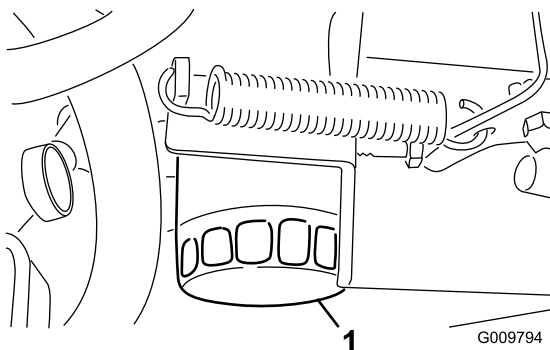
Tubi del carburante e collegamenti

Intervallo tra gli interventi tecnici: Ogni 400 ore/Ogni anno (optando per l'intervallo più breve)
 Ogni 1000 ore/Ogni 2 anni (optando per l'intervallo più breve)

Verificate che tubi del carburante e collegamenti non siano deteriorati o danneggiati, e che i raccordi non siano allentati.

Manutenzione del filtro carburante/separatore di condensa

Svuotamento del separatore di condensa

Intervallo tra gli interventi tecnici: Prima di ogni utilizzo o quotidianamente—Spurgate ogni giorno l'acqua e altre sostanze contaminanti dal separatore di condensa.

1. Mettete un contenitore pulito sotto il filtro del carburante (Figura 49).
2. Allentate il tappo di spurgo sul fondo della scatola del filtro.



Figura 49

1. Scatola del filtro separatore di condensa

3. Allentate il tappo di spurgo situato in fondo alla scatola del filtro.

Sostituzione della scatola del filtro del carburante

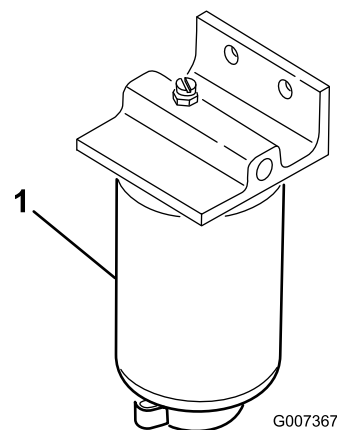
Intervallo tra gli interventi tecnici: Ogni 400 ore—Sostituite la scatola del filtro del carburante.

1. Fate uscire l'acqua dal separatore di condensa; vedere Svuotamento del separatore di condensa.
2. Pulite la superficie circostante la scatola del filtro (Figura 49).
3. Rimuovete la scatola del filtro e pulite la superficie di montaggio.
4. Lubrificate la guarnizione sulla scatola del filtro con olio pulito.
5. Montate a mano la scatola del filtro finché la guarnizione non tocca la superficie di appoggio, quindi ruotatela per un altro mezzo giro.
6. Allentate il tappo di spurgo situato in fondo alla scatola del filtro.

Manutenzione dell'impianto elettrico

Fusibili

I fusibili dell'impianto elettrico della macchina si trovano sotto il cruscotto, al centro (Figura 50 & Figura 51).



Figura 50

1. Fusibili

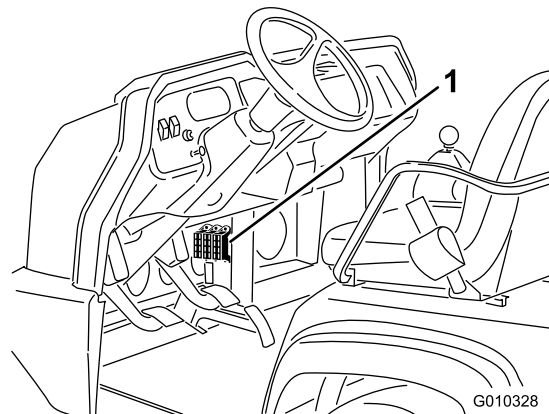

Figura 51

Avviamento del veicolo con cavi di avviamento della batteria

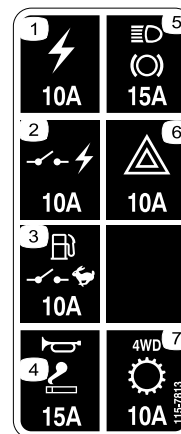

L'avviamento con i cavetti portatili può essere pericoloso. Evitate di infortunarvi e di danneggiare i componenti elettrici del veicolo rispettando le seguenti avvertenze:

- Non eseguite mai un avviamento con cavi quando la tensione del generatore è maggiore di 15 volt c.c. L'impianto elettrico subirebbe dei danni.
- Non cercate mai di avviare una batteria scarica gelata usando i cavetti portatili, perché potrebbe rompersi o esplodere durante l'operazione.
- Quando avviate il veicolo utilizzando i cavetti portatili, osservate tutte le avvertenze relative alla batteria.
- Verificate che il vostro veicolo non tocchi il veicolo di soccorso.
- Il collegamento dei cavi al polo errato può provocare un infortunio e/o danneggiare l'impianto elettrico.

1. Stringete il coperchio della batteria per liberare le linguette dalla cassetta della batteria. Staccate il coperchio dalla cassetta della batteria (Figura 52).



Figura 52

1. Coperchio batteria

2. Collegate un cavetto portatile tra i poli positivi delle due batterie (Figura 53). Il polo positivo è identificato dal simbolo + sul coperchio della batteria.
3. Collegate una estremità dell'altro cavetto portatile al morsetto negativo della batteria nell'altro veicolo. Il morsetto negativo è identificato dalla dicitura NEG sul coperchio della batteria. Non collegate l'altra estremità del cavetto portatile al polo negativo della batteria scarica, bensì collegatela al motore o al telaio. Non collegate il cavetto portatile all'impianto di alimentazione.

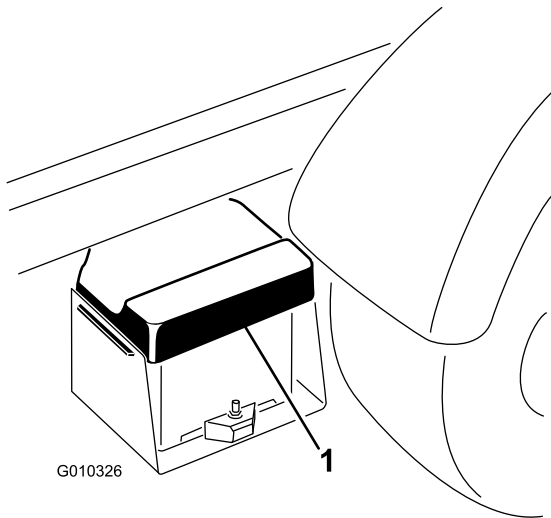

Figura 53

1. Batteria

4. Avviate il motore del veicolo di soccorso, lasciatelo girare per alcuni minuti, poi avviate il vostro motore.
5. Togliete prima il cavo portatile negativo dal vostro motore, quindi dalla batteria dell'altro veicolo.
6. Montate il coperchio sulla cassetta della batteria.

Revisione della batteria

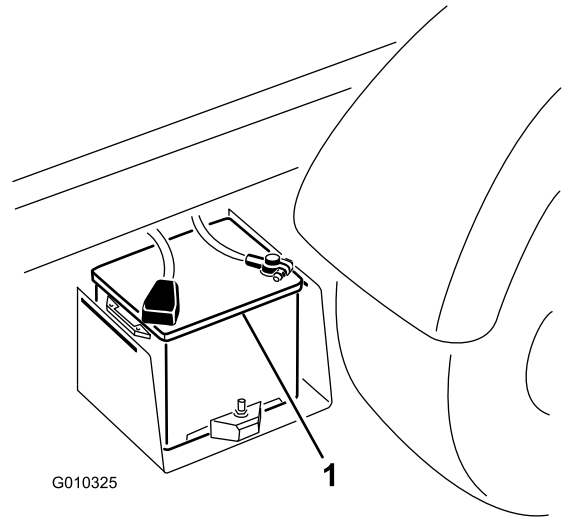
Intervallo tra gli interventi tecnici: Ogni 50 ore—Controllate il livello del liquido della batteria. (Ogni 30 giorni se è in rimessa)

Ogni 50 ore—Controllate le connessioni dei cavi della batteria.

Avvertenza

CALIFORNIA

Avvertenza norma "Proposition 65"

I poli delle batterie, i morsetti e gli accessori attinenti contengono piombo e relativi composti, sostanze chimiche che nello Stato della California sono considerate cancerogene e causa di anomalie della riproduzione. Lavate le mani dopo aver maneggiato la batteria.



L'elettrolito della batteria contiene acido solforico, veleno mortale che può causare gravi ustioni.

- Non bevete l'elettrolito, e non lasciate che venga a contatto con la pelle, gli occhi o gli indumenti. Indossate occhiali di protezione per proteggere gli occhi, e guanti di gomma per proteggere le mani.
 - Riempite la batteria nelle vicinanze di acqua pulita, per lavare accuratamente la pelle.
-
- Mantenete l'elettrolito della batteria sempre a un livello adeguato.
 - Tenete pulito il lato superiore della batteria lavandolo periodicamente con un pennello bagnato in una soluzione di bicarbonato sodico o ammoniaca. Dopo la pulizia sciacquate il lato superiore con acqua. Non togliete il tappo di riempimento durante la pulizia.
 - Assicuratevi che i cavi della batteria siano ben serrati sui morsetti, per ottenere un buon contatto elettrico.
 - Nel caso in cui i morsetti della batteria siano corrosi, togliete il coperchio della batteria, scollegate i cavi (prima il cavo negativo [-]), e raschiate i serrafili ed i morsetti separatamente. Ricollegate i cavi (prima il cavo positivo [+]), e spalmate della vaselina sui morsetti.
 - Mantenete il giusto livello di elettrolito degli elementi rabboccando con acqua distillata o demineralizzata. Non riempite gli elementi oltre la base dell'anello di riempimento all'interno di ciascun elemento.
 - Se la macchina viene riposta in un luogo con temperatura molto elevata, la batteria si scarica più rapidamente rispetto al rimessaggio in un luogo fresco.

Manutenzione del sistema di trazione

Sostituzione dell'olio del differenziale anteriore (solo modelli con trazione integrale)

Intervallo tra gli interventi tecnici: Ogni 800 ore

1. Parcheggiate il veicolo su una superficie piana, spegnete il motore, inserite il freno di stazionamento e toglie la chiave di accensione.
2. Pulite la zona attorno al tappo di spurgo sul lato del differenziale (Figura 54). Collocate una bacinella di spurgo sotto il tappo di svuotamento.



Figura 54

1. Tappo di rifornimento/controllo
 2. Tappo di spurgo
-
3. Togliete il tappo di spurgo e lasciate defluire l'olio nella bacinella. Quando il fluido cessa di scorrere, montate il tappo e serratelo.
 4. Pulite la zona attorno al tappo di controllo e riempimento sulla parte inferiore del differenziale.
 5. Togliete il tappo di controllo e riempimento e aggiungete olio idraulico Mobil 424 fino a quando il suo livello raggiunge il foro.
 6. Montate il tappo di controllo e riempimento.

Ispezione del parapolvere a velocità costante (solo modelli con trazione integrale)

Intervallo tra gli interventi tecnici: Ogni 200 ore

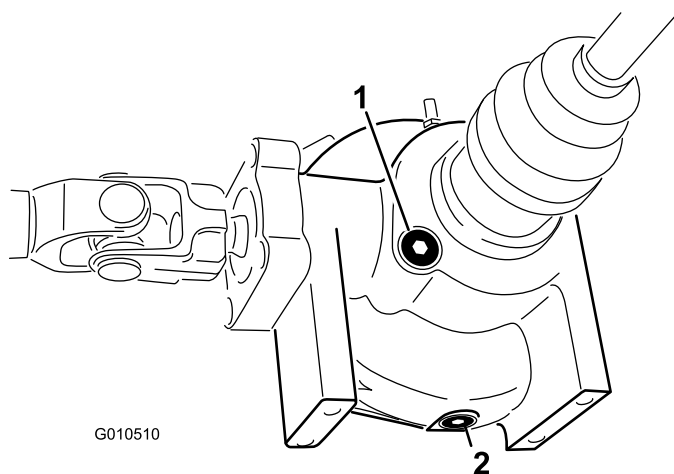
Ispezionate il parapolvere a velocità costante per verificare l'assenza di fenditure, buchi o che la fascetta

non sia allentata. Contattate il vostro distributore Toro autorizzato qualora rileviate danni al parapolvere.

Regolazione dei cavi del cambio

Intervallo tra gli interventi tecnici: Dopo le prime 10 ore

Ogni 200 ore

1. Spostate in folle la leva del cambio.
2. Togliete i perni che fissano i cavi ai bracci del cambio del transaxle (Figura 55).



Figura 55

1. Braccio del cambio (1a - retromarcia)
 2. Braccio del cambio (2a - superiore)
 3. Braccio del cambio (3a - inferiore)
-
3. Allentate i controdadi dei cavallotti e regolate ogni cavallotto in modo tale che il gioco del cavo in avanti e indietro sia uguale, in relazione al foro presente sul braccio del cambio del transaxle (con gioco della leva del transaxle nella stessa direzione).
 4. Una volta finita la regolazione, installate i perni e serrate i controdadi.

Regolazione del cavo superiore - inferiore

Intervallo tra gli interventi tecnici: Ogni 200 ore

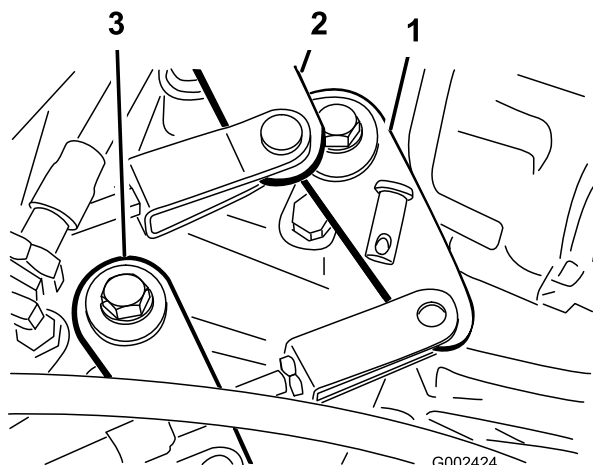
1. Togliete i perni che fissano il cavo superiore - inferiore al transaxle (Figura 55).
2. Allentate il controdado del cavallotto e regolate il cavallotto in modo tale che il suo foro sia allineato al foro sulla staffa del transaxle.
3. Una volta finita la regolazione, installate il perno e serrate il controdado.

Regolazione del cavo di bloccaggio del differenziale

Intervallo tra gli interventi tecnici: Ogni 200 ore

1. Spostate la leva di bloccaggio del differenziale in posizione Off.
2. Allentate i dadi che fissano il cavo di bloccaggio del differenziale alla staffa del transaxle (Figura 56).



Figura 56

1. Cavo di bloccaggio del differenziale
 2. Staffa del transaxle
 3. Molla
 4. distanza da 0,25 a 1,5 mm
-
3. Regolate i controdadi in modo da ottenere una distanza compresa tra 0,25 a 1,5 mm tra il gancio della molla e il diam. est. del foro nella leva del transaxle.
 4. Una volta terminato, serrate i controdadi.

Ispezione dei pneumatici

Intervallo tra gli interventi tecnici: Ogni 100 ore

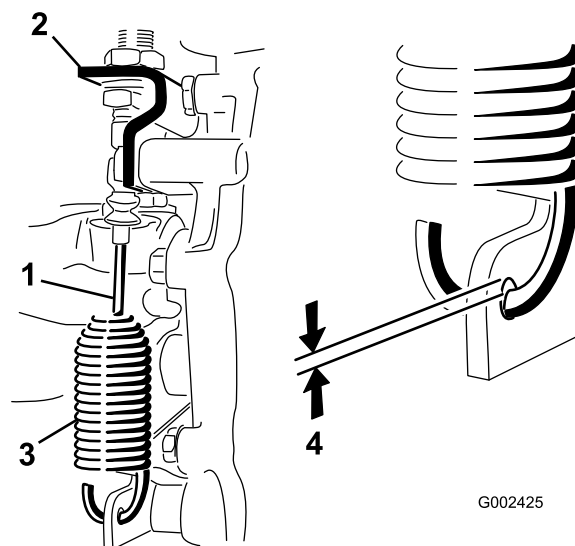
Gli inconvenienti di gestione, come l'urto di un cordolo, possono danneggiare il pneumatico o il cerchio e alterare l'allineamento delle ruote; in seguito ad un simile inconveniente controllate le condizioni dei pneumatici.

Controllate spesso la pressione dei pneumatici per assicurarvi che il gonfiaggio sia adeguato. Se la pressione di gonfiaggio non è adeguata, i pneumatici si usurano più velocemente.

La Figura 57 mostra un esempio di usura causata da un gonfiaggio insufficiente.



Figura 57

1. Pneumatico con gonfiaggio insufficiente

La Figura 58 mostra un esempio di usura causata da un gonfiaggio eccessivo.

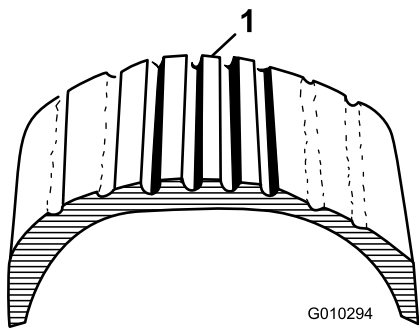

Figura 58

1. Pneumatico con gonfiaggio eccessivo

Controllo dell'allineamento delle ruote anteriori

Intervallo tra gli interventi tecnici: Ogni 400 ore/Ogni anno (optando per l'intervallo più breve)

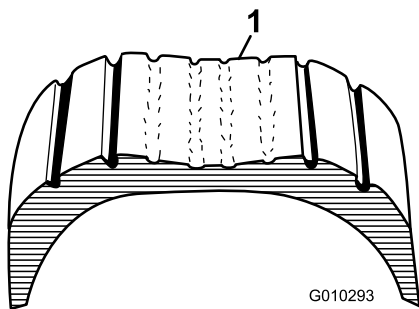
1. Assicuratevi che le ruote siano ben dritte.
2. Misurate l'interasse (all'altezza dell'assale) sulla parte anteriore e posteriore dei pneumatici di sterzo (Figura 59). La misura rilevata deve essere di 0 ± 3 mm sulla parte anteriore e sulla parte posteriore del pneumatico. Ruotate il pneumatico di 90 gradi ed eseguite un'altra misurazione.

Importante: Eseguite il controllo delle misure sempre negli stessi punti del pneumatico. Il veicolo deve trovarsi su una superficie piana e i pneumatici devono essere ben dritti.



Figura 59

1. Parte anteriore del veicolo
2. 0 ± 3 mm tra parte ant. e post. del pneumatico
3. Distanza da centro a centro

3. Regolate la distanza da centro a centro nel modo seguente:

A. Allentate il controdado al centro del tirante (Figura 60).

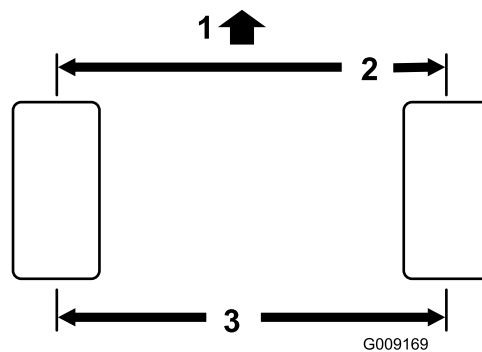

Figura 60

1. Tiranti
2. Controdado

- B. Ruotate il tirante per spostare la parte anteriore del pneumatico verso l'interno o verso l'esterno, per rilevare le distanze da centro a centro tra la parte anteriore e posteriore.
- C. Quando la regolazione sarà corretta, serrate il controdado dei tiranti.
- D. Verificate che i pneumatici compiano una rotazione a destra e a sinistra di pari ampiezza. Se i pneumatici non girano in ugual misura, consultate la procedura di regolazione sul Manuale di manutenzione del Workman.

Manutenzione dell'impianto di raffreddamento

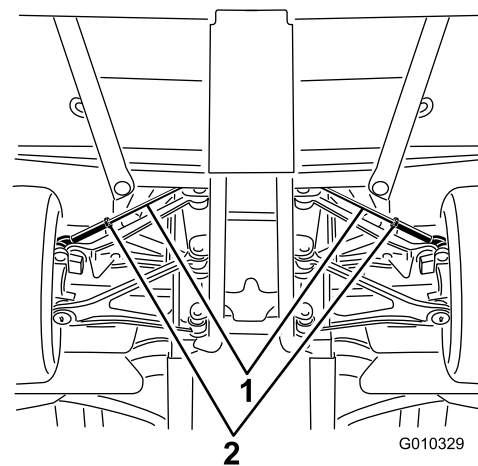
Rimozione di corpi estranei dall'impianto di raffreddamento

Intervallo tra gli interventi tecnici: Prima di ogni utilizzo o quotidianamente (Pulite più spesso in ambienti sporchi.)

1. Spegnete il motore. Ripulite accuratamente la zona motore da tutti i detriti.
2. Sganciate e togliete la griglia del radiatore dalla parte anteriore del radiatore (Figura 61).



Figura 61

1. Griglia del radiatore
2. Fermo

3. Se presenti, ruotate i fermi e spostate il refrigeratore dell'olio dal radiatore (Figura 62).

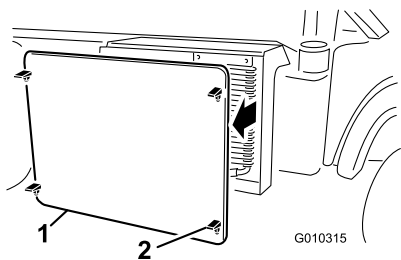

Figura 62

1. Alloggiamento del radiatore
2. Refrigeratore dell'olio
3. Fermi

4. Pulite accuratamente il radiatore, il raffreddatore dell'olio e la griglia con aria compressa.

Nota: Soffiate via i detriti dal radiatore.

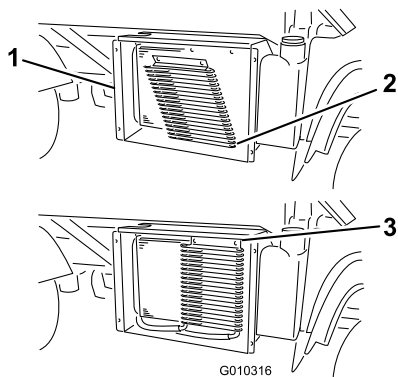
5. Installate il refrigeratore e la griglia sul radiatore.

Cambio del refrigerante del motore

Intervallo tra gli interventi tecnici: Ogni 1000 ore/Ogni 2 anni (optando per l'intervallo più breve)

1. Parcheggiate la macchina su terreno pianeggiante.
2. Sollevate il pianale (se presente) e collocate il supporto di sicurezza sul cilindro di sollevamento allungato per tenere il pianale sollevato.



Se il motore è in funzione, il refrigerante nel radiatore sarà caldo e sotto pressione.

- Non aprite il tappo del radiatore quando il motore gira.
- Lasciate raffreddare il motore per almeno 15 minuti, o finché il tappo del radiatore sarà sufficientemente freddo da poterlo toccare senza ustionarvi la mano.
- Aprite il tappo del radiatore con un cencio, agendo lentamente per lasciare fuoriuscire il vapore.

3. Togliete il tappo del radiatore.



Figura 63

1. Tappo del radiatore

4. Rimuovete il tappo dal serbatoio di riserva.

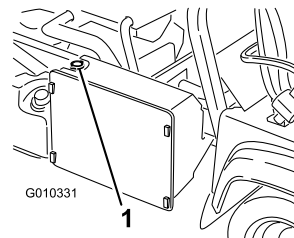

Figura 64

1. Tappo del serbatoio di riserva

5. Scollegate il tubo inferiore del radiatore e lasciate defluire il refrigerante in una bacinella. Quando il refrigerante cessa di defluire, collegate il tubo inferiore del radiatore.
6. Aprite la vite di spurgo sopra la pompa dell'acqua (Figura 65).

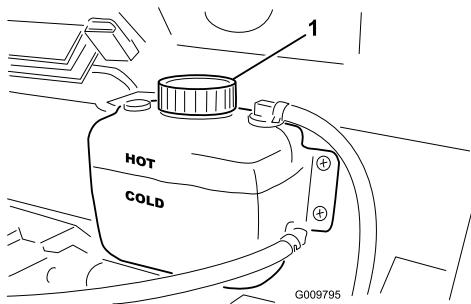

Figura 65

1. Vite di spurgo

7. Togliete il tappo di spurgo del refrigerante dal motore e lasciate defluire il refrigerante in una bacinella. Quando il refrigerante cessa di defluire, rimontate il tappo.
8. Riempite lentamente il radiatore con una soluzione al 50/50 di acqua e antigelo glicol etilico permanente.
9. Avviate il motore con la vite di spurgo aperta. Lasciate girare il motore alla minima fino a quando il fluido che esce dalla vite di spurgo è pulito.
10. Chiudete la vite di spurgo mentre il motore gira.
11. Finite di riempire il radiatore e rimontate il tappo.
12. Riempite lentamente il serbatoio di riserva fino a raggiungere il livello della linea 'freddo' (Cold). **Non riempite troppo.** Montate il tappo del serbatoio di riserva.
13. Avviate il motore e lasciatelo funzionare finché non si sarà riscaldato.
14. Spegnete il motore. Controllate di nuovo il livello del refrigerante e, se necessario, rabboccate.

Manutenzione dei freni

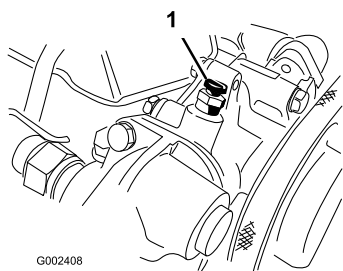
Regolazione del freno di stazionamento

Intervallo tra gli interventi tecnici: Dopo le prime 10 ore
Ogni 200 ore

1. Togliete l'impugnatura di gomma dalla leva del freno di stazionamento (Figura 66).



Figura 66

1. Leva del freno di stazionamento
2. Impugnatura

2. Allentate la vite a pressione che fissa la manopola alla leva del freno di stazionamento (Figura 67).
3. Girate la manopola finché non occorre una forza di 20-22 kg per azionare la leva.

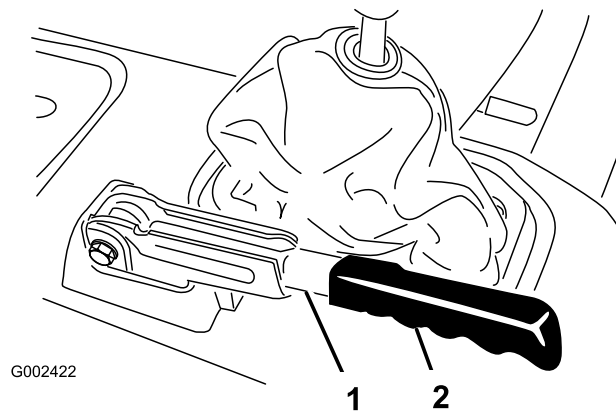

Figura 67

1. Leva del freno di stazionamento
2. Manopola
3. Vite a pressione

4. Serrate la vite a pressione una volta finito.

Nota: Se non è possibile eseguire una ulteriore regolazione a livello dell'impugnatura, allentate

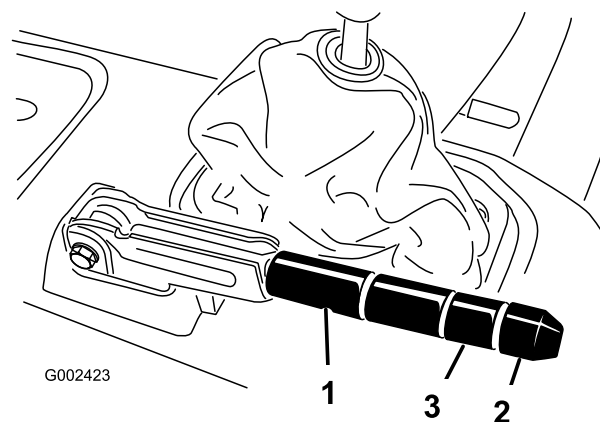
l'impugnatura fino a metà della regolazione e regolate il cavo sulla parte posteriore, poi ripetete il punto 3.

5. Rimontate l'impugnatura di gomma sulla leva del freno di stazionamento.

Regolazione del pedale del freno

Intervallo tra gli interventi tecnici: Ogni 200 ore

Nota: Rimuovete il cofano per facilitare la procedura di regolazione.

1. Rimuovete la coppiglia e il perno che fissano la forcella del cilindro principale al perno del pedale del freno (Figura 68).



Figura 68

1. Forcella del cilindro principale
2. Perno del pedale del freno

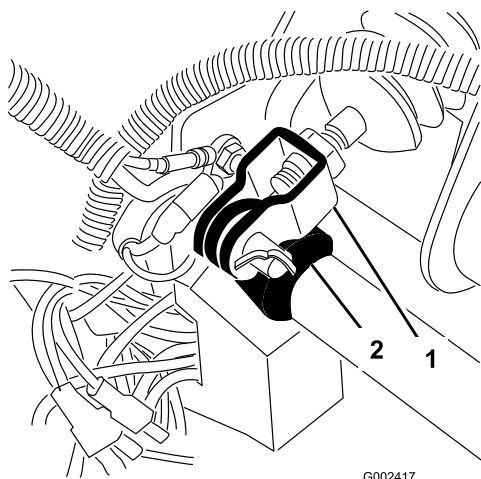

Figura 69

1. Pedale del freno
2. Pedale della frizione

G009275

2. Sollevate il pedale del freno (Figura 69) fino a quando non viene a contatto con il telaio.
3. Allentate i controdadi che fissano la forcella all'albero del cilindro principale (Figura 68).
4. Regolate la forcella fino a quando i suoi fori non sono allineati al foro sul perno del pedale del freno. Fissate la forcella al perno del pedale per mezzo del perno e della coppiglia.
5. Serrate i controdadi per fissare la forcella all'albero del cilindro principale.

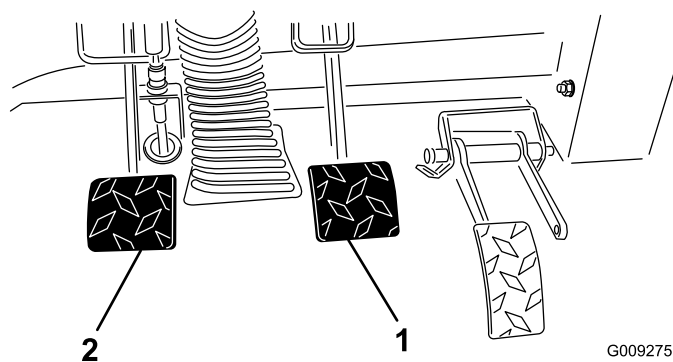
Nota: Il cilindro principale del freno deve scaricare la pressione quando è regolato correttamente.

Manutenzione della cinghia

Regolazione delle cinghie

Controllo della cinghia dell'alternatore

Intervallo tra gli interventi tecnici: Dopo le prime 8 ore—Controllate lo stato e la tensione della cinghia dell'alternatore.

Ogni 200 ore—Controllate lo stato e la tensione della cinghia dell'alternatore.

1. Sollevate il pianale (se presente) e collocate il supporto di sicurezza sul cilindro di sollevamento allungato per tenere il pianale sollevato.
2. Controllate la tensione premendo la cinghia al centro tra le pulegge dell'alternatore e dell'albero motore con una forza di 10 kg. Una cinghia nuova deve curvarsi di 8-12 mm. Una cinghia usata deve curvarsi di 10-14 mm. Se la curva non è esatta, passate alla fase successiva. Se è esatta, continuate il lavoro.
3. Per regolare la tensione della cinghia, eseguite le seguenti operazioni:
 - Allentate i 2 bulloni di fissaggio dell'alternatore.



Figura 70

1. Cinghia dell'alternatore 2. Sostegno dell'alternatore

- Con uno strumento adatto, ruotate l'alternatore fino a ottenere una tensione della cinghia appropriata, poi serrate i bulloni di fissaggio.

Manutenzione del sistema di controlli

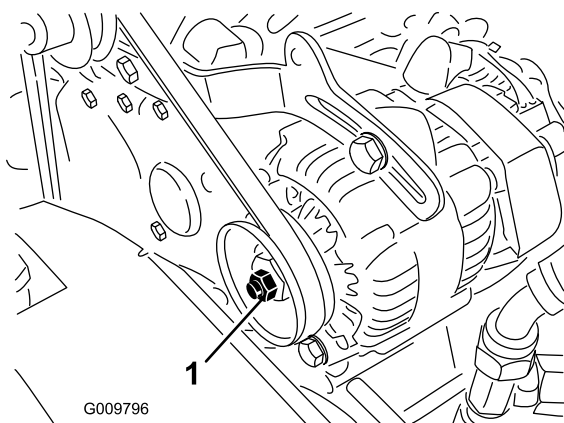
Regolazione del pedale dell'acceleratore

1. Parcheggiate il veicolo su terreno piano, spegnete il motore e inserite il freno di stazionamento.
2. Regolate il giunto a sfera sul cavo dell'acceleratore (Figura 71) in modo tale che, quando si applica una forza di 11,3 kg al centro del pedale, si abbia un gioco compreso tra 2,54 e 6,35 mm tra il braccio del pedale dell'acceleratore e la superficie del pianale del veicolo (Figura 72). Serrate il dado di bloccaggio.

Nota: Il motore deve essere spento e la molla di ritorno deve essere montata.



Figura 71

1. Cavo dell'acceleratore 2. Giunto a sfera

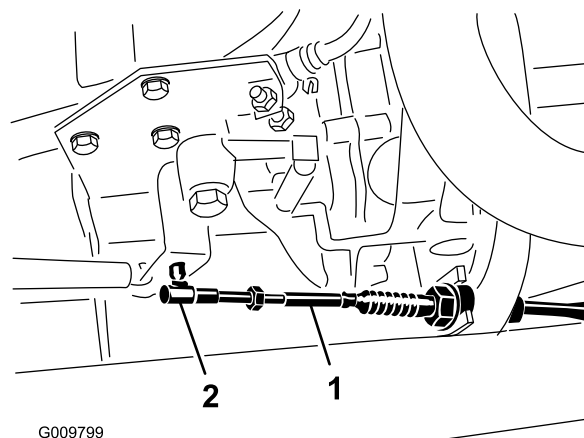

Figura 72

1. Gioco tra 2,54 e 6,35 mm

Importante: Il motore ha un regime di minima superiore massimo di 3.650 giri/min. Il fermo della minima superiore non deve essere regolato.

Regolazione del pedale della frizione

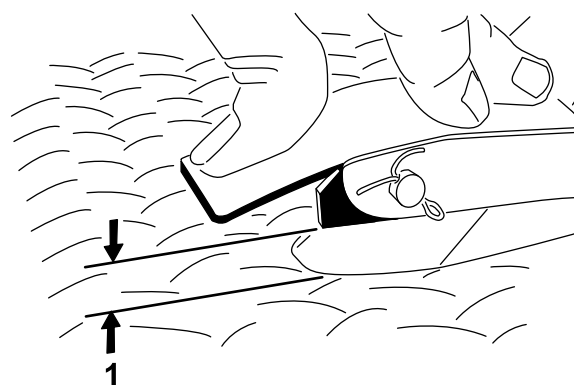
Intervallo tra gli interventi tecnici: Ogni 200 ore

Nota: È possibile regolare il cavo del pedale della frizione agendo sul cappuccio del volante o sul perno del pedale della frizione. Per facilitare la regolazione potete togliere il cofano anteriore.

1. Allentate i controdadi che fissano il cavo della frizione alla staffa sul cappuccio del volante (Figura 73).



Figura 73

- | | |
|------------------------|----------------------|
| 1. Cavo della frizione | 3. Molla di richiamo |
| 2. Dadi di bloccaggio | 4. Giunto a sfera |

Nota: Se è necessaria una regolazione supplementare, potete rimuovere e ruotare il giunto a sfera.

2. Scollegate la molla di ritorno dalla leva della frizione.
3. Regolate i controdadi o il giunto a sfera fino a quando, applicando sul pedale una forza di 1,8 kg, il bordo inferiore posteriore del pedale della frizione si trova a una distanza di $9,5 \pm 0,3$ cm dalla superficie del pianale del veicolo (Figura 74).

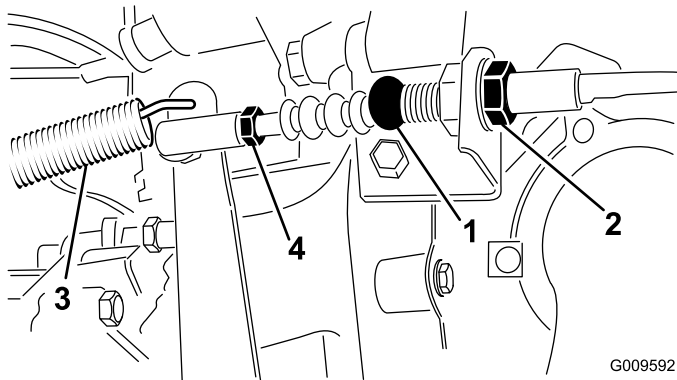

Figura 74

- | | |
|--------------------------|---------------------|
| 1. Pedale della frizione | 2. $9,5 \pm 0,3$ cm |
|--------------------------|---------------------|

Nota: Applicate una forza tale che il cuscinetto di rilascio della frizione tocca leggermente lo spingidisco.

4. Una volta effettuata la regolazione, serrate i controdadi.
5. Controllate di nuovo la quota di $9,5 \pm 0,3$ cm dopo il serraggio dei controdadi, per garantire che la regolazione sia corretta. All'occorrenza regolate di nuovo.
6. Collegate la molla di ritorno dalla leva della frizione.

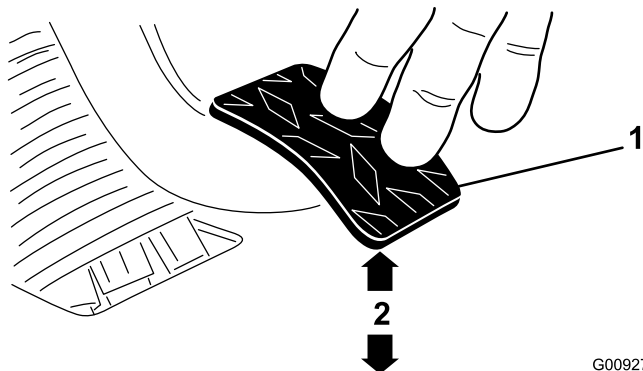
Importante: Assicuratevi che l'estremità dell'asta sia perpendicolare al giunto, non spostata di lato, e rimanga parallela al pedale della frizione dopo il serraggio del controdado (Figura 75).



Figura 75

- | | |
|--|--|
| 1. Estremità dell'asta del cavo della frizione | 3. Controdado dell'estremità dell'asta |
| 2. Pedale della frizione | 4. Parallelo |

Nota: Il gioco della frizione non deve mai essere inferiore a 19 mm.

Conversione del tachimetro

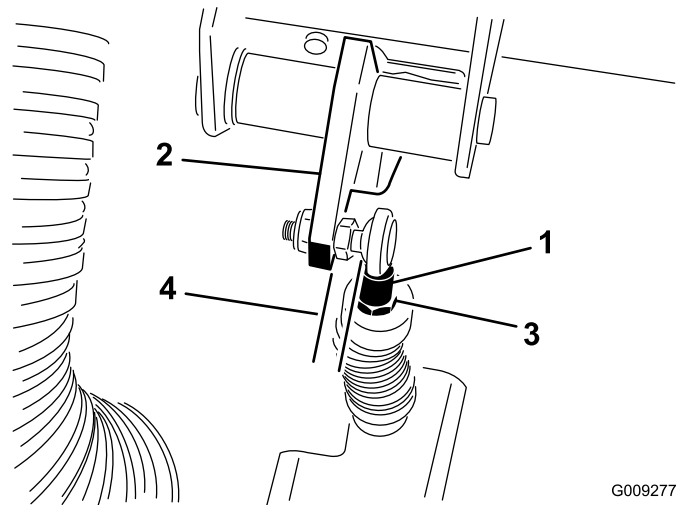
Potete convertire il tachimetro da mph a km/h e da km/h a mph.

1. Parcheggiate il veicolo su una superficie piana, spegnete il motore, inserite il freno di stazionamento e togliete la chiave di accensione.
2. Rimuovete il cofano. Vedere Rimozione del cofano in Procedure di preparazione alla manutenzione.
3. Individuate i due cavi liberi vicino al tachimetro.

4. Rimuovete lo spinotto di connessione dal cablaggio elettrico e collegate i cavi tra loro.

Il tachimetro passerà da km/h a mph.

5. Montate il cofano.

Manutenzione dell'impianto idraulico

Sostituzione del fluido idraulico e pulizia del filtro

Intervallo tra gli interventi tecnici: Ogni 800 ore

1. Parcheggiate il veicolo su una superficie piana, spegnete il motore, inserite il freno di stazionamento e togliete la chiave di accensione.
2. Togliete la valvola di spurgo situata sul fianco del serbatoio e lasciate defluire il fluido idraulico in una bacinella (Figura 76).

Nota: Pulite il filtro idraulico. Vedere pulizia del filtro idraulico.



Figura 76

1. Serbatoio idraulico
2. Tappo di spurgo

3. Annotatevi l'orientamento del flessibile idraulico e del raccordo a 90° collegati al filtro sul fianco del serbatoio (Figura 77). Togliete il flessibile idraulico e il raccordo a 90°.
4. Togliete il filtro e pulitelo mediante circolazione inversa con uno sgrassante pulito. Lasciatelo asciugare all'aria prima di rimontarlo.

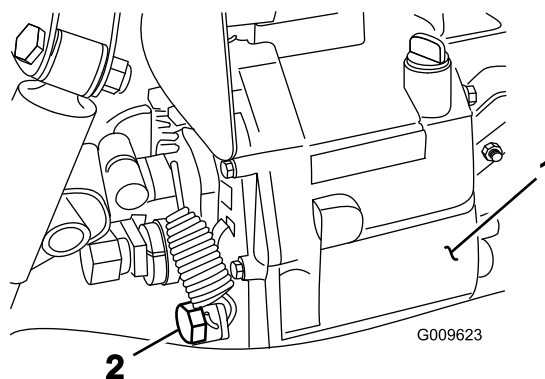

Figura 77

1. Filtro idraulico

5. Installate il filtro.
6. Installate il flessibile idraulico e il raccordo a 90° sul filtro con lo stesso orientamento di quando li avete tolti.
7. Montate il tappo di spurgo e serratelo.
8. Riempite il serbatoio con 7 litri circa di Dexron III ATF. Vedere Controllo del livello del fluido idraulico.
9. Avviate il motore e guidate il veicolo per riempire l'impianto idraulico. Ricontrollate il livello dell'olio idraulico e, se necessario, rabboccate.

Importante: Usate soltanto i fluidi idraulici specificati. Altri fluidi possono danneggiare l'impianto.

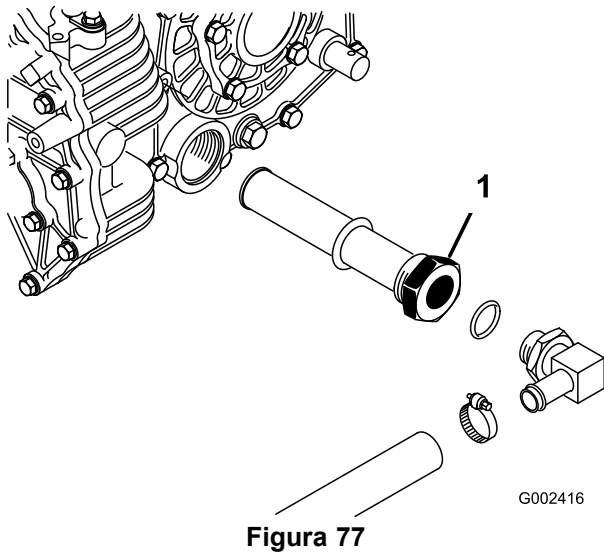
Sostituzione del filtro idraulico

Intervallo tra gli interventi tecnici: Dopo le prime 10 ore

Ogni 800 ore

Importante: L'uso di altri filtri può invalidare la garanzia di alcuni componenti.

1. Parcheggiate il veicolo su una superficie piana, spegnete il motore, inserite il freno di stazionamento e togliete la chiave di accensione.
2. Pulite la superficie circostante il filtro. Collocate una bacinella di spurgo sotto il filtro, e togliete il filtro (Figura 78).



Figura 78

1. Filtro idraulico
2. Filtro degli apparati idraulici ad alto flusso

3. Lubrificate la guarnizione sul filtro nuovo.
4. Verificate che l'area circostante il filtro sia pulita. Avvitate il filtro finché la guarnizione non tocca la piastra di fissaggio, poi avvitate il filtro di un mezzo giro.
5. Avviate il motore e lasciatelo funzionare per due minuti circa, per spurgare l'aria dall'impianto. Spegnete il motore, controllate il livello dell'olio idraulico ed accertatevi che non ci siano perdite.

Sostituzione dell'olio e del filtro degli apparati idraulici ad alto flusso (solo modelli TC)

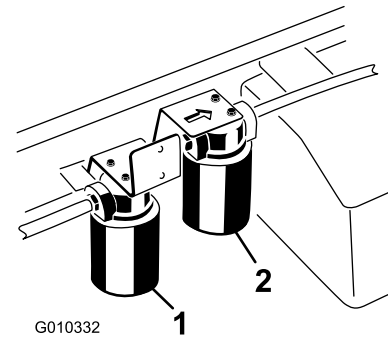
Intervallo tra gli interventi tecnici: Ogni 800 ore

Dopo le prime 10 ore

Ogni 800 ore

Il serbatoio contiene circa 15 litri di fluido idraulico di alta qualità. Si riportano di seguito gli oli idraulici idonei.

Toro Premium All Season Hydraulic Fluid (fluido idraulico per tutte le stagioni, reperibile in fustini di 19 litri o in contenitori di 208 litri. Vedere i numeri delle parti nel catalogo ricambi o rivolgersi al distributore Toro.)

Fluidi alternativi: Qualora il fluido Toro non sia disponibile, si potranno utilizzare altri fluidi Universal Tractor Hydraulic Fluids (UTHF) a base di petrolio, purché abbiano tutte le seguenti proprietà materiali e caratteristiche industriali. Si sconsiglia l'uso di fluidi sintetici. Il distributore di lubrificanti vi consiglierà sulla scelta di un prodotto soddisfacente. Nota: Toro declina ogni responsabilità per danni causati dall'errata sostituzione, pertanto si raccomanda l'uso di prodotti di marche aventi una buona reputazione, che mantengano le proprie raccomandazioni.

Proprietà materiali:

Viscosità, ASTM D445 cSt a 40°C da 55 a 62; cSt a 100°C da 9,1 a 9,8

Indice di viscosità ASTM D2270 140 – 152

Punto di scorrimento, ASTM D97 -37,2°C a -43,3°C

Caratteristiche industriali:

API GL-4, AGCO Powerfluid 821 XL, Ford New Holland FNHA-2-C-201,00, Kubota UDT, John Deere J20C, Vickers 35VQ25 e Volvo WB-101/BM.

Nota: Molti fluidi idraulici sono praticamente incolori, e rendono difficile il rilevamento di fuoriuscite. Per l'olio dell'impianto idraulico è disponibile un additivo con colorante rosso in confezioni da 20 ml. Una confezione è sufficiente per 15–22 litri di olio idraulico. Per ottenerlo, ordinate il n. cat. 44-2500 presso il Distributore Toro autorizzato.

Nota: Nel caso in cui l'olio sia contaminato, rivolgetevi al distributore Toro di zona, che provvederà al lavaggio dell'impianto. L'olio contaminato può apparire lattescente o nero rispetto all'olio pulito. Se si usano più accessori, potrebbe essere necessario aumentare la cadenza della manutenzione a causa di una contaminazione dell'olio più veloce, dovuta al mescolamento di diversi olii idraulici.

1. Pulite la superficie circostante il filtro ad alto flusso (Figura 78). Collocate una bacinella di spurgo sotto il filtro, e togliete il filtro.

Nota: Se l'olio non viene drenato, staccate e attaccate il condotto idraulico che va al filtro.

2. Lubrificate la nuova guarnizione di tenuta del filtro e avvitate manualmente il filtro sulla relativa testa in modo che quest'ultima sia a contatto con la guarnizione. A questo punto serrate di un altro 3/4 di giro. Ora il filtro dovrebbe essere ermetico.
3. Riempite il serbatoio idraulico con circa 15 l di olio.
4. Avviate la macchina e lasciatela in funzione per circa due minuti per far circolare il fluido e rimuovere l'aria intrappolata nell'impianto. Spegnete la macchina e ricontrollate il livello del fluido.
5. Controllate il livello dell'olio.
6. Smaltite l'olio nel rispetto dell'ambiente.

Sollevamento del cassone in caso di emergenza

In caso di emergenza potete sollevare il cassone senza avviare il motore, azionando il motorino di avviamento

o attivando l'impianto idraulico con tubi esterni d'intervento.

Sollevamento del cassone con il motorino di avviamento

Azionate il motorino di avviamento e nel contempo mantenete la leva di sollevamento in posizione Sollevare. Lasciate girare il motorino per 15 secondi poi attendete 60 secondi prima di avviare di nuovo il motorino. Se il motore non si avvia, dovete rimuovere il carico e il cassone (accessorio) per eseguire la manutenzione del motore o del transaxle.

Sollevamento del cassone con l'attivazione dell'impianto idraulico per mezzo di tubi esterni d'intervento



Prima di effettuare interventi di manutenzione o di regolazione sulla macchina, spegnete il motore, inserite il freno di stazionamento e togliete la chiave di accensione. Prima di lavorare sotto un pianale sollevato, rimuovete tutto il carico presente sul pianale o altri accessori. Non lavorate mai sotto un pianale sollevato senza avere collocato il supporto di sicurezza del pianale sull'asta del cilindro completamente allungata.

Nota: Questo intervento richiede l'uso di due tubi idraulici, ciascuno provvisto di un giunto a disinnesto rapido maschio e uno femmina adatti ai giunti del veicolo.

1. Fate avvicinare alla parte posteriore del veicolo in panne un altro veicolo in retromarcia.

Importante: L'impianto idraulico del veicolo è riempito con Dexron III ATF. Per evitare la contaminazione del sistema, assicuratevi che il veicolo utilizzato per l'avviamento dell'impianto idraulico tramite tubi d'intervento usi un fluido equivalente.

2. Scollegate i due tubi dei giunti a disinnesto rapido dai tubi fissati alla relativa staffa, su entrambi i veicoli (Figura 79).



Figura 79

1. Tubo del giunto a disinnesto rapido A
2. Tubo del giunto a disinnesto rapido B

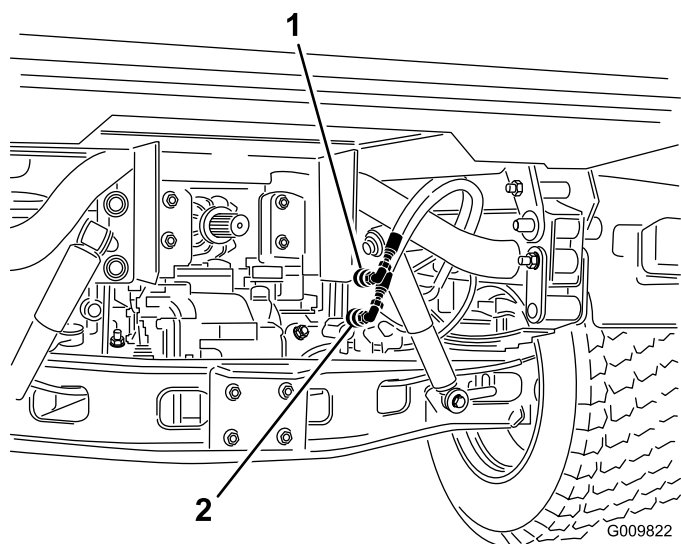

Figura 81

1. Tubi d'intervento

3. Sul veicolo in panne collegate i due tubi d'intervento ai tubi scollegati in precedenza (Figura 80). Applicare un tappo sui raccordi inutilizzati.

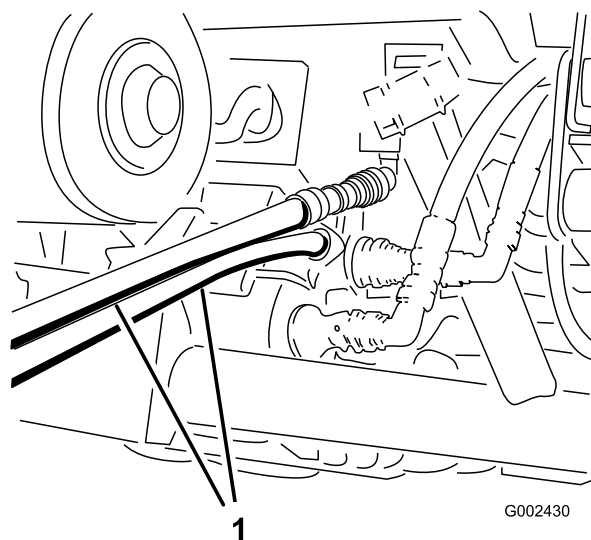

Figura 80

1. Scollegate i tubi
2. Tubi d'intervento

4. Sull'altro veicolo, collegate i due tubi ai giunti che si trovano ancora nella staffa dell'accoppiatore (collegate il tubo superiore al giunto superiore e il tubo inferiore al giunto inferiore) (Figura 81). Applicare un tappo sui raccordi inutilizzati.

5. Non permettete che gli astanti si avvicinino ai veicoli.
 6. Avviate il secondo veicolo e spostate la leva di sollevamento in posizione Sollevare: in questo modo solleverete il cassone del veicolo in panne.
 7. Mettete in folle la leva di sollevamento idraulico e innestate il dispositivo di bloccaggio della leva di sollevamento.
 8. Montate il supporto di sicurezza del pianale sul cilindro di sollevamento esteso. Vedere Uso del supporto di sicurezza del pianale
- Nota:** Spegnete entrambi i veicoli, spostate avanti e indietro la leva per eliminare la pressione del sistema ed agevolare il disinnesto dei giunti.
9. Dopo avere completato l'operazione, rimuovete i tubi d'intervento e collegate i flessibili idraulici a entrambi i veicoli.

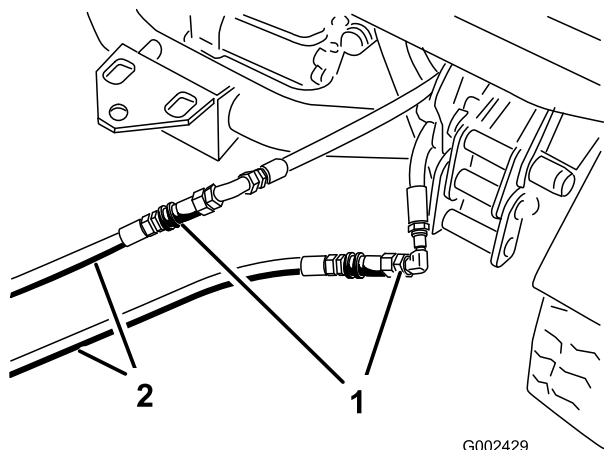
Importante: Controllate i livelli del fluido idraulico su entrambi i veicoli, prima di utilizzarli.

Rimessaggio

1. Parcheggiate la macchina su terreno pianeggiante, inserite il freno di stazionamento, spegnete il motore e togliete la chiave di accensione.
2. Eliminate morchia e sporczia dall'intera macchina, senza dimenticare le alette della testata del cilindro del motore e l'alloggiamento della ventola.

Importante: La macchina può essere lavata con detersivo neutro ed acqua. Non lavatela con acqua sotto pressione, perché potreste danneggiare l'impianto elettrico o rimuovere il grasso necessario per la lubrificazione dei punti di attrito. Non utilizzate una quantità d'acqua eccessiva, in particolare in prossimità del quadro di comando, luci, motore e batteria.

3. Controllate i freni; vedere Ispezione dei freni.
4. Eseguite la manutenzione del filtro dell'aria; consultate Manutenzione del filtro dell'aria.
5. Sigillate l'entrata del filtro dell'aria e l'uscita di scarico con un nastro resistente agli agenti atmosferici.
6. Ingrassate la macchina
7. Sostituite l'olio motore; vedere Sostituzione dell'olio e del filtro del motore.
8. Lavate il serbatoio del carburante con gasolio nuovo e pulito.
9. Fissate tutti i raccordi dell'impianto.
10. Controllate la pressione dei pneumatici; vedere Controllo della pressione dei pneumatici.
11. Controllate la protezione antigelo ed aggiungete una soluzione di 50 % anticongelante e 50 % acqua, come opportuno, in base alle temperature minime previste nella vostra zona.
12. Togliete la batteria dal telaio, controllate il livello dell'elettrolito e caricatela completamente; vedere Revisione della batteria.

Nota: Non collegate i cavi della batteria ai poli durante il rimessaggio.

Importante: Per impedirne il congelamento e l'avaria a temperature sotto zero, la batteria deve essere completamente carica. A temperature inferiori a 4°C, una batteria completamente carica conserva la propria carica per 50 giorni circa. A temperature superiori a 4°C controllate il livello dell'acqua nella batteria e ricaricatela ogni 30 giorni.

13. Controllate e serrate tutti i bulloni, i dadi e le viti. Riparate o sostituite le parti danneggiate.

14. Ritoccate tutti i graffi e le superfici metalliche sverniciate.

La vernice può essere ordinata al Centro di Assistenza autorizzato di zona.

15. Riponete la macchina in una rimessa o in un deposito pulito ed asciutto.
16. Togliete la chiave di accensione e riponetela in un luogo sicuro, fuori dalla portata dei bambini.
17. Coprite la macchina con un telo per proteggerla e mantenerla pulita.

Schemi

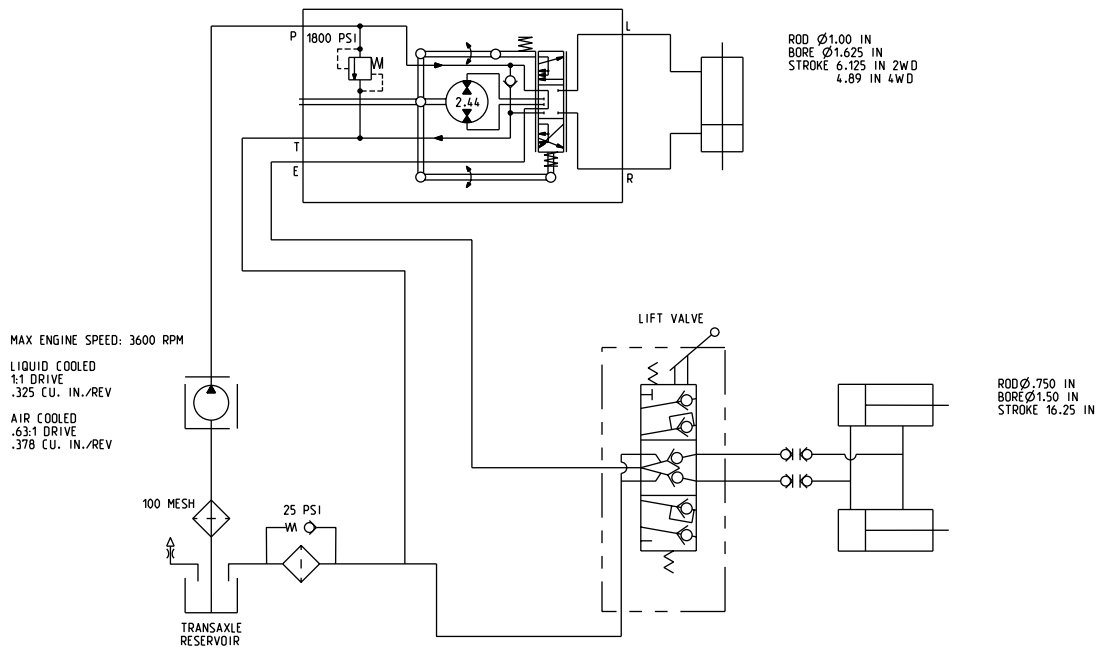

Schema idraulico (Rev. B)

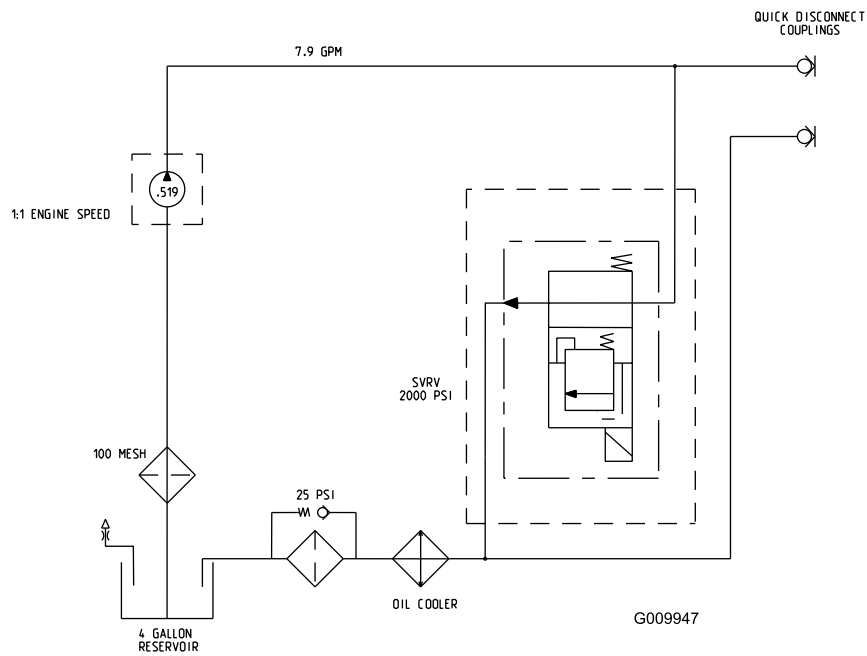

Schema degli apparati idraulici ad alto flusso (solo modelli TC) (Rev. A)



Garanzia per prodotti commerciali generali Garanzia limitata di due anni

Condizioni e prodotti coperti

La The Toro Company e la sua affiliata, Toro Warranty Company, ai sensi del presente accordo tra loro siglato, garantiscono che il vostro Prodotto Commerciale Toro (il "Prodotto") è esente da difetti di materiale e lavorazione per il periodo più breve tra due anni o 1500 ore di servizio*. Questa garanzia si applica a tutti i prodotti ad eccezione degli arieggiatori (per questi prodotti vedere le dichiarazioni di garanzia a parte). Nei casi coperti dalla garanzia, provvederemo alla riparazione gratuita del Prodotto, ad inclusione di diagnosi, manodopera, parti e trasporto. La presente garanzia è valida con decorrenza dalla data di consegna del Prodotto all'acquirente iniziale.

* Prodotto provvisto di contaore

Istruzioni per ottenere il servizio in garanzia

Voi avete la responsabilità di notificare al Distributore Commerciale dei Prodotti o al Concessionario Commerciale Autorizzato dei Prodotti dal quale avete acquistato il Prodotto, non appena ritenete che esista una condizione prevista dalla garanzia. Per informazioni sul nominativo di un Distributore Commerciale dei Prodotti o di un Concessionario Autorizzato, e per qualsiasi chiarimento in merito ai vostri diritti e responsabilità in termini di garanzia, potete contattarci a:

Toro Commercial Products Service Department
Toro Warranty Company
8111 Lyndale Avenue South
Bloomington, MN 55420-1196
952-888-8801
E-mail: commercial.warranty@toro.com

Responsabilità del Proprietario

Quale proprietario del prodotto siete responsabile della manutenzione e delle regolazioni citate nel *Manuale dell'operatore*. La mancata esecuzione della manutenzione e delle regolazioni previste può rendere invalido il reclamo in garanzia.

Articoli e condizioni non coperti da garanzia

Non tutte le avarie o i guasti che si verificano durante il periodo di garanzia sono difetti di materiale o lavorazione. Quanto segue è escluso dalla presente garanzia:

- Avarie del prodotto risultanti dall'utilizzo di parti di ricambio non originali Toro, o dal montaggio e utilizzo di parti aggiuntive, o dall'impiego di accessori e prodotti modificati non a marchio Toro. Una garanzia a parte può essere fornita dal produttore dei suddetti articoli.
- Avarie del prodotto risultanti dalla mancata esecuzione della manutenzione e/o delle regolazioni consigliate. La mancata esecuzione della manutenzione di un prodotto Toro secondo il Programma di manutenzione raccomandato, indicato nel *Manuale dell'operatore*, può determinare l'esclusione dalla garanzia del prodotto in questione.
- Avarie risultanti dall'utilizzo del prodotto in maniera errata, negligente o incauta.
- Le parti consumate dall'uso, salvo quando risultino difettose. I seguenti sono alcuni esempi di parti di consumo che si usurano durante il normale utilizzo del prodotto: pastiglie e segmenti dei freni, ferodi della frizione, lame, cilindri, controlame, punzoni, candele, ruote orientabili, pneumatici, filtri, cinghie e alcuni componenti di irrigatori, come membrane, ugelli, valvole di ritegno, ecc.
- Avarie provocate da cause esterne. I seguenti sono solo alcuni esempi di cause esterne: condizioni atmosferiche, metodi di rimessaggio, contaminazione; utilizzo di refrigeranti, lubrificanti, additivi, fertilizzanti, acqua o prodotti chimici non autorizzati, ecc.
- Rumore, vibrazione, usura e deterioramento normali

Paesi oltre gli Stati Uniti e il Canada

I clienti acquirenti di prodotti Toro esportati dagli Stati Uniti o dal Canada devono contattare il proprio Distributore (Concessionario) Toro per ottenere le polizze di garanzia per il proprio paese, regione o stato. Se per qualche motivo non siete soddisfatti del servizio del vostro Distributore o avete difficoltà nell'ottenere informazioni sulla garanzia, siete pregati di rivolgervi all'importatore Toro.

- L'"usura normale" dovuta all'uso comprende, ma non si limita a, danni a sedili causati da usura o abrasione, superfici verniciate usurate, adesivi o finestrini graffiati, ecc.

Parti

Le parti che prevedono la sostituzione come parte della manutenzione sono garantite fino al momento previsto per la sostituzione di tale parte. Le parti sostituite ai sensi della presente garanzia sono coperte per tutta la durata della garanzia del prodotto originale e diventano proprietà di Toro. Toro si riserva il diritto di prendere la decisione finale in merito alla riparazione di parti o gruppi esistenti, o alla loro sostituzione. Per le riparazioni in garanzia Toro può utilizzare parti ricostruite.

Nota relativa alla garanzia su batterie deep-cycle:

Durante la loro vita, le batterie deep-cycle possono fornire una specifica quantità di chilowattora. Le modalità di utilizzo, ricarica e manutenzione possono allungare o abbreviare la vita totale della batteria. Mano a mano che le batterie contenute nel prodotto si consumano, la quantità di lavoro utile tra gli intervalli di carica diminuisce lentamente, finché la batteria risulta del tutto esaurita. È responsabilità del proprietario del prodotto sostituire le batterie esaurite a causa del normale consumo. Durante il normale periodo di garanzia del prodotto potrebbe essere necessaria la sostituzione delle batterie, a spese del proprietario.

La manutenzione è a spese del proprietario

La messa a punto, la lubrificazione, la pulizia e la lucidatura del motore, la sostituzione dei filtri e del liquido di raffreddamento, nonché l'esecuzione del Programma di manutenzione raccomandato, sono alcune delle normali operazioni richieste dai prodotti Toro a spese del proprietario.

Condizioni generali

La riparazione da parte di un Distributore o Concessionario Toro autorizzato è l'unico rimedio previsto dalla presente garanzia.

Né la The Toro Company né la Toro Warranty Company sono responsabili di danni indiretti, incidentali o consequenziali in merito all'utilizzo dei Prodotti Toro coperti dalla presente garanzia, ivi compresi costi o spese per apparecchiature sostitutive o assistenza per periodi ragionevoli di avaria o di mancato utilizzo in attesa della riparazione ai sensi della presente garanzia. Ad eccezione della garanzia sulle emissioni, citata di seguito, se pertinente, non vi sono altre garanzie esplicite. Tutte le garanzie implicite di commerciabilità e idoneità all'uso sono limitate alla durata della presente garanzia esplicita.

In alcuni stati non è permessa l'esclusione di danni incidentali o consequenziali, né limitazioni sulla durata di una garanzia implicita; di conseguenza, nel vostro caso le suddette esclusioni e limitazioni potrebbero non essere applicabili. La presente garanzia concede diritti legali specifici; potreste inoltre godere di altri diritti, che variano da uno stato all'altro.

Nota relativa alla garanzia del motore:

Il Sistema di Controllo delle Emissioni presente sul Prodotto può essere coperto da garanzia a parte, conforme ai requisiti stabiliti dall'Environmental Protection Agency (EPA) degli Stati Uniti e/o dall'Air Resources Board (CARB) della California. Le limitazioni di cui sopra, in termini di ore, non sono applicabili alla garanzia del Sistema di Controllo delle Emissioni. I particolari sono riportati nella dichiarazione della Garanzia sul Controllo delle Emissioni del Motore, stampata nel *Manuale dell'operatore* o nella documentazione del costruttore del motore.