



Count on it.

Käyttöopas

Groundsmaster® 7200- ja -7210-leikkuri

Mallinro: 30360—Sarjanro: 270000001 tai suurempi

Mallinro: 30360TE—Sarjanro: 270000001 tai suurempi

Mallinro: 30361—Sarjanro: 270000001 tai suurempi

Mallinro: 30362—Sarjanro: 270000001 tai suurempi

Mallinro: 30363—Sarjanro: 270000001 tai suurempi

Mallinro: 30363TC—Sarjanro: 270000001 tai suurempi

Mallinro: 30363TE—Sarjanro: 270000001 tai suurempi

Mallinro: 30364—Sarjanro: 270000001 tai suurempi

Mallinro: 30364TC—Sarjanro: 270000001 tai suurempi

Mallinro: 30365—Sarjanro: 270000001 tai suurempi

Vaara

KALIFORNIA

Lakiesityksen 65 mukainen varoitus
Dieselmoottorin tuottamat pakokaasut
ja jotkin niiden aineosat sisältävät
kemikaaleja, jotka Kalifornian osavaltion
tietojen mukaan aiheuttavat syöpää,
syynnäisiä epämuodostumia ja muuta
lisääntymiseen liittyvää haittaa.

Koska joillain alueilla on paikallisia, osavaltiollisia tai liittovaltiollisia säännöksiä, jotka edellyttävät kipinänsammuttimen käyttöä tämän laitteen moottorissa, kipinänsammutin on saatavana lisävarusteena. Jos tarvitset kipinänsammuttimen, ota yhteys: Valtuutettu Toro-jälleenmyyjä.

Aidot Toro-kipinänsammuttimet ovat USDA Forestry Servicen hyväksymiä.

Tärkeää: Kalifornian laki (California Public Resource Code Section 4442) kieltää tämän moottorin käytön metsä-, pensaikko- tai ruohopeitteisillä mailla, jos siinä ei ole hyvässä käyttökunnossa pidettyä, kipinänsammuttimella varustettua äänenvaimenninta tai jos moottoria ei ole suojattu, varustettu ja huollettu palovaaran ehkäisemiseksi. Muissa osavaltioissa ja liittovaltiollisilla alueilla voi olla vastaavia rajoituksia.

Johdanto

Lue nämä tiedot huolellisesti, jotta oppisit käyttämään ja huoltamaan laitetta asianmukaisesti sekä välttämään tapaturmia ja tuotevaurioita. Olet itse vastuussa tuotteen asianmukaisesta ja turvallisesta käytöstä.

Jos tarvitset tietoja tuotteista, lisävarusteista tai lähimmästä jälleenmyyjästä tai haluat rekisteröidä tuotteen, voit ottaa yhteyden Toroon suoraan osoitteessa www.Toro.com.

Aina kun tarvitset huoltoa, alkuperäisiä Toro-varaosia tai lisätietoja, ota yhteys valtuutettuun huoltoliikkeeseen tai Toron asiakaspalveluun. Ota tällöin tuotteesi malli- ja sarjanumerot valmiiksi esiin. Kuva 1 näyttää laitteen malli- ja sarjanumeron sijainnin. Kirjoita numerot annettuun tilaan.

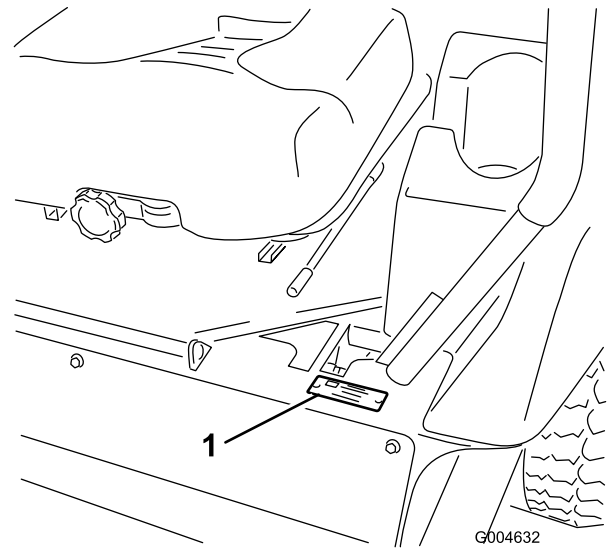

Kuva 1

1. Malli- ja sarjanumeron sijainti

Mallinro: _____

Sarjanro: _____

Tässä käyttöoppaassa esiintyvä varoitusmerkintä (Kuva 2) ilmaisee vaaratilannetta, josta saattaa olla seurauksena vakava tapaturma tai jopa kuolema, jos suositellut varotoimenpiteet laiminlyödään.



Kuva 2

1. Varoitusmerkintä

Tässä käyttöoppaassa käytetään myös kahta termiä tietojen korostamiseksi. **Tärkeää** kiinnittää huomiota mekaanisiin erikoistietoihin ja **Huomautus** korostaa erityishuomion ansaitsevia yleistietoja.

Sisältö

Johdanto	2	Moottorin huolto	41
Turvaohjeet.....	4	Ilmanpuhdistimen huolto	41
Turvalliset käyttötavat.....	4	Moottoriöljyn huolto	42
Toro Ajoleikkurien turvallisuus	5	Polttoainejärjestelmän huolto	43
Äänenpaineen taso	6	Vedenerottimen huolto	43
Äänitehon taso	6	Polttoainesäiliön puhdistus	44
Värinätaaso	6	Polttoaineen esisuodattimen vaihto	44
Kaltevuuskaavio	7	Polttoaineletkut ja liitännät.....	44
Turva- ja ohjetarrat.....	8	Polttoainejärjestelmän ilmaus.....	44
Käyttöönotto	14	Ruiskutussuuttimien ilmaus	45
1 Vasemman takarenkaan asennus (vain mallit		Sähköjärjestelmän huolto.....	46
30360TC ja 30363TC)	14	Akun huolto	46
2 Akun käyttöönotto ja lataus (vain mallit		Akun säilytys	46
30360TC ja 30363TC)	14	Sulakkeiden tarkastus.....	46
3 Kaatumissuojajärjestelmän (ROPS)		Vetojärjestelmän huolto.....	47
säätö.....	16	Rengaspaineen tarkistus.....	47
4 Rengaspaineen tarkistus	16	Kääntöpyörien ja laakereiden vaihto.....	47
5 Painojen asennus (vain Euroopan		Jäähdytysjärjestelmän huolto.....	48
Groundsmaster 7210 -mallit)	17	Jäähdytysjärjestelmän tarkistus	48
6 Nestemäärien tarkistus.....	18	Jäähdyttimen puhdistus	49
7 Käyttöoppaat ja DVD.....	18	Jarrujen huolto	49
Laitteen yleiskatsaus	18	Seisontajarrun turvakytkimen säätö.....	49
Ohjauslaitteet	18	Hihnan huolto.....	50
Tekniset tiedot.....	20	Laturin hihnan tarkistus	50
Lisälaitteet ja -varusteet.....	20	Terän käyttöhihnojen vaihto	50
Käyttö.....	20	Ohjausjärjestelmän huolto	51
Polttoaineen lisäys	20	Ohjausvivun vapaa-asennon turvakytkimen	
Moottorin öljymäärän tarkistus	22	säätö.....	51
Jäähdytysjärjestelmän tarkistus.....	22	Ohjausvivun vapaa-asennon palautuksen	
Hydraulijärjestelmän tarkistus	22	säätö.....	52
Kaatumissuojajärjestelmän (ROPS)		Vetopyörän säätö vapaalle.....	53
käyttö	22	Suurimman ajonopeuden säätö	54
Muista aina turvallisuus.....	23	Ohjauskulman säätö	54
Seisontajarrun käyttö	24	Hydraulijärjestelmän huolto.....	55
Moottorin käynnistys ja sammutus	24	Hydraulijärjestelmän tarkistus.....	55
Koneella ajo	25	Hydrauliöljyn ja öljynsuodattimen vaihto.....	56
Koneen pysäytys.....	26	Leikkuupöydän huolto.....	57
Leikkurin käyttö	26	Leikkuuterien huolto	57
Turvajärjestelmä.....	30	Leikkuupöydän epätasapainon korjaus	59
Istuimen säätö	31	Leikkuupöydän pitkittäiskaltevuuden	
Istuimen vapautus	32	säätö.....	60
Koneen työntäminen käsin	32	Suuntaimen vaihto.....	60
Koneen lastaus	33	Puhdistus	61
Koneen kuljetus	34	Leikkurin alapuolen puhdistus	61
Käyttövihjeitä.....	34	Jätteiden hävitys	61
Kunnossapito.....	36	Varastointi.....	62
Kunnossapitotaulukko	36	Kone.....	62
Päivittäisen huollon tarkastuslista.....	37	Moottori	62
Voitelu	38	Kaaviot	63
Laakerien ja holkkien rasvaus	38		
Leikkuupöydän vaihteiston voiteluhuolto.....	40		

Turvaohjeet

Laitteet, joiden mallinumero on 30360TC, 30360TE, 30361, 30362, 30363TC, 30363TE, 30364, tai 30365 täyttävät tai ylittävät valmistushetkellä voimassa olevan CEN-standardin EN 836:1997 ja ANSI-standardin B71.4-2004. Laitteet, joiden mallinumero on 30360 tai 30363 täyttävät tai ylittävät valmistushetkellä voimassa olevan ANSI-standardin B71.4-2004.

Laitteen epäasianmukainen käyttö tai huolto voi aiheuttaa tapaturman. Vähennä loukkaantumiseriskiä noudattamalla näitä turvallisuusohjeita ja huomioimalla aina varoitusmerkki, joka tarkoittaa **varoitusta, vaaraa tai hengenvaaraa** – henkilöturvallisuusohjeet. Ohjeiden noudattamatta jättäminen saattaa johtaa henkilövahinkoon tai kuolemaan.

Turvalliset käyttötavat

Seuraavat ohjeet ovat CEN-standardista EN 836:1997 ja ANSI-standardista B71.4-2004.

Tämä tuote voi katkaista jalan tai käden sekä singota esineitä. Noudata aina kaikkia turvallisuusohjeita vakavan loukkaantumisen tai kuoleman välttämiseksi.

Koulutus

- Lue *käyttöopas* ja muu koulutusmateriaali huolellisesti. Tutustu ohjauslaitteisiin, turvamerkintöihin ja laitteen oikeaoppiseen käyttöön.
- Älä koskaan anna lasten tai näihin ohjeisiin perehtymättömien henkilöiden käyttää ruohonleikkuria. Paikalliset säännökset saattavat asettaa rajoituksia käyttäjän iälle.
- Älä koskaan leikkaa ruohoa, kun lähistöllä on ihmisiä (varsinkin lapsia) tai lemmikkieläimiä.
- Muista, että käyttäjä vastaa muille ihmisille tai heidän omaisuudelleen aiheutuneista vahingoista.
- Älä kuljeta mukana matkustajia.
- Kaikkien konetta ajavien tulee hankkia ammattitaitoista ja käytännöllistä opastusta. Opastuksen tulee painottaa seuraavia seikkoja:
 - Ajoleikkureilla on työskenneltävä huolellisesti ja keskittyneesti.
 - Rinteessä luisuvaa ajoleikkuria ei saada takaisin hallintaan ohjausvivuilla. Hallinnan menettämisen yleisimmät syyt ovat
 - ◇ pyörien riittämätön pito, varsinkin märällä ruoholla
 - ◇ liian suuri ajonopeus
 - ◇ puutteellinen jarrutus

- ◇ konetyypin sopimattomuus tehtävään
- ◇ piittaamattomuus maaperän ominaisuuksista, varsinkin kaltevuudesta
- ◇ virheellinen kuorman jakauma.

Valmistelut

- Käytä aina ruohoa leikatessa tukevia kenkiä ja pitkiä housuja aina. Älä käytä laitetta avojaloin tai avoimissa sandaaleissa.
- Tarkasta huolellisesti alue, jolla laitetta on tarkoitus käyttää, ja poista kaikki esineet, jotka se voi singota.
- **Vaara** – polttoaine on erittäin tulenarkaa.
 - Säilytä polttoaine tarkoitukseen suunnitelluissa astioissa.
 - Täytä polttoainesäiliö aina ulkona äläkä tupakoi täyttäessäsi polttoainesäiliötä.
 - Lisää polttoaine ennen moottorin käynnistämistä. Älä koskaan irrota polttoainesäiliön korkkia tai lisää polttoainetta moottorin ollessa käynnissä tai lämmin.
 - Jos polttoainetta roiskuu, älä yritä käynnistää moottoria vaan siirrä kone pois alueelta, jolla on polttoaineroiskeita. Vältä luomasta minkäänlaisia kipinälähteitä, ennen kuin polttoainehöyryt ovat hälvenneet.
 - Asenna polttoainesäiliöiden ja muiden säiliöiden korkit huolellisesti.
- Vaihda vialliset äänenvaimentimet.
- Tarkasta aina ennen käyttöä silmämääräisesti, että terät, teräpultit ja leikkuujärjestelmä eivät ole kuluneet tai vaurioituneet. Vaihda kuluneet tai vaurioituneet terät ja pultit sarjoissa, jotta tasapaino säilyy.
- Ole varovainen käsitellessäsi moniteräisiä koneita, sillä yhden terän kääntäminen saattaa kääntää myös muita teriä.

Käyttö

- Ole tarkkaavainen, hidasta ja ole varovainen kääntyessäsi. Katso taaksesi ja sivuillesi ennen kuin muutat suuntaa.
- Älä käytä moottoria ahtaissa tiloissa, joihin voi kertyä vaarallista häkäkaasua.
- Leikkaa ruohoa vain päivänvalossa tai hyvässä keinovalaistuksessa.
- Vapauta kaikki terien kiinnikkeet ja vaihda vapaalle ennen moottorin käynnistämistä.

- Muista, että turvallista rinnettä ei ole. Ruohorinteillä ajettaessa on oltava erityisen varovainen. Kaatumisen ehkäisemiseksi:
 - älä käynnistä tai pysähdy äkillisesti ajaessasi rinteessä
 - pidä koneen nopeus alhaisena rinteillä ja jyrkissä käänöksissä
 - varo töyssyjä, kuoppia ja muita piileviä vaaroja.
- Varo liikennettä, kun ylität tien tai työskentelet tien lähistöllä.
- Pysäytä terät, ennen kuin ylität muun kuin ruohopinnan.
- Kun käytät lisälaitteita, älä koskaan ohjaa leikkuujätteen poistoa ihmisiä kohti tai päästä ketään koneen lähelle käytön aikana.
- Älä koskaan käytä konetta, jonka suojukset tai suojalevyt ovat vaurioituneet tai jossa ei ole suojalaitteita.
- Älä muuta moottorin kierrosnopeuden säätimen asetuksia tai käytä moottoria ylikierroksilla. Moottorin käyttäminen ylikierroksilla lisää henkilövahingon riskiä.
- Ennen käyttäjän paikalta poistumista
 - vapauta voimanulosotto ja laske lisälaitteet alas
 - vaihda vapaalle ja kytke seisontajarru
 - pysäytä moottori ja irrota virta-avain.
- Kytke lisälaitteiden käyttö pois, sammuta moottori ja irrota virta-avain:
 - ennen tukkeuman poistamista tai tukoksen poistamista suppilosta
 - ennen ruohonleikkurin tarkastamista, puhdistamista tai huoltamista
 - vieraaseen esineeseen osumisen jälkeen. Tarkista, onko ruohonleikkurissa vaurioita, ja korjaa ne ennen laitteen käynnistämistä ja käyttämistä
 - jos kone alkaa tärinästä epänormaalisti (tarkista heti).
- Kytke lisälaitteiden käyttö pois, kun konetta siirretään tai kun se ei ole käytössä.
- Pysäytä moottori ja kytke lisälaitteen käyttö pois ennen polttoainesäiliön täyttämistä.
- Anna moottorin jäähtyä, ennen kuin varastoit koneen suljettuun tilaan.
- Puhdista moottori, äänenvaimennin, akkutila ja polttoaineen säilytysalue ruohosta, lehdistä tai liiallisesta rasvasta palovaaran vähentämiseksi.
- Vaihda kuluneet tai vaurioituneet osat turvallisuuden parantamiseksi.
- Tyhjennä polttoainesäiliö ulkona.
- Ole varovainen käsitellessäsi moniteräisiä leikkureita, sillä yhden terän kääntäminen käsin saattaa kääntää myös muita teriä.
- Jos kone on pysäköitävä, varastoitava tai jätettävä ilman valvontaa, laske leikkuupöytä alas.

Toro Ajoleikkurien turvallisuus

Seuraavassa luettelossa on Toro-tuotteita koskevia turvaohjeita ja muita turvallisuustietoja, jotka on syytä tietää ja jotka eivät sisälly CEN-standardiin.

- Moottorin pakokaasu sisältää hiilimonoksidia, joka on hajuton ja myrkyllinen kaasu ja voi aiheuttaa hengenvaaran. Älä käytä moottoria sisällä tai suljetussa tilassa.
- Pidä kädet, jalat, hiukset ja löysät vaatteet poissa lisälaitteen poistoalueelta, leikkurin alapuolelta ja kaikista liikkuvista osista moottorin ollessa käynnissä.
- Älä kosketa laitteen tai lisälaitteiden osia, jotka voivat olla kuumia käytön jäljiltä. Anna niiden jäähtyä ennen kuin yrität huoltaa, säätää tai korjata niitä.
- Akkuhappo on myrkyllistä ja syövyttävää. Älä päästä iholle, silmiin tai vaatteille. Suojaa kasvot, silmät ja vaatteet akkua käsitellessäsi.
- Tätä laitetta ei ole suunniteltu tai varustettu tieliikennekäyttöön, ja se on ns. hidas ajoneuvo. Jos ajoneuvolla joudutaan ylittämään yleinen tie tai ajamaan yleisellä tiellä, on tunnettava ja noudatettava tieliikennelain määräyksiä mm. hitaita ajoneuvoja koskevien merkintöjen ja ajovalojen osalta.
- Akkukaasut voivat räjähtää. Pidä savukkeet, kipinät ja avotuli poissa akun lähetyviltä.
- Käytä vain aitoja Toro-varaosia. Näin varmistat, että kone pysyy alkuperäisten valmistusstandardien mukaisena.
- Käytä vain Toron hyväksymiä lisälaitteita. Takuu voi raueta, jos käytetään hyväksymättömiä lisälaitteita.

Käyttö rinteillä

- Älä leikkaa ruohoa pudotusten, ojien, jyrkkien penkkojen tai veden lähetyvillä. Renkaiden lipeäminen reunojen yli saattaa kaataa koneen, mistä

Kunnossapito ja varastointi

- Huolehdi, että mutterit, pultit ja ruuvit ovat tiukalla, jotta laite on turvallisessa käyttökunnossa.
- Älä säilytä konetta, jonka säiliössä on polttoainetta, sisätiloissa, jossa kaasut voivat joutua kosketuksiin avotulen tai kipinän kanssa.

voi olla seurauksena vakava loukkaantuminen tai kuolema.

- Älä leikkaa ruohoa rinteillä ruohon ollessa märkää. Liukkaissa olosuhteissa pito vähenee, mikä saattaa aiheuttaa luisumista ja laitteen hallinnan menetyksen.
- Älä muuta nopeutta tai suuntaa äkillisesti.
- Käytä pudotusten, ojien, jyrkkien penkkojen tai veden lähettyvillä työnnettävää ruohonleikkuria ja/tai käsikäyttöistä trimmeriä.
- Vähennä rinteissä nopeutta ja ole äärimmäisen varovainen.
- Poista leikkuualueelta kaikki esteet kuten kivet, puiden oksat jne. tai merkitse ne. Korkea ruoho voi peittää esteet.
- Varo oja, koloja, kiviä, notkoja ja nousuja, jotka muuttavat käyttökulmaa, sillä kone saattaa kaatua epätasaisessa maastossa.
- Vältä äkillähtöjä leikatessasi ruohoa ylämäkeen, koska leikkuri saattaa kaatua taaksepäin.
- Huomaa, että pito saattaa kadota alamäessä. Painon siirtyminen etupyörille saattaa aiheuttaa vetopyörien luisumisen ja jarrujen ja ohjauksen menetyksen.
- Vältä äkillistä käynnistämistä tai pysäyttämistä rinteessä. Jos renkaiden pito heikkenee, kytke terät pois käytöstä ja jatka hitaasti rinnettä alas.
- Saat koneesta vakaamman noudattamalla valmistajan pyöräpainoista tai vastapainoista antamia suosituksia.
- Ole erittäin varovainen käyttäessäsi lisälaitteita. Ne voivat vaikuttaa koneen vakauteen ja aiheuttaa hallinnan menetyksen.

Kaatumissuojausjärjestelmän (ROPS) käyttö

- Turvakaari on pidettävä nostettuna ja lukitussa asennossa ja turvavyötä on käytettävä koneen käytön aikana.
- Varmista, että turvavyö on nopeasti avattavissa hätätilanteessa.
- Huomaa, että kaatumissuojausta ei ole, kun turvakaari on alhaalla.
- Tutki leikattava alue, äläkä koskaan poista kaatumissuojausjärjestelmää käytöstä alueilla, joilla on rinteitä, pudotuksia tai vettä.
- Laske turvakaari vain silloin, kun se on täysin välttämätöntä. **Älä käytä turvavyötä, kun turvakaari on alhaalla.**
- Tarkista vapaa alikulkukorkeus (esim. puiden oksat, porttikäytävät, sähkölinjat) ennen kuin ajat mahdollisen esteen alitse. Varo osumasta esteeseen.

Äänenpaineen taso

Huomaa: Tämän kohdan tiedot koskevat vain yksiköitä, joissa on CE-tunnus (CE).

Koneen ekvivalentti jatkuva A-painotettu äänenpaine on käyttäjän korvan kohdalla 90 dB(A). Mittaustulos perustuu samanlaisilla koneilla standardin EN 11201 mukaisesti tehtyihin mittauksiin.

Äänitehon taso

Huomaa: Tämän kohdan tiedot koskevat vain yksiköitä, joissa on CE-tunnus (CE).

Tämän laitteen taattu äänitehon taso on 105 dB(A). Mittaustulos perustuu samanlaisilla koneilla standardin EN 11094 mukaisesti tehtyihin mittauksiin.

Väriäntaso

Käsi-käsivarsi

Tämän laitteen väriäntaso käsissä on enintään 2,5 m/s². Mittaustulos perustuu samanlaisilla koneilla standardin EN 1033 mukaisesti tehtyihin mittauksiin.

Koko vartalo

Tämän laitteen väriäntaso koko vartalossa on enintään 0,5 m/s². Mittaustulos perustuu samanlaisilla koneilla standardin EN 1032 mukaisesti tehtyihin mittauksiin.

Kaltevuuskaavio

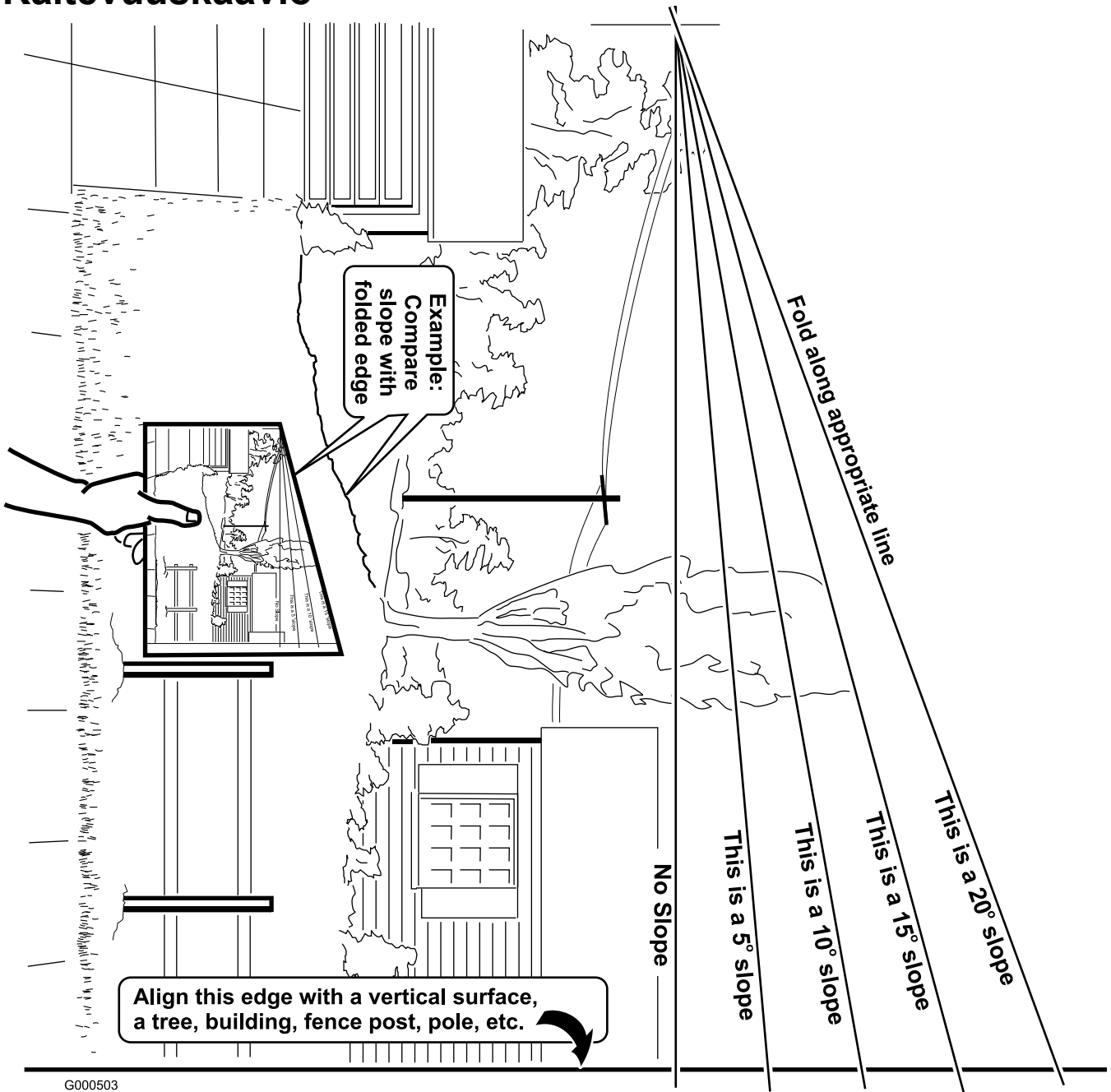

G000503

Turva- ja ohjetarrat



Turva- ja ohjetarrat on sijoitettu hyvin näkyville paikoille mahdollisten vaara-alueiden lähetyville. Korvaa vioittuneet tai kadonneet tarrat uusilla.

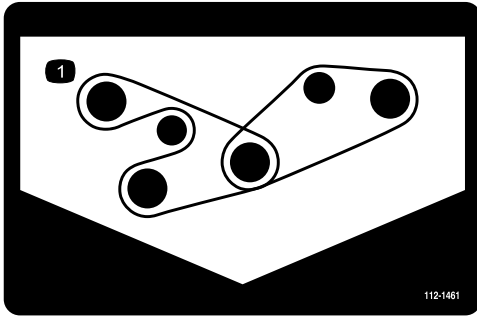

112-1461

1. Hihnan kulku

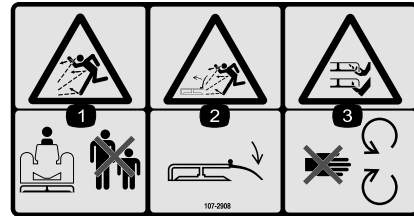

107-2908

1. Esineiden sinkoutumisvaara – pidä sivulliset turvallisen matkan päässä koneesta.
2. Esineiden sinkoutumisvaara – älä käytä leikkuria suuntain yläasennossa tai irrotettuna. Suuntaimen on oltava paikallaan.
3. Jalkojen ja käsien loukkaantumiskaava, leikkuuterä – pysy etäällä liikkuvista osista.

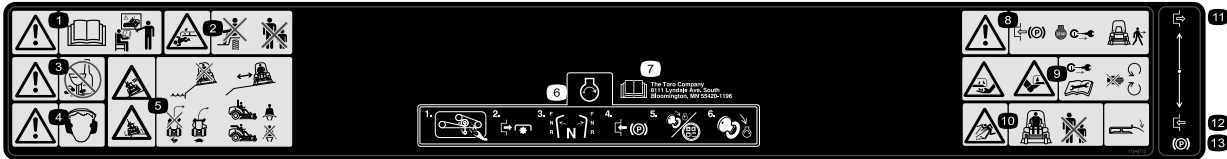

110-9772

1. Vaara – lue käyttöopas ja hanki koulutusta.
2. Sivullisten silpoutumisvaara – älä kuljeta matkustajia ja pidä sivulliset turvallisen etäisyyden päässä koneesta.
3. Vaara – älä käytä alkoholia tai huumaavia aineita.
4. Vaara – käytä kuulosuojaimia.
5. Kaatumiskaava pudotusten lähellä – älä käytä laitetta pudotusten lähellä; pysy turvallisen etäisyyden päässä pudotuksista; hidasta ennen kääntymistä; älä käänny suurilla nopeuksilla; käytä turvavyötä kaatumissuojajärjestelmän ollessa käytössä; älä käytä turvavyötä kaatumissuojajärjestelmän ollessa ala-asennossa.
6. Moottorin käynnistys: puhdista roskat leikkurin hihnasta, vapauta voimanulosotto, siirrä liikkeenohjausvivut vapaalle, kytke seisontajarru, käännä virta-avain Ajo-asentoon, odota hehkutulppien merkkivalon sammumista ja käännä virta-avain Käynnistys-asentoon.
7. Lue käyttöopas.
8. Vaara – kytke seisontajarru, sammuta moottori ja irrota virta-avain ennen kuin poistut koneen luota.
9. Käsien ja jalkojen silpoutumisvaara – irrota virta-avain ja lue ohjeet ennen kunnostus- tai huoltotöitä. Pysy etäällä liikkuvista osista.
10. Esineiden sinkoutumisvaara – pidä sivulliset turvallisen etäisyyden päässä koneesta ja pidä suuntaimet ja suojuukset paikallaan.
11. Vapautettu
12. Kytetty
13. Seisontajarru

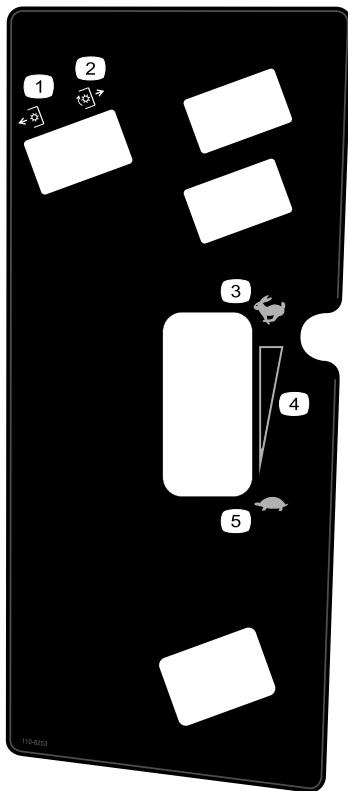

110-8253

1. Voimanulosotto – pois päältä
2. Voimanulosotto – päällä
3. Nopea
4. Portaaton säätö
5. Hidas

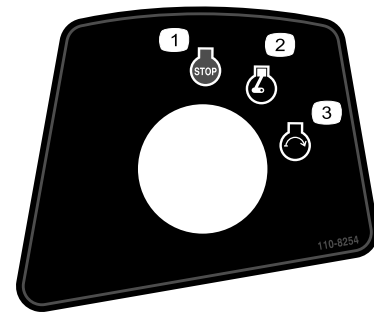

110-8254

1. Moottori – pysäytys
2. Moottori – käynnissä
3. Moottori – käynnistys

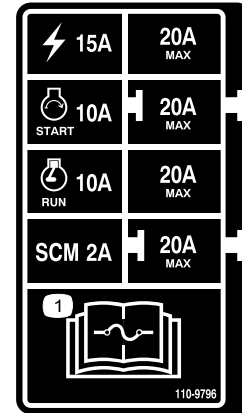

110-9796

1. Lue sulaketiedot käyttöoppaasta.

GROUNDMASTER 7200 / 7210
QUICK REFERENCE AID

CHECK/SERVICE (daily)

1. OIL LEVEL, ENGINE
2. OIL LEVEL, HYDRAULIC TANK
3. COOLANT LEVEL, RADIATOR
4. FUEL /WATER SEPARATOR
5. PRECLEANER - AIR CLEANER
6. RADIATOR SCREEN
7. BRAKE FUNCTION
8. TIRE PRESSURE
9. BATTERY
10. BELTS - DECK, FAN, ALTERNATOR
11. GEARBOX GREASING - SEE OPERATOR'S MANUAL

FLUID SPECIFICATIONS/CHANGE INTERVALS

SEE OPERATOR'S MANUAL FOR INITIAL CHANGES.	FLUID TYPE	CAPACITY	CHANGE INTERVAL*		FILTER PART NO.
			FLUID	FILTER	
A. ENGINE OIL	*SAE 15W-40	3.9 QTS. WITH FILTER (3.7 LITERS)	150 HRS.	150 HRS.	108-3841
B. HYD. CIRCUIT OIL	MOBIL 424	18.9 QTS. (10.3 LITERS)	800 HRS.	800 HRS.	108-5194
C. AIR CLEANER			SEE INDICATOR		108-3810
D. WATER SEPARATOR			400 HRS.		110-9049
E. FUEL TANK	NO. 2-Diesel	11 GALS. (41 LITERS)	Drain and flush, 2 yrs.		
F. COOLANT	50/50 Ethylene glycol/water	6 QTS. (5.7 LITERS)	Drain and flush, 2 yrs.		
G. GEARBOX	SAE EP90W	12 oz. (355 mL)	400 HRS.		

*SEE OPERATOR'S MANUAL FOR INITIAL CHANGES / WINTER USE.

110-8252

1. Lue käyttöopas.
2. Seisontajarru
3. Hydraulioily
4. Polttoaine
5. Moottorin jäähdytysneste
6. Moottoriöljy

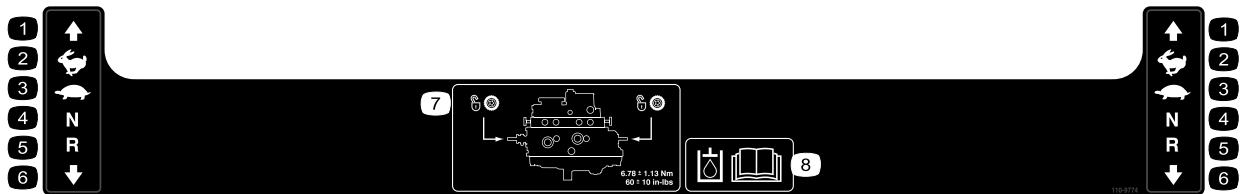

110-9774

- | | | | |
|--------------|----------|---------------|---|
| 1. Eteenpäin | 3. Hidas | 5. Peruutus | 7. Hinausventtiilin sijainti; kiristä hinausventtiilit momenttiin $6,78 \pm 1,13$ Nm. |
| 2. Nopea | 4. Vapaa | 6. Taaksepäin | 8. Lisätietoja hydraulijohdusta on käyttöoppaassa. |

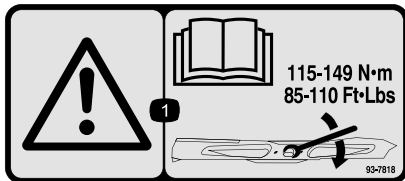

93-7818

1. Vaara – katso käyttöoppaasta ohjeet terien pulttien/muttereiden kiristämiseen momenttiin 115–149 Nm.

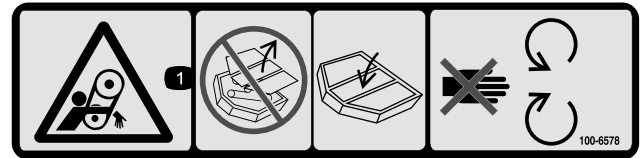

100-6578

1. Takertumisvaara, hihna – konetta ei saa käyttää suojuksia tai suojaletyviä irrotettuna. Pidä suojuksia ja suojaletyviä aina paikoillaan. Pysy etäällä liikkuvista osista.



93-6696

1. Varastoituneen energian aiheuttama vaara – lue käyttöopas.

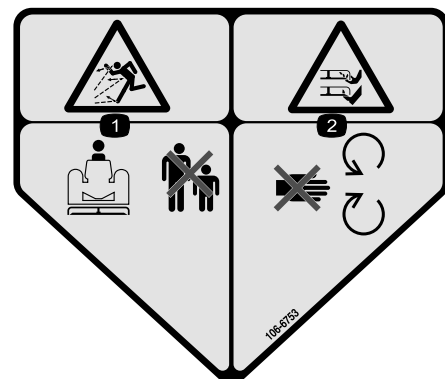

106-6753

1. Esineiden sinkoutumisvaara – pidä sivulliset turvallisen matkan päässä koneesta.
2. Jalkojen ja käsien loukkaantumisvaara, leikkuuterä – pysy etäällä liikkuvista osista.



93-6687

1. Älä astu tähän.



93-6697

1. Lue käyttöopas.
2. Tarkista öljy 50 käyttötunnin välein. Lisää SAE 80W-90 (API GL-5) -öljyä tarvittaessa.



106-6755

1. Moottorin jäähdytysjärjestelmä paineenalainen.
2. Räjähdyksivaara – lue käyttöopas.
3. Vaara – älä kosketa kuumaa pintaa.
4. Vaara – lue käyttöopas.

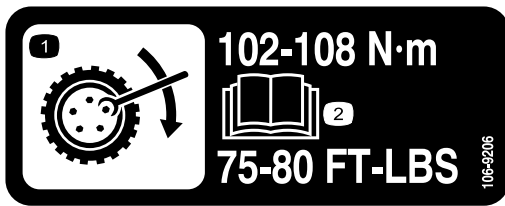

106-9206

1. Pyörän kiristysten määritykset
2. Lue käyttöopas.

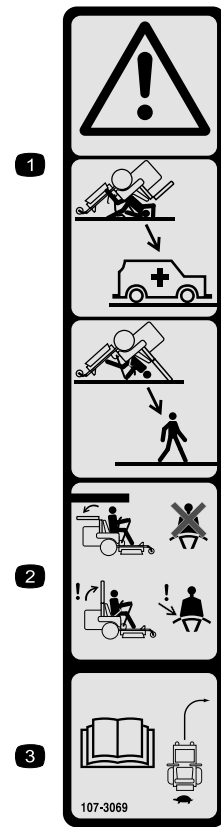

107-3069

1. Vaara – kaatumissuojausta ei ole, kun turvakaari on alhaalla.
2. Kaatumisonnettomuudesta aiheutuvan loukkaantumisen tai kuoleman välttämiseksi turvakaari on pidettävä nostettuna ja lukittuna ja turvavyötä on käytettävä. Laske turvakaari vain, jos se on aivan välttämätöntä. Älä käytä turvavyötä turvakaaren ollessa alhaalla.
3. Lue käyttöopas. Aja hitaasti ja varovasti.

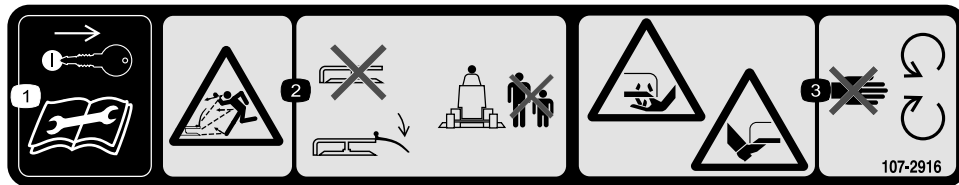

107-2916

Vain sivulle poistavat mallit

1. Irrota virta-avain ja lue käyttöopas ennen korjaus- tai huoltotoimenpiteitä.
2. Esineiden sinkoutumisvaara – älä käytä leikkuria suuntain yläasennossa tai irrotettuna. Suuntaimen on oltava paikallaan. Pidä sivulliset turvallisen etäisyyden päässä koneesta.
3. Jalkojen ja käsien loukkaantumisvaara, leikkuuterä – pysy etäällä liikkuvista osista.

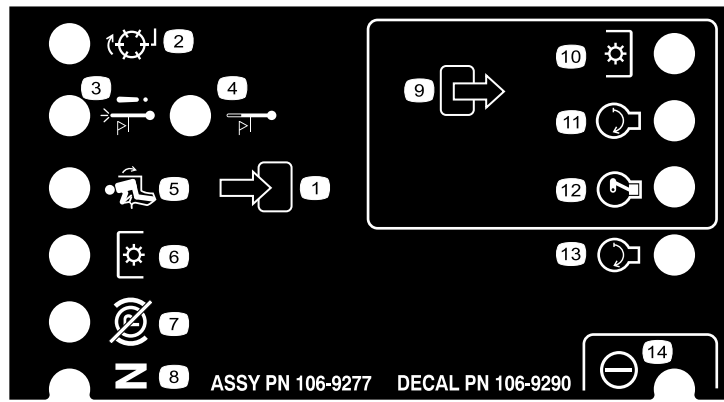

106-9290

- | | | | |
|--|------------------------------|---------------------------|----------------|
| 1. Sisääntulot | 5. Istuimessa | 9. Ulostulot | 13. Käynnistys |
| 2. (ei käytössä tässä laitteessa) | 6. Voimanulosotto (PTO) | 10. Voimanulosotto (PTO) | 14. Teho |
| 3. Moottorin ylikuumentamisesta johtuva sammuminen | 7. Seisontajarru pois päältä | 11. Käynnistys | |
| 4. Korkean lämpötilan varoitus | 8. Vapaa | 12. ETR (Energize to Run) | |

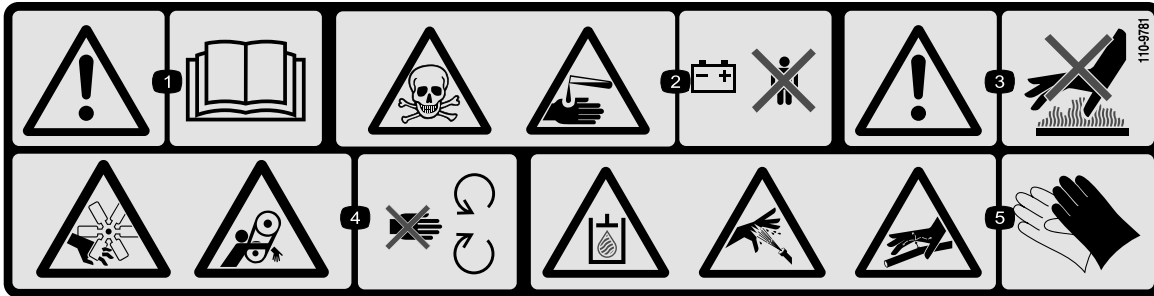

110-9781

1. Vaara – lue käyttöopas.
2. Myrkytysvaara ja syövyttävien nesteiden / kemiallisten palovammojen vaara – pidä lapset turvallisen matkan päässä akusta.
3. Vaara – älä kosketa kuumaa pintaa.
4. Loukkaantumisvaara, tuuletin; takertumisvaara, vyö – pysy etäällä liikkuvista osista.
5. Vaara; paineenalainen hydraulineneste – purkautuva hydraulineneste voi läpäistä ihon; hydraulilietkujen vaurioitumisvaara – käytä käsisuojaimeja käsitellessäsi hydraulijärjestelmän osia.

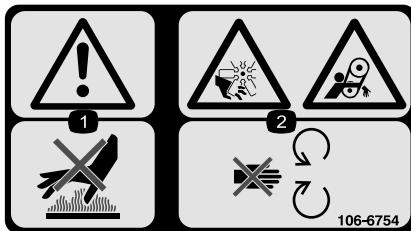

106-6754

Vain CE-merkityt mallit (joihin on asennettu CE-varusteet)

1. Vaara – älä kosketa kuumaa pintaa.
2. Loukkaantumisvaara, tuuletin; takertumisvaara, vyö – pysy etäällä liikkuvista osista.



112-1689

Vain CE-merkityt mallit (joihin on asennettu CE-varusteet)

* Tämä turvatarra sisältää rinnevaroituksen, joka vaaditaan, että kone olisi eurooppalaisen ruohonleikkureiden turvallisuutta koskevan standardin EN 836:1997 mukainen. Tämä standardi määrittää ja edellyttää tämän koneen käytön konservatiiviset enimmäisrinnkulmat.

1. Kaatumisvaara – ei saa käyttää rinteillä, joiden kaltevuus on yli 14 astetta.

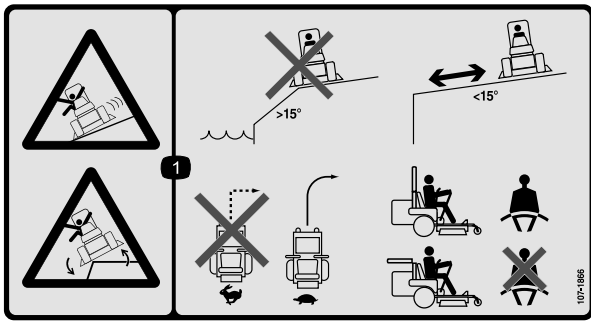

107-1866

1. Luisumisen ja hallinnan menetyksen vaara ja kaatumisvaara, pudotukset – älä käytä konetta pudotusten, yli 15 astetta jyrkkien rinteiden tai veden lähellä. Pysy turvallisella etäisyydellä pudotuksista. Älä käännä jyrkästi nopeassa vauhdissa. Hidasta ja käännä vähitellen. Jos turvakaari on ylhäällä, käytä turvavyötä. Jos turvakaari on alhaalla, älä käytä turvavyötä.

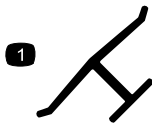

Valmistajan merkki

1. Osoittaa, että terän on valmistanut alkuperäinen laitevalmistaja.



Akkusymbolit

Akussa on joitain tai kaikki näistä symboleista

- | | |
|---|--|
| 1. Räjähdyksivaara | 6. Pidä sivulliset turvallisesta matkan päässä akusta. |
| 2. Ei tulta, liekkejä eikä tupakointia. | 7. Käytä silmäsuojaimia – räjähtävät kaasut voivat sokeuttaa ja aiheuttaa muita vammoja. |
| 3. Syövyttävien nesteiden / kemiallisten palovammojen vaara | 8. Akkuhappo voi sokeuttaa tai aiheuttaa vakavia syöpymiä. |
| 4. Käytä silmäsuojaimia | 9. Huuhtelee silmät heti vedellä ja hankkiudu heti lääkärin hoitoon. |
| 5. Lue käyttöopas. | 10. Sisältää lyijyä, ei saa hävittää tavallisen jätteen mukana. |

Käyttöönotto

Irralliset osat

Tarkista alla olevasta taulukosta, että kaikki osat on toimitettu.

Ohjeet	Kuvaus	Määrä	Käyttökohde
1	Rengas Pyöränmutteri	1 5	Vasemman takarenkaan asennus (vain mallit 30360TC ja 30363TC).
2	Mitään osia ei tarvita	–	Akun käyttöönotto ja lataus (vain mallit 30360TC ja 30363TC).
3	Mitään osia ei tarvita	–	Säädä kaatumissuojajärjestelmä (ROPS).
4	Mitään osia ei tarvita	–	Tarkista rengaspaineet.
5	Mitään osia ei tarvita	–	Painojen asennus.
6	Mitään osia ei tarvita	–	Tarkista hydraulinesteen, moottoriöljyn ja jäähdytysnesteen määrä.
7	Käyttöopas Moottorin käyttöopas Osaluettelo Käyttäjän opetus-DVD Valmistajan tarkistuslomake Moottorin takuu CE-todistus Laatutodistus	1 1 1 1 1 1 1 1	Lue käyttöoppaat ja katso DVD ennen koneen käyttämistä. Käytä jäljelle jääviä osia lisälaitteiden asentamiseen.

1

Vasemman takarenkaan asennus (vain mallit 30360TC ja 30363TC)

Vaiheeseen tarvittavat osat:

1	Rengas
5	Pyöränmutteri

Ohjeet

- Tue koneen vasen takakulma pukeilla.
- Irrota pyöränmutterit pyörien kiinnityspulteista.
- Irrota koppa ja kiinnike pyörän navasta.
- Asenna takapyörä napaan ja kiinnitä se aikaisemmin irrotetuilla pyöränmuttereilla.
- Kiristä pyöränmutterit momenttiin 102–108 Nm.

2

Akun käyttöönotto ja lataus (vain mallit 30360TC ja 30363TC)

Mitään osia ei tarvita

Ohjeet

Täytä akku aluksi vain akkunesteellä (ominaispaino 1,265).

- Irrota akku koneesta.

Tärkeää: Älä lisää akkunestettä akun ollessa koneessa. Roiskunut akkuneste saattaa aiheuttaa syöpymiä.

- Puhdista akun yläosa ja irrota tuuletusaukkojen kannet (Kuva 3).

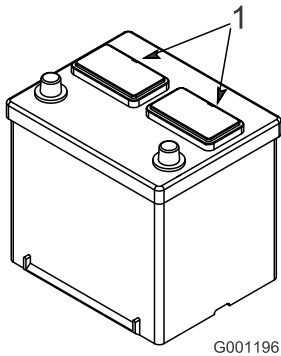

Kuva 3

1. Tuuletusaukkojen kannet

3. Täytä kaikki kennot hitaasti akkunesteellä, kunnes levyjen pinnan yläpuolella on noin 6 mm nestettä (Kuva 4).

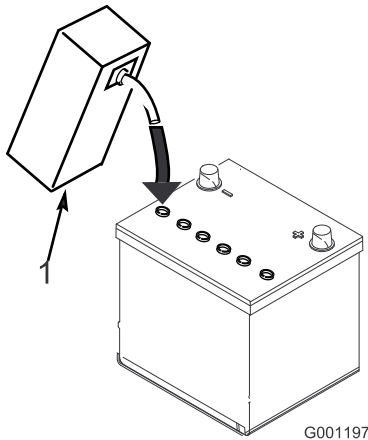

Kuva 4

1. Akkuneste

4. Anna akkunesteen imeytyä levyihin noin 20–30 minuuttia. Täytä tarvittaessa uudestaan niin, että akkunesteen pinta on noin 6 mm täyttöaukon pohjasta (Kuva 4).



Akun latauksen yhteydessä syntyy räjähdysriskiä kaasuja.

Älä tupakoi akun lähetyvillä. Älä päästä kipinöitä tai liekkejä kosketuksiin akun kanssa.

5. Kytke 3 tai 4 A:n akkulaturi akkuliitännöihin. Lataa akkua 3–4 ampeerin virralla, kunnes ominaispaino on 1,250 tai korkeampi, ja lämpötila on vähintään 16 °C ja kaikki kennot muodostavat kaasukuplia.
6. Kun akku on latautunut, irrota laturi virtalähteestä ja akun navoista.

Huomaa: Kun akku on otettu käyttöön, lisää vain tislattua vettä korvaamaan normaali hävikki. Huoltovapaat akut eivät kuitenkaan tarvitse vettä normaaleissa käyttöolosuhteissa.

Vaara

KALIFORNIA

Lakiesityksen 65 mukainen varoitus
Akun liitännät, navat ja niihin liittyvät lisävarusteet sisältävät lyijyä ja lyijy-yhdisteitä, joiden tiedetään aiheuttavan syöpää ja haittaavan lisääntymistä. Pese kädet, kun olet käsitellyt näitä osia.



Akun navat tai metallityökalut voivat aiheuttaa oikosulun koskettaessaan ajoneuvon metalliosia, mistä voi seurata kipinöitä. Kipinät voivat saada akun kaasut räjähtämään ja aiheuttaa siten henkilövahingon.

- Akkua irrotettaessa tai asennettaessa akun napojen ei saa antaa koskettaa ajoneuvon metalliosia.
- Metalliset työkalut voivat aiheuttaa oikosulun akun napojen ja koneen metalliosien välille.

7. Asenna akku koneeseen ja kiinnitä se.

Tärkeää: Akku ei saa liikkua tai heilua työnnettäessä.

8. Kytke ensin pluskaapeli (punainen) akun plusnapaan (+) ja miinuskaapeli (musta) akun miinusnapaan (-). Työnnä kumisuojaus plusnavan päälle mahdollisen oikosulun ehkäisemiseksi.



Akun kaapeleiden virheellinen asennus voi vahingoittaa konetta ja kaapeleita aiheuttaen kipinöitä. Kipinät voivat saada akun kaasut räjähtämään ja aiheuttaa siten henkilövahingon.

- Irrota aina akun miinuskaapeli (musta) ennen pluskaapelin (punainen) irrottamista.
- Kytke aina akun pluskaapeli (punainen) ennen miinuskaapelia (musta).



Jos kaapelit kytketään väärin napoihin, seurauksena voi olla henkilövahinkoja ja/tai sähköjärjestelmän vaurioituminen.

Huomaa: Varmista, että akun kaapelit on reititetty etäälle kaikista terävistä reunoista ja liikkuvista osista.

3

Kaatumissuojausjärjestelmän (ROPS) säätö

Mitään osia ei tarvita

Ohjeet

1. Irrota sokkanaulat ja kaksi tappia turvakaaresta (Kuva 5).

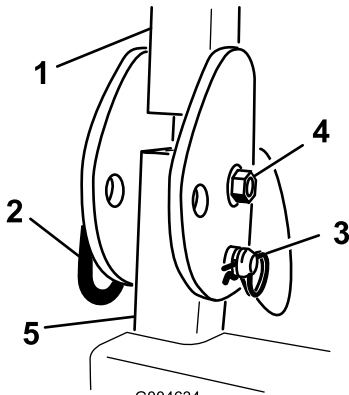

G004634

Kuva 5

Oikea puoli

- | | |
|---------------|---------------|
| 1. Turvakaari | 3. Sokkanaula |
| 2. Tappi | |

2. Nosta turvakaari pystyasentoon ja asenna kaksi tappia ja kiinnitä ne sokkanauloilla (Kuva 5).

Huomaa: Jos turvakaari on laskettava, vapauta tapit työntämällä turvakaarta eteenpäin, irrota tapit, laske turvakaari hitaasti alas ja kiinnitä se tapeilla niin, että konepelti ei vahingoitu.

4

Rengaspaineen tarkistus

Mitään osia ei tarvita

Ohjeet

Renkaat on ylitäytetty kuljetusta varten. Vapauta siksi renkaista hieman ilmaa, jotta paine laskee. Takarenkaiden oikea ilmanpaine on 103 kPa (15 psi) ja kääntöpyörien oikea ilmanpaine on 172 kPa (25 psi).

5

Painojen asennus (vain Euroopan Groundsmaster 7210 -mallit)

Mitään osia ei tarvita

Ohjeet

Jos Groundsmaster 7210 -koneeseen ei ole asennettu lisälaitteita, siihen ei tarvitse lisätä painoja, jotta se täyttäisi CE-standardit. Lisäpainojen hankkiminen ja asentaminen voi kuitenkin olla tarpeen leikkuupöydän koosta ja tyypistä sekä koneeseen asennetuista lisälaitteista riippuen. Seuraavassa on lueteltu kunkin mallin erilaiset lisälaittekokoonpanot ja tarvittavat lisäpainot:

Huomaa: Groundsmaster 7200 -koneeseen ei tarvitse asentaa lisäpainoja missään kokoonpanossa, jotta se vastaisi CE-standardeja.

Lisälaittekokoonpano	Tarvittava lisäpaino 157,5 cm:n Guardian-leikkurissa	Tarvittava lisäpaino 183 cm:n Guardian-leikkurissa	Tarvittava lisäpaino 183 cm:n sivuheittoleikkurissa
Groundsmaster 7210 -ajoyksikkö ilman lisälaitteita	10 kg	0 kg	0 kg
Groundsmaster 7210 -ajoyksikkö ja kova katos	34 kg	9,5 kg	15 kg
Groundsmaster 7210 -ajoyksikkö, kova katos ja ajovalosarja	32 kg	28,5 kg	10 kg
Groundsmaster 7210 -ajoyksikkö, kova katos, ajovalosarja ja pukki	18 kg	17 kg	10 kg
Groundsmaster 7210 -ajoyksikkö, kova katos ja pukki	14 kg	10 kg	10 kg
Groundsmaster 7210 -ajoyksikkö, ajovalosarja ja pukki	0 kg	0 kg	0 kg
Groundsmaster 7210 -ajoyksikkö ja ajovalosarja	11,3 kg	0 kg	0 kg
Groundsmaster 7210 -ajoyksikkö ja pukki	0 kg	0 kg	0 kg

Jos haluat hankkia lisävarusteita ja painoja, ota yhteys valtuutettuun Toro-jälleenmyyjään.

6

Nestemäärien tarkistus

Mitään osia ei tarvita

Ohjeet

1. Tarkista hydraulinesteen määrä ennen moottorin käynnistystä. Katso kohta Hydraulinesteen tarkistus, , sivu ..
2. Tarkista moottorin öljymäärä ennen moottorin käynnistystä ja sen jälkeen. Katso kohta Moottorin öljymäärän tarkistus, , sivu .
3. Tarkista jäähdytysjärjestelmä ennen moottorin käynnistystä; katso Jäähdytysjärjestelmän tarkistus, , sivu

7

Käyttöoppaat ja DVD

Vaiheeseen tarvittavat osat:

1	Käyttöopas
1	Moottorin käyttöopas
1	Osaluettelo
1	Käyttäjän opetus-DVD
1	Valmistajan tarkistuslomake
1	Moottorin takuu
1	CE-todistus
1	Laatutodistus

Ohjeet

1. Lue käyttöoppaat.
2. Katso käyttökoulutus-DVD.

Laitteen yleiskatsaus

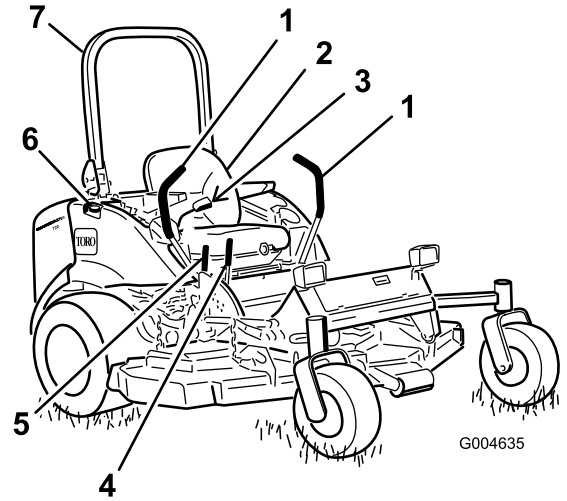

Kuva 6

1. Liikkeenohjausvipu
2. Istuin
3. Turvavyö
4. Seisontajarruvipu
5. Leikkuupöydän nostovipu
6. Polttoainesäiliön korkki (molemmat puolet)
7. Turvakaari

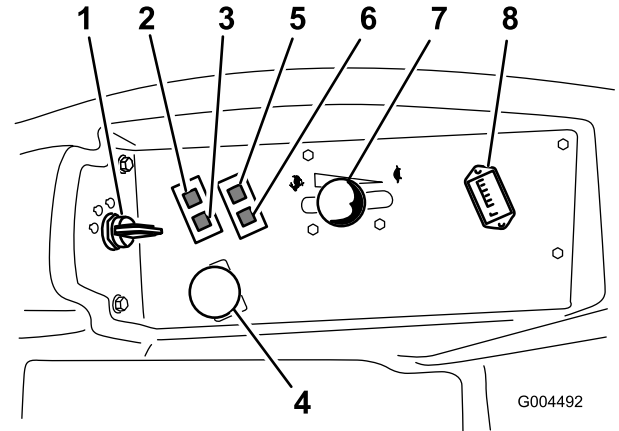

Kuva 7

1. Virtalukko
2. Moottorin jäähdytysnesteen ylikuumentumisen varoitusvalo
3. Hehkutulppien merkkivalo
4. Voimanulosoton (PTO) kytkin
5. Öljypaineen varoitusvalo
6. Latauksen merkkivalo
7. Kaasuvipu
8. Tuntilaskuri

Ohjauslaitteet

Tutustu kaikkiin ohjauslaitteisiin, ennen kuin käynnistät moottorin ja käytät konetta (Kuva 6 ja Kuva 7).

Liikkeenohjausvivut

Liikkeenohjausvivuilla ohjataan sekä koneen liikettä eteen- ja taaksepäin että koneen kääntymistä. Katso Ajaminen eteen ja taakse, , sivu .

Seisontajarruvipu

Aina kun sammutat moottorin, kytke seisontajarru, jotta kone ei pääse liikkumaan vahingossa. Seisontajarru kytketään vetämällä seisontajarruvipua taaksepäin ja ylös (Kuva 8). Seisontajarru vapautetaan työntämällä seisontajarruvipua eteenpäin ja alas.

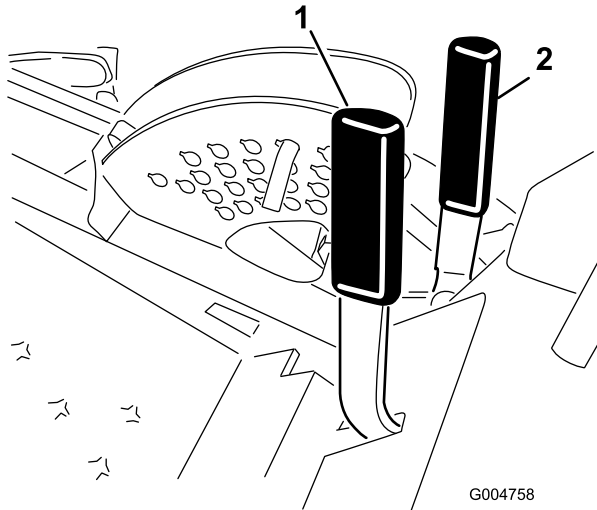

Kuva 8

1. Seisontajarruvipu

2. Leikkuupöydän nostovipu



Älä pysäköi ajoyksikköä rinteeseen.

Leikkuupöydän nostovipu

Leikkuupöydän nostovipu ohjaa hydraulipiiriä, joka nostaa ja laskee leikkuupöytää. Leikkuupöytää nostetaan vetämällä vipua taaksepäin ja leikkuupöytää lasketaan työntämällä vipua eteenpäin.

Tärkeää: Älä pidä vipua enää etu- tai taka-asennossa, kun leikkuupöytä on nostettu tai laskettu kokonaan. Muutoin hydraulijärjestelmä voi vaurioitua.

Virtalukko

Virtalukossa on kolme asentoa: Pois, Päällä/Esilämmitys ja Käynnistys

Kaasuvipu

Kaasuvivulla ohjataan moottorin kierrosnopeutta. Moottorin nopeutta lisätään siirtämällä kaasuvipu eteenpäin nopealle. Moottorin nopeutta lasketaan siirtämällä vipu taaksepäin hitaalle. Kaasuvivulla säädetään terien nopeutta ja ohjataan yhdessä liikkeenohjausvipujen kanssa laitteen ajonopeutta. Käytä konetta kaasuvipu Nopea-asennossa, kun leikkaat ruohoa.

Voimanulosoton (PTO) kytkin

Voimanulosoton kytkin käynnistää ja pysäyttää leikkuuterät.

Tuntilaskuri

Tuntilaskuri mittaa, kuinka kauan moottori on ollut käynnissä kaiken kaikkiaan. Se toimii virta-avaimen ollessa Ajo-asennossa. Määritä mitatun ajan avulla, milloin määräaikaishuollot tulee suorittaa.

Hehkutulppien merkkivalo (oranssi)

Hehkutulppien merkkivalo syttyy, kun virta-avain käännetään Päällä-asentoon. Se palaa kuuden sekunnin ajan. Kun valo sammuu, moottori voidaan käynnistää.

Moottorin jäähdytysnesteen ylikuumentumisen varoitusvalo

Tämä varoitusvalo syttyy ja leikkuuterät pysähtyvät, jos moottorin jäähdytysnesteen lämpötila nousee liian korkeaksi. Jos konetta ei pysäytetä ja jäähdytysnesteen lämpötila nousee vielä 10 °C, moottori sammuu.

Tärkeää: Jos leikkuupöytä pysähtyy ja lämpötilan varoitusvalo palaa, paina voimanulosoton nuppi alas, aja turvalliselle tasaiselle alueelle, siirrä kaasuvipu Hidas-asentoon, lukitse liikkeenohjausvivut vapaalle ja kytke seisontajarru. Anna moottorin käydä joutokäyntiä useiden minuuttien ajan, kunnes se on jäähtynyt riittävästi. Sammuta moottori ja tarkista jäähdytysjärjestelmä; katso Jäähdytysjärjestelmän tarkistus, , sivu .

Latauksen merkkivalo

Syttyy, kun järjestelmän latauspiiriin tulee toimintahäiriö.

Öljypaineen varoitusvalo

Öljypaineen varoitusvalo palaa, jos moottorin öljypaine laskee turvallisen tason alapuolelle. Jos öljypaine laskee liian alas, sammuta moottori ja selvitä syy. Korjaa vika ennen moottorin käynnistämistä uudelleen.

Polttoainemittari

Polttoainemittarista (Kuva 9) näkyy, paljonko säiliöissä on jäljellä polttoainetta.

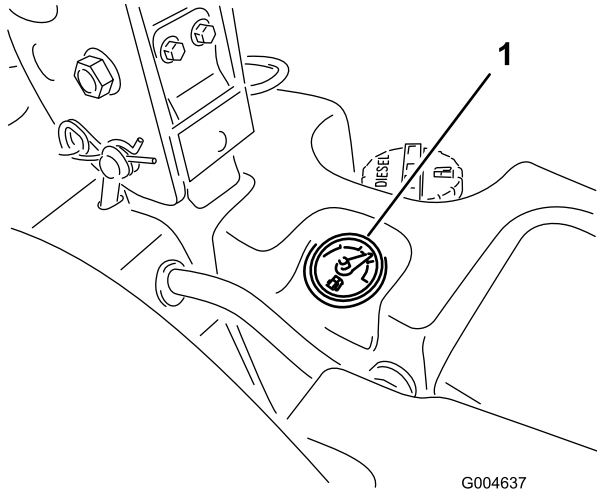

Kuva 9

1. Polttoainemittari

Tekniset tiedot

Huomaa: Ominaisuuksia ja rakennetta voidaan muuttaa ilmoittamatta.

Pituus	246,4 cm
Leveys (takapyörät)	144,8 cm
Korkeus (turvakaari ylhäällä)	183 cm
Korkeus (turvakaari alhaalla)	121,9 cm
Paino, mallit 30360, 30360TE, 30360TC, 30363, 30363TE ja 30363TC	1007 kg
Paino, mallit 30361 ja 30364	996 kg
Paino, mallit 30362 ja 30365	971,4 kg

Lisälaitteet ja -varusteet

Laitteeseen on saatavana valikoima Toron hyväksymiä lisälaitteita ja -varusteita, joiden avulla voidaan parantaa ja laajentaa sen ominaisuuksia. Ota yhteys: Valtuutettu Toro-jälleenmyyjä tai jakelija. Voit myös mennä osoitteeseen www.Toro.com, josta löytyy luettelo kaikista hyväksytyistä lisälaitteista ja -varusteista.

Käyttö

Huomaa: Koneen vasen ja oikea puoli määritellään normaalista käyttöasennosta käsin.



Tämä kone tuottaa 85 dB(A):n ylittävän äänitason käyttäjän korvan korkeudelle ja voi aiheuttaa kuulovamman pitkäaikaisessa käytössä.

Käytä kuulosuojaimia käyttäessäsi konetta.

Polttoaineen lisäys

Moottorissa käytetään puhdasta, tuoretta dieselpolttoainetta, jonka oktaaniluku on vähintään 40. Jotta polttoaine olisi tuoretta, osta sitä vain 30 päivän tarpeeseen.

Polttoainesäiliöiden yhteistilavuus: 43,5 l

Käytä kesälaatuista dieselpolttoainetta (Nro 2-D) yli -7 °C:n lämpötiloissa ja talvilaatuista dieselpolttoainetta (Nro 1-D tai Nro 1-D/2-D-seosta) alle -7 °C:n lämpötiloissa. Talvilaatuisten dieselpolttoaineen leimahdus- ja jäähmepisteet ovat alhaisempia, joten sen käyttö helpottaa moottorin käynnistystä ja vähentää polttoaineen kemiallista erottumista (vahamaisuus, joka saattaa tukkia suodattimet) alhaisissa lämpötiloissa.

Kesälaatuisten dieselpolttoaineen käyttö yli -7 °C:n lämpötiloissa auttaa pidentämään pumpun osien käyttöikä.

Tärkeää: Dieselpolttoaineen sijasta ei saa käyttää paloöljyä tai bensiiniä. Väärän polttoaineen käyttö rikkoo moottorin.



Polttoaine on haitallista tai tappavaa nieltynä. Pitkäaikainen altistuminen höyryille voi aiheuttaa vakavan tapaturman ja sairauksia.

- Vältä höyryjen hengittämistä.
- Pidä kasvot etäällä jakelupistoolista ja polttoainesäiliöstä tai lisäaineaukosta.
- Älä päästä polttoainetta silmiin tai iholle.



Tietyissä oloissa polttoaine on hyvin tulenarkaa ja räjähdysherkkää. Polttoaineen aiheuttama tulipalo tai räjähdys voi aiheuttaa palovammoja ja omaisuusvahinkoja.

- Täytä polttoainesäiliö ulkona avoimessa tilassa, kun moottori on jäähtynyt. Pyyhi läikkynyt polttoaine pois.
- Älä täytä polttoainesäiliötä suljetussa perävaunussa.
- Älä tupakoi polttoainetta käsitellessäsi ja pysy kaukana avotulesta tai paikoista, joissa kipinä voi sytyttää polttoainehöyryt.
- Polttoainetta tulee säilyttää hyväksytyssä polttoaineastiassa, joka tulee pitää poissa lasten ulottuvilta. Älä osta polttoainetta enempää kuin 30 päivän tarpeeseen.
- Käytä vain, kun pakokaasujärjestelmä on kokonaisuudessaan paikallaan ja toimii oikein.



Tietyissä olosuhteissa polttoainesäiliön täytön aikana saattaa purkautua staattista sähköä, joka voi sytyttää polttoainehöyryt. Polttoaineen aiheuttama tulipalo tai räjähdys voi aiheuttaa palovammoja ja omaisuusvahinkoja.

- Aseta polttoaineastiat aina maahan ja pois ajoneuvon läheltä ennen polttoaineen lisäämistä.
- Polttoaineastioita ei saa täyttää ajoneuvon sisällä tai kuorma-auton tai perävaunun lavalla, sillä sisämatot tai muoviset lavan päällysteet saattavat eristää astian ja hidastaa staattisen sähkön purkautumista.
- Poista laite kuorma-autosta tai perävaunusta ja tankkaa laite, kun sen pyörillä on kosketus maahan, mikäli tämä on käytännössä mahdollista.
- Jos se ei ole mahdollista, tankkaa tällainen laite kannettavasta astiasta kuorma-auton tai perävaunun lavalla mieluummin kuin polttoaineen jakelupistoolilla.
- Jos polttoaineen jakelupistoolia on käytettävä, pidä pistoolia polttoainesäiliön reunaa tai astian aukkoa vasten koko tankkaamisen ajan.

Polttoainesäiliön täyttö

1. Pysäköi kone tasaiselle alustalle.

Tärkeää: Polttoainesäiliöt ovat yhteydessä toisiinsa, mutta polttoaine ei siirry nopeasti säiliöstä toiseen. On tärkeää, että ajoneuvo on pysäköity tasaiselle alustalle täytön ajaksi. Jos ajoneuvo pysäköidään rinteeseen, säiliöt voivat täyttyä liikaa.

2. Sammuta moottori ja kytke seisontajarru.
3. Puhdista polttoainesäiliön korkkien ympäristö ja irrota korkki.

Tärkeää: Älä avaa polttoainesäiliöitä ajoneuvon ollessa pysäköitynä rinteeseen. Polttoaine voi valua ulos.

4. Lisää polttoainetta molempiin polttoainesäiliöihin, kunnes pinta on täyttökaulan alareunan tasalla (Kuva 10). Älä täytä polttoainesäiliöitä liikaa.

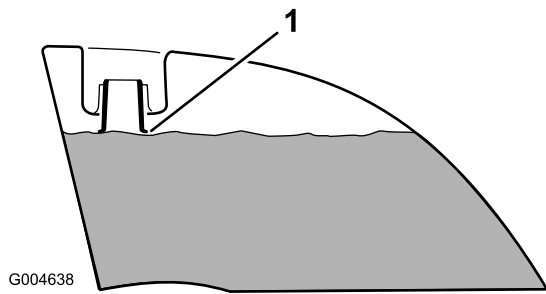

Kuva 10

1. Täyttökaulan alareuna

5. Asenna polttoainesäiliöiden korkit huolellisesti paikalleen. Pyyhi läikkynyt polttoaine pois.

Huomaa: Täytä polttoainesäiliöt aina käytön jälkeen, jos mahdollista. Tämä estää kosteutta tiivistymästä polttoainesäiliön sisälle.

Moottorin öljymäärän tarkistus

Tarkista moottorin kampikammion öljymäärä ennen moottorin käynnistämistä ja koneen käyttämistä. Katso kohta Moottorin öljymäärän tarkistus, , sivu .

Jäähdytysjärjestelmän tarkistus

Ennen kuin käynnistät moottorin ja käytät konetta, tarkista jäähdytysjärjestelmä. Katso kohta Jäähdytysjärjestelmän tarkistus, , sivu .

Hydraulijärjestelmän tarkistus

Ennen kuin käynnistät moottorin ja käytät konetta, tarkista hydraulijärjestelmä. Katso kohta Hydraulijärjestelmän tarkistus, , sivu .

Kaatumissuojausjärjestelmän (ROPS) käyttö



Kaatumisesta aiheutuvan loukkaantumisen tai kuoleman välttämiseksi turvakaari on pidettävä nostettuna lukitussa asennossa ja turvavyötä on käytettävä.

Varmista, että istuimen takaosa on kiinnitetty istuimen salvalla.



Kaatumissuojausta ei ole, kun turvakaari on alhaalla.

- Laske turvakaari vain silloin, kun se on aivan välttämätöntä.
- Älä käytä turvavyötä, kun turvakaari on alhaalla.
- Aja hitaasti ja varovasti.
- Nosta turvakaari ylös heti, kun tilaa on riittävästi.
- Tarkista vapaa alikulkukorkeus (esim. puiden oksat, porttikäytävät, sähkölinjat) ennen kuin ajat mahdollisen esteen alitse. Varo osumasta esteeseen.

Tärkeää: Laske turvakaari vain silloin, kun se on aivan välttämätöntä.

1. Kun haluat laskea turvakaaren, irrota sokat, työnnä turvakaari eteenpäin jousia vasten ja irrota kaksi tappia (Kuva 11).

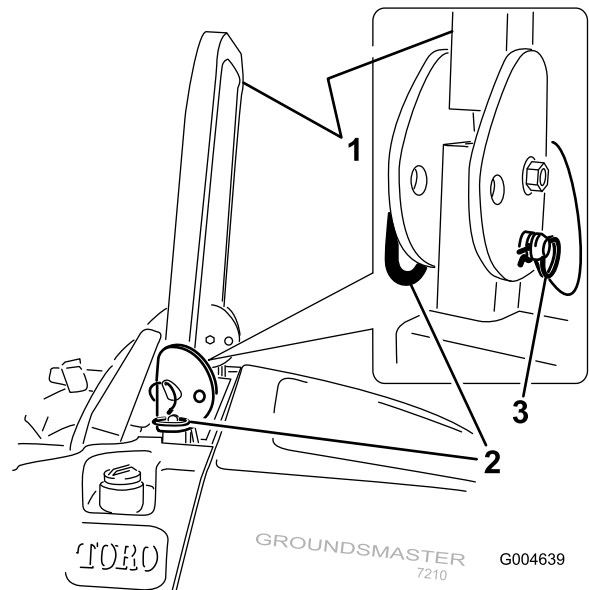

Kuva 11

- | | |
|---------------|----------|
| 1. Turvakaari | 3. Tappi |
| 2. Nostettuna | 4. Sokka |

2. Laske turvakaari ala-asentoon (Kuva 12).

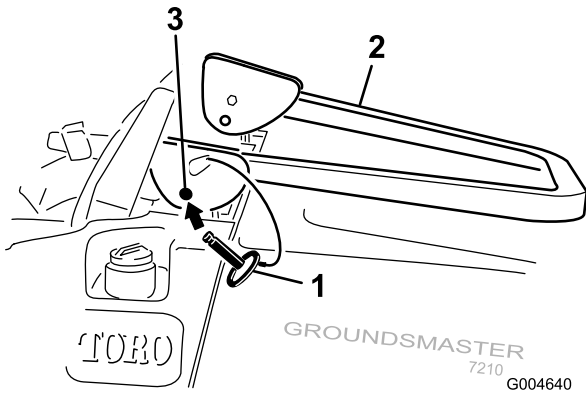

Kuva 12

3. Asenna kaksi tappia ja kiinnitä ne sokkanauloilla (Kuva 11).

Tärkeää: Varmista, että istuimen takaosa on kiinnitetty istuimen salvalla.

4. Kun haluat nostaa turvakaaren, irrota sokkanaulat ja kaksi tappia (Kuva 11).
5. Nosta turvakaari pystyasentoon ja asenna kaksi tappia ja kiinnitä ne sokkanauloilla (Kuva 11).

Tärkeää: Turvavyötä on käytettävä aina, kun turvakaari on nostettuna ja lukitussa asennossa. Älä käytä turvavyötä, kun turvakaari on ala-asennossa.

Muista aina turvallisuus

Lue kaikki turvallisuusohjeet ja perehdy merkintöihin. Nämä tiedot auttavat suojaamaan sinua ja sivullisia loukkaantumiselta.



Käyttö märällä ruoholla tai jyrkillä rinteillä saattaa aiheuttaa luisumista ja koneen hallinnan menetyksen.

Renkaiden lipeäminen reunojen yli saattaa kaataa koneen, mistä voi olla seurauksena vakava loukkaantuminen tai kuolema.

Kaatumissuojausta ei ole, kun turvakaari on alhaalla.

Pidä turvakaari nostettuna lukitussa asennossa ja käytä turvavyötä.

Lue kaatumissuojausohjeet ja -varoitukset ja noudata niitä.

Noudata seuraavia ohjeita hallinnan säilyttämiseksi ja kaatumisen ehkäisemiseksi.

- Älä käytä pudotusten tai veden lähellä.
- Vähennä rinteissä nopeutta ja ole äärimmäisen varovainen.
- Älä muuta nopeutta tai suuntaa äkillisesti.

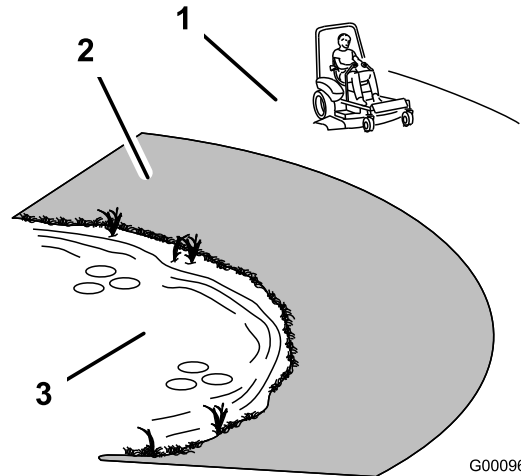

G000963

Kuva 13

1. Turvallinen alue
2. Käytä pudotusten tai veden lähetyvillä työnnettävää ruohonleikkuria ja/tai käsikäyttöistä trimmeriä.
3. Vesi



Tämä kone tuottaa 85 dB(A):n ylittävän äänitason käyttäjän korvan korkeudelle ja voi aiheuttaa kuulovamman pitkäaikaisessa käytössä.

Käytä kuulosuojaimia käyttäessäsi konetta.

Suosittellemme, että koneen käytön aikana käytetään suojalaseja, kuulonsuojaimia sekä jalkoja ja päätä suojaavia varusteita.

Seisontajarrun käyttö

Kytke seisontajarru aina, kun pysäytät koneen tai jätät sen ilman valvontaa.

Seisontajarrun kytkentä

1. Lukitse liikkeenohjausvivut (Kuva 18) vapaalle.
2. Kytke seisontajarru vetämällä vipua ylös ja taaksepäin (Kuva 14). Seisontajarrun tulee pysyä tukevasti kytkettynä.

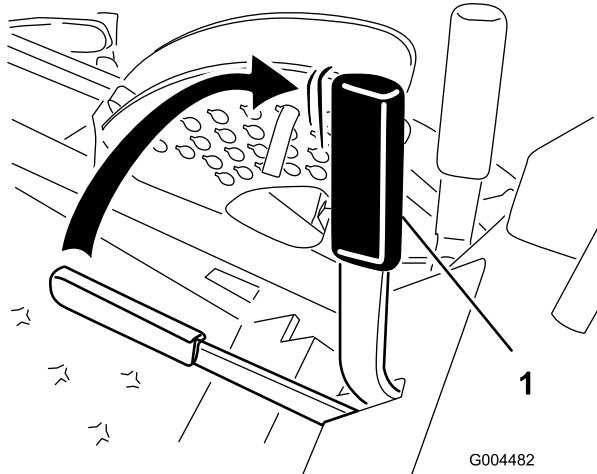

Kuva 14



Seisontajarru ei välttämättä pidä konetta paikallaan rinteessä, mistä voi aiheutua henkilö- tai omaisuusvahinkoja.

Pysäköi kone rinteeseen vain, jos pyörät voidaan kiilata tai pukita.

Seisontajarrun vapautus

Vapauta seisontajarru työntämällä vipua eteenpäin ja alas (Kuva 14).

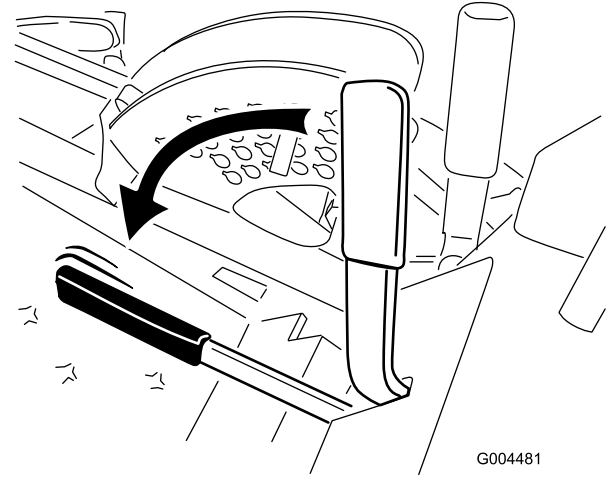

Kuva 15

Moottorin käynnistys ja sammutus

Moottorin käynnistys

1. Nosta turvakaari ylös ja lukitse se paikoilleen. Istu istuimelle ja kiinnitä turvavyö.
2. Varmista, että liikkeenohjausvivut on lukittu vapaalle.
3. Kytke seisontajarru. Katso kohta Seisontajarrun kytkentä.
4. Siirrä voimanulosoton (PTO) kytkin Pois-asentoon (Kuva 16).

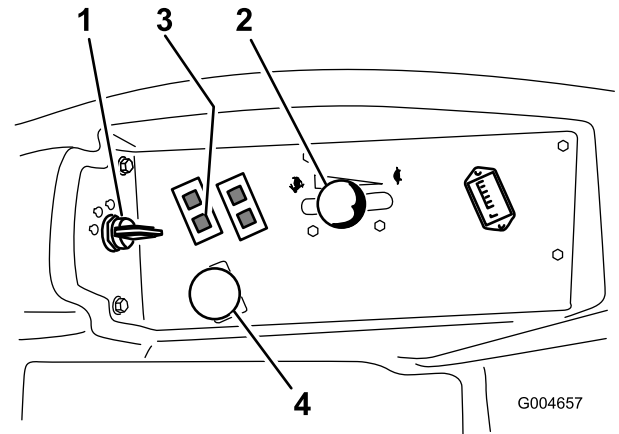

Kuva 16

- | | |
|---------------|--------------------------------|
| 1. Virtalukko | 3. Hehkutulppien merkkivalo |
| 2. Kaasuvipu | 4. Voimanulosoton kytkin (PTO) |

5. Siirrä kaasuvipu Nopea- ja Hidas-asentojen puoliväliin (Kuva 16).
6. Käännä virta-avain myötäpäivään Ajo-asentoon (Kuva 17).

Hehkutulpan merkkivalo palaa kuuden sekunnin ajan.

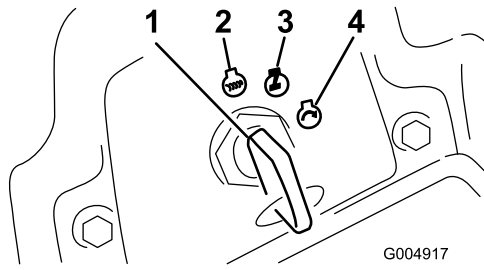

Kuva 17

- | | |
|---------------|--------------------|
| 1. Virtalukko | 3. Ajo/hehkutulppa |
| 2. Pois | 4. Käynnistys |

7. Kun hehkutulpan merkkivalo sammuu, käännä avain Käynnistys-asentoon. Kun moottori käynnistyy, vapauta avain.

Tärkeää: Suorita käynnistysvaiheita korkeintaan 15 sekunnin ajan minuutissa, jotta käynnistysmoottori ei ylikuumentu.

Huomaa: Käynnistystä voidaan joutua yrittämään useampia kertoja, kun moottori käynnistetään ensimmäistä kertaa sen jälkeen, kun polttoainejärjestelmä on tyhjennetty kokonaan.

8. Jätä kaasun Hidas- ja Nopea-asentojen puoliväliin, kunnes moottori ja hydraulijärjestelmä ovat lämmenneet.

Tärkeää: Kun moottori käynnistetään ensimmäisen kerran, moottoriöljyn vaihdon jälkeen tai moottorin, vaihteiston tai napamoottorin huollon jälkeen, aja koneella kaasuvipu Hidas-asennossa eteen- ja taaksepäin 1–2 minuutin ajan. Varmista kaikkien osien moitteeton toiminta käyttämällä myös nostovipua ja voimanulosoton vipua. Sammuta moottori, tarkista nesteiden määrät ja tarkista, onko öljyvuotoja, irtonaisia osia tai muita näkyviä vikoja.



Sammuta moottori ja odota, että kaikki liikkuvat osat ovat pysähtyneet ennen kuin tarkastat koneen öljyvuotojen, irtonaisten osien tai muiden vikojen varalta.

Moottorin sammutus

1. Vapauta voimanulosotto, lukitse liikkeenohjausvivut vapaalle, kytke seisontajarru ja siirrä kaasuvipu Hidas-asentoon.

2. Anna moottorin käydä joutokäyntiä 60 sekunnin ajan.
3. Käännä virta-avain Pois-asentoon (Kuva 17). Odota, että kaikki liikkuvat osat ovat pysähtyneet, ennen kuin poistut käyttäjän paikalta.
4. Irrota avain ennen koneen kuljetusta tai varastoimista.

Tärkeää: Irrota avain, sillä polttoainepumppu tai lisävarusteet saattavat käydä ja kuluttaa akkua.



Lapset ja sivulliset voivat loukkaantua, jos he siirtävät tai yrittää käyttää konetta sen ollessa ilman valvontaa.

Muista irrottaa virta-avain ja kytkeä seisontajarru aina, kun jätät koneen ilman valvontaa, vaikka vain muutamaksi minuutiksi.

Koneella ajo

Kaasuvivulla säädetään moottorin pyörintänopeutta (1/min). Aseta kaasuvipu Nopea-asentoon, jolloin suorituskyky on parhaimmillaan. Leikkaa ruoho aina kaasun ollessa Nopea-asennossa.



Kone voi kääntyä hyvin nopeasti. Käyttäjä voi menettää koneen hallinnan ja aiheuttaa henkilö- tai omaisuusvahinkoja.

- Ole varovainen kääntyessäsi.
- Hidasta konetta ennen jyrkkiä käännöksiä.

1. Vapauta seisontajarru. Katso kohta Seisontajarrun vapautus, , sivu .

Huomaa: Moottori sammuu, jos ajovipuja siirretään seisontajarrun ollessa kytkettynä.

2. Siirrä liikkeenohjausvivut keskelle, lukitsemattomaan asentoon.
3. Koneella ajetaan seuraavasti:
- Kun haluat ajaa suoraan eteenpäin, työnnä liikkeenohjausvipuja hitaasti eteenpäin (Kuva 18).
 - Kun haluat ajaa suoraan taaksepäin, vedä liikkeenohjausvipuja hitaasti taaksepäin (Kuva 18).

- Kun haluat kääntyä, hidasta vauhtia vetämällä molempia vipuja taaksepäin ja työnnä sitten kääntymissuunnan suhteen päinvastaisella puolella olevaa vipua eteenpäin (Kuva 18.)
- Jos haluat pysähtyä, vedä liikkeenohjausvivut vapaalle.

Huomaa: Mitä enemmän ajovipuja siirretään, sitä nopeampaa kone liikkuu kyseiseen suuntaan.

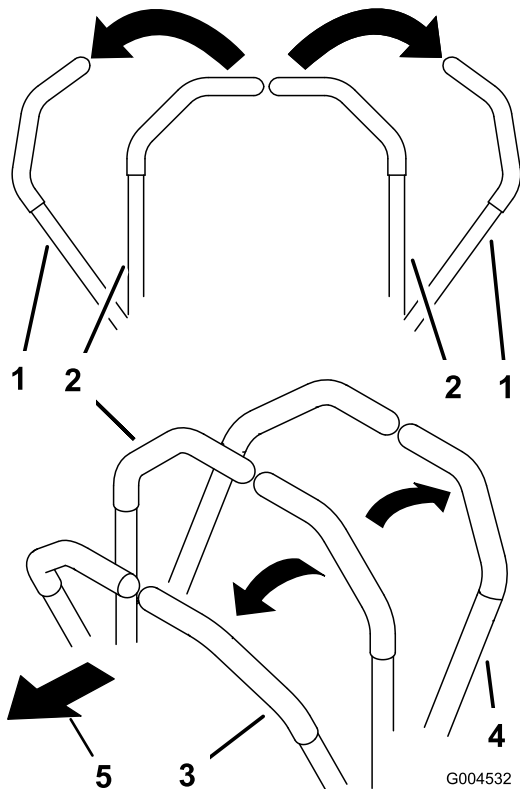

Kuva 18

- | | |
|--|---------------|
| 1. Liikkeenohjausvipu – lukittu vapaalle | 3. Eteenpäin |
| 2. Lukitsematon keskiasento | 4. Taaksepäin |

Koneen pysäytys

Kun haluat pysäyttää koneen, siirrä ajovivut vapaalle ja lukitse ne, vapauta voimanulosotto, siirrä kaasuvipu Hidas-asentoon ja sammuta moottori.

Kytke seisontajarru, jos poistut koneen luota. Katso kohta Seisontajarrun kytkentä, sivu . Muista irrottaa virta-avain virtalukosta.

!

Lapset ja sivulliset voivat loukkaantua, jos he yrittävät siirtää tai käyttää konetta sen ollessa ilman valvontaa.

Muista irrottaa virta-avain ja kytkeä seisontajarru aina, kun jätät koneen ilman valvontaa, vaikka vain muutamaksi minuutiksi.

Leikkurin käyttö

Leikkurilavan nosto ja lasku

Leikkuupöydän nostovivulla nostetaan ja lasketaan leikkuupöytää (Kuva 19). Moottorin on oltava käynnissä, jotta vipua voidaan käyttää.

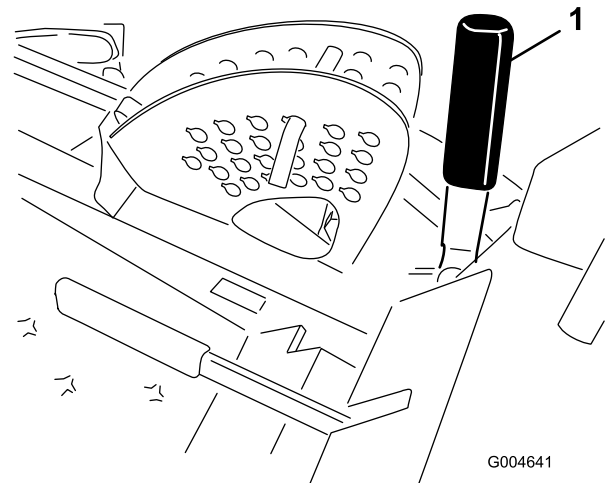

Kuva 19

1. Leikkuupöydän nostovipu

- Laske leikkuupöytä työntämällä vipua eteenpäin.
- Nosta leikkuupöytä vetämällä vipua taaksepäin.

Tärkeää: Älä pidä vipua enää etu- tai taka-asennossa, kun leikkuupöytä on nostettu tai laskettu kokonaan. Muutoin hydraulijärjestelmä voi vaurioitua.

Huomaa: Lukitse leikkuupöytä yläasentoon nostamalla lava 15 cm:n kohdan ohi, irrottamalla leikkuukorkeuden pysäytystappi (katso Leikkuukorkeuden säätö) ja asettamalla tappi 15 cm:n leikkuukorkeusasentoon (Kuva 21).

Voimanulosoton (PTO) kytkeminen

Voimanulosoton kytkin käynnistää ja pysäyttää leikkuuterät ja eräät voimanottoa käyttävät lisälaitteet.

1. Jos moottori on kylmä, anna moottorin lämmetä 5–10 minuuttia ennen voimanulosoton kytkemistä.
2. Istu istuimella, vapauta ajovivut ja aseta ne vapaalle.
3. Kytke voimanulosotto vetämällä voimanulosoton kytkintä ylös (Kuva 20).

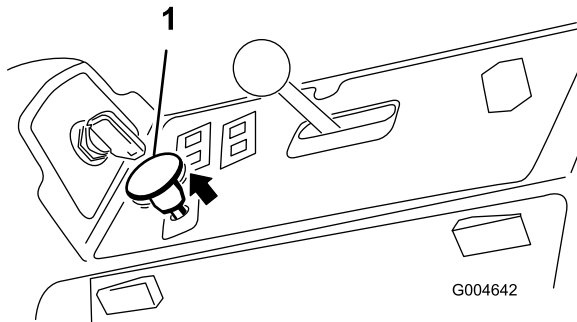

Kuva 20

1. Voimanulosoton kytkin

Voimanulosoton (PTO) vapautus

Vapauta voimanulosotto työntämällä voimanulosoton kytkin Pois-asentoon.

Leikkuukorkeuden säätö

Leikkuukorkeudeksi voidaan säätää 2,5–15,8 cm (6 mm:n välein) siirtämällä pidätystappia eri reikiin.

1. Vedä leikkuupöydän nostovivusta moottorin ollessa käynnissä, kunnes leikkuupöytä on kokonaan ylhäällä, ja **vapauta vipu heti** (Kuva 21).
2. Säädä kääntämällä pidätystappia, kunnes sitä vastaava putkisokka osuu leikkuukorkeuden kannattimen aukkoihin, ja irrota se (Kuva 21).
3. Valitse leikkuukorkeuden kannattimesta haluttua leikkuukorkeutta vastaava reikä, työnnä tappi reikään ja lukitse se paikalleen kääntämällä sitä alas (Kuva 21).

Huomaa: Reikiä on neljässä rivissä (Kuva 21). Ylin rivi vastaa tapin yläpuolelle merkittyä leikkuukorkeutta. Toinen rivi alaspäin vastaa merkittyä leikkuukorkeutta plus 6 mm. Kolmas rivi alaspäin vastaa merkittyä leikkuukorkeutta plus 12 mm. Alin rivi vastaa merkittyä leikkuukorkeutta plus 18 mm. 15,8 cm:n asentoa varten on vain yksi reikä toisella rivillä. Tämä ei lisää 6 mm:iä 15,8 cm:n asentoon.

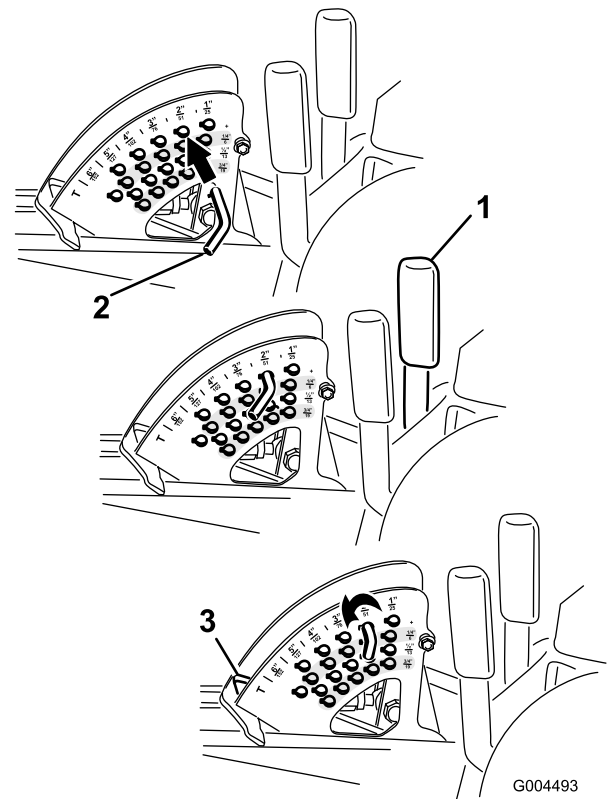

Kuva 21

1. Leikkuupöydän nostovipu
2. Pidätystappi
3. Leikkuukorkeuden pysäytin

4. Säädä nurmisuojarullia ja jalaksia tarvittaessa.

Jalaksien säätö

Asenna jalakset alempaan asentoon, kun leikkuukorkeus on suurempi kuin 64 mm, ja ylempään asentoon, kun leikkuukorkeus on pienempi kuin 64 mm.

Huomaa: Guardian®-leikkureissa jalakset voidaan kääntää ympäri leikkurin toiselle puolelle, kun ne ovat kuluneet. Näin jalaksia voidaan käyttää pitempään ennen kuin ne on tarpeen vaihtaa.

1. Vapauta voimanulosotto, lukitse liikkeenohjausvivut vapaalle ja kytke seisontajarru.
2. Siirrä kaasuvipu Hidas-asentoon, sammuta moottori, irrota avain ja odota, että kaikki liikkuvat osat pysähtyvät ennen kuin poistut käyttäjän paikalta.
3. Avaa kunkin jalaksen edessä oleva ruuvi (Guardian-leikkuupöydissä kaksi jalasta ja sivuheittopöydissä yksi jalas).

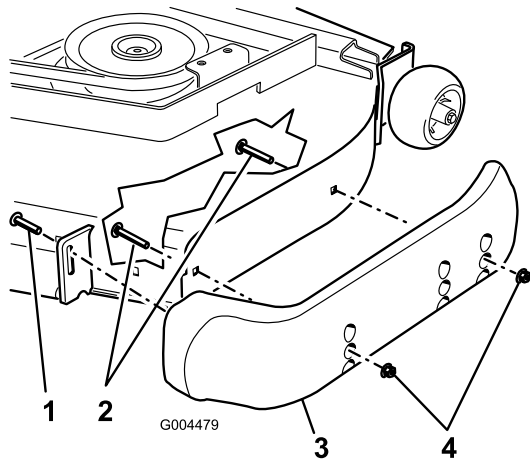

Kuva 22

- | | |
|----------------------|------------|
| 1. Ruuvi | 3. Jalas |
| 2. Laippakantapultti | 4. Mutteri |

4. Irrota kustakin jalaksesta laippakantapultit ja mutterit.
5. Siirrä kukin jalas haluttuun asentoon ja kiinnitä laippakantapulteilla ja muttereilla.

Huomaa: Säädä jalaksia vain ylimmäisten tai keskimmäisten reikien avulla. Alimmaisista reikiä käytetään käännettäessä Guardian-leikkuupöydän puolta, jolloin niistä tulee ylimmät reiät leikkuupöydän toisella puolella.

6. Kiristä kunkin jalaksen edessä oleva ruuvi momenttiin 9–11 N m.

Takanurmisojarullien säätö

Kun säädät leikkuukorkeutta, säädä samalla takanurmisojarullien korkeus.

1. Vapauta voimanulosotto, lukitse liikkeenohjausvivut vapaalle ja kytke seisontajarru.
2. Siirrä kaasuvipu Hidas-asentoon, sammuta moottori, irrota avain ja odota, että kaikki liikkuvat osat pysähtyvät ennen kuin poistut käyttäjän paikalta.
3. Säädä rullia leikkuukorkeuden säädön jälkeen irrottamalla laippamutteri, holkki, välikappale ja pultti (Kuva 23).

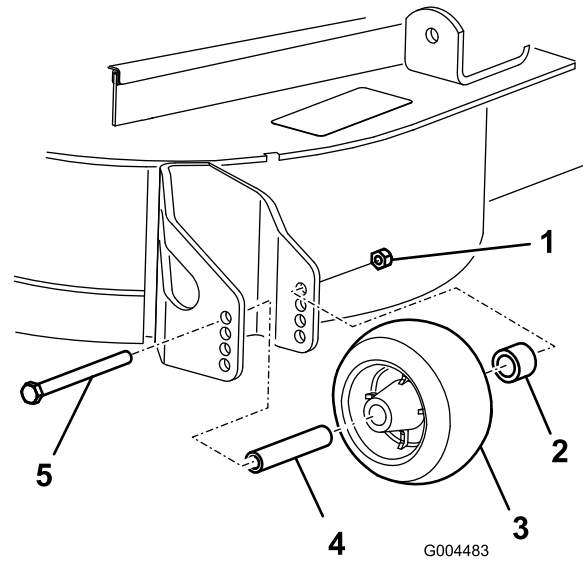

Kuva 23

- | | |
|-------------------|----------------|
| 1. Laippamutteri | 4. Välikappale |
| 2. Holkki | 5. Pultti |
| 3. Nurmisojarulla | |

4. Valitse reikä, jossa nurmisojarulla on lähimpänä vastaavaa haluttua leikkuukorkeutta (Kuva 24).

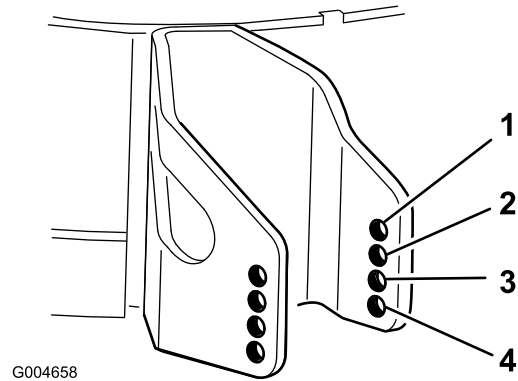

Kuva 24

- | | |
|----------|----------------------|
| 1. 38 mm | 3. 63 mm |
| 2. 51 mm | 4. 76 mm tai enemmän |

5. Asenna laippamutteri, holkki, välikappale ja pultti. Kiristä momenttiin 54–61 N m (Kuva 23).

Rullien säätö

Asenna rullat alempaan asentoon, kun leikkuukorkeus on suurempi kuin 64 mm, ja ylempään asentoon, kun leikkuukorkeus on pienempi kuin 64 mm.

1. Vapauta voimanulosotto (PTO), lukitse liikkeenohjausvivut vapaalle ja kytke seisontajarru.
2. Siirrä kaasuvipu Hidas-asentoon, sammuta moottori, irrota avain ja odota, että kaikki liikkuvat osat pysähtyvät ennen kuin poistut käyttäjän paikalta.
3. Nosta koneen etuosa ja tue se pukeilla.

4. Irrota kiinnittimet, joilla rullat on kiinnitetty leikkuupöytään, ja siirrä rullia tarpeen mukaan ylös- tai alaspäin. Katso Kuva 25–Kuva 29 leikkuupöydän tyypistä riippuen.

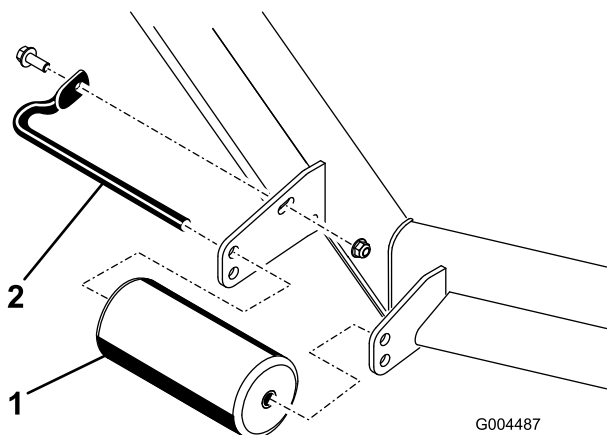

Kuva 25

Kaikki leikkuupöydät

1. Eturulla 2. Rulla-akseli

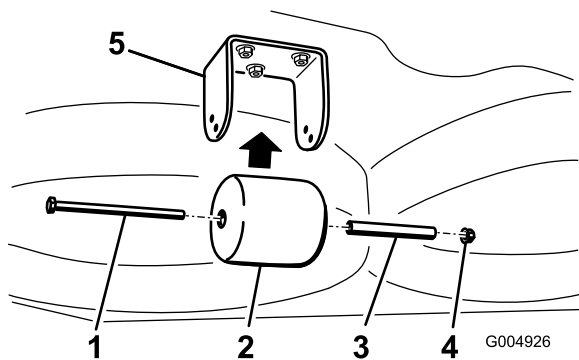

Kuva 26

Vain Guardian-leikkuupöydät

1. Pultti 4. Mutteri
2. Leikkuupöydän 5. Kannatin
alapuolinen takarulla
3. Välikappale

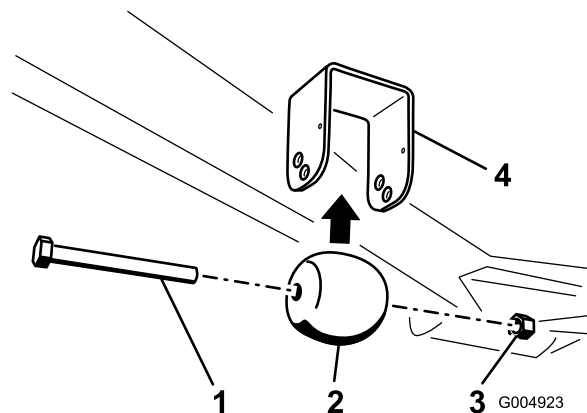

Kuva 27

Vain Guardian-leikkuupöydät

1. Pultti 3. Mutteri
2. Leikkuupöydän 4. Kannatin
alapuolinen eturulla

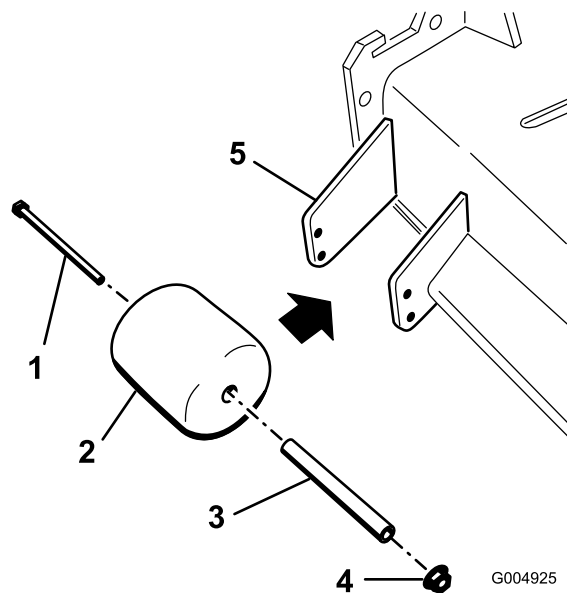

Kuva 28

Vain sivulle poistavat leikkuupöydät

1. Pultti 4. Mutteri
2. Suppilon sivurulla 5. Kannatin
3. Välikappale

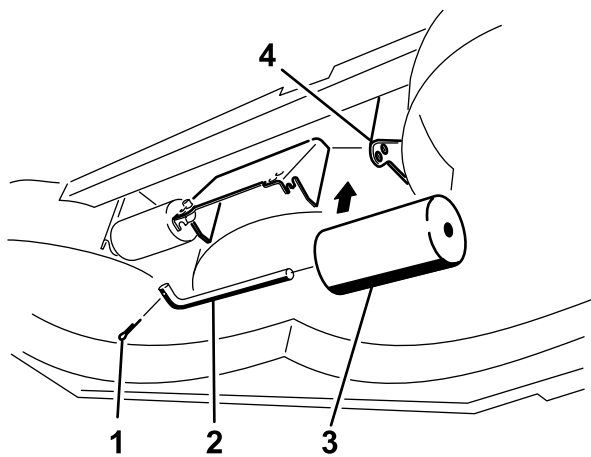

G004924

Kuva 29

Vain sivulle poistavat leikkuupöydät

- | | |
|-----------------|--|
| 1. Pulltti | 3. Leikkuupöydän alapuolinen rulla (2) |
| 2. Rulla-akseli | 4. Kannatin |

5. Asenna kiinnittimet kuvan mukaisesti.

Turvajärjestelmä



Jos turvakytkimet ovat irronneet tai vaurioituneet, laite saattaa toimia odottamattomalla tavalla ja aiheuttaa henkilövahinkoja.

- Älä kajoa turvakytkeihin.
- Tarkista turvakytkimien toimivuus päivittäin ja vaihda mahdolliset vaurioituneet kytkimet ennen koneen käyttämistä.

Tietoa turvajärjestelmästä

Turvajärjestelmä huolehtii siitä, että moottori käynnistyy vain, kun

- istut käyttäjän paikalla tai seisontajarru on kytkettynä
- voimanulosotto (PTO) on vapautettuna
- liikkeenohjausvivut on lukittu vapaalle.
- moottorin lämpötila on suurinta käyttölämpötilaa alhaisempi.

Turvajärjestelmä myös sammuttaa moottorin, jos ajovivut siirretään lukitusta asennosta seisontajarrun ollessa kytkettynä. Jos nousest käyttäjän istuimelta voimanulosoton ollessa kytkettynä, moottori sammuu yhden sekunnin viiveen jälkeen.

Turvajärjestelmän testaus

Huoltoväli: Aina ennen käyttöä tai päivittäin

Tarkista turvajärjestelmän toimivuus aina ennen koneen käyttöä. Jos turvajärjestelmä ei toimi alla kuvatulla tavalla, se on välittömästi korjautettava valtuutetussa huoltoliikkeessä.

1. Istu istuimella, kytke seisontajarru ja kytke voimanulosotto (PTO). Yritä käynnistää moottori. Moottori ei saa käynnistyä.
2. Istu istuimella, kytke seisontajarru ja vapauta voimanulosotto (PTO). Siirrä jompaa kumpaa liikkeenohjausvipua (pois vapaalle lukitusta asennosta). Yritä käynnistää moottori. Moottori ei saa käynnistyä. Toista toisella ohjausvivulla.
3. Istu istuimella, kytke seisontajarru, siirrä voimanulosoton kytkin Pois-asentoon ja lukitse liikkeenohjausvivut vapaalle. Käynnistä moottori. Kun moottori on käynnissä, vapauta seisontajarru, kytke voimanulosotto ja nouse hieman istuimelta. Moottorin tulee sammua kahden sekunnin kuluessa.
4. Poistu istuimelta, kytke seisontajarru, siirrä voimanulosoton kytkin Pois-asentoon ja lukitse liikkeenohjausvivut vapaalle. Käynnistä moottori. Kun moottori käy, aseta jompikumpi liikkeenohjausvipu keskelle. Moottorin tulee sammua kahden sekunnin kuluessa. Toista toisella liikkeenohjausvivulla.
5. Poistu istuimelta, vapauta seisontajarru, siirrä voimanulosoton kytkin Pois-asentoon ja lukitse liikkeenohjausvivut vapaalle. Yritä käynnistää moottori. Moottori ei saa käynnistyä.

Ohjausyksikön käyttö järjestelmän ongelmien määrittämiseen

Kone on varustettu ohjausyksiköllä, joka tarkkailee erilaisten tärkeiden järjestelmien tilaa. Ohjausyksikkö sijaitsee oikeanpuoleisen ohjauspaneelin alla. Siihen päästään käsiksi sivupaneelin kannen kautta (Kuva 30). Avaa sivupaneelin kansi vapauttamalla kaksi salpaa ja vetämällä sitä ulos.

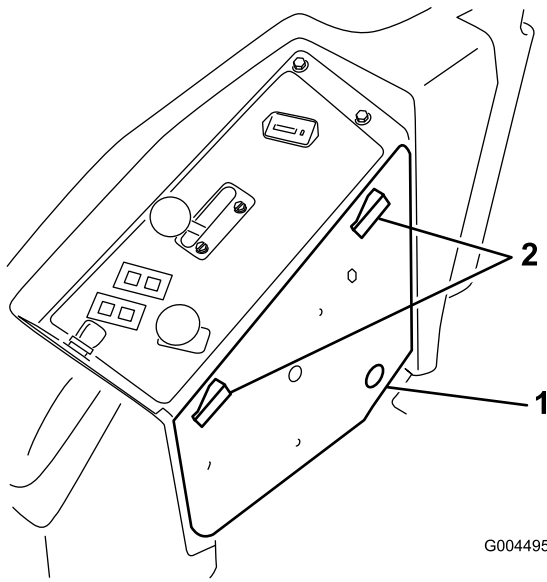

Kuva 30

1. Sivupaneelin kansi 2. Lukitsimet

Ohjausyksikön etupuolella on 11 merkkivaloa, jotka ilmaisevat järjestelmän tilaa. Seitsemää niistä voidaan käyttää järjestelmän tilan määrittämiseen. Kunkin merkkivalon toiminnon kuvaus; katso Kuva 31. Lisätietoja ohjausyksikön muista toiminnoista on *huolto-oppaassa*, jonka saa valtuutetulta Toro-jälleenmyyjältä.

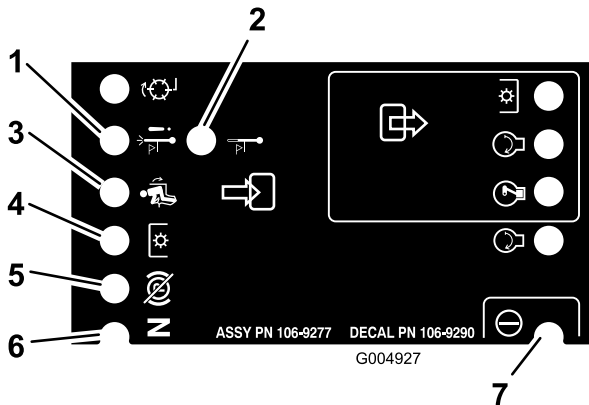

Kuva 31

1. Moottorin ylikuumentumisesta johtuva sammuminen – moottorin lämpötila on ylittänyt turvallisen rajan, ja moottori on sammutettu. Tarkista jäähdytysjärjestelmä
2. Moottorin ylikuumentumisesta johtuva varoitus – moottorin lämpötila on ylittämässä turvallisen rajan, ja leikkuupöytä on pysäytetty. Tarkista jäähdytysjärjestelmä
3. Käyttäjä istuu istuimella
4. Voimanulosotto on käytössä
5. Seisontajarru ei ole kytkettynä
6. Ohjaimet ovat vapaalla
7. Ohjausyksikkö saa virtaa ja on toiminnassa

Istuimen säätö

Istuimen säätö

Istuin siirtyy eteen- ja taaksepäin. Säädä istuin siten, että pystyt ohjaamaan konetta parhaiten ja asentosi on mahdollisimman mukava.

1. Kun haluat säätää istuinta, vapauta istuin siirtämällä vipua sivusuunnassa (Kuva 32).

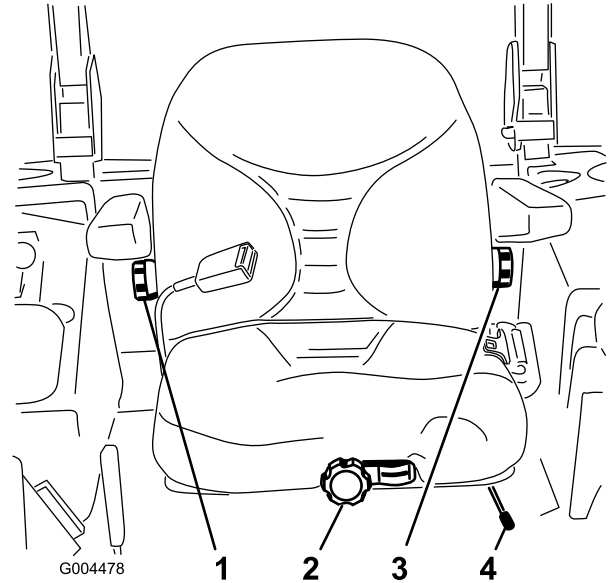

Kuva 32

1. Selkänöjan säätönappi
2. Istuinjousituksen säätönappi
3. Ristiselän tuen säätönappi
4. Istuimen asennon säätövipu

2. Siirrä istuin haluamallesi kohdalle ja lukitse se paikoilleen vapauttamalla vipu.
3. Varmista, että istuin on lukittunut paikoilleen yrittämällä liikuttaa sitä edestakaisin.

Istuinjousituksen säätö

Istuinta voidaan säätää siten, että ajo on tasaista ja mukavaa. Aseta istuin kohtaan, jossa ajoasento on mahdollisimman mukava.

Poistu istuimelta ja säädä jousitus mahdollisimman mukavaksi kääntämällä edessä olevaa nuppia jompaankumpaan suuntaan (Kuva 32).

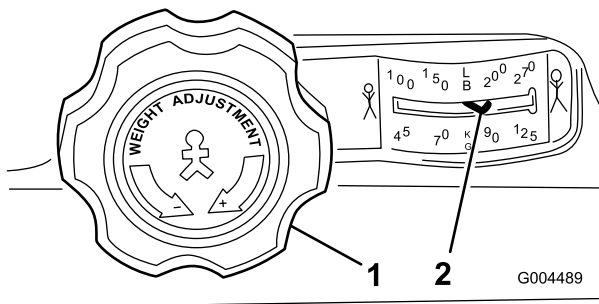

Kuva 33

1. Istuinjousituksen säätönuppi
2. Käyttäjän painon asetus

Selkänöjan säätö

Istuimen selkänöjaa voidaan säätää siten, että ajoasento on mukava. Aseta selkänöja kohtaan, jossa ajoasento on mahdollisimman mukava.

Säädä selkänöja mahdollisimman mukavaksi kääntämällä oikeanpuoleisen käsinojan alla olevaa nuppia jompaankumpaan suuntaan (Kuva 32).

Ristiselän tuen säätö

Istuimen selkänöjaa voidaan säätää siten, että ristiselän tuki on mahdollisimman hyvä.

Säädä ristiselän tuki mahdollisimman mukavaksi kääntämällä vasemmanpuoleisen käsinojan alla olevaa nuppia jompaankumpaan suuntaan (Kuva 32).

Istuimen vapautus

Jotta istuimen alla oleviin hydraulijärjestelmiin ja muihin järjestelmiin päästään käsiksi, istuimen kiinnityssalpa on irrotettava ja istuin käännettävä eteenpäin.

1. Liu'uta istuin etuasentoon istuimen asennon säätövivun avulla.
2. Paina yhtä istuimen takana ja sivuilla olevista salvoista taaksepäin, jolloin istuin vapautuu, ja vedä istuimen yläosaa eteenpäin (Kuva 34).

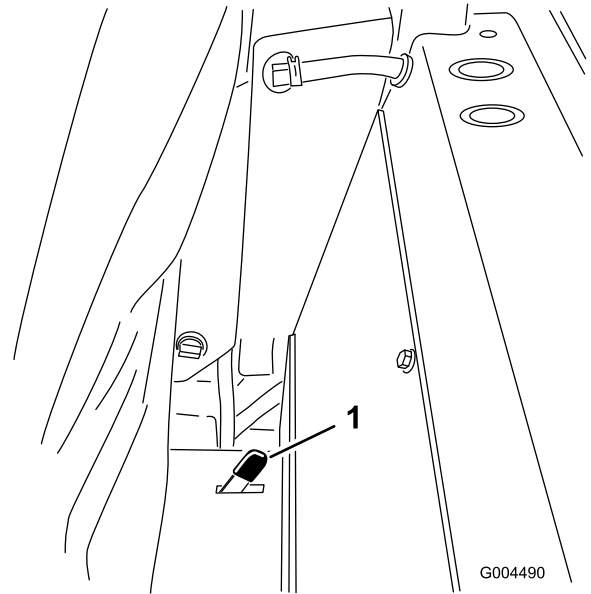

Kuva 34

1. Istuimen salpa

Koneen työntäminen käsin

Konetta voidaan joutua työntämään, jos kone rikkoutuu, polttoaine loppuu tms. Tätä varten on avattava hydraulikan ohitusventtiilit.

Tärkeää: Työnnä konetta aina käsin Älä koskaan hinaa konetta, koska se voi vahingoittaa hydraulijärjestelmää.

Koneen työntäminen

1. Vapauta voimanulosotto (PTO) ja käännä virta-avain Pois-asentoon. Lukitse vivut vapaalle ja kytke seisontajarru. Irrota avain.
2. Nosta istuin.
3. Käännä kutakin ohitusventtiiliä yksi kierros vastapäivään (Kuva 35).

Tällöin hydraulineeste pääsee ohittamaan pumpun ja pyörät voivat pyöriä.

Tärkeää: Kierrä ohitusventtiiliä korkeintaan yksi kierros. Näin venttiilit eivät irtoa rungosta eikä nestettä pääse vuotamaan.

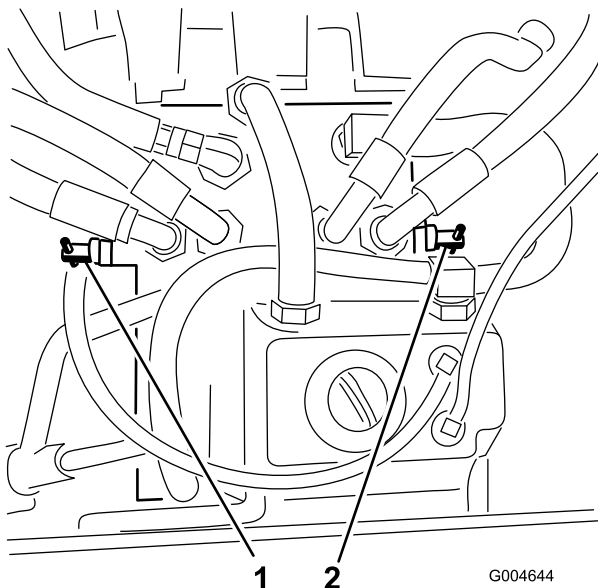

1 2
Kuva 35

1. Oikeanpuoleinen ohitusventtiili
2. Vasemmanpuoleinen ohitusventtiili

4. Vapauta seisontajarru ennen työntämistä.

Koneen palautus käyttöön

Käännä kutakin ohitusventtiiliä myötäpäivään yksi kierros ja kiristä käsin (momenttiin 8 N m) (Kuva 35).

Huomaa: Älä kiristä ohitusventtiilejä liian tiukkaan.

Koneella ei voi ajaa, ellei ohitusventtiilejä ole käännetty kiinni.

Koneen lastaus

Ole äärimmäisen varovainen lastatessasi laitteita perävaunuun tai kuorma-autoon. Lastaukseen suositellaan käytettäväksi yhtä täysleveää ramppia, joka on tarpeeksi leveä ulottumaan takarenkaiden yli, laitteen molemmille puolille tulevien erillisten ramppien sijaan (Kuva 36). Ajoneuvon rungon alempi takaosa ulottuu takapyörien väliin ja estää taaksepäin kaatumisen. Rungon osat osuvat täysleveän rampin pintaan, jos laite alkaa kaatua taaksepäin. Jos täysleveää ramppia ei voida käyttää, käytä riittävän useaa erillistä ramppia, jotta vaikutus on sama kuin yhtenäisellä rampilla.

Rampin on oltava tarpeeksi pitkä, jotta kulmat eivät ylitä 15 astetta (Kuva 36). Jyrkempi kulma saattaa aiheuttaa leikkurin osien takertumisen, kun laitetta siirretään rampilta perävaunuun tai kuorma-autoon. Jyrkemmät kulmat saattavat myös aiheuttaa yksikön kaatumisen taaksepäin. Jos kone lastataan rinteessä tai lähellä rinnettä, sijoita perävaunu tai kuorma-auto siten, että se on rinteessä alapäässä ja ramppi on ylöspäin

rinteeseen. Näin saadaan mahdollisimman pieni ramppikulma. Perävaunun tai kuorma-auton on oltava mahdollisimman vaakasuorassa.

Tärkeää: Älä yritä kääntää laitetta sen ollessa rampilla. Saatat menettää laitteen hallinnan ja ajaa laidan yli.

Vältä äkillistä kiihdyttämistä ajaessasi ylös ramppia ja äkillistä hidastamista, kun peruutat alas ramppia. Nämä toimet saattavat aiheuttaa laitteen kaatumisen taaksepäin.



Laitteen lastaaminen perävaunuun tai kuorma-autoon lisää taaksepäin kaatumisen mahdollisuutta, ja voi aiheuttaa vakavan loukkaantumisen tai kuoleman.

- Ole erittäin varovainen käyttäessäsi laitetta rampilla.
- Käytä vain yhtä, täysleveää ramppia. Älä käytä erillisiä rampeja laitteen molemmilla puolilla.
- Jos erillisiä rampeja on pakko käyttää, käytä niin useaa ramppia, että saadaan laitetta leveämpi yhtenäinen ramppipinta.
- Rampin ja maan tai rampin ja perävaunun välinen kulma ei saa olla yli 15 astetta.
- Älä kiihdytä äkillisesti ajaessasi laitetta ylös ramppia taaksepäin kaatumisen välttämiseksi.
- Älä hidasta äkillisesti peruuttaessasi laitetta ramppia alaspäin taaksepäin kaatumisen välttämiseksi.

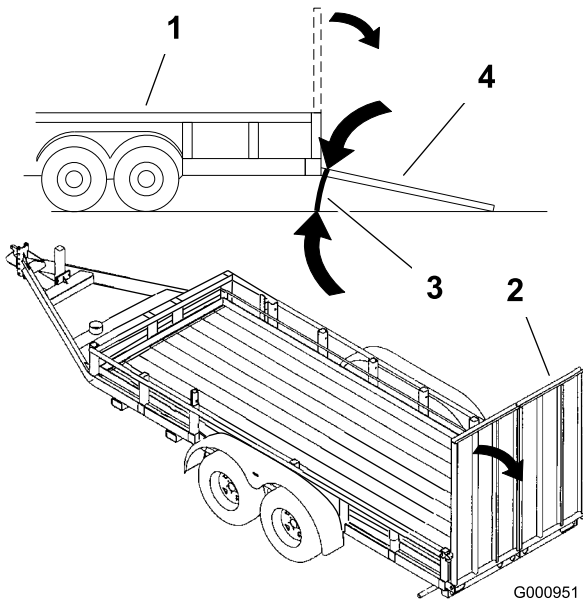

Kuva 36

- | | |
|---------------------|-------------------------------|
| 1. Perävaunu | 3. Enintään 15 astetta |
| 2. Täysleveä ramppi | 4. Täysleveä ramppi – sivusta |

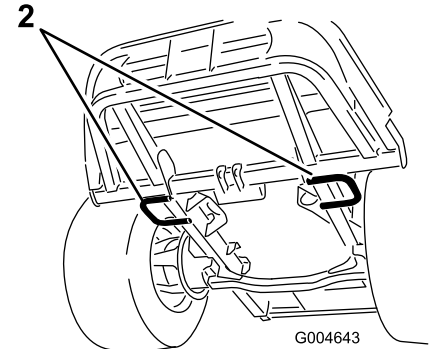
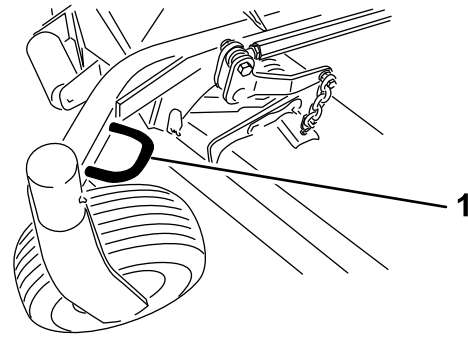

Kuva 37

- | | |
|------------------------------------|---------------------------------|
| 1. Etukiinnityspiste (vasen puoli) | 2. Takakiinnityspisteet (puoli) |
|------------------------------------|---------------------------------|

Koneen kuljetus



Kaduilla ja teillä ajaminen ilman suuntavilkkuja, valoja, heijastavia merkkejä tai hitaan ajoneuvon merkkiä on vaarallista ja saattaa aiheuttaa henkilövahinkoihin johtavan onnettomuuden.

Älä aja koneella julkisella tiellä tai kadulla ilman tieliikennelain edellyttämiä tunnuksia, valoja ja/tai merkintöjä.

Käytä koneen kuljetukseen raskaaseen käyttöön tarkoitettua perävaunua tai kuorma-autoa. Varmista, että perävaunussa tai kuorma-autossa on kaikki lain vaatimat valot ja merkit. Lue huolellisesti kaikki turvaohjeet. Nämä tiedot auttavat suojaamaan sinua ja sivullisia loukkaantumiselta.

Koneen kuljetus:

- Varmista, että ajoneuvo, vetokoukku, turvaketjut ja perävaunu ovat kapasiteetiltaan riittäviä vedettävän kuorman suhteen ja että ne ovat tieliikennelain mukaisia.
- Lukitse jarru ja kiilaa pyörät.
- Kiinnitä kone tukevasti perävaunuun tai kuorma-autoon hihnoilla, ketjuilla, kaapeleilla tai köysillä tieliikennelain edellyttämällä tavalla (Kuva 37).

Käyttövihjeitä

Kaasun Nopea-asetus / ajonopeus

Jotta koneen ja leikkuupöydän käytössä olisi tarpeeksi tehoa leikkauksen aikana, pidä kaasun Nopea-asetuksessa ja säädä ajonopeutta olosuhteiden mukaan. Noudata seuraavaa ohjetta: vähennä ajonopeutta, kun leikkuupöydän terien kuormitus kasvaa, ja lisää ajonopeutta, kun terien kuormitus pienenee.

Leikkuusuunta

Vaihtelee ajosuuntaa, jotta nurmeen ei muodostu vakoja ajan mittaan. Tämä helpottaa myös leikkuujätteen levittämistä, joka puolestaan edistää maatumista ja lannoitusta.

Leikkuunopeus

Leikkuujäljen parantamiseksi ajonopeutta kannattaa hidastaa tietyissä olosuhteissa.

Varo leikkaamasta ruohoa liian lyhyeksi

Jos leikkurin leikkuuleveys on leveämpi kuin ennen käyttämässäsi leikkurissa, nosta leikkuukorkeutta, jotta et leikkaisi epätasaista nurmea liian lyhyeksi.

Valitse olosuhteisiin sopiva leikkuukorkeus

Leikkaa yhden leikkuun aikana noin 25 mm tai korkeintaan 1/3 ruohon korkeudesta. Poikkeuksellisen rehevässä ja tiheässä ruohikossa ajonopeutta on ehkä hidastettava ja/tai leikkuukorkeutta korotettava seuraavaksi korkeimpaan asetukseen.

Tärkeää: Tasasiipiteriä suositellaan seuraaviin tilanteisiin ilmassa kulkeutuvan leikkuujätteen ja roskan vähentämiseksi sekä leikkuupöydän käyttölaitteen rasituksen vähentämiseksi: ruohon korkeudesta on tarkoitus leikata vähintään 1/3, ruoho on pitkää ja harvaa tai olosuhteet ovat kuivat.

Pitkä ruoho

Jos ruohon annetaan kasvaa hieman normaalia pidemmäksi tai se on hyvin kosteaa, leikkaa ruoho tavallista korkeammalla leikkuukorkeudella. Leikkaa ruoho sitten uudelleen normaalia, alemmaa asetusta käyttäen.

Pidä leikkuukone puhtaana.

Poista leikkuujätteet ja lika leikkurin alapuolelta aina käytön jälkeen. Jos leikkurin sisälle kertyy ruohoa, leikkuujäljestä tulee ennen pitkää epätyytyttävä.

Puhdista moottori, äänenvaimennin, akkutila, seisontajarru, leikkuuyksiköt ja polttoaineen säilytysalue ruohosta, lehdistä tai liiallisesta rasvasta palovaaran vähentämiseksi. Puhdista öljy- ja polttoaineroiskeet.

Terän huolto

Pidä terä terävänä koko leikkuukauden ajan. Terävä terä leikkaa ruohon siistimmin ruohonkorsia repimättä. Repeytymien vuoksi ruohon reunat muuttuvat ruskeiksi, mikä heikentää kasvua ja altistaa kasvisairauksille. Tarkista päivittäin, että terät ovat terävät ja että ne eivät ole kuluneet tai vaurioituneet. Teroita terät tarpeen vaatiessa. Jos terä on vaurioitunut tai kulunut, vaihda se aitoon Toro-vaihtoterään. Lisätietoja teriin liittyvistä ongelmista ja terien teroituksesta on kohdassa Leikkuuterien huolto, , sivu .

Kunnossapito

Huomaa: Koneen vasen ja oikea puoli määritellään normaalista käyttöasennosta käsin.

Kunnossapitotaulukko

Huoltoväli	Huoltotoimenpide
10 ensimmäisen käyttötunnin jälkeen	<ul style="list-style-type: none">• Tarkista laturin hihnan kireys.• Kiristä rungon kiinnityspultit.• Kiristä pyöränmutterit.
50 ensimmäisen käyttötunnin jälkeen	<ul style="list-style-type: none">• Leikkuupöydän vaihteiston voiteluaineen vaihto• Vaihda moottorin öljy ja suodatin.
200 ensimmäisen käyttötunnin jälkeen	<ul style="list-style-type: none">• Vaihda hydraulioöljy ja -suodatin.
Aina ennen käyttöä tai päivittäin	<ul style="list-style-type: none">• Testaa turvajärjestelmä.• Tarkista moottoriöljyn määrä.• Tarkista moottorin jäähdytysnesteen määrä.• Puhdista jäähdytin paineilmalla (älä käytä vettä)• Tarkista hydraulinesteen määrä.• Tarkista leikkurin terät.• Puhdista leikkuripöytä.
50 käyttötunnin välein	<ul style="list-style-type: none">• Rasvaa laakereiden ja holkkien rasvanipat.• Tarkista akun kaapeleiden kytkennät.• Tarkista rengaspaineet.• Tarkasta leikkuupöydän terän käyttöhihnojen kunto.
150 käyttötunnin välein	<ul style="list-style-type: none">• Leikkuupöydän vaihteiston voiteluaineen tarkastus.• Vaihda moottorin öljy ja suodatin.
200 käyttötunnin välein	<ul style="list-style-type: none">• Tarkasta jäähdytysjärjestelmän letkut ja tiivisteet. Vaihda, jos ne ovat halkeilleet tai repeytyneet.• Tarkista laturin hihnan kireys.• Kiristä pyöränmutterit.
400 käyttötunnin välein	<ul style="list-style-type: none">• Leikkuupöydän vaihteiston voiteluaineen vaihto• Huolla ilmanpuhdistin.• Vaihda polttoainesuodattimen kotelo.• Vaihda polttoaineen esisuodatin.• Tarkasta polttoaineletkut ja liittännät.
800 käyttötunnin välein	<ul style="list-style-type: none">• Vaihda hydraulioöljy ja -suodatin.• Tarkista moottorin venttiilivälykset. Katso moottorin käyttöopas.
1500 käyttötunnin välein	<ul style="list-style-type: none">• Vaihda liikkuvat letkut
Kahden vuoden välein	<ul style="list-style-type: none">• Tyhjennä ja puhdista polttoainesäiliö.• Huuhtelee jäähdytysjärjestelmä ja vaihda neste.• Vaihda turvakytkimet.

Tärkeää: Lisää huoltotoimenpiteitä on *moottorin käyttöoppaassa*. Yksityiskohtaisen huolto-oppaan voi myös ostaa valtuutetulta Toro-jälleenmyyjältä.

Päivittäisen huollon tarkastuslista

Ota tästä sivusta kopioita.

Tarkistettavat kohdat	Viikolle:						
	Ma	Ti	Ke	To	Pe	La	Su
Tarkista turvajärjestelmän toiminta							
Tarkista suuntain ala-asennossa (jos on)							
Tarkista seisontajarrun toiminta							
Tarkista polttoaineen määrä							
Tarkista hydraulioöljyn määrä							
Tarkista moottoriöljyn määrä							
Tarkista jäähdytysjärjestelmän nestemäärä							
Tarkista/tyhjennä veden/polttoaineen erotin							
Tarkista ilmansuodattimen rajoitinilmais ³							
Puhdista mahdolliset roskat jäähdyttimestä ja säleiköstä							
Kuuntele, kuuluuko moottorista epätavallisia käyntiäänä ¹							
Kuuntele, kuuluuko koneesta epätavallisia käyttöäänä							
Tarkista hydrauliletkujen vauriot							
Tarkista nestevuodot							
Rengaspaineen tarkistus							
Tarkista mittareiden toiminta							
Tarkista terien kunto							
Voitele kaikki rasvanipat ²							
Korjaa maalipinnan vauriot							

1. Tarkasta hehkutulppa ja ruiskutussuuttimet, jos käynnistys on hidas, savua on liikaa tai käyntiäänäni on karkea.
2. Välittömästi jokaisen pesun jälkeen, luettelon mukaisesta huoltovälistä riippumatta.
3. Jos merkkivalo palaa punaisena

Todetut viat		
Tarkastuksen suoritti:		
Vika	Päivämäärä	Huomio



Jos jätät avaimen virtalukkoon, joku voi vahingossa käynnistää moottorin ja vahingoittaa vakavasti lähellä olijoita.

Irrota avain virtalukosta ennen huollon aloitusta.

GROUNDMASTER 7200 / 7210
QUICK REFERENCE AID

CHECK/SERVICE (daily)
1. OIL LEVEL - ENGINE
2. OIL LEVEL - HYDRAULIC TANK
3. COOLANT LEVEL, RADIATOR
4. FUEL /WATER SEPARATOR
5. PRECLEANER - AIR CLEANER
6. RADIATOR SCREEN
7. BRAKE FUNCTION
8. TIRE PRESSURE
9. BATTERY
10. BELTS - DECK, FAN, ALTERNATOR
11. GEARBOX
GREASING - SEE OPERATOR'S MANUAL

FLUID SPECIFICATIONS/CHANGE INTERVALS

SEE OPERATOR'S MANUAL FOR INITIAL CHANGES.	FLUID TYPE	CAPACITY	CHANGE INTERVAL*		FILTER PART NO.
			FLUID	FILTER	
A. ENGINE OIL	*SAE 15W-40	3.9 QTS. WITH FILTER (3.7 LITERS)	150 HRS.	150 HRS.	108-3841
B. HYD. CIRCUIT OIL	MOBIL 424	10.9 QTS. (10.3 LITERS)	800 HRS.	800 HRS.	108-5194
C. AIR CLEANER			SEE INDICATOR		108-3810
D. WATER SEPARATOR			400 HRS.		110-9049
E. FUEL TANK	NO. 2-Diesel	11 GALS. (41 LITERS)	Drain and flush, 2 yrs.		
F. COOLANT	50/50 Ethylene glycol/water	6 QTS. (5.7 LITERS)	Drain and flush, 2 yrs.		
G. GEARBOX	SAE EP90W	12 oz. (355 mL)	400 HRS.		

*SEE OPERATOR'S MANUAL FOR INITIAL CHANGES / WINTER USE.

110-8252

Kuva 38

Huoltovälitaulukko

Voitelu

Laakerien ja holkkien rasvaus

Huoltoväli: 50 käyttötunnin välein

Koneessa on rasvanippoja, jotka pitää voidella säännöllisesti litiumpohjaisella yleisrasvalla nro 2. Jos konetta käytetään normaaleissa olosuhteissa, voitele kaikki laakerit ja holkit 50 käyttötunnin välein. Laakerit ja holkit on voideltava päivittäin, jos käyttöolosuhteet ovat erittäin pölyiset ja likaiset. Pölyiset ja likaiset käyttöolosuhteet saattavat aiheuttaa lian tunkeutumisen laakereihin ja holkkeihin, mistä on seurauksena nopeaa kulumista. Voitele rasvanipat välittömästi jokaisen pesun jälkeen huolimatta luettelon mukaisesta huoltovälistä.

1. Pyyhi rasvanipat puhtaaksi, jotta laakeriin tai holkkiin ei pääse epäpuhtauksia.
2. Pumppaa rasvaa rasvanippoihin.
3. Pyyhi pois ylimääräinen rasva.

Rasvanipojen sijainnit; katso Kuva 39 ja Kuva 40.

Tärkeää: Kuvissa ei ole kääntöpyörien akseleiden rasvanippoja. Rasvaa myös nämä rasvanipat.

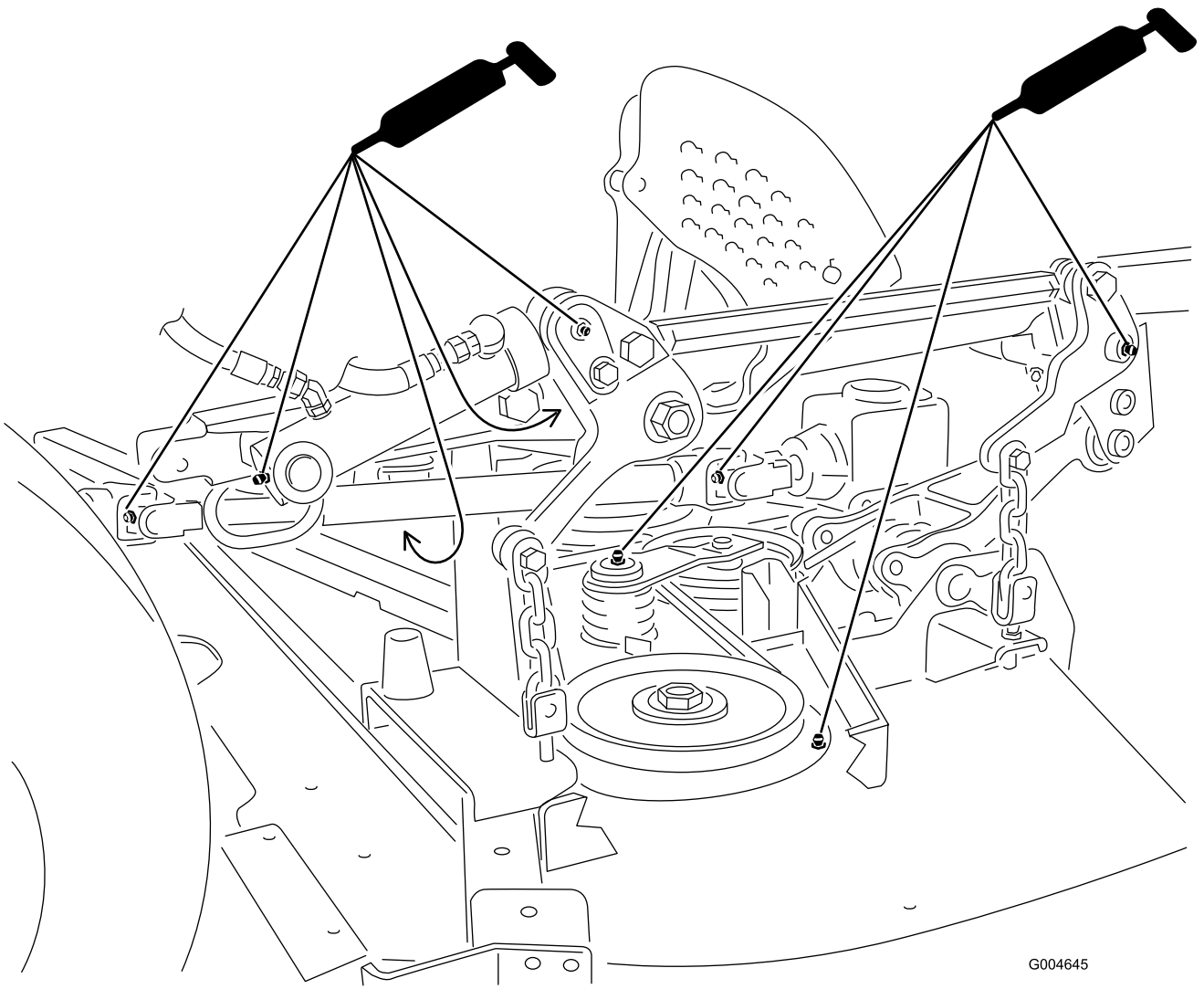

G004645

Kuva 39

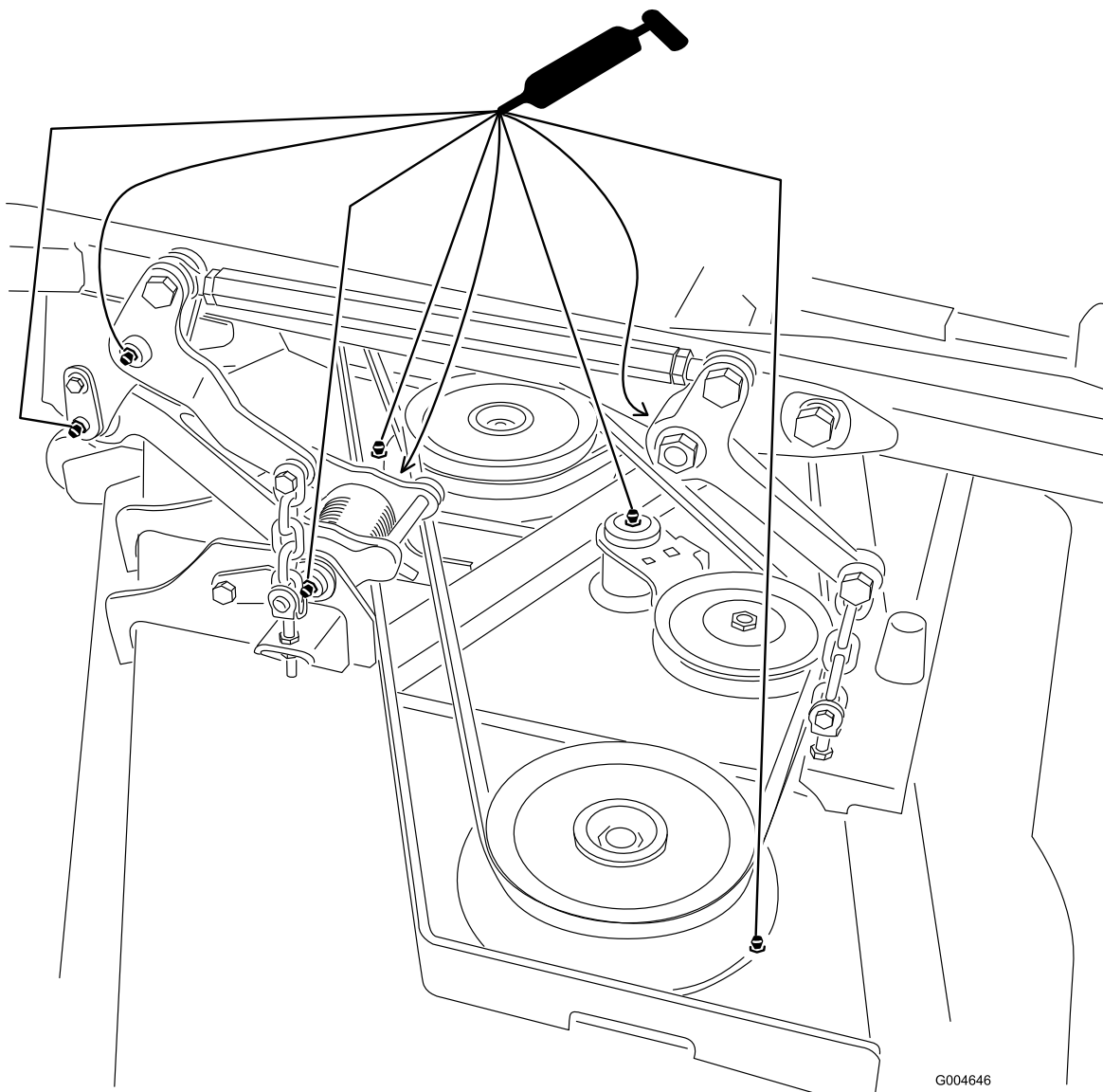

Kuva 40

Huomaa: Laakereiden käyttöikä saattaa lyhentyä väärin pesukäytäntöjen takia. Älä pese yksikköä sen ollessa vielä kuuma ja vältä laakereiden tai tiivisteiden suihkuttamista korkealla paineella tai suurella määrällä nestettä.

Leikkuupöydän vaihteiston voiteluhuolto

Vaihteistossa on tarkoitettu käytettäväksi SAE 80-90 vaihteistoöljyä. Vaikka vaihteisto toimitetaan tehtaalta voiteluaineella täytettynä, tarkista voiteluaineen määrä ennen leikkuuyksikön käyttöä ja sen jälkeen 150 käyttötunnin välein. Vaihda vaihteiston voiteluaine 400 käyttötunnin välein.

Leikkuupöydän vaihteiston voiteluaineen tarkastus

Huoltoväli: 150 käyttötunnin välein

1. Pysäköi kone ja leikkuuyksikkö tasaiselle alustalle.
2. Laske leikkuupöytä 2,5 cm:n leikkuukorkeuteen.
3. Vapauta voimanulosotto (PTO), lukitse liikkeenohjausvivut vapaalle ja kytke seisontajarru.
4. Siirrä kaasuvipu Hidas-asentoon, sammuta moottori, irrota avain ja odota, että kaikki liikkuvat osat pysähtyvät ennen kuin poistut käyttäjän paikalta.
5. Nosta jalkatuki, jolloin leikkuupöydän yläpuoli tulee näkyviin.
6. Irrota mittatikku/täyttötulppa vaihteiston yläosasta (Kuva 41) ja varmista, että voiteluaineen pinta on mittatikun merkintöjen välissä.

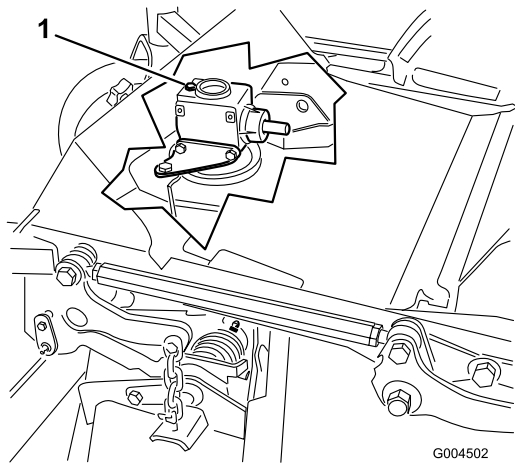

Kuva 41

1. Täyttötulppa ja mittatikku

7. Jos voiteluainetta on vähän, lisää sitä, kunnes sen pinta on mittatikuksen merkintöjen välissä.

Huomaa: Älä täytä liikaa, jotta vaihteisto ei vaurioidu.

Leikkuupöydän vaihteiston voiteluaineen vaihto

Huoltoväli: 50 ensimmäisen käyttötunnin jälkeen
400 käyttötunnin välein

1. Pysäköi kone ja leikkuuyksikkö tasaiselle alustalle.
2. Laske leikkuupöytä 2,5 cm:n leikkuukorkeuteen.
3. Vapauta voimanulosotto (PTO), lukitse liikkeenohjausvivut vapaalle ja kytke seisontajarru.
4. Siirrä kaasuvipu Hidas-asentoon, sammuta moottori, irrota avain ja odota, että kaikki liikkuvat osat pysähtyvät ennen kuin poistut käyttäjän paikalta.
5. Nosta jalkatuki, jolloin leikkuupöydän yläpuoli tulee näkyviin.
6. Irrota vaihteiston päällä oleva mittatikku/täyttötulppa (Kuva 41).
7. Sijoita vaihteiston etupuolella alhaalla olevan tyhjennystulpan alle suppilo ja tyhjennysastia, irrota tulppa ja valuta voiteluaine astiaan.
8. Asenna tyhjennystulppa.
9. Lisää voiteluainetta noin 283 ml, kunnes sen pinta on mittatikuksen merkintöjen välissä.

Huomaa: Älä täytä liikaa, jotta vaihteisto ei vaurioidu.

Moottorin huolto

Ilmanpuhdistimen huolto

- Tarkista, ettei ilmanpuhdistimen rungossa ole vaurioita, jotka voisivat aiheuttaa ilmavuodon. Vaihda vaurioitunut ilmanpuhdistimen runko. Tarkista koko ilmanottojärjestelmä vuotojen, vaurioiden ja löysien letkunkiristimien varalta.
- Huolla ilmanpuhdistimen suodatin, kun ilmanpuhdistimen ilmaisin (Kuva 42) näyttää punaista tai 400 käyttötunnin välein (useammin erittäin pölyisissä tai likaisissa olosuhteissa). Älä huolla ilmansuodatinta liikaa.

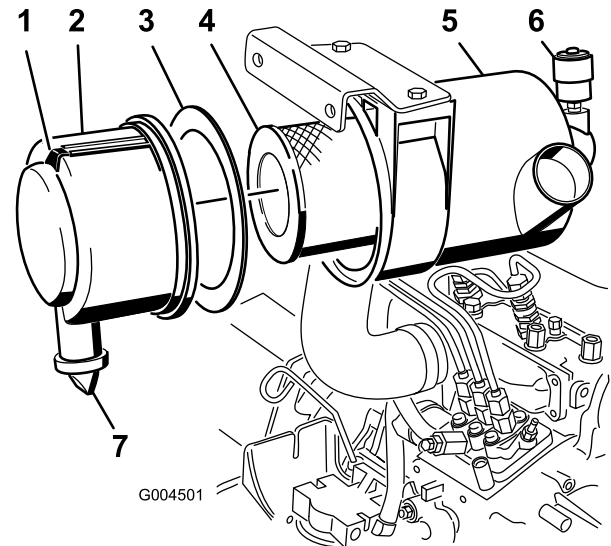

Kuva 42

- | | |
|----------------------------|------------------------------|
| 1. Ilmanpuhdistimen suojus | 5. Ilmanpuhdistimen ilmaisin |
| 2. Tiiviste | 6. Ilmanpuhdistimen lukitsin |
| 3. Suodatin | 7. Kuminen poistiventtiili |
| 4. Ilmanpuhdistimen runko | |

- Tarkista, että suojus on asetettu oikein ja että se on tiiviisti ilmanpuhdistimen rungon ympärillä.

Ilmanpuhdistimen huolto

Huoltoväli: 400 käyttötunnin välein

1. Vedä salpaa ulospäin ja kierrä ilmanpuhdistimen suojusta vastapäivään (Kuva 42).
2. Irrota ilmanpuhdistimen rungon suojus (Kuva 42).
3. Ennen kuin irrotat suodattimen, poista pääsuodattimen ja kotelon väliin kertynyt lika matalapaineisella (276 kPa [40 psi], puhdas ja kuiva) ilmalla.

Puhdistaminen estää lian joutumisen ilmanottoon pääsuodattimen irrottamisen yhteydessä.

Tärkeää: Älä käytä korkeapaineista ilmaa, sillä se voi työntää lian suodattimen läpi ilmanottokanavaan.

4. Irrota ja vaihda pääsuodatin (Kuva 42).

Tärkeää: Älä puhdista käytettyä elementtiä, sillä elementin materiaali saattaa vaurioitua.

5. Tarkista, että uudessa suodattimessa ei ole kuljetusvaurioita tarkastamalla suodattimen tiivistetty pää ja runko.

Tärkeää: Älä käytä viallista elementtiä.

6. Varmista, että vaahtomuovitiiviste on paikallaan suojuksessa ja että se ei ole repeytynyt tai vaurioitunut (Kuva 42). Vaihda se, jos se on vaurioitunut.
7. Työnnä uusi suodatin paikoilleen puristamalla samalla elementin ulkokehää, jotta se asettuu koteloon.

Tärkeää: Älä paina suodattimen joustavaa keskikohtaa.

8. Puhdista irrotettavassa suojuksessa oleva lianpoistoaukko seuraavasti:
 - A. Irrota kuminen poistoventtiili suojuksesta (Kuva 42).
 - B. Puhdista ontelo.
 - C. Asenna poistoventtiili takaisin.
9. Asenna suojuksen siten, että kuminen poistoventtiili osoittaa alaspäin, eli noin kello viiden ja kello seitsemän välille päästä katsottuna.
10. Palauta ilmaisin (Kuva 42), jos se näyttää punaista.

Moottoriöljyn huolto

Moottorin öljymäärän tarkistus

Huoltoväli: Aina ennen käyttöä tai päivittäin

Moottori toimitetaan kampikammio öljyllä täytettynä, mutta öljymäärä on kuitenkin tarkistettava ennen moottorin ensimmäistä käynnistystä ja sen jälkeen. Tarkista öljymäärä aina päivittäin ennen käyttöä tai jokaisen käyttökerran jälkeen.

Kampikammion öljytilavuus on noin 3,8 l suodattimen kanssa. Käytä seuraavien määritysten mukaista korkealaatuista moottoriöljyä:

- Vaadittu API-luokitus: CH-4, CI-4 tai korkeampi.
- Suositus: SAE 15W-40 (yli -17 °C)
- Vaihtoehto: SAE 10W-30 tai 5W-30 (kaikki lämpötilat)

Huomaa: Toro Premium -moottoriöljyä on saatavana jälleenmyyjältä (viskositeetti 15W-40 tai 10W-30). Katso näiden osien osanumerot osaluettelosta.

1. Pysäköi kone tasaiselle alustalle, laske leikkuupöytä, siirrä kaasuvipu Hidas-asentoon, sammuta moottori ja irrota virta-avain virtalukosta. Avaa konepelti.
2. Irrota mittatikku (Kuva 43), pyyhi se puhtaaksi ja asenna se takaisin paikalleen. Irrota mittatikku ja tarkista öljymäärä.

Öljyn pinnan on ulotuttava mittatikun Full-merkkiin saakka.

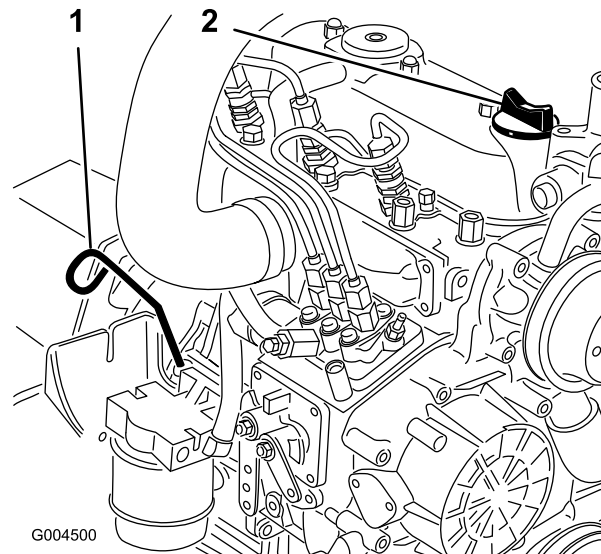

Kuva 43

1. Mittatikku
2. Täyttöaukko

3. Jos öljyn pinta jää Full-merkin alle, irrota täyttöaukon korkki (Kuva 43) ja lisää öljyä, kunnes pinta ylittää mittatikun Full-merkkiin saakka.

Tärkeää: Älä täytä liikaa.

Huomaa: Estä roiskeet käyttämällä puhdasta suppiloa.

4. Asenna öljyntäyttökorkki paikalleen ja sulje konepelti.

Moottoriöljyn ja öljynsuodattimen vaihto

Huoltoväli: 50 ensimmäisen käyttötunnin jälkeen
150 käyttötunnin välein

Vaihda öljy ja öljynsuodatin ensimmäisen kerran 50 käyttötunnin jälkeen ja sen jälkeen 150 käyttötunnin välein. Jos mahdollista, käytä moottoria juuri ennen öljynvaihtoa, sillä lämmin öljy juoksee paremmin ja kuljettaa mukanaan enemmän epäpuhtauksia.

1. Pysäköi kone tasaiselle alustalle.
2. Avaa konepelti.
3. Aseta tyhjennysastia öljysäiliön alle ja tyhjennystulpan kohdalle (Kuva 44).

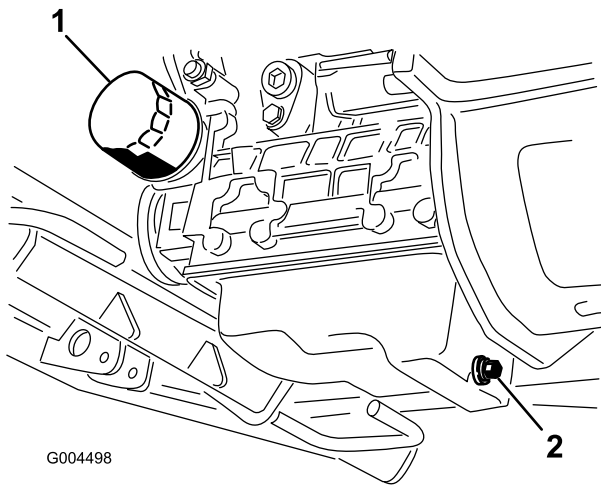

Kuva 44

1. Öljynsuodatin 2. Tyhjennystulppa

4. Puhdista tyhjennystulpan ympäristö.
5. Irrota tyhjennystulppa ja anna öljyn valua tyhjennysastiaan.
6. Irrota ja vaihda öljynsuodatin (Kuva 44).
7. Kun kaikki öljy on valunut pois, asenna tyhjennystulppa paikoilleen ja pyyhi läikkynyt öljy pois.
8. Täytä kampikammio öljyllä. Katso Moottorin öljymäärän tarkistus.

Polttoainejärjestelmän huolto

Huomaa: Katso polttoainesuosituksen kohdasta Polttoaineen lisäys.



Tietyissä olosuhteissa dieselpolttoaine ja polttoainehöyryt ovat erittäin tulenarkoja ja räjähdysherkkiä. Polttoaineen aiheuttamasta tulipalosta tai räjähdyksestä voi olla seurauksena palovammoja ja omaisuusvahinkoja.

- Täytä polttoainesäiliö suppilon avulla ulkona tai avoimessa tilassa, kun moottori on sammutettu ja jäähtynyt. Pyyhi läikkynyt polttoaine pois.
- Polttoainesäiliötä ei saa täyttää aivan täyteen. Lisää polttoainetta polttoainesäiliöön, kunnes pinta on täyttökaulan alareunan tasalla.
- Älä tupakoi polttoainetta käsitellessäsi ja pysy kaukana avotulesta tai paikoista, joissa kipinä voi sytyttää polttoainehöyryt.
- Säilytä polttoaine puhtaassa, turvallisuushyväksytyssä säiliössä. Pidä korkki suljettuna.

Vedenerottimen huolto

Huoltoväli: 400 käyttötunnin välein

Tyhjennä vesi tai muut kertymät vedenerottimesta (Kuva 45) päivittäin. Vaihda suodatinkotelo 400 käyttötunnin välein.

1. Aseta puhtas astia polttoainesuodattimen alle.
2. Löysää suodatinkotelon pohjassa olevaa tyhjennystulppaa.

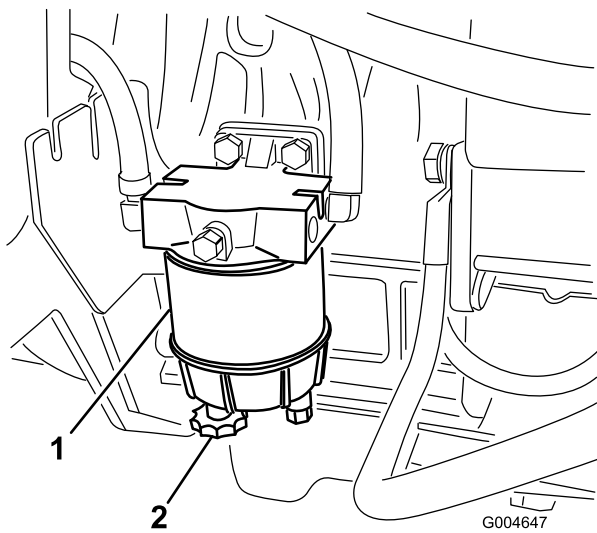

Kuva 45

1. Vedenerotin 2. Tyhjennystulppa

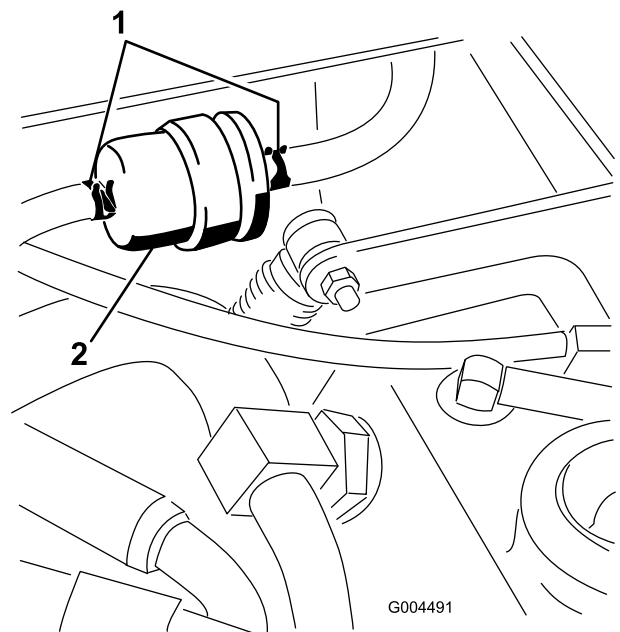

Kuva 46

1. Letkukiristimet 2. Polttoaineen esisuodatin

3. Puhdista suodatinkotelon kiinnityskohdan ympäristö.
4. Irrota suodatinkotelo ja puhdista asennuspinta.
5. Voitele suodatinkotelon tiiviste puhtaalla öljyllä.
6. Asenna suodatinkotelo käsin, kunnes tiiviste koskettaa asennuspintaa. Kierrä sitten vielä puoli kierrosta.
7. Kiristä suodatinkotelon pohjassa oleva tyhjennystulppa.

2. Löysää suodattimen molemmissa päissä olevat letkukiristimet ja vedä polttoaineletkut irti suodattimesta.
3. Työnnä letkukiristimet polttoaineletkujen päihin.
4. Työnnä polttoaineletkut polttoaineen esisuodattimeen ja kiinnitä ne letkukiristimillä.

Tärkeää: Varmista, että suodattimen sivussa oleva nuoli osoittaa polttoainepumpun suuntaan.

Polttoainesäiliön puhdistus

Huoltoväli: Kahden vuoden välein

Tyhjennä ja puhdista polttoainesäiliö kahden vuoden välein. Tyhjennä ja puhdista säiliö myös, jos polttoainejärjestelmä likaantuu tai jos kone on tarkoitus varastoida pitkäksi aikaa. Huuhtelee säiliö puhtaalla dieselpolttoaineella.

Polttoaineen esisuodattimen vaihto

Huoltoväli: 400 käyttötunnin välein

Vaihda polttoainesäiliön ja polttoainepumpun välissä sijaitseva polttoaineen esisuodatin (Kuva 46) 400 käyttötunnin välein tai kerran vuodessa sen mukaan, kumpi saavutetaan ensin.

1. Purista molemmat polttoaineen esisuodattimeen liitetyt letkut tukkoon, jotta polttoainetta ei pääse valumaan letkuja irrotettaessa (Kuva 46).

Polttoaineletkut ja liitännät

Huoltoväli: 400 käyttötunnin välein

Tarkista polttoaineletkut ja liitännät 400 käyttötunnin välein tai kerran vuodessa, kumpi ensin saavutetaan. Tarkista, että letkuissa ei ole kulumia, vaurioita, hankaumia tai löysiä liitäntöjä.

Polttoainejärjestelmän ilmaus

1. Pysäköi kone tasaiselle alustalle. Varmista, että polttoainesäiliö on ainakin puolillaan.
2. Irrota salpa ja nosta konepelti.
3. Aseta riepu polttoainepumpussa olevan ilmausruuvin alle ja avaa ruuvi (Kuva 47).

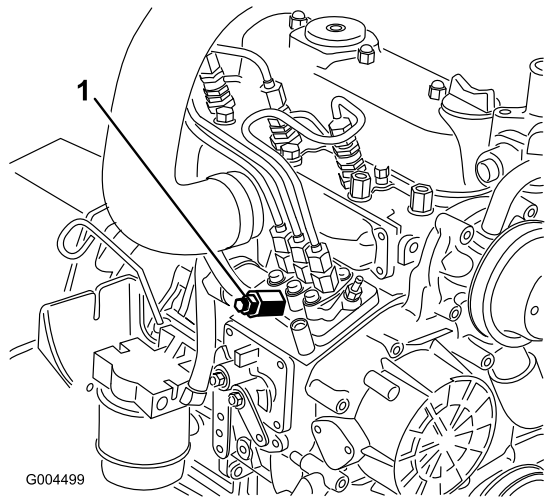

Kuva 47

1. Polttoainepumpun ilmausruuvi

4. Käännä avain virtalukossa Päällä-asentoon.

Sähkötoiminen polttoainepumppu käynnistyy, jolloin se työntää ilmaa ulos ilmausruuvien kautta.



Moottori saattaa käynnistyä tämän toimenpiteen aikana. Käynnistyvän moottorin pyörivät tuulettimet tai hihnat voivat vahingoittaa vakavasti käyttäjää tai sivullisia.

Pidä kädet, sormet, löysät vaatteet/korut ja pitkät hiukset loitolla moottorin tuulettimesta ja hihnasta tämän toimenpiteen aikana.

5. Anna virta-avaimen olla Päällä-asennossa, kunnes ruuvien ympäriltä tulee yhtenäinen polttoainevirta.
6. Kiristä ruuvi ja käännä avain Pois-asentoon.

Huomaa: Moottori käynnistyy normaalisti ensi yrittämällä, kun edellä mainitut ilmaustoimenpiteet on suoritettu. Jos moottori ei käynnisty, ilmaa on voinut jäädä polttoainepumpun ja ruiskutussuuttimien väliin. Katso kohta Ruiskutussuuttimien ilmaus.

Ruiskutussuuttimien ilmaus

Huomaa: Tämä toimenpide suoritetaan vain, jos ilma on tyhjenetty polttoainejärjestelmästä normaalin esitäyttömenetelmän avulla, eikä moottori käynnisty. Katso kohta Polttoainejärjestelmän ilmaus.

1. Aseta polttoainepumpusta ruiskutussuuttimeen nro 1 tulevan putkiliitoksen alle riepu. Katso Kuva 48.

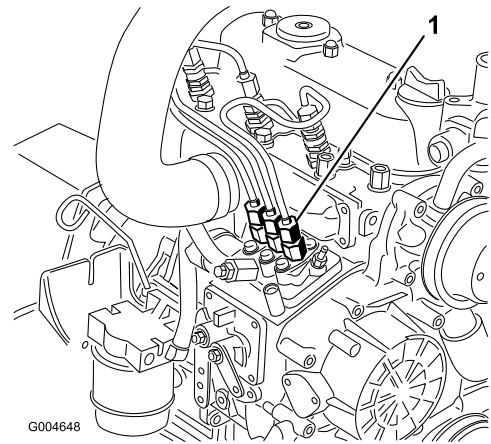

Kuva 48

1. Putkiliitos polttoainepumpusta ruiskutussuuttimeen nro 1

2. Siirrä kaasuvipu nopealle.

3. Käännä virta-avain Käynnistys-asentoon ja varmista, että polttoainetta virtaa liittimen ympäriltä.



Moottori saattaa käynnistyä tämän toimenpiteen aikana. Käynnistyvän moottorin pyörivät tuulettimet tai hihnat voivat vahingoittaa vakavasti käyttäjää tai sivullisia.

Pidä kädet, sormet, löysät vaatteet/korut ja pitkät hiukset loitolla moottorin tuulettimesta ja hihnasta tämän toimenpiteen aikana.

4. Kiristä putkiliitin tiukasti, kun polttoainevirta on yhtenäinen.
5. Käännä avain Pois-asentoon.
6. Toista edellä mainitut toimenpiteet kaikille muille suuttimille.

Sähköjärjestelmän huolto

Tärkeää: Työskennellessäsi sähköjärjestelmän parissa irrota aina akun kaapelit (miinuskaapeli (-) ensin) estääksesi oikosulkua vahingoittamasta johtoja.

Akun huolto

Huoltoväli: 50 käyttötunnin välein

Vaara

KALIFORNIA

Lakiesityksen 65 mukainen varoitus

Akun liitännät, navat ja niihin liittyvät lisävarusteet sisältävät lyijyä ja lyijy-yhdisteitä, joiden tiedetään aiheuttavan syöpää ja haittaavan lisääntymistä. Pese kädet, kun olet käsitellyt näitä osia.

Pidä akun yläpuoli puhtaana. Jos kone varastoidaan erityisen kuumaan paikkaan, akku tyhjenee nopeammin kuin viileässä.

Pidä akun yläosa puhtaana pesemällä se ajoittain ammoniakkiin tai natriumbikarbonaattiliuokseen kastetulla harjalla. Huuhtelee yläosan pinta vedellä puhdistuksen jälkeen. Älä irrota täyttöaukkojen korkkeja akun puhdistuksen ajaksi.

Akun kaapeleiden on oltava tiukasti kiinni akun navoissa, jotta sähkökytkentä toimii hyvin.

Jos navat ruostuvat, irrota kaapelit – miinuskaapeli (-) ensin – ja raaputa liittimiä ja napoja erikseen. Kytke kaapelit takaisin – pluskaapeli (+) ensin – ja levitä napojen päälle vaseliinia.



Akun navat tai metallityökalut voivat aiheuttaa oikosulun koskettaessaan koneen metalliosia, mistä voi seurata kipinöitä. Kipinät voivat saada akun kaasut räjähtämään ja aiheuttaa siten henkilövahingon.

- Kun irrotat tai asennat akun, älä anna akun napojen koskettaa koneen metalliosia.
- Älä anna metallityökalujen aiheuttaa oikosulkua akun napojen ja koneen metalliosien välille.



Akun kaapeleiden virheellinen asennus voi vahingoittaa konetta ja kaapeleita aiheuttaen kipinöitä. Kipinät voivat saada akun kaasut räjähtämään ja aiheuttaa siten henkilövahingon.

- Irrota aina akun miinuskaapeli (musta) ennen pluskaapelin (punainen) irrottamista.
- Kytke aina akun pluskaapeli (punainen) ennen miinuskaapelia (musta).

Akun säilytys

Jos ajoneuvo laitetaan säilytykseen yli 30 päivän ajaksi, irrota akku ja lataa se täyteen. Säilytä sitä hyllyllä tai koneessa. Älä kytke kaapeleita, jos säilytät akkua koneessa. Varastoi akku viileään tilaan, jotta sen lataus purkautuu mahdollisimman hitaasti. Varmista, että akku on ladattu täyteen, jotta se ei jäädy. Täysin ladatun akun ominaispaino on 1,265–1,299.

Sulakkeiden tarkastus

Sulakkeet sijaitsevat ohjauspaneelin alla. Niihin päästään käsiksi sivupaneelin kannen kautta (Kuva 49). Avaa sivupaneelin kansi vapauttamalla kaksi salpaa ja vetämällä sitä ulos.

Jos kone pysähtyy tai sähköjärjestelmässä on muita vikoja, tarkasta sulakkeet. Irrota sulakkeet yksi kerrallaan ja tarkista, ovatko ne palaneet. Jos sulake on vaihdettava, käytä aina **samantyyppistä ja ampeeriluvultaan vastaavaa sulaketta**, sillä **sähköjärjestelmä voi muuten vaurioitua** (kunkin sulakkeen kuvaus ja ampeeriluku on merkitty sulakkeiden (Kuva 50) yhteydessä olevaan tarraan).

Huomaa: Jos sulake palaa usein, sähköjärjestelmässä on todennäköisesti oikosulku, ja valtuutetun huoltoliikkeen on huollettava sähköjärjestelmä.

Vetojärjestelmän huolto

Rengaspaineen tarkistus

Huoltoväli: 50 käyttötunnin välein

Tarkista paine 50 käyttötunnin välein tai kuukausittain sen mukaan, kumpi saavutetaan ensin (Kuva 51).

Pidä etu- ja takarenkaiden rengaspaine ohjeiden mukaisena. Takarenkaiden oikea ilmanpaine on 103 kPa (15 psi) ja kääntöpyörien oikea ilmanpaine on 172 kPa (25 psi). Epätasainen rengaspaine saattaa tehdä leikkuujäljestä epätasaisen. Tarkista paine, kun renkaat ovat kylmät, jotta painelukema on mahdollisimman tarkka.

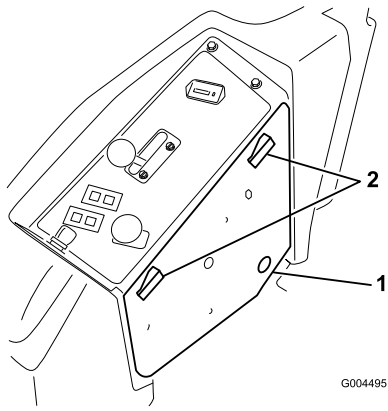

Kuva 49

1. Sivupaneelin kansi
2. Lukitsimet

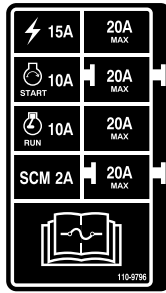

Kuva 50

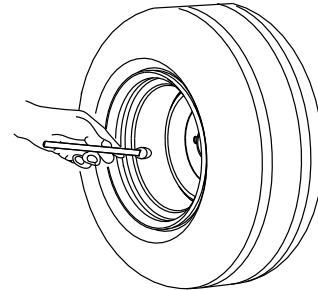

Kuva 51

Kääntöpyörien ja laakereiden vaihto

1. Uuden kääntöpyöräkoonpanon, kartiolaakerit ja laakeritiivisteet saa valtuutetulta Toro-jälleenmyyjältä.
2. Irrota lukkomutteri pultista, jolla kääntöpyöräkoonpano on kiinnitetty kääntöpyörän haarukan väliin (Kuva 52).

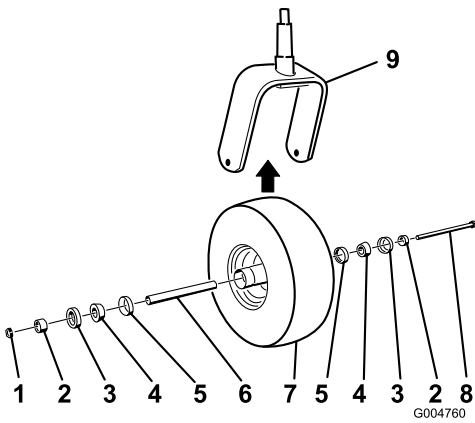

Kuva 52

- | | |
|----------------------------|--------------------------|
| 1. Mutteri | 6. Välikappale |
| 2. Laakerin välikappale | 7. Kääntöpyörä |
| 3. Ulompi laakeritiiviste | 8. Akselipultti |
| 4. Kartiolaakeri | 9. Kääntöpyörän haarukka |
| 5. Sisempi laakeritiiviste | |

3. Tartu kääntöpyörään ja liu'uta pultti haarukasta tai kääntövarresta.
 4. Hävitä vanha kääntöpyörä ja laakerit.
 5. Kokoa kääntöpyörä työntämällä rasvatut kartiolaakerit ja tiivisteet pyörän napaan. Katso Kuva 52.
 6. Liu'uta välikappale pyörän napaan laakereiden läpi siten, että välikappale ja kaksi laakerin välikappaletta jäävät pyörän navan sisään.
- Tärkeää: Varmista, että tiivisteiden huuli ei ole taittunut.**
7. Asenna kääntöpyöräkokoontapano kääntöpyörän haarukan väliin ja kiinnitä se pultilla ja lukkomutterilla.
 8. Kiristä mutteria, kunnes pyörä ei enää pääse pyörimään vapaasti, ja löysää sitä sitten juuri sen verran, että pyörä pääsee pyörimään vapaasti.
 9. Pumppaa voitelupistoolilla kääntöpyörän rasvanippaan litiumpohjaista yleisrasvaa nro 2.

Jäähdytysjärjestelmän huolto



Paineella suihkuava jäähdytysneste, kuuma jäähdytin ja sitä ympäröivät osat voivat aiheuttaa vakavia palovammoja.

- Älä irrota jäähdyttimen korkkia moottorin ollessa kuuma. Anna moottorin jäähtyä aina vähintään 15 minuutin ajan tai kunnes jäähdyttimen korkki on jäähtynyt tarpeeksi, jotta sitä voidaan käsitellä paljain käsin, ennen kuin irrotat jäähdyttimen korkin.
- Älä kosketa jäähdytintä tai sitä ympäröiviä kuumia osia.



Pyörivä tuuletin tai käyttöhihna voi aiheuttaa henkilövahingon.

- Älä käytä konetta, jos suojuukset eivät ole paikoillaan.
- Pidä sormet, kädet ja vaatteet etäällä pyörivästä tuulettimesta ja käyttöhihnasta.
- Sammuta moottori ja irrota virta-avain ennen huoltotoimenpiteiden suorittamista.



Jäähdytysneste on myrkyllistä.

- Moottorin jäähdytysnestettä ei saa niellä.
- Pidä poissa lasten ja lemmikkieläinten ulottuvilta.

Jäähdytysjärjestelmän tarkistus

Huoltoväli: Aina ennen käyttöä tai päivittäin

Jäähdytysjärjestelmä on täytetty veden ja etyleeniglykolipakkasnesteen seoksella (seossuhde 50:50). Tarkista paisuntasäiliön jäähdytysnesteen määrä jokaisen päivän alussa ennen moottorin käynnistämistä. Jäähdytysjärjestelmän tilavuus on 7,5 l.

1. Tarkista paisuntasäiliön jäähdytysnesteen määrä (Kuva 53). Jäähdytysnestetason on oltava säiliön reunassa olevien merkkien sisällä.

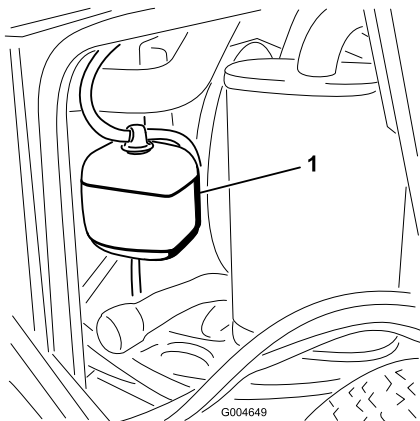

Kuva 53

1. Paisuntasäiliö

2. Jos jäähdytysnestettä on liian vähän, irrota paisuntasäiliön korkki ja lisää nestettä. **Älä täytä liikaa.**
3. Asenna paisuntasäiliön korkki.

Jäähdyttimen puhdistus

Huoltoväli: Aina ennen käyttöä tai päivittäin

1500 käyttötunnin välein

200 käyttötunnin välein

Kahden vuoden välein

Jäähdytin on pidettävä puhtaana, jotta moottori ei ylikuumene. Tarkista jäähdytin päivittäin ja puhdista se tarvittaessa. Erittäin pölyisissä ja likaisissa olosuhteissa jäähdytin on kuitenkin tarkastettava useammin.

Huomaa: Jos leikkuupöytä tai moottori sammuu ylikuumenemisen vuoksi, tarkista ensin, onko jäähdytimeen kertynyt roskaa.

Puhdista jäähdytin seuraavasti:

1. Avaa konepelti.
2. Työskentele jäähdyttimen tuulettimen puolelta käsin ja puhalla roskat pois matalapaineisella (345 kPa [50 psi]) paineilmailla (**älä käytä vettä**). Toista jäähdyttimen etupuolelta käsin ja uudelleen tuulettimen puolelta käsin.
3. Kun jäähdytin on puhdistettu perusteellisesti, poista jäähdyttimen alustassa olevaan kanavaan mahdollisesti kertynyt jäte.
4. Sulje konepelti.

Jarrujen huolto

Seisontajarrun turvakytkimen säätö

1. Sammuta moottori, lukitse liikkeenohjausvivut vapaalle, kytke seisontajarru ja irrota virta-avain.
2. Irrota etupaneelin kiinnityspultit ja irrota paneeli (Kuva 54).

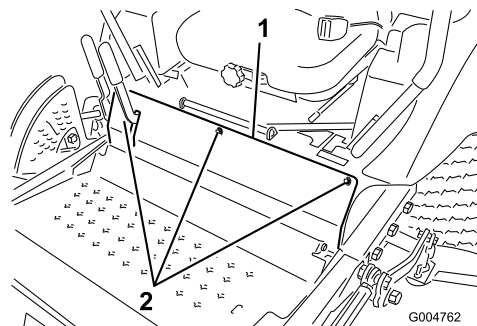

Kuva 54

1. Etupaneelin pultit

3. Avaa kaksi turvakytkimen kiinnitysruuvia.

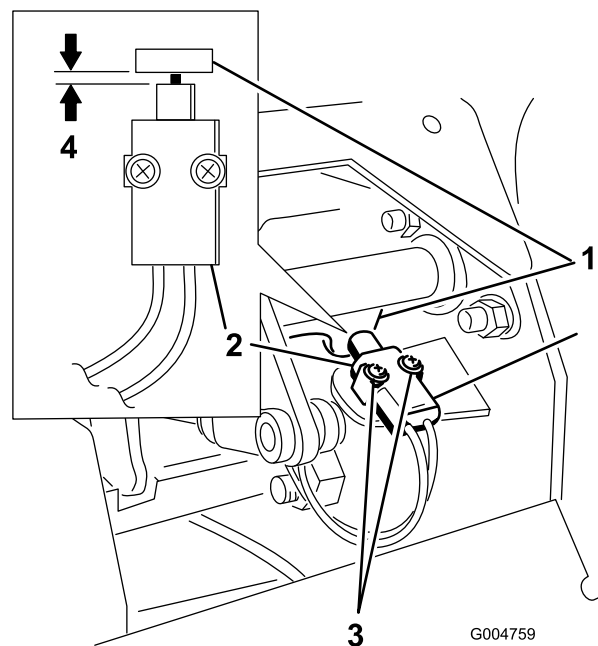

Kuva 55

- | | |
|-------------------------------|-------------|
| 1. Jarruakselin kieleke | 3. Ruuvit |
| 2. Seisontajarrun turvakytkin | 4. 0,4–1 mm |

4. Siirrä kytkintä jarruakselin kielekettä kohti, kunnes kielekkeen ja kytkimen rungon välinen etäisyys on 0,4–1 mm (Kuva 55).
5. Kiinnitä kytkin.

6. Tarkista säädöt seuraavasti:
 - A. Varmista, että seisontajarru on kytketty, ja poistu istuimelta. Käynnistä moottori.
 - B. Siirrä liikkeenohjausvivut pois vapaa-asennosta.
Moottorin pitäisi sammua. Jos näin ei käy, tarkista kytkimen säätö uudelleen.
7. Asenna etupaneeli.

Hihnan huolto

Laturin hihnan tarkistus

Huoltoväli: 200 käyttötunnin välein

10 ensimmäisen käyttötunnin jälkeen

Tarkista laturin hihnan kireys (Kuva 56) 200 käyttötunnin välein.

1. Paina laturin hihnaa 4,5 kg:n voimalla hihnapyörien puolivälistä.
2. Jos painuma ei ole 10 mm, löysää laturin kiinnityspultteja.

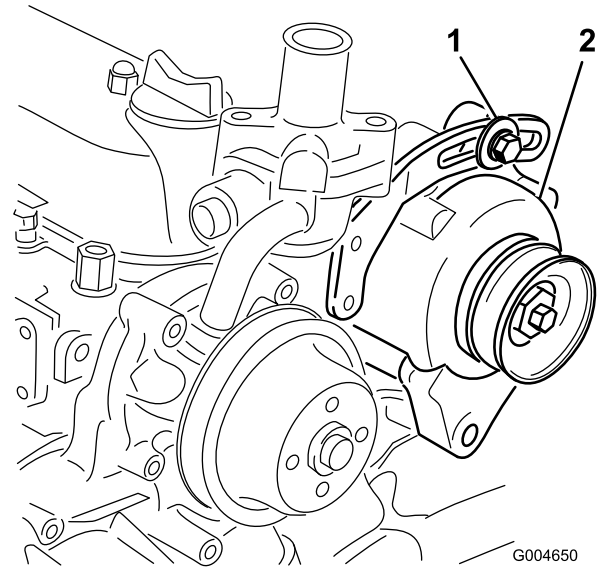

Kuva 56

1. Kiinnityspultti
2. Laturi

3. Löysää tai kiristä laturin hihnaa ja kiristä pultit.
4. Varmista oikea kireys tarkistamalla hihnan painuma uudelleen.

Terän käyttöhihnojen vaihto

Huoltoväli: 50 käyttötunnin välein

Jousikuormitettujen hihnapyörien avulla kiristettävät terän käyttöhihnat ovat hyvin kestäviä. Hihnat kuitenkin kuluvat ajan mittaan. Kuluneen hihnan merkkejä ovat: vinkuminen hihnan pyöriessä, luistavat terät ruohoa leikattaessa, rispaantuneet reunat, palojäljet ja murtumat. Vaihda hihnat, jos jokin näistä tiloista ilmenee.

1. Laske leikkurilava 2,5 cm:n leikkuukorkeuden asentoon, siirrä kaasuvipu Hidas-asentoon, sammuta moottori, kytke seisontajarru ja irrota virta-avain.
2. Irrota hihnasuojukset leikkuuyksikön päältä ja aseta ne syrjään.

- Siirrä ylemmän hihnan (Kuva 57) hihnapyörä t-vääntimen tai vastaavan työkalun avulla pois päin ylemmästä käyttöhihnasta, jotta löystynyt hihna voidaan irrottaa hihnapyörästä.

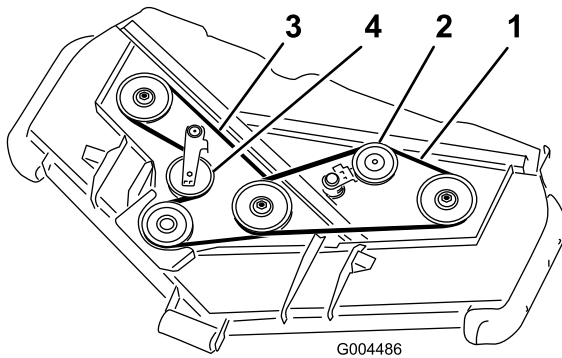

Kuva 57

- | | |
|------------------------------|-------------------------------|
| 1. Ylempi hihna | 3. Alempi hihna |
| 2. Ylemmän hihnan hihnapyörä | 4. Alempien hihnan hihnapyörä |

- Siirrä alemman hihnan (Kuva 57) hihnapyörä t-vääntimen tai vastaavan työkalun avulla pois päin alemmasta käyttöhihnasta, jotta löystynyt hihna voidaan irrottaa hihnapyörästä.
- Vie uusi hihna vaihteiston hihnapyörän, alempien karapyörien ja hihnapyöräkokoelman ympäri. Katso Kuva 57.
- Vie uusi hihna ylempien karapyörien ja hihnapyöräkokoelman ympäri. Katso Kuva 57.
- Asenna hihnasuojukset.

Ohjauksjärjestelmän huolto

Ohjauksvivun vapaa-asennon turvakytkimen säätö

- Sammuta moottori, lukitse liikkeenohjauksvivut vapaalle, kytke seisontajarru ja irrota virta-avain.
- Irrota etupaneelin kiinnityspultit ja irrota paneeli (Kuva 58).

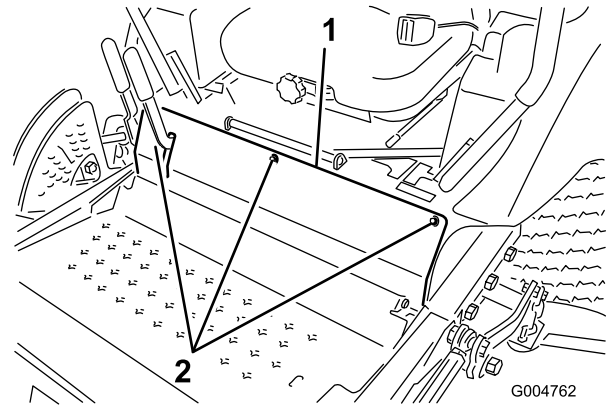

Kuva 58

- Etupaneelin pultit

- Avaa kaksi turvakytkimen kiinnitysruuveja (Kuva 59).

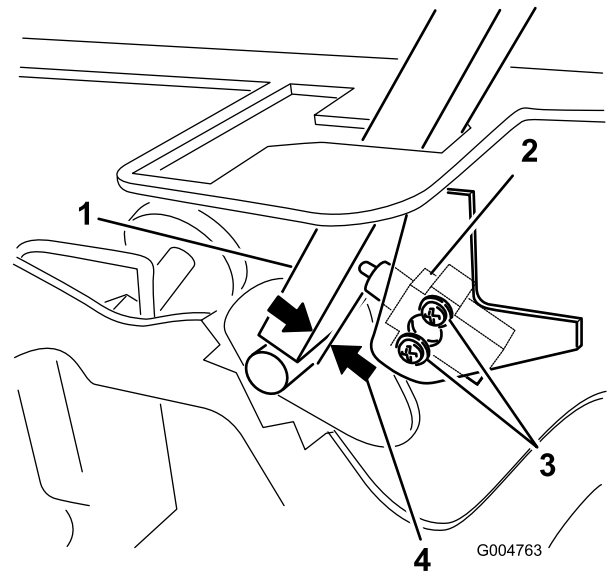

Kuva 59

- | | |
|------------------------------|-------------|
| 1. Ohjauksvipu | 3. Ruuvit |
| 2. Vapaa-asennon turvakytkin | 4. 0,4–1 mm |

- Pidä ohjauksvipua runkoa vasten ja siirrä kytkintä vipua kohti, kunnes vivun ja kytkimen rungon välinen etäisyys on 0,4–1 mm (Kuva 59).

5. Kiinnitä kytkin.
6. Toista vaiheet 3–5 toisen vivun kohdalla.
7. Asenna etupaneeli.

Ohjausvivun vapaa-asennon palautuksen säätö

Jos liikkeenohjausvivut eivät kohdistu vapaa-asennon koloihin, kun ne vapautetaan peruutusasennosta, niitä on säädettävä. Säädä kukin vipu, jousi ja tanko erikseen.

1. Vapauta voimanulosotto (PTO), lukitse liikkeenohjausvivut vapaalle ja kytke seisontajarru.
2. Siirrä kaasuvipu Hidas-asentoon, sammuta moottori, irrota avain ja odota, että kaikki liikkuvat osat pysähtyvät ennen kuin poistut käyttäjän paikalta.
3. Irrota etupaneelin kiinnityspultit ja irrota paneeli (Kuva 60).

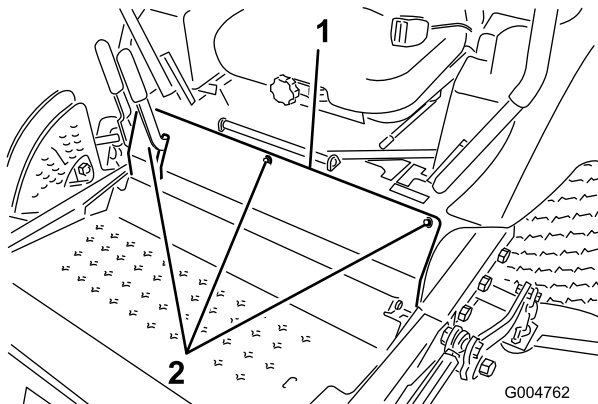

Kuva 60

1. Etupaneelin pultit

4. Siirrä yksi vivuista vapaalle, mutta **älä lukitse sitä** (Kuva 62).
5. Vedä vipua taakse, kunnes liitintappi (varressa kääntöakselin yläpuolella) koskettaa aukon päätä (alkaa juuri lisätä painetta jouseen) (Kuva 61).

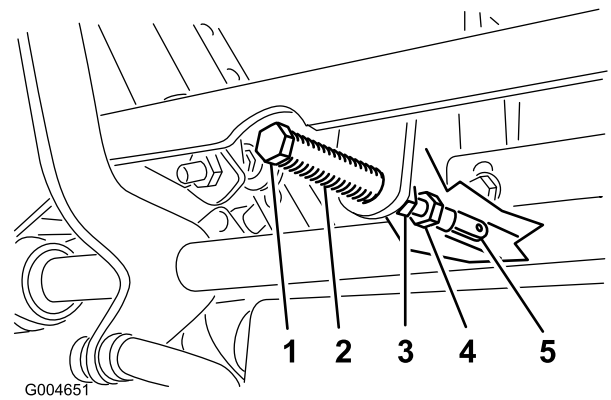

Kuva 61

1. Liitintappi
2. Reikä
3. Vastamutterit
4. Säätöpultti
5. Haarukkapää

6. Tarkista, missä ohjausvipu on kojetaulussa olevaan loveen nähden (Kuva 62). Sen tulee olla keskellä siten, että vipu pystyy kallistumaan ulospäin, lukittuun vapaa-asentoon.

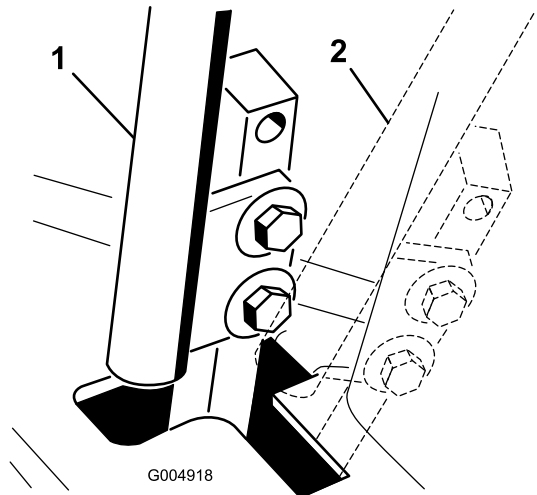

Kuva 62

1. Vapaa-asento
2. Lukittu vapaa-asento

7. Jos säätö on tarpeen, löysää haarukkapäätä vasten olevaa mutteria ja vastamutteria (Kuva 61).
8. Paina liikkeenohjausvipua kevyesti taaksepäin ja käännä säätöpultin päätä sopivaan suuntaan, kunnes ohjausvipu on lukitun vapaa-asennon keskellä (Kuva 61).

Huomaa: Vivun painaminen taaksepäin pitää tapin aukon päässä, jolloin säätöpultti pystyy siirtämään vivun oikeaan kohtaan.

9. Kiristä mutteri ja vastamutteri (Kuva 61).
10. Toista vaiheet 4–9 toisen ohjausvivun kohdalla.
11. Asenna etupaneeli.

Vetopyörän säätö vapaalle

Vetopyörien on pyörittävä tämän säädön aikana.



Mekaaniset tai hydrauliset tunkit saattavat pettää ja aiheuttaa vakavan loukkaantumisen.

- Tue kone puukeilla.
- Älä käytä hydraulisia tunkkeja.



Moottorin on oltava käynnissä, jotta tämä säätö voidaan suorittaa. Kosketus liikkuviin osiin tai kuumiin pintoihin voi aiheuttaa tapaturman.

Pidä kädet, jalat, kasvot ja muut ruumiinosat sekä vaatteet loitolla pyörivistä osista, äänenvaimentimesta ja muista kuumista osista.

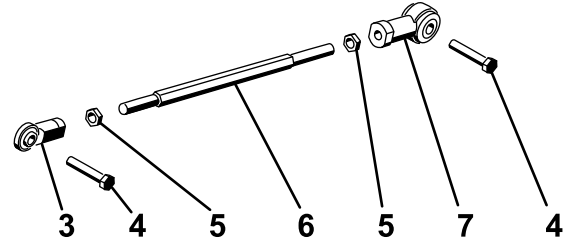
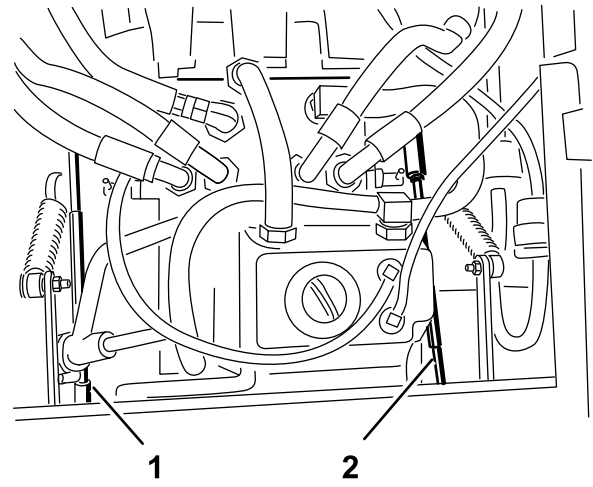

Figure 56

1. Nosta runko tukevien pukkien varaan siten, että vetopyörät voivat pyöriä vapaasti.
2. Liu'uta istuin eteen, vapauta salpa ja käännä istuin ylös- ja eteenpäin.
3. Irrota istuimen turvakytkimen sähköliitin. Kytke hyppylanka tilapäisesti johdinsarjan liittimen koskettimiin.
4. Käynnistä moottori, varmista, että kaasuvipu on Nopea- ja Hidas-asentojen puolivälissä, ja vapauta seisontajarru.

Huomaa: Liikkeenohjausvipujen on oltava lukittu vapaalle säätämisen aikana.

5. Säädä pumpputangon pituutta toisella puolella kääntämällä akselia sopivaan suuntaan, kunnes vastaava pyörä on pysähtynyt tai pyörii hitaasti taaksepäin (Kuva 63).

Kuva 63

- | | |
|----------------------|-----------------|
| 1. Oikea pumpputanko | 5. Vastamutteri |
| 2. Vasen pumpputanko | 6. Akseli |
| 3. Pallonivel | 7. Pallonivel |
| 4. Pultti | |

6. Siirrä liikkeenohjausvipua eteen- ja taaksepäin ja sitten takaisin vapaalle. Pyörän on pysähtyttävä tai pyörittävä hitaasti taaksepäin.
7. Siirrä kaasuvipu Nopea-asentoon. Varmista, että pyörä pysyy pysähtyneenä tai pyörii hitaasti taaksepäin. Säädä tarvittaessa.
8. Toista vaiheet 5–7 toisella puolella.
9. Kiristä pallonivelten vastamutterit (Kuva 61).
10. Siirrä kaasuvipu Hidas-asentoon ja sammuta moottori.
11. Irrota hyppylanka johdinsarjan liittimestä ja kytke liitin istuinkytkimeen.



Sähköjärjestelmän turvakatkaisu ei toimi oikein hyppylangan ollessa kytkettynä.

- Irrota hyppylanka johdinsarjan liittimestä ja kytke liitin istuinkytkimeen, kun säätö on valmis.
- Koneetta ei saa käyttää hyppylangan ollessa kytkettynä ja istuinkytkimen ollessa ohitettuna.

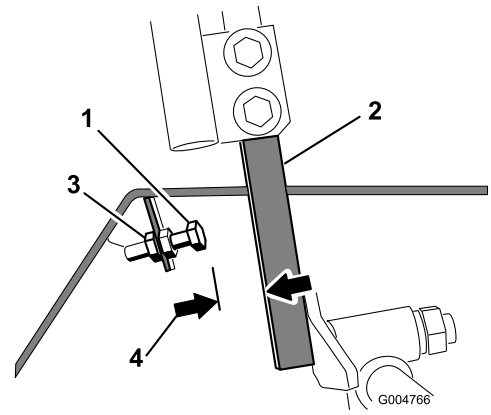

Kuva 65

- | | |
|-------------------|-----------------|
| 1. Pysäytinpultti | 3. Vastamutteri |
| 2. Ohjausvipu | 4. 1,5 mm |

12. Laske istuin paikalleen.

13. Poista pukit.

Suurimman ajonopeuden säätö

1. Vapauta voimanulosotto (PTO), lukitse liikkeenohjausvivut vapaalle ja kytke seisontajarru.
2. Siirrä kaasuvipu Hidas-asentoon, sammuta moottori, irrota avain ja odota, että kaikki liikkuvat osat pysähtyvät ennen kuin poistut käyttäjän paikalta.
3. Irrota etupaneelin kiinnityspultit ja irrota paneeli (Kuva 64).

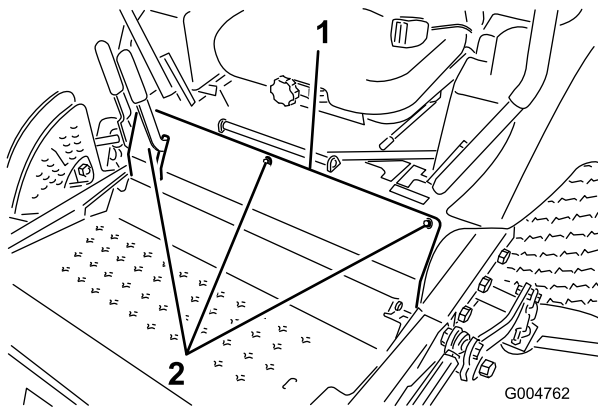

Kuva 64

1. Etupaneelin pultit

4. Löysää toisen ohjausvivun pysäytinpultin vastamutteria (Kuva 65).

5. Kierrä pysäytinpultti kokonaan paikalleen (poispäin ohjausvivusta).
6. Työnnä ohjausvipu kokonaan eteen ja pidä sitä paikallaan.
7. Kierrä pysäytinpulttia (ohjausvipua kohti), kunnes pysäytinpultin pään ja ohjausvivun välinen etäisyys on 1,5 mm.
8. Kiinnitä pysäytinpultti paikalleen kiristämällä vastamutteri.
9. Toista vaiheet 4–8 toisen ohjausvivun kohdalla.
10. Asenna etupaneeli.

Huomaa: Jos haluat vähentää koneen enimmäisnopeutta, aseta molempien ohjausvipujen nopeus yllä kuvatulla tavalla ja siirrä pysäytinpultteja yhtä paljon ohjausvipuja kohti, kunnes enimmäisnopeus on halutun suuruinen (säätö joudutaan todennäköisesti testaamaan useita kertoja). Varmista, että kone liikkuu suoraan eikä käännä, kun molemmat ohjausvivut työnnetään kokonaan eteen. Jos kone kääntyy, pysäytinpulttien asetus ei ole yhtä suuri, ja niitä on säädettävä.

Ohjaukulman säätö

1. Vapauta voimanulosotto (PTO), lukitse liikkeenohjausvivut vapaalle ja kytke seisontajarru.
2. Siirrä kaasuvipu Hidas-asentoon, sammuta moottori, irrota avain ja odota, että kaikki liikkuvat osat pysähtyvät ennen kuin poistut käyttäjän paikalta.
3. Avaa ohjausvipujen kiinnityspultit (Kuva 66).

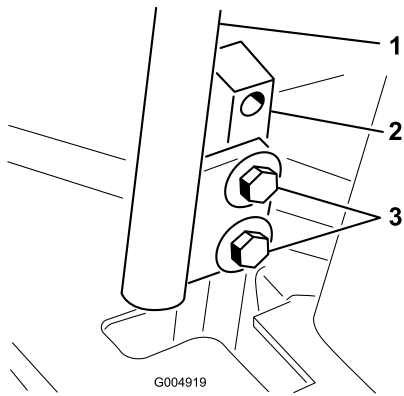

Kuva 66

1. Ohjausvipu
2. Ohjausvivun kiinnitystuki
3. Pultit

4. Pyydä avustajaa työntämään ohjausvipujen kiinnitystukia (ei ohjausvipuja) kokonaan eteenpäin enimmäisnopeuden asentoon ja pitämään ne siellä.
5. Säädä ohjausvipuja, kunnes ne ovat kohdakkain (Kuva 67), ja kiinnitä vivut kiinnitystukiin kiristämällä pultit.

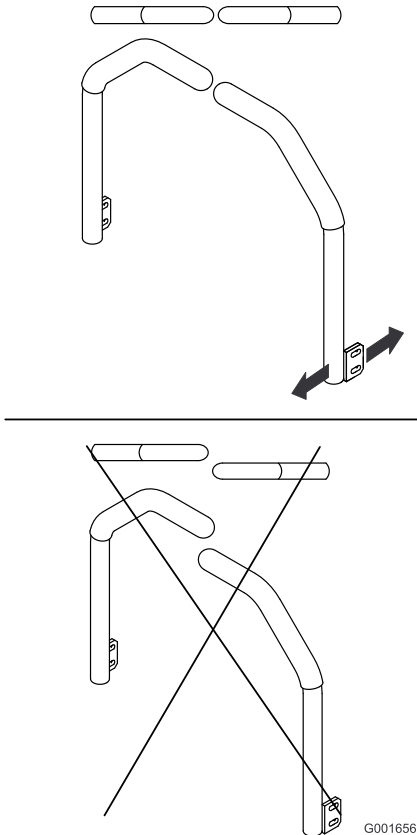

Kuva 67

Hydraulijärjestelmän huolto

Nestesäiliö on tehtaalla täytetty noin 4,7 litralla korkealaatuista traktoreille tarkoitettua vaihteisto-/hydraulinestettä. Suositettu neste:

Toro Premium Transmission/Hydraulic Tractor Fluid (saatavana 19 litran astioissa tai 208 litran tynnyreissä. Katso näiden osien osanumerot osaluettelosta tai pyydä Toro-jälleenmyyjältä.)

Vaihtoehtoiset nesteet: Mobil® 424 -hydraulinestettä voidaan käyttää, jos Toro-nestettä ei ole saatavilla.

Huomaa: Toro ei vastaa vääränlaisten nesteiden käytöstä aiheutuneista vahingoista.

Huomaa: Monet hydraulinesteet ovat lähes värittömiä, mikä vaikeuttaa vuotojen toteamista. Hydraulinestejärjestelmään tarkoitettua punaista värilisäainetta on saatavana 20 ml:n pulloissa. Yksi pullo riittää 15–22 litralle hydraulioöljyä. Tilaa valtuutetulta Toro-jälleenmyyjältäsi, osanro 44-2500.

Hydraulijärjestelmän tarkistus

Huoltoväli: Aina ennen käyttöä tai päivittäin

Tarkista hydraulinesteen taso ennen moottorin ensimmäistä käynnistystä, ja sen jälkeen päivittäin.

1. Pysäköi kone tasaiselle alustalle. Lukitse ohjaimet vapaa-asentoon ja käynnistä moottori. Ilmaa järjestelmä käyttämällä moottoria alhaisimmalla mahdollisella käyntinopeudella. **Älä kytke voimanulosottoa.** Nosta leikkuupöytä, jotta nostosylinterit avautuvat, sammuta moottori ja irrota virta-avain.
2. Nosta istuin, jotta pääset käsiksi hydraulinesesäiliöön.
3. Irrota hydraulinesesäiliön korkki (Kuva 68) täyttökaulasta.

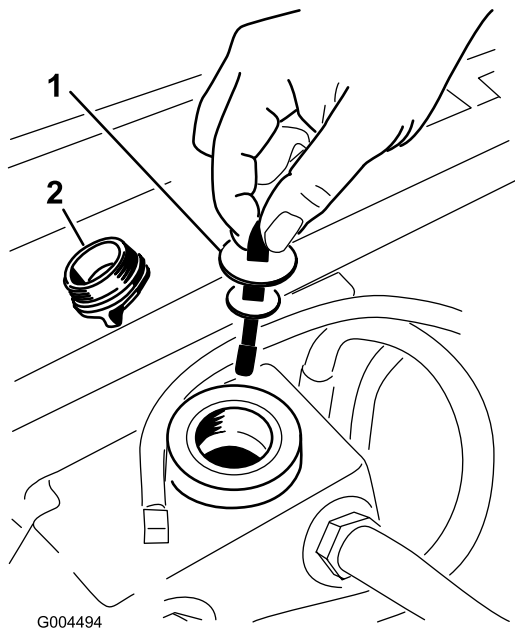

Kuva 68

1. Mittatikku
2. Täyttöaukon korkki

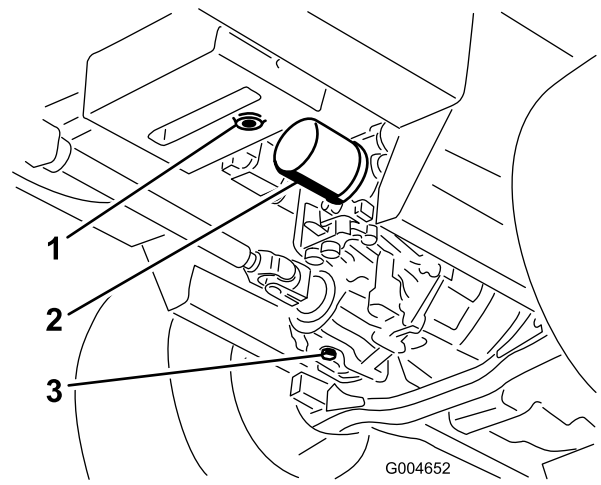

Kuva 69

1. Hydraulinesäiliön tyhjennystulppa
2. Suodatin
3. Vaihteistokotelon tyhjennystulppa

4. Irrota mittatikku ja pyyhi se puhtaalla liinalla (Kuva 68).
5. Työnnä mittatikku täyttökaulaan, vedä se ulos ja tarkista nesteen pinta (Kuva 68).

Jos pinnan taso ei ole mittatikkuihin merkityn alueen sisällä, lisää korkealaatuista hydraulineestettä niin, että pinta nousee merkitylle alueelle saakka. **Älä täytä liikaa.**

6. Asenna mittatikku ja kierrä täyttöaukon korkki täyttökaulaan sormitiukkuuteen.
7. Tarkista kaikki letkut ja kiinnikkeet vuotojen varalta.

Hydrauliöljyn ja öljynsuodattimen vaihto

Huoltoväli: 200 ensimmäisen käyttötunnin jälkeen
800 käyttötunnin välein

Vaihda hydrauliöljyn suodatin ensimmäisen kerran 200 käyttötunnin jälkeen.

Vaihda suodatin ja öljy 800 käyttötunnin välein.

1. Vapauta voimanulosotto (PTO), lukitse liikkeenohjausvivut vapaalle ja kytke seisontajarru.
2. Siirrä kaasuvipu Hidas-asentoon, sammuta moottori, irrota avain ja odota, että kaikki liikkuvat osat pysähtyvät ennen kuin poistut käyttäjän paikalta.
3. Sijoita hydraulinesäiliön ja vaihteiston kotelon alle suuri astia ja valuta hydraulineeste kokonaan irrottamalla tyhjennystulpat (Kuva 69).

4. Puhdista hydrauliöljyn suodatinta ympäröivä alue ja irrota se (Kuva 69).
5. Asenna heti uusi hydrauliöljyn suodatin.
6. Asenna hydrauliöljyn säiliön ja vaihteistokotelon tyhjennystulpat.
7. Täytä säiliöön oikea määrä (noin 5,6 l) hydraulineestettä. Katso kohta Hydraulineesteen tarkistus.
8. Käynnistä moottori ja tarkista, että järjestelmässä ei ole vuotoja. Anna moottorin käydä noin viisi minuuttia ja sammuta se sitten.
9. Tarkista hydraulineesteen määrä kahden minuutin kuluttua. Katso kohta Hydraulineesteen tarkistus.

Leikkuupöydän huolto



Jos kone nostetaan pelkän tunkin avulla leikkuupöydän alla työskentelyä varten, tunkki voi kaatua, jolloin koneen alla olevat henkilöt ovat vaarassa jäädä leikkuupöydän alle puristuksiin.

Tue kone aina vähintään kahdella pukilla, kun leikkuupöytä on nostettu.



Leikkuupöydän yläpuolella on kaksi tukea, joilla se on kiinnitetty runkoon. Tukiin on kiinnitetty jännitetyt vääntäjouset (Kuva 70). Jos tuki irrotetaan, vääntäjouseen varastoitunut energia voi vapautuessaan liikuttaa tukia, jolloin sormet tai kädet voivat vahingoittua.

Noudata varovaisuutta irrottaessasi leikkuupöytää rungosta ja kiinnitä tuet ennen niiden irrotusta rungosta.

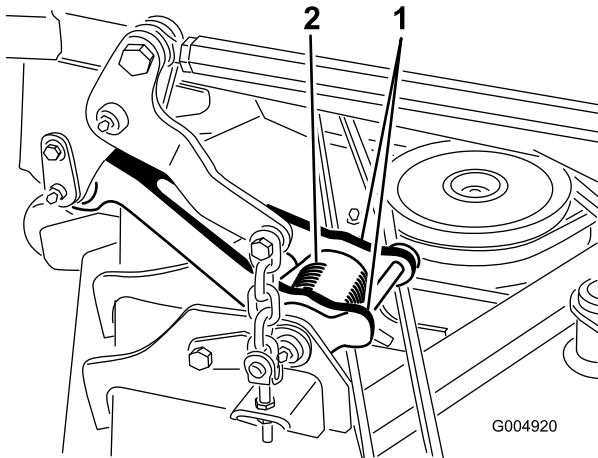

Kuva 70

1. Tuki

2. Vääntäjouset

vaatiessa. Jos terä on vaurioitunut tai kulunut, vaihda se aitoon Toro-vaihtoterään.



Kulunut tai vaurioitunut terä voi rikkoutua ja terän pala voi sinkoutua käyttäjään tai ohikulkijaan aiheuttaen vakavan loukkaantumisen tai kuoleman.

- Terä on tarkistettava säännöllisesti kulumisen ja vaurioiden varalta.
- Kulunut tai vaurioitunut terä on vaihdettava.

Tarkista terät 8 käyttötunnin välein.

Ennen terien tarkastusta tai huoltoa

1. Vapauta voimanulosotto (PTO), lukitse liikkeenohjausvivut vapaalle ja kytke seisontajarru.
2. Siirrä kaasuvipu Hidas-asentoon, sammuta moottori, irrota avain ja odota, että kaikki liikkuvat osat pysähtyvät ennen kuin poistut käyttäjän paikalta.

Terien tarkastus

Huoltoväli: Aina ennen käyttöä tai päivittäin

1. Tarkasta leikkuusärmät (Kuva 71). Jos särmät eivät ole terävät tai niissä on lovia, irrota terät ja teroita ne. Katso kohta Terien teroitus.
2. Tarkista terät, etenkin kupera alue (Kuva 71). Jos havaitset vähäisiäkin vaurioitumisen, kulumisen tai urautumisen merkkejä tällä alueella (Kuva 71), asenna uusi terä välittömästi.

Leikkuuterien huolto

Pidä terät terävinä koko leikkuukauden ajan. Terävät terät leikkaavat ruohon siistimmin ruohonkorsia repimättä. Repeytymien vuoksi ruohon reunat muuttuvat ruskeiksi, mikä heikentää kasvua ja altistaa kasvisairauksille.

Tarkista päivittäin, että terät ovat terävät ja että ne eivät ole kuluneet tai vaurioituneet. Teroita terät tarpeen

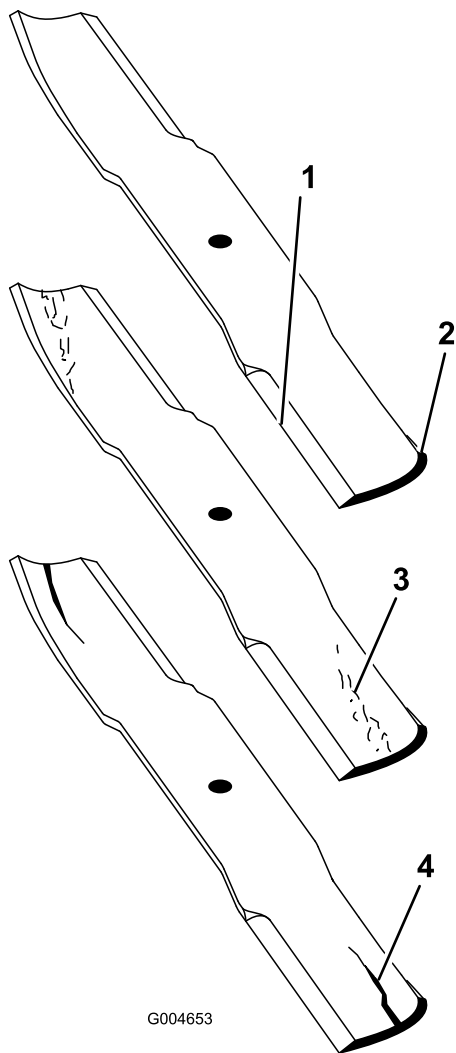

G004653

Kuva 71

- | | |
|-----------------|------------------------------|
| 1. Leikkuusärmä | 3. Kulumisjälkiä/urautumista |
| 2. Kuperuusalue | 4. Halkeama |

- Siirrä kaasuvipu Hidas-asentoon, sammuta moottori, irrota avain ja odota, että kaikki liikkuvat osat pysähtyvät ennen kuin poistut käyttäjän paikalta.
- Käännä teriä, kunnes päät osoittavat eteen- ja taaksepäin (Kuva 72). Mittaa vaakasuorasta pinnasta leikkuuterän leikkuusärmään (kohta A) (Kuva 72). Merkitse mitta muistiin.

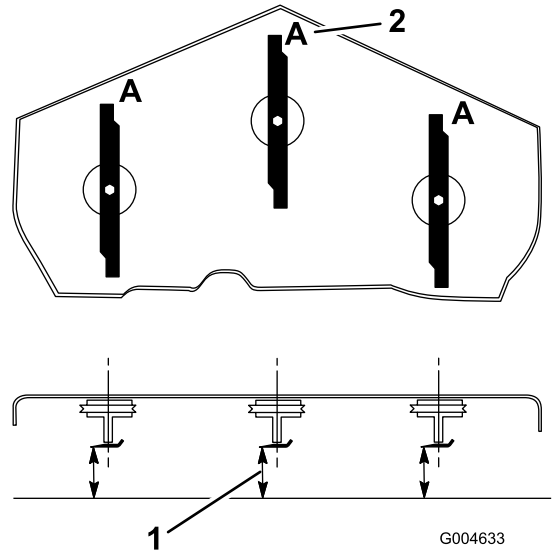

G004633

Kuva 72

- Mittaa tästä terästä kovalle pinnalle
- Asento A

- Käännä terien vastakkainen päät osoittamaan eteenpäin.
- Mittaa vaakasuoralta pinnalta leikkuuterien leikkuusärmään samasta kohdasta kuin edellä vaiheessa 3. Vaiheiden 3 ja 4 välisten mittojen ero ei saa olla yli 3 mm. Jos ero on yli 3 mm, terä on vaihdettava, koska se on taipunut. Katso kohdat Terien irrotus ja Terien asennus.



Jos terän annetaan kulua, siiven ja terän tasaisen osan väliin muodostuu ura. Terästä voi lopulta irrota pala, joka voi sinkoutua kotelon alta ja aiheuttaa vakavan loukkaantumisen.

- Terä on tarkistettava säännöllisesti kulumisen ja vaurioiden varalta.
- Älä yritä suoristaa taipunutta terää tai hitsata murtunutta tai lohjennutta terää.
- Kulunut tai vaurioitunut terä on vaihdettava.



Taipunut tai vaurioitunut terä voi rikkoutua ja aiheuttaa vakavan loukkaantumisen tai kuoleman lähellä olijoille.

- Taipunut tai vaurioitunut terä on aina vaihdettava uuteen.
- Älä hio tai tee teräviä lovia terän särmiin tai pintoihin.

Taipuneiden terien tarkistus

- Vapauta voimanulosotto (PTO), lukitse liikkeenohjausvivut vapaalle ja kytke seisontajarru.

Terien irrotus

Terä on vaihdettava, jos se osunut kiinteään esineeseen, jos se on epätasapainossa tai jos se on taipunut. Käytä aina aitoja Toro-vaihtoteriä parhaan suorituskyvyn ja

turvallisuuden varmistamiseksi. Muiden valmistajien vaihtoterien käyttö saattaa aiheuttaa sen, että kone ei ole enää turvallisuusstandardien mukainen.



Terävän terän koskettaminen voi aiheuttaa vakavan loukkaantumisen.

Käytä hansikkaita tai kääri terän terävät reunat liinaan.

1. Tartu terän päähän liinan tai paksun hansikkaan avulla.
2. Irrota teräpultti, nurmisuojalevy ja terä kara-akselista (Kuva 75).

Terien teroitus



Terää teroitettaessa siitä saattaa sinkoutua palasia, jotka voivat aiheuttaa vakavan loukkaantumisen.

Käytä kunnollisia silmäsuojaimia, kun teroitat teriä.

1. Teroita leikkusärmä terän molemmista päistä (Kuva 73). Säilytä alkuperäinen kulma. Terä säilyttää tasapainonsa, kun molemmista leikkusärmistä poistetaan materiaalia yhtä paljon.

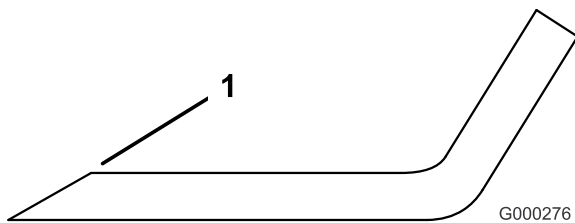

Kuva 73

G000276

1. Teroita alkuperäiseen kulmaan

2. Tarkista terän tasapaino asettamalla se terän tasaimeen (Kuva 74). Jos terä pysyy vaaka-asennossa, se on tasapainossa ja sitä voidaan käyttää. Jos terä ei ole tasapainossa, viilaa sitä vähän vain siipialueelta (Kuva 75). Toista, kunnes terä on tasapainossa.

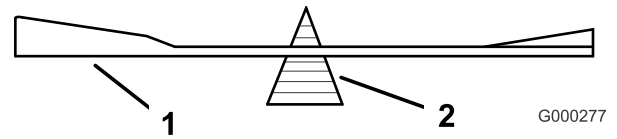

Kuva 74

G000277

1. Terä

2. Tasain

Terien asennus

1. Asenna terä kara-akseliin (Kuva 75).

Tärkeää: Terän kuperan puolen on osoitettava ylöspäin leikkurin sisäpuolta kohti, jotta leikkujäljestä tulee kunnollinen.

2. Asenna nurmisuojalevy ja teräpultti (Kuva 75).

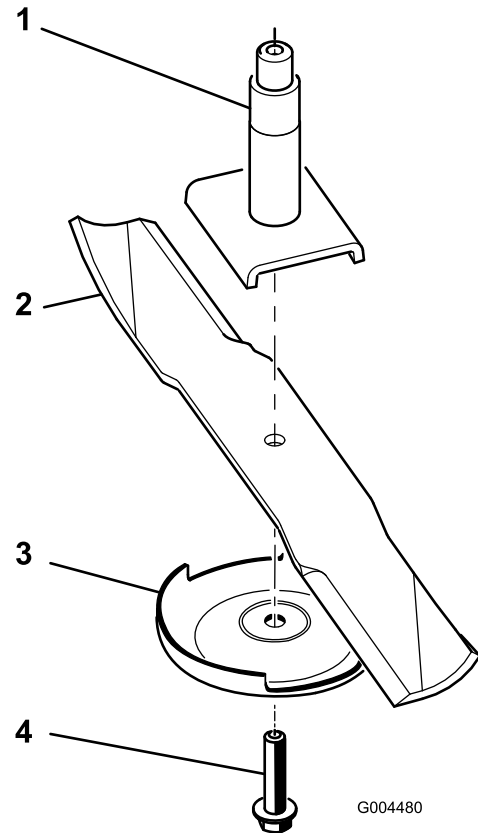

Kuva 75

G004480

1. Kara

2. Terän siipialue

3. Nurmisuojalevy

4. Teräpultti

3. Kiristä teräpultti momenttiin 115–150 N·m.

Leikkupöydän epätasapainon korjaus

Jos leikkujälki on epätasainen leikkurin kaistalla, se voidaan korjata seuraavasti:

1. Pysäköi kone tasaiselle alustalle työpajan lattialle.

- Laske leikkuuyksikkö haluttuun leikkuukorkeuteen, siirrä kaasuvipu Hidas-asentoon, sammuta moottori, kytke seisontajarru ja irrota virta-avain.
- Tarkista ja säädä etu- ja takarenkaiden rengaspaineet. Katso kohta Rengaspaineen tarkistus, , sivu .
- Tarkista, että terät eivät ole taipuneet.
- Irrota leikkuuyksiköiden päällä olevat suojukset.
- Käännä terää kullakin karalla, kunnes päät osoittavat eteen- ja taaksepäin.
- Mittaa lattiasta leikkuuterän etukärkeen.
- Säädä vastamuttereita, joilla leikkuupöydän haarukkapäät/kiinnitysketjut on kiinnitetty leikkuupöytään, kunnes leikkuupöytä on vaakasuorassa.

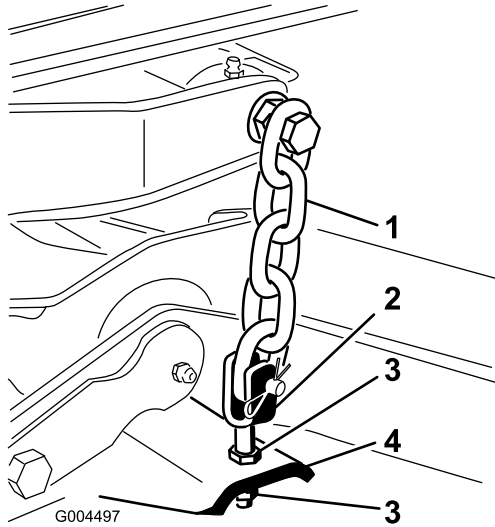

Kuva 76

- | | |
|----------------|-----------------|
| 1. Ketju | 3. Vastamutteri |
| 2. Haarukkapää | 4. Leikkuupöytä |

Leikkuupöydän pitkittäiskaltevuuden säätö

Leikkuupöydän pitkittäiskaltevuus tarkoittaa leikkuukorkeuden erotusta terätason etureunan ja takareunan välillä. Toro suosittaa terän kaltevuudeksi 8 mm. Tällöin terätason takareuna on 8 mm korkeammalla kuin etureuna.

- Pysäköi kone tasaiselle alustalle työpajan lattialle.
- Laske leikkuuyksikkö haluttuun leikkuukorkeuteen, siirrä kaasuvipu Hidas-asentoon, sammuta moottori, kytke seisontajarru ja irrota virta-avain.
- Käännä keskiterä niin, että se osoittaa suoraan eteenpäin.
- Mittaa lyhyen viivaimen avulla lattiasta terän etukärkeen.

- Käännä sama terän kärki taakse ja mittaa lattiasta terän kärkeen leikkuupöydän takaosassa.
- Laske terän kaltevuus vähentämällä etumitta takamitasta.
- Nosta leikkuupöydän takaosaa säätämällä vastamuttereita, joilla leikkuupöydän haarukkapäät/kiinnitysketjut on kiinnitetty, kunnes terän kaltevuus on 8 mm (Kuva 77).

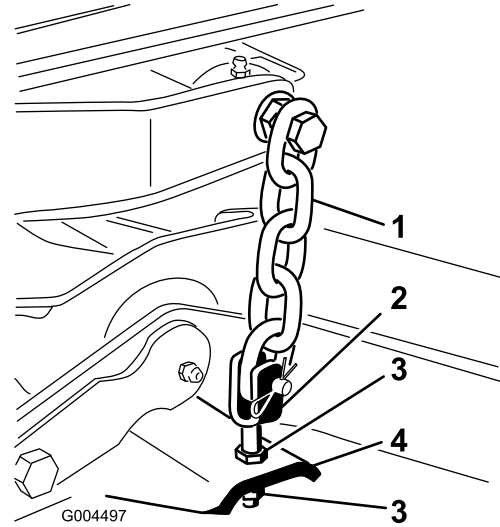

Kuva 77

- | | |
|----------------|-----------------|
| 1. Ketju | 3. Vastamutteri |
| 2. Haarukkapää | 4. Leikkuupöytä |

Suuntaimen vaihto



Jos heittoaukko ei ole peitossa, leikkuri saattaa singota esineitä käyttäjän tai sivullisten suuntaan, mistä voi olla seurauksena vakava tapaturma. Seurauksena voi olla myös kosketus terään.

- Älä käytä ruohonleikkuria ilman levityssarjaa tai suuntainta.
- Varmista, että suuntain on ala-asennossa.

- Laske leikkurilava työpajan lattialle, siirrä kaasuvipu Hidas-asentoon, sammuta moottori, kytke seisontajarru ja irrota virta-avain.
- Irrota lukkomutteri, pultti, jousi ja välikappale, jotka kiinnittävät suuntaimen kääntökannattimiin (Kuva 78). Irrota vaurioitunut tai kulunut suuntain.

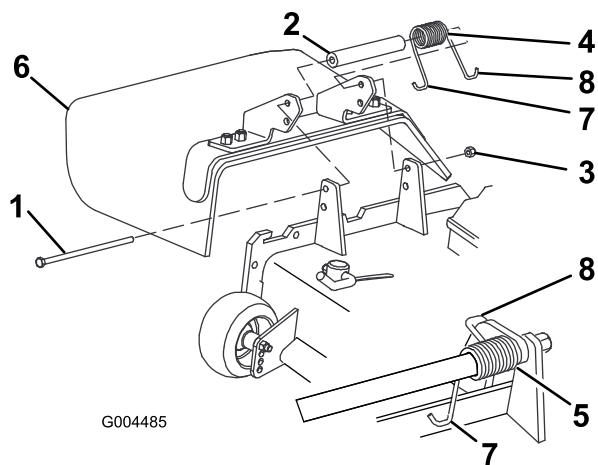

Kuva 78

- | | |
|-----------------|--|
| 1. Pultti | 5. Jousi asennettuna |
| 2. Välikappale | 6. Suuntain |
| 3. Lukkomutteri | 7. Jousen vasemman
pään koukku; aseta
leikkuupöydän reunan
taakse ennen pultin
asennusta |
| 4. Jousi | 8. Jousen oikean pään
koukku |

-
3. Aseta välikappale ja jousi uuden suuntaimen kannakkeiden väliin (Kuva 78). Aseta jousen vasen J-koukkupää leikkuupöydän reunan taakse.

Huomaa: Varmista, että jousen vasen J-koukkupää on asennettu leikkuupöydän reunan taakse ennen pultin asennusta. Katso Kuva 78.

4. Asenna pultti ja mutteri. Aseta jousen oikea J-koukkupää suuntaimen ympärille (Kuva 78).

Tärkeää: Suuntaimen on pystyttävä laskeutumaan asentoonsa. Nosta suuntain ylös ja testaa, että se on laskettavissa täysin alas.

Puhdistus

Leikkurin alapuolen puhdistus

Huoltoväli: Aina ennen käyttöä tai päivittäin

Poista leikkuujätteet leikkurin alta päivittäin.

1. Vapauta voimanulosotto (PTO), lukitse liikkeenohjausvivut vapaalle ja kytke seisontajarru.
2. Siirrä kaasuvipu Hidas-asentoon, sammuta moottori, irrota avain ja odota, että kaikki liikkuvat osat pysähtyvät ennen kuin poistut käyttäjän paikalta.
3. Nosta leikkuri kuljetusasentoon.
4. Nosta koneen etuosa ja tue se pukeilla.
5. Puhdista leikkurin alapuoli huolellisesti vedellä.

Jätteiden hävitys

Moottoriöljy, akut, hydraulioöljy ja moottorin jäähdytysneste saastuttavat ympäristöä. Ne on hävitettävä kansallisten ja paikallisten määräysten mukaisesti.

Varastointi

Kone

1. Puhdista kone, leikkuupöytä ja moottori huolellisesti. Kiinnitä erityistä huomiota seuraaviin kohtiin:
 - Jäähdytin ja säleikkö
 - Leikkuupöydän alapuoli
 - Leikkuupöydän hihnasuojusten alapuoli
 - Vastapainon jouset
 - Voimanulosoton akselikokoonpano
 - Kaikki rasvanipat ja nivelet
 - Irrota ohjauspaneeli ja puhdista säätörasian sisäpuoli
 - Istuimen alustan alaosa ja vaihteiston yläosa
2. Tarkista ja säädä etu- ja takarenkaiden rengaspaineet. Katso kohta Rengaspaineen tarkistus, , sivu .
3. Irrota, teroita ja tasapainota leikkurin terät. Asenna terät ja kiristä terien kiinnikkeet momenttiin 115–149 N m.
4. Tarkista, etteivät kiinnikkeet ole löysällä, ja kiristä tarvittaessa. Kiristä leikkuupöydän rungon vetoyksikköön (Kuva 79) kiinnittävät kuusi pulttia momenttiin 359 N m.

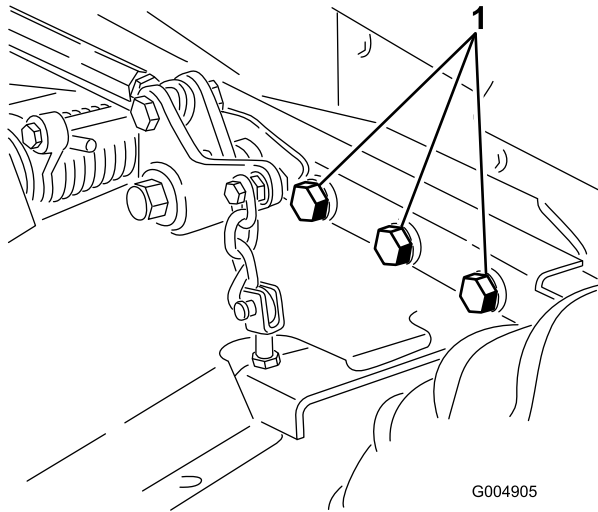

Kuva 79

Oikea puoli ei näkyvissä.

1. Pultit

-
5. Rasvaa tai öljyä rasvanipat, nivelet ja vaihteiston ohitusventtiilin sokat. Pyyhi pois ylimääräinen voiteluaine.
 6. Hio varovasti ja maalaa korjausmaalilla maalipinnat, jotka ovat naarmuuntuneet, lohkeilleet tai ruostuneet. Korjaa kaikki metallirungossa olevat kolhut.
 7. Huolla akku ja kaapelit seuraavasti:

- A. Irrota akkuliittimet akun navoista.
- B. Puhdista akku, liittimet ja navat teräsharjalla ja ruokasoodaliuoksella.
- C. Voitele kaapeliliittimet ja akun navat Grafo 112X -suojausvasella (Toro-osanro 505-47) tai vaseliinilla, jotta ne eivät ruostu.
- D. Lataa akku hitaasti 60 päivän välein 24 tunnin ajan, jotta akkuun ei muodostu lyijysulfaattia.

Moottori

1. Tyhjennä moottoriöljy öljypohjasta ja aseta tyhjennystulppa paikalleen.
2. Irrota ja hävitä öljynsuodatin. Asenna uusi öljynsuodatin.
3. Lisää moottoriin 3,8 litraa suositusten mukaista moottoriöljyä. Katso Moottoriöljyn vaihto kohdassa , sivu .
4. Käynnistä moottori ja käytä sitä joutokäynnillä parin minuutin ajan.
5. Tyhjennä polttoaine polttoainesäiliöstä ja letkuista, pumpusta, suodattimesta ja vedenerottimesta. Huuhtele polttoainesäiliö puhtaalla dieselpolttoaineella ja liitä kaikki polttoaineletkut.
6. Puhdista ja huolla ilmanpuhdistinjärjestelmä perusteellisesti.
7. Tiivistä ilmanpuhdistimen imuaukko sekä pakoaukko säänkestävällä suojateipillä.
8. Tarkista öljyntäyttökorkki ja polttoainesäiliön kansi ja varmista, että ne ovat tiukasti paikoillaan.

Kaaviot

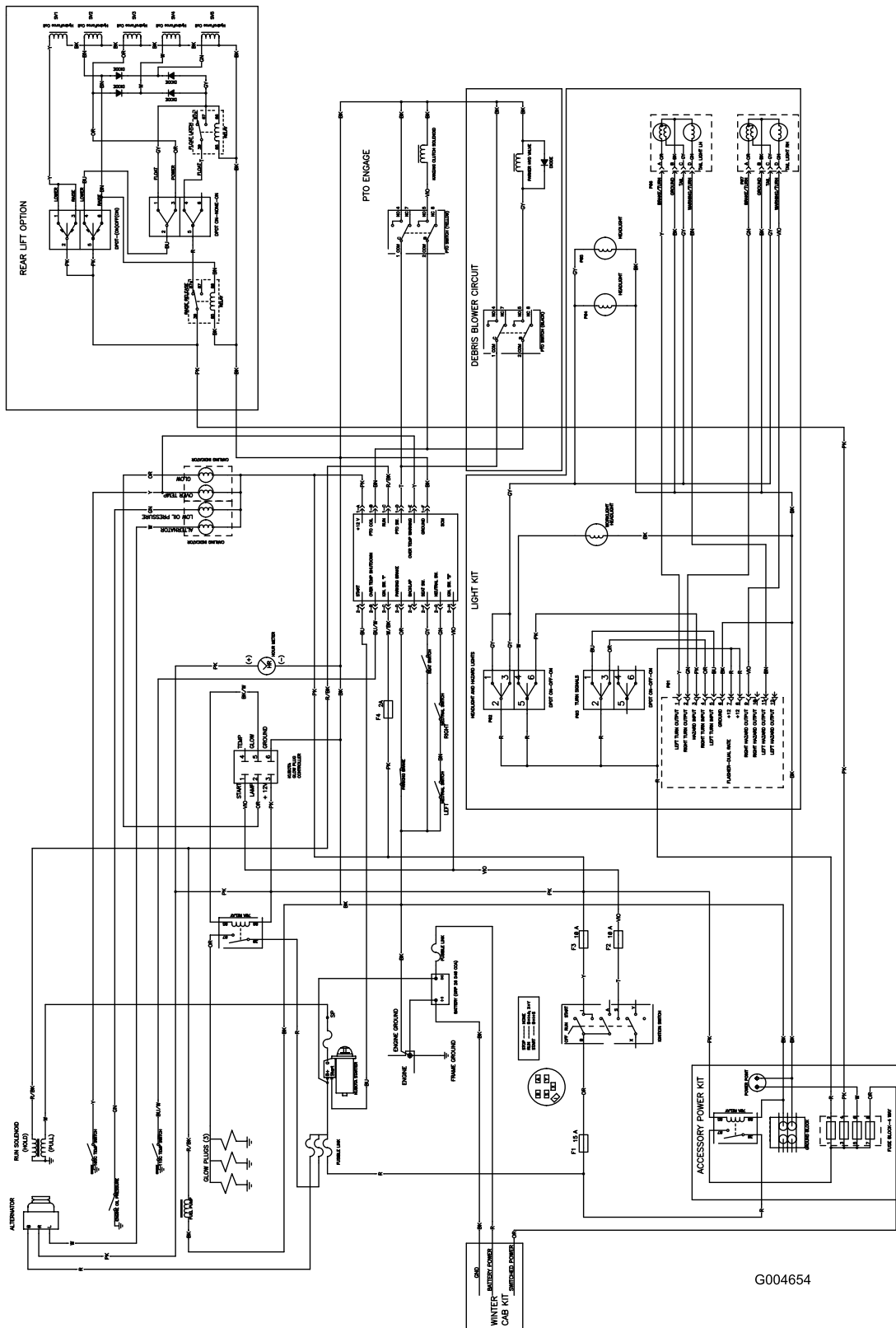

G004654

Kytentäkaavio (Rev. A)

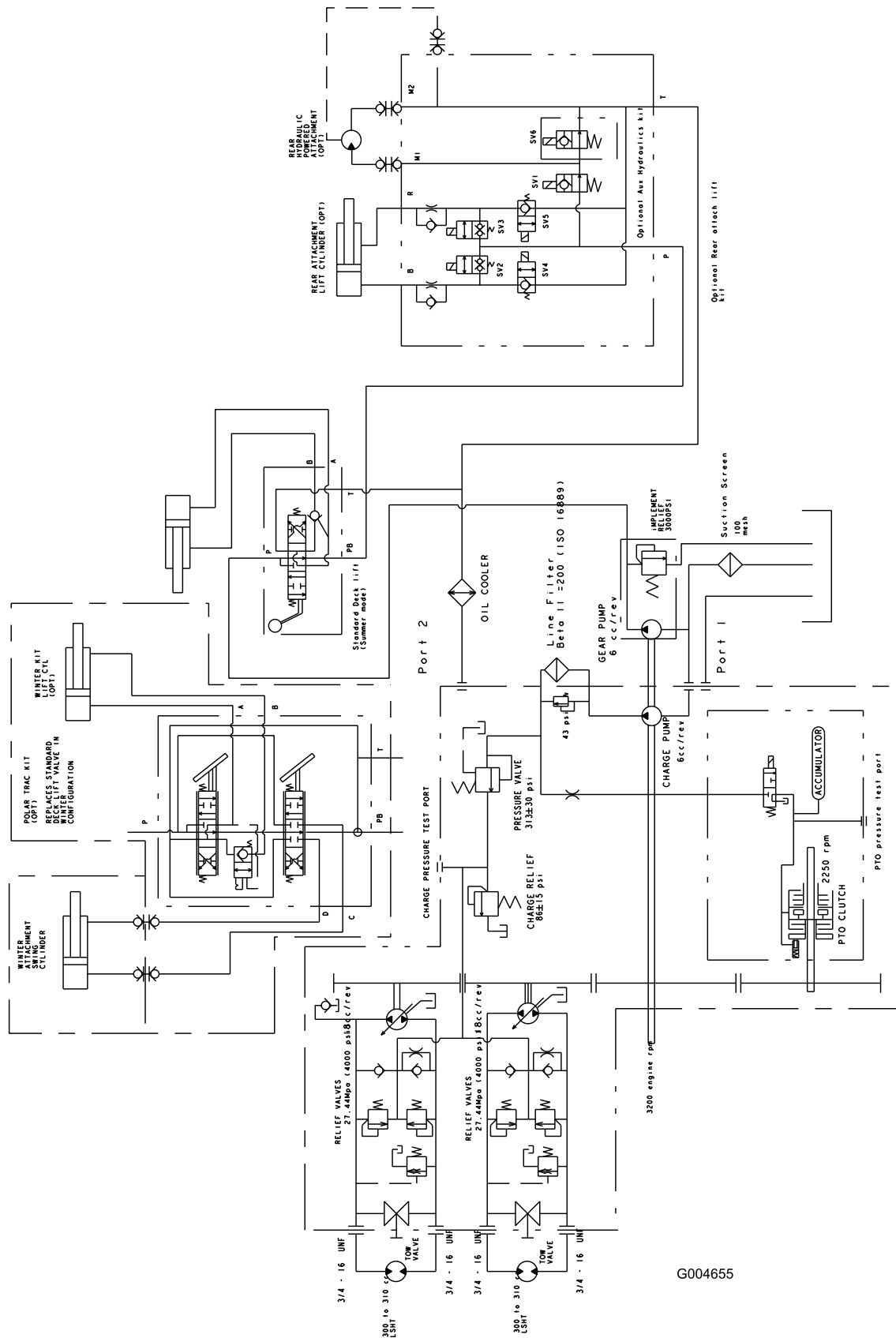

G004655

Hydraulikaavio (Rev. A)

Huomautuksia:

Huomautuksia:

Huomautuksia:



Toron yleinen kaupallisten tuotteiden takuu

Kahden vuoden rajoitettu takuu

Ehdot ja takuunalaiset tuotteet

Toro Company ja sen sisaryhtiö Toro Warranty Company antavat yhteisen sopimuksensa mukaisesti tälle Toron kaupalliselle tuotteelle ("tuote") kahden vuoden tai 1500 käyttötunnin* (kumpi ensin saavutetaan) materiaali- ja valmistusvirhetakuun. Tämä takuu koskee kaikkia tuotteita ilmastimia lukuun ottamatta (katso näiden tuotteiden erillinen takuulauselmä). Jos takuehdot täyttyvät, korjaamme tuotteen veloituksetta. Tähän sisältyy vianmääritys, työ, osat ja kuljetus. Tämä takuu alkaa sinä päivämääränä, jolloin tuote toimitetaan alkuperäiselle ostajalle.

* Koskee tuotteita, joissa on tuntilaskuri

Takuuhuollon ohjeet

Ostajan vastuulla on ilmoittaa heti tuotteen maahantuojalle tai valtuutetulle jälleenmyyjälle, jolta tuote on ostettu, kun hän uskoo tuotteessa olevan takuunalaisen vian. Maahantuojien ja jälleenmyyjien yhteystiedot sekä tietoja takuuseen liittyvistä oikeuksista ja vastuista ovat saatavana osoitteesta:

Toro Commercial Products Service Department
Toro Warranty Company
8111 Lyndale Avenue South
Bloomington, MN 55420-1196
952-888-8801
Sähköpostiosoite: commercial.warranty@toro.com

Omistajan vastuut

Tuotteen omistajan vastuulla on huolehtia *käyttöoppaassa* esitetystä vaadituista huolloista ja säädöistä. Vaadittujen huoltojen ja säätöjen laiminlyönti voi johtaa takuuvaatimuksen hylkäämiseen.

Takuun ulkopuoliset kohteet ja viat

Kaikki takuuajana ilmenevät tuoteviat ja häiriöt eivät ole valmistus- tai materiaali- tai virheitä. Tämä takuu ei kata seuraavia:

- Tuoteviat, jotka aiheutuvat muiden kuin Toron varaosien käytöstä tai ylimääräisten tai muutettujen ei-Toro-lisävarusteiden ja -tuotteiden asennuksesta ja käytöstä. Näiden valmistaja saattaa antaa erillisen takuun.
- Tuoteviat, jotka johtuvat suositeltujen huoltojen tai säätöjen laiminlyönnistä. Jos Toro-tuotetta ei huolleta asianmukaisesti *käyttöoppaassa* olevien huolto-ohjeiden mukaisesti, takuuvaatimukset voidaan evätä.
- Tuoteviat, jotka johtuvat tuotteen liian rajusta, huolimattomasta tai piittaamattomasta käytöstä.
- Kuluvat osat, ellei niitä havaita viallisiksi. Tuotteen normaalissa käytössä kuluvia osia ovat esimerkiksi jarrupalat ja -päällysteet, kytkimen päällysteet, terät, kelat, kiinteät terät, piikit, sytytystulpat, kääntöpyörät, renkaat, suodattimet, hihnat ja tietyt ruiskuttimen osat, kuten kalvot, suuttimet ja sulkuventtiilit jne.
- Ulkopuolisen tekijän aiheuttamat viat. Ulkopuolisina tekijöinä pidetään esimerkiksi säätä, varastointimenetelmiä, likaantumista, hyväksymättömien jäähdytysnesteiden, voiteluaineiden, lisäaineiden, lannoitteiden, veden tai kemikaalien yms. käyttöä.
- Normaali melu, värinä, kulumisen ja heikentyminen.
- Normaali "kulumisen" kattaa esimerkiksi istuinten vaurioitumisen kulumisen tai hankaamisen seurauksena, maalipintojen kulumisen, naarmuuntuneet tarrat tai ikkunat jne.

Muut maat kuin Yhdysvallat ja Kanada

Asiakkaat, jotka ovat ostaneet Yhdysvalloista tai Kanadasta maahantuotuja Toro-tuotteita, saavat maansa, maakuntansa tai osavaltionsa mukaiset takuehdot Toro-jälleenmyyjältä. Jos olet jostakin syystä tyytymätön Toro-jälleenmyyjän palveluun tai tämä ei pysty toimittamaan takuehtoja, ota yhteys Toro-maahantuojaan.

Osat

Vaaditun huollon mukaisesti vaihdettavat osat kuuluvat takuun piiriin niiden määritettyyn vaihtoajankohtaan asti. Tämän takuun mukaisesti vaihdetuille osille annetaan takuu alkuperäisen tuotetakuun ajaksi, ja ne siirtyvät Toron omistukseen. Toro tekee lopullisen päätöksen siitä, korjataanko osa tai kokoonpano vai vaihdetaanko se. Toro voi käyttää takuukorjauksiin kunnostettuja osia.

Syväpurkausakun takuuta koskeva huomautus:

Syväpurkausakun käyttöikänsä aikana luovuttama kokonaiskilowattituntimäärä on rajallinen. Tapa, jolla akkua käytetään, ladataan ja huolletaan, voi joko pidentää tai lyhentää akun kokonaiskäyttöikää. Kun laitteen akkuja käytetään, niiden mahdollistama työmäärä latauskertojen välillä vähenee hitaasti, kunnes akut ovat kuluneet loppuun. Normaalissa käytössä loppuun kuluneiden akkujen vaihto on tuotteen omistajan vastuulla. Akkujen vaihto voi olla tarpeen tuotteen normaalin takuuajan sisällä omistajan kustannuksella.

Omistaja tekee huollot omalla kustannuksellaan

Moottorin viritys, voitelu, puhdistus ja kiillotus, suodattimien ja jäähdytysnesteiden vaihto sekä suositeltujen huoltojen suorittaminen ovat esimerkkejä normaaleista huoltotoimista, jotka Toro-tuotteen omistajan on tehtävä omalla kustannuksellaan.

Yleiset ehdot

Tämä takuu oikeuttaa ainoastaan valtuutetun Toro-maahantuojan tai -jälleenmyyjän tekemään korjaukseen.

Toro Company ja Toro Warranty Company eivät ole vastuussa epäsuorista, satunnaisista tai välillisistä vahingoista, jotka liittyvät tämän takuun kattamiin Toro-tuotteisiin. Tällaisia vahinkoja voivat olla esimerkiksi korvaavan tuotteen tai huollon hankkimiseen liittyvät kustannukset kohtuullisten vikajaksojen aikana tai kustannukset, jotka aiheutuvat siitä, että tuote ei ole käytettävissä takuuhuollon aikana. Alla esitetty päästötakuu, jos se on sovellettavissa, on ainoa nimenomainen takuu. Kaikki hiljaiset takuut tuotteen sopivuudesta kauppatavaraksi tai tiettyyn tarkoitukseen ovat voimassa vain tämän nimenomaisen takuun ajan.

Joissakin osavaltioissa ei sallita satunnaisten tai välillisten vahinkojen poissulkemista tai hiljaisen takuun kestoon liittyviä rajoituksia, joten yllä mainitut poikkeukset ja rajoitukset eivät välttämättä koske kaikkia ostajia. Tämä takuu antaa ostajalle tiettyjä laillisia oikeuksia. Ostajalla voi olla myös muita oikeuksia, jotka vaihtelevat osavaltioittain.

Moottorin takuuta koskeva huomautus:

Tuotteen päästöjen rajoitusjärjestelmä saattaa kuulua erillisen takuun piiriin Yhdysvaltojen Environmental Protection Agency:n EPA:n ja/tai California Air Resources Boardin CARB:n vaatimusten mukaisesti. Yllä mainitut tuntirajoitukset eivät koske päästöjen rajoitusjärjestelmän takuuta. Lisätietoja on *käyttöoppaassa* olevassa moottorin päästöjärjestelmän takuulauselmassa tai moottorin valmistajan oppaissa.