



Bagger Kit, 2008 and After Super Recycler[®] Lawn Mower

Model No. 59165

Installation Instructions

The grass bag is fully assembled and ready to use.

Bagging the Clippings

Use the grass bag when you want to collect grass and leaf clippings from the lawn.



A worn grass bag could allow debris to be thrown and result in serious personal injury or death to the operator or bystanders.

Check the grass bag frequently. If it is damaged, install a new Toro replacement bag.

If the side discharge chute is on the mower, remove it and lock the side discharge door (refer to Removing the Side Discharge Chute) before bagging the clippings.



The blade is sharp; contacting the blade can result in serious personal injury.

Stop the engine and wait for all moving parts to stop before leaving the operating position.

Installing the Grass Bag

1. Route the starter rope around the lower rope guide (Figure 1).

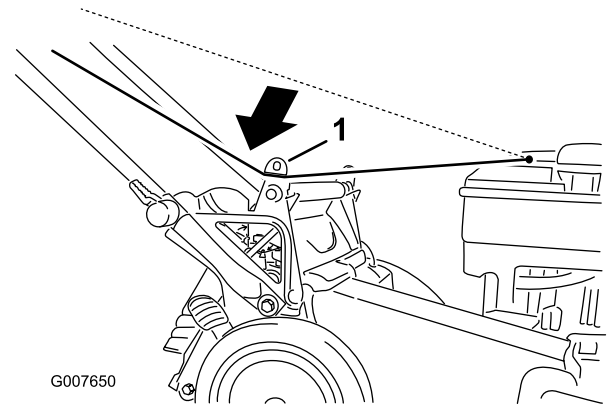

Figure 1

1. Lower rope guide

Note: The lower rope guide releases the starter rope when you pull the recoil start handle.

2. Raise and hold up the discharge deflector (Figure 2).

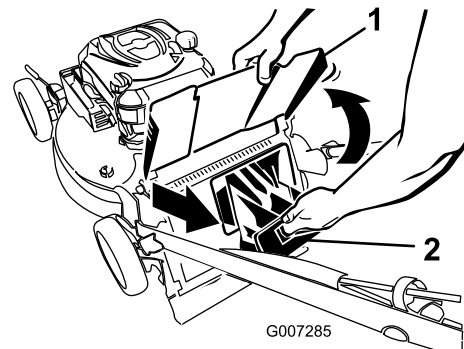

Figure 2

1. Discharge deflector
2. Rear discharge plug

3. Pull out the rear discharge plug (Figure 2).
4. Hang the upper front edge of the bag on the notches (Figure 3).

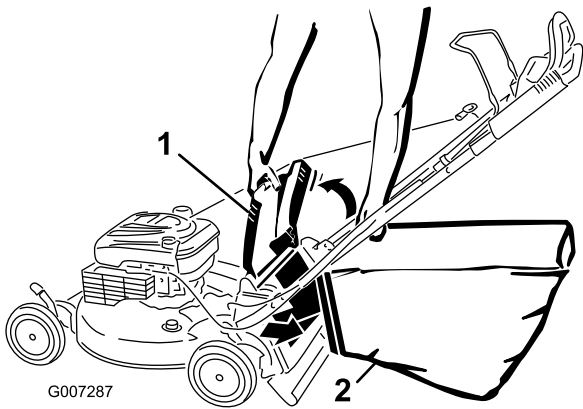

Figure 3

1. Discharge deflector
2. Grass bag

5. Lower the discharge deflector.

Removing the Grass Bag

1. Route the starter rope around the lower rope guide (Figure 4).

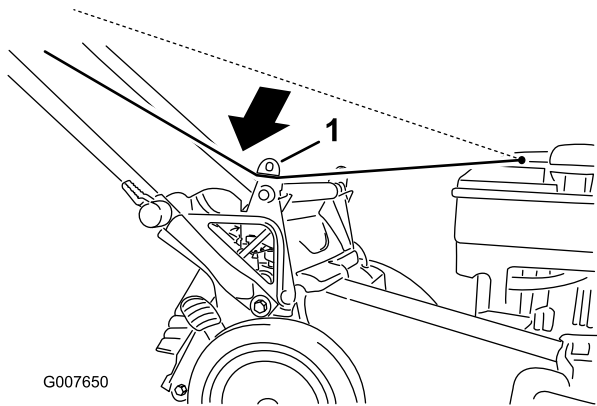

Figure 4

1. Lower rope guide

Note: The lower rope guide releases the starter rope when you pull the recoil start handle.

2. Raise and hold up the discharge deflector.
3. Lift the grass bag up by the handle off the notches.
4. Install the rear discharge plug (Figure 5).

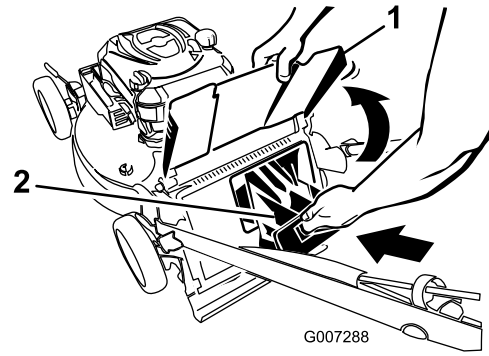

Figure 5

1. Discharge deflector
2. Rear discharge plug

Important: Ensure that the rear discharge plug is securely in place. Lift up the discharge deflector and look for 2 tabs in front of the plug (Figure 6). If you do not see them, firmly push the plug in until it snaps into place.

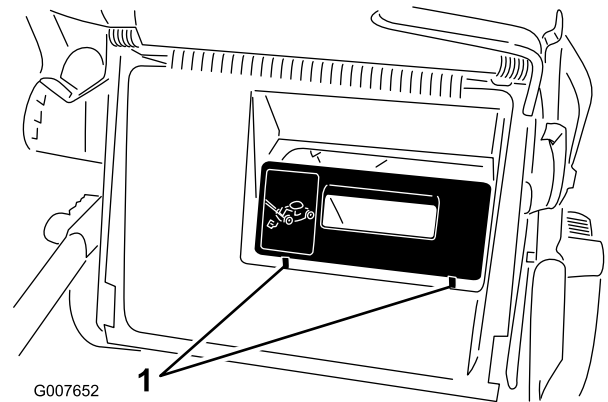

Figure 6

1. Tabs

5. Lower the discharge deflector.



Kit de ensacador para cortacéspedes Super Recycler® de 2008 y posteriores

Nº de modelo 59165

Instrucciones de instalación

La bolsa de recortes viene totalmente ensamblada y lista para el uso.

Ensamblado de los recortes

Utilice la bolsa de recortes si usted desea recoger los recortes de hierba y hojas del césped.



Si la bolsa de recortes está desgastada, pueden arrojarse residuos, provocando lesiones personales graves o la muerte al operador o a la otra persona.

Compruebe frecuentemente la bolsa de recortes. Si está dañada, instale una nueva bolsa de recambio Toro.

Si el conducto de descarga lateral está instalado en el cortacésped, retírelo y cierre con llave la puerta de descarga lateral (consulte Cómo retirar el conducto de descarga lateral) antes de ensacar los recortes.



La cuchilla está muy afilada; cualquier contacto con la cuchilla puede causar lesiones personales graves.

Pare el motor y espere a que se detengan todas las piezas en movimiento antes de abandonar el puesto del operador.

Instalación de la bolsa de recortes

1. Pase la cuerda del arrancador alrededor de la guía de cuerda inferior (Figura 1).



Figura 1

1. Guía de cuerda inferior

Nota: La guía de cuerda inferior suelta la cuerda del arrancador cuando usted tira del arrancador.

2. Levante y sujete el deflector de descarga (Figura 2).

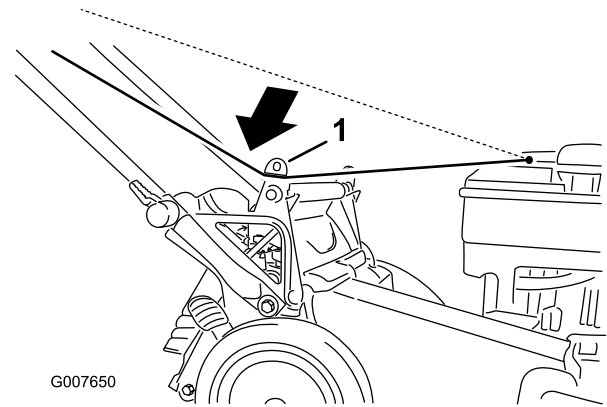

Figura 2

1. Deflector de descarga
2. Tapón de descarga trasera

3. Retire el tapón de descarga trasera (Figura 2).
4. Cuelgue el borde delantero superior de la bolsa en las ranuras (Figura 3).

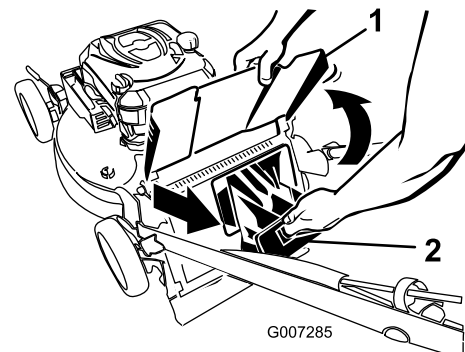
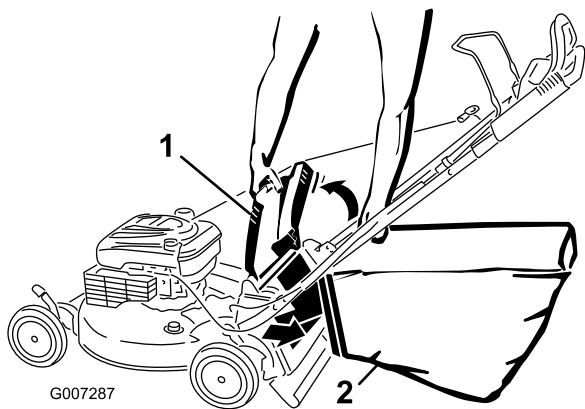

G007287

Figura 3

1. Deflector de descarga 2. Bolsa de recortes

5. Baje el deflector de descarga.

Cómo retirar la bolsa de recortes

1. Pase la cuerda del arrancador alrededor de la guía de cuerda inferior (Figura 4).

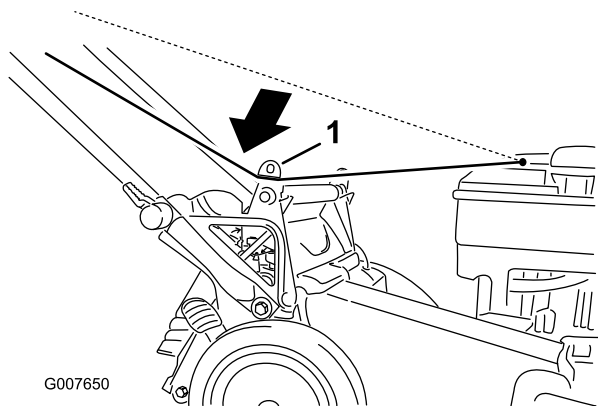

G007650

Figura 4

1. Guía de cuerda inferior

Nota: La guía de cuerda inferior suelta la cuerda del arrancador cuando usted tira del arrancador.

2. Levante y sujete el deflector de descarga.
3. Levante la bolsa de recortes, usando el manillar para retirarla de la ranuras.
4. Instale el tapón de descarga trasera (Figura 5).

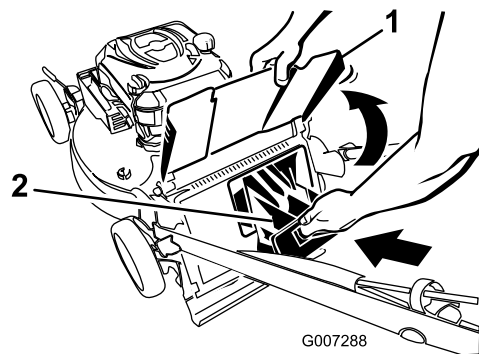

G007288

Figura 5

1. Deflector de descarga 2. Tapón de descarga trasera

Importante: Asegúrese de que el tapón de descarga trasera esté firmemente colocado. Levante el deflector de descarga y busque dos pestañas por delante del tapón (Figura 6). Si usted no los encuentra, empuje firmemente en el tapón hasta que encaje.

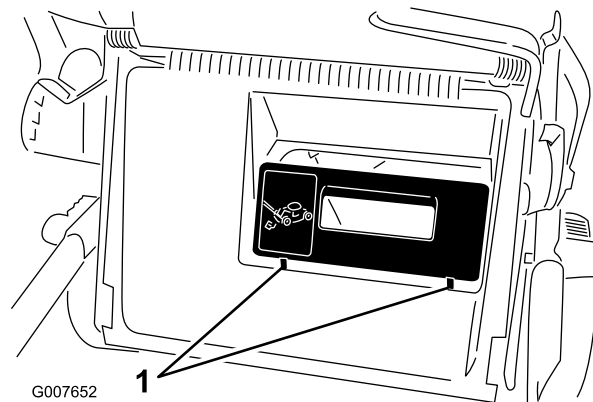

G007652

Figura 6

1. Pestañas

5. Baje el deflector de descarga.



Kit de ramassage pour les tondeuses Super Recycler® 2008 et après

N° de modèle 59165

Instructions de montage

Le bac à herbe est complètement monté et prêt à l'utilisation.

Ramassage de l'herbe coupée

Utilisez le bac à herbe pour recueillir l'herbe et les feuilles coupées à la surface de la pelouse.



Si le bac à herbe est usé, des débris risquent d'être projetés vers l'utilisateur ou des personnes à proximité, et de causer des blessures graves ou mortelles.

Examinez fréquemment le bac. S'il est endommagé, remplacez-le par un bac Toro neuf d'origine.

Si l'éjecteur latéral est monté sur la tondeuse, retirez-le et verrouillez le volet latéral (voir Retrait de l'éjecteur latéral) avant de procéder au ramassage de l'herbe coupée.



La lame est tranchante et vous risquez de vous blesser gravement à son contact.

Coupez le moteur et attendez l'arrêt de toutes les pièces en mouvement avant de quitter la position de conduite.

Montage du bac à herbe

1. Faites passer le câble du lanceur autour du guide inférieur (Figure 1).

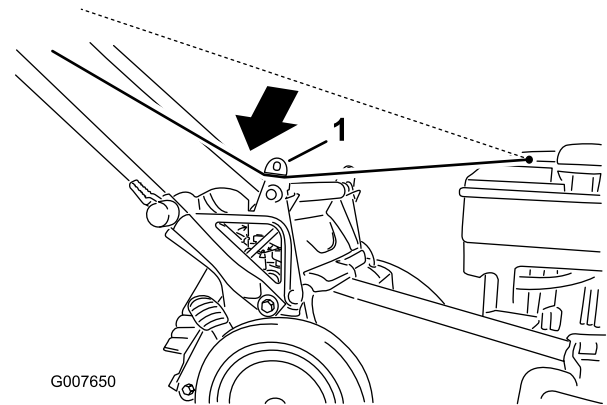

Figure 1

1. Guide-câble inférieur

Remarque: Le guide inférieur libère le câble du lanceur quand vous tirez sur la poignée.

2. Soulevez le déflecteur d'éjection et gardez-le dans cette position (Figure 2).

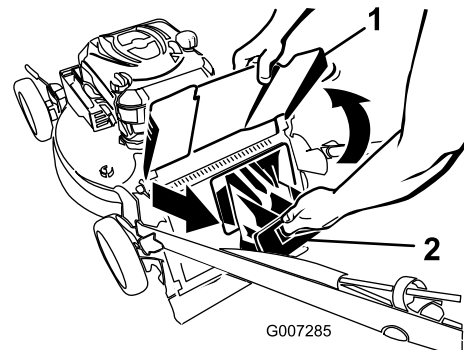

Figure 2

1. Déflecteur d'éjection
2. Obturateur d'éjection arrière

3. Retirez l'obturateur d'éjection arrière (Figure 2).
4. Accrochez le bord supérieur avant du bac sur les crans (Figure 3).

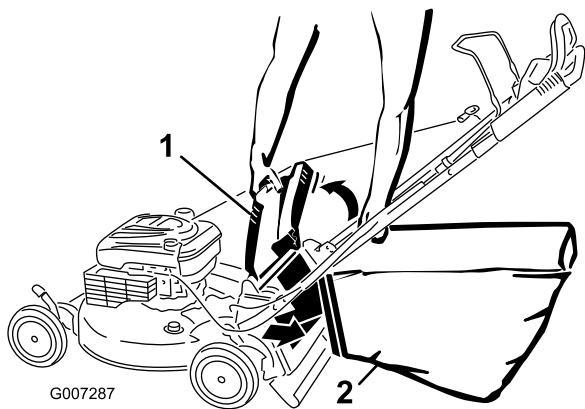

Figure 3

1. Déflecteur d'éjection
2. Bac à herbe

5. Abaissez le déflecteur d'éjection.

Retrait du bac à herbe

1. Faites passer le câble du lanceur autour du guide inférieur (Figure 4).

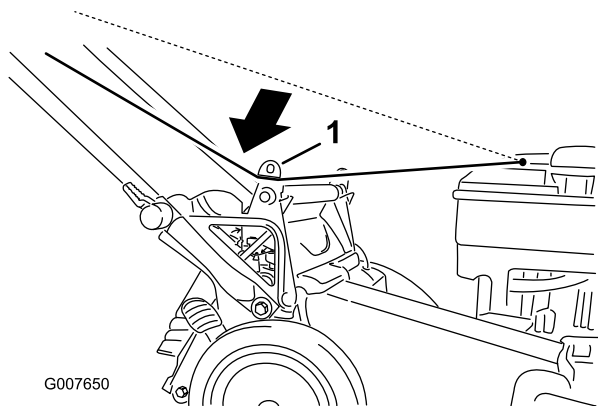

Figure 4

1. Guide-câble inférieur

Remarque: Le guide inférieur libère le câble du lanceur quand vous tirez sur la poignée.

2. Soulevez le déflecteur d'éjection et gardez-le dans cette position.
3. Décrochez le bac à herbe des crans en le soulevant par la poignée.
4. Installez l'obturateur d'éjection arrière (Figure 5).

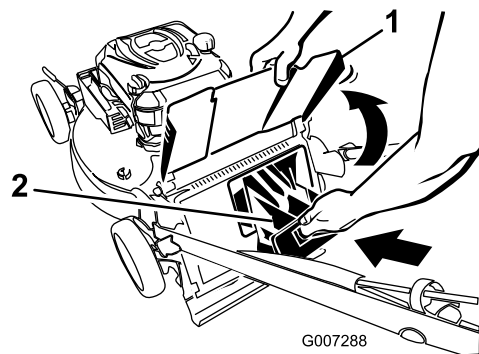

Figure 5

1. Déflecteur d'éjection
2. Obturateur d'éjection arrière

Important: Vérifiez que l'obturateur de l'éjecteur arrière est bien en place. Soulevez le déflecteur d'éjection et cherchez les 2 languettes situées devant l'obturateur (Figure 6). Si vous ne les trouvez pas, appuyez fermement sur l'obturateur jusqu'à ce qu'il s'enclenche en position.

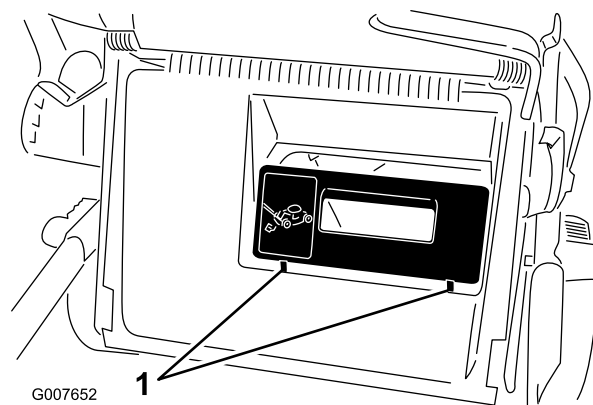

Figure 6

1. Languettes

5. Abaissez le déflecteur d'éjection.



Count on it.