



Count on it.

Manuale dell'operatore

Rider con motore posteriore G132 e H132

N° del modello 70185—N° di serie 280000001 e superiori

N° del modello 70186—N° di serie 280000001 e superiori



Introduzione

Leggete attentamente il presente manuale al fine di utilizzare e mantenere correttamente il prodotto, ed evitare infortuni e danni. Voi siete responsabili del corretto utilizzo del prodotto, all'insegna della sicurezza.

Per informazioni su prodotti ed accessori, per la ricerca di un distributore o la registrazione del vostro prodotto, potete contattare Toro direttamente a www.Toro.com.

Per assistenza, ricambi originali Toro o ulteriori informazioni rivolgetevi a un Distributore autorizzato o ad un Centro Assistenza Toro, ed abbiate sempre a portata di mano il numero del modello ed il numero di serie del prodotto. Figura 1 indica la posizione del numero del modello e del numero di serie sul prodotto. Scrivete i numeri negli spazi previsti.



Figura 1

1. Targa del numero del modello e del numero di serie

N° del modello _____
N° di serie _____

Il sistema di avvertimento adottato dal presente manuale identifica i pericoli potenziali e riporta messaggi di sicurezza, identificati dal simbolo di avvertimento (Figura 2), che segnala un pericolo in grado di provocare infortuni gravi o la morte se non si osservano le precauzioni raccomandate.

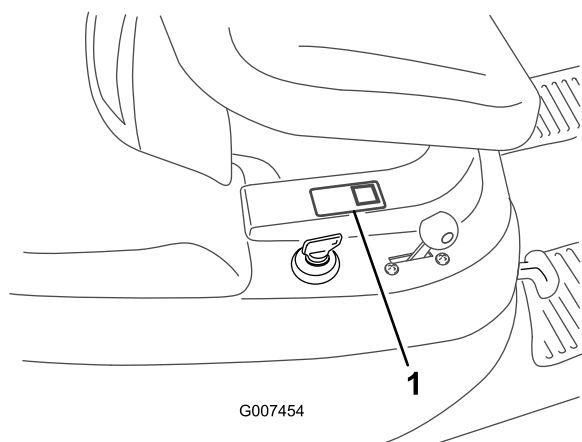

Figura 2

1. Simbolo di avvertimento

Per evidenziare le informazioni vengono utilizzate due parole. **Importante** indica informazioni meccaniche di particolare importanza, e **Nota** evidenzia informazioni generali di particolare rilevanza.

Indice

Introduzione	2
Sicurezza	3
Norme di sicurezza.....	3
Sicurezza del rider Toro	5
Pressione acustica.....	6
Potenza acustica	6
Vibrazioni	6
Tabella delle pendenze.....	7
Adesivi di sicurezza e informativi	8
Quadro generale del prodotto	10
Comandi	10
Funzionamento	11
Rifornimento di carburante	11
Controllo del livello dell'olio motore	12
Avviamento del motore	12
Spegnimento del motore.....	13
Guida della macchina in marcia avanti o retromarcia.....	13
Selezione delle velocità di trasferimento.....	14
Guida della macchina in marcia avanti o retromarcia.....	14
Arresto della macchina	14
Spingere la macchina manualmente	14
Uso del sistema interruttori di sicurezza.....	15
Prova del sistema di sicurezza a interblocchi	16
Prova del sistema di sicurezza a interblocchi	17
Svuotamento del cesto di raccolta erba	18
Montaggio del coperchio di riciclaggio	18
Montaggio della guida di scarico.....	20
Suggerimenti	20
Manutenzione	22
Programma di manutenzione raccomandato	22
Lubrificazione	22
Ingrassaggio e lubrificazione della macchina.....	22
Manutenzione del motore.....	22
Cambio dell'olio motore	22
Manutenzione del filtro dell'aria	24
Manutenzione della candela	25
Manutenzione del sistema di alimentazione	26
Spurgo del serbatoio del carburante.....	26
Sostituzione del filtro del carburante	26
Manutenzione dell'impianto elettrico	27

Revisione della batteria	27
Revisione dei fusibili	29
Manutenzione dei freni	29
Controllo del freno di stazionamento	29
.....	30
Controllo della pressione dei pneumatici	30
Revisione della lama.....	30
Livellamento del tosaerba	31
Pulizia	32
Lavaggio del sottoscocca	32
Lavaggio della macchina	32
Rimessaggio	33
Pulizia e rimessaggio.....	33
Localizzazione guasti.....	34
Schemi	36

Sicurezza

Alla data di produzione, questa macchina soddisfa o supera i requisiti delle norme europee. Tuttavia, l'errato utilizzo o manutenzione da parte dell'operatore o del proprietario possono provocare incidenti. Per ridurre il rischio di infortuni, rispettate le seguenti norme di sicurezza e fate sempre attenzione al simbolo di allarme, che indica ATTENZIONE, AVVERTENZA o PERICOLO – “norme di sicurezza”. Il mancato rispetto delle istruzioni può provocare infortuni o la morte.

Norme di sicurezza

Le seguenti istruzioni sono conformi alla norma CEN EN 836:1997.

Questo prodotto è in grado di amputare mani e piedi, e di scagliare oggetti. Rispettate sempre tutte le norme di sicurezza per evitare gravi infortuni o la morte.

Addestramento

- Leggete attentamente le istruzioni. Prendete dimestichezza con i comandi e il corretto utilizzo delle apparecchiature.
- Non consentite mai l'uso del tosaerba a bambini o a persone che non abbiano perfetta conoscenza delle presenti istruzioni. Le normative locali possono imporre limiti all'età dell'operatore.
- Non tosate in prossimità di altre persone, soprattutto bambini, o di animali da compagnia.
- Ricordate sempre che l'operatore o utilizzatore è responsabile di incidenti o pericoli occorsi ad altre persone o alla loro proprietà.
- Non trasportate passeggeri.
- Tutti i conducenti devono mirare a ottenere una formazione professionale e pratica. Tale formazione dovrà evidenziare:
 - la necessità di attenzione e concentrazione quando si lavora su rider;
 - il controllo del rider che scivola su un terreno in pendenza non verrà recuperato azionando le leve di controllo. I motivi principali della perdita di controllo sono:
 - ◇ presa insufficiente delle ruote, specialmente su erba bagnata;
 - ◇ velocità troppo elevata;
 - ◇ azione frenante inadeguata;
 - ◇ tipo di macchina inadatto al compito da eseguire;

- ◇ mancanza di consapevolezza degli effetti delle condizioni del terreno, soprattutto dei pendii;
- ◇ traino e distribuzione del carico errati.

Preparazione

- Indossate pantaloni lunghi e calzature robuste quando tosate. Non usate mai la macchina a piedi nudi o in sandali.
- Ispezionate attentamente l'area in cui deve essere utilizzata l'apparecchiatura, e sgombratela da oggetti che possano venire raccolti e scagliati dalla macchina.
- **Avvertenza** – il carburante è altamente infiammabile.
 - Conservate il carburante in apposite taniche.
 - Fate il pieno solo all'aperto, e non fumate durante il rifornimento.
 - Aggiungete il carburante prima di avviare il motore. Non togliete mai il tappo del serbatoio, né aggiungete il carburante, a motore acceso o caldo.
 - Se viene inavvertitamente versato del carburante, non avviate il motore, ma allontanate la macchina dall'area interessata evitando di generare una fonte di accensione, finché i vapori del carburante non si saranno dissipati.
 - Montate con sicurezza i tappi dei serbatoi del carburante e delle taniche.
- Sostituite le marmitte di scarico difettose.
- Prima dell'uso, controllate sempre a vista che le lame, i bulloni delle lame e il gruppo di taglio non siano usurati o danneggiati. Sostituite in serie lame e bulloni usurati o danneggiati, per mantenere il bilanciamento.
- Su macchine multilama, ricordate che la rotazione di una lama può provocare la rotazione anche di altre lame.

Funzionamento

- Siate vigili, rallentate e procedete con cautela quando svoltate. Prima di cambiare direzione guardate indietro e ai lati.
- Non azionate il motore in un locale chiuso in cui possano raccogliersi i fumi tossici dell'ossido di carbonio.
- Tosate solamente alla luce del giorno o con illuminazione artificiale adeguata.
- Prima di cercare di avviare il motore, disinserite tutte le frizioni dell'accessorio con lame e mettete il cambio in folle.
- Non usate la macchina su pendenze superiori ai 15 gradi.

- Ricordate che non esistono pendenze sicure. L'utilizzo su pendii erbosi richiede un'attenzione particolare. Per cautelarvi dal ribaltamento:
 - - evitate partenze e frenate brusche in pendenza;
 - - rallentate sui pendii, e prima di affrontare brusche curve;
 - - prestate attenzione a protuberanze del terreno, buche e altri ostacoli nascosti;
- Prestate attenzione quando trainate dei carichi o utilizzate attrezzature pesanti.
 - - Utilizzate solamente i punti di attacco previsti per la barra di traino.
 - - Limitate l'entità dei carichi a quanto potete controllare con sicurezza.
 - - Non curvate bruscamente. Eseguite le retromarce con prudenza.
- Prestate attenzione al traffico quando attraversate o procedete nei pressi di una strada.
- Arrestate la rotazione delle lame prima di attraversare superfici non erbose.
- Quando utilizzate degli accessori, non dirigete mai lo scarico del materiale verso terzi e non consentite ad alcuno di avvicinarsi alla macchina durante il lavoro.
- Non azionate mai la macchina con schermi o ripari difettosi, o senza i dispositivi di protezione montati.
- Non modificate la taratura del regolatore del motore e non fate superare al motore i regimi previsti. Il motore che funziona a velocità eccessiva può aumentare il rischio di infortuni.
- Prima di scendere dalla postazione di guida:
 - disinnestate la presa di forza e abbassate al suolo l'attrezzatura;
 - mettete il cambio in folle e inserite il freno di stazionamento;
 - spegnete il motore e togliete la chiave di accensione.
- Disinserite la trasmissione dagli accessori, spegnete il motore e staccate il cappello dalla candela (o candele), oppure togliete la chiave di accensione:
 - prima di pulire gli intasamenti o di rimuovere ostruzioni dal condotto di scarico;
 - prima di controllare, pulire o eseguire interventi sul tosaerba;
 - dopo aver colpito un corpo estraneo; ispezionate il tosaerba per rilevare eventuali danni, ed effettuate le riparazioni necessarie prima di riavviare l'accessorio; se la macchina inizia a vibrare in modo anomalo (controllate immediatamente).

- Disinserite la trasmissione agli accessori durante i trasferimenti e quando la macchina non viene utilizzata.
- Spegnete il motore e disinserite la trasmissione all'accessorio
 - prima del rifornimento di carburante;
 - prima di togliere il cesto di raccolta;
 - prima di regolare l'altezza, a meno che la regolazione non possa essere eseguita dalla postazione di guida.
- Riducete la regolazione dell'acceleratore durante il tempo di arresto del motore e, se il motore è dotato di valvola di intercettazione, spegnete l'afflusso di carburante al termine del lavoro.

Manutenzione e rimessaggio

- Mantenete adeguatamente serrati tutti i dadi, i bulloni e le viti, per assicurarvi che le apparecchiature funzionino nelle migliori condizioni di sicurezza.
- Non tenete le apparecchiature con carburante nel serbatoio all'interno di edifici, dove i vapori possano raggiungere fiamme libere o scintille.
- Lasciate raffreddare il motore prima del rimessaggio al chiuso.
- Per ridurre il rischio d'incendio, mantenete motore, marmitta di scarico, vano batteria e zona di conservazione del carburante esenti da erba, foglie ed eccessi di grasso.
- Controllate frequentemente il cesto di raccolta, per verificarne l'usura o il deterioramento.
- Sostituite le parti usurate o danneggiate, per motivi di sicurezza.
- Dovendo scaricare il serbatoio del carburante, eseguite l'operazione all'aperto.
- Su macchine multilama, ricordate che la rotazione di una lama può provocare la rotazione anche di altre lame.
- Se la macchina deve essere parcheggiata, posta in rimessa o lasciata incustodita, abbassate al suolo gli elementi di taglio, a meno che non utilizzate un dispositivo di bloccaggio meccanico positivo.

Sicurezza del rider Toro

La seguente lista contiene informazioni sulla sicurezza mirate ai prodotti Toro, od altre informazioni sulla sicurezza non comprese nella normativa CEN.

- Lo scarico del motore contiene ossido di carbonio, gas velenoso inodore che può uccidere. Non fate funzionare il motore in interni o in ambienti cintati.

- Mentre il motore è in funzione, tenete mani, piedi, capelli ed abiti svolazzanti a distanza dall'area di scarico degli attrezzi, dalla parte inferiore del tosaerba e da qualsiasi parte mobile.
- Non toccate attrezzature o parti degli attrezzi che possano essere calde a causa del funzionamento. Lasciate che si raffreddino prima di eseguire interventi di manutenzione, regolazione o revisione.
- L'acido della batteria è velenoso e può ustionare. Evitate che entri in contatto con la pelle, gli occhi e gli abiti. Quando lavorate su una batteria, proteggete il viso, gli occhi e gli abiti.
- I gas della batteria possono esplodere; tenete lontano dalla batteria sigarette, scintille e fiamme.
- Usate soltanto ricambi originali Toro per garantire il mantenimento degli standard iniziali.
- Utilizzate soltanto attrezzi approvati da Toro. L'utilizzo di accessori non approvati può rendere nulla la garanzia.

Utilizzo su pendenze

- Non tosate pendenze superiori ai 15 gradi.
- Non tosate nelle adiacenze di scarpate, fossati, sponde ripide o acqua. Se le ruote cadono oltre i bordi dell'area di lavoro, possono provocare il ribaltamento della macchina e causare gravi infortuni, la morte o l'annegamento.
- Non tosate in pendenza se l'erba è bagnata. L'erba bagnata riduce la trazione e può causare lo slittamento, con perdita di controllo.
- Non effettuate improvvisi cambiamenti di velocità o di direzione.
- Nelle adiacenze di scarpate, fossati, sponde ripide o acqua usate un tosaerba con operatore a piedi e/o un decespugliatore a mano.
- Rallentate sui pendii, ed usate la massima cautela.
- Rimuovete ostacoli come pietre, rami di alberi, ecc. dall'area di lavoro. L'erba alta può nascondere degli ostacoli.
- Fate attenzione a fossati, buche, pietre, declivi e rialzi che modificano l'inclinazione del suolo, perché il terreno accidentato può fare ribaltare la macchina.
- Evitate avviamenti e sobbalzi improvvisi in salita, perché il tosaerba può ribaltarsi all'indietro.
- In discesa, tenete presente che la macchina potrebbe perdere aderenza. Il peso si trasferisce sulle ruote anteriori e può fare slittare le ruote motrici, impedendovi di controllare la frenata e lo sterzo.
- Evitate sempre di eseguire partenze o fermate improvvise su una pendenza. Se le ruote perdono

aderenza, disinserite le lame e scendete lentamente dalla pendenza.

- Per aumentare la stabilità, seguite le raccomandazioni del produttore sulla zavorra o sui contrappesi delle ruote.
- Prestate la massima attenzione quando usate cesti di raccolta od altri accessori, che possono influire sulla stabilità della macchina e farvi perdere il controllo.

Pressione acustica

Questa unità ha un livello massimo di pressione acustica all'orecchio dell'operatore di 87 dBA, basato sulla misura di macchine identiche in ottemperanza alle norme EN 11094 ed EN 836.

Potenza acustica

Questa unità ha un livello di potenza acustica garantito di 100 dBA, basato sulla misura di macchine identiche in ottemperanza alla norma EN 11094.

Vibrazioni

Questa unità non supera il livello di vibrazioni sull'intero corpo di $0,5 \text{ m/sec.}^2$, basato su misurazioni di macchine identiche ai sensi della norma EN 1032.

Tabella delle pendenze

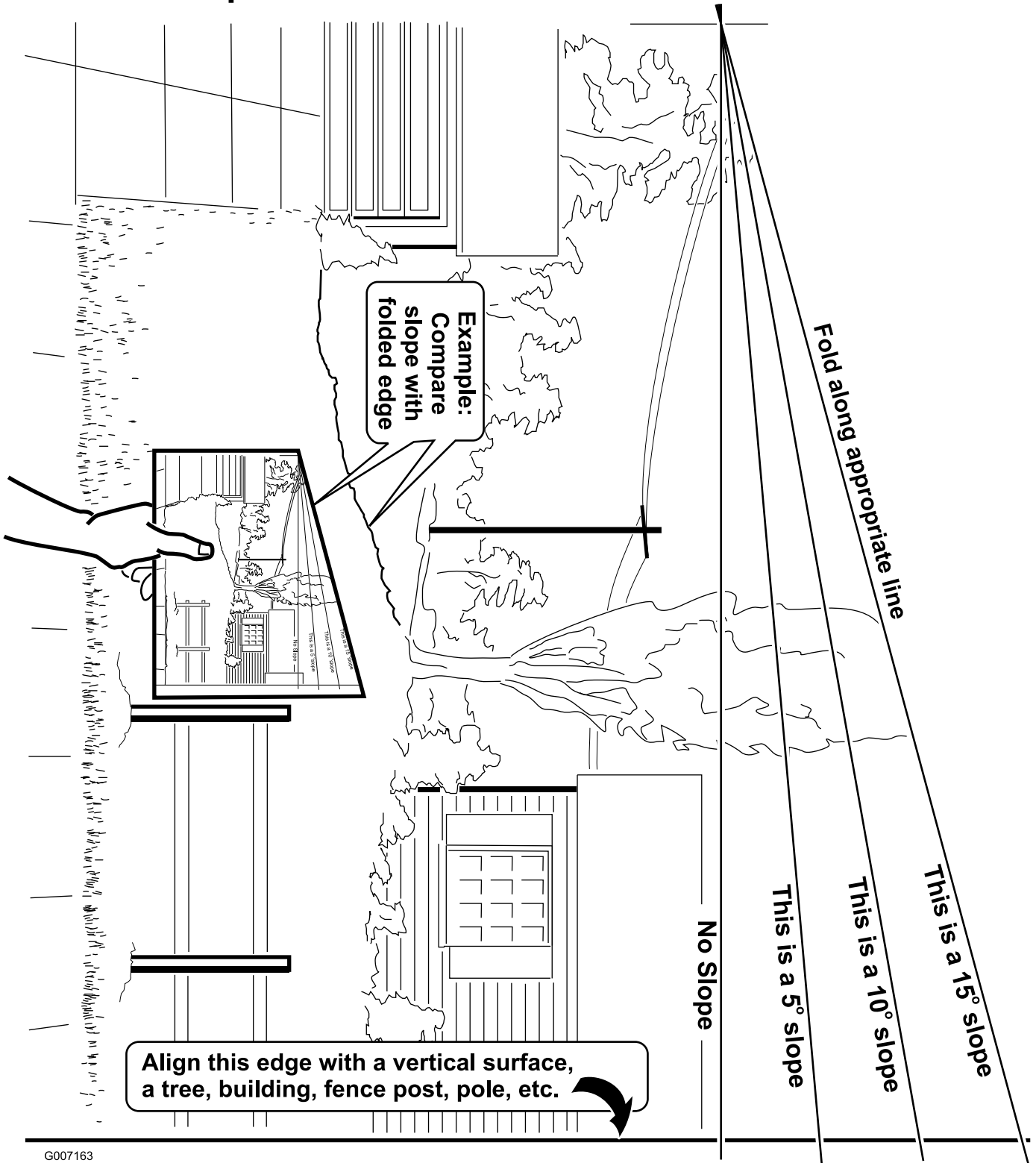

G007163

Adesivi di sicurezza e informativi



Gli adesivi di sicurezza e di istruzione sono chiaramente visibili, e sono affissi accanto a zone particolarmente pericolose. Sostituite gli adesivi danneggiati o smarriti.

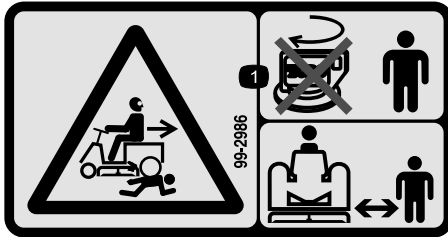

99-2986

1. Pericolo di schiacciamento/smembramento di astanti. Non girate la chiave in presenza di bambini; tenete i bambini a distanza di sicurezza dalla macchina.



105-0529

1. Avvertenza – Non toccate le superfici calde.

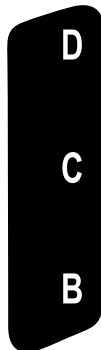

105-0530

1. Altezza di taglio



105-0531

1. Disinnestate la lama di taglio.

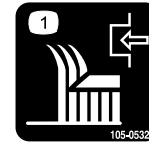

105-0532

1. Innestate la lama di taglio.



105-0535

1. Cesto di raccolta dell'erba
2. Funzionamento in retromarcia

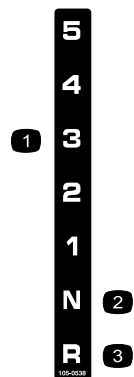

105-0538

1. Velocità di trasmissione
2. Folle
3. Retromarcia

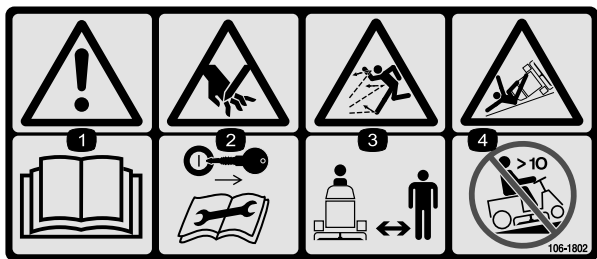

106-1802

1. Avvertenza – Leggere il *Manuale dell'operatore*.
2. Pericolo di ferita e smembramento di mani – togliete la chiave di accensione e leggete le istruzioni prima di eseguire interventi di revisione o manutenzione.
3. Pericolo di lancio di oggetti. Tenete gli astanti a distanza di sicurezza dalla macchina.
4. Pericolo di ribaltamento – Non usate su pendii di oltre 10°.

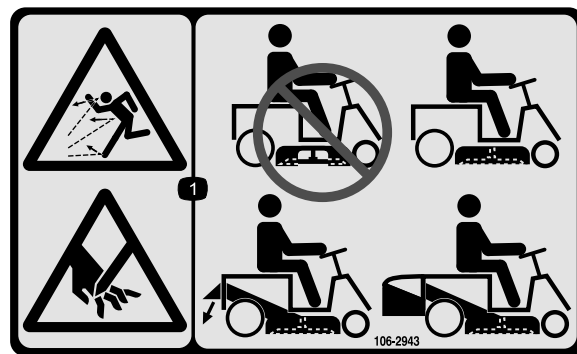

106-2943

1. Pericolo di oggetti scagliati; pericolo di ferite/smembramento - non utilizzare la macchina lasciando scoperta l'apertura di scarico; utilizzare la macchina sempre con coperchio di riciclaggio, deflettore di scarico posteriore o cesto di raccolta dell'erba installati.



106-2940

1. Avvertenza - non infilate mai le mani o i piedi sotto il tosaerba.



106-2941

Solo per il modello 70186

1. Inserite la leva per spingere la macchina.
2. Estraete la leva per guidare la macchina.



106-2942

1. Girate la chiave per tosare in retromarcia.

Quadro generale del prodotto



Figura 3

- | | |
|-----------------------------------|--|
| 1. Acceleratore | 7. Interruttore KeyChoice (non illustrato) |
| 2. Chiave di accensione | 8. Volante |
| 3. Bidone raccoglitore | 9. Leva dell'altezza di taglio |
| 4. Tappo del serbatoio carburante | 10. Comando delle lame (PDF) |
| 5. Asta raccoglitore | 11. Pedale del freno |
| 6. Sedile | 12. Pedale della velocità di trasferimento |

Comandi

Prima di avviare il motore e di utilizzare la macchina, familiarizzate con i comandi.

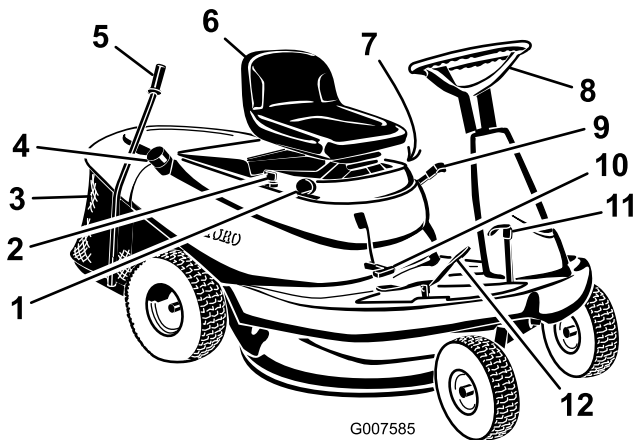
Inserimento del freno di stazionamento

Inserite sempre il freno di stazionamento ogni volta che spegnete o lasciate incustodita la macchina.

Impostazione del freno di stazionamento

1. Premere il pedale del freno e tenerlo premuto (Figura 4).



Figura 4

1. Pedale del freno
2. Freno di stazionamento leva

2. Alzate la leva del freno di stazionamento (Figura 4) ed alzate lentamente il piede dal pedale del freno.

Nota: Il pedale del freno deve rimanere premuto (bloccato).

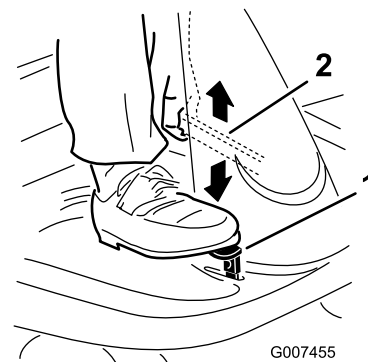
Rilascio del freno di stazionamento

1. Premere il pedale del freno e tenerlo premuto (Figura 4).
2. Premere la leva del freno di stazionamento (Figura 4) e rilasciare lentamente il pedale del freno.

Posizionamento del sedile

Il sedile può essere spostato avanti e indietro. Posizionate il sedile in modo da poter controllare la macchina con sicurezza e raggiungere comodamente i comandi.

1. Sollevate il sedile e allentate i 4 bulloni (Figura 5).



Figura 5

1. Bullone (4)

2. Spostate il sedile nella posizione desiderata e serrate i bulloni.

Utilizzo del comando delle lame (PDF)

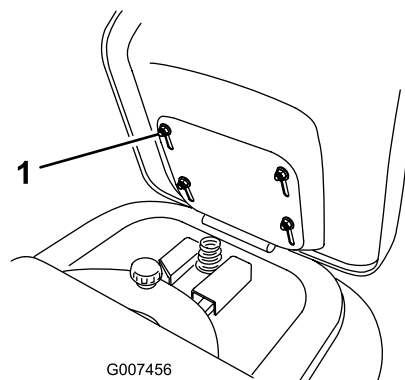
La leva del comando delle lame (PDF) inserisce e disinserisce l'alimentazione della lama.

Innesto della lama

1. Premete a fondo il pedale del freno per fermare la macchina.
2. Spostare lentamente il comando delle lame (PDF) nella posizione di innesto (Figura 6).



Figura 6

1. Disinserimento
2. Innestare
3. Comando delle lame (PDF)

Disinnesto della lama

1. Premete a fondo il pedale del freno per fermare la macchina.
2. Spostate il comando della lama (PDF) nella posizione di disinserimento (Figura 6).

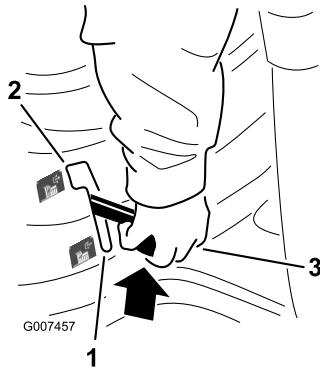
Impostazione dell'altezza di taglio

Utilizzate la leva di regolazione dell'altezza di taglio per sollevare e abbassare il tosaerba all'altezza di taglio desiderata. Potete regolare l'altezza di taglio in 4 posizioni da 3,8 a 9 cm circa.

1. Disinnestate il comando della lama (PDF).
2. Tirate la leva dell'altezza di taglio, spostatela nella posizione desiderata e rilasciatela lentamente nella tacca (Figura 7).



Figura 7

1. Leva dell'altezza di taglio

Funzionamento

Nota: Determinare i lati sinistro e destro della macchina dalla normale posizione di funzionamento.

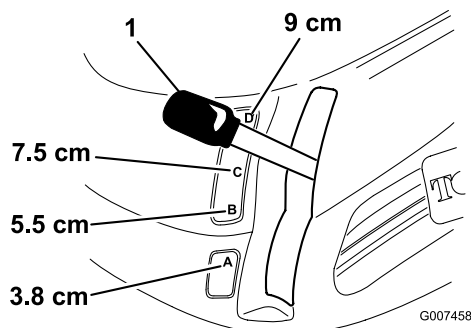
Rifornimento di carburante

Utilizzate benzina normale **senza piombo** per automobili (minimo 85 ottani). Qualora non sia disponibile benzina normale senza piombo, è possibile utilizzare benzina normale etilizzata.

Importante: Non utilizzate metanolo, benzina contenente metanolo o nafta contenente più del 10% di etanolo, perché potreste danneggiare il sistema di alimentazione del motore. Non mischiate olio e benzina.



In talune condizioni la benzina è estremamente infiammabile ed altamente esplosiva. Un incendio o un'esplosione possono ustionare voi ed altre persone, e causare danni.

- Fate il pieno di carburante all'aria aperta, a motore freddo, e tergete la benzina versata.
- Non riempite mai il serbatoio del carburante all'interno di un rimorchio cintato.
- Non riempite completamente il serbatoio. Versate benzina nel serbatoio fino a 6–13 mm sotto la base del collo del bocchettone di riempimento. Questo spazio servirà ad assorbire l'espansione della benzina.
- Non fumate mai quando maneggiate benzina, e state lontani da fiamme libere e da dove i fumi di benzina possano essere accesi da una scintilla.
- Conservate la benzina in taniche omologate, e tenetela lontano dalla portata dei bambini. Acquistate benzina in modo da utilizzarla entro 30 giorni.
- Non utilizzate la macchina se non è montato il completo impianto di scarico o se non è in buone condizioni di servizio.



In alcune condizioni, durante il rifornimento viene rilasciata l'elettricità statica che, sprigionando una scintilla, può incendiare i vapori di benzina. Un incendio o un'esplosione possono ustionare voi ed altre persone, e causare danni.

- Prima del rabbocco, posizionate sempre le taniche di benzina sul pavimento, lontano dal veicolo.
- Non riempite le taniche di benzina all'interno di un veicolo oppure su un autocarro o un rimorchio, in quanto il tappetino del rimorchio o le pareti di plastica del camion possono isolare la tanica e rallentare la dispersione delle cariche elettrostatiche.
- Se possibile, scaricate la macchina dal camion o dal rimorchio ed effettuate il rifornimento con le ruote sul pavimento.
- Qualora ciò non sia possibile, rabboccate l'apparecchiatura sull'autocarro o sul rimorchio mediante una tanica portatile, anziché con una normale pompa del carburante.
- Qualora sia necessario utilizzare una pompa del carburante, tenete sempre l'ugello a contatto con il bordo del serbatoio del carburante oppure sull'apertura della tanica fino al termine del rifornimento.



Se ingerita, la benzina è nociva o micidiale. L'esposizione a lungo termine ai vapori di carburante può causare gravi danni e malattie.

- Evitate di respirare a lungo i vapori.
- Tenete il viso lontano dall'ugello e dall'apertura del serbatoio di benzina o del condizionatore.
- Tenete il carburante lontano dagli occhi e dalla pelle.

Uso dello stabilizzatore/condizionatore

L'uso di un additivo stabilizzatore/condizionatore nella macchina offre i seguenti vantaggi:

- mantiene fresca la benzina durante il rimessaggio (fino a 90 giorni); in caso di rimessaggi più lunghi si consiglia di svuotare il serbatoio del carburante;
- mantiene pulito il motore durante l'uso;
- elimina i depositi gommosi nell'impianto di alimentazione, che possono provocare problemi di avviamento.

Importante: Non utilizzate additivi per carburante contenenti metanolo o etanolo.

Aggiungete la quantità di stabilizzatore/condizionatore corretta.

Nota: Lo stabilizzatore/condizionatore è più efficace se mescolato a benzina fresca. Per ridurre al minimo la morchia nell'impianto di alimentazione, utilizzate sempre lo stabilizzatore.

Riempimento del serbatoio carburante

1. Spegnete il motore ed innestate il freno di stazionamento.
2. Pulite l'area intorno al tappo di ogni serbatoio e togliete il tappo.
3. Riempite entrambi i serbatoi fino a 6–13 mm dall'orlo del foro di rifornimento con benzina normale senza piombo.

Questo spazio permette l'espansione della benzina. Non riempite completamente i serbatoi del carburante.

4. Inserite saldamente i tappi.
5. Tergete la benzina versata.

Controllo del livello dell'olio motore

Prima di avviare il motore e di utilizzare la macchina, controllate il livello dell'olio nella coppa; vedere Controllo del livello dell'olio nella sezione Manutenzione.

Avviamento del motore

1. Sedetevi sul sedile.
2. Inserite il freno di stazionamento; vedere Impostazione del freno di stazionamento.

Nota: Il motore non parte se non inserite il freno di stazionamento.

3. Spostare la leva della velocità di trasferimento in posizione di Folle (N) (Figura 8).



Figura 8

1. Leva della velocità di trasferimento

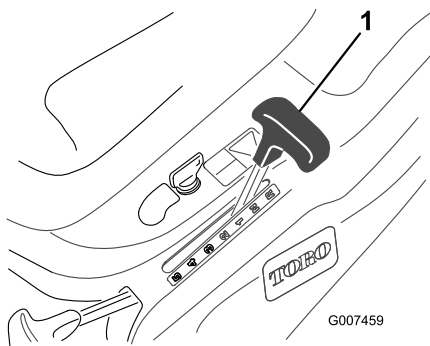

Figura 11

1. Avvio
2. In marcia
3. Fermo

4. Spostate la leva del comando della lama (PDF) nella posizione di disinserimento (Figura 9).

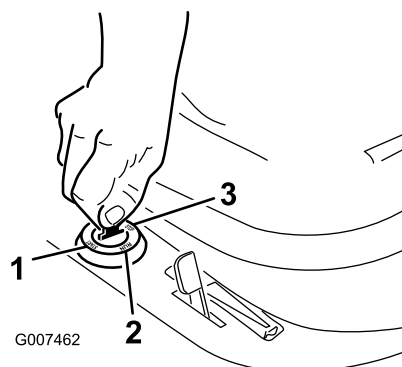

Figura 9

1. Disinserimento
2. Innestare
3. Comando delle lame (PDF)

5. Spostate la leva dell'acceleratore su Starter (Figura 10).

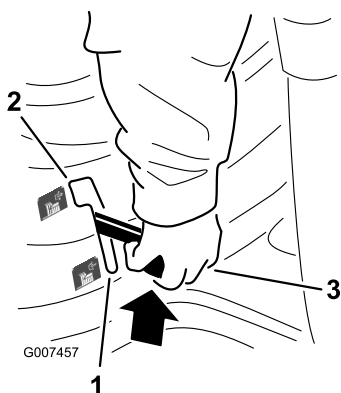

Figura 10

1. Starter
2. Massima
3. Minima

Nota: Se il motore è caldo, spesso non occorre effettuare questo punto.

6. Girate la chiave di accensione in senso orario e tenetela in posizione Start (Figura 11). Rilasciatela quando il motore si accende.

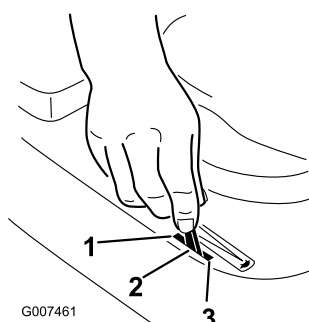
Importante: Se il motore non si avvia dopo 30 secondi di iniezione continua, portate la chiave di accensione su Stop e lasciate raffreddare il motore di avviamento; vedere Localizzazione guasti.

7. Quando il motore è acceso, spostate lentamente la leva dell'acceleratore in posizione Fast (Figura 10). Se il motore si arresta o esita, tirate indietro la leva dell'acceleratore su Starter per alcuni secondi, quindi portatela alla massima (Fast). All'occorrenza, ripetete l'operazione.

Spegnimento del motore

1. Spostate la leva dell'acceleratore in posizione Slow (Figura 10).
2. Girate la chiave di accensione in posizione Stop (Figura 11).
3. Togliete la chiave di accensione.

Guida della macchina in marcia avanti o retromarcia

Solo per il modello 70185

Il comando dell'acceleratore regola la velocità del motore, misurata in giri al minuto.

1. Rilasciate il freno di stazionamento; vedere Rilascio del freno di stazionamento.
2. Premete a fondo il pedale del freno.
3. Spostate la leva della velocità nella posizione di marcia desiderata o in posizione di retromarcia.

Nota: Rilasciando lentamente il pedale la macchina inizierà a muoversi. Sterzate utilizzando il volante.



Un rilascio improvviso del pedale della frizione potrebbe causare la perdita del controllo del mezzo e il movimento improvviso della macchina.

Rilasciate sempre lentamente il pedale della frizione alla messa in moto della macchina.

Selezione delle velocità di trasferimento

Solo per il modello 70185

Importante: Per evitare danni alla trasmissione, premete sempre a fondo il pedale del freno prima di innestare o disinnestare la retromarcia.

Mettete sempre in moto la macchina premendo a fondo il pedale del freno e innestando la velocità desiderata. Una volta che la macchina è in movimento potete scegliere la velocità che desiderate senza premere il pedale del freno. Nella maggior parte dei casi la macchina è abbastanza potente da spostarsi in qualsiasi velocità. Se non dovesse spostarsi con la velocità selezionata a causa del carico pesante, scegliete una velocità minore.

Importante: Non cambiate marcia in pendenza. Procedete a velocità ridotta, in modo da non dovervi fermare o cambiare marcia in pendenza.

Guida della macchina in marcia avanti o retromarcia

Solo per il modello 70186

Il comando dell'acceleratore regola la velocità del motore, misurata in giri al minuto.

1. Rilasciate il freno di stazionamento; vedere Rilascio del freno di stazionamento.
2. Posizionate il piede sul pedale di controllo della trazione.
3. Esercitate una leggera pressione sulla parte superiore del pedale per spostare la macchina in avanti o sulla parte posteriore del pedale per spostarla indietro.

Nota: Più spostate il pedale di comando della trazione in una direzione o nell'altra, più velocemente si sposterà la macchina in tale direzione. Per rallentare rilasciate la pressione sul pedale. Sterzate utilizzando il volante.

Importante: Per non danneggiare la trasmissione, rilasciate sempre il pedale di stazionamento prima di muovere il pedale di comando della trazione.



Un rilascio improvviso del pedale del freno potrebbe causare la perdita del controllo del mezzo e il movimento improvviso della macchina.

Rilasciate sempre lentamente il pedale del freno alla messa in moto della macchina.

Arresto della macchina

1. Premete il pedale del freno (solo per il modello 70185).
2. Spostare la leva della velocità di trasferimento in posizione di Folle (solo per il modello 70185).
3. Rilasciate il pedale di comando della trazione (solo per il modello 70186).
4. Disinnestate il comando della lama (PDF).
5. Girate la chiave di accensione in posizione Off per spegnere il motore.
6. Attendete finché tutte le parti mobili si siano fermate.
7. Inserite il freno di stazionamento se lasciate la macchina incustodita; vedere Inserimento del freno di stazionamento.
8. Togliete la chiave di accensione dall'interruttore.



Bambini ed altre persone potrebbero ferirsi se dovessero spostare o cercare di azionare la macchina quando è incustodita.

Togliete sempre la chiave di accensione ed inserite il freno di stazionamento prima di lasciare incustodita la macchina, anche per pochi minuti.

Spingere la macchina manualmente

Importante: Spingere sempre la macchina manualmente. Non trainatela mai o danneggerete il transaxle.

1. Spostate la leva della velocità di trasferimento in posizione di Folle (solo per il modello 70185).
2. Disinnestate la lama (PDF).
3. Spegnete il motore e attendete che tutte le parti in movimento si siano fermate.
4. Togliete la chiave di accensione.
5. Premete l'asta di comando della trazione e spingetela a sinistra per bloccarla in posizione di spinta (solo per il modello 70186) (Figura 12).



Figura 12

1. Posizione di spinta
2. Posizione di funzionamento

Nota: Il sistema di trazione è disinserito e le ruote girano liberamente.

6. Abbassate il cesto di raccolta dell'erba (solo per il modello 70186).
7. Disinnestate il freno di stazionamento.

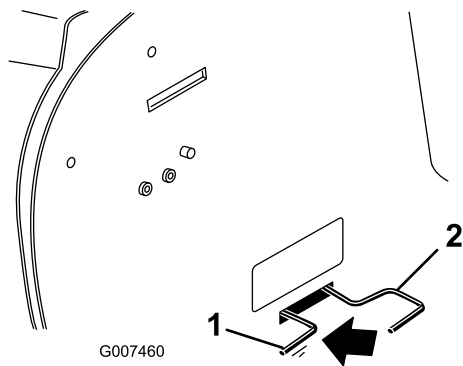
Nota: Per azionare la macchina: Alzate il cesto di raccolta dell'erba, spingete l'asta di comando della trazione a destra ed estraetela, abbassate quindi il cesto di raccolta dell'erba.

Uso del sistema interruttori di sicurezza



Se gli interruttori di sicurezza a interblocchi sono scollegati o avariati, la macchina può avviarsi improvvisamente e provocare infortuni.

- Non manomettete gli interruttori di sicurezza a interblocchi.
- Ogni giorno, controllate il funzionamento degli interruttori del sistema di sicurezza a interblocchi, e prima di azionare la macchina sostituite gli interruttori guasti.

Descrizione del sistema di sicurezza a interblocchi

Il sistema di sicurezza a interblocchi è progettato per consentire l'avviamento del motore a condizione che:

- l'operatore sia seduto sul sedile;
- il pedale del freno sia premuto;
- La leva di comando della lama (PDF) è in posizione di disinnesto.

Il sistema di sicurezza a interblocchi è progettato in modo da spegnere il motore se:

- l'operatore scende dal sedile dopo avere rilasciato il pedale del freno;
- Vi alzate dal sedile quando la leva di comando della lama (PDF) è in posizione di innesto.
- Ingranate la retromarcia mentre la leva di comando della lama (PDF) è in posizione di innesto e l'interruttore di sicurezza del funzionamento in retromarcia non è disattivato.
- Rimuovete il cesto di raccolta dell'erba o il deflettore posteriore quando la leva di comando della lama (PDF) è in posizione di innesto.

Impostazione dell'interruttore KeyChoice® per la retromarcia

Un sistema di sicurezza a interblocchi sulla macchina impedisce che la presa di forza (PDF) funzioni in retromarcia. Se mettete in retromarcia il pedale di controllo della trazione con la PDF innestata (cioè con le lame del tosaerba o un altro accessorio in movimento), il motore si arresta. **Non tosate in retromarcia a meno che non sia assolutamente necessario.**

Se dovete utilizzare il comando delle lame (PDF) durante la retromarcia, escludete l'interruttore di sicurezza agendo sull'interruttore KeyChoice, situato accanto alla staffa del sedile (Figura 13).



Figura 13

1. Interruttore KeyChoice

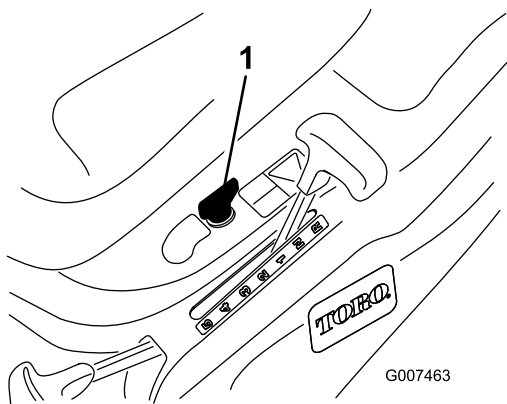

Figura 14

1. Spia di retromarcia



Potreste fare marcia indietro contro un bimbo o una persona mentre la lama o un altro accessorio sono innestati e causare gravi ferite o la morte.

- **Non tosate in retromarcia se non è strettamente necessario.**
- **Non inserite la chiave KeyChoice a meno che non sia assolutamente necessario.**
- **Guardate sempre verso il basso e indietro prima di procedere in retromarcia.**
- **Utilizzate l'interruttore KeyChoice solamente se siete sicuri che non vi siano bambini o astanti nell'area di tosatura.**
- **Fate molta attenzione dopo avere disattivato l'interruttore di sicurezza, in quanto il rumore del motore può impedirvi di notare che un bimbo o una persona sono entrati nell'area di manovra.**
- **Prima di lasciare incustodita la macchina, togliete sempre sia la chiave di accensione sia quella dell'interruttore KeyChoice e conservatele in un luogo sicuro, lontano dalla portata dei bambini e di persone non autorizzate.**

1. Innestate la lama (PDF).
2. Inserite la chiave KeyChoice nell'interruttore (Figura 13).
3. Girate la chiave KeyChoice.

Nota: La spia rossa sulla consolle anteriore (Figura 14) si accende per indicare che l'interruttore di sicurezza è disattivato.

4. Spostate la leva della velocità di trasferimento in posizione di Retromarcia e completate il lavoro (solo per il modello 70185).
5. Portate il pedale di controllo della trazione in posizione di Retromarcia e completate il lavoro (solo per il modello 70186).
6. Disinnestate la lama (PDF) per attivare l'interruttore di sicurezza.
7. Togliete la chiave KeyChoice e riponetela in un luogo sicuro, fuori dalla portata dei bambini.

Prova del sistema di sicurezza a interblocchi

Solo per il modello 70185



Se gli interruttori di sicurezza a interblocchi sono scollegati o guasti, la macchina può muoversi improvvisamente e causare incidenti.

- **Non manomettete gli interruttori di sicurezza a interblocchi.**
- **Ogni giorno, controllate il funzionamento degli interruttori di sicurezza a interblocchi, e prima di azionare la macchina sostituite gli interruttori guasti.**

1. Collaudate sempre il sistema di sicurezza a interblocchi prima di utilizzare la macchina. Qualora non funzioni come descritto di seguito, fatelo riparare immediatamente da un Centro Assistenza autorizzato.

2. Spostate la leva di comando della lama (PDF) in posizione di Innesto, sedetevi sul sedile e ruotate la chiave di accensione per l'avviamento: Il motore non deve girare. Se gira, il sistema di sicurezza a interblocchi non funziona correttamente e deve essere riparato da un Centro Assistenza autorizzato. Se il motore non gira, passare alla fase 3.
3. Spostate la leva di comando della lama (PDF) in posizione di Disinnesto, sedetevi sul sedile, premete i pedali del freno e della frizione, innestate il freno di stazionamento, spostate la leva della velocità di trasferimento su una marcia e ruotate la chiave di accensione per l'avviamento: Il motore non deve girare. Se gira, il sistema di sicurezza a interblocchi non funziona correttamente e deve essere riparato da un Centro Assistenza autorizzato. Se il motore non gira, passare alla fase 4.
4. Sedete sul sedile, spostate la leva della velocità di trasferimento in posizione di folle e portate la leva di comando della lama (PDF) in posizione di Disinnesto. Assicuratevi che il freno di stazionamento sia innestato e ruotate la chiave di accensione per l'avviamento. Il motore dovrebbe partire e restare acceso. Innestare quindi la leva di comando della lama (PDF) e alzatevi con cautela dal sedile: Il motore deve spegnersi. Se il motore non si arresta, arrestatelo, attendete che tutte le parti in movimento si fermino e fate riparare il sistema di sicurezza a interblocchi da un Centro Assistenza autorizzato. Se il motore si spegne quando vi alzate dal sedile, il sistema di sicurezza a interblocchi funziona correttamente.
5. Spostate la leva di comando della lama (PDF) in posizione di Disinnesto, spostate la leva della velocità di trasferimento in posizione di Folle e avviate il motore. Con il motore in funzione spostate la leva di comando della lama (PDF) in posizione di Innesto, spingete la frizione e spostate la leva della velocità di trasferimento in posizione di Retromarcia: Il motore deve spegnersi.
6. Spostate la leva di comando della lama (PDF) in posizione di Disinnesto, spostate la leva della velocità di trasferimento in posizione di Folle e avviate il motore. Spostate quindi la leva di comando della lama (PDF) in posizione di Innesto, ruotate l'interruttore KeyChoice e rilasciatelo: La spia del KeyChoice dovrebbe illuminarsi. Spostate la leva del comando della lama (PDF) nella posizione di disinserimento: La spia del KeyChoice dovrebbe spegnersi.

Prova del sistema di sicurezza a interblocchi

Solo per il modello 70186



Se gli interruttori di sicurezza sono scollegati o guasti, la macchina può muoversi improvvisamente e causare incidenti.

- **Non manomettete gli interruttori di sicurezza a interblocchi.**
- **Ogni giorno, controllate il funzionamento degli interruttori di sicurezza a interblocchi, e prima di azionare la macchina sostituite gli interruttori guasti.**

Collaudate sempre il sistema di sicurezza a interblocchi prima di utilizzare la macchina. Qualora non funzioni come descritto di seguito, fatelo riparare immediatamente da un Centro Assistenza autorizzato.

1. Spostate la leva di comando della lama (PDF) in posizione di Innesto, sedetevi sul sedile e ruotate la chiave di accensione per l'avviamento: Il motore non deve girare. Se gira, il sistema di sicurezza a interblocchi non funziona correttamente e deve essere riparato da un Centro Assistenza autorizzato. Se il motore non gira, passare alla fase 2.
2. Spostate la leva di comando della lama (PDF) in posizione di Disinnesto, premete il pedale del freno, inserite il freno di stazionamento e ruotate la chiave di accensione per l'avviamento: Il motore non deve girare. Se gira, il sistema di sicurezza a interblocchi non funziona correttamente e deve essere riparato da un Centro Assistenza autorizzato. Se il motore non gira, passare alla fase 3.
3. Sedete sul sedile, portate il pedale di controllo della trazione in posizione di Folle e spostate la leva di comando della lama (PDF) in posizione di Disinnesto. Assicuratevi che il freno di stazionamento sia innestato e ruotate la chiave di accensione per l'avviamento. Il motore dovrebbe partire e restare acceso. Innestare quindi la leva di comando della lama (PDF) e alzatevi con cautela dal sedile: Il motore deve spegnersi. Se il motore non si arresta, arrestatelo, attendete che tutte le parti in movimento si fermino e fate riparare il sistema di sicurezza a interblocchi da un Centro Assistenza autorizzato. Se il motore si spegne quando vi alzate dal sedile, il sistema di sicurezza a interblocchi funziona correttamente.

4. Spostate la leva di comando della lama (PDF) in posizione di Disinnesto, portate il pedale di controllo della trazione in posizione di Folle e avviate il motore. Mentre il motore è in funzione, spostate la leva di comando della lama (PDF) in posizione di Innesto e portate il pedale di controllo della trazione in posizione di Retromarcia: Il motore deve spegnersi.
5. Spostate la leva del comando della lama (PDF) nella posizione di Disinnesto e avviate il motore. Spostate quindi la leva di comando della lama (PDF) in posizione di Innesto, ruotate l'interruttore KeyChoice e rilasciatelo: La spia del KeyChoice dovrebbe illuminarsi. Spostate la leva del comando della lama (PDF) nella posizione di disinserimento: La spia del KeyChoice dovrebbe spegnersi.

Svuotamento del cesto di raccolta erba

L'accensione della spia del cesto di raccolta sulla consolle anteriore indica che il cesto di raccolta è pieno e deve essere svuotato.

1. Disinnestate il comando della lama (PDF).
2. Tirare in avanti l'asta del cesto di raccolta per inclinare il bidone raccoglitore (Figura 15).



Figura 15

1. Asta raccoglitore
2. Bidone raccoglitore

3. Scuotere il bidone raccoglitore fino a svuotarlo completamente.
4. Riportare lentamente l'asta del raccoglitore nella posizione di funzionamento.

Montaggio del coperchio di riciclaggio

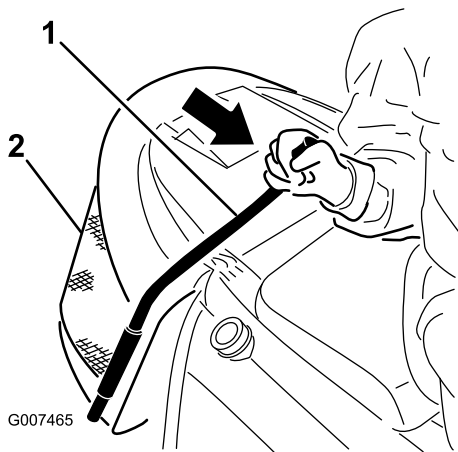
Con la macchina è incluso un coperchio di riciclaggio. Potete utilizzarlo quando non volete raccogliere i residui di erba.



Se il deflettore d'erba tagliata, il coperchio dello scarico o il cesto di raccolta completo non sono montati, voi ed altre persone correte il rischio di venire a contatto con la lama e con oggetti scagliati dal tosaerba. Il contatto con la lama in movimento e con i detriti lanciati dalla lama può causare lesioni o morte.

- Non togliete mai il deflettore dello sfalcio dal tosaerba, perché indirizza lo sfalcio verso il tappeto erboso. Nel caso in cui il deflettore sia danneggiato, sostituitelo immediatamente.
- Non infilate mai le mani o i piedi sotto il tosaerba.
- Non provate mai a pulire la zona dello scarico o le lame senza avere disinserito la presa di forza (PDF) e girato la chiave di avviamento nella posizione off. Inoltre, togliete la chiave e staccate il cappellotto dalla candela.

1. Parcheggiate la macchina su terreno pianeggiante.
2. Disinnestate la lama (PDF).
3. Spostate la leva della velocità di trasferimento in posizione di Folle (solo per il modello 70185).
4. Inserite il freno di stazionamento.
5. Spegnete il motore e attendete che tutte le parti in movimento si siano fermate.
6. Togliete la chiave di accensione.
7. Sollevate il cesto di raccolta e rimuovete la coppiglia, le 2 rondelle e il perno con testa che fissano il tubo di scarico alla piastra posteriore (Figura 16).



Figura 16

- | | |
|-----------------------|--------------|
| 1. Piastra posteriore | 4. Coppiglia |
| 2. Tubo di scarico | 5. Rondelle |
| 3. Perno con testa | |

8. Togliete il dado e la rondella esterna che fissano la guida di scarico al tubo di scarico (Figura 17).

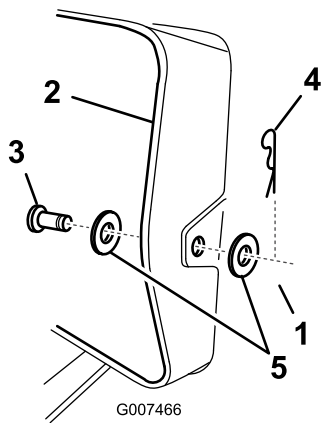

Figura 17

- | | |
|----------------------------|---------------------|
| 1. Tubo di scarico | 3. Guida di scarico |
| 2. Dado e rondella esterna | |

9. Spostate la leva dell'altezza di taglio nella posizione inferiore.
10. Togliete il bullone, la rondella e il dado che fissano insieme le estremità delle 2 cinghie (Figura 18).

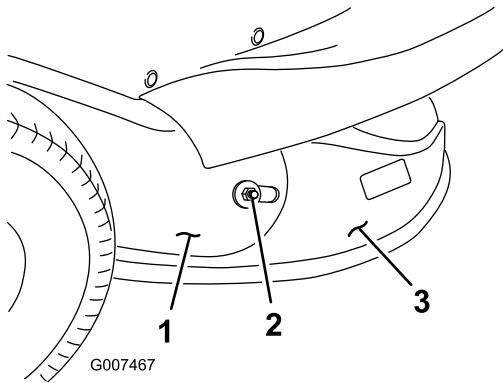

Figura 18

- | | |
|------------|-------------|
| 1. Cinghie | 3. Rondella |
| 2. Dado | 4. Bullone |

11. Rimuovete le cinghie dalla guida di scarico.

Nota: Non togliete le cinghie dalla scocca del tosaerba. Se una cinghia dovesse uscire dalla scocca, inseritela come mostrato in (Figura 19).

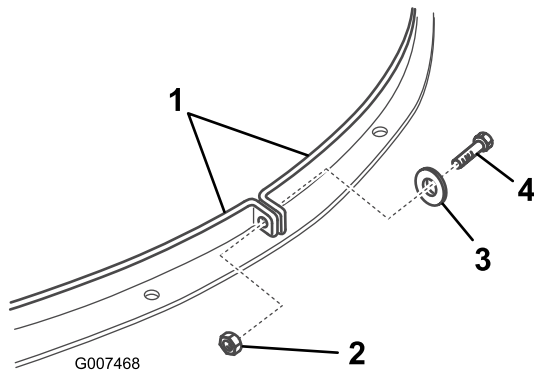

Figura 19

- | | |
|--|--------------------------------------|
| 1. Inserimento della cinghia nell'incavo | 2. La cinghia è inserita nell'incavo |
|--|--------------------------------------|

12. Togliete la guida di scarico dalla scocca del tosaerba.

Nota: Attaccate alla guida di scarico il dado e la rondella esterna precedentemente rimossi per evitare di perderli.

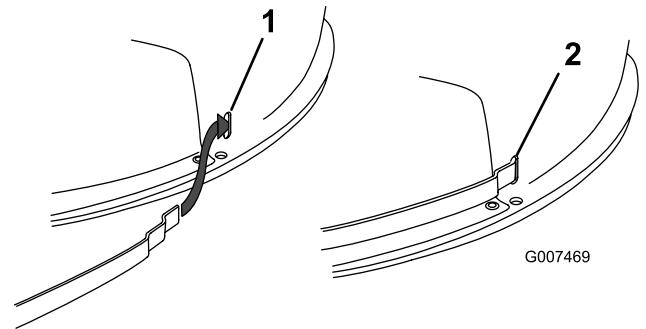
13. Montate il coperchio di riciclaggio sul tosaerba.
14. Collegate le estremità delle 2 cinghie intorno al coperchio di riciclaggio come mostrato (Figura 18).
15. Allineate i fori nelle estremità delle cinghie e fissateli con il bullone, la rondella e il dado precedentemente rimossi.
16. Sollevate il cesto di raccolta dell'erba e montate il perno con testa, le 2 rondelle e la coppiglia per fissare il tubo di scarico alla piastra superiore (Figura 19).

Montaggio della guida di scarico



Se il deflettore d'erba tagliata, il coperchio dello scarico o il cesto di raccolta completo non sono montati, voi ed altre persone correte il rischio di venire a contatto con la lama e con oggetti scagliati dal tosaerba. Il contatto con la lama in movimento e con i detriti lanciati dalla lama può causare lesioni o morte.

- Non togliete mai il deflettore dello sfalcio dal tosaerba, perché indirizza lo sfalcio verso il tappeto erboso. Nel caso in cui il deflettore sia danneggiato, sostituitelo immediatamente.
- Non infilate mai le mani o i piedi sotto il tosaerba.
- Non provate mai a pulire la zona dello scarico o le lame senza avere disinserito la presa di forza (PDF) e girato la chiave di avviamento nella posizione off. Inoltre, togliete la chiave e staccate il cappellotto dalla candela.

1. Parcheggiate la macchina su terreno pianeggiante.
2. Disinnestate la lama (PDF).
3. Spostate la leva della velocità di trasferimento in posizione di Folle (solo per il modello 70185).
4. Inserite il freno di stazionamento.
5. Spegnete il motore e attendete che tutte le parti in movimento si siano fermate.
6. Togliete la chiave di accensione.
7. Sollevate il cesto di raccolta dell'erba e rimuovete la coppiglia e il perno con testa che fissano il tubo di scarico alla piastra posteriore (Figura 16).
8. Spostate la leva dell'altezza di taglio nella posizione inferiore.
9. Togliete il bullone, la rondella e il dado che fissano insieme le estremità delle 2 cinghie (Figura 18).
10. Rimuovete le cinghie dalla guida di scarico.
Nota: Non togliete le cinghie dalla scocca del tosaerba.
11. Togliete il coperchio di riciclaggio dalla scocca del tosaerba.
12. Montate la guida di scarico sul tosaerba.
13. Sollevate il cesto di raccolta dell'erba e montate il perno con testa e la coppiglia per fissare il tubo di scarico alla piastra posteriore (Figura 16).
14. Montate il dado e la rondella esterna che fissano la guida di scarico al tubo di scarico (Figura 17).
15. Collegate le estremità delle 2 cinghie intorno alla guida di scarico come mostrato in (Figura 18).
16. Allineate i fori nelle estremità delle cinghie e fissateli saldamente con il bullone, la rondella e il dado precedentemente rimossi (Figura 18).

Suggerimenti

- Per ottenere una resa migliore azionate il motore alla massima. Il tosaerba ha bisogno di aria per tagliare minuziosamente lo sfalcio, quindi non utilizzate un'altezza di taglio troppo bassa e non circondate completamente il tosaerba da erba non tagliata. Perché l'aria venga aspirata nel tosaerba, lasciate sempre un lato del tosaerba lontano dall'erba non tagliata.
- Tagliate l'erba leggermente più alta del normale, per evitare il contatto del tosaerba con le asperità del terreno. Se l'erba è alta più di 15 cm, è preferibile praticare due passate per ottenere un aspetto soddisfacente del tappeto erboso.
- In genere è preferibile tagliare solamente un terzo circa del filo d'erba. Non superate questa altezza, a meno che l'erba non sia rada, oppure ad autunno inoltrato quando cresce più lentamente.
- Alternate la direzione della tosatura per mantenere l'erba eretta. In tal modo si agevola lo spargimento dello sfalcio per una migliore decomposizione e fertilizzazione.
- L'erba cresce a ritmi diversi in stagioni diverse. Per mantenere la stessa altezza di taglio, come consigliato, tosate più spesso all'inizio della primavera. Poiché a mezza estate il ritmo di crescita dell'erba rallenta, tagliate l'erba meno di frequente.
- Se l'erba è più alta del normale, o se contiene un alto tasso di umidità, aumentate l'altezza di taglio e falciate l'erba a quest'altezza, dopodiché falciatela di nuovo all'altezza normale, più bassa.
- Se la macchina deve essere arrestata durante il taglio, è possibile che sul tappeto erboso si depositino residui di sfalcio. Per evitare questo inconveniente, procedete come segue.
 - Innestate la lama e ritornate ad un'area già tosata.

- Disperdete i residui in modo uniforme aumentando l'altezza di taglio di una-due tacche, procedendo in marcia avanti con la lama innestata.
- Al termine di ogni utilizzo eliminate sfalcio e morchia dal sottoscocca del tosaerba utilizzando la presa di lavaggio. In caso di accumulo di erba falciata e morchia all'interno del tosaerba, la qualità di taglio può risultare insoddisfacente.
- Mantenete affilata la lama durante l'intera stagione di tosatura. La lama affilata falcia con precisione, senza strappare o tagliuzzare i fili d'erba. In caso contrario, i bordi dell'erba diventano marrone, di conseguenza l'erba cresce più lentamente ed è più soggetta a malattie. Ogni 30 giorni controllate che la lama sia affilata e non presenti intaccature.

Manutenzione

Programma di manutenzione raccomandato

Cadenza di manutenzione	Procedura di manutenzione
Dopo le prime 5 ore	<ul style="list-style-type: none">• Cambiate l'olio motore.
Prima di ogni utilizzo o quotidianamente	<ul style="list-style-type: none">• Controllate il livello dell'olio.
Ogni 25 ore	<ul style="list-style-type: none">• Lubrificate la macchina con un grasso universale.• Pulizia dell'elemento in schiuma sintetica• Controllate la candela.
Ogni 50 ore	<ul style="list-style-type: none">• Cambiate l'olio motore.
Ogni 100 ore	<ul style="list-style-type: none">• Sostituite l'elemento di carta.• Cambiate la candela.• Sostituite il filtro del carburante.
Prima del rimessaggio	<ul style="list-style-type: none">• Caricate la batteria.



Se lasciate la chiave nell'interruttore di accensione, qualcuno potrebbe accidentalmente avviare il motore e ferire gravemente voi od altre persone.

Prima di eseguire qualsiasi intervento di manutenzione, togliete la chiave dall'interruttore di accensione e staccate il cappello della candela. e riponetelo in un luogo sicuro, perché non tocchi accidentalmente la candela.

Lubrificazione

Ingrassaggio e lubrificazione della macchina

Intervallo tra gli interventi tecnici: Ogni 25 ore

1. Disinnestate la lama (PDF).
2. Spostate la leva della velocità di trasferimento in posizione di Folle (solo per il modello 70185).
3. Inserite il freno di stazionamento.
4. Spegnete il motore e attendete che tutte le parti in movimento si siano fermate.
5. Togliete la chiave di accensione.
6. Lubrificate le ruote anteriori.
7. Tergete il grasso superfluo.

Manutenzione del motore

Cambio dell'olio motore

Tipo di olio: olio detergente (API service SF, SG, SH, SJ o superiore)

Capacità della coppa dell'olio: 1400 cc/1,4 l

Viscosità: vedere la tabella seguente.

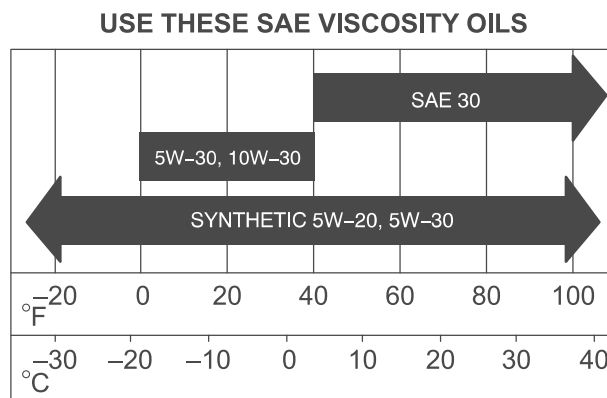

G007480

Figura 20

Controllo del livello dell'olio

Intervallo tra gli interventi tecnici: Prima di ogni utilizzo o quotidianamente

1. Parcheggiate la macchina su terreno pianeggiante.
2. Disinnestate la lama (PDF).
3. Spostate la leva della velocità di trasferimento in posizione di Folle (solo per il modello 70185).
4. Inserite il freno di stazionamento.
5. Spegnete il motore e attendete che tutte le parti in movimento si siano fermate.
6. Togliete la chiave di accensione.
7. Alzate il sedile.
8. Pulite attorno all'asta di livello (Figura 21) in modo che la morchia non possa penetrare nel tubo di rifornimento e danneggiare il motore.



Figura 21

1. Asta di livello / tubo di rifornimento
2. Estremità metallica

9. Svitare l'asta di livello dell'olio e pulire l'estremità metallica (Figura 21).
10. Avvitare a fondo l'asta di livello nel tubo di rifornimento (Figura 21). Svitare di nuovo l'asta e controllare l'estremità metallica. Se il livello dell'olio è basso, versare lentamente dell'olio nel tubo di rifornimento solo quanto basta per portare il livello al segno Full.

Importante: Non riempite eccessivamente la coppa, avviando poi il motore, perché potreste danneggiare il motore.

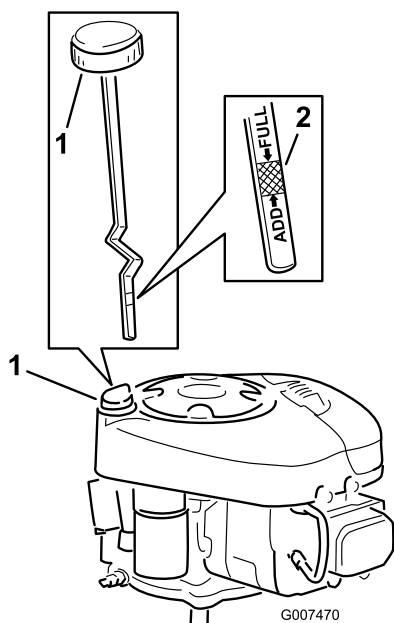
Cambio dell'olio

Intervallo tra gli interventi tecnici: Dopo le prime 5 ore

Ogni 50 ore

1. Avviate il motore e lasciatelo funzionare per 5 minuti.

Nota: L'olio caldo si spurga con maggiore facilità.

2. Parcheggiate la macchina in modo che il lato anteriore destro sia leggermente più basso rispetto al lato sinistro, per garantire l'efflusso completo dell'olio.
3. Disinnestate la lama (PDF).
4. Spostate la leva della velocità di trasferimento in posizione di Folle. (solo per il modello 70185).
5. Inserite il freno di stazionamento.
6. Spegnete il motore e attendete che tutte le parti in movimento si siano fermate.
7. Togliete la chiave di accensione.
8. Alzate il sedile.
9. Inserite il tubo di spurgo sopra la valvola di spurgo dell'olio (Figura 22).



Figura 22

1. Valvola di spurgo dell'olio
2. Asta di livello/tubo di rifornimento
3. Tubo di spurgo

10. Collocate una bacinella sotto il tubo di spurgo.
 11. Aprite la valvola di spurgo dell'olio (Figura 22).
 12. Una volta che l'olio è defluito completamente, rimuovete il tubo di spurgo e chiudete la valvola di spurgo dell'olio.
- Nota:** Smaltite l'olio usato in un centro di raccolta autorizzato.
13. Versate lentamente circa l'80% della quantità indicata d'olio nel tubo di rifornimento (Figura 21).

Controllate il livello dell'olio; vedere le voci 9 e 10 della sezione Controllo del livello dell'olio.

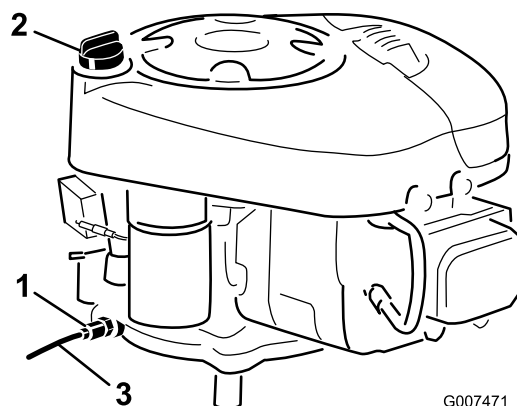
Manutenzione del filtro dell'aria

Intervallo tra gli interventi tecnici: Ogni 25 ore

Ogni 100 ore

Rimozione degli elementi di carta e in schiuma sintetica

1. Inserite il freno di stazionamento, spegnete il motore e togliete la chiave di accensione.
2. Pulite intorno al filtro dell'aria per evitare che la morchia possa penetrare nel motore provocando gravi danni (Figura 23).



Figura 23

1. Coperchio del filtro dell'aria
2. Manico del coperchio del filtro dell'aria

3. Alzate il manico del coperchio del filtro dell'aria e giratelo verso il motore (Figura 23).
4. Togliete il coperchio del filtro dell'aria.
5. Estraiete con cautela l'elemento in schiuma sintetica e l'elemento di carta dal convogliatore (Figura 24).

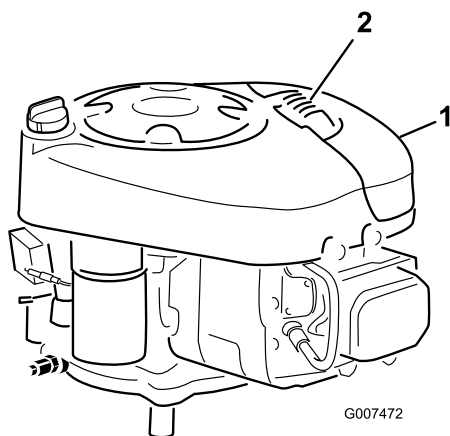

Figura 24

1. Elemento di carta
2. Elemento in schiuma sintetica
3. Coperchio del filtro dell'aria
4. Linguetta
5. Intaglio

Pulizia degli elementi in schiuma sintetica e di carta

Elemento in schiuma sintetica:

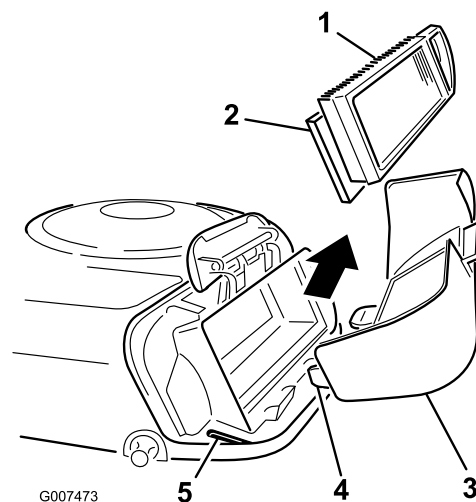
1. Lavate l'elemento in schiuma sintetica con acqua tiepida e sapone. Quando è pulito, risciacquatelo accuratamente.
2. Asciugate l'elemento premendolo in un panno pulito. **Non oliate l'elemento.**

Importante: Sostituite l'elemento in schiuma sintetica se fosse danneggiato o usurato.

Elemento di carta:

1. Picchiettate leggermente l'elemento su una superficie piana per rimuovere polvere e morchia.
2. Pulite con cautela la tenuta di gomma sull'elemento di carta, per impedire che corpi estranei penetrino nel motore.
3. Controllate che l'elemento non sia strappato, strati untuosi, e che la tenuta in gomma non sia danneggiata.

Importante: Non pulite mai l'elemento di carta con aria compressa o liquidi come solventi, benzina o cherosene. Sostituite l'elemento di carta nel caso in cui sia danneggiato o non possa essere pulito correttamente.

Montaggio degli elementi in schiuma sintetica e di carta

Importante: Per prevenire danni al motore, utilizzatelo sempre con gli elementi di carta e schiuma montati.

1. Collocate l'elemento in schiuma sintetica e l'elemento di carta nella sede della ventola.

Nota: Accertatevi che la guarnizione di gomma sia piatta contro la base del filtro dell'aria.

2. Allineate le linguette del coperchio del filtro dell'aria con le fessure del convogliatore (Figura 24).
3. Agganciate il manico sul coperchio, quindi premete sul manico per fissare saldamente il coperchio.

Manutenzione della candela

Intervallo tra gli interventi tecnici: Ogni 25 ore
Ogni 100 ore

Montate una candela nuova Champion RJ-19LM o equivalente. Accertatevi che la distanza tra gli elettrodi centrali e laterali sia di 0,76 mm prima di montare la candela. Utilizzate una chiave per candele per la rimozione e il montaggio della candela, ed un calibro o uno spessimetro per il controllo e la regolazione della distanza fra gli elettrodi.

Rimozione della candela

1. Disinnestate la lama (PDF).
2. Spostate la velocità di trasferimento in posizione di Folle (solo per il modello 70185).
3. Inserite il freno di stazionamento.
4. Spegnete il motore e attendete che tutte le parti in movimento si siano fermate.
5. Togliete la chiave di accensione.
6. Raggiungete il punto sotto il corpo della macchina sopra la ruota posteriore sinistra e scollegate il cappello dalla candela (Figura 25).



Figura 25

1. Cappello della candela
2. Candela

7. Pulite intorno alla candela per evitare che la morchia penetri nel motore e lo danneggi.
8. Togliete la candela e la rondella metallica.

Controllo della candela

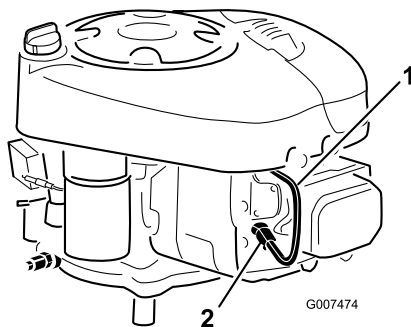
1. Controllate il centro della candela (Figura 26). Se l'isolatore è marrone chiaro o grigio, il motore funziona correttamente. Una patina nera sull'isolatore significa in genere che il filtro dell'aria è sporco.



Figura 26

1. Isolatore dell'elettrodo centrale
2. Elettrodo laterale
3. Distanza fra gli elettrodi (non in scala)

Importante: Non pulite la candela. Sostituirla sempre in caso di patina nera sull'isolatore, elettrodi usurati, pellicola d'olio o incrinature.

2. Verificate la distanza tra gli elettrodi centrale e laterale (Figura 26) e se non è esatta piegate l'elettrodo laterale.

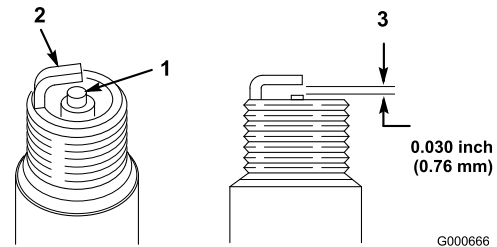
Montaggio della candela

1. Montate la candela e la rondella metallica.

Nota: Verificate che la distanza fra gli elettrodi sia corretta.

2. Serrate la candela a 20 Nm.
3. Collegare il cappello alla candela (Figura 25).

Manutenzione del sistema di alimentazione

Spurgo del serbatoio del carburante



In talune condizioni la benzina è estremamente infiammabile ed altamente esplosiva. Un incendio o un'esplosione possono ustionare voi ed altre persone, e causare danni.

- Spurgate la benzina dal serbatoio carburante a motore freddo. Eseguite questa operazione all'aperto, e tergete la benzina versata.
- Non fumate mai quando spurgate la benzina, e state lontani da fiamme vive o dove una scintilla possa accendere i fumi di benzina.

1. Parcheggiate la macchina in modo che il lato anteriore sinistro sia leggermente più basso rispetto al lato destro, per garantire uno spurgo completo del serbatoio carburante.
2. Disinnestate la lama (PDF).
3. Spostate la leva della velocità di trasferimento in posizione di Folle (solo per il modello 70185).
4. Inserite il freno di stazionamento.
5. Spegnete il motore.
6. Togliete la chiave di accensione.
7. Togliete il coperchio del motore.
8. Premete le estremità della fascetta stringitubo e sfilatela dal tubo del carburante in direzione del serbatoio (Figura 27).



Figura 27

1. Fascetta stringitubo
2. Tubo di alimentazione
3. Filtro

9. Togliete il tubo di alimentazione carburante dal filtro (Figura 27) e lasciate fuoriuscire la benzina in una tanica o bacinella di spurgo.

Nota: Questo è il momento più opportuno per montare un nuovo filtro, in quanto il serbatoio del carburante è vuoto.

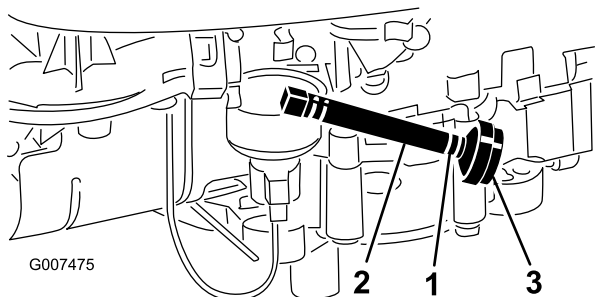
10. Collegate il tubo del carburante al filtro.
11. Infilate la fascetta vicino al filtro per fissare il tubo del carburante e il filtro.
12. Montate il coperchio del motore.

Sostituzione del filtro del carburante

Intervallo tra gli interventi tecnici: Ogni 100 ore

Nota: Il momento più opportuno per sostituire il filtro del carburante (Figura 27) è quando il serbatoio del carburante è vuoto. Non montate mai un filtro sporco qualora sia stato staccato dal tubo del carburante.

1. Disinnestate la lama (PDF).
2. Spostate la leva della velocità di trasferimento in posizione di Folle (solo per il modello 70185).
3. Inserite il freno di stazionamento.
4. Spegnete il motore.
5. Togliete la chiave di accensione.
6. Togliete il coperchio del motore.
7. Premete le estremità delle fascette stringitubo ed allontanatele dal filtro (Figura 27).
8. Togliete il filtro dai tubi del carburante.
9. Montate un nuovo filtro ed avvicinate le fascette stringitubo al filtro.
10. Montate il coperchio del motore.

Manutenzione dell'impianto elettrico

Revisione della batteria

Tenete sempre la batteria carica e pulita. Pulite la batteria e la cassetta con una salvietta di carta. Se i morsetti della batteria presentano segni di corrosione, puliteli con una soluzione di quattro parti di acqua ed una di bicarbonato di sodio. Lubrificate leggermente i morsetti della batteria con del grasso per prevenirne la corrosione.

Voltaggio e amperaggio della batteria: 12 V, avviamento a freddo 155A

Rimozione della batteria



I morsetti della batteria e gli attrezzi metallici possono creare cortocircuiti contro i componenti metallici e provocare scintille, che possono fare esplodere i gas delle batterie e provocare infortuni.

- **In sede di rimozione o montaggio della batteria, impedito ai morsetti di toccare le parti metalliche della macchina.**
- **Non lasciate che gli attrezzi metallici creino cortocircuiti fra i morsetti della batteria e le parti metalliche della macchina.**

1. Disinnestate la lama (PDF).
2. Spostate la leva della velocità di trasferimento in posizione di Folle.
3. Inserite il freno di stazionamento.
4. Spegnete il motore e attendete che tutte le parti in movimento si siano fermate.
5. Togliete la chiave di accensione.
6. Togliete il coperchio del motore.
7. Staccate il cavo negativo (nero) di terra dal polo della batteria.



In caso di errato percorso dei cavi della batteria, la macchina ed i cavi possono venire danneggiati e causare scintille, e possono fare esplodere i gas delle batterie e causare infortuni.

- **Scollegate sempre il cavo negativo (nero) della batteria prima di quello positivo (rosso).**
- **Collegate sempre il cavo positivo (rosso) della batteria prima di quello negativo (nero).**

8. Infilate il cappuccio di gomma sul cavo positivo (rosso) della batteria.
9. Staccate il cavo positivo (rosso) dal polo della batteria.
10. Togliete la batteria dalla relativa cassetta.

Montaggio della batteria

1. Posizionate la batteria nella relativa cassetta nel telaio.
2. Utilizzando il bullone, le rondelle e il dado, collegate il cavo positivo (rosso) al polo positivo (+) della batteria.
3. Infilate il cappuccio di gomma sul polo della batteria.
4. Utilizzando il bullone, le rondelle e il dado, collegate il cavo negativo (nero) al polo negativo (-) della batteria.
5. Montate il coperchio del motore.

Controllo del livello dell'elettrolito

1. Togliete il coperchio del motore.
2. Guardate il fianco della batteria. L'elettrolito deve raggiungere la linea superiore (Figura 28).



Figura 28

1. Tappi di sfianto
2. Linea superiore
3. Linea inferiore

Nota: Non lasciate scendere l'elettrolito sotto la linea inferiore (Figura 28).

3. Se il livello dell'elettrolito è basso, aggiungete la quantità necessaria di acqua distillata; vedere Aggiunta di acqua alla batteria.

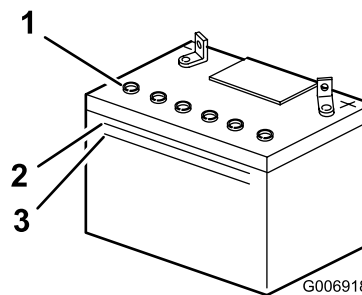

L'elettrolito della batteria contiene acido solforico, veleno micidiale in grado di ustionare gravemente voi ed altre persone.

- Non bevete l'elettrolito, e non lasciate che venga a contatto con la pelle, gli occhi o gli indumenti. Indossate occhiali di protezione per proteggere gli occhi, e guanti di gomma per proteggere le mani.
- Riempite la batteria nelle vicinanze di acqua pulita, per lavare la pelle.

Aggiunta di acqua alla batteria

Il momento migliore per aggiungere l'acqua distillata è poco prima di utilizzare la macchina; in tal modo l'acqua si miscela completamente con l'elettrolito.

1. Togliete la batteria dalla macchina; vedere Rimozione della batteria.
2. Pulite la parte superiore della batteria con una salvietta di carta.

Importante: Non riempite mai la batteria con acqua distillata se la batteria si trova nella macchina. Potreste versare dell'elettrolito su altri componenti e corroderli.

3. Togliete i tappi di spurgo dalla batteria (Figura 28).
4. Aggiungete lentamente acqua distillata in ogni elemento della batteria finché l'elettrolito non raggiunge la linea superiore (fig. 19) sulla scatola della batteria.

Importante: Non riempite eccessivamente la batteria, in quanto l'elettrolito (acido solforico) può corrodere e danneggiare lo chassis.

5. Attendete cinque o dieci minuti dopo avere riempito gli elementi della batteria. All'occorrenza, aggiungete dell'acqua distillata finché l'elettrolito non raggiunge la linea superiore (Figura 28) sulla cassetta della batteria.
6. Rimontate i tappi di sfiato sulla batteria.

Ricarica della batteria

Intervallo tra gli interventi tecnici: Prima del rimessaggio



Durante la ricarica della batteria si sviluppano gas esplosivi.

Non fumate mai nelle adiacenze della batteria, e tenetela lontano da scintille e fiamme.

Importante: La batteria deve essere sempre completamente carica (densità specifica 1,260). Questo aspetto è particolarmente importante per non danneggiare la batteria qualora la temperatura scenda sotto 0°C.

1. Togliete la batteria dallo chassis, facendo riferimento alla sezione Rimozione della batteria.
2. Controllate il livello dell'elettrolito; vedere Controllo del livello dell'elettrolito.
3. Verificate che i tappi di sfiato siano montati sulla batteria. Caricate la batteria per un'ora a 25–30 ampere, o per sei ore a 4–6 ampere. Non sovraccaricate.
4. Una volta che la batteria è completamente carica, scollegate il caricabatterie dalla presa elettrica.
5. Scollegate i cavi del caricatore dai poli della batteria (Figura 29).



Figura 29

1. Polo positivo
2. Polo negativo
3. Cavo di ricarica rosso (+)
4. Cavo di ricarica nero (-)

6. Montate la batteria nella macchina e collegate i cavi; vedere Montaggio della batteria.

Nota: Non usate la macchina se la batteria è scollegata, o danneggerete l'impianto elettrico.

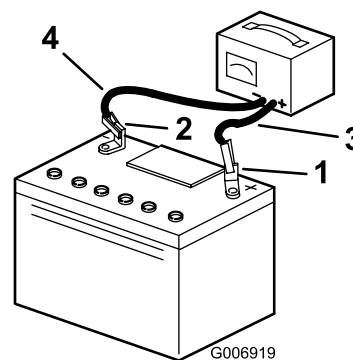
Revisione dei fusibili

L'impianto elettrico è protetto da fusibili da 7,5 ampere, tipo a lamella. Non è necessaria alcuna manutenzione, tuttavia, nel caso in cui salti un fusibile, dovete controllare che non vi sia un cortocircuito.

1. Tirate il fusibile (Figura 30) per estrarlo dalla presa.



Figura 30

1. Fusibili (sotto il sedile)

-
2. Premete il fusibile per inserirlo.

Manutenzione dei freni

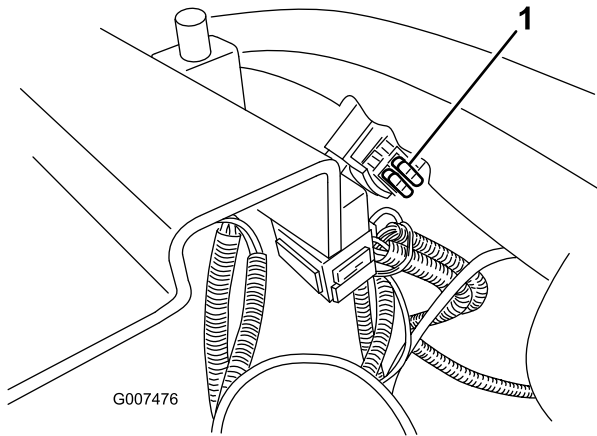
Controllo del freno di stazionamento

Inserite sempre il freno di stazionamento prima di spegnere o lasciare incustodita la macchina. Controllate ogni giorno il freno di stazionamento per essere sicuri che funzioni correttamente.

1. Parcheggiate la macchina su terreno pianeggiante.
2. Disinnestate la lama (PDF).
3. Inserite il freno di stazionamento.
4. Spegnete il motore e attendete che tutte le parti in movimento si siano fermate.
5. Togliete la chiave di accensione.
6. Se le ruote posteriori si bloccano e slittano quando cercate di spingere in avanti la macchina, non è necessario regolare il freno di stazionamento. Ma se le ruote posteriori girano e non si bloccano è necessario far regolare il freno di stazionamento in un Centro Assistenza autorizzato.

Controllo della pressione dei pneumatici

Mantenete la pressione pneumatica delle ruote a 80 kPa. Controllate la pressione degli pneumatici dopo ogni utilizzo. Per ottenere valori più attendibili, controllate gli pneumatici a freddo.

Revisione della lama

Per garantire una qualità del taglio superiore, mantenete la lama affilata. Per agevolare l'affilatura e la sostituzione si consiglia di tenere una lama di ricambio.



Le lame consumate o danneggiate possono spezzarsi e scagliare frammenti in direzione dell'operatore o di astanti, causando gravi ferite o anche la morte.

- Controllate la lama ad intervalli regolari, per accertare che non sia consumata o danneggiata.
- Se la lama è consumata o danneggiata, sostituirla.

Controllo della lama

1. Controllate i taglienti (Figura 31). Se i taglienti non sono affilati o presentano intaccature, togliete la lama ed affilatela; vedere Affilatura della lama.



Figura 31

1. Tagliente
2. Area curva
3. Usura/scanalatura

2. Controllate la lama, in particolare l'area curva (Figura 31). In caso di danni, usura o scanalature nell'area, montate immediatamente una nuova lama.

Rimozione della lama

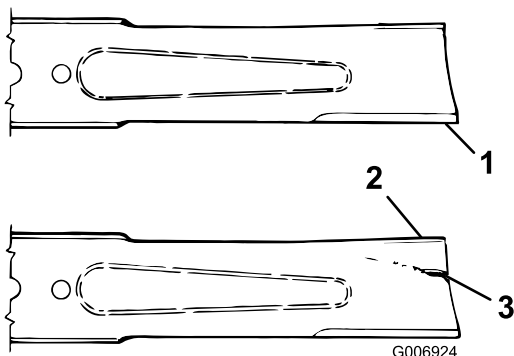
1. Spegnete il motore e attendete che tutte le parti in movimento si siano fermate.

2. Togliete la chiave di accensione.
3. Scollegate il cappellotto dalla candela.
4. Spostate il transaxle in prima marcia.
5. Inserite il freno di stazionamento.
6. Afferrate l'estremità della lama con un cencio o un guanto bene imbottito. Togliete quindi il bullone della lama, la rondella curva, il rinforzo e la lama (Figura 32). Potete inserire un blocco di legno tra la lama e il tosaerba per bloccare la lama durante la rimozione del bullone.



Figura 32

1. Lama
2. Rinforzo della lama
3. Bullone della lama e rondella curva

Affilatura della lama

1. Affilate i taglienti da entrambe le estremità della lama con una lima (Figura 33). Rispettate l'angolazione originale. La lama conserva il proprio equilibrio soltanto se viene rimossa una quantità uguale di materiale da entrambi i taglienti.

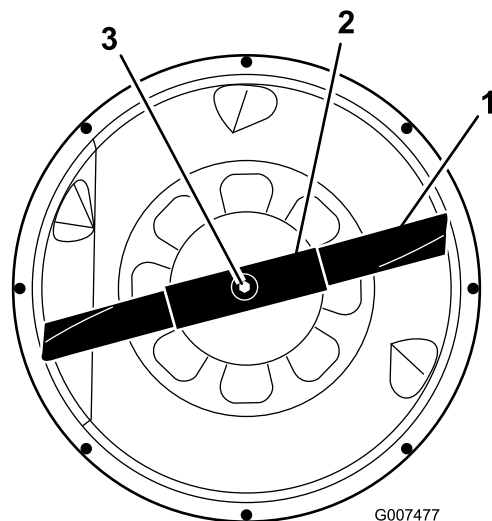

Figura 33

1. Affilate all'angolazione originale
2. Controllate l'equilibrio della lama posizionandola su un bilanciatore (Figura 34). Se la lama rimane in posizione orizzontale, è bilanciata e può essere utilizzata. Se non è bilanciata, limate un po' di metallo sul retro della stessa. Ripetete l'operazione finché la lama non è perfettamente bilanciata.



Figura 34

1. Lama

2. Bilanciatore

Montaggio della lama

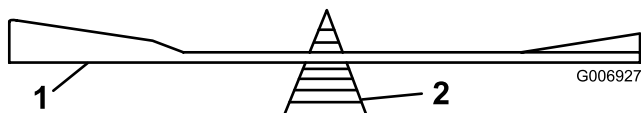
1. Montate la lama, il rinforzo, la rondella curva e il bullone della lama (Figura 32).

Importante: Perché tagli correttamente, il lato curvo della lama deve essere rivolto verso l'interno del tosaerba.

2. Serrate il bullone della lama da 61 a 82 Nm.

Importante: Assicuratevi che il tagliente della lama sia lontano dalla scocca del tosaerba.

Livellamento del tosaerba

1. Se il tosaerba esegue un taglio irregolare e la lama di taglio non è piegata, occorre livellare il tosaerba.
2. Inserite il freno di stazionamento.
3. Spegnete il motore e attendete che tutte le parti in movimento si siano fermate.
4. Togliete la chiave di accensione.
5. Scollegate il cappello dalla candela.
6. Regolate la pressione degli pneumatici secondo il livello raccomandato; vedere Controllo della pressione degli pneumatici.
7. Togliete la coppiglia dal lato anteriore dell'asta di regolazione (Figura 35).



Figura 35

1. Asta di regolazione

3. Dado

2. Coppiglia

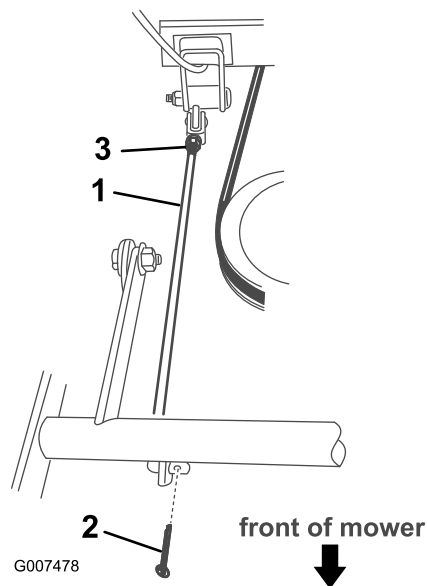
8. Allentate il dado sul lato posteriore dell'asta di regolazione (Figura 35).

Importante: Assicuratevi che il tagliente della lama sia lontano dalla scocca del tosaerba.

9. Ruotate l'asta di regolazione fino al livello desiderato.
10. Serrate il dado.
11. Montate la coppiglia.

Pulizia

Lavaggio del sottoscocca

1. Parcheggiate la macchina su terreno pianeggiante e duro.
2. Disinnestate la lama (PDF).
3. Spegnete il motore e attendete che tutte le parti in movimento si siano fermate.
4. Togliete la chiave di accensione.
5. Montate il manicotto del tubo flessibile all'estremità del raccordo di lavaggio del tosaerba, quindi aprite il rubinetto per erogare un getto forte (Figura 36).



Figura 36

1. Foro di lavaggio
2. Giunto
3. Flessibile

Nota: Spalmate della vaselina sull'o-ring del raccordo di lavaggio per agevolare l'inserimento del manicotto e proteggere l'o-ring.

6. Posizionate il tosaerba al secondo livello di altezza di taglio (B).
7. Sedetevi sul sedile ed avviate il motore.
8. Innestate la lama (PDF) e lasciate girare il motore da 1 a 3 minuti.
9. Disinnestate la lama (PDF).
10. Spegnete il motore e attendete che tutte le parti in movimento si siano fermate.
11. Togliete la chiave di accensione.
12. Chiudete il rubinetto e togliete il manicotto dal raccordo di lavaggio.

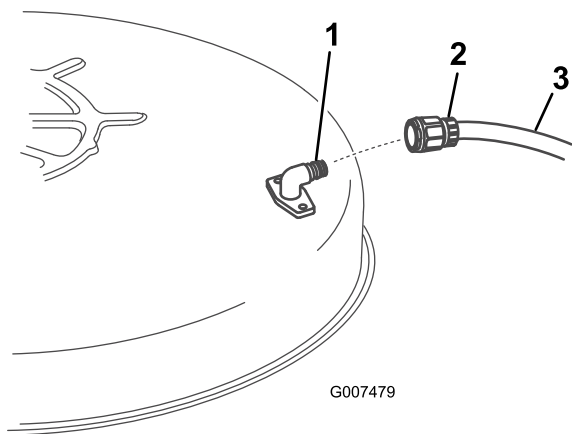
Nota: Se dopo un lavaggio il tosaerba non è pulito, lasciatelo in acqua per 30 minuti. e ripetete l'operazione.

13. Fate girare nuovamente il tosaerba da 1 a 3 minuti al fine di eliminare l'acqua superflua.



Se il raccordo di lavaggio è rotto o mancante, voi ed altre persone siete esposti al rischio di essere colpiti da oggetti o di venire a contatto con la lama. Il contatto con la lama o con detriti scagliati può causare ferite ed anche la morte.

- Sostituite immediatamente il raccordo rotto o mancante prima di riutilizzare il tosaerba.
- Tappate tutti i fori del tosaerba con bulloni e dadi di bloccaggio.
- Non mettete mai le mani o i piedi sotto il tosaerba o nelle aperture del tosaerba.

Lavaggio della macchina

1. Spegnete il motore e attendete che tutte le parti in movimento si siano fermate.
2. Togliete la chiave di accensione.
3. Aspettate 10-15 minuti che il motore si raffreddi.
4. Lavate la macchina con detersivo neutro ed acqua.

Importante: Non lavate la macchina utilizzando una lancia a pressione, perché la pressione potrebbe danneggiare l'impianto elettrico o rimuovere il grasso necessario per la lubrificazione dei punti di attrito. Non utilizzate una quantità d'acqua eccessiva, in particolare in prossimità di quadro di comando, luci, motore e batteria.

5. Avviate il motore per farlo asciugare.

Rimessaggio

Pulizia e rimessaggio

1. Disinnestate la lama (PDF).
2. Inserite il freno di stazionamento.
3. Spegnete il motore e attendete che tutte le parti in movimento si siano fermate.
4. Togliete la chiave di accensione.
5. Eliminate residui d'erba, morchia e fanghiglia dalle parti esterne della macchina, in particolare dal motore. Eliminate morchia e sporczia dall'esterno delle alette della testata del cilindro del motore e dal convogliatore.

Importante: La macchina può essere lavata con detersivo neutro ed acqua. Non lavate la macchina utilizzando una lancia a pressione, perché potreste danneggiare l'impianto elettrico o rimuovere il grasso necessario per la lubrificazione dei punti di attrito. Non utilizzate una quantità d'acqua eccessiva, in particolare in prossimità di quadro di comando, luci, motore e batteria.

6. Controllate il freno di stazionamento; vedere Controllo del freno di stazionamento.
7. Eseguite la manutenzione del filtro dell'aria; vedere Manutenzione del filtro dell'aria.
8. Cambiate l'olio del motore; vedere Manutenzione dell'olio motore.
9. Controllate la pressione degli pneumatici; vedere Controllo della pressione degli pneumatici.
10. In caso di rimessaggio per un periodo superiore a 30 giorni, preparare la macchina come indicato in seguito:

- A. Aggiungete un additivo/stabilizzante a base di petrolio al carburante nel serbatoio osservando le istruzioni del produttore dello stabilizzante. **Non utilizzate stabilizzatori a base di alcol (etanolo o metanolo).**

Nota: L'additivo/stabilizzatore del carburante è più efficace se viene utilizzato costantemente e insieme a benzina fresca.

- B. Fate girare il motore per 5 minuti per distribuire il carburante condizionato in tutto l'impianto di alimentazione.
- C. Spegnete il motore, lasciatelo raffreddare e spurgate i serbatoi carburante; vedere Spurgo del serbatoio carburante.

- D. Avviate il motore e fatelo girare finché non si spegne.
- E. Avviate o iniettate il carburante per favorire l'accensione del motore.
- F. Avviate il motore e lasciatelo girare finché non si avvia più.
- G. Riciclate il carburante usato, nel rispetto delle leggi locali.

Importante: Non conservate per più di 90 giorni il carburante stabilizzato/condizionato.

11. Togliete la candela e controllatela; vedere Revisione della candela. Dopo aver tolto la candela dal motore, versate due cucchiainate d'olio motore nel foro della candela. Attivate il motorino di avviamento elettrico per distribuire l'olio nel cilindro. Montate la candela, senza collegare il cappello.
 12. Scollegare il cavo negativo della batteria. Pulite la batteria ed i morsetti. Controllate il livello dell'elettrolito e caricatelo completamente; vedere Revisione della batteria. Durante il rimessaggio lasciate scollegato il cavo negativo della batteria.
- Importante:** Per impedirne il congelamento e l'avaria a temperature sotto zero, la batteria deve essere completamente carica. Potete conservare una batteria carica durante tutta la stagione invernale senza necessità di ricaricarla.
13. Controllate e serrate tutti i bulloni, i dadi e le viti. Riparate o sostituite le parti consumate o danneggiate.
 14. Verniciate tutte le superfici graffiate e il metallo sverniciato, con vernice reperibile da un Centro Assistenza autorizzato.
 15. Riponete la macchina in una rimessa o in un deposito pulito ed asciutto. Togliete la chiave di accensione e l'interruttore KeyChoice e conservateli in un luogo facile da ricordare. Coprite la macchina con un telo per proteggerla e mantenerla pulita.

Localizzazione guasti

Problema	Possibile causa	Rimedio
Il motorino di avviamento non si avvia.	<ol style="list-style-type: none"> 1. Il comando della lama (PDF) è innestato. 2. Il freno di stazionamento non è inserito. 3. La batteria è scarica. 4. I collegamenti elettrici sono corrosi o allentati. 5. È bruciato un fusibile. 6. Relè o interruttore difettoso. 	<ol style="list-style-type: none"> 1. Disinnestate la lama (PDF). 2. Inserite il freno di stazionamento. 3. Caricate la batteria. 4. Controllate il contatto dei collegamenti elettrici. 5. Sostituite il fusibile. 6. Rivolgetevi a un Centro Assistenza autorizzato.
Il motore non si avvia, ha difficoltà di avviamento o perde potenza.	<ol style="list-style-type: none"> 1. L'operatore non è seduto. 2. Il serbatoio del carburante è vuoto. 3. Il filtro dell'aria è sporco. 4. Il cappello della candela si è allentato o è scollegato. 5. La candela è sporca, imbrattata o la distanza tra gli elettrodi è errata. 6. Lo starter non si chiude. 7. Il filtro del carburante è sporco. 8. Minima troppo bassa o miscela errata. 9. C'è morchia, acqua o carburante stantio nel sistema di alimentazione. 10. Il motore è ingolfato. 11. La batteria è scarica. 	<ol style="list-style-type: none"> 1. Sedetevi sul sedile. 2. Riempite di benzina il serbatoio carburante. 3. Pulite o sostituite l'elemento del filtro dell'aria. 4. Collegare il cappello alla candela. 5. Montate una nuova candela, con gli elettrodi alla giusta distanza. 6. Regolate il cavo dell'acceleratore. 7. Sostituite il filtro del carburante. 8. Regolate la minima del carburatore e la miscela della minima. 9. Rivolgetevi a un Centro Assistenza autorizzato. 10. Togliete la candela e asciugatela. 11. Caricate la batteria.
Il motore perde potenza.	<ol style="list-style-type: none"> 1. Il motore è sotto sforzo eccessivo. 2. L'elemento del filtro dell'aria è sporco. 3. Il livello dell'olio nel carter è scarso. 4. Le alette di raffreddamento e i passaggi per l'aria sotto il convogliatore sono intasati. 5. La candela è sporca, imbrattata o la distanza tra gli elettrodi è errata. 6. Il filtro del carburante è sporco. 7. C'è morchia, acqua o carburante stantio nel sistema di alimentazione. 	<ol style="list-style-type: none"> 1. Selezionate una marcia inferiore per ridurre la velocità di trasferimento. 2. Pulite l'elemento del filtro dell'aria. 3. Rabboccate la coppa con olio adatto. 4. Rimuovete l'ostruzione da alette di raffreddamento e condotti dell'aria. 5. Montate una nuova candela, con gli elettrodi alla giusta distanza. 6. Sostituite il filtro del carburante. 7. Rivolgetevi a un Centro Assistenza autorizzato.
Il motore si surriscalda.	<ol style="list-style-type: none"> 1. Il motore è sotto sforzo eccessivo. 2. Il livello dell'olio nel carter è scarso. 3. Le alette di raffreddamento e i passaggi per l'aria sotto il convogliatore sono intasati. 	<ol style="list-style-type: none"> 1. Selezionate una marcia inferiore per ridurre la velocità di trasferimento. 2. Rabboccate la coppa con olio adatto. 3. Rimuovete l'ostruzione da alette di raffreddamento e condotti dell'aria.

Problema	Possibile causa	Rimedio
Vi sono vibrazioni anormali.	<ol style="list-style-type: none"> 1. La lama è piegata o sbilanciata. 2. Il bullone del sopporto della lama è allentato. 3. I bulloni di fissaggio del motore sono allentati. 4. è allentata una puleggia del motore, o la puleggia tendicinghia o la puleggia delle lame. 5. La puleggia del motore è danneggiata. 	<ol style="list-style-type: none"> 1. Montate una nuova lama. 2. Serrate il bullone del supporto della lama. 3. Serrate i bulloni di fissaggio del motore. 4. Serrate la puleggia interessata. 5. Rivolgetevi a un Centro Assistenza autorizzato.
La lama non gira.	<ol style="list-style-type: none"> 1. La cinghia di trasmissione della lama è consumata, allentata o spezzata. 2. La cinghia di trasmissione della lama è scivolata dalla puleggia. 	<ol style="list-style-type: none"> 1. Rivolgetevi a un Centro Assistenza autorizzato. 2. Rivolgetevi a un Centro Assistenza autorizzato.
La trazione non funziona.	<ol style="list-style-type: none"> 1. La cinghia della trazione è usurata, allentata o rotta. 2. La cinghia di trasmissione è caduta dalla puleggia. 3. Non è possibile cambiare marcia. 	<ol style="list-style-type: none"> 1. Rivolgetevi a un Centro Assistenza autorizzato. 2. Rivolgetevi a un Centro Assistenza autorizzato. 3. Rivolgetevi a un Centro Assistenza autorizzato.
L'altezza di taglio è irregolare.	<ol style="list-style-type: none"> 1. La pressione dei pneumatici è errata. 2. Il tosaerba non è a livello. 3. Il sottoscocca del tosaerba è sporco. 	<ol style="list-style-type: none"> 1. Regolate la pressione dei pneumatici. 2. Livellate il tosaerba. 3. Pulite il sottoscocca del tosaerba.
La qualità di taglio è insoddisfacente.	<ol style="list-style-type: none"> 1. La lama di taglio è usurata. 2. L'altezza di taglio non è corretta. 	<ol style="list-style-type: none"> 1. Affilare o sostituire la lama di taglio. 2. Regolare l'altezza di taglio.
Il cesto di raccolta dell'erba non si riempie.	<ol style="list-style-type: none"> 1. L'altezza di taglio è troppo bassa. 2. L'erba è troppo pesante o umida. 3. La lama di taglio è usurata. 4. L'erba è troppo alta. 5. L'area di scarico è ostruita. 	<ol style="list-style-type: none"> 1. Alzate l'altezza di taglio. 2. Attendete che l'erba sia asciutta. 3. Affilare o sostituire la lama. 4. Alzate l'altezza di taglio. 5. Rimuovere eventuali ostruzioni dall'area di scarico.

Schemi

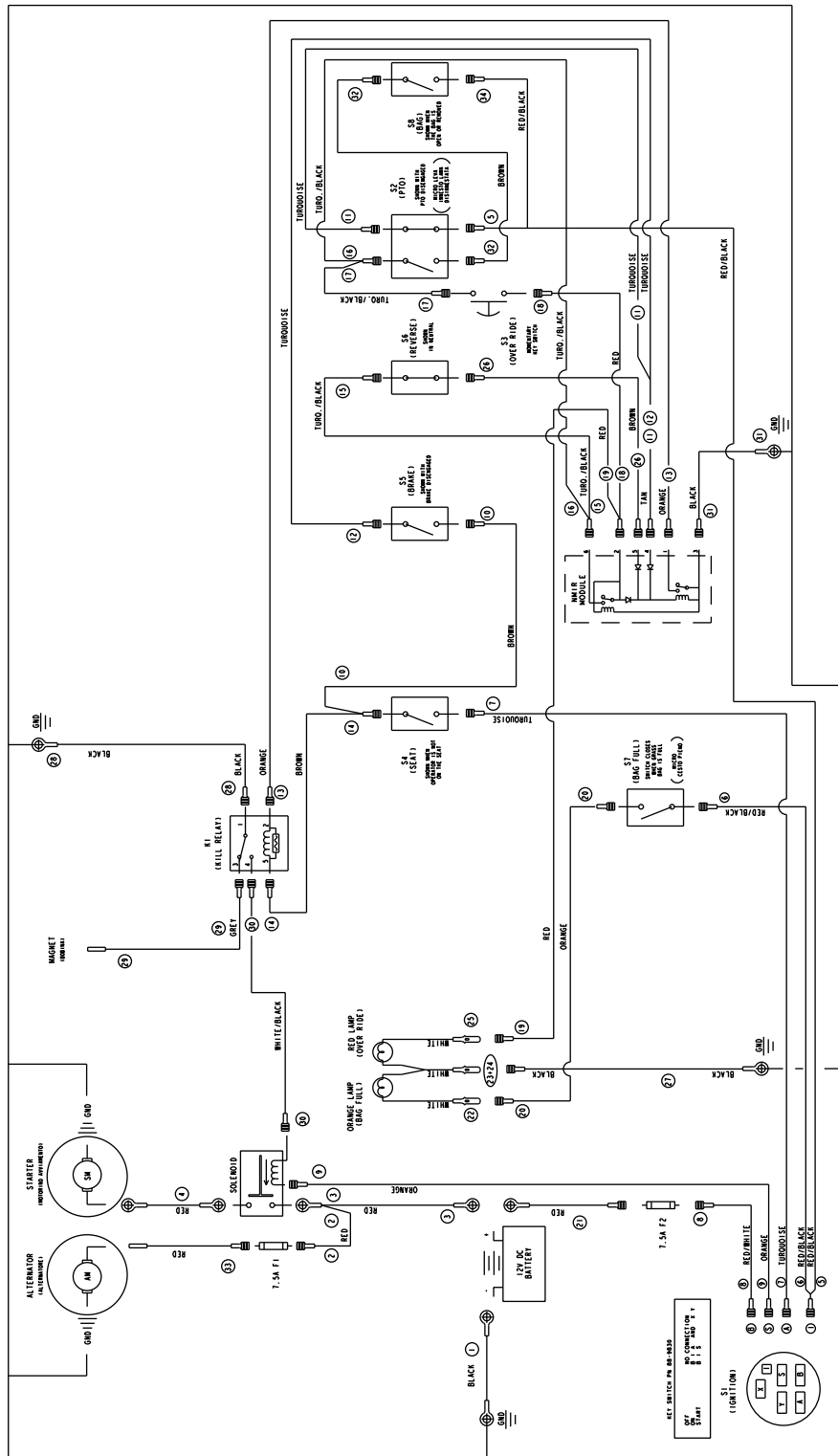

G007482

Modello 70185 (Rev. A)

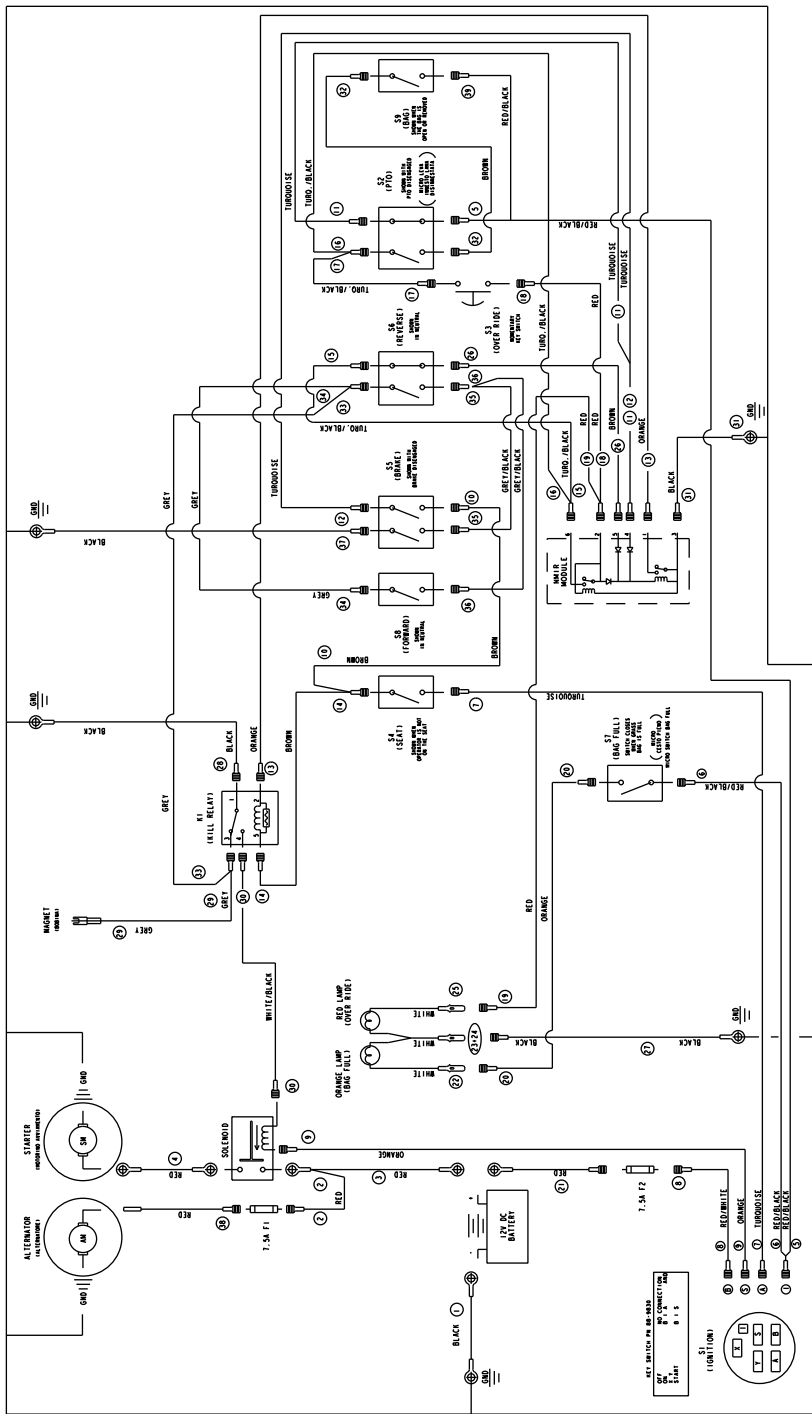

G007586

Modello 70186 (Rev. A)

Note:

International Distributor List—Consumer Products

Distributor:	Country:	Phone Number:
Atlantis Su ve Sulama Sistemleri Lt	Turkey	90 216 344 86 74
Balama Prima Engineering Equip	Hong Kong	852 2155 2163
B-Ray Corporation	Korea	82 32 551 2076
Casco Sales Company	Puerto Rico	787 788 8383
Ceres S.A	Costa Rica	506 239 1138
CSSC Turf Equipment (pvt) Ltd	Sri Lanka	94 11 2746100
Cyril Johnston & Co	Nothern Ireland	44 2890 813 121
Equivier	Mexico	52 55 539 95444
Femco S.A.	Guatemala	502 442 3277
G.Y.K. Company Ltd.	Japan	81 726 325 861
Geomechaniki of Athens	Greece	30 10 935 0054
Guandong Golden Star	China	86 20 876 51338
Hako Gorund and Garden	Sweden	46 35 10 0000
Hydroturf Int. Co	Dubai United Arab Emirates	97 14 347 9479
Hydroturf Egypt LLC	Egypt	202 519 4308
Ibea S.p.A.	Italy	39 0331 853611
Irriamc	Portugal	351 21 238 8260
Jean Heybroek b.v.	Netherlands	31 30 639 4611
Lely (U.K.) Limited	United Kingdom	44 1480 226 800
Maquiver S.A.	Colombia	57 1 236 4079
Maruyama Mfg. Co. Inc.	Japan	81 3 3252 2285
Metra Kft	Hungary	36 1 326 3880
Mountfield a.s.	Czech Republic	420 255 704 220
Munditol S.A.	Argentina	54 11 4 821 9999
Oslinger Turf Equipment SA	Ecuador	593 4 239 6970
Oy Hako Ground and Garden Ab	Finland	358 987 00733
Parkland Products Ltd	New Zealand	64 3 34 93760
Prochaska & Cie	Austria	43 1 278 5100
RT Cohen 2004 Ltd	Israel	972 986 17979
Riversa	Spain	34 9 52 83 7500
Roth Motorgerate GmBh & Co	Germany	49 7144 2050
Sc Svend Carlsen A/S	Denmark	45 66 109 200
Solvert S.A.S	France	33 1 30 81 77 00
Spypros Stavrinides Limited	Cyprus	357 22 434131
Surge Systems India Limited	India	91 1 292299901
T-Markt Logistics Ltd	Hungary	36 26 525 500
Toro Australia	Australia	61 3 9580 7355
Toro Europe BVBA	Belgium	32 14 562 960

Condizioni e prodotti coperti

The Toro® Company e la sua affiliata, Toro Warranty Company garantiscono all'acquirente originale*, ai sensi di un accordo tra di loro siglato, la riparazione di qualsiasi prodotto Toro utilizzato a normale uso residenziale* qualora esso presentasse difetti di materiale o lavorazione. I seguenti periodi di tempo vengono applicati dalla data d'acquisto originale:

Prodotti

Tosaerba elettrici con operatore a piedi
Rider con motore posteriore
Trattori per tappeti erbosi e giardini
Prodotti elettrici portatili
Spazzaneve
Consumer Zero Turn

Periodo di garanzia

Garanzia limitata di due anni
Garanzia limitata di due anni
Garanzia limitata di due anni
Garanzia limitata di due anni
Garanzia limitata di due anni

* "Acquirente originale" significa la persona che ha acquistato i prodotti Toro originariamente.

* "Normale uso residenziale" significa l'uso del prodotto sul lotto della vostra abitazione. L'utilizzo in più luoghi è considerato uso commerciale, ed in questo caso viene applicata la garanzia per uso commerciale.

Garanzia limitata per uso commerciale

I prodotti e gli accessori Consumer Toro utilizzati a scopo commerciale, istituzionale o per noleggio sono garantiti esenti da difetti di materiale e lavorazione per i seguenti periodi di tempo dalla data d'acquisto originale:

Prodotti

Tosaerba elettrici con operatore a piedi
Rider con motore posteriore
Trattori per tappeti erbosi e giardini
Prodotti elettrici portatili
Spazzaneve
Consumer Zero Turn

Periodo di garanzia

Garanzia di 90 giorni
Garanzia di 90 giorni
Garanzia di 90 giorni
Garanzia di 90 giorni
Garanzia di 90 giorni
Garanzia di 45 giorni

Istruzioni per ottenere il servizio in garanzia

Se credete che il vostro prodotto Toro presenti un difetto di materiale o lavorazione, procedete come segue.

1. Per la revisione del prodotto rivolgetevi al rivenditore di zona. Se per un qualsiasi motivo non fosse possibile contattare il vostro rivenditore di zona, per la revisione del prodotto potete rivolgervi a un distributore autorizzato Toro.
2. Portate il prodotto e la prova d'acquisto (ricevuta di vendita) dove lo avete acquistato o al Centro Assistenza.

Se per qualsiasi motivo non siete soddisfatti dell'analisi o del servizio del Centro Assistenza, contattate l'importatore Toro oppure noi stessi al:

Customer Care Department, Consumer Division
Toro Warranty Company
8111 Lyndale Avenue South
Bloomington, MN 55420-1196
Manager: Assistenza tecnica prodotti: 001-952-887-8248

Vedere l'acclusa lista dei distributori.

Responsabilità del proprietario

In veste di proprietario dovete mantenere il vostro prodotto Toro osservando le procedure di manutenzione riportate nel manuale dell'operatore. La manutenzione ordinaria è a vostro carico, sia essa eseguita da un concessionario o da voi stesso.

Articoli e condizioni non coperti da garanzia

Quanto segue è escluso dalla presente espressa garanzia.

- Il costo della regolare manutenzione e di ricambi tipo filtri, carburante, lubrificanti, parti per la messa a punto, affilatura lame e regolazione della frizione.
- Qualsiasi prodotto o pezzo modificato o impropriamente utilizzato, o che debba essere sostituito o riparato a causa di normale usura, incidenti o mancanza di corretta manutenzione.
- Le riparazioni necessarie a causa dell'uso di carburante inadatto, presenza di sostanze inquinanti nel sistema di alimentazione o mancanza di un'adeguata preparazione del sistema di alimentazione prima di pause di utilizzo di oltre tre mesi.
- Motore e trasmissione, che sono coperti dalle pertinenti garanzie del produttore, con clausole e condizioni a parte.

Tutte le riparazioni coperte dalla presente garanzia devono essere eseguite da un Centro Assistenza Toro autorizzato, utilizzando parti di ricambio Toro approvate.

Condizioni generali

L'acquisto è coperto dalle leggi nazionali di ciascun paese. La presente garanzia non limita i diritti riservati all'acquirente da tali leggi.