



**Count on it.**

**Brukerhåndbok**

**Groundsmaster® 328-D**

**To- og firehjulsdrevne trekkenheter**

**Modellnr. 30626—Serienr. 280000201 og oppover**

**Modellnr. 30627—Serienr. 280000201 og oppover**

**Modellnr. 30630—Serienr. 280000201 og oppover**

**Modellnr. 30631—Serienr. 280000201 og oppover**

## Advarsel

### CALIFORNIA Proposition 65-advarsel

Staten California kjenner til at motoreksosen fra dette produktet inneholder kjemikalier som kan forårsake kreft, fosterskader eller skade forplantningsevnen på andre måter.

**Viktig:** Motoren på dette produktet er ikke utstyrt med en gnistfangerdemper. Det er i strid med Californias Public Resource Code, avsnitt 4442, å bruke denne motoren i skogs, busk eller gressområder som definert i CPRC 4126. Andre stater eller føderale områder kan ha lignende lover.

## Innledning

Les denne håndboken nøye, slik at du lærer å bruke og vedlikeholde produktet på riktig måte og unngår person- eller produktskade. Du har ansvar for å bruke produktet på en riktig og sikker måte.

Du kan kontakte Toro direkte på [www.Toro.com](http://www.Toro.com) for informasjon om produkter og tilbehør, hjelp til å finne en forhandler eller for å registrere produktet ditt.

Hvis du har behov for service, originale Toro deler eller ekstra informasjon kan du ta kontakt med en autorisert serviceforhandler eller Toro-kundeservice. Du bør ha modell- og serienummer for ditt produkt for hånden. Figur 1 identifiserer plasseringen av modell- og serienummeret på produktet. Skriv inn numrene i de tomme feltene.

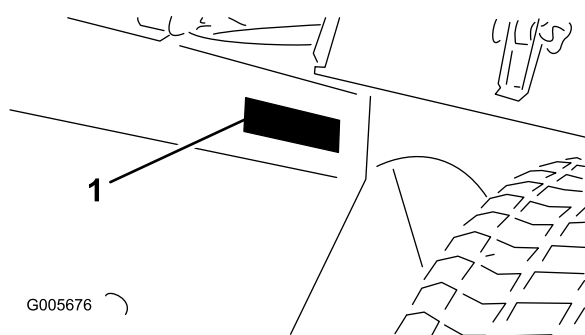

Figur 1

1. Plassering av modell- og serienummer

Modellnr. \_\_\_\_\_

Serienr. \_\_\_\_\_

Denne brukerhåndboken identifiserer mulige farer og identifiserer sikkerhetsbeskjeder gjennom sikkerhetsvarslingssymbolet (Figur 2), som varsler om en fare som kan føre til alvorlige skader eller dødsfall hvis man ikke tar de anbefalte forholdsreglene.



Figur 2

1. Sikkerhetsvarslingssymbol

I tillegg brukes to andre ord for å utheve informasjon. **Viktig** gjør oppmerksom på spesiell mekanisk informasjon og **Obs** henviser til generell informasjon som er verdt å huske.

## Innhold

Innledning.....	2
Sikkerhet.....	4
Regler for sikker bruk.....	4
Sikkerhet ved bruk av Toro plentractor.....	6
Lydstyrke.....	7
Lydtrykk.....	7
Vibrasjon.....	7
Sikkerhets- og instruksjonsmerker.....	8
Montering.....	14
1 Montere styresylinderen (kun modell 30627 og 30631).....	14
2 Montere parallellstaget (kun modell 30627 og 30631).....	15
3 Installere bakre støtfanger (kun modell 30627 og 30631).....	15
4 Montere for- og bakhjulene.....	16
5 Fjerne batteriet fra understellet.....	16
6 Montere setet.....	16
7 Montere sikkerhetsbeltet.....	18
8 Montere veltebøylen.....	19
9 Skyve trekkenheten av pallen.....	19
10 Aktivere og lade batteriet.....	20
11 Montere batteriet i understellet.....	21
12 Montere kuleleddet og koble til løftesylinderen.....	21
13 Montere bakvekten.....	22
14 Avslutte oppsettet.....	23
Oversikt over produktet.....	24
Kontroller.....	24
Spesifikasjoner.....	26
Tilbehør.....	26
Bruk.....	27
Før bruk.....	27

Start/stopp av motor.....	30	Vedlikehold av hydraulisk system .....	49
Tappe drivstoffsystemet .....	31	Skifte det hydrauliske oljefilteret.....	49
Kontrollere sperrebryterne .....	31	Skifte oljen i det hydrauliske systemet .....	50
Skyve elle taue trekkenheten .....	32	Lagring.....	51
Driftsegenskaper .....	32	Trekkenhet.....	51
Vedlikehold .....	34	Motor.....	51
Anbefalt vedlikeholdsplan .....	34	Skjemaer .....	53
Kontrolliste for daglig vedlikehold .....	35		
Smøring .....	36		
Vedlikehold av motor .....	37		
Generelt vedlikehold av luftrenseren .....	37		
Overhale luftrenseren .....	37		
Rengjøre radiatoren og skjermen.....	38		
Skifte motoroljen og filteret .....	38		
Tappe luft fra injektorene.....	39		
Vedlikehold av drivstoffsystem .....	39		
Drivstofftanken.....	39		
Drivstoffledninger og -koblinger.....	39		
Overhale vannutskilleren .....	39		
Vedlikehold av elektrisk system .....	40		
Sikringer.....	40		
Vedlikeholde batteriet.....	40		
Vedlikehold av drivsystem .....	41		
Justere spissingen av bakhjulene (kun modell 30626 og 30630) .....	41		
Justere styrestoppene (bare modell 30627 og 30631) .....	41		
Justere bakhjullagrene (kun modell 30626 og 30630) .....	41		
Skifte olje i bakakselen (kun modell 30626 og 30631) .....	42		
Kontrollere momentet til styresylinderens bolt (kun modell 30627 og 30631) .....	42		
Skifte oljen i toveisclutchen (kun modell 30627 og 30631) .....	42		
Vedlikehold av kjølesystem .....	43		
Rengjøre radiatoren og skjermen.....	43		
Skifte kjølemiddel i kjølesystemet.....	43		
Vedlikehold av bremses .....	44		
Justere bremsene .....	44		
Vedlikehold av remmer .....	45		
Overhale motorremmene .....	45		
Justere spenningen i kraftuttaksdrivrem- men.....	46		
Vedlikehold av kontrollsystem .....	46		
Justere gassen .....	46		
Justere trekkekontrollstaget.....	46		
Justere friksjonshjulet for trekkpedalen .....	47		
Justere trekkdrivet for fri.....	47		
Justere sperrebryteren for trekkdrivet.....	47		
Bytte kraftuttaksbryteren .....	48		
Justere sperrebryteren for parkeringsbremsen .....	48		
Justere rattet .....	48		

# Sikkerhet

Modell 30630 og 30631 oppfyller eller overgikk CEN-standard EN 836:1997, ISO-standard 5395:1990 og ANSI B71.4-2004-spesifikasjonene da den ble produsert, forutsatt at vektene er montert i henhold til diagrammet i avsnittet Oppsett.

Modell 30626 og 30627 overholder eller overgår B71.4-2004-spesifikasjonene til American National Standards Institute, som er gyldige ved produksjonstidspunktet, forutsatt at vektene er montert i henhold til diagrammet i avsnittet Oppsett.

**Merk:** Tillegg av tilbehør laget av andre produsenter som ikke oppfyller American National Standards Institute-sertifisering vil føre til vegring av denne maskinen.

Hvis føreren eller eieren bruker maskinen på feil måte eller utfører feil vedlikeholdsarbeid, kan det føre til personskader. Følg alltid disse forsiktighetsreglene for å unngå at det skjer en ulykke, og ta alltid hensyn til sikkerhetsvarselsymbolet, som betyr **FORSIKTIG**, **ADVARSEL** eller **FARE** – ”personlige sikkerhetsinstruksjoner”. Hvis ikke disse instruksjonene blir tatt hensyn til, kan dette føre til at noen blir alvorlig skadet eller drept.

## Regler for sikker bruk

Instruksjonene nedenfor er tatt fra CEN-standard 836:1997, ISO-standard 5395:1990 og ANSI-standard B71.4-2004.

### Opplæring

- Les *brukerhåndboken* og annet opplæringsmateriale nøye. Dersom fører eller mekaniker ikke forstår språket i denne bruksanvisningen, er det eierens ansvar og forklare dem dens innhold.
- Gjør deg godt kjent med alle kontroller, sikkerhetssignaler og riktig bruk av utstyret.
- Barn eller personer som ikke har lest bruksanvisningen, må ikke få lov til bruke eller utføre service på gressklipperen. Det kan hende at lokale forskrifter setter en aldersgrense for bruk av denne gressklipperen.
- Du må aldri klippe hvis andre personer, spesielt barn, eller dyr befinner seg i nærheten.
- Husk at føreren eller brukeren har ansvaret hvis andre personer eller deres eiendom utsettes for ulykker eller farer.
- Ta aldri med passasjerer.

- Alle førere og mekanikere bør gjennomgå profesjonell og praktisk opplæring. Eieren er ansvarlig for opplæring av brukerne. En slik opplæring bør legge vekt på:
  - Hvor nødvendig forsiktighet og konsentrasjon er når man kjører en plenetraktor.
  - At man ikke får kontroll over en plenetraktor som sklir i en bakke ved å bremse. De vanligste årsakene til at man mister kontroll over maskinen er:
    - ◇ for dårlig bakkegrep,
    - ◇ for høy hastighet,
    - ◇ utilstrekkelig bremsing,
    - ◇ at denne spesielle maskintypen ikke passer til arbeidet,
    - ◇ at det ikke er tatt hensyn til bakkeforhold, spesielt skråninger eller
    - ◇ feil kupling eller fordeling av belastning.
- Eieren/brukeren kan forhindre og er ansvarlig for ulykker eller skader som han/hun, andre personer eller eiendom utsettes for.

### Forberedelser

- Ha alltid på deg kraftig fottøy, langbukser, hjelm, vernebriller og hørselsvern når du bruker klipperen. Langt hår, løstsittende klær eller smykker kan sette seg fast i bevegelige deler. Ikke bruk maskinen uten sko eller med åpne sandaler.
- Foreta en grundig inspeksjon der maskinen skal brukes og fjern alle gjenstander som kan slenges opp i luften.
- Advarsel – Bensin er meget brannfarlig. Ta følgende forholdsregler:
  - Drivstoff må lagres på kanner som er spesiallaget for dette formålet.
  - Bare fyll bensin utendørs, og ikke røyk mens du fyller.
  - Fyll på drivstoff før du starter motoren. Ta aldri lokket av drivstofftanken eller fyll drivstoff mens motoren går eller er varm.
  - Hvis du søler drivstoff, må du ikke prøve å starte motoren. Flytt maskinen bort fra området hvor du sølte drivstoffet og unngå alt som kan antennes til all drivstoffdamp er forsvunnet.
  - Sett lokkene godt fast på alle drivstofftanker og -kanner.
- Skift ut defekte lydempere.

- Vurder terrenget for å avgjøre hvilket tilbehør og utstyr som er nødvendig for å gjøre jobben på en sikker og riktig måte. Bruk bare tilbehør og utstyr som er godkjent av produsenten.
- Kontroller at alle brukerens kontroller, sikkerhetsbrytere og verneplater er montert og fungerer som de skal. Ikke bruk maskinen hvis disse ikke fungerer som de skal.



**Tilstrekkelig bakvekt er nødvendig for å hindre bakhjulene fra å heve seg fra bakken. Ikke stans brått mens klippeenheten eller tilbehør er hevet. Ikke kjør i nedoverbakke mens klippeenheten eller tilbehør er hevet. Hvis bakhjulet hever seg fra bakken, mister man kontroll over styringen.**

## Bruk

- Motoren må ikke brukes på et lukket sted der giftig kullos kan samle seg.



**Motoreksos inneholder karbonmonoksid, som er en dødelig gift uten lukt.**

**Ikke kjør motoren innendørs eller på et innestengt område.**

- Gressklipperen må bare brukes i dagslys eller der det er god kunstig belysning.
- Før du forsøker å starte motoren, må du koble ut alle knivkoblinger, sette motoren i fri og sette på parkeringsbremsen.
- Hold hender og føtter borte fra roterende deler. Hold deg unna åpningen på utløpsjakten til enhver tid.
- Husk at ingen skråninger er trygge. Vær ekstra forsiktig når du kjører i skråninger med gress. Slik unngår du at maskinen velter:
  - Unngå å bråstoppe eller starte med mye gass i oppover- eller nedoverbakker.
  - Kjør sakte i skråninger og når du svinger skarpt.
  - Vær oppmerksom på ujevnheter, hull og andre skjulte farer i terrenget.
  - Klipp aldri på tvers av skråninger.
- Vær oppmerksom på hull i bakken og andre skjulte farer i terrenget.

- Se opp for trafikk når du krysser eller er i nærheten av veier.
- Stopp knivene før du kjører på flater uten gress.
- Pass alltid på at materialet ikke blåses ut mot personer i nærheten. La heller aldri noen oppholde seg i nærheten mens maskinen er i gang.
- Maskinen må ikke brukes hvis verneplatene er defekte eller uten at sikkerhetsanordningene sitter på plass. Kontroller at alle sperrene er montert, at de er riktig justert og at de fungerer som de skal.
- Endre ikke innstillingen for motorregulatoren eller kjør motoren med for høyt turtall. Hvis motoren går på for høyt turtall, øker faren for personskader.
- Før du forlater førerens plass:
  - Stopp gressklipperen på en jevn flate.
  - Koble ut kraftoverføringen, og senk utstyret.
  - Sett på parkeringsbremsen;
  - Stopp motoren og ta ut nøkkelen.
- Koble ut drivkraften til utstyret under transport eller når maskinen ikke er i bruk.
- Stopp motoren og koble ut drivkraften til utstyret:
  - før du fyller drivstoff, eller
  - før du tar av gressoppsamleren(e),
  - før du justerer høyden hvis ikke justeringene kan gjøres fra førerens plass.
  - før du fjerner eventuelle tilstoppinger,
  - før du sjekker, rengjør eller utfører arbeid på gressklipperen eller
  - etter at du har truffet en gjenstand eller hvis det oppstår unormal vibrasjon. Undersøk om gressklipperen ble skadet, og reparer den før du starter den og bruker utstyret igjen.
- Hold hender og føtter borte fra klippeenhetene.
- Se bak- og nedover før du rygger, slik at du ikke kjører på noen.
- Kjør sakte, og vær forsiktig når du svinger og krysser veier og fortau. Ta av knivene hvis du ikke klipper.
- Vær oppmerksom på retningen til utløpsområdet, og ikke rett denne mot noen.
- Ikke bruk gressklipperen når du er påvirket av alkohol eller medisiner
- Vær forsiktig når du skal sette maskinen på en tilhenger eller lastebil, og når du skal sette den ned på bakken igjen
- Vær forsiktig når du nærmer deg hjørner, busker, trær eller annet som reduserer synsfeltet.

## Vedlikehold og oppbevaring

- Sørg for at alle mutrer, bolter og skruer er stramme, for å være sikker på at utstyret er i god stand og trygt å bruke.
- En maskin med drivstoff på tanken må aldri oppbevares innendørs der drivstoffdamp kan komme i kontakt med en åpen flamme eller gnister.
- La motoren bli kald før maskinen settes på et lukket sted.
- Unngå brannfare ved å holde motoren, lyddemperen, batterirommet og området der drivstoff oppbevares fritt for gress, løv og mye fett.
- Hold alle delene i god stand, og sørg for at delene og de hydrauliske koblingene er tette. Skift ut slitte eller skadde deler og merker
- Hvis du må tømme drivstofftanken, skal dette gjøres utendørs.
- Vær forsiktig når du justerer maskinen slik at du unngår å klemme fingre mellom bevegelige kniver og faste deler.
- Vær forsiktig hvis maskinen har flere spindler, da resten av knivene kan begynne å rotere når den ene kniven roterer.
- Koble ut drivenhetene, senk klippeenheten, sett på parkeringsbremsen, stopp motoren, og ta nøkkelen ut av tenningen. Vent til alle bevegelige deler har stoppet før du foretar justeringer, rengjøring eller reparasjoner.
- Fjern gress og rusk fra klippeenhetene, drivverk, lyddemperne og motoren for å unngå at det begynner å brenne. Tørk opp eventuelt olje- eller drivstofføl.
- Bruk jekkestøtter til å støtte komponentene når det er nødvendig.
- Vær forsiktig når du reduserer trykket i komponenter under trykk.
- Koble fra batteriet før du foretar reparasjoner. Koble kablet fra den negative polen først, og deretter den andre kablet fra den positive polen. Når du kobler kablene til igjen, kobler du først til den positive polen og deretter den negative.
- Vær forsiktig når du kontrollerer knivene. Bruk hansker, og vær forsiktig når du utfører service på dem. Bare skift ut knivene. Du må aldri rette eller sveise dem.
- Hold hender og føtter borte fra bevegelige deler. Du må aldri foreta justeringer mens motoren går hvis du kan unngå det.
- Lad opp batteriene på et åpent sted med god ventilasjon og borte fra gnister eller åpen ild. Koble laderen fra strømuttaket før du kobler den til eller

fra batteriet. Ha på deg beskyttelseskler og bruk verktøy som er isolert.

## Sikkerhet ved bruk av Toro plenetraktor

Følgende liste inneholder sikkerhetsinformasjon som gjelder spesielt for Toro-produktene, eller annen viktig sikkerhetsinformasjon som ikke er inkludert i CEN-, ISO- eller ANSI-standardene.

Dette produktet kan amputere hender og føtter og slenge gjenstander opp i luften. Følg alltid alle sikkerhetsinstruksjoner for å unngå alvorlige skader eller dødsulykker.

Hvis du bruker dette produktet til andre formål enn det er beregnet på, kan du utsette deg selv eller andre for fare.

- Lær deg hvordan du raskt kan stoppe motoren.
- Bruk ikke maskinen hvis du har på deg sandaler, tennissko eller joggesko.
- Bruk av vernesko og langbukser anbefales og er påbudt i henhold til enkelte lokale bestemmelser og forsikringsforskrifter.
- Vær forsiktig når du håndterer drivstoff. Tørk opp eventuelt søl.
- Kontroller daglig at sperrebryterne fungerer som de skal. Hvis en bryter ikke virker, skifter du den før du bruker maskinen.
- Sitt på setet når du starter motoren.
- Du må være oppmerksom når du bruker maskinen. Slik unngår du å miste kontrollen:
  - Ikke kjør i nærheten av bunkere, grøfter, bekker eller andre fareområder.
  - Reduser hastigheten når du tar skarpe svinger. Unngå å starte og stoppe plutselig.
  - Denne maskinen er ikke beregnet eller utstyrt for kjøring på veier, og er et saktekjørende kjøretøy. Hvis du må krysse eller ferdes på en offentlig vei, bør du kjenne og overholde lokalt regelverk, som krav om lys, skilting av saktekjørende kjøretøy og reflekser.
  - Når du befinner deg i nærheten av eller krysser en vei, må du alltid overholde vikeplikten.
  - Bruk bremsene når du kjører nedover, slik at du kjører sakte framover og har kontroll over maskinen.
- Hev klippeenheten når du kjører fra ett arbeidsområde til et annet.

- Ikke ta på motoren, lyddemperen eller eksosrøret mens motoren er i gang eller like etter at den er stoppet. Disse områdene er svært varme, og du kan brenne deg på dem.
- Hvis motoren stopper eller du ikke kommer opp en bakke, må du ikke prøve å snu maskinen. Du må alltid rygge sakte rett ned bakken.
- Hvis en person eller et dyr plutselig kommer inn på eller befinner seg i nærheten av klippeområdet, må du slutte å klippe. Hvis du ikke er forsiktig når du bruker maskinen, kan kombinasjonen av bakkevinkelen, rikosjetter og feilplasserte sikkerhetsskydd føre til at noen skades av gjenstander som slynges gjennom luften. Ikke fortsett å klippe før disse er fjernet fra området.

## Vedlikehold og oppbevaring

- Kontroller at alle koblingene for hydrauliske ledninger er tette, og at alle hydrauliske slanger og ledninger er i god stand før systemet settes under trykk.
- Hold kropp og hender borte fra hull eller dyser som sprøyter ut hydraulisk olje under høyt trykk. Bruk papp eller papir til å lete etter lekkasjer, ikke hendene. Hydraulisk olje som kommer ut under trykk, kan trenge gjennom huden og forårsake alvorlige skader. Oppsøk legehjelp øyeblikkelig hvis olje kommer i direkte kontakt med huden.
- Før du kobler fra eller utfører vedlikehold eller reparasjoner på det hydrauliske systemet, må du slippe ut alt trykket i systemet ved å stoppe motoren og senke klippeenheten og det andre utstyret til bakkenivå.
- Kontroller med jevne mellomrom at drivstoffledningene er tette, og at de ikke er slitte. Stram og reparer dem etter behov.
- Hvis du må ha motoren i gang for å utføre en vedlikeholdsjustering, må du passe på at klær, hender, føtter og andre kroppsdeler ikke kommer i nærheten av klippeenheten, tilbehør eller bevegelige deler, særlig skjermen på siden av motoren. Hold alle på avstand.
- Ta kontakt med en autorisert Toro-forhandler hvis det er nødvendig med store reparasjoner eller du trenger hjelp.
- Bruk kun tilbehør og reservedeler som er godkjent av Toro. Garantien kan bli ugyldig hvis du bruker tilbehør eller reservedeler som ikke er godkjente.

## Lydstyrke

Denne maskinen har et garantert lydstyrkenivå på 105 dBA, basert på måling av identiske maskiner i henhold til ISO 11094.

## Lydtrykk

Denne maskinen har et maksimalt lydtrykknivå på 89 dBA ved operatørens øre, basert på måling av identiske maskiner i henhold til EN 836 og ISO 11201.

## Vibrasjon

Denne maskinen overskrider ikke hånd-arm-vibrasjonsnivået på 2,5 m/s<sup>2</sup>, basert på måling av identiske maskiner i henhold til EN 836 og EN 1033.

Denne maskinen overskrider ikke hånd-arm-vibrasjonsnivået på 0,5 m/s<sup>2</sup>, basert på måling av identiske maskiner i henhold til EN 836 og EN 1032.

# Sikkerhets- og instruksjonsmerker



Sikkerhetsmerker og -instruksjoner er lett synlige for føreren og er plassert i nærheten av alle områder som representerer en potensiell fare. Bytt ut alle merker som er ødelagte eller mangler.

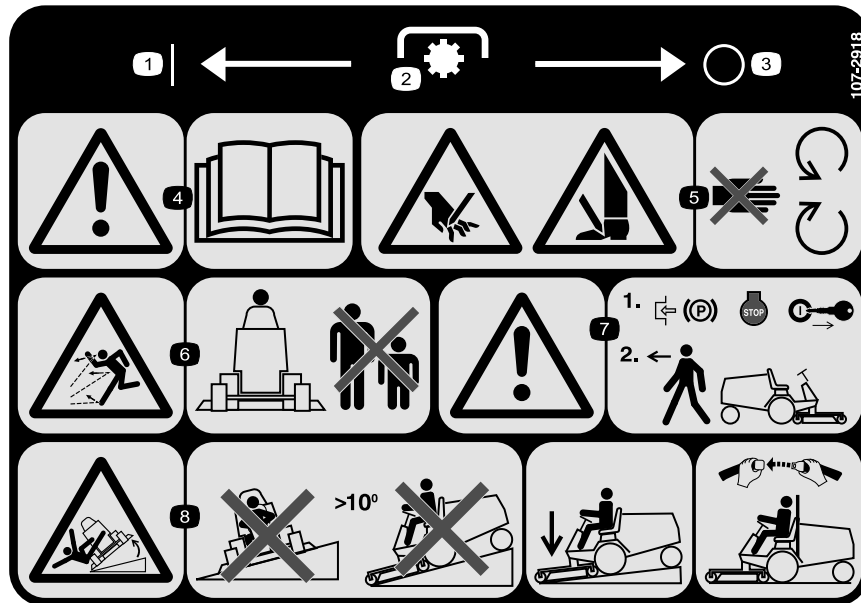

107-2918

(Modell 30630 og 30631)

\* Dette sikkerhetsmerket inkluderer en skråningsadvarsel som kreves på maskinen for å være i overensstemmelse med den europeiske standarden for gressklippersikkerhet EN836:1997. Den konservative maksimale skråningsvinkelen for drift av denne maskinen foreskrives av og påkreves av denne standarden.

- |                     |  |  |  |
|---------------------|--|--|--|
| 1. På               | 3. Av                                      | 5. Fare for å kutte hender og føtter – hold trygg avstand fra bevegelige deler.      | 7. Advarsel – sett på parkeringsbremsen, stopp motoren og ta nøkkelen ut av tenningen før du forlater maskinen.  |
| 2. Kraftuttak (PTO) | 4. Advarsel – les <i>brakerhåndboken</i> . | 6. Fare for at gjenstander slynges gjennom luften – hold trygg avstand fra maskinen. | 8. Veltefare – ikke kjør maskinen i skråninger som er brattere enn 10 grader, bruk sikkerhetsbelte hvis veltebøylen er montert og senk klippeenheten når du kjører ned skråninger. |

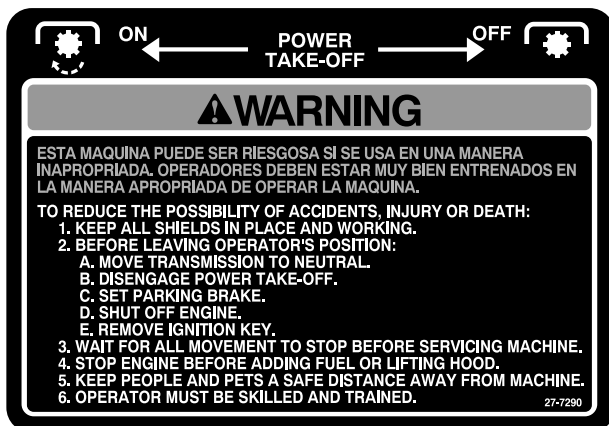

27-7290

(Modell 30630 og 30631)



27-7310

(Modell 30626 og 30627)



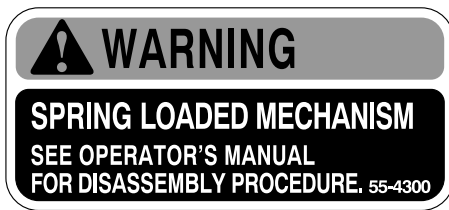

55-4300

(Modell 30626 og 30627)



67-1710

(Modell 30626 og 30627)



70-2560

(Modell 30627)



72-3700

(Modell 30626 og 30627)



77-3100

(Modell 30626 og 30627)

1. Viftebladene kan forårsake skader – hold deg borte fra bevegelige deler.



82-8930

(Modell 30626 og 30627)

1. Parkeringsbrems – les *brukerhåndboken* hvis du vil ha flere instruksjoner.

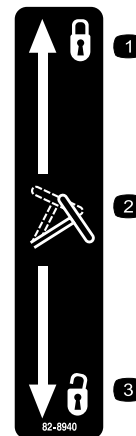

82-8940

1. Låst
2. Justere rattet
3. Ulåst



**83-9150**  
(Modell 30626 og 30627)

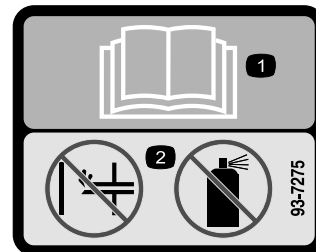

**93-7275**  
(Modell 30630 og 30631)

1. Les *Brukerhåndboken*.
2. Ikke bruk starthjelp.

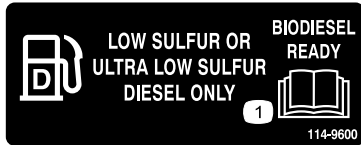

**114-9600**

1. Les *brugerhåndboken*.

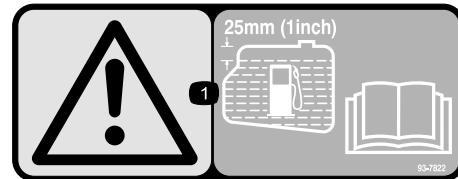

**93-7822**  
(Modell 30630 og 30631)

1. Forsiktig – fyll drivstoff på tanken til nivået når opp til 25 mm under påfyllingshalsen. Les *brugerhåndboken* for flere instruksjoner.



**93-6686**

1. Hydraulisk olje
2. Les *Brukerhåndboken*.



**93-7830**

1. Forsiktig – les *brugerhåndboken* hvis du vil ha flere instruksjoner.
2. Trekk til alle hjulfestene med et moment på 61–75 Nm.



**93-6697**

(Modell 30631)

1. Les *brugerhåndboken*.
2. Fyll på SAE 80w–90 (API GL-5)-olje hver 50. time.

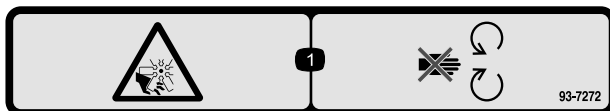

**93-7272**

(Modell 30630 og 30631)

1. Fare for kutting/amputering, vifte – hold deg unna bevegelige deler.



**93-7831**

1. Parkeringsbrems – les *brugerhåndboken* hvis du vil ha flere instruksjoner.



93-7836

1. Trykk ned trekkpedalen for å kjøre fremover eller bakover.

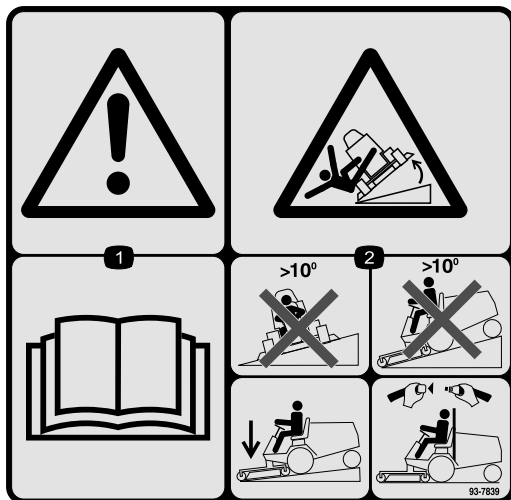

93-7839

(Modell 30630 og 30631)

\*Dette sikkerhetsmerket inkluderer en skråningsadvarelse som kreves på maskinen for å være i overensstemmelse med den europeiske standarden for gressklippersikkerhet EN836:1997. Den konservative maksimale skråningsvinkelen for drift av denne maskinen foreskrives av og påkreves av denne standarden.

1. Advarsel – les *brugerhåndboken*.
2. Veltefare – ikke kjør maskinen i skråninger som er brattere enn 10 grader, bruk sikkerhetsbelte hvis veltebøylen er montert og senk klippeenheten når du kjører ned skråninger.

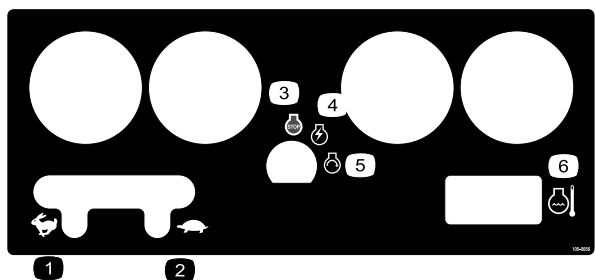

105-0056

- |                  |                    |
|------------------|--------------------|
| 1. Hurtig        | 4. Motor – kjør    |
| 2. Sakte         | 5. Motor – start   |
| 3. Motor – stopp | 6. Motortemperatur |

**STARTING INSTRUCTIONS**  
(SEE OPERATOR'S MANUAL)

1. DISENGAGE POWER TAKE-OFF.
2. PLACE TRACTION DRIVE IN NEUTRAL POSITION.
3. DEPRESS BRAKE PEDAL.
4. SET THROTTLE CONTROL - HALF OPEN.
5. TURN KEY TO RUN POSITION AND WAIT UNTIL GLOW LIGHT TURNS OFF.
6. TURN KEY TO START POSITION. TO STOP, TURN KEY TO OFF POSITION AND REMOVE KEY.

**IMPORTANT:**  
ENGINE WILL SHUT OFF AUTOMATICALLY DUE TO HIGH ENGINE TEMPERATURE. WHEN THIS HAPPENS:

1. ALLOW ENGINE TO COOL.
2. CLEAN DEBRIS FROM FRONT OF RADIATOR.
3. CHECK COOLANT LEVEL.
4. DEPRESS HIGH TEMPERATURE RESET ON DASH.
5. RESTART ACCORDING TO STARTING INSTRUCTIONS.

**CAUTION**  
COOLANT UNDER PRESSURE. USE CAUTION WHEN REMOVING RADIATOR CAP TO PREVENT BURNS.

READ AND UNDERSTAND OPERATOR'S MANUAL BEFORE OPERATING THIS MACHINE. REPLACEMENT MANUAL AVAILABLE BY SENDING COMPLETE MODEL NUMBER TO: THE TORO CO., 8111 LYNDALE AVE S., BLOOMINGTON, MN 55420-1196.

105-2531

(Modell 30626 og 30627)

**TRACTION PEDAL INSTRUCTIONS**

VEHICLE SPEED INCREASES WITH MORE PEDAL PRESSURE.

**IMPORTANT**  
USE FLOAT POSITION WHEN TRAILERING THIS UNIT

**CAUTION**  
TURN OFF PTO BEFORE RAISING IMPLEMENT TO TRANSPORT POSITION.  
DO NOT OPERATE IMPLEMENT IN TRANSPORT POSITION.

**LIFT CONTROL**

105-7822

(Modell 30626 og 30627)



105-7823

(Modell 30630 og 30631)

1. Trekkdriv – for å kjøre forover trykker du toppen på trekk kontrollpedalen fremover og ned; for å kjøre bakover trykker du bunnen på trekk kontrollpedalen bakover og ned.
2. Advarsel – koble ut kraftuttaket (PTO) før du hever klippeenheten(e).
3. Plasser klippeenheten(e) i svevestilling over bakken.
4. Senk klippeenheten(e).
5. Hev klippeenheten(e).

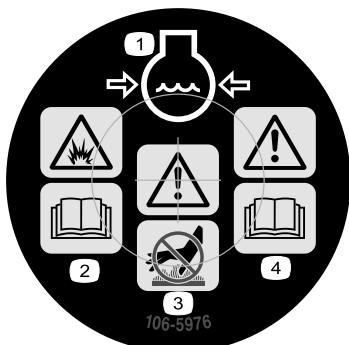

106-5976

1. Kjølemiddel under trykk
2. Eksplosjonsfare – les *Brukerhåndboken*.
3. Advarsel – ikke rør den varme overflaten.
4. Advarsel – les *brukerhåndboken*.

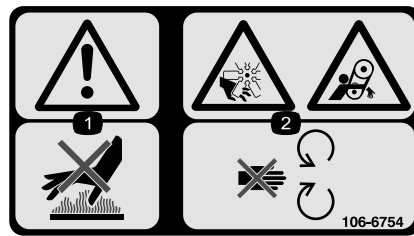

106-6754

(Modell 30630 og 30631)

1. Advarsel – ikke rør den varme overflaten.
2. Fare for kutting/amputering og vifte- og sammenfiltringsfare – hold deg borte fra bevegelige deler.



106-8120

(Modell 30626 og 30627)

1. Fare for at gjenstander slynges gjennom luften – hold trygg avstand fra maskinen.
2. Fare for å kutte hender og føtter – hold trygg avstand fra bevegelige deler.

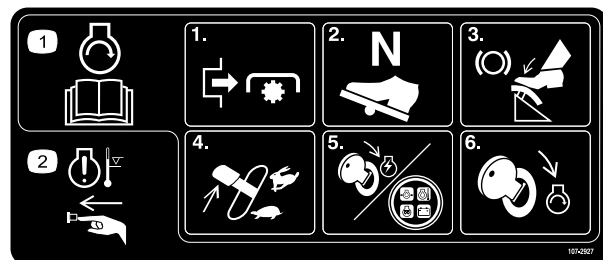

107-2927

(Modell 30630 og 30631)

1. For å starte motoren, les brukerhåndboken, deaktivert kraftuttaket (PTO), plasser trekkdrivet i nøytral, trykk på bremsen, flytt gasspaken til hurtigstillingen, vri nøkkelen til motorkraftstillingen til glødeplugglyset tennes og vri så nøkkelen til motorstartstillingen.
2. Trykk på knappen for å overstyre motortemperaturadvarselen.

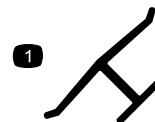

Produsentens merke

1. Angir om kniven er identifisert som en del fra den originale maskinprodusentens.



### Batterisymboler

Noen av eller alle disse symbolene finnes på ditt batteri

- |  |   |
|--|---|
| 1. Eksplosjonsfare                     | 6. Hold andre på trygg avstand fra batteriet.                                     |
| 2. Ingen bål, åpne flammer eller røyk. | 7. Bruk vernebriller – eksplosive gasser kan påføre deg blindhet og andre skader. |
| 3. Kaustisk væske/fare for brannskader | 8. Batterisyre kan forårsake blindhet og alvorlige brannskader.                   |
| 4. Bruk vernebriller                   | 9. Skyll straks øynene med vann og søk legehjelp.                                 |
| 5. Les <i>Brukerhåndboken</i> .        | 10. Inneholder bly – må ikke kastes.  |

# Montering

## Løse deler

Bruk diagrammet nedenfor som en sjekklister for å kontrollere at alle delene er sendt.

Prosedyre	Beskrivelse	Ant.	Bruk
<b>1</b>	Skruer, M10 x 30 mm	4	Monter styresylindren.
	Skive	4	
<b>2</b>	Parallellstag	1	Monter parallellstagen.
<b>3</b>	Støtfanger	1	Installere bakre støtfanger
	Hodeskrue, 1/4 x 1/2 tomme	1	
	Flensmutter, 1/4 tomme	1	
<b>4</b>	Bakhjul	2	Monter for- og bakhjulene.
	Forhjul	2	
<b>5</b>	Ingen deler er nødvendige	–	Fjern batteriet fra understellet.
<b>6</b>	Håndbokrør (sendt i verktøykasse)	1	Montere setet.
	R-klemme	2	
<b>7</b>	Setebelte	1	Montere sikkerhetsbeltet.
	Bolt, 7/16 x 1 tomme	2	
	Låseskive, 7/16 tomme	2	
<b>8</b>	Veltebøyle (ROPS)	1	Monter veltebøylen.
	Bolt, 3/4 x 5-1/2 tomme	4	
	Låseskive, 3/4 tomme	4	
	Mutter, 3/4 tommer	4	
<b>9</b>	Ingen deler er nødvendige	–	Skyv trekkenheten av pallen.
<b>10</b>	Ingen deler er nødvendige	–	Aktivere og lade batteriet.
<b>11</b>	Ingen deler er nødvendige	–	Monter batteriet i understellet.
<b>12</b>	Høyre kuleledd (sendt i verktøykasse)	1	Monter kuleleddet og koble til løftesylindren.
<b>13</b>	Ingen deler er nødvendige	–	Monter bakvekten.
<b>14</b>	Hydraulisk oljefilter	1	Avslutt oppsettet.
	Delekatalog	1	
	Brukerhåndbok (trekkenhet)	2	
	Opplæringsmateriale for føreren	1	
	Kvalitetssertifikat	1	

**Merk:** Angi hva som er høyre og venstre side på maskinen ved å stå i normal arbeidsstilling.

**Merk:** Noen modeller kan ha blitt klargjort på fabrikken.

# 1

## Montere styresylinderen (kun modell 30627 og 30631)

Deler som er nødvendige for dette trinnet:

4	Skrue, M10 x 30 mm
4	Skive

### Prosedyre

1. Fjern skruen og R-klemmen som fester styresylinderen til emballasjen. Ta vare på R-klemmen for fremtidig montering.
2. Monter sylindrestøttebraketten på bakakselen med fire skruer (M10 x 30) og skiver (Figur 3). Påfør Loctite 242 eller tilsvarende, og stram skruene til 65–81 Nm.

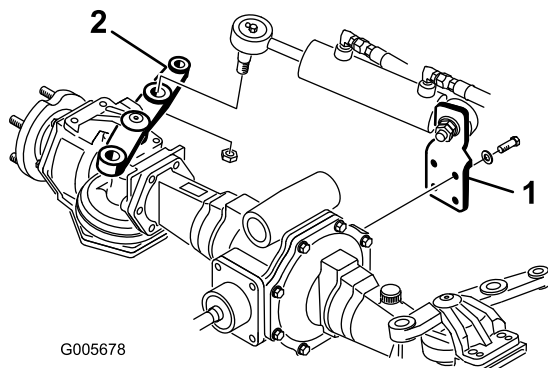

Figur 3

1. Sylindrestøttebrakett      2. Styrearm

3. Fjern kronemutteren og splinten fra kuleleddenden av styresylinderen. Før kuleleddenden inn i det midtre hullet i akselstyrearmen. Før kuleleddet inn i toppen av styrearmen.
4. Fest kuleleddenden i styrearmen med kronemutteren (Figur 3) og stram den til 95–122 Nm. Monter hårnålssplinten.

# 2

## Montere parallellstaget (kun modell 30627 og 30631)

Deler som er nødvendige for dette trinnet:

1	Parallellstag
---	---------------

### Prosedyre

1. Fjern kronemutterne og splintene fra kuleleddenden av parallellstaget. Før kuleleddendene inn i det bakre hullet på hver akselstyrearm. Før kuleleddet inn i bunnen av hver styrearm (Figur 4).

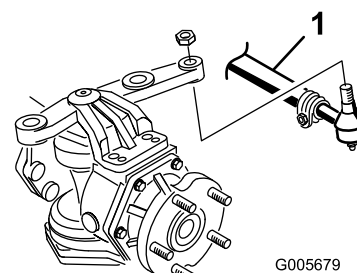

Figur 4

1. Parallellstag

2. Fest kuleleddendene i styrearmene med en kronemutteren og stram den til 54–81 Nm. Monter en hårnålssplint.

# 3

## Installere bakre støtfanger (kun modell 30627 og 30631)

Deler som er nødvendige for dette trinnet:

1	Støtfanger
1	Hodeskrue, 1/4 x 1/2 tomme
1	Flensmutter, 1/4 tomme

### Prosedyre

1. Fjern de to hodeskruene (1/2 x 3/4 tomme), låseskivene og flate skivene som fester bakvekten til akselstøtten (Figur 5).

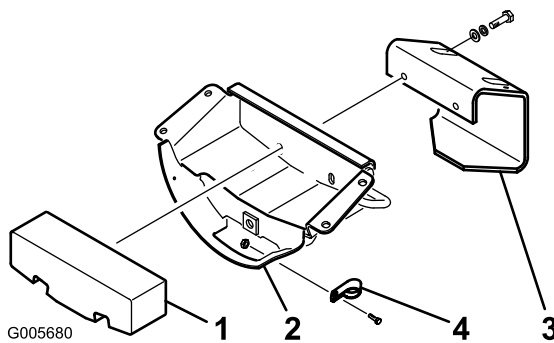

Figur 5

- |                |               |
|----------------|---------------|
| 1. Bakvekt     | 3. Støtfanger |
| 2. Akselstøtte | 4. R-klemme   |

2. Bruk hodeskruene, låseskivene og de flate skivene som du fjernet tidligere til å montere støtfanger og bakvekt til akselstøtten.
3. Bruk R-klemmen du fjernet tidligere til å feste styreslangene til akselstøtten med en hodeskrue (1/4 x 1/2 tomme) og flensmutter som følger med blant de løse delene.

# 4

## Montere for- og bakhjulene

Deler som er nødvendige for dette trinnet:

2	Bakhjul
2	Forhjul

### Prosedyre

1. Ta av og kast festene som fester hjulene til emballasjen.
2. Fjern hjulmutteren fra boltene på akselene.  
**Merk:** Forhjulsmutterne har britiske mål og bakhjulsmutterne er metriske.
3. Monter hjulene og stram til mutterne til 61–75 Nm.

# 5

## Fjerne batteriet fra understellet

Ingen deler er nødvendige

### Prosedyre

1. Fjern de to låsene som holder instrumentdekslet på plass. Fjern instrumentdekslet forsiktig for å blottlegge batteriet.
2. Fjern de to vingemutterne og stroppen som fester batteriet (Figur 6). Løft batteriet ut av chassiset. Oppbevar vingemutterne og festestroppen på et sikkert sted for fremtidig bruk.

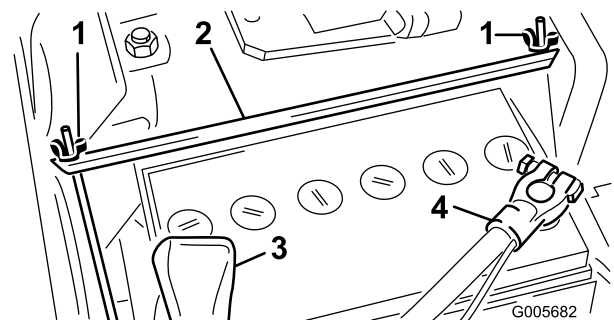

Figur 6

- |                 |                     |
|-----------------|---------------------|
| 1. Vingemuttere | 3. Positiv terminal |
| 2. Festestropp  | 4. Negativ terminal |



# 6

## Montere setet

Deler som er nødvendige for dette trinnet:

1	Håndbokrør (sendt i verktøykasse)
2	R-klemme

### Setesett, modellnummer 30623, standardsete

Setet er ikke montert når maskinen sendes. Enten må setesett modellnr. 30623 eller 30625 (tilleggsutstyr) monteres.

1. Fest (to) R-klemmer løst på høyre side av setets bunn med de to hodeskruene og flate skivene som medfølger i settet (fig. 6). Monter håndbokrøret på R-klemmene, og stram hodeskruene (Figur 7).

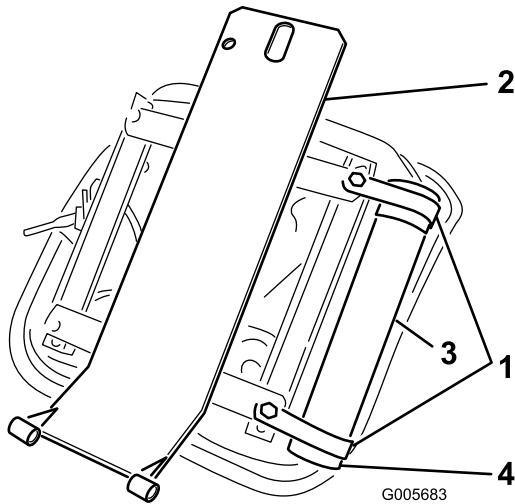

Figur 7

1. R-klemmer
2. Setestøtte
3. Rør til håndboken
4. Lokk

2. Monter setesvingbraketten til rammen med de to flensskruene som medfølger i settet (Figur 8).

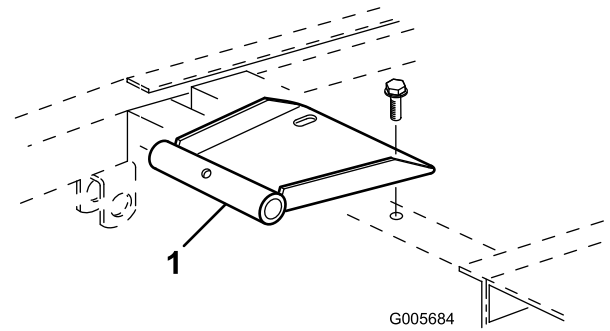

Figur 8

1. Setesvingbrakett

3. Monter sete og setestøtten til setesvingbraketten med svingaksel og valsetapp (Figur 9).

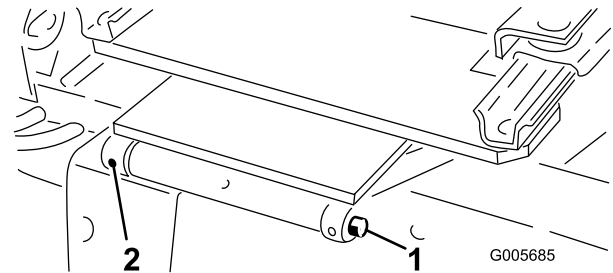

Figur 9

1. Svingaksel
2. Valsetapp

4. Hold setet oppe med setestøttestangen (Figur 10).

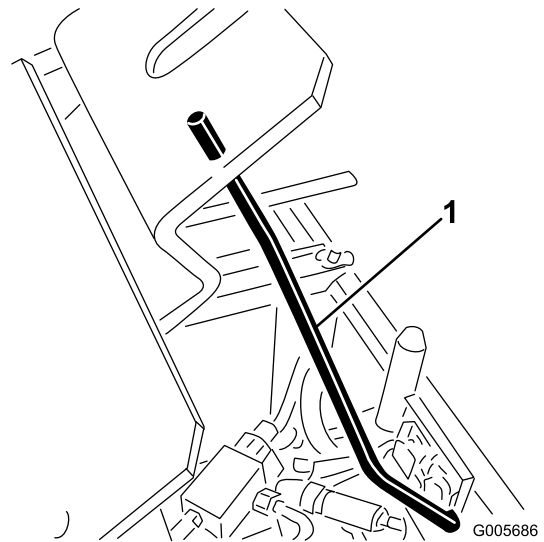

Figur 10

1. Støttestang for sete

5. Koble ledningsfastspenningskonnektoren i setebryterkonnektoren på bunnen av setet.
6. Deaktiver setestøttestangen og sving nedover. Sving setet ned og skyv ringstiften gjennom setelåsbolten. Vipp tråddenden av pinnen over låsbolten (Figur 11).

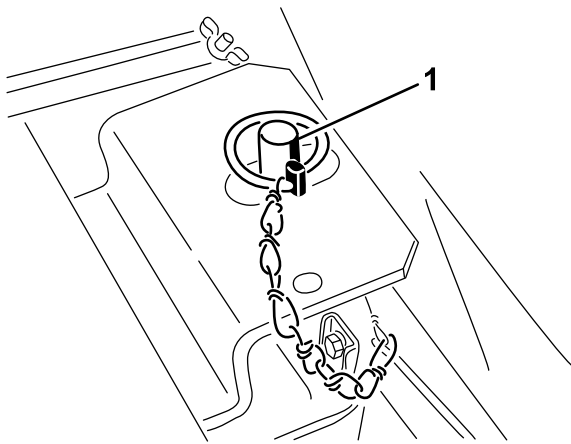

G005687

**Figur 11**

1. Lynsjinne

7. Skyv setet helt frem og helt tilbake for å kontrollere at det er montert skikkelig, og at setebryterledningene og koblingene ikke er i klem eller i berøring med bevegende deler.

## Setesett, modellnr. 30625, luksusetesett med modellnr. 30628 seteadaptersett

Setet er ikke montert når maskinen sendes. Enten må setesett modellnr. 30623 eller 30625 (tilleggsutstyr) monteres.

1. Monter seteopphengsenheten til fire hodeskruer på setebunnen og fest med fire låseskiver, flate skiver og muttere (Figur 12).

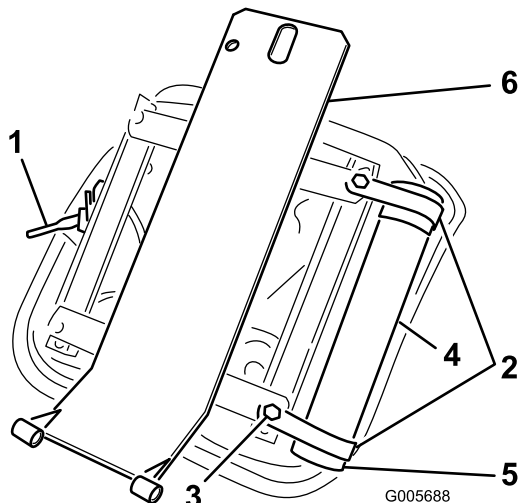

G005688

**Figur 12**

- |                                    |                      |
|------------------------------------|----------------------|
| 1. Seteopphengsenhet               | 4. Rør til håndboken |
| 2. R-klemmer                       | 5. Løkk              |
| 3. Låseskive, flat skive og mutter | 6. Setestøtte        |

2. Fest to R-klemmer løst på høyre side av setets bunn med de to hodeskruene og flate skivene som medfølger i settet (Figur 12). Monter håndbokrøret på R-klemmene, og stram hodeskruene (Figur 12).
3. Monter setestøttene over fire gjengede bolter på bunnen av seteopphengsenheten og fest med flensmuttere (Figur 12).
4. Monter setesvingbraketten til rammen med de to flensskruene som medfølger i settet (Figur 8).
5. Monter sete og setestøtten til setesvingbraketten med svingaksel og valsetapp (Figur 9).
6. Hold setet oppe med setestøttestangen (Figur 10).
7. Før setebryterfastspenneren gjennom hullene i setestøtten og seteopphenget (Figur 13). Koble ledningsfastspenningskonnektoren i setebryterkonnektoren på bunnen av setet.

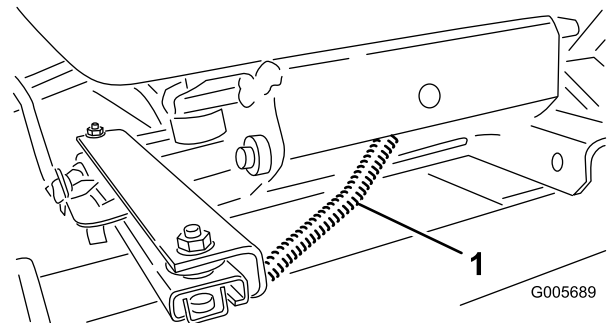

G005689

**Figur 13**

1. Setebryterfastspenning

8. Deaktiver setestøttestangen og sving nedover. Sving setet ned og skyv ringstiften gjennom setelåsbolten. Vipp tråddenden av pinnen over låsbolten (Figur 11).
9. Skyv setet helt frem og helt tilbake for å kontrollere at det er montert skikkelig, og at setebryterledningene og koblingene ikke er i klem eller i berøring med bevegende deler.

# 7

## Montere sikkerhetsbeltet

Deler som er nødvendige for dette trinnet:

1	Setebelte
2	Bolt, 7/16 x 1 tomme
2	Låseskive, 7/16 tomme

### Prosedyre

Monter sikkerhetsbeltet i hullene i seteryggen med to bolter (7/16 x 1 tomme) og låseskiver (Figur 14). Stram godt.

**Viktig:** Monter låsesiden av beltet på venstre side av setet.

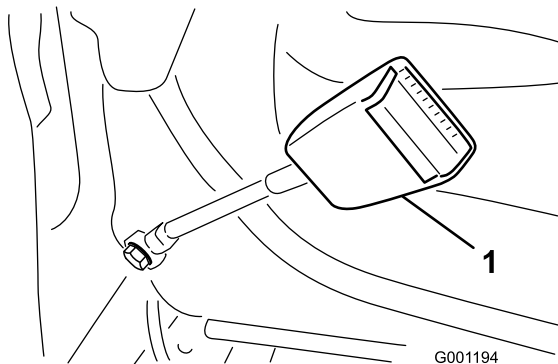

Figur 14

1. Setebelte

# 8

## Montere veltebøylen

Deler som er nødvendige for dette trinnet:

1	Veltebøyle (ROPS)
4	Bolt, 3/4 x 5-1/2 tomme
4	Låseskive, 3/4 tomme
4	Mutter, 3/4 tommer

### Prosedyre

1. Senk veltebøylen på rammen, still monteringshullene som vist i Figur 15.
2. Fest veltebøylen til rammen med fire bolter (3/4 x 5-1/2 tomme), låseskiven og muttere (Figur 15). Stram godt.

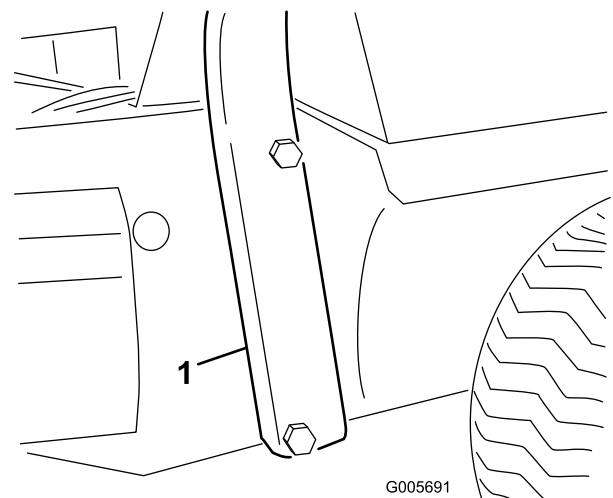

Figur 15

1. Veltebøyle

# 9

## Skyve trekkenheten av pallen

Ingen deler er nødvendige

### Prosedyre

1. Rekk inn og roter omløpsventilen på drivverket (Figur 16) en halv til én omdreining mot klokken. Når du åpner ventilen, åpnes en intern kanal i

pumpen, slik at du går utenom giroljen. Siden du går utenom giroljen, kan du skyve maskinen sakte uten at drivverket skades.

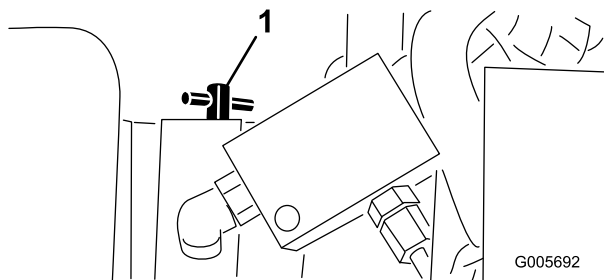

Figur 16

1. Omløpsventil

2. Løft maskinen over transportkrampene og skyv maskinen av pallen.
3. Lukk omløpsventilen ved å vri den med klokken til den sitter godt fast. Dreiemomentet skal ikke være høyere enn 7–11 Nm. Ikke start motoren når ventilen er åpen.

# 10

## Aktivere og lade batteriet

Ingen deler er nødvendige

### Prosedyre

Bruk i første omgang kun elektrolytt (egenvekt på 1,265) for å fylle batteriet.

1. Fjern batteriet fra maskinen.

**Viktig: Prøv ikke å tilsette elektrolytt mens batteriet er i maskinen. Du kan komme til å søle, og forårsake korrosjon.**

2. Rengjør toppen av batteriet og fjern utluftingshettene (Figur 17).

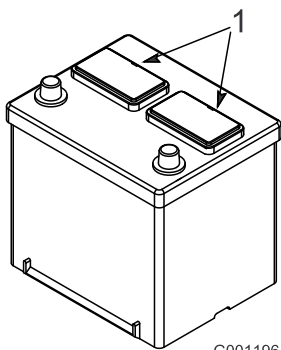

Figur 17

3. Fyll hver celle forsiktig med elektrolytt til platene er dekket med ca. 6 mm væske.

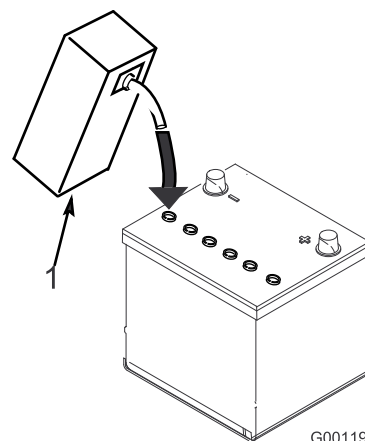

Figur 18

4. La elektrolytten trekke inn i platene i ca. 20–30 minutter. Etterfyll etter behov for å holde elektrolyttnivået på ca. 6 mm fra bunnen av påfyllingsbrønnen (Figur 18).



Når batteriet lades, utvikles det gasser som kan eksplodere.

Røyk aldri i nærheten av batteriet, og hold gnister og åpen ild borte fra batteriet.

5. Kople en batterilader på 3–4 A til batteripostene. Lad opp batteriet med en rate på 3–4 A inntil egenvekten er 1,250 eller høyere, og temperaturen er minst 16 °C med fri gassutvikling i alle cellene.
6. Når batteriet er oppladet, kobler du laderen fra strømuttaket og batteripolene.

**Merk:** Etter at batteriet har blitt aktivert, tilsett kun destillert vann for å erstatte normalt tap, selv om vedlikeholdsfrie batterier ikke skal kreve vann under normale driftsforhold.

## Advarsel

### CALIFORNIA

#### Proposition 65-advarsel

Batteriklemmer og -poler og tilknyttet tilbehør inneholder bly og bly sammensetninger. Dette er kjemikalier som kan forårsake kreft og forplantningsskader. Vask hendene etter håndtering.



Batteripolene eller metallverktøy kan kortslutte mot metallkomponenter og forårsake gnister. Gnistene kan føre til at batterigassene eksploderer, noe som kan forårsake personskade.

- Når du fjerner eller monterer batteriet, må du passe på at batteripolene ikke kommer i kontakt med metalleder på gressklipperen.
- La ikke metallverktøy kortslutte mellom batteripolene og metalleder på gressklipperen.

# 11

## Montere batteriet i understellet

Ingen deler er nødvendige

### Prosedyre



Batteripolene eller metallverktøy kan kortslutte mot metallkomponenter og forårsake gnister. Gnistene kan føre til at batterigassene eksploderer, noe som kan forårsake personskade.

- Når du fjerner eller monterer batteriet, må du passe på at batteripolene ikke kommer i kontakt med metalleder på gressklipperen.
- La ikke metallverktøy kortslutte mellom batteripolene og metalleder på gressklipperen.

1. Monter batteriet og fest med batterifestestroppen og vingemuttere (Figur 6). Fjern teipen over enden på hver kabel.
2. Før den positive, røde batterikabelen (Figur 6) over den positive batteripolen og stram mutteren godt.



Feilaktig ruting av batterikabler kan skade maskinen og kablene og forårsake gnister. Gnistene kan føre til at batterigassene eksploderer, noe som kan forårsake personskade.

- Ta alltid av den negative (svarte) batterikabelen før du kobler fra den positive (røde) kabelen.
- Koble *alltid* til den positive (røde) batterikabelen før du setter på den negative (svarte) kabelen.

3. Før den negative, sorte batterikabelen (Figur 6) over den negative batteripolen og stram mutteren godt.
4. Smør begge batterikoblingene med Grafo 112X (Toro-delennummer 505-47), vaselin eller smørefett for å forhindre korrosjon, og skyv en gummihette over den positive polen (Figur 6).
5. Monter instrumentdekslet og lås de to låsene.

# 12

## Montere kuleleddet og koble til løftesynderen

Deler som er nødvendige for dette trinnet:

1	Høyre kuleledd (sendt i verktøykasse)
---	---------------------------------------

### Prosedyre

**Merk:** Det er ikke påkrevd med kuleledd for alle enheter, se enhetens brukerhåndboken for krav.

1. Trø låsemutteren helt på høyre kuleledd.
2. Skru kuleleddet inn i høyre skyvearm til midten av kuleleddet er 60 mm borte fra fronten av skyvearmen (Figur 19). Ikke stram til låsemutteren.

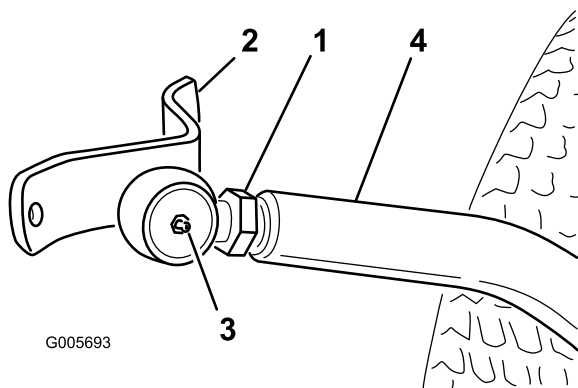

Figur 19

- |                    |                   |
|--------------------|-------------------|
| 1. Låsemutter      | 3. 60 mm          |
| 2. Kuleleddsbeslag | 4. Høyre skyvearm |

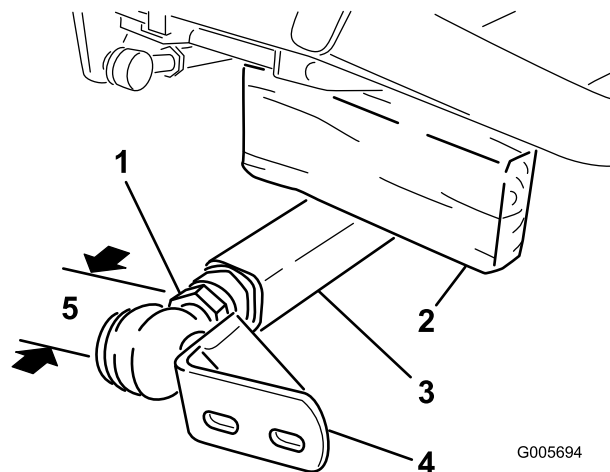

Figur 20

- |                      |                    |
|----------------------|--------------------|
| 1. Låsemutter        | 4. Kuleleddsbeslag |
| 2. 51 x 102 mm blokk | 5. 60 mm           |
| 3. Venstre skyvearm  |                    |



**Plutselig slipp av fjærede skyvearmer kan føre til skader.**

**Få hjelp av en annen person til å skyve skyvearmene nedover under montering av kuleleddene eller annen enhet.**

- Få hjelp av noen til å skyve ned venstre skyvearm. Før inn en treblokk på 51 x 102 mm mellom rammen og toppen av skyvearmen (Figur 20). Skru kuleleddet inn i venstre skyvearm til midten av kuleleddet er 60 mm borte fra fronten av skyvearmen (Figur 20). Ikke stram til låsemutteren.

- Fjern treblokken på 51 x 102 mm forsiktig fra mellom rammen og toppen av skyvearmen.
- Fjern fjærtappen fra sylindربولten og før sylindربولten ut av sylinderen.
- Hev fronten av løftearmen til hullet i den flyttbare enden av sylinderen er på linje med hullene i løftearmbrakettene. Vær forsiktig, da løftearmen er fjærbelastet. Hold delene sammen med sylindربولten, fjærtappen og splinten. Hårnålssplinten må være på utsiden.
- Installer enhet, se enhetens *brugerhåndbok* med hensyn til korrekte installeringsprosedyrer

# 13

## Montere bakvekten

Ingen deler er nødvendige

### Prosedyre

Denne enheten er i overensstemmelse med CEN-standard EN 836:1997, ISO-standard 5395:1990 og ANSI/OPEI B71.4-2004-standardene, så sant bakdelen av enheter med tohjulsdrift gis ballast. Bruk diagrammet nedenfor for å bestemme påkrevd vekt. Bestill deler fra en autorisert Toro-forhandler. Det er ikke nødvendig for modeller med firehjulsdrift.

**Merk:** Bakvektsett, delenr. 24-5780 følger med modellnr. 30630.

### Tohjulsdrift

## Tohjulsdrift (cont'd.)

Klippeenhetsbeskrivelse	Bakvekt påkrevd	Vektens delenummer	Vektbeskrivelse	Ant.
72 "-klippeenhet med sideutslipp (modellnr. 30722)	32 kg	24–5780	Bakvektssett (to vekter på 16 kg og monteringsdeler)	1
72 "-klippeenhet med bakutslipp (modellnr. 30710)	32 kg	24–5780	Bakvektssett (to vekter på 16 kg og monteringsdeler)	1
Guardian 72"-klippeenhet med resirkulering (modellnr. 30716)	32 kg	24–5780	Bakvektssett (to vekter på 16 kg og monteringsdeler)	1

# 14

## Avslutte oppsettet

### Deler som er nødvendige for dette trinnet:

1	Hydraulisk oljefilter
1	<i>Delekatalog</i>
2	<i>Brukerhåndbok</i> (trekkenhet)
1	Opplæringsmateriale for føreren
1	Kvalitetssertifikat

## Prosedyre

### Kontrollere trykket i dekkene

Det ble pumpet ekstra mye luft i dekkene på fabrikken. Derfor må du slippe ut litt luft for å redusere trykket. Dekkene foran og bak skal ha et lufttrykk på 145 kPa (21 psi).

### Kontrollere at forhjulsmutterene er strammet til



Hvis forhjulsmutterne ikke er strammet tilstrekkelig til, kan det hende at det oppstår en feil med et hjul, eller at det faller av. Dette kan føre til personskader.

Stram forhjulsmutterene til 61–75 Nm etter 1–4 driftstimer og gjenta etter 10 driftstimer. Stram deretter til etter 250 driftstimer.

### Smøre trekkenheten

Før du bruker maskinen må den smøres for å sikre korrekte driftsfunksjoner, se Smøring under Vedlikehold.

Hvis du ikke smører maskinen, ødelegges viktige deler tidligere enn ellers.

**Merk:** Etter at oppsettet er fullført, fjern de beskyttende kantene (brukes for transport) fra skjermene.

### Gjennomgå følgende løse deler

- Hydraulisk oljefilter  
Skift ut etter 10 timer
- Delekatalog:*  
Ta vare på katalogen for fremtidig bruk.
- Brukerhåndboken* (trekkenhet) Les før du bruker maskinen.
- Opplæringsmateriale for føreren. Les før du tar maskinen i bruk.
- Kvalitetssertifikat: Ta vare på katalogen for fremtidig bruk.

# Oversikt over produktet

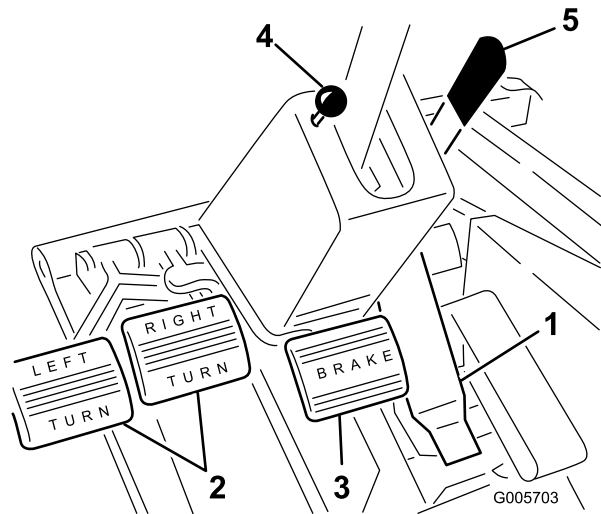

Figur 21

- |                 |                           |
|-----------------|---------------------------|
| 1. Trekpedal    | 4. Parkeringsbremseknot   |
| 2. Svingpedaler | 5. Justeringspak for ratt |
| 3. Bremsepedal  |                           |

## Kontroller

### Trekpedal

Trekpedalen (Figur 21) har to funksjoner, flytte maskinen fremover og bakover. Bruk den høyre foten til å trykke ned fremdelen av pedalen for å kjøre fremover og bakkdelen av pedalen for å kjøre bakover. Bakkehastigheten er proporsjonal med hvor langt ned du trykker pedalen. For å oppnå maksimal hastighet uten belastning, trykker du pedalen helt ned når gassen er i hurtigstillingen. Maksimal hastighet fremover er omtrent 15 km/t. For å oppnå maksimal kraft med en tung last eller når du kjører i en oppoverbakke, setter du gassen i hurtigstillingen mens du trykker trekkpedalen litt ned for å holde et høyt turtall. Hvis turtallet reduseres, slipper du trekkpedalen litt opp for å øke motorens turtall.



**Når du tar foten av trekkpedalen, skal maskinen stoppe. Den må ikke bevege seg fremover eller bakover. Hvis maskinen beveger seg, må du ikke bruke den før trekkdrivet har blitt reparert og justert. Se Justere trekkdrivet for nøytral.**

## Svingpedaler

Venstre og høyre svingpedal (Figur 21) er tilkoblet venstre og høyre forhjulsbrems, siden begge bremses fungerer uavhengig av hverandre. Du kan bruke bremsene til å ta skarpe svinger eller til å øke veigrepet hvis det ene hjulet glipper i en bakke. Vått gress eller myk torv kan imidlertid bli skadet når du svinger ved å bruke bremsene.

## Justeringspak for ratt

Justeringspaken for rattet er på den høyre siden av rattstammen (Figur 21). Dra spaken bakover for å justere rattet fremover eller bakover til ønsket stilling, og skyv deretter spaken fremover for å låse justeringen.



**Ikke forlat maskinen med spaken i ulåst stilling.**

## Bremsepedal

Når motoren er skrudd av, må parkeringsbremsen (Figur 21) være på, for å forhindre at kjøretøyet skal bevege seg ved et uhell.

Det hydrostatiske drivverket kan aldri brukes som en parkeringsbrems for maskinen. Du setter på parkeringsbremsen ved å trykke bremsepedalen helt ned og deretter trekke ut parkeringsbremseknotten. Deretter tar du foten av pedalen. Når du vil frigjøre parkeringsbremsen, trykker du bremsepedalen ned til parkeringsbremseknotten trekkes inn. Hvis du vil stoppe raskt, tar du høyre foten av trekkpedalen og trykker ned bremsepedalen. Du må justere bremsekablene likt for å kunne stoppe uten å svinge til siden når du bremser.

## Løftespak

Den hydrauliske løftespaken (Figur 22) har tre stillinger: FLOAT (svevestilling), TRANSPORT (transportstilling) og RAISE (hevestilling). Når du vil senke enheten ned på bakken, skyver du løftespaken fremover sperresporet, som er svevestillingen. Svevestillingen kan brukes både når maskinen er i drift, og når den ikke er i drift. Du hever enheten ved å dra løftespaken bakover til hevet stilling. Når du har hevet enheten, lar du løftespaken flyttes til transportstillingen. Du må vanligvis heve enheten når du kjører fra ett arbeidsområde til et annet, unntatt i bratte nedoverbakker.





De synlige, roterende knivene på klippeenheten eller andre enheter er farlige.

Du må aldri heve en klippeenhet eller enhet mens knivene eller andre komponenter roterer.

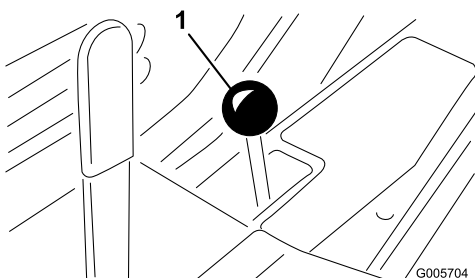

Figur 22

1. Løftespak

## Kraftuttaksspak

Kraftuttaksbryteren (Figur 23) har to stillinger: PÅ (innkoblet) og AV (utkoblet). Skyv kraftuttaksspaken sakte fremover til på-stillingen for å starte enheten eller knivene til klippeenhetene. Dra spaken forsiktig bakover til av-stillingen for å stoppe enheten. Kraftuttaksspaken skal bare være i på-stillingen når enheten eller klippeenheten er nede i driftsstilling.

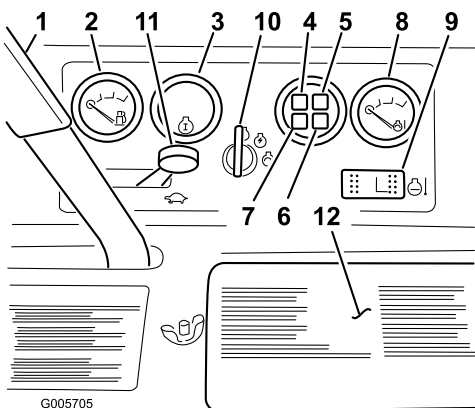

Figur 23

- |                              |                                      |
|------------------------------|--------------------------------------|
| 1. Kraftuttaksspak           | 7. Ladeindikator                     |
| 2. Drivstoffmåler            | 8. Temperaturmåler                   |
| 3. Timeteller                | 9. Overstyringsbryter for temperatur |
| 4. Varsellampe for oljetrykk | 10. Nøkklebryter                     |
| 5. Motortemperatur           | 11. Gasskontroll                     |
| 6. Glødepluggindikator       | 12. Batterideksel                    |

## Drivstoffmåler

Drivstoffmåleren (Figur 23) angir hvor mye drivstoff det er igjen på tanken.

## Timeteller

Timetelleren (Figur 23) registrerer hvor mange timer motoren har vært i drift.

## Varsellampe for oljetrykk

Varsellampen for oljetrykk (Figur 23) lyser når oljetrykket i motoren reduseres til det er under et sikkert nivå. Hvis det oppstår et lavt oljetrykk, stopper du motoren og finner årsaken til problemet. Reparer skaden før du starter motoren igjen.

## Ladeindikator

Lyser når det oppstår en feil i ladekretsen (Figur 23).

## Varsellampe for motorens kjølemiddeltemperatur

Lampen lyser og motoren stopper når temperaturen til kjølemiddelet blir for høy (Figur 23).

## Temperaturmåler

Temperaturmåleren (Figur 23) registrerer temperaturen i kjølemiddelet i kjølesystemet. Motoren slås av automatisk hvis temperaturen til kjølevæsken blir for høy.

## Temperaturoverstyringsbryter

Trykk på og hold nede overstyringsbryteren for å starte motoren etter at den stoppet automatisk på grunn av høy temperatur. Bruk bare for nødtilfeller.

## Glødepluggindikator

Når denne lyser, betyr det at glødepluggene er på (Figur 23).

## Nøkkeltenning

Tre stillinger: AV, PÅ/forvarme og START (Figur 23).

## Gasskontroll

Gassen (Figur 23) benyttes til å kjøre maskinen med forskjellige hastigheter. Å flytte gassen fremover øker motorens hastighet – FAST; bakover senker motorens hastighet – SLOW. Gassen brukes til å regulere hastigheten til knivene eller andre enhetskomponenter, og med trekkpedalen brukes den til å kontrollere kjørehastigheten til trekkenheten.

## Justeringsspak for sete

Hvis du vil justere standardsetet, skyver du spaken (Figur 24) bakover, og deretter skyver du setet til ønsket posisjon. Slipp spaken for å låse setet på plass. Setet med fjæring kan justeres fremover og bakover ved at du drar ut spaken på den venstre siden av setet, skyver setet til ønsket posisjon og deretter slipper spaken. Du kan bruke vektjusteringsknotten til å tilpasse setet ytterligere.

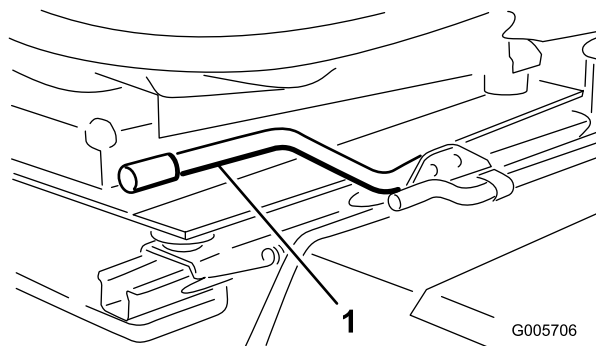

Figur 24

1. Setejusteringsspak

## Spesifikasjoner

**Merk:** Spesifikasjoner og konstruksjon kan forandres uten varsel.

### Dimensjon og vekt (omtrentlig)

Bredde på modeller med firehjulsdrift (målt fra utsiden av bakdekkene)	121 cm
Bredde på modeller med tohjulsdrift (målt fra utsiden av fordekkene)	117 cm
Lengde på modeller med firehjulsdrift	239 cm
Lengde på modeller med tohjulsdrift	231 cm
Høyde med veltebøyle på alle modeller	199 cm
Tørrvekt på modeller med firehjulsdrift (uten klippeenhet)	755 kg
Tørrvekt på modeller med tohjulsdrift (uten klippeenhet)	628 kg
Hjulavstand på modeller med firehjulsdrift	130 cm
Hjulavstand på modeller med tohjulsdrift	124 cm

## Tilbehør

Et utvalg av Toro-godkjent tilbehør kan bruke sammen med maskinen for å forbedre og utvide dens funksjoner. Kontakt din Authorisert Toro-forhandler eller distributør eller besøk [www.Toro.com](http://www.Toro.com) for å få en liste over alt godkjent tilbehør.

# Bruk

**Merk:** Angi hva som er høyre og venstre side på maskinen ved å stå i normal arbeidsstilling.

## Før bruk

### Støttestang for panseret (kun modell 30626 og 30627)

1. Sett maskinen på en jevn flate.
2. Åpne panserlåsen og åpne panseret.
3. Trekk den nederste delen av støttestangen for panseret (Figur 25) ut av festet. Ta ned støttestangen, og vipp den oppover og deretter nedover for å støtte panseret.

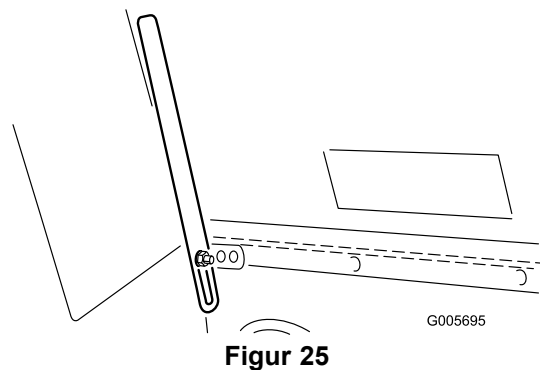

Figur 25

1. Støttestang for panseret

### Sjekk oljen i veivhuset

Motoren leveres med olje i veivhuset. Oljenivået må imidlertid sjekkes før og etter at motoren startes for første gang.

Veivhusets kapasitet er på ca. 3,1 liter med filter.

Bruk motorolje av høy kvalitet som overholder følgende spesifikasjoner:

- Nødvendig API-klassifisering: CH-4, CI-4 eller høyere
- Anbefalt olje: SAE 15W-40 (over -18 °C)
- Alternativ olje: SAE 10W-30 eller 5W-30 (alle temperaturer)

Toro Premium-motorolje er tilgjengelig fra din distributør med viskositet på enten 15W-40 eller 10W-30. Se delekatalogen for delenumre.

1. Parker maskinen på en jevn overflate, stopp motoren, og ta nøkkelen ut av tenningen. Åpne panseret, og støtt det med støttestangen.
2. Ta ut peilestaven (Figur 26), tørk av den og sett den på plass igjen. Ta ut peilestaven, og kontroller

oljenivået. Oljenivået bør nå opp til FULL-merket på peilestaven.

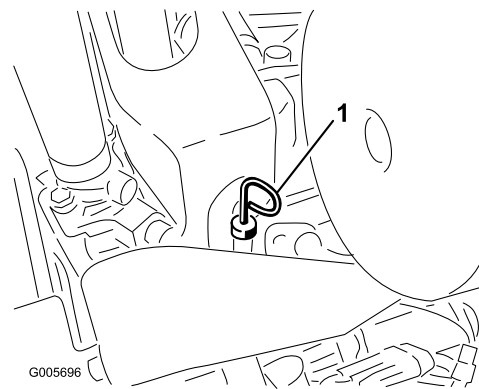

Figur 26

1. Peilestav

3. Hvis oljenivået er under FULL-merket, tar du av lokket og fyller på olje til nivået når opp til FULL-merket. IKKE FYLL PÅ FOR MYE.

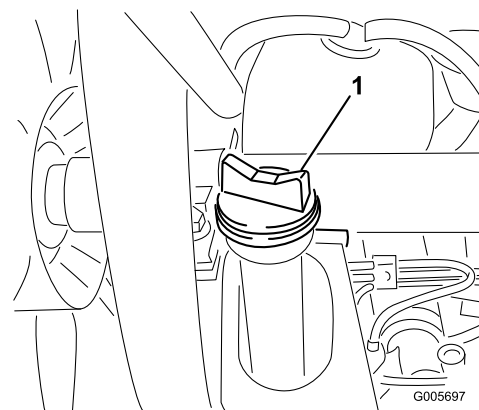

Figur 27

1. Fylle olje

4. Sett på oljelokket, og lukk panseret.

**Viktig:** Kontroller at motoroljenivået er mellom øvre og nedre grense på oljemåleren. Motorsvikt kan inntreffe som et resultat av for mye eller for lite motorolje.

### Fylle tanken

Bruk kun rent, ferskt dieseldrivstoff eller biodieseldrivstoff med lavt (<500 ppm) eller ultralavt (<15 ppm) svovelinnhold. Minimumsklassifisering for cetan bør være 40. Ikke kjøp mer drivstoff enn det som kan brukes opp i løpet av 180 dager, dette for å sikre at drivstoffet er ferskt.

Drivstofftankkapasitet: 25 l

Bruk dieseldrivstoff av sommertype (nr. 2-D) ved temperaturer over -7 °C og vintertype (nr. 1-D eller

nr. 1-D/2-D) under den temperaturen. Når man bruker drivstoff av vintertype ved lavere temperaturer medfører det et lavere flammepunkt og kaldflytkarakteristika som gjør det lettere å starte og som reduserer tetting av drivstoffilteret.

Bruk av drivstoff av sommertype over  $-7\text{ }^{\circ}\text{C}$  medfører lengre levetid for drivstoffpumpen og gir økt effekt sammenliknet med drivstoff av vintertype.



**Under visse forhold er diesel og dampen fra drivstoff svært brannfarlig og eksplosivt. En brann eller eksplosjon forårsaket av drivstoff, kan påføre deg og andre brannskader og forårsake skade på eiendom.**

- **Bruk en trakt når du fyller tanken, og fyll den utendørs på et åpent sted når motoren er slått av og kald. Tørk opp eventuelt drivstoffsøl.**
- **Tanken må ikke fylles helt opp. Fyll drivstoff på tanken helt til nivået når 6 til 13 mm under bunnen av påfyllingshalsen. Dette tomrommet i tanken gir drivstoffet plass til å utvide seg.**
- **Røyk aldri når du håndterer drivstoff, og hold deg borte fra åpen ild eller steder der drivstoffgass kan antennes av gnister.**
- **Drivstoff skal lagres i en ren, forseglet og sikkerhetsgodkjent beholder.**

### Klar for biodiesel

Denne maskinen kan også bruke biodieselblandet drivstoff opp til B20 (20 % biodiesel, 80 % petrodiesel). Petrodieseldelen skal ha lavt eller ultralavt svovelinnhold. Ta følgende forholdsregler:

- Biodieseldelen av drivstoffet må oppfylle kravene i spesifikasjonen ASTM D6751 eller EN 14214.
- Den blandede dieselsammensetningen må oppfylle kravene i ASTM D975 eller EN 590.
- Malte/lakkerte overflater kan skades av biodieselblandinger.
- Bruk B5 (biodieselinhold på 5 %) eller lavere blandinger i kaldt vær.
- Hold øye med forseglinger, slanger og pakninger som kommer i kontakt med drivstoffet, da de kan forringes over tid.

- Man kan forvente å oppleve tett drivstoffilter en tid etter å ha konvertert til biodieselblandinger.
- Ta kontakt med din distributør hvis du ønsker mer informasjon om biodiesel.

Vipp setet forover, og støtt det med støttestangen, slik at det ikke vipper tilbake ved et uhell. Bruk en ren klut til å rengjøre området rundt tanklokket (Figur 28).

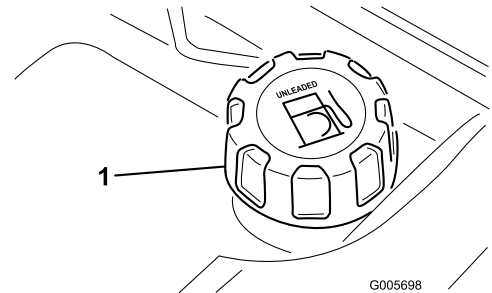

Figur 28

1. Drivstofftanklokk

### Kontrollere kjølesystemet

Fjern rusk fra skjermen og radiatoren/oljekjøleren daglig. Rengjør oftere under ekstremt støvete eller skitne forhold.

Kjølesystemet er fylt halvt om halvt med vann og permanent frostvæske med etylenglykol. Kontroller kjølevæsknivået i ekspansjonstanken hver dag før du starter motoren. Kapasiteten til kjølesystemet er 5,7 liter.



**Hvis motoren er varm, kan det hende at varm kjølevæske under trykk kommer ut når du fjerner radiatorlokket. Dette kan forårsake brannskår.**

1. Kontroller kjølemiddelnivået i ekspansjonstanken. Kjølemiddelnivået skal være mellom merkene på siden av tanken.

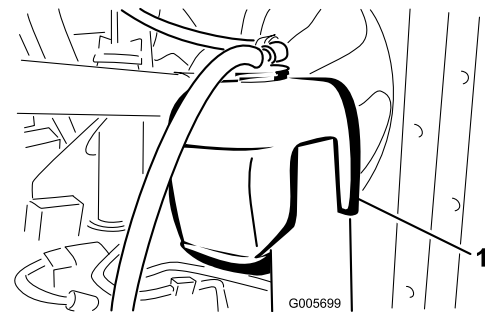

Figur 29

1. Ekspansjonstank

2. Hvis kjølemiddelnivået er lavt, tar du av lokket på ekspansjonstanken og etterfyller systemet. **IKKE FYLL PÅ FOR MYE.**
3. Sett lokket på ekspansjonstanken.

## Kontrollere oljen i det hydrauliske systemet

Frontakselhuset fungerer som beholderen for systemet. Gir- og akselhuset leveres fra fabrikken med ca. 4,7 l hydraulisk olje av høy kvalitet. Kontroller imidlertid oljenivået før du starter maskinen for første gang, og deretter hver dag.

**Merk:** Olje til drift av servostyringen forsynes av fyllerpumpen for girkassen i det hydrauliske systemet. Når du starter opp maskinen under kalde værforhold, kan det hende at rattet er tregt til det hydrauliske systemet har blitt varmt.

Følgende liste er ikke ment å være komplett. Hydrauliske oljer som produseres av andre produsenter kan brukes hvis det finnes en kryssreferanse til et tilsvarende produkt som de oppgitte produktene. Toro er ikke ansvarlig for skader som skyldes uegnede erstatninger. Bruk bare produkter fra anerkjente produsenter som kan stå for sine anbefalinger.

## Kontrollere det hydrauliske systemet

Frontakselhuset fungerer som beholderen for systemet. Gir- og akselhuset leveres fra fabrikken med ca. 4,7 l hydraulisk olje av høy kvalitet. **Kontroller den hydrauliske oljen før du starter maskinen for første gang, og deretter hver dag.** Anbefalte erstatningsoljer er:

### Toro Premium Transmission/Hydraulic Tractor Fluid

(Tilgjengelig i spann på 19 l eller fat på 208 l. Se delekatalogen eller kontakt Toro-distributør for å få oppgitt delenumre.)

Alternative oljer: Hvis Toro-olje ikke er tilgjengelig kan andre universelle hydrauliske oljer for traktor (UTHF) med petroleumbase brukes, forutsatt at deres spesifikasjoner faller innenfor oppgitt område for følgende materialegenskaper og møter bransjestandarder. Vi anbefaler ikke bruk av syntetisk olje. Forhør deg med din leverandør av smøremiddel for å finne et produkt med passende egenskaper. Obs: Toro er ikke ansvarlig for skader som skyldes uegnede erstatninger. Bruk bare produkter fra anerkjente produsenter som kan stå for sine anbefalinger.

### Materielle egenskaper:

### Materielle egenskaper: (cont'd.)

Viskositet, ASTM D445	cSt ved 40 °C 55 til 62 cSt ved 100 °C 9,1 til 9,8
Viskositetsindeks ASTM D2270	140–152
Flytepunkt, ASTM D97	–37 °C til –43 °C

### Bransjespesifikasjoner:

API GL-4, AGCO Powerfluid 821 XL, Ford New Holland FNHA-2-C-201.00, Kubota UDT, John Deere J20C, Vickers 35VQ25 og Volvo WB-101/BM.

**Merk:** Mange hydrauliske oljer er nesten fargeløse, noe som gjør det vanskelig å oppdage lekkasjer. Et rødt fargestoff for den hydrauliske oljen er tilgjengelig på flasker på 20 ml. Én flaske er nok til 15–23 liter med hydraulisk olje. Bestill delenr. 44-2500 fra en autorisert Toro-forhandler.

1. Sett maskinen på en jevn overflate, hev klippeenheten, og stopp motoren.
2. Skru løs peilestavlokket (Figur 30) fra påfyllingshalsen, og tørk av det med en ren fille. Skru peilestavlokket fast på påfyllingshalsen med fingrene. Skru løs peilestaven, og kontroller oljenivået. Hvis nivået ikke er innen 13 mm fra merket på peilestaven (Figur 30), fyller du på mer hydraulisk olje til nivået når opp til merket. Ikke fyll til mer enn 13 mm over merket.

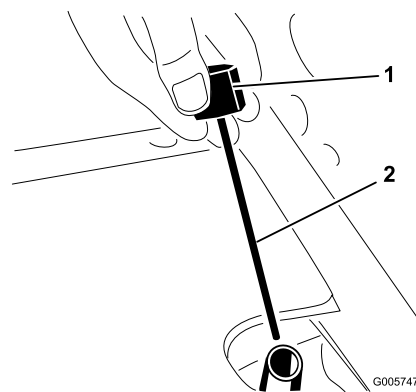

Figur 30

1. Peilestavlokk
2. Merke

**Viktig:** Når du fyller olje på det hydrauliske systemet, bruker du en trakt med en finmasket netting (200 masker). Kontroller at trakten og oljen er helt rene. Dermed unngår du at det hydrauliske systemet forurenses.

3. Skru peilestavlokket fast på påfyllingshalsen med fingrene. Det er ikke nødvendig å bruke en skrunøkkel til å stramme lokket.
4. Senk klippeenheten.

## Kontrollere bakakselen (Kun modell 30627 og 30631)

Bakakselen har tre atskilte beholdere for girolje av typen SAE 80W-90. Selv om akselen leveres med olje fra fabrikken, må du kontrollere oljenivået før du tar maskinen i bruk.

1. Sett maskinen på en jevn flate.
2. Fjern kontrollpluggene fra akselen, og pass på at det er olje opp til bunnen av hvert hull. Hvis nivået er lavt, fjerner du fyllepluggene og fyller olje til nivået når opp til bunnen av kontrollplugghullene (Figur 31).

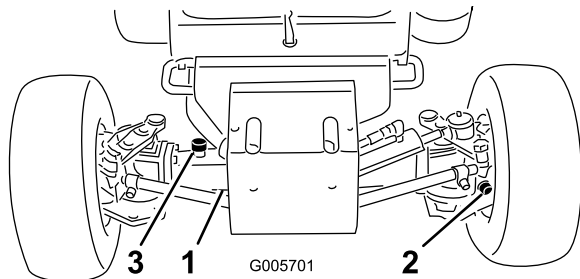

Figur 31

1. Kontrollplugg
2. Fylle-/kontrollplugg (én i hver ende av akselen)
3. Fylleplugg

## Kontrollere oljen i toveisclutchen (Kun modell 30627 og 30631)

1. Sett maskinen på en jevn flate.
2. Roter clutchen (Figur 32) slik at kontrollpluggen (som står på klokken tolv) stilles til klokken fire.

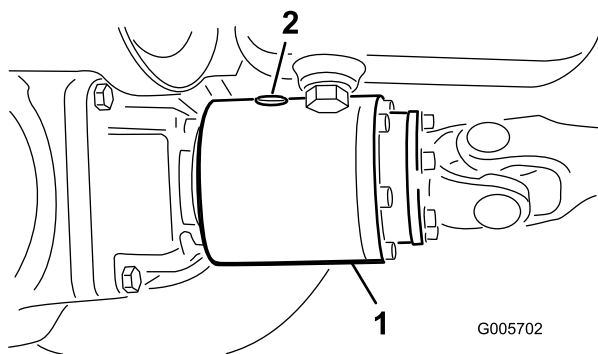

Figur 32

1. Toveisclutch
2. Kontrollplugg

3. Fjern kontrollpluggen. Oljenivået skal nå opp til hullet i clutchen. Hvis oljenivået er lavt, tilsett Mobil Fluid 424. Clutchen skal være ca. 1/3 full.
4. Sett kontrollpluggen på plass.

**Merk:** Motorolje (dvs. 10W30) må ikke brukes i toveisclutchen. Antislitasje- og høytrykkstilsetninger fører til uønsket clutchytelse.

## Start/stopp av motor

**Viktig:** Drivstoffsystemet må tappes hvis noen av følgende situasjoner har oppstått.

- Første oppstart av en ny maskin.
- Motoren har stoppet på grunn av for lite drivstoff.
- Vedlikeholdsarbeid har blitt utført på komponenter i drivstoffsystemet, f.eks. filter skiftet ut, vannutskilleren vedlikeholdt osv.

Se Tappe drivstoffsystemet.

1. Sett på parkeringsbremsen, kraftuttaksbryteren er i av-stillingen og løftespaken er i transport- eller svevestillingen. Ta foten av trekkpedalen, og kontroller at den er i fri.
2. Flytt gasspaken til stillingen for halv gass.
3. Vri tenningsbryteren til stillingen PÅ/forvarme. En automatisk bryterkontakt kontrollerer forvarmen i ti sekunder. Vri tenningsnøkkelen til START etter forvarmingen. IKKE KJØR STARTMOTOREN I MER ENN 15 SEKUNDER. Slipp nøkkelen når motoren starter. Hvis du trenger ytterligere forvarme, vrir du nøkkelen til stillingen AV og deretter til PÅ/forvarme. Gjenta prosessen etter behov.
4. Kjør motoren på tomgang eller delvis gass til motoren er oppvarmet.

**Merk:** Flytt gassen til stillingen for halv gass når du starter en varm motor.

5. Når du starter motoren for første gang, eller etter at du har skiftet motorolje eller overhaldt motoren, drivverket eller akselen, kjører du maskinen forover og i revers i ett eller to minutter. Bruk også løftespaken og spaken for kraftuttaket til å kontrollere at alle delene virker som de skal. Snu servostyringsrattet til venstre og høyre for å kontrollere at styringen fungerer som den skal. Slå deretter av motoren, og kontroller oljenivåene. Kontroller om det er oljelekkasje, løse deler eller andre merkbare feil.



Slå av motoren og vent til alle bevegelige deler har stoppet før du ser etter eventuelle oljelekkasjer, løse deler eller andre feil.

6. Når du vil stoppe motoren, flytter du gasskontrollen bakover til sakte-stillingen, flytter kraftuttaksbryteren i utkoblet stilling og vrir tenningsnøkkelen til av-stillingen. Ta nøkkelen ut av tenningen for å forhindre at kjøretøyet startes ved et uhell.

## Tappe drivstoffsystemet

1. Parker maskinen på en jevn flate. Kontroller at drivstofftanken er minst halvfull.
2. Lås opp og løft panseret.



Under visse forhold er diesel og dampen fra drivstoff svært brannfarlig og eksplosivt. En brann eller eksplosjon forårsaket av drivstoff, kan påføre deg og andre brannskader og forårsake skade på eiendom.

- Bruk en trakt når du fyller tanken, og fyll den utendørs på et åpent sted når motoren er slått av og kald. Tørk opp eventuelt drivstoffsøl.
- Tanken må ikke fylles helt opp. Fyll drivstoff på tanken helt til nivået når opp til 25 mm under bunnen av påfyllingshalsen. Dette tomrommet i tanken gir drivstoffet plass til å utvide seg.
- Røyk aldri når du håndterer drivstoff, og hold deg borte fra åpen ild eller steder der drivstoffgass kan antennes av gnister.
- Oppbevar drivstoffet i en ren, godkjent beholder, og pass på at lokket er skrudd på.

3. Åpne lufteskruen på pumpen for drivstoffinnsprøyting (Figur 33).

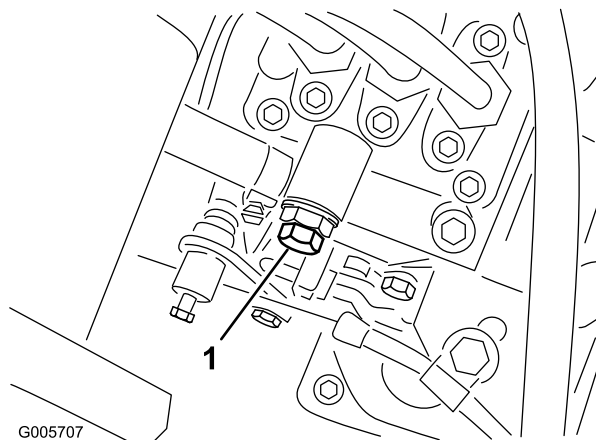

Figur 33

1. Lufteskruen på pumpen for drivstoffinnsprøyting

4. Vri tenningsnøkkelen til stillingen PÅ. Den elektriske drivstoffpumpen startes, slik at luften kommer ut rundt lufteskruen. La nøkkelen stå i stillingen PÅ til det kommer en jevn strøm av drivstoff ut rundt skruen. Stram til skruen, og vri nøkkelen til stillingen AV.

**Merk:** Vanligvis starter motoren når du har fulgt fremgangsmåten for tapping ovenfor. Hvis motoren ikke starter, kan det ha dannet seg en luftlomme mellom innsprøytingspumpen og injektorene. Se Tappe luft fra injektorene.

## Kontrollere sperrebryterne



Hvis sikkerhetssperrebryterne utkobles eller ødelegges, kan maskinen fungere uventet og forårsake personskader.

- Ikke rør sperrebryterne.
- Kontroller sperrebryterne daglig, og bytt ut ødelagte brytere før du bruker maskinen.

Maskinen har sperrebrytere i det elektriske systemet. Disse bryterne er laget for å stoppe motoren hvis føreren reiser seg fra setet når spaken for kraftuttak er innkoblet eller trekkpedalen er trykt ned. Føreren kan imidlertid reise seg fra setet mens motoren går. Selv om motoren fortsetter å gå hvis spaken for kraftuttak kobles ut og trekkpedalen slippes opp, anbefales det sterkt at man stopper motoren før man forlater setet.

Kontrollere driften til sperrebryterne:

1. Kjør maskinen sakte til et stort, relativt åpent område. Senk klippeenheten, stopp motoren, og sett på parkeringsbremsen.

2. Sett deg på setet. Flytt kraftuttaksspaken til på-stillingen. Prøv å starte motoren mens trekkpedalen er i nøytral stilling. Startmotoren skal ikke gå rundt. Hvis startmotoren går rundt, er det en feil i sperresystemet som må repareres før du begynner å bruke maskinen.
3. Sett deg på setet. Skyv kraftuttaksspaken til av-stillingen, og trykk ned trekkpedalen. Prøv å starte motoren. Startmotoren skal ikke gå rundt. Hvis startmotoren går rundt, er det en feil i sperresystemet som må repareres før du begynner å bruke maskinen.



**Ikke bruk maskinen uten en klippeenhet med mindre du også fjerner drivakselen for kraftuttaket.**

4. Sitt i setet når du starter motoren. Koble fra parkeringsbremsen. Reis deg opp fra setet, og flytt kraftuttaksspaken til på-stillingen. Motoren skal stoppe innen 2–3 sekunder. Hvis motoren ikke stopper, er det en feil i sperresystemet som må repareres før du begynner å bruke maskinen.
5. Sett på parkeringsbremsen. Trykk ned trekkpedalen mens motoren går og spaken for kraftuttaket er utkoblet. Motoren skal stoppe innen 2 sekunder. Hvis motoren stopper, virker bryteren som den skal, og du kan fortsette med å bruke gressklipperen. Hvis motoren ikke stopper, er det en feil i sperresystemet som må repareres før du begynner å bruke maskinen.

## Skyve elle taue trekkenheten

I nødtilfeller kan du skyve eller taue trekkenheten over svært korte avstander. Toro anbefaler imidlertid ikke dette som en vanlig fremgangsmåte.

**Viktig:** Ikke skyv eller tau trekkenheten med en større hastighet enn 3–4,8 km/t siden drivverket kan bli skadet. Hvis du må flytte trekkenheten over en betydelig avstand, bør du transportere den på en lastebil eller tilhenger. Når du skyver eller tauer trekkenheten, må omløpsventilen være åpen.

1. Rekk inn under trekkenheten og roter omløpsventilen (Figur 34) en halv til én omdreining mot klokken. Når du åpner ventilen, åpnes en intern kanal i drivverket, slik at du går utenom giroljen. Siden du går utenom giroljen, kan du flytte trekkenheten uten at drivverket skades.

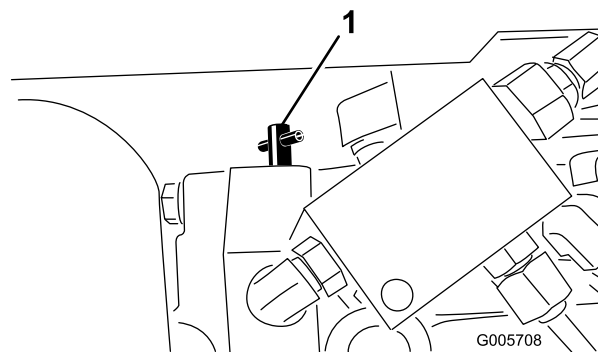

**Figur 34**

1. Omløpsventil

2. Før du starter motoren, lukker du omløpsventilen ved å vri den med klokken til den sitter godt fast. Dreiemomentet skal ikke være høyere enn 7–11 Nm. Ikke start motoren når ventilen er åpen.

**Viktig:** Å kjøre maskinen med omløpsventilen åpen vil føre til at drivverket overoppvarmes.

## Driftsegenskaper

Øv deg på å kjøre maskinen siden den har et hydrostatisk drivverk og egenskaper som er forskjellige fra mange andre gressklippere. Når du bruker trekkenheten, klippeenheten eller annet tilbehør, må du være oppmerksom på drivverket, motorhastigheten, belastningen på knivene eller andre komponenter og at det er viktig å bruke bremsene.

Får å gi nok kraft til trekkenheten og annet tilbehør når du bruker maskinen, må du justere trekkpedalen slik at du holder et høyt og noenlunde konstant turtall. Her er en god regel du kan følge: Reduser bakkehastigheten når belastningen på tilbehøret øker, og øk bakkehastigheten når belastningen reduseres.

Derfor lar du trekkpedalen bevege seg bakover når turtallet reduseres, og når turtallet øker, trykker du pedalen sakte ned. Når du til sammenligning kjører fra ett arbeidsområde til et annet uten belastning og med hevet klippeenhet, setter du gassen i stillingen Hurtig, og trykker sakte på trekkpedalen, men helt ned for å oppnå maksimal bakkehastighet.

Du må også ta hensyn til hvordan svingpedalene som er koblet til bremsene, brukes. Du kan bruke bremsene til å hjelpe til med å svinge maskinen. Vær forsiktig når du bruker dem, spesielt på vått gress, siden gressplenen kan rives opp. En annen fordel med svingbremsene er at veigrepet beholdes. Eksempel: I noen bakker kan det hende at hjulet øverst i bakken begynner å gli og miste veigrepet. Hvis dette skjer, trykker du inn svingpedalen for hjulet øverst i bakken gradvis og periodevis til hjulet



øverst i bakken slutter å gli og grepet til hjulet nederst i bakken økes.

Vær svært forsiktig når du bruker maskinen i bakker. Du må alltid kontrollere at hengselåsebolten for setet er satt i. Kjør sakte, og unngå krappe svinger i bakker, slik at gressklipperen ikke velter. Du må senke klippeenheten når du kjører i en nedoverbakke, slik at du får bedre styringskontroll.

Gressavlederen må alltid være montert og i den laveste stillingen på klippeenheten med sideutslipp.



**Hvis du ikke er forsiktig når du bruker maskinen, kan kombinasjonen av bakkevinkelen, rikosjetter og feilplasserte sikkerhetsskydd føre til at mennesker eller dyr skades.**

**En person eller et dyr kan plutselig komme inn på eller i nærheten av klippeområdet.**

**Stopp klippingen, og ikke fortsett å klippe før de er borte fra området.**

Før du stopper motoren, kobler du fra alle kontrollene og setter gassen i saktestillingen. Når du setter gassen i saktestillingen, reduseres høyt turtall, støy og vibrasjon. Stopp motoren ved å vri nøkkelen til av-stillingen.

# Vedlikehold

## Anbefalt vedlikeholdsplan

Vedlikeholdsintervall	Vedlikeholdsprosedyre
Etter de 2 første timene	<ul style="list-style-type: none"><li>• Stram forhjulenes hakemuttere med en momentnøkkel</li></ul>
Etter de 10 første timene	<ul style="list-style-type: none"><li>• Kontroller remspenning</li><li>• Kontroller spenningen i krafttuttsremmen</li><li>• Skift hydraulisk olje</li><li>• Stram forhjulenes hakemuttere med en momentnøkkel</li></ul>
Etter de 50 første timene	<ul style="list-style-type: none"><li>• Skift motoroljen og oljefilteret</li><li>• Kontroller spenningen i krafttuttsremmen</li><li>• Kontroller turtallet til motoren.</li></ul>
For hver bruk eller daglig	<ul style="list-style-type: none"><li>• Kontroller skjermen og radiatoren Ofte under ekstremt skitne og støvete arbeidsforhold</li></ul>
Hver 50. driftstime	<ul style="list-style-type: none"><li>• Kontroller luftrenseren</li><li>• Kontroller batteritilstanden og elektrolyttnivå</li></ul>
Hver 100. driftstime	<ul style="list-style-type: none"><li>• Skift motoroljen og oljefilteret</li><li>• Kontroller slangene</li><li>• Kontroller remspenning</li><li>• Kontroller spenningen i krafttuttsremmen</li><li>• Undersøk slangene for kjølesystemet.</li></ul>
Hver 200. driftstime	<ul style="list-style-type: none"><li>• Kontroller spissing av bakhjulene</li><li>• Skift hydraulisk olje</li></ul>
Hver 250. driftstime	<ul style="list-style-type: none"><li>• Stram forhjulenes hakemuttere med en momentnøkkel</li></ul>
Hver 400. driftstime	<ul style="list-style-type: none"><li>• Overhal luftrenserfilteret</li><li>• Kontroller drivstoffslangene og -koblingene</li><li>• Skift ut drivstoffilterboksen.</li><li>• Pakk bakhjulenes kulelagre</li><li>• Skift oljen i bakakselen</li><li>• Skift oljen i toveisclutchen</li><li>• Trekk til hodet, juster ventilene og kontroller motorens turtall.</li></ul>
Hver 1000. driftstime	<ul style="list-style-type: none"><li>• Tøm og rengjør drivstofftanken.</li><li>• Tøm og skift væske i kjølesystemet</li><li>• Skift hydraulisk olje.</li><li>• Skift bevegelige slanger</li></ul>



Dersom du lar nøkkelen stå i tenningsbryteren, kan noen starte motoren uten at det er tilsiktet, noe som kan påføre deg eller andre personer alvorlige skader.

Fjern nøkkelen fra tenningen før du begynner med vedlikeholdsarbeid.

# Kontrolliste for daglig vedlikehold

Ta kopi av denne siden for rutinemessig bruk.

Vedlikeholdskontrollpunkt	For uke:						
	Ma.	Ti.	On.	To.	Fr.	Lø.	Sø.
Kontroller sikkerhetssperrene							
Kontroller gressavlederen i senket stilling							
Kontroller at bremsene virker							
Kontroller bensinnivået							
Kontroller motoroljenivået							
Kontroller væsknivået i kjølesystemet							
Kontroller drivstoffilter/vannutskiller							
Kontroller motstandsindikator for luftfilter <sup>3</sup>							
Kontroller radiator og skjerm mot rusk							
Kontroller uvanlige motorlyder <sup>1</sup>							
Kontroller uvanlige driftslyder							
Kontrollere giroljenivået							
Kontroller eventuelle skader på de hydrauliske slangene							
Kontroller lekkasjer							
Kontrollere trykket i dekkene							
Kontroller at instrumentene virker som de skal							
Kontroller knivenes tilstand							
Smør alle smørenipler <sup>2</sup>							
Lakkere over skadet lakk							

1. Kontroller glødepluggene og injektormunnstykkene hvis maskinen er vanskelig å starte, hvis det kommer ut mye røyk, eller hvis motoren går ujevnt.

2. Straks etter hver vask, uansett hva som står oppført.

3. Hvis indikatoren er rød.

**Viktig:** Hvis du vil ha mer informasjon om vedlikeholdsprosedyrer, ser du i *Brukerhåndboken for motoren*.

Bemerkninger om spesielle områder		
Kontroll utført av:		
Punkt	Dato	Informasjon

# Smøring

Trekkenheten må smøres regelmessig. Hvis du bruker maskinen under vanlige forhold, smører du alle lagrene og hylsene etter hver 50. driftstime.

Lagrene og hylsene på trekkenheten som må smøres, er:

## Alle modeller

- Krafttuttsaksel og stenger (3) (Figur 35)
- Løftearmstapper (Figur 35)
- Høyre og venstre kuleledd for løftearm (Figur 35)
- Skyvearmstapphylser (Figur 36)
- Dreiehus for kraftuttak (Figur 37)
- Bremsetapphylser (Figur 38)
- Utgående motoraksel (Figur 39)

## Modeller med firehjulsdrift

- Akselens parallelstag (2) (Figur 40)
- Akseltappbolt (Figur 40)
- Akselstyringsdreietapp (2) (Figur 40)
- Sylindrestangens ender (4) (Figur 40)
- Drivaksel (3) (Figur 41)
- Clutchhus (Figur 41)

## Modeller med tohjulsdrift

- Bakhjulets spindelhylser (Figur 42)
- Styreplatehylser (Figur 42)
- Akseltapphylse (Figur 42)

**Merk:** Smør smørefett på endene av begge bremsekablene (enden ved drivhjulet og enden ved bremsepedalene).

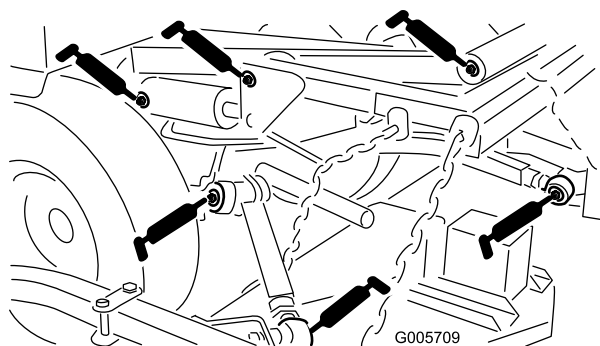

Figur 35

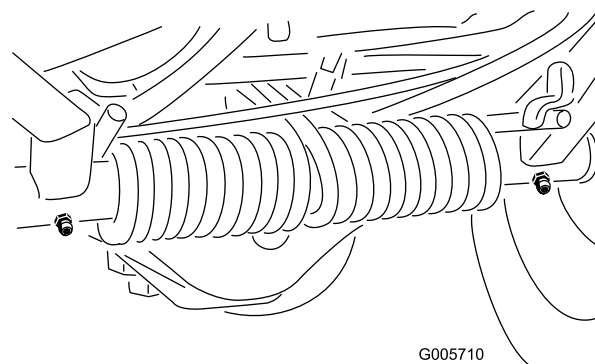

Figur 36

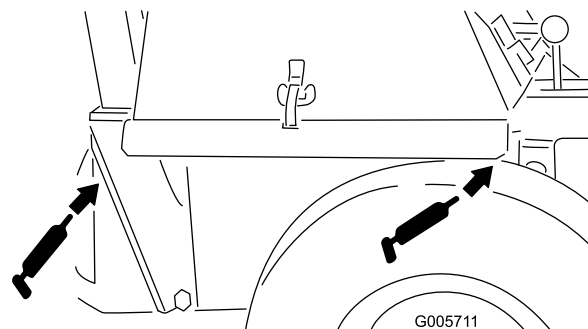

Figur 37

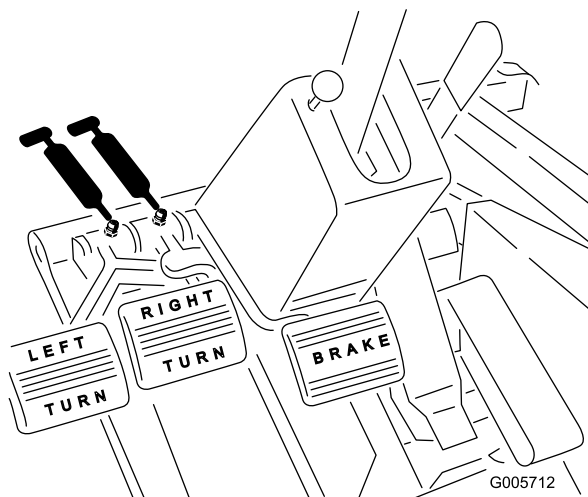

Figur 38

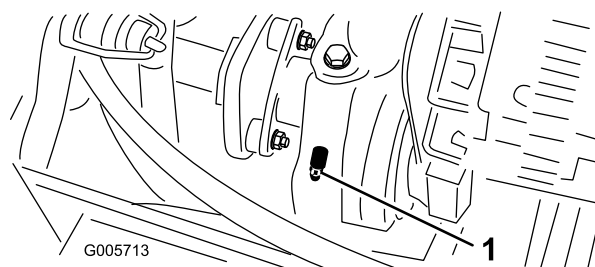

Figur 39

# Vedlikehold av motor

## Generelt vedlikehold av luftrenseren

**Serviceintervall:** Hver 50. driftstime—Kontroller luftrenseren

Hver 400. driftstime—Overhal luftrenserfilteret

- Kontroller om det er skader på luftrenserkroppen som kan føre til luftlekkasje. Skift en ødelagt luftrenser.
- Overhal filtrene i luftrenseren når luftrenserindikatoren (Figur 43) viser rødt, eller hver 400. time (ofte under ekstremt støvete eller skitne forhold). Ikke overhal luftfilteret for ofte.

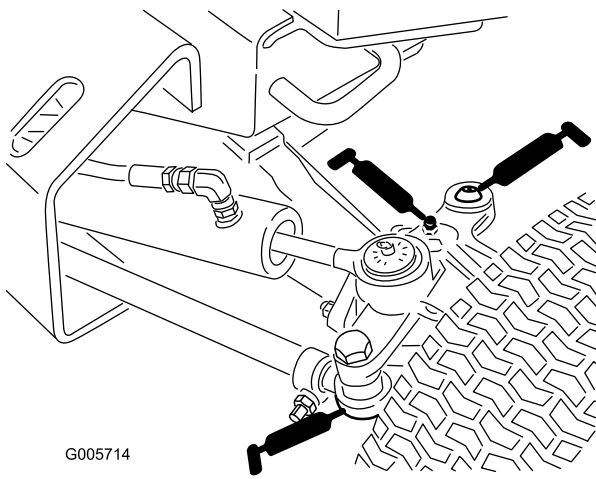

G005714

Figur 40

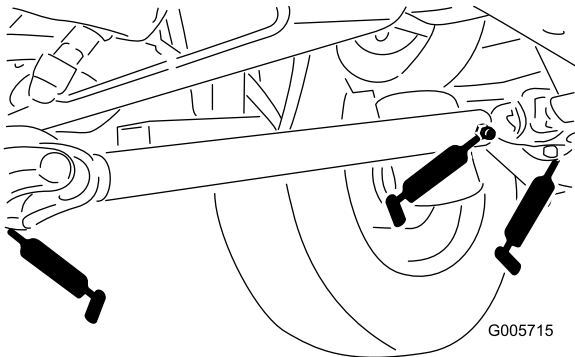

G005715

Figur 41

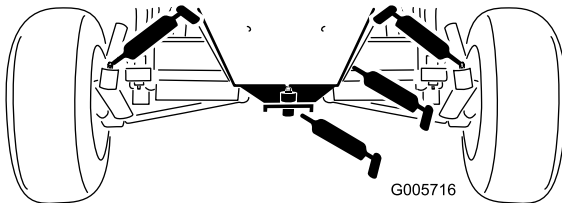

G005716

Figur 42

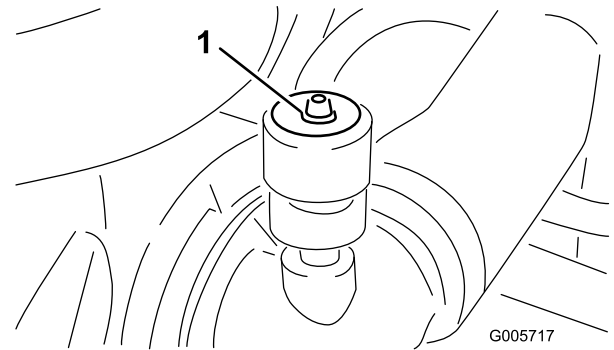

G005717

Figur 43

1. Luftrenserindikator

## Overhale luftrenseren

1. Trekk låsen utover, og drei luftrenserdekslet mot klokken (Figur 44).

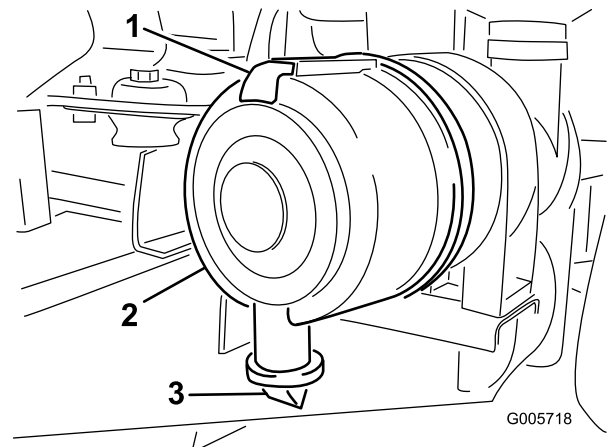

G005718

Figur 44

1. Luftrenserlås
2. Luftrenserdeksel
3. Smussutstøtningsporten

2. Fjern dekslet fra luftrensens kropp. Før du tar av filteret bruker du luft under lavt trykk (275 kPa, ren og tørr) til å fjerne store oppsamlinger av smuss mellom utsiden av det primære filteret og boksen. Unngå bruk av luft under høyt trykk, som kan presse smuss gjennom filteret og inn i inntakstrakten. Denne rengjøringsprosessen forhindrer at smuss flyttes til inntaket når det primære filteret fjernes.
3. Ta ut og skift det primære filteret (Figur 45). Det anbefales ikke at det brukte elementet rengjøres, da det er mulighet for at filtermediet blir skadet. Inspiser det nye filteret for transportskade, kontroller forseglingsenden av filteret og kroppen. Ikke bruk et ødelagt filter. Sett inn det nye filteret ved å påføre trykk på den utvendige kanten av elementet for å sette det på plass i boksen. Ikke trykk på det elastiske midtpunktet til filteret.
4. Rengjør smussutstøtningsporten i det avtakbare dekslet (Figur 44). Fjern uttaksventilen i gummi fra dekslet, rengjør hulrommet og skift ut uttaksventilen.
5. Monter dekslet med uttaksventilen i gummi vendt nedover – mellom ca. kl. 5:00 til 7:00 sett fra enden.

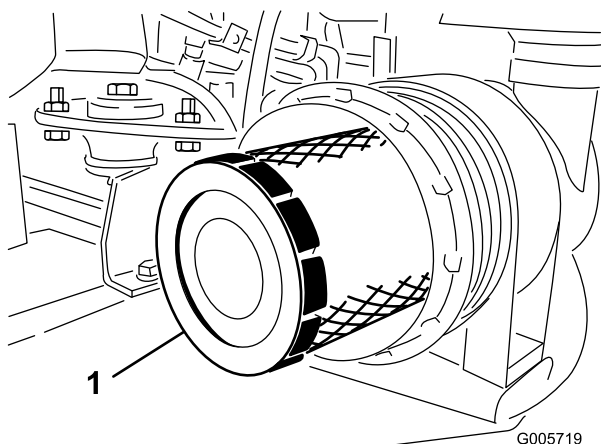

**Figur 45**

1. Hovedfilter

6. Tilbakestill indikatoren (Figur 43) hvis den viser rødt.

## Rengjøre radiatoren og skjermen

Du må rengjøre skjermen og fremsiden av radiatoren for å unngå at motoren overopphetes. Kontroller skjermen og radiatorenfronten daglig, og fjern rusk hvis det er nødvendig. Det er nødvendig å kontrollere og rengjøre skjermen én gang i kvarteret og radiatoren hver time hvis forholdene er svært støvete eller skitne.

**Merk:** Dette er spesielt viktig hvis du bruker klippeenheten med bakutslipp. Du kan rengjøre fremsiden av radiatoren grundig ved å blåse med trykkluft fra viftesiden av radiatoren. Kontroller at du rensker ut rusk som legger seg på bunnen av skjermen. Du kan ta av skjermen foran radiatoren ved å løsne vingemutterne på toppen av skjermen, slik at det blir enklere å rengjøre.

## Skifte motoroljen og filteret

**Serviceintervall:** Etter de 50 første timene

Hver 100. driftstime

Kontroller oljenivået på slutten av hver dag du bruker maskinen, eller hver gang du har brukt den. Skift oljen og filteret etter de første 50 driftstimene og deretter etter hver 100. time. Hvis det er mulig, kjører du motoren like før du skifter oljen siden varm olje renner bedre og bærer med seg flere urenheter enn kald olje.

1. Sett maskinen på en jevn flate.
2. Åpne panseret. Sett tappefatet under tappepluggen på bunnpannen (Figur 46).

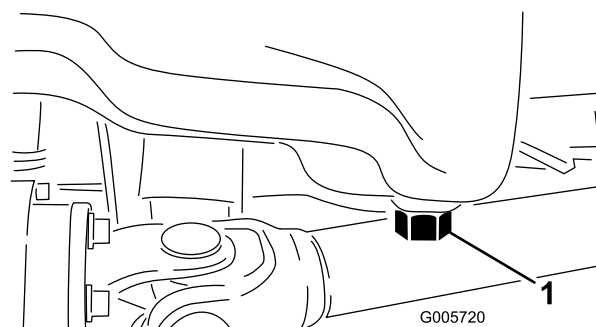

**Figur 46**

1. Tappeplugg

3. Rengjør området rundt tappepluggen.
4. Fjern tappepluggen, og la oljen renne ned i et tappefat.
5. Ta ut og skift oljefilteret (Figur 47).

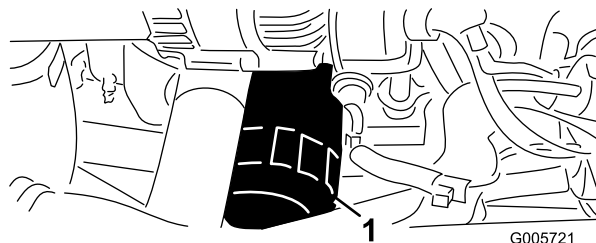

**Figur 47**

1. Oljefilter

- Når oljen er tappet, setter du pluggen tilbake på plass og tørker opp eventuelt oljesøl.
- Fyll olje i veivhuset. Se Kontrollere veivhusoljen.

## Tappe luft fra injektorene

**Merk:** Denne framgangsmåten må bare brukes hvis drivstoffsystemet er tømt for luft ved bruk av vanlige framgangsmåter for priming og motoren ikke starter. Se Tappe drivstoffsystemet.

- Løsne rørforbindelsen til injektormunnstykke nummer 1 og holderen ved innsprøytingspumpen (Figur 48).

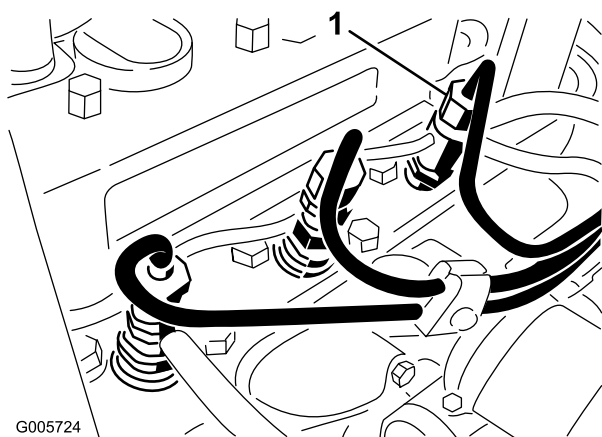

Figur 48

- Injektormunnstykke nummer 1

- Flytt gassen til hurtigstillingen.
- Vri nøkkelen i nøkkelbryteren til stillingen START og kontroller at drivstoffet renner rundt koblingen. Vri nøkkelen til stillingen AV når drivstoffet renner kraftig.
- Stram rørforbindelsen forsvarlig
- Gjenta trinnene for resten av dysene.

## Vedlikehold av drivstoffsystem

**Merk:** Se Fulle tanken med diesel hvis du vil ha anbefalinger om drivstoff.



Under visse forhold er diesel og dampen fra drivstoff svært brannfarlig og eksplosivt. En brann eller eksplosjon forårsaket av drivstoff, kan påføre deg og andre brannskader og forårsake skade på eiendom.

- Bruk en trakt når du fyller tanken, og fyll den utendørs på et åpent sted når motoren er slått av og kald. Tørk opp eventuelt drivstoffsøl.
- Tanken må ikke fylles helt opp. Fyll drivstoff på tanken helt til nivået når opp til 25 mm under bunnen av påfyllingshalsen. Dette tomrommet i tanken gir drivstoffet plass til å utvide seg.
- Røyk aldri når du håndterer drivstoff, og hold deg borte fra åpen ild eller steder der drivstoffgass kan antennes av gnister.
- Oppbevar drivstoffet i en ren, godkjent beholder, og pass på at lokket er skrudd på.

## Drivstofftanken

**Serviceintervall:** Hver 1000. driftstime

Tøm og rengjør drivstofftanken hver 1000. driftstime eller annethvert år, avhengig av hva som kommer først. Tøm og rengjør også tanken hvis drivstoffsystemet blir forurenset, eller hvis du har tenkt å oppbevare maskinen over en lengre periode. Bruk ren diesel til å spyle tanken.

## Drivstoffledninger og -koblinger

**Serviceintervall:** Hver 400. driftstime

Kontroller ledningene og koblingene hver 400. driftstime eller årlig, avhengig av hva som kommer først. Kontroller om ledningene eller koblingene er slitte, ødelagte eller løse.

## Overhale vannutskilleren

**Serviceintervall:** Hver 400. driftstime

Tapp daglig vann og andre urenheter fra vannutskilleren (Figur 49). Skift filterboksen etter hver 400. driftstime.

1. Plasser en ren beholder under drivstoffilteret.
2. Løsne tappepluggen på bunnen av filterboksen.

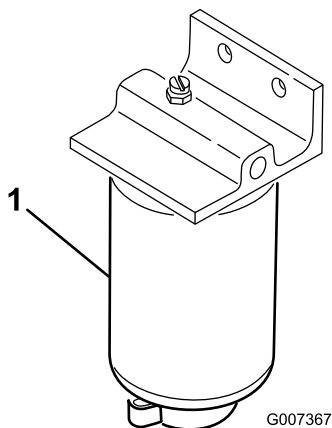

Figur 49

1. Vannseparatorfilterboks

3. Rengjør området der filterboksen skal festes.
4. Fjern filterboksen og rengjør monteringsoverflaten.
5. Smør pakningen på filterboksen med ren olje.
6. Monter filterboksen for hånd til pakningen kommer i berøring med monteringsoverflaten, og drei den deretter en halv omdreining til.
7. Stram til tappepluggen på bunnen av filterboksen.

## Vedlikehold av elektrisk system

### Sikringer

Sikringene er plassert under kontrollpanelet.

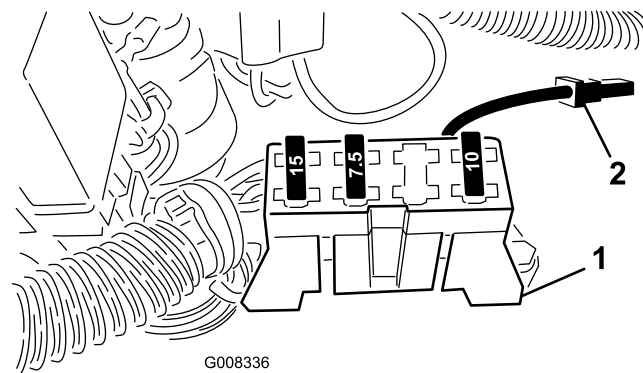

Figur 50

1. Sikringsblokk
2. Tilbehørskonnettor

## Vedlikeholde batteriet

Serviceintervall: Hver 50. driftstime



Batteripoler, klemmer og tilknyttet tilbehør inneholder bly og blyforbindelser, kjemikalier som er kjente i staten California for å føre til kreft og forplantningsskader. Vask hendene etter at du har håndtert et batteri.

**Viktig:** Før du sveiser på maskinen, må du koble jordkabelen fra batteriet for å forhindre at det elektriske systemet tar skade.

**Merk:** Kontroller batteritilstanden og elektrolyttnivå ukentlig eller etter hver 50. driftstime. Hold batteripolene og hele batterikassen ren. Et skittent batteri vil langsomt lades ut. Du rengjør batteriet ved å vaske hele kassen med en oppløsning av natron og vann. Skyll med rent vann. Smør batteripolene og kabelskjøtestykkene med Grafo 112X (Toro-delenummer 505-47) eller vaselin for å forhindre korrosjon.



# Vedlikehold av drivsystem

## Justere spissingen av bakhjulene (kun modell 30626 og 30630)

**Serviceintervall:** Hver 200. driftstime

Bakhjulene skal være rette når de er justert riktig. Du kontrollerer spissingen av bakhjulene ved å måle avstanden fra midten til midten på foran og bak på bakhjulene i hjulnavhøyde. Hvis hjulene ikke er rette, må du justere dem.

1. Vri rattet slik at bakhjulene peker rett fremover.
2. Løsne låsemutterne på begge parallellstagene. Juster begge parallellstagene til avstanden fra midten til midten foran og bak på bakhjulene er den samme (Figur 51).
3. Når bakhjulene er riktig justert, strammer du låsemutterne mot parallellstagene.

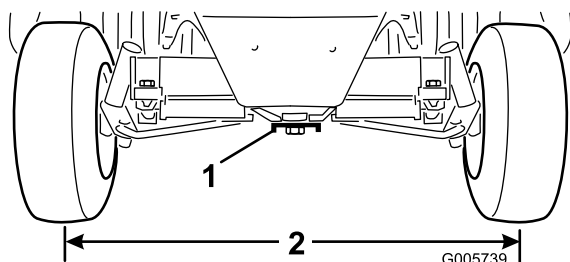

Figur 51

1. Styreplate

## Justere styrestoppene (bare modell 30627 og 30631)

Styrestoppene på bakakselen bidrar til å hindre styresylindren i å bevege seg for langt ved støt mot bakdekkene. Stoppene skal justeres så det er 2,3 mm klaring mellom bolthodet og knokkelen på akselen når rattet er dreid helt til venstre og høyre.

Skru boltene inn eller ut til klaring på 2,3 mm er oppnådd (Figur 52).

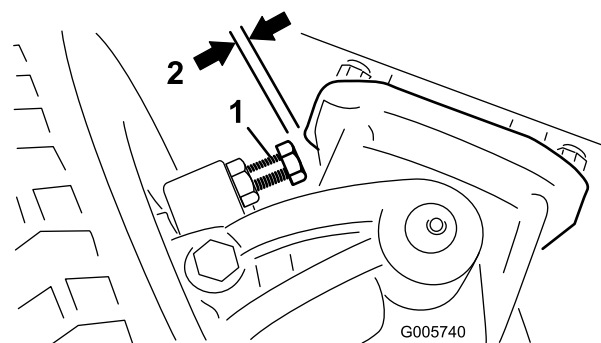

Figur 52

1. Styrestopp (høyre side vist)
2. 2,3 mm klaring

## Justere bakhjullagrene (kun modell 30626 og 30630)

**Serviceintervall:** Hver 400. driftstime

1. Jekk opp bakdelen av maskinen til hjulet er over verkstedsgulvet. Støtt maskinen med jekkstøtter eller klosser, slik at den ikke kan falle ned ved et uhell.
2. Ta støvkoppen av enden av hjulspindelen. Fjern også splinten som fester beholderen (Figur 53).

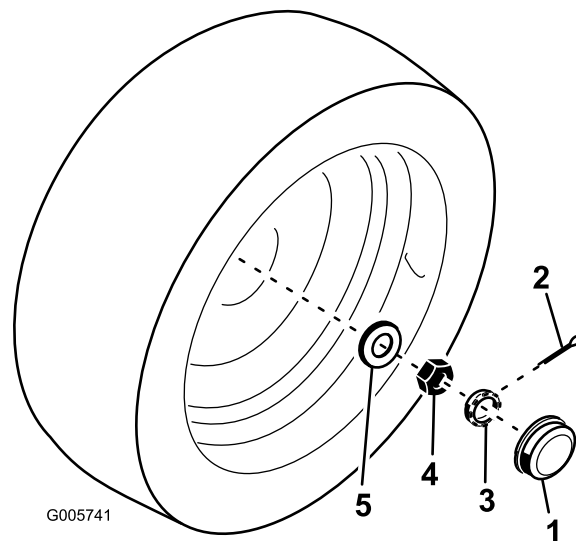

Figur 53

1. Støvkopp
2. Splint
3. Holdemutter
4. Låsemutter
5. Flat skive

3. Stram låsemutteren (Figur 53) til ca. 8,5–11,3 Nm ved hjelp av en manuell skiftenøkkel.
4. Drei hjulnavene til lagerstet.
5. Løsne låsemutteren til den er borte fra flatskiven til hjulnavnet har dødgang.
6. Stram låsemutteren til 1,7–2,3 Nm mens du roterer hjulnavet.

7. Plasser holdemutteren over låsemutteren. Hvis splinhullet ikke er på linje med holdersporet, fjern holdemutteren og flytt til de er på linje.
8. Før inn splinten. Hjulnavet må ikke ha noen dødgang.
9. Monter støvkoppen av enden av hjulspindelen.
10. Ta bort jekkstøttene, og senk maskinen ned på verkstedsgulvet.

## Skifte olje i bakakselen (kun modell 30626 og 30631)

**Serviceintervall:** Hver 400. driftstime

Etter hver 400. driftstime må oljen i bakakselen skiftes.

1. Sett maskinen på en jevn flate.
2. Rengjør området rundt tappepluggene (Figur 54).

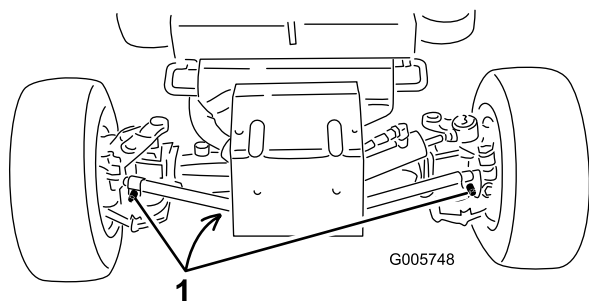

**Figur 54**

1. Tappeplugger

3. Fjern tappepluggen og la oljen renne ut i tappefat.
4. Når oljen er tappet ut, smører du litt gjengeforseglingsmiddel på tappepluggens gjenger, og setter den tilbake på akselen.
5. Fyll akselen med smøremiddel. Se Kontrollere bakakselen.

## Kontrollere momentet til styresylinderens bolt (kun modell 30627 og 30631)

Kontroller momentet til styresylinderens monteringsbolt hver 200. driftstime.

1. Sett maskinen på en jevn flate.
2. Kontroller momentet på styresylinderens monteringsbolter. Dreiemomentet bør være på 65 til 81 Nm.

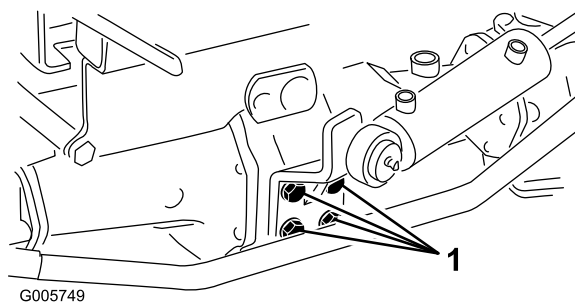

**Figur 55**

1. Monteringsbolt (4)

## Skifte oljen i toveisclutchen (kun modell 30627 og 30631)

**Serviceintervall:** Hver 400. driftstime

Etter hver 400. driftstime må oljen i toveisclutchen skiftes.

1. Sett maskinen på en jevn flate.
2. Rengjør området rundt kontrollpluggen i toveisclutchen.
3. Drei clutchen slik at kontrollpluggen står rettet nedover (Figur 56).

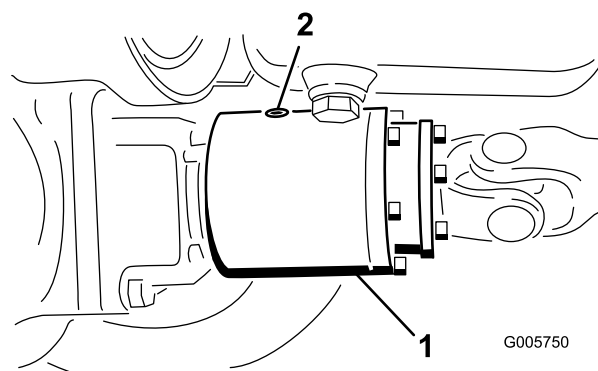

**Figur 56**

1. Toveisclutch
2. Kontrollplugg

4. Ta ut kontrollpluggen, og tøm oljen i et tappefat.
5. Drei clutchen slik at kontrollpluggen står i stillingen for klokken fire.
6. Fyll på Mobil Fluid 424 til oljen står opp til hullet i clutchen. Clutchen skal være ca. 1/3 full.
7. Sett kontrollpluggen på plass.

**Merk:** Motorolje (dvs. 10W30) må ikke brukes i toveisclutchen. Antislitasje- og høytrykkstilsetninger fører til uønsket clutchytelse.

# Vedlikehold av kjølesystem

## Rengjøre radiatoren og skjermen

**Serviceintervall:** For hver bruk eller daglig Oftere under ekstremt skitne og støvete arbeidsforhold

Hver 100. driftstime

Du må rengjøre skjermen og radiatoren for å unngå at motoren overopphetes. Kontroller skjermen og radiatoren daglig, og fjern rusk hvis det er nødvendig. Det er nødvendig å kontrollere og rengjøre skjermen og radiatoren oftere hvis forholdene er svært støvete eller skitne.

**Merk:** Hvis motoren slår seg av på grunn av overoppheting, kontrollerer du først om det er mye rusk på radiatoren og skjermen.

Slik rengjør du radiatoren grundig:

1. Ta av skjermen.
2. Arbeid fra radiatorens vifteside, og spray radiatoren med en vannslange, eller rengjør den med trykkluft.
3. Når radiatoren er grundig rengjort, fjerner du rusk som kan ha samlet seg i kanalen ved foten av radiatoren.
4. Rengjør skjermen, og sett den på igjen.

**Merk:** Inspiser slangene etter hver 100. driftstime.

## Skifte kjølemiddel i kjølesystemet

**Serviceintervall:** Hver 1000. driftstime

Kapasiteten til kjølesystemet er omtrent 5,7 liter. Kjølesystemet må fylles med halvt om halvt med vann og permanent frostvæske med etylenglykol. Etter hver 1000. driftstime eller annethvert år, tøm kjølemiddelet fra radiatoren ved å åpne tappekranen (Figur 57). Når du har tappet kjølemiddelet, spylers du hele systemet og fyller det med halvt om halvt med vann og frostvæske.

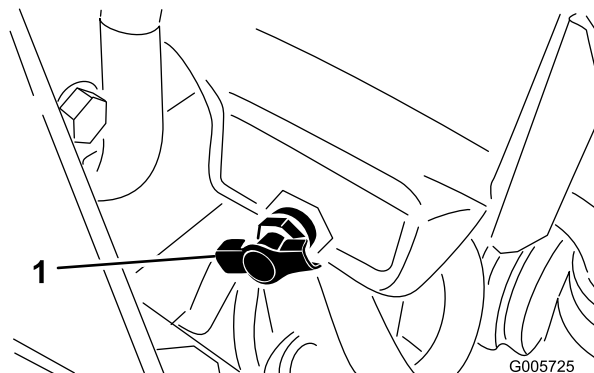

Figur 57

1. Tappekran

Når du fyller radiatoren, må kjølemiddeletnivået være over kjernen og 25 mm under bunnen av påfyllingshalsen. IKKE FYLL PÅ FOR MYE. Skru alltid radiatorlokket (Figur 58) godt på.

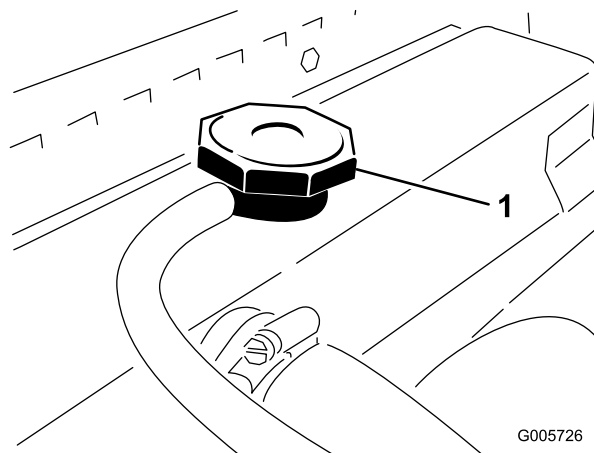

Figur 58

1. Radiatorlokk

Kjølemiddeletnivået i ekspansjonstanken (Figur 59) skal være mellom merkene på siden av tanken.

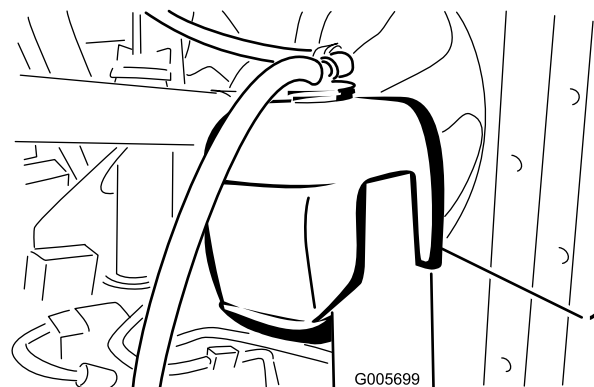

Figur 59

1. Ekspansjonstank

# Vedlikehold av bremses

## Justere bremsene

Juster bremsene når det er mer enn 2,5 cm frigang på svingpedalen, eller når bremsene ikke virker effektivt. Frigang er avstanden bremspedalen kan beveges før du merker bremsemotstand.

Det skal bare være nødvendig å justere bremsene når maskinen har vært brukt i lang tid. Disse periodevise justeringene kan utføres der bremskablene er koblet til bremsepedalfestet. Når du ikke lenger kan justere kablene, må stjernemutteren på innsiden av bremsetrommelen justeres for å flytte bremseskoene utover. Bremskablene må imidlertid justeres på nytt for å kompensere for denne justeringen.

1. Hvis du vil redusere frigangen til svingpedalene – stramme bremsene – løsne den fremre mutteren på gjengeenden på bremskabelen (Figur 60). Trekk til den bakre mutteren for å flytte kabelen bakover til svingpedalene har en frigang på 13 til 25 mm. Trekk til den fremre mutteren etter at du har justert bremsene riktig.

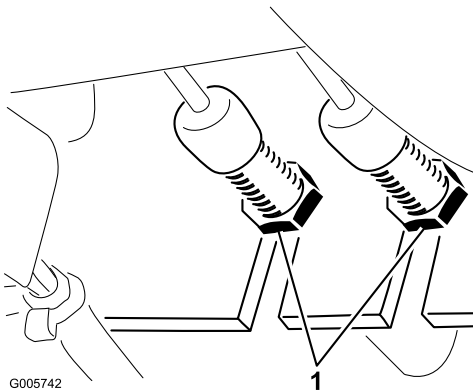

Figur 60

1. Låsemutter

2. Når justering av bremskabelen ikke kan gi en frigang på mellom 13 og 25 mm, må stjernemutteren på innsiden av bremsetrommelen justeres. Før du justerer stjernemutteren, løsner du bremskabelmutterene for å forhindre unødvendig belastning på kablene.
3. Løsne de fem hjulmutterene som fester hjulet på hjulboltene.
4. Jekk opp maskinen til forhjulet er over verkstedsgulvet. Støtt maskinen med jekkstøtter eller klosser, slik at den ikke kan falle ned ved et uhell.
5. Skru av de fem hjulmutterene, og trekk hjulet av hjulboltene. Roter bremsetrommelen

til justeringssporet er nederst og midt over stjernemutteren som brukes til å justere bremseskoene (Figur 61).

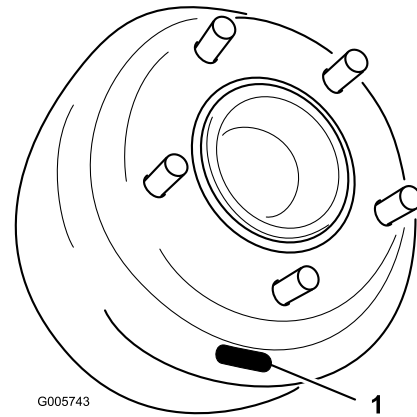

Figur 61

1. Slisse

6. Bruk et bremse eller en skrutrekker til å vri stjernemutteren (Figur 61) nedover til bremsetrommelen (Figur 62) låses på plass på grunn av trykket utover fra bremseskoene (Figur 62).

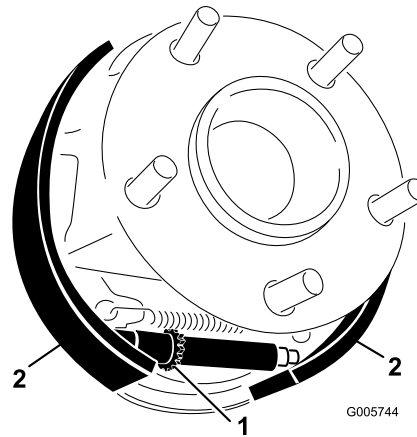

Figur 62

1. Stjernemutter
2. Bremsesko

7. Løsne stjernemutteren 12 til 15 hakk eller til bremsetrommelen roterer fritt.
8. Monter hjulet på boltene med fem hjulmuttere. Stram mutterne til 61–75 Nm.
9. Ta bort jekkstøttene eller blokkene, og senk maskinen ned på verkstedsgulvet.
10. Juster bremskablene ved å følge fremgangsmåten i trinn 1.

# Vedlikehold av remmer

## Overhale motorremmene

**Serviceintervall:** Etter de 10 første timene

Hver 100. driftstime

Kontroller spenningen til alle remmer etter første driftsdag og deretter hver 100. driftstime.

### Generatorrem

1. Lås opp og åpne panseret.
2. Remmen (Figur 63) har riktig spenning når du kan trykke den ned 10 mm midt mellom remskivene med en kraft på 44 N.

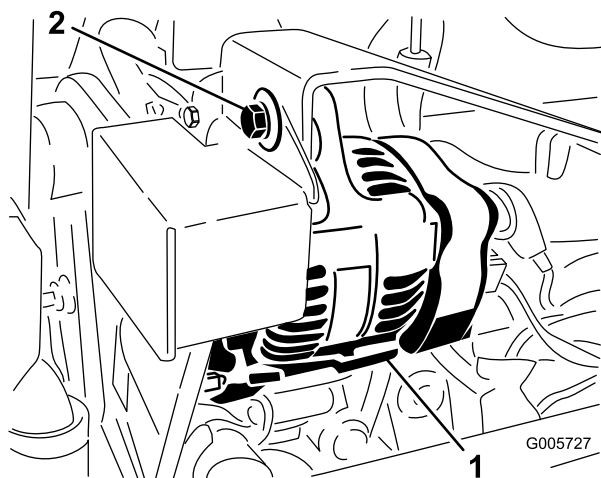

**Figur 63**

1. Generator
2. Monteringsbolt

3. Hvis du ikke kan trykke den ned 10 mm, løsne monteringsboltene for generatoren. Øk eller reduser spenningen til generatorremmen, og stram til boltene. Kontroller hvor langt ned du kan trykke beltet, for å kontrollere at spenningen er riktig.

### Vifterem

1. Lås opp og åpne panseret.
2. Ta av hodeskruene (5) som fester vifteremmens skydd, og ta av skyddet (Figur 64).

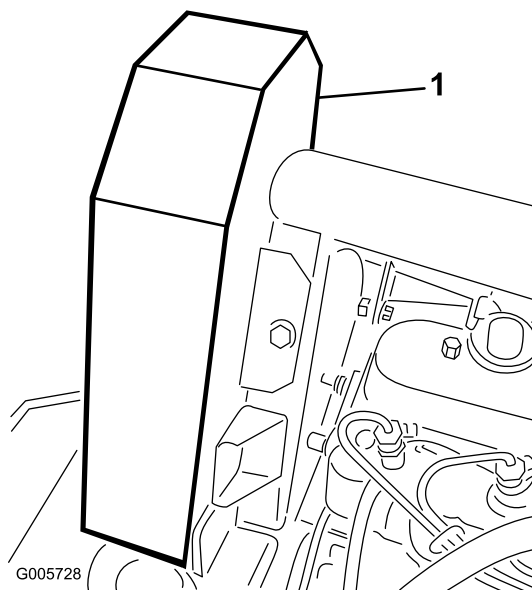

**Figur 64**

1. Vifteremmens skydd

3. Det skal være mulig å trykke ned remmen 6 mm midt mellom remskivene med en kraft på 22 N (Figur 65). Dersom du ikke kan trykke remmen som angitt, fortsetter du med trinn 4. Hvis korrekt, forsett til trinn 5.

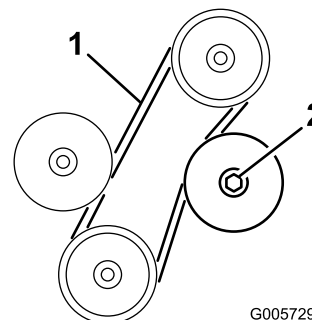

**Figur 65**

1. 6 mm svikt her
2. Låsemutter for den justerbare lederullen

4. Løsne låsemutteren som fester den justerbare lederullen (Figur 65). Skyv lederullen mot remmen til du oppnår riktig spenning, og fest deretter låsemutteren (Figur 65).
5. Monter vifteremmens skydd, og fest det med hodeskruene (Figur 64). Lukk og lås panseret.

### Slik bytter du remmen:

1. Følg fremgangsmåtene i trinn 1 og 2 ovenfor.
2. Løsne låsemutteren som fester den justerbare lederullen, skyv remskiven bort fra remmen, og ta beltet av remskivene (Figur 65).
3. Sett på den nye remmen, og juster til korrekt spenning. Skyv lederullen mot remmen til du har

trykt den ned 6 mm med en kraft på 22 N midt mellom den øverste remskiven og den stasjonære lederullen. Stram låsemutteren for lederullen (Figur 65).

4. Monter vifteremmens skydd, og fest det med hodeskruene (Figur 64). Lukk og lås panseret.

**Merk:** Kontroller spenningen til vifteremmen etter første driftsdag. Juster spenningen hvis det er nødvendig. Følg deretter den vanlige fremgangsmåten for vedlikehold.

## Justere spenningen i kraftuttaksdrivremmen

**Serviceintervall:** Etter de 10 første timene  
Etter de 50 første timene  
Hver 100. driftstime

**Viktig:** Kontroller spenningen i kraftuttaksdrivremmen etter de første 10 og 50 driftstimene og deretter hver 100. driftstime.

Hvis remmen begynner å gli fordi den har blitt strekt eller på grunn av at forbindelsesleddet er slitt, gjør du følgende:

1. Lås opp og ta av instrumentdekslet.
2. Flytt kraftuttaksspaken til på-stillingen.
3. Mål lengden til kraftuttaksfjæren mellom de flate skivene (Figur 66). Fjæren skal være 81 mm lang.

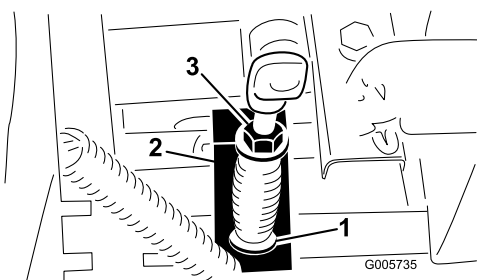

Figur 66

1. 81 mm
2. Aktiviseringsarmen til kraftuttaket
3. Låsemutter

4. Hvis du må justere den, holder du i hodet på justeringsskruen med en skrunøkkel (under aktiviseringsarmen til kraftuttaket) og deretter vrir du låsemutteren (Figur 66).
5. Skyv kraftuttaksspaken til av-stillingen, og monter instrumentdekselet.

# Vedlikehold av kontrollsystem

## Justere gassen

Juster gasskabelen (Figur 67) slik at regulatorspaken på motoren berører settboltene for høy og lav hastighet før gasspaken berører sporet i kontrollpanelet.

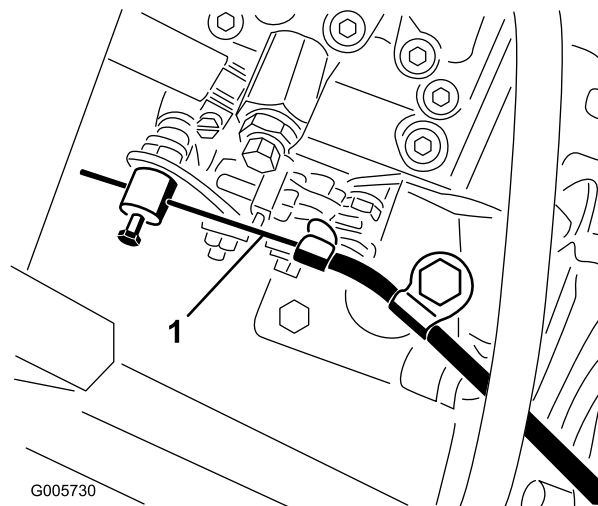

Figur 67

1. Gasskabel

## Justere trekkontrollstaget

1. Kontroller trekkdrivet i fri for å kontrollere at forhjulene ikke går rundt. Se Justere trekkdrivet for fri.
2. Løsne låsemutterne og juster trekkpedalens stoppskrue (Figur 68) til en lengde på 8 cm.

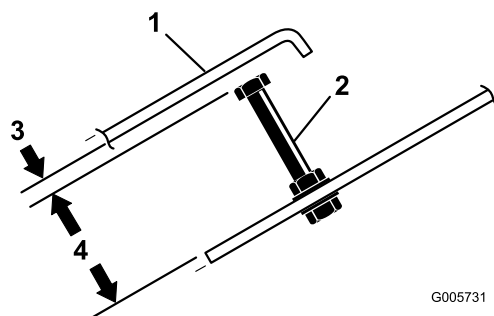

Figur 68

1. Trekkpedal
2. Stoppskrue

3. Roter pumpespaken til stillingen maks. hastighet forover.
4. Juster kontrollstagenden (Figur 69) til det er et mellomrom på 3 mm mellom toppen av

trekkpedalens stoppskrue og pedalen. Trekk til låsemutterne.

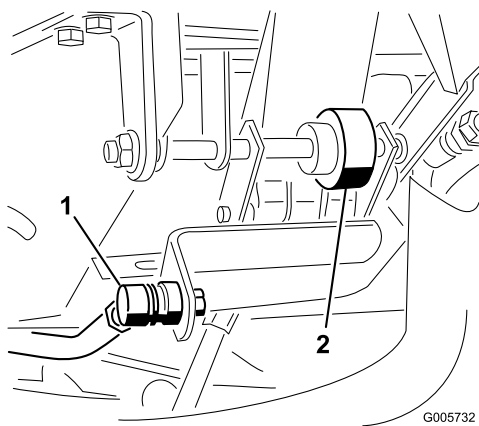

**Figur 69**

1. Kontrollstag
2. Friksjonshjul

## Justere friksjonshjulet for trekkpedalen

1. Løsne de to mutterne som fester trekkpedalakselen på høyre side av pedalen (Figur 69).
2. Roter akselen for å vende den slitte siden av friksjonshjulet bort fra undersiden av trekkpedalen.
3. Stram mutterne for å feste akselen og hjulet på plass.

## Justere trekkdrivet for fri

1. Sett maskinen på en jevn overflate, og stopp motoren. Sett på parkeringsbremsen, vipp setet fremover, og bruk pumpespaken (Figur 70) for å kontrollere at anordningen er festet riktig og virker som den skal. Rett opp i eventuelle avvik.

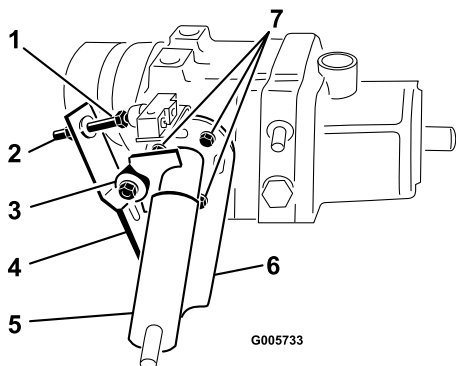

**Figur 70**

- |                         |               |
|-------------------------|---------------|
| 1. Bryterjusteringskrue | 5. Pumpespak  |
| 2. Låsemutter           | 6. Settskruer |
| 3. Kulelager            | 7. Pumpeplate |
| 4. Bladfjærer           |               |

2. Legg noen klosser foran det høyre forhjulet og bak begge bakhjulene, slik at maskinen ikke kan bevege seg fremover eller bakover.
3. Jekk opp rammen til det venstre forhjulet er over verkstedsgulvet. Bruk en jekkestøtte til å støtte rammen. På maskiner med firehjulsdrift, påse at minst ett bakhjul er løftet fra bakken.
4. Start motoren, og la den gå på tomgang i fem minutter for å varme opp giroljen til driftstemperatur.
5. Frigjør parkeringsbremsen, og kontroller deretter det venstre forhjulet, som er over verkstedsgulvet. Hjulet skal ikke rotere. Hvis hjulet roterer, går du til trinn 6 for å gjøre en justering. Dersom hjulet ikke roterer, fortsetter du med trinn 8. Kontroller justeringen med gassen i sakte- og hurtigstillingene.
6. Siden hjulet roterer, må pumpeplaten justeres. Før du justerer pumpeplaten, flytter du gassen til saktstillingen. Hvis hjulet roterer fremover, løsner du hodeskruene og banker forsiktig mot klokken på bunnen av pumpeplaten (Figur 70). Hvis hjulet roterer bakover, banker du derimot forsiktig med klokken (Figur 70). Når hjulet slutter å rotere, strammer du hodeskruene som fester pumpeplaten mot siden av drivverket. Kontroller justeringen med gassen i sakte- og hurtigstillingene.
7. Hvis forhjulet fortsetter å rotere, kontrollerer du følgende:
  - Kulelageret er løst eller utslitt (Figur 70).
  - Stemplet på sperrebryteren sitter fast.
  - Løse eller manglende fester.
  - Slitt bolt som fester pumpespaken til kraftoverføringen.
  - Pumpespaken er løs på kontrollakselen. (Løs dette problemet ved å bruke Loctite 680 på staget.)
  - Svake eller skadete bladfjærer (Figur 70). Skift dem ut.
  - Feil i intern drivverkskomponent. Kontakt en lokal Toro-forhandler hvis du trenger hjelp.
8. Slå av motoren.
9. Juster trekkkontrollstaget. Se Justere trekkkontrollstaget.

## Justere sperrebryteren for trekkdrivet

1. Juster drivverket for fri. Se Justere trekkdrivet for fri.
2. Bruk pumpespaken (Figur 70) til å kontrollere at alle delene virker som de skal, og at de er godt festet.

3. Løsne låsemutteren. Drei bryterjusteringsskruen (Figur 70) til det er et mellomrom mellom hodet på skruen og bryterknappen.
4. Drei justeringsskruen til den berører bryterknappen. Fortsett å dreie skruen til omdreiningen er fullført (bryteren "klikker"). Når bryteren klikker, dreier du justeringsskruen ytterligere en halv omdreining. Stram låsemutteren.

## Bytte kraftuttaksbryteren

1. Ta av instrumentdekslet, og koble den negative batterikabelen fra batteriet.
2. Flytt kraftuttaksspaken frem til på-stillingen.
3. Fjern beskyttelsen fra knappenden av kraftuttaksbryteren (Figur 71). Behold beskyttelsen for gjenmontering. Koble koblingene fra bryterledningene fra hverandre.

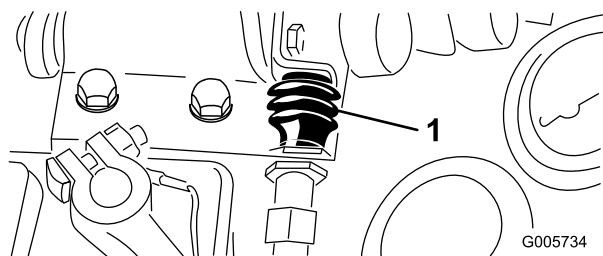

Figur 71

4. Skru av den fremre låsemutteren som fester bryteren til monteringsbraketten, og ta av bryteren.
5. Monter ny kraftuttaksbryter til monteringsbraketten. Juster bryteren så den trykkes inn 13 mm når kraftuttaksspaken flyttes til av-stillingen. Stram låsemutterene til 8,5 Nm. Monter hetten på bryteren.

**Viktig: Brytertrådene blir skadet hvis du trekker til låsemutterne for mye.**

6. Koble en ledningsprøver eller et ohmmeter til bryterkoblingen. Når kraftuttaksspaken er i stillingen PÅ, **skal det ikke** være noe kontinuitet i bryterkretsen. Hvis det er kontinuitet i bryterkretsen, kontrollerer du at bryteren er riktig montert. Dersom det er kontinuitet, fortsetter du med neste trinn.
7. Sett kraftuttaksspaken til av-stilling. Når kraftuttaksspaken står i vanlig, frigitt stilling, skal kraftuttaksbryteren **ha** kontinuitet. Hvis det ikke er kontinuitet i bryterkretsen, kontrollerer du at bryteren er riktig montert. Dersom det er kontinuitet, fortsetter du med neste trinn.
8. Skyv bryterkoblingene sammen.
9. Koble til batterikabelen, og monter instrumentdekslet.

## Justere sperrebryteren for parkeringsbremsen

1. Mellomrommet mellom dreievingen på parkeringsbremseakselen og bunnen av sperrebryteren (Figur 72) skal være omtrent 1,6 mm (vingen må ikke berøre bryteren).

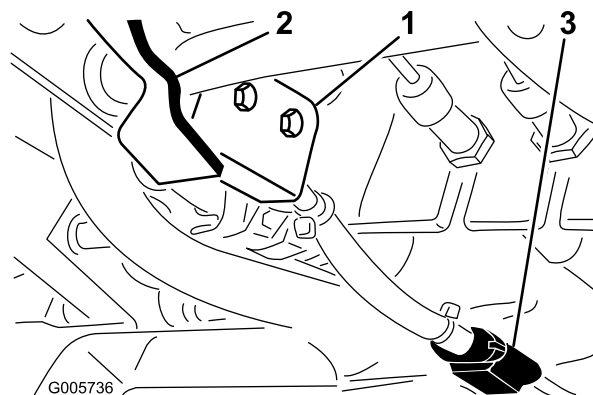

Figur 72

- |  |                               |
|--|-------------------------------|
| 1. Sperrebryter for parkeringsbremsen    | 3. Ledningsfastspennerkobling |
| 2. Dreievinge på parkeringsbremseakselen |                               |
2. Løsne skruene som fester bryteren, juster mellomrommet, og stram deretter skruene.
  3. Koble bryterkoblingen fra ledningsfastspenneren.
  4. Dra opp parkeringsbremsespaken, og trykk ned bremsepedalen for å låse den i det første hakket på låsen.
  5. Koble en ledningsprøver eller et ohmmeter til bryterfastspenningskoblingen. Når parkeringsbremsen ikke er aktivert, skal bryterkretsen ikke ha kontinuitet. Hvis det er kontinuitet i bryterkretsen, kontrollerer du bryteren eller at bryteren er riktig montert.

## Justere rattet

Hvis du må justere rattet, gjør du følgende:

1. Fjern knotten fra parkeringsbremsen og selvgjengende skruer fra styretårnsdekslet. Dra dekslet opp langs styreakselen for å avdekke svingbraketten (Figur 73).
2. Løsne den lille mutteren, og drei svingbraketten til den strammer den store mutteren nedenfor (Figur 73). Stram den lille mutteren igjen.
3. Sett på igjen dekslet for rattstammen og knotten på parkeringsbremsen.



# Vedlikehold av hydraulisk system

## Skifte det hydrauliske oljefilteret

**Serviceintervall:** Etter de 10 første timene

Hver 200. driftstime

Det hydrauliske oljefilteret holder det hydrauliske systemet relativt fritt for urenheter og må overhales med jevne mellomrom. **Skift filteret etter de ti første driftstimene, og skift det deretter etter hver 200. driftstime eller årlig, avhengig av hva som kommer først.** Bruk oljefilter fra Toro (delenr. 23-9740) som erstatning.

1. Rengjør området der det hydrauliske oljefilteret skal festes. Fjern filteret fra fundamentet (Figur 74), og rengjør filtermonteringsoverflaten.

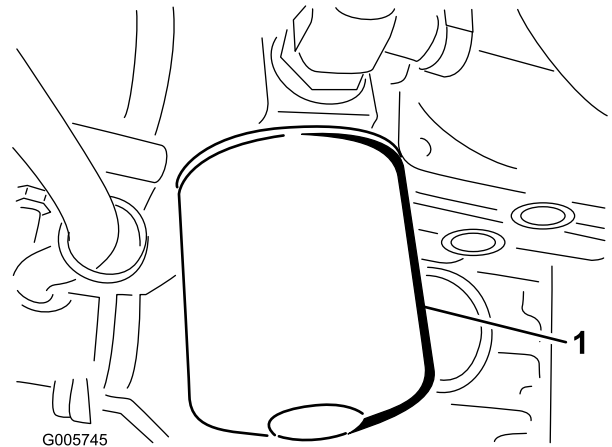

Figur 74

1. Hydraulisk oljefilter

2. Smør filterpakningen med hydraulisk olje av riktig type. Fyll deretter filteret ved å bruke den samme hydrauliske oljen.
3. Skru på filteret med hånden til pakningen kommer i kontakt med monteringshodet. Roter den deretter ytterligere en halv omdreining.
4. Start motoren, og kontroller om det finnes lekkasjer av hydraulisk olje. La motoren gå i omtrent to minutter, slik at all luft i systemet fjernes.
5. Stopp motoren, og kontroller oljenivået i det hydrauliske systemet. Se Kontrollere oljen i det hydrauliske systemet.

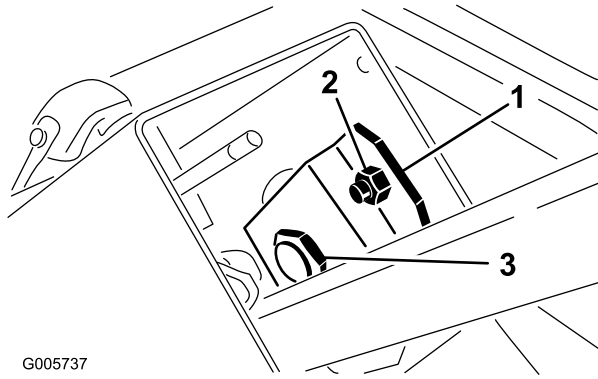

G005737

Figur 73

1. Hengselplate
2. Liten mutter
3. Stor mutter

# Skifte oljen i det hydrauliske systemet

**Serviceintervall:** Hver 1000. driftstime

Oljen i det hydrauliske systemet må skiftes etter omtrent 1000 timers normal bruk eller annethvert år, avhengig av hva som kommer først.

Anbefalte erstatningsoljer er:

## Toro Premium Transmission/Hydraulic Tractor Fluid

(Tilgjengelig i spann på 19 l eller fat på 208 l. Se delekatalogen eller kontakt Toro-distributør for å få oppgitt delenumre.)

Alternative oljer: Hvis Toro-olje ikke er tilgjengelig kan andre universelle hydrauliske oljer for traktor (UTHF) med petroleumsbase brukes, forutsatt at deres spesifikasjoner faller innenfor oppgitt område for følgende materialegenskaper og møter bransjestandarder. Vi anbefaler ikke bruk av syntetisk olje. Forhør deg med din leverandør av smøremiddel for å finne et produkt med passende egenskaper. Obs: Toro er ikke ansvarlig for skader som skyldes uegnede erstatninger. Bruk bare produkter fra anerkjente produsenter som kan stå for sine anbefalinger.

### Materielle egenskaper:

Viskositet, ASTM D445	cSt ved 40 °C 55 til 62 cSt ved 100 °C 9,1 til 9,8
Viskositetsindeks ASTM D2270	140–152
Flytepunkt, ASTM D97	–37 °C til –43 °C

### Bransjespesifikasjoner:

API GL-4, AGCO Powerfluid 821 XL, Ford New Holland FNHA-2-C-201.00, Kubota UDT, John Deere J20C, Vickers 35VQ25 og Volvo WB-101/BM.

**Merk:** Mange hydrauliske oljer er nesten fargeløse, noe som gjør det vanskelig å oppdage lekkasjer. Et rødt fargestoff for den hydrauliske oljen er tilgjengelig på flasker på 20 ml. Én flaske er nok til 15–23 liter med hydraulisk olje. Bestill delenr. 44-2500 fra en autorisert Toro-forhandler.

1. Start motoren, parker maskinen på en jevn overflate, senk klippeenheten ned på gulvet, sett på parkeringsbremsen, og slå av motoren. Legg klosser bak de to bakhjulene.
2. Jekk opp begge sider av frontakselen, og støtt den med jekkstøtter.

3. Rengjør området rundt det hydrauliske oljefilteret og fjern filteret.
4. Fjern tappepluggen fra anordningen mellom akselhuset og oljefilteret, og la oljen renne ned i et tappefat (Figur 75).

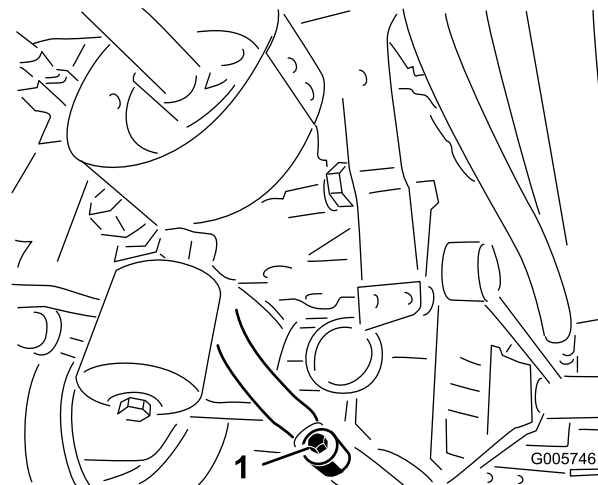

**Figur 75**

1. Tappeplugg
- 
5. Sett på et nytt filter. Se trinn 1–2 i Skifte det hydrauliske filteret hvis du vil se den riktige fremgangsmåten.
  6. Monter tappepluggen i anordningen mellom akselhuset og filteret (Figur 75).
  7. Ta peilestaven ut av påfyllingsrøret for akselen (Figur 76), og fyll akselen opp til riktig nivå med hydraulisk olje av riktig type, se tabellen ovenfor.
  8. Start motoren, og la den gå på tomgang i omtrent to minutter. Vri deretter rattet fullstendig fra side til side, for å fjerne luft som er fanget i systemet. Slå av motoren.
  9. La maskinen stå i ytterligere to minutter, og ta deretter peilestaven ut for å kontrollere oljenivået i akselen (Figur 76). Hvis nivået er lavt, fyller du på olje til nivået når opp til merket på peilestaven (Figur 76). Hvis nivået er høyt, fjern tappepluggen (Figur 75) og tapp ut oljen til nivået når opp til merket på peilestaven.

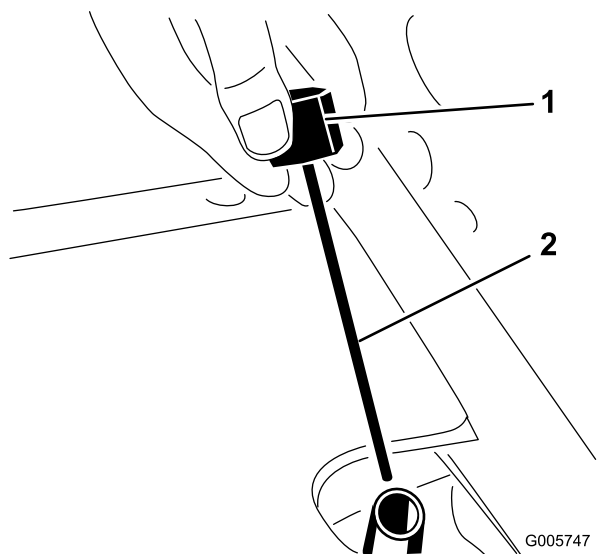

Figur 76

1. Peilestav

2. Merke

# Lagring

## Trekkenhet

1. Rengjør trekkenheten, klippeenheten og motoren grundig, og vær spesielt oppmerksom på disse områdene:
  - radiatorskjerm
  - undersiden av klippeenheten
  - under remdekslene til klippeenheten
  - motvektsfjærene
  - krafttutaksakselenheten
  - Alle smørenipler og omdreiningpunkt
2. Kontroller trykket i dekkene. Fyll alle dekkene på trekkenheten til 145 kPA (21 psi).
3. Ta av, slip og balanser knivene på klippeenheten. Sett knivene på igjen, og stram til knivboltene i henhold til spesifikasjonene.
4. Kontroller alle festene. Stram dem om nødvendig.
5. Smør alle smørenipler og omdreiningpunkter. Tørk opp overflødig smøremiddel.
6. Kontroller at krafttutaksremmen er i utkoblet stilling, slik at den ikke formes av remskivene.
7. Bruk litt sandpapir på og mal malte områder som har fått riper eller rust. Reparer alle hakk i metallet.
8. Overhal batteriet og kablene:
  - A. Ta batteriklemmene av batteripolene.
  - B. Rengjør batteriet, klemmene og polene med en stålbørste og en oppløsning av natron.
  - C. Smør batteripolene og kabelklemmene med Grafo 112X (Toro-delenummer 505-47) eller vaselin for å forhindre korrosjon.
  - D. Lad batteriet sakte opp i 24 timer hver 60. dag for å forhindre blyulfatering av batteriet.

## Motor

1. Tøm motoroljen fra bunnpannen, og sett tappepluggen tilbake.
2. Ta ut og kast oljefilteret. Sett inn et nytt oljefilter.
3. Fjern påfyllingsshetten og tilsett 3,8 l olje til nivået når FULL-merket på peilestaven. **IKKE FYLL PÅ FOR MYE.**
4. Start motoren, og kjør den på tomgang i omtrent to minutter.
5. Stopp motoren.
6. Tøm drivstofftanken, slanger, drivstoffpumpefilteret og drivstoffilteret/vannutskilleren fullstendig for alt drivstoff.

7. Spyl drivstofftanken med rent, ferskt dieseldrivstoff.
8. Fest alle beslagene for drivstoffsystemet.
9. Rengjør og overhal luftrenseren grundig.
10. Forsegl inntaket til luftrenseren og eksosåpningen med værbestandig teip.
11. Kontroller frostvæsken, og fyll på etter behov i henhold til forventet minimumstemperatur der maskinen står.



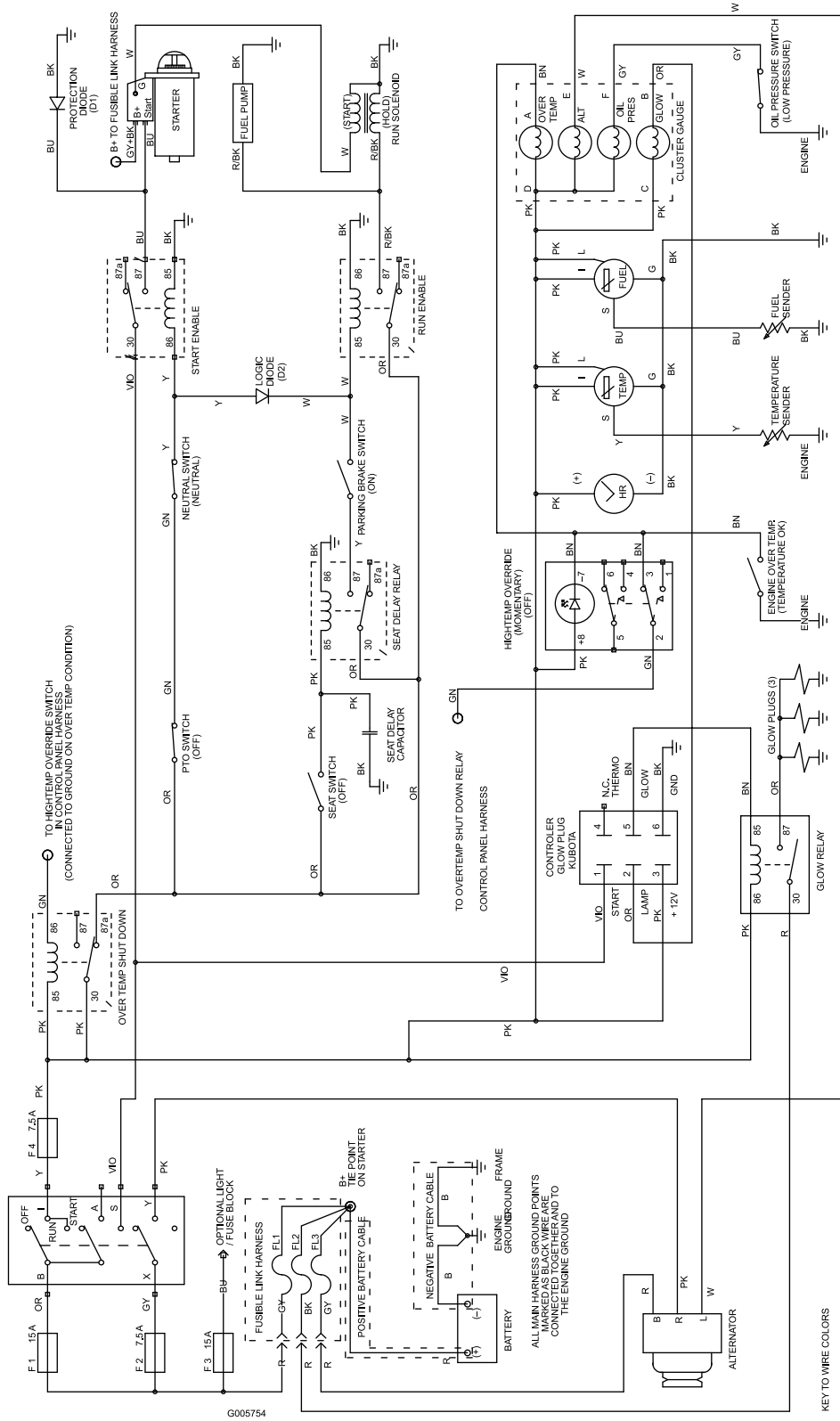

### Elektronikkskjema (Rev. A)

- KEY TO WIRE COLORS**
- BK = BLACK    GN = GREEN
  - BR = BROWN    BU = BLUE
  - GY = GRAY
  - R = RED    OR = ORANGE
  - Y = YELLOW    PK = PINK
  - W = WHITE    VIO = VIOLET
  - T = TAN

**Notat:**



## Generell Toro-garanti for kommersielle produkter

### En begrenset toårsgaranti

#### Betingelser og inkluderte produkter

Toro Company og datterselskapet Toro Warranty Company, i henhold til en avtale mellom dem, garanterer i fellesskap at ditt kommersielle Toro-produkt ("produktet") er uten feil i materialer eller håndverk i to år eller 1500 driftstimer\*, avhengig av hva som inntreffer først. Denne garantien gjelder alle produkter, med unntak av luftemaskiner (se separate garantierklæringer for disse produktene). Der det finnes berettigede forhold, vil vi reparere produktet uten ekstra kostnad for deg, inkludert diagnose, arbeid, deler og transport. Denne garantien tar effekt på den dato som produktet leveres til kunden.

\* Produkter som er utstyrt med timeteller

#### Instruksjoner for å innhente garantitjenester

Du er ansvarlig for å underrette distributøren eller den autoriserte forhandleren av kommersielle produkter om hvem du kjøpte produktet av, straks du tror at det foreligger et berettiget forhold. Hvis du trenger hjelp med å finne en distributør eller autorisert forhandler av kommersielle produkter, eller hvis du har spørsmål ang. dine garantirettigheter eller -ansvar, kan du kontakte:

Toro Commercial Products Service Department  
Toro Warranty Company  
8111 Lyndale Avenue South  
Bloomington, MN 55420-1196, USA  
952-888-8801  
E-post: commercial.warranty@toro.com

#### Eierens ansvar

Som eier av produktet, er du ansvarlig for nødvendig vedlikehold og justeringer som beskrives i *brukerhåndboken*. Hvis du ikke utfører nødvendig vedlikehold og justeringer, kan dette føre til at garantien blir ugyldig.

#### Elementer og betingelser som ikke inkluderer

Ikke all produktsvikt eller feilfunksjon som finner sted i løpet av garantiperioden er et resultat av defekter i materialene eller håndverket. Denne garantien dekker ikke følgende:

- Produktsvikt som er et resultat av at man ikke har brukt originale Toro-deler ved utskiftninger, eller fra installering og bruk av tilleggsutstyr eller endret tilbehør som ikke kommer fra Toro. En separat garanti kan gis av produsenten for disse artiklene.
- Produktsvikt som er et resultat av at man ikke har utført anbefalt vedlikehold og/eller justeringer. Hvis du ikke vedlikeholder Toro-produktet i henhold til anbefalt vedlikehold som oppgitt i *brukerhåndboken*, kan dette føre til at garantikrav blir avslått.
- Produktsvikt som er et resultat av at man har brukt produktet på en grov, uaktsom eller uforsiktig måte.
- Deler som anses som forbruksdeler, bortsett fra om de er defekte. Eksempler på deler som anses som forbruksdeler, eller som brukes opp, under normal drift av produktet, er, men er ikke begrenset til, bremseklosser og bremsebelegg, clutchbelegg, knivblader, spoler, motstål, piper, tennplugg, styrehjul, dekk, filtre, remmer og enkelte sprøytedeler som diafragma, munnstykker og kontrollventiler osv.
- Feil som er et resultat av utenforliggende krefter. Elementer som anses å være utenforliggende krefter inkluderer, men er ikke begrenset til, vær, lagringsprosedyrer, bruk av kjølemidler som ikke er godkjent, smøremidler, tilsetningsmidler, gjødningsmiddel, vann eller kjemikalier osv.

- Normal støy, vibrasjon, slitasje og forringelse.
- "Vanlig slitasje" inkluderer, men er ikke begrenset til, skade på seter pga. slitasje eller slipevirkning, slitte, lakkerte overflater, oppskrapte merker eller vinduer osv.

#### Deler

Deler som skal skiftes ut som en del av nødvendig vedlikehold er garantert for perioden opp til tidspunktet for utskiftningen av delen. Deler som skiftes ut under garantien dekkes i gyldighetsperioden for garantien til originalproduktet og blir Toros eiendom. Toro vil ta den siste avgjørelsen om å reparere eventuelle eksisterende deler eller montere eller erstatte den. Toro kan bruke fabrikkreparerte deler for garantireparasjoner.

#### Merknad vedrørende garanti på dypsyklusbatteri:

Dypsyklusbatterier har et begrenset antall kilowattimer de kan levere i løpet av levetiden. Bruks-, lade- og vedlikeholdsteknikker kan forlenge eller forkorte den totale levetiden til batteriet. Etter hvert som batteriene i dette produktet brukes, vil mengden med faktisk arbeid mellom ladeintervallene sakte, men sikkert minske til batteriet er helt brukt opp. Bytte av oppbrukte batterier, på grunn av normalt forbruk er produsentens ansvar. Batteriene må kanskje byttes ut i løpet av den ordinære produktgaranti-perioden for eierens regning.

#### Vedlikehold foretas for eierens regning

Trimming av motor, smøring, rengjøring og polering, utskifting av filtre og kjølevæske og utføring av anbefalt vedlikehold er noen av de normale tjenestene som Toro-produkter forutsetter som må foretas for eiers regning.

#### Generelle betingelser

Reparasjon av en autorisert Toro-distributør eller -forhandler er ditt eneste rettsmiddel under denne garantien.

Verken Toro Company eller Toro Warranty Company er ansvarlig for indirekte, tilfeldig eller betingede skader i forbindelse med bruk av Toro-produkter som dekkes av denne garantien, inkludert eventuelle kostnader eller utgifter med å erstatte utstyr eller tjenester i løpet av rimelige perioder med feilfunksjon eller ikke-bruk i påvente av fullføring av reparasjoner under denne garantien. Bortsett fra utslippsgarantien som det vises til nedenfor, hvis den gjelder, er det ingen andre uttrykkelige garantier. Alle impliserte garantier om salgbarhet og egnethet til bruk er begrenset til varigheten av denne uttrykkelige garantien.

Noen stater tillater ikke utelatelse av tilfeldige eller betingede skader eller begrensninger på hvor lenge en implisert garanti varer, så ovenfor nevnte utelatelse og begrensninger gjelder kanskje ikke for deg. Denne garantien gir deg spesielle rettigheter i henhold til loven, og du kan kanskje også ha andre rettigheter som varierer fra stat til stat.

#### Merknad ang. motorgaranti:

Systemet for utslippskontroll på ditt produkt dekkes kanskje også av en separat garanti som overholder kravene som ble etablert av det amerikanske Environmental Protection Agency (EPA) og/eller California Air Resources Board (CARB). Timebegrensningen som fastsettes ovenfor gjelder ikke for garantien for systemer for utslippskontroll. Se erklæringen om garantien for motorutslippskontroll som finnes i *brukerhåndboken* eller i motorprodusentens dokumentasjon for nærmere informasjon.

#### Andre land enn USA og Canada

Kunder som har kjøpt Toro-produkter som er eksportert fra USA eller Canada bør ta kontakt med sin Toro-distributør (forhandler) for å få garantipoliser for ditt land, provins eller stat. Hvis du av en eller annen grunn er misfornøyd med din forhandlers tjenester eller har vanskeligheter med å skaffe deg informasjon om garantien, ta kontakt med importøren av Toro-produktene.