



**Count on it.**

**Betjeningsvejledning**

**Groundsmaster® 328-D**

**Traktionsenheder med to- og firehjulstræk**

**Modelnr. 30626—Serienr. 270000001 og derover**

**Modelnr. 30627—Serienr. 270000001 og derover**

**Modelnr. 30630—Serienr. 270000001 og derover**

**Modelnr. 30631—Serienr. 270000001 og derover**

## Advarsel

### CALIFORNIEN

Advarsel i henhold til erklæring nr. 65  
Udstødningsgassen fra dette produkt  
indeholder kemikalier, der ifølge staten  
Californien er kræftfremkaldende samt  
giver medfødte defekter eller forårsager  
andre forplantningsskader.

**Vigtigt:** Motoren i dette produkt er ikke udstyret med en gnistfangerlydpotte. Det er en overtrædelse af California Public Resource Code Section 4442 at bruge eller betjene denne motor på et skovbegroet, buskbegroet eller græsbegroet område som defineret i CPRC 4126. Andre stater eller føderale områder kan have lignende lovgivning.

## Indledning

Læs disse oplysninger omhyggeligt, så du kan lære at betjene og vedligeholde produktet korrekt samt undgå person- og produktskade. Det er dit ansvar at betjene produktet korrekt og sikkert.

Du kan kontakte Toro direkte på [www.Toro.com](http://www.Toro.com) for at få oplysninger om produkter og tilbehør, hjælp til at finde en forhandler og for at registrere dit produkt.

Når du har brug for service, originale Toro-dele eller yderligere oplysninger, bedes du kontakte en autoriseret serviceforhandler eller Toros kundeservice samt have produktets model- og serienummer parat. Figur 1 angiver, hvor model- og serienummeret er placeret på produktet. Skriv numrene, hvor der er gjort plads til dette.

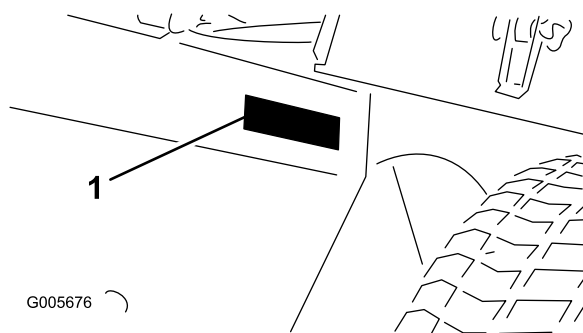

Figur 1

1. Model- og serienummerets placering

Modelnr. \_\_\_\_\_

Serienr. \_\_\_\_\_

Denne betjeningsvejledning beskriver potentielle risici og indeholder sikkerhedsmeddelelser, der angives med advarselssymbolet (Figur 2). Dette angiver en farekilde, der kan medføre alvorlig personskade eller død, hvis du ikke følger de anbefalede forholdsregler.



Figur 2

1. Advarselssymbol

Denne betjeningsvejledning bruger to andre ord til at fremhæve oplysninger. **Vigtigt** henleder opmærksomheden på særlige mekaniske oplysninger, og **Bemærk** angiver generel information, som det er værd at lægge særligt mærke til.

## Indhold

Indledning.....	2
Sikkerhed .....	4
Sikker betjeningspraksis.....	4
Sikker kørsel på Toro-plæneklippere.....	6
Lydeffekt.....	7
Lydtryk .....	7
Vibration.....	7
Sikkerheds- og instruktionsmærkater .....	8
Opsætning.....	14
1 Montering af styretojscylinderen (kun model 30627 og 30631) .....	14
2 Montering af forbindelsesstangen (kun model 30627 og 30631).....	15
3 Montering af bagkofangeren (kun model 30627 og 30631) .....	15
4 Montering af for- og baghjulene .....	16
5 Fjernelse af batteriet fra chassiset.....	16
6 Montering af sædet .....	17
7 Montering af sikkerhedsselen .....	19
8 Montering af styrtbøjlen.....	19
9 Fjernelse af traktionsenheden fra pallen .....	19
10 Aktivering og opladning af batteriet .....	20
11 Montering af batteriet i chassiset.....	21
12 Montering af kugleledet og tilslutning af løftcylinderen .....	21
13 Montering af bagvægten.....	22

14 Gennemførelse af opsætning .....	23	Vedligeholdelse af betjeningsanordnings-	
Produktoversigt.....	24	stem .....	48
Betjeningsanordninger .....	24	Justering af gashåndtaget .....	48
Specifikationer .....	26	Justering af traktionskontrolstangen.....	48
Udstyr/tilbehør.....	26	Justering af traktionspedalens	
Betjening.....	27	friktionshjul.....	48
Før betjening.....	27	Justering af traktionsdrevet til neutral .....	48
Start/stop af motoren.....	30	Justering af traktionssikkerhedskontakten .....	49
Udluftning af brændstofssystemet .....	31	Udskiftning af kontakten til kraftudtaget .....	49
Kontrol af sikkerhedskontakterne .....	31	Justering af parkeringsbremsens	
Skub eller træk af traktionsenheden.....	32	sikkerhedskontakt.....	50
Driftsegenskaber .....	32	Justering af ratindstillingsgrebet .....	50
Vedligeholdelse .....	34	Vedligeholdelse af hydrauliksystem .....	51
Skema over anbefalet vedligeholdelse.....	34	Udskiftning af hydraulikvæskefilteret .....	51
Kontrolliste for daglig vedligeholdelse.....	35	Udskiftning af væsken i det hydrauliske	
Smøring .....	36	system .....	51
Motorvedligeholdelse.....	37	Opbevaring .....	53
Generel vedligeholdelse af luftfilteret .....	37	Traktionsenhed .....	53
Eftersyn af luftfilteret .....	37	Motor.....	53
Rengøring af køler og gitter.....	38	Diagrammer.....	54
Udskiftning af motorolie og filter .....	38		
Udluftning af indsprøjtningdyserne .....	39		
Vedligeholdelse af brændstofssystem.....	40		
Brændstoftank.....	40		
Brændstofslanger og -forbindelser .....	40		
Serviceeftersyn af vandudskilleren .....	40		
Udskiftning af brændstofforfilteret .....	40		
Vedligeholdelse af elektrisk system.....	41		
Sikringer.....	41		
Serviceeftersyn af batteriet.....	41		
Vedligeholdelse af drivsystem .....	42		
Justering af baghjulsspidsning.....	42		
Justering af styretøjsstropperne (kun model			
30627 og 30631) .....	42		
Justering af baghjulsløjer (kun model 30626 og			
30630) .....	43		
Skift af bagakselolie (Kun model 30627 og			
30631) .....	43		
Kontrol af tilspændingsmomentet for			
styretøjscylinderens monteringsbolt (kun			
model 30627 og 30631).....	43		
Skift af olien i tovejskoblingen (kun model			
30627 og 30631) .....	44		
Vedligeholdelse af kølesystem.....	44		
Rengøring af køler og gitter.....	44		
Udskiftning af kølevæske i			
kølevæskesystemet .....	44		
Vedligeholdelse af bremser .....	45		
Justering af bremserne .....	45		
Vedligeholdelse af remme .....	46		
Serviceeftersyn af motorremmene .....	46		
Spændingsjustering af kraftudtagets			
drivrem .....	47		

# Sikkerhed

Model 30630 og 30631 opfylder eller overgår CEN-standard EN 836:1997, ISO-standard 5395:1990 og de ANSI B71.4-2004-specifikationer, der er gældende på produktionstidspunktet, hvis der er monteret vægtlodder på maskinen i henhold til skemaet i opsætningsafsnittet.

Model 30626 og 30627 opfylder eller overgår B71.42004-specifikationerne fra American National Standards Institute, der er gældende på produktionstidspunktet, hvis der er monteret vægtlodder på maskinen i henhold til skemaet i opsætningsafsnittet.

**Bemærk:** Montering af redskaber, som er fremstillet af andre fabrikanter, og som ikke er certificeret af American National Standards Institute, vil medføre, at denne maskine ikke lever op til sin certificering.

Hvis operatøren eller ejeren anvender eller vedligeholder maskinen forkert, kan det medføre personskade. Operatøren skal altid overholde sikkerhedsforskrifterne og altid være opmærksom på advarselssymbolerne, der betyder **FORSIGTIG, ADVARSEL** eller **FARE** – ”personlige sikkerhedsforanstaltninger”, for at nedsætte risikoen for personskade. Hvis sikkerhedsanvisningen ikke overholdes, kan det medføre personskade eller død.

## Sikker betjeningspraksis

Følgende instruktioner er fra CEN-standard EN 836:1997, ISO-standard 5395:1990 og ANSI B71.4-2004.

### Uddannelse

- Læs *betjeningsvejledningen* og andet uddannelsesmateriale omhyggeligt. Hvis operatøren eller mekanikeren ikke kan læse og forstå det sprog, som vejledningen er skrevet på, er det ejerens ansvar at forklare dette materiale for dem.
- Bliv fortrolig med betjeningsanordningerne og sikkerhedssymbolerne, samt hvordan udstyret bruges korrekt.
- Lad aldrig børn eller andre personer, der ikke kender denne vejledning, bruge eller foretage eftersyn af plæneklipperen. Vær opmærksom på, at lokale forskrifter kan angive en mindstealder for operatøren.
- Klip aldrig græs, når der er mennesker, især børn, eller kæledyr i nærheden.

- Husk, at operatøren eller brugeren er ansvarlig for ulykker eller farer, der måtte ramme andre mennesker eller deres ejendom.
- Tag ikke passagerer med.
- Alle operatører og mekanikere bør søge og få professionel og praktisk vejledning. Ejeren er ansvarlig for uddannelsen af brugerne. En sådan vejledning skal understrege:
  - behovet for omtanke og koncentration, når der arbejdes med plænetraktorer;
  - herredømmet over en plænetraktor, der glider på en bakkeskråning, kan ikke genvindes ved at bruge bremsen. Hovedårsagerne til mistet herredømme er:
    - ◇ utilstrækkeligt hjulgreb;
    - ◇ for hurtig kørsel;
    - ◇ utilstrækkelig opbremsning;
    - ◇ maskintypen er uegnet til formålet;
    - ◇ manglende kendskab til jordforholdenes betydning, især skråninger;
    - ◇ forkert bugsering og lastfordeling.
- Ejeren/brugeren kan forhindre og er ansvarlig for ulykker eller personskader, som måtte ramme vedkommende selv, andre personer eller ejendom.

### Forberedelser

- Brug altid hensigtsmæssigt fodtøj, lange bukser, sikkerhedshjelm, sikkerhedsbriller og høreværn, når du anvender plæneklipperen. Langt hår, løsthængende tøj eller smykker kan blive filtret ind i bevægelige dele. Betjen ikke udstyret, når du går med bare fødder eller med åbne sandaler.
- Undersøg nøje området, hvor udstyret skal anvendes, og fjern alle genstande, som kan blive slynget ud af maskinen.
- Advarsel – Brændstof er meget brandfarligt. Træf følgende forholdsregler:
  - Opbevar brændstof i beholdere, der er specielt konstrueret til formålet.
  - Påfyld kun brændstof udendørs. Der må ikke rygges under påfyldning af brændstof.
  - Fyld brændstof på, før du starter motoren. Fjern aldrig dækslet til brændstoftanken, og fyld aldrig brændstof på, mens motoren kører eller er varm.
  - Hvis du spilder brændstof, skal du ikke forsøge at starte motoren, men flytte maskinen væk fra det sted, hvor brændstoffet er spildt. Foretag dig

ikke noget, der kan antænde brændstoffet, før dampene er spredt.

- Sæt alle dæksler til brændstoftanke og beholdere forsvarligt på igen.
- Udskift defekte lydpotter.
- Bedøm terrænet, så du kan vælge det nødvendige tilbehør og udstyr til korrekt og sikker udførelse af opgaven. Brug kun tilbehør og udstyr, der er godkendt af producenten.
- Kontroller dødemandsgreb, sikkerhedskontakter og afskærmninger for at sikre, at de er påmonterede og fungerer korrekt. Betjen ikke maskinen, medmindre disse fungerer korrekt.



**Der skal være passende bagvægt for at forhindre baghjulene i at løfte sig fra jorden. Stands ikke pludseligt, mens skjold eller redskab er løftet. Kør ikke ned ad bakke, mens skjold eller redskab er løftet. Hvis baghjulet løftes fra jorden, mistes styringen.**

## Betjening

- Lad ikke motoren køre i et uventileret rum, hvor der kan samles farlige kulilte-dampe.



**Motorudstødningen indeholder kulilte, som er en lugtfri, dødbringende gift.**

**Lad ikke motoren køre indendørs eller i et indelukket område.**

- Klip kun græs i dagslys eller i godt, kunstigt lys.
- Før du forsøger at starte motoren, skal du udkoble alle koblinger til fastspændte knivanordninger, sætte maskinen i frigear og aktivere parkeringsbremsen.
- Anbring ikke hænder og fødder i nærheden af eller under roterende dele. Hold dig altid på afstand af udkaståbningen.
- Husk, at der ikke findes sikre skråninger. Kørsel på græsskråninger kræver særlig opmærksomhed. For at forhindre, at maskinen vælter, skal følgende forholdsregler overholdes:
  - undgå pludselig standsning eller start, når der køres op og ned ad skråninger,
  - kørselshastigheden bør være lav på skråninger og i skarpe sving,

- vær opmærksom på små forhøjninger og huller samt andre skjulte farer,
- anvend aldrig plæneklipperen på tværs af en skråning.
- Vær opmærksom på huller i terrænet samt andre skjulte risici.
- Hold øje med trafikken, når du krydser eller kører i nærheden af veje.
- Stop skæreknivenes rotation, før du krydser andre overflader end græs.
- Ret aldrig udkast af materiale mod omkringstående, eller tillad nogen at komme nær maskinen, mens den kører.
- Brug aldrig plæneklipperen med beskadigede værn, afskærmninger eller uden korrekt påmonterede sikkerhedsanordninger. Sørg for, at alle sikkerhedskontakter er påmonteret, korrekt justeret og fungerer korrekt.
- Lav ikke om på motorens regulatorindstillinger, og kør ikke motoren ved for høj hastighed. Hvis motoren betjenes ved for høj hastighed, kan risikoen for personskade øges.
- Før du forlader førersædet:
  - stands på plan grund;
  - udkobl kraftudtaget, og sænk redskaberne,
  - Aktiver parkeringsbremsen;
  - stop motoren, og fjern nøglen.
- Sørg for at udkoble drevet til redskaberne, når du transporterer maskinen fra et sted til et andet, eller når den ikke anvendes.
- Stop motoren, og udkobl drevet til redskaberne,
  - før du påfylder brændstof,
  - før græsfanget/græsfangene fjernes,
  - før du foretager højdejusteringer, medmindre justeringen kan foretages derfra, hvor operatøren befinder sig,
  - før du fjerner blokeringer,
  - før du efterser, rengør eller arbejder på plæneklipperen,
  - efter at du har ramt et fremmedlegeme, eller hvis der forekommer en unormal vibration. Efterse plæneklipperen for skader, og foretag udbedringer, før du starter og betjener udstyret igen.
- Hold hænder og fødder væk fra plæneklipperskjoldet.

- Se bagud og ned for at sikre, at der er fri bane, før du bakker.
- Sænk farten, og vær forsigtig, når du vender og krydser veje og fortove. Udkobl knivene, hvis du ikke klipper.
- Vær opmærksom på plæneklipperens udblæsningsretning, og undlad at rette udkastet mod omkringstående personer.
- Betjen ikke plæneklipperen, hvis du er påvirket af alkohol eller medicin
- Vær forsigtig, når du lægger maskinen på eller af en trailer eller lastbil
- Vær forsigtig, når du nærmer dig blinde hjørner, buske, træer eller andre genstande, der kan blokere for udsynet.
- Frakobl batteriet, før du foretager reparationer. Frakobl minuspolen først og pluspolen sidst. Tilslut pluspolen først og minuspolen sidst.
- Vær forsigtig, når du efterser knivene. Brug handsker, og vær forsigtig, når du udfører service på dem. Udskift kun knivene. De må aldrig rettes ud eller svejdes.
- Hold hænder og fødder væk fra bevægelige dele. Undgå om muligt at foretage justeringer, mens motoren kører.
- Oplad batterierne på et åbent sted med god ventilation, væk fra gnister og åben ild. Træk stikket til opladeren ud af stikkontakten, før den tilsluttes eller frakobles batteriet. Brug beskyttelsesdragt og isoleret værktøj.

## Vedligeholdelse og opbevaring

- Hold alle møtrikker, bolte og skruer tilspændte for at sikre, at udstyret er i sikker driftsmæssig stand.
- Opbevar aldrig udstyret med brændstof i tanken i en bygning, hvor brandfarlige dampe kan nå åben ild eller gnister.
- Lad motoren køle af, før du opbevarer maskinen på et lukket sted.
- Mindsk brandfaren ved at holde motoren, lydpotten, batterirummet og brændstofopbevaringsområdet fri for græs, blade eller for meget fedt.
- Hold alle dele i god driftsmæssig stand og alle beslag og hydraulikfittings tilspændt. Udskift alle slidte eller beskadigede dele og mærkater
- Hvis brændstoftanken skal tømmes, skal dette foregå udendørs.
- Vær forsigtig, når du justerer maskinen, for at undgå at få fingrene ind mellem roterende knive og maskinens faste dele.
- I forbindelse med plæneklippere med flere skæreknive skal du være forsigtig, da blot én roterende skærekniv kan få de øvrige skæreknive til at rotere.
- Udkobl drevene, sænk skjoldet, aktiver parkeringsbremsen, stop motoren, og tag nøglen ud af tændingen. Vent, til al bevægelse er standset, før du justerer, rengør eller reparerer udstyret.
- Fjern græs og andet affald fra skjoldene, drevene, lydpotterne, motoren og maskinens underside for at undgå brand. Tør spildt olie eller brændstof op.
- Brug om nødvendigt støttebukke til at understøtte komponenter.
- Tag forsigtigt trykket af komponenter, hvori der er oplagret energi.

## Sikker kørsel på Toro-plæneklippere

Nedenstående liste indeholder oplysninger om sikkerhed specifikt i forbindelse med Toro-produkter eller andre sikkerhedsoplysninger, som du skal have kendskab til, og som ikke er indeholdt i CEN-, ISO- eller ANSI-standarderne.

Dette produkt kan afskære hænder og fødder samt udslynge genstande. Følg altid sikkerhedsforskrifterne for at undgå alvorlig personskade eller død.

Brug af dette produkt til andre formål, end det er beregnet til, kan være farligt for brugeren og omkringstående personer.

- Du skal vide, hvordan man standser motoren hurtigt.
- Betjen ikke maskinen iført tennissko eller gummisko.
- Brug af sikkerhedsfodtøj og lange bukser anbefales og kræves i henhold til visse lokale forskrifter og forsikringsbestemmelser.
- Brændstof skal håndteres forsigtigt. Tør eventuelt spildt brændstof op.
- Kontroller hver dag, om sikkerhedskontakterne fungerer korrekt. Hvis en kontakt ikke fungerer korrekt, skal den udskiftes, før maskinen betjenes.
- Sæt dig på førersædet, før motoren startes.
- Det kræver koncentration at bruge maskinen. Gør følgende for at undgå at miste herredømmet over maskinen:
  - Kør ikke tæt på bunkere, grøfter, vandløb eller andre farer.
  - Sænk hastigheden, når du foretager skarpe drejninger. Undgå at stoppe og starte pludseligt.

- Denne maskine er ikke konstrueret eller udstyret til kørsel på vej, og den er et ”langsomtgående køretøj”. Hvis du er nødt til at krydse eller køre på en offentlig vej, skal du kende og overholde de lokale bestemmelser omkring f.eks. brug af lygter, skilt med angivelse af langsomtgående køretøj og reflektorer.
- Når du befinder dig i nærheden af, eller når du krydser veje, skal du altid holde tilbage.
- Aktiver driftsbremserne, når du kører ned ad en bakke for at bevare den langsomme fremdrift og for at bevare kontrollen over maskinen.
- Skjoldet skal være hævet ved kørsel fra et arbejdsområde til et andet.
- Rør ikke ved motoren, lydporten eller udstødningsrøret, mens motoren kører, eller kort tid efter den er stoppet, da disse områder kan være så varme, at de kan forårsage brandsår.
- Hvis motoren sætter ud, eller hvis maskinen ikke kan nå op på toppen af en skråning, må du ikke vende maskinen rundt. Bak altid langsomt lige ned ad skråningen.
- Stop klipningen, hvis en person eller et dyr uventet dukker op i eller nær klipningsområdet. Skødesløs betjening kan i kombination med terrænets hældning, rikoletterede genstande eller forkert anbragte sikkerhedsafskærmninger føre til skader på grund af udslyngning af genstande. Genoptag ikke klipningen, før området er ryddet.

## Vedligeholdelse og opbevaring

- Sørg for, at alle hydraulikrørsforbindelser er fast tilspændte, og at alle hydraulikslanger og -rør er i god stand, før der sættes tryk på systemet.
- Hold kroppen og hænderne væk fra små lækagehuller eller dyser, der sprøjter hydraulikvæske ud under højtryk. Brug papir eller pap, ikke dine hænder, til at finde lækager. Hydraulikvæske, der trænger ud under tryk, kan have tilstrækkelig kraft til at gå gennem huden og forårsage alvorlig personskade. Søg straks lægehjælp, hvis der sprøjtes væske ind under huden.
- Før du afbryder eller udfører arbejde på hydrauliksystemet, skal hele trykket tages af systemet ved at stoppe motoren og sænke skjoldet og redskaberne ned på jorden.
- Kontroller regelmæssigt alle brændstofrørs tæthed og slid. Tilspænd eller reparer dem som nødvendigt.
- Hvis motoren skal køre for at udføre en vedligeholdelsesjustering, skal du holde hænder,

fødder, tøj og alle kropsdele væk fra skjoldet, redskaber og eventuelle bevægelige dele, især skærmen ved siden af motoren. Hold alle personer på afstand.

- Kontakt en autoriseret Toro-forhandler, hvis større reparationer er nødvendige, eller hvis du har brug for anden hjælp.
- Brug kun Toro-godkendte redskaber og reservedele. Garantien kan bortfalde, hvis der bruges udstyr, som ikke er godkendt til maskinen.

## Lydeffekt

Maskinen har et garanteret lydstyrkeniveau på 105 dBA, baseret på målinger af identiske maskiner i henhold til standarden ISO 11094.

## Lydtryk

Maskinen har et maksimalt lydtryk ved brugerens øre på 89 dBA, baseret på målinger af identiske maskiner i henhold til standarderne EN 836 og ISO 11201.

## Vibration

Maskinen overstiger ikke et vibrationsniveau for hænder/arme på 2,5 m/s<sup>2</sup> baseret på målinger af identiske maskiner i henhold til standarderne EN 836 og EN 1033.

Maskinen overstiger ikke et vibrationsniveau for hele kroppen på 0,5 m/s<sup>2</sup>, baseret på målinger af identiske maskiner i henhold til standarderne EN 836 og ISO 1032.

# Sikkerheds- og instruktionsmærkater



Sikkerheds- og instruktionsmærkaterne kan nemt ses af operatøren og er placeret tæt på potentielle risikoområder. Beskadigede eller bortkomne mærkater skal udskiftes.

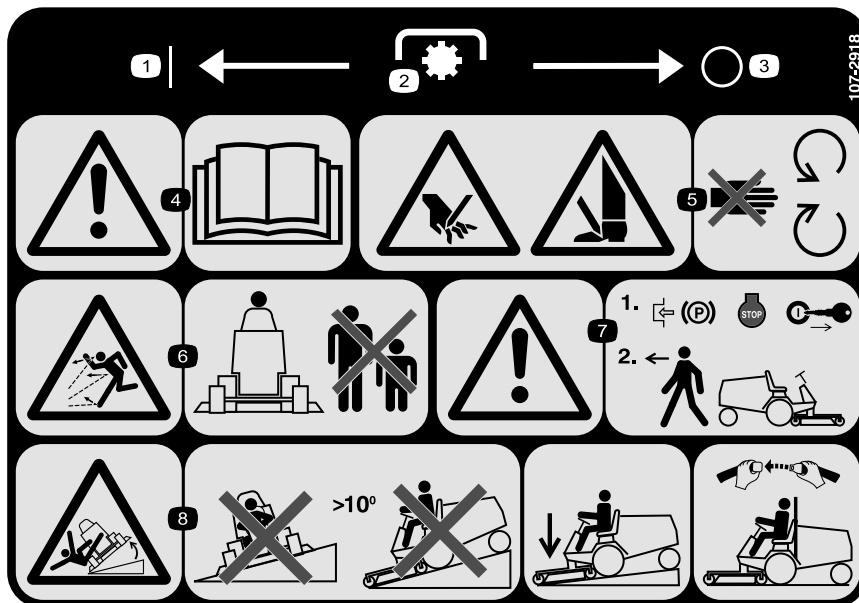

107-2918

(Model 30630 og 30631)

\* Denne sikkerhedsmærkat omfatter en advarsel om skråninger, som er påkrævet på maskinen for at overholde den europæiske standard vedrørende plæneklippersikkerhed, EN 836:1997. De konservative maksimale hældningsvinkler, der er anført for betjening af denne maskine, er fastsat og påkrævet af denne standard.

- |               |   |   |  |
|---------------|---|---|--|
| 1. Til        | 3. Fra                                    | 5. Risiko for at skære hænder og fødder – hold afstand til bevægelige dele. | 7. Advarsel – lås parkeringsbremsen, sluk motoren, og tag tændingsnøglen ud, før du forlader maskinen.   |
| 2. Kraftudtag | 4. Advarsel – læs betjeningsvejledningen. | 6. Fare for udslyngede genstande – hold sikker afstand til maskinen.        | 8. Tippefare – kørsel på skråninger med en hældning på over 10 grader. Ved kørsel ned ad skråninger, skal klippeenheden sænkes, og sikkerhedsselen spændes, hvis styrbøjlen er monteret. |



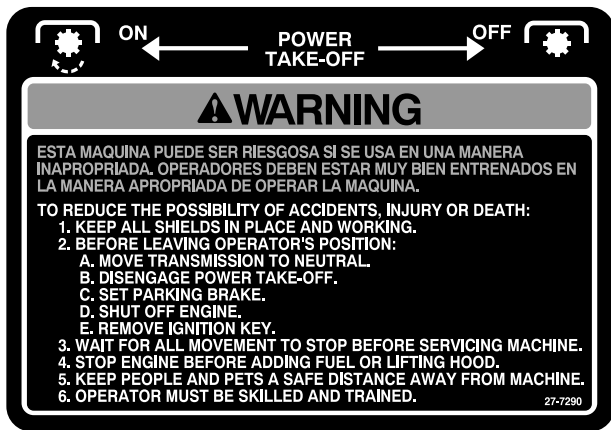

27-7290

(Model 30630 og 30631)



72-3700

(Model 30626 og 30627)



27-7310

(Model 30626 og 30627)



77-3100

(Model 30626 og 30627)

1. Ventilatorvinger kan forårsage personskade – hold afstand til bevægelige dele.

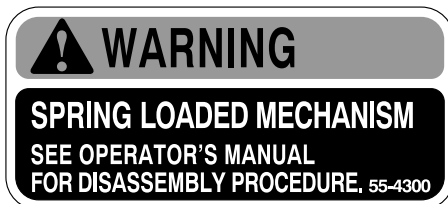

55-4300

(Model 30626 og 30627)



67-1710

(Model 30626 og 30627)



82-8930

(Model 30626 og 30627)

1. Parkeringsbremse – læs *betjeningsvejledningen* for at få yderligere anvisninger.



70-2560

(Model 30627)



82-8940

1. Låst
2. Vipperat
3. Ulåst



83-9150

(Model 30626 og 30627)



52-1321

(Model 30626 og 30627)



93-6680

(Model 30630 og 30631)



93-6686

1. Hydraulikolie
2. Læs *betjeningsvejledningen*.



93-6697

(Model 30631)

1. Læs *betjeningsvejledningen*.
2. Tilsæt SAE 80w-90 (API GL-5)-olie for hver 50. time.

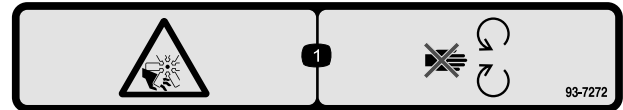

93-7272

(Model 30630 og 30631)

1. Risiko for at skære sig/amputation af legemsdele. Ventilator – hold afstand til bevægelige dele.

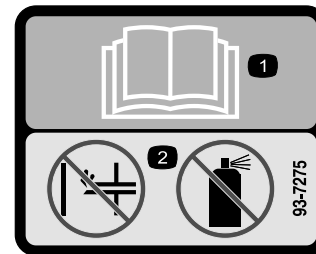

93-7275

(Model 30630 og 30631)

1. Læs *betjeningsvejledningen*.
2. Benyt ikke starthjælpemidler.

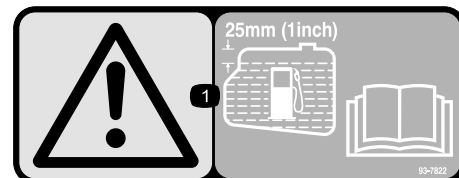

93-7822

(Model 30630 og 30631)

1. Forsigtig – fyld brændstoftanken op til 25 mm under bunden af påfyldningsstudsens. Læs *betjeningsvejledningen* for at få yderligere anvisninger.



93-7830

1. Forsigtig – læs *betjeningsvejledningen* for at få yderligere anvisninger.
2. Stram hjulenes fastgørelsesbolte til 61-75 Nm.



93-7831

1. Parkeringsbremse – læs *betjeningsvejledningen* for at få yderligere anvisninger.



93-7836

1. Træd traktionspedalen ned for at køre traktionsenheden fremad eller tilbage.

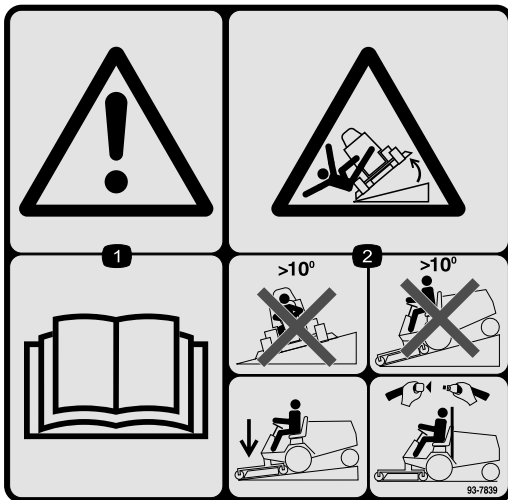

93-7839

(Model 30630 og 30631)

\*Denne sikkerhedsmærkat omfatter en advarsel om skråninger, som er påkrævet på maskinen for at overholde den europæiske standard vedrørende plæneklippersikkerhed, EN 836:1997. De konservative maksimale hældningsvinkler, der er anført for betjening af denne maskine, er fastsat og påkrævet af denne standard.

1. Advarsel – læs *betjeningsvejledningen*.
2. Tippefare – kør ikke på skråninger med en hældning på over 10 grader. Ved kørsel ned ad skråninger, skal klippeenheden sænkes, og sikkerhedsselen spændes, hvis styrtøjlen er monteret.

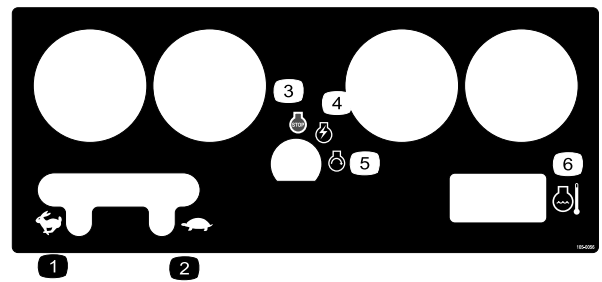

105-0056

- |                    |                    |
|--------------------|--------------------|
| 1. Hurtig          | 4. Motorkørsel     |
| 2. Langsom         | 5. Motorstart      |
| 3. Motor – stoppet | 6. Motortemperatur |

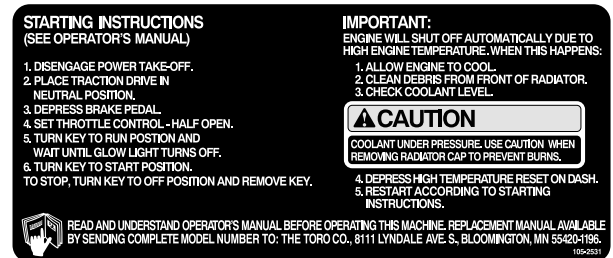

105-2531

(Model 30626 og 30627)



105-7822

(Model 30626 og 30627)



105-7823

(Model 30630 og 30631)

1. Traktionsdrev – tråd overdelen af traktionspedalen fremad og nedad for at køre fremad; tråd underdelen af traktionspedalen bagud og nedad for at bakke.
2. Advarsel – udkobl kraftudtaget, før klippeenheden(-erne) løftes.
3. Lad klippeenheden(-erne) svæve over jorden.
4. Sænk klippeenheden(-erne)
5. Sænk klippeenheden(-erne).

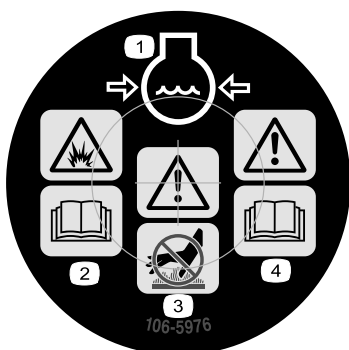

106-5976

- |   |   |
|---|---|
| <ol style="list-style-type: none"> <li>1. Motorkølevæske under tryk</li> <li>2. Eksplosionsfare – læs <i>betjeningsvejledningen</i>.</li> </ol> | <ol style="list-style-type: none"> <li>3. Advarsel – rør ikke ved den varme overflade.</li> <li>4. Advarsel – læs <i>betjeningsvejledningen</i>.</li> </ol> |
|---|---|

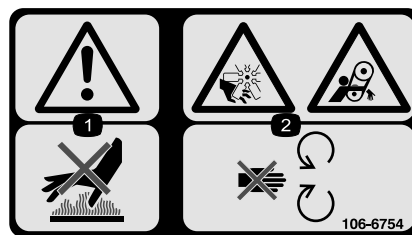

106-6754

(Model 30630 og 30631)

1. Advarsel – rør ikke ved den varme overflade.
2. Risiko for skæring/amputation på ventilatoren og fare for at blive viklet ind i remmen – hold afstand til bevægelige dele.

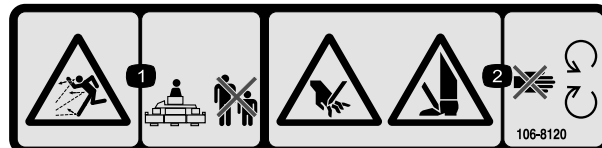

106-8120

(Model 30626 og 30627)

1. Fare for udslyngede genstande – hold sikker afstand til maskinen.
2. Risiko for at skære hænder og fødder – hold afstand til bevægelige dele.

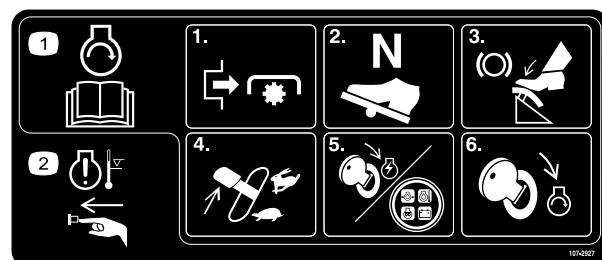

107-2927

(Model 30630 og 30631)

1. Sådan startes motoren – læs betjeningsvejledningen, udkobl kraftudtaget, sæt traktionsdrevet i neutral position, tråd på bremsen, sæt gashåndtaget i positionen hurtig, drej nøglen til motorens strømposition, indtil gløderørslampen lyser, og drej derefter nøglen til motorens startposition.
2. Tryk på knappen for at omgå motortemperaturadvarslen.

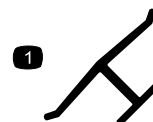

Producentens mærke

1. Indikerer, at skærekniven er identificeret som en reservedel fra producenten af originalmaskinen.



### Batterisymboler

Nogle af eller alle disse symboler findes på batteriet.

- |   |   |
|---|---|
| 1. Eksplosionsfare                            | 6. Hold omkringstående på sikker afstand af batteriet.                                      |
| 2. Ingen ild, åben ild eller rygning.         | 7. Bær beskyttelsesbriller; eksplosive gasser kan forårsage blindhed og andre personskader. |
| 3. Kaustisk væske/fare for kemisk forbrænding | 8. Batterisyre kan forårsage blindhed og alvorlige forbrændinger.                           |
| 4. Bær beskyttelsesbriller                    | 9. Skyl omgående øjnene med vand, og søg hurtigt læge.                                      |
| 5. Læs <i>betjeningsvejledningen</i> .        | 10. Indeholder bly; må ikke kasseres.   |

# Opsætning

## Løsdele

Brug skemaet herunder til at kontrollere, at alle dele er blevet leveret.

Fremgangsmåde	Beskrivelse	Antal	Anvendelse
<b>1</b>	Skruer, M10 x 30 mm Spændeskive	4	Monter styretøjscylinderen
		4	
<b>2</b>	Forbindelsesstang	1	Monter forbindelsesstangen.
<b>3</b>	Kofanger	1	Monter bagkofangeren.
	Maskinskrue, 1/4 x 1/2 tomme	1	
	Flangemøtrik, 1/4 tomme	1	
<b>4</b>	Baghjul	2	Monter for- og baghjulene.
	Forhjul	2	
<b>5</b>	Kræver ingen dele	–	Fjern batteriet fra chassiset.
<b>6</b>	Rør til betjeningsvejledning (medfølger i værktøjskassen)	1	Monter sædet.
	R-klemme	2	
<b>7</b>	Sikkerhedssele	1	Montering af sikkerhedsselen.
	Bolt, 7/16 x 1 tomme	2	
	Låseskive, 7/16 tomme	2	
<b>8</b>	Styrtøjle	1	Monter styrtøjlen.
	Bolt, 3/4 x 5-1/2 tomme	4	
	Låseskive, 3/4 tomme	4	
	Møtrik, 3/4 tomme	4	
<b>9</b>	Kræver ingen dele	–	Fjern traktionsenheden fra pallen.
<b>10</b>	Kræver ingen dele	–	Aktiver og oplad batteriet.
<b>11</b>	Kræver ingen dele	–	Montering af batteriet i chassiset.
<b>12</b>	Højre kugleled (medfølger i værktøjskassen)	1	Monter kugleledet, og tilslut løftecylinderen
<b>13</b>	Kræver ingen dele	–	Monter bagvægten
<b>14</b>	Hydraulikoliefilter	1	Gennemfør opsætning.
	Reservedelskatalog	1	
	Betjeningsvejledning (traktionsenhed)	2	
	Uddannelsesmateriale til operatøren	1	
	Kvalitetscertifikat	1	

**Bemærk:** Maskinens venstre og højre side er som set fra den normale betjeningsposition.

**Bemærk:** Nogle modeller kan allerede være blevet konfigureret på fabrikken.

# 1

## Montering af styretøjscylin- deren (kun model 30627 og 30631)

Dele, der skal bruges til dette trin:

4	Skrue, M10 x 30 mm
4	Spændeskive

### Fremgangsmåde

1. Fjern skruen og R-klemmen, der holder styretøjscylin-  
deren fast på emballagen. Behold  
R-klemmen til fremtidig montering.
2. Monter cylinderstøttebeslaget på det bageste af  
akslen med 4 skruer (M10 x 30) og spændeskiver  
(Figur 3). Påfør Loctite 242 eller tilsvarende, og  
spænd skruerne til 65-81 Nm.

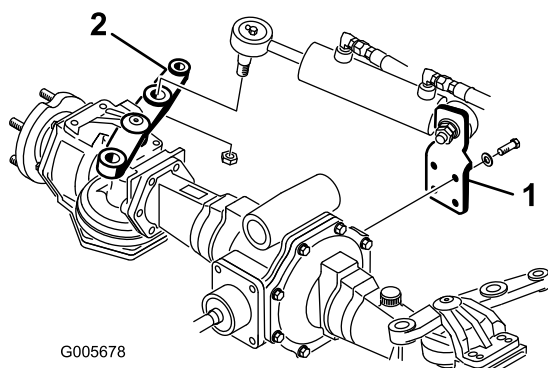

Figur 3

1. Cylinderstøttebeslag      2. Styrearm

3. Fjern kronemøtrikken og låseclipsen fra  
styretøjscylin-  
derens kugleledende. Sæt kugleledenden  
i akselstyrearmens midterste hul. Isæt kugleledet  
fra toppen af styrearmen.
4. Fastgør kugleledenden til styrearmen med  
kronemøtrikken (Figur 3), og spænd den til 95-122  
Nm. Monter låseclipsen.

# 2

## Montering af forbindelses- stangen (kun model 30627 og 30631)

Dele, der skal bruges til dette trin:

1	Forbindelsesstang
---	-------------------

### Fremgangsmåde

1. Fjern låseclipsene og kronemøtrikkerne fra  
forbindelsesstangens kugleledender. Sæt  
kugleledenderne i hver akselstyrearms bageste hul.  
Isæt kugleleddene fra bunden af hver styrearm  
(Figur 4).

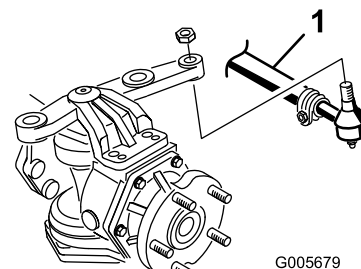

Figur 4

1. Forbindelsesstang

2. Fastgør kugleledenderne til styrearmene med en  
kronemøtrik, og spænd den til 54-81 Nm. Monter  
en låseclips.

# 3

## Montering af bagkofangeren (kun model 30627 og 30631)

Dele, der skal bruges til dette trin:

1	Kofanger
1	Maskinskruer, 1/4 x 1/2 tomme
1	Flangemøtrik, 1/4 tomme

### Fremgangsmåde

1. Fjern 2 maskinskruer (1/2 x 3/4 tommer), låseskiver og flade spændeskiver, der holder bagvægten på akselstøtten (Figur 5).

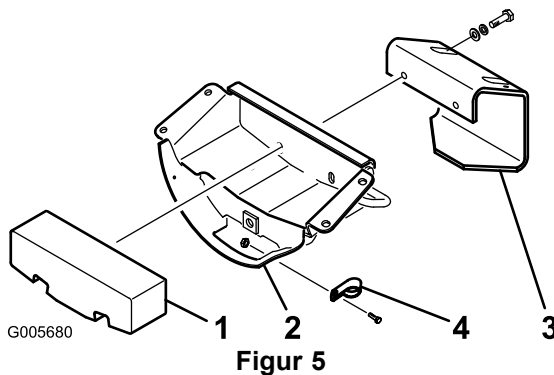

1. Bagvægt  
2. Akselstøtte  
3. Kofanger  
4. R-klemme

2. Monter kofangeren og bagvægten til akselstøtten med de maskinskruer, låseskiver og flade spændeskiver, der blev fjernet tidligere.
3. Brug R-klemmen, der blev fjernet tidligere, til at fastgøre styreslangerne til akselstøtten med en maskinskruer (1/4 x 1/2 tomme) og flangemøtrik fra sættet med løse dele.

# 4

## Montering af for- og baghjulene

Dele, der skal bruges til dette trin:

2	Baghjul
2	Forhjul

### Fremgangsmåde

1. Fjern og kasser de fastgørelsesbolte, der fastholder hjulene til emballagen.
2. Fjern hjulmøtrikker fra tapskruerne på akslerne.  
**Bemærk:** De forreste hjulmøtrikker er engelske, og de bageste hjulmøtrikker er metriske.
3. Monter hjulene, og spænd monteringsmøtrikkerne til 61-75 Nm.

# 5

## Fjernelse af batteriet fra chassiset.

Kræver ingen dele

### Fremgangsmåde

1. Frigør de to låse, som holder instrumentafdækningen på plads. Fjern forsigtigt instrumentafdækningen, så batteriet blotlægges.
2. Fjern to vingemøtrikker og holdestropen, der holder batteriet på plads (Figur 6). Løft batteriet ud af chassiset. Opbevar vingemøtrikker og holdestrop et sikkert sted til senere brug.



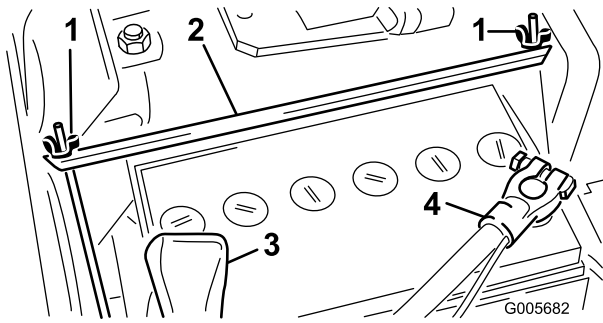

Figur 6

- |                   |             |
|-------------------|-------------|
| 1. Vingemøtrikker | 3. Pluspol  |
| 2. Holdestrop     | 4. Minuspol |

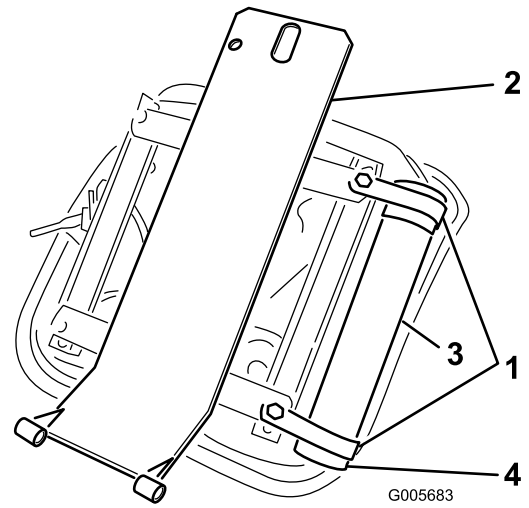

Figur 7

- |               |                                 |
|---------------|---------------------------------|
| 1. R-klemmer  | 3. Rør til betjeningsvejledning |
| 2. Sædestøtte | 4. Hætte                        |

# 6

## Montering af sædet

### Dele, der skal bruges til dette trin:

1	Rør til betjeningsvejledning (medfølger i værktøjskassen)
2	R-klemme

### Sædesæt, modelnr. 30623, standardsæde

Sædet er ikke monteret ved levering af maskinen. Der skal installeres enten sædesæt modelnr. 30623 eller 30625 (ekstraudstyr).

1. Sæt 2 R-klemmer løst fast på højre side af sædebunden med 2 maskinskruer og flade spændeskiver, der følger med sættet (fig. 6). Monter røret til betjeningsvejledningen i R-klemmerne, og spænd maskinskruerne (Figur 7).

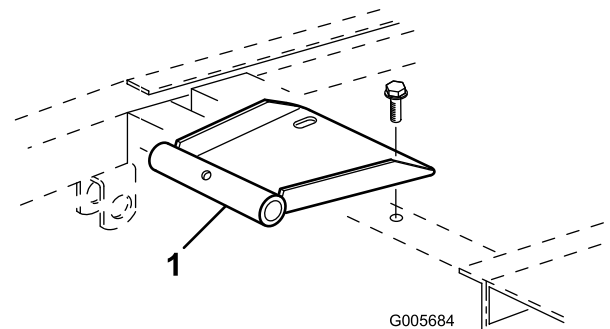

Figur 8

1. Sædeaksebeslag

3. Monter sæde og sædestøtte på sædeaksebeslag med drejaksel og valsetap (Figur 9).

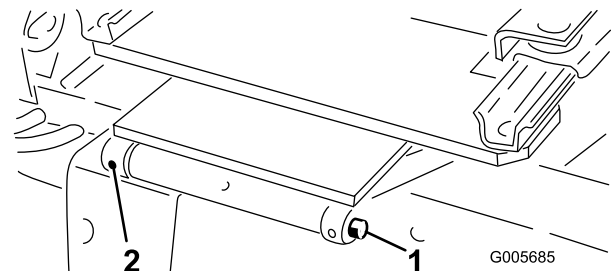

Figur 9

- |              |             |
|--------------|-------------|
| 1. Drejaksel | 2. Valsetap |
|--------------|-------------|

4. Hold sædet oppe med sædets støttetang (Figur 10).

## Sædesæt (modelnr. 30625), Deluxesæde med sædeadaptorsæt (modelnr. 30628)

Sædet er ikke monteret ved levering af maskinen. Der skal installeres enten sædesæt modelnr. 30623 eller 30625 (ekstraudstyr).

1. Monter sædeaffjedringen på 4 maskinskruer på sædebunden, og fastgør med 4 låseskiver, flade spændeskiver og møtrikker (Figur 12).

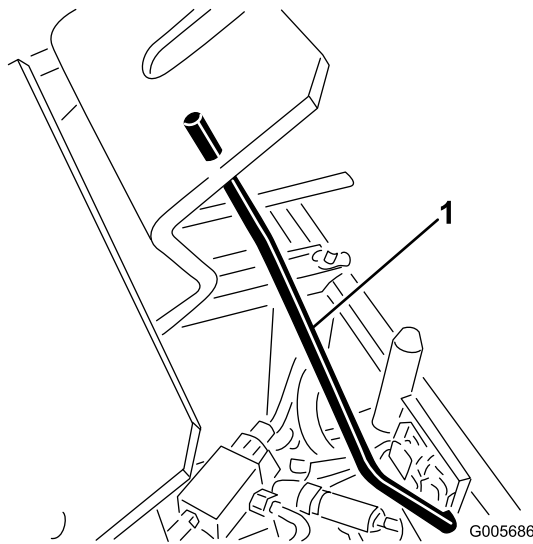

Figur 10

1. Sædets støttestang

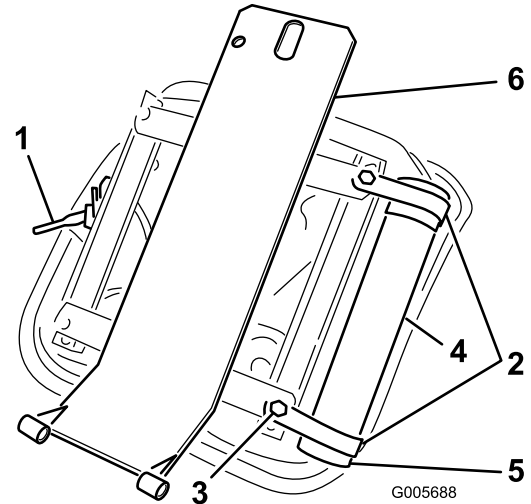

Figur 12

- |  |                                 |
|--|---------------------------------|
| 1. Sædeaffjedring                        | 4. Rør til betjeningsvejledning |
| 2. R-klemmer                             | 5. Hætte                        |
| 3. Låseskive, flad spændeskive og møtrik | 6. Sædestøtte                   |

5. Sæt ledningsnetstikket i sædekontaktens stik nederst på sædet.
6. Frigør sædets støttestang, og drej nedad. Drej sædet nedad, og skub ringstiften gennem sædelåsetappen. Vip stiftens trådende over låsetappen (Figur 11).

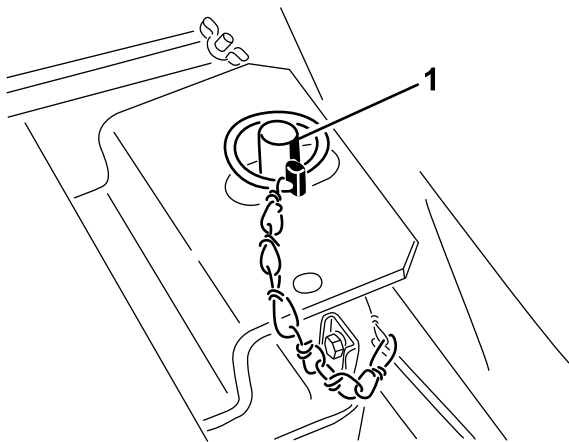

Figur 11

1. Ringstift

7. Skub sædet helt frem og tilbage for at sikre, at det fungerer korrekt, og at sædets kontaktledninger og stik ikke sidder i klemme eller berører bevægelige dele.

2. Sæt 2 R-klemmer løst fast på højre side af sædebunden med 2 maskinskruer og flade spændeskiver, der følger med sættet (Figur 12). Monter røret til betjeningsvejledningen i R-klemmerne, og spænd maskinskruerne (Figur 12).
3. Monter sædestøtten over fire gevindskårne tapper nederst på sædeaffjedringen, og fastgør med flangemøtrikker (Figur 12).
4. Monter sædeaksebeslaget på stellet med 2 flangeskruer, der følger med sættet (Figur 8).
5. Monter sæde og sædestøtte på sædeaksebeslaget med drejakslen og valsetappen (Figur 9).
6. Hold sædet oppe med sædets støttestang (Figur 10).
7. Før sædekontaktens ledningsnet gennem hullerne i sædestøtten og sædeaffjedringen (Figur 13). Sæt ledningsnetstikket i sædekontaktens stik nederst på sædet.

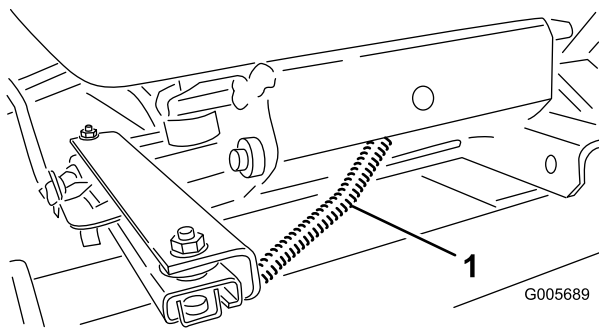

**Figur 13**

1. Sædekontaktens ledningsnet

8. Frigør sædets støttestang, og drej nedad. Drej sædet nedad, og skub ringstiften gennem sædelåsetappen. Vip stifstens trådende over låsetappen (Figur 11).
9. Skub sædet helt frem og tilbage for at sikre, at det fungerer korrekt, og at sædets kontaktledninger og stik ikke sidder i klemme eller berører bevægelige dele.

## 7

### Montering af sikkerhedsselen

#### Dele, der skal bruges til dette trin:

1	Sikkerhedssele
2	Bolt, 7/16 x 1 tomme
2	Låseskive, 7/16 tomme

#### Fremgangsmåde

Monter sikkerhedsselen i hullerne på bagsiden af sædet med 2 bolte (7/16 x 1 tomme) og låseskiver (Figur 14). Spænd dem godt.

**Vigtigt:** Monter selens låseside til højre for sædet.

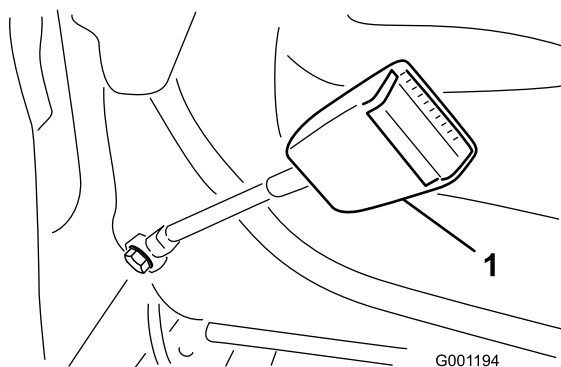

**Figur 14**

1. Sikkerhedssele

## 8

### Montering af styrtbøjlen

#### Dele, der skal bruges til dette trin:

1	Styrtbøjle
4	Bolt, 3/4 x 5-1/2 tomme
4	Låseskive, 3/4 tomme
4	Møtrik, 3/4 tomme

#### Fremgangsmåde

1. Sænk styrtbøjlen ned på stellet, så monteringshullerne flugter som vist i Figur 15.
2. Fastgør styrtbøjlen på stellet med 4 bolte (3/4 x 5-1/2 tommer), låseskiver og møtrikker (Figur 15). Spænd dem godt.

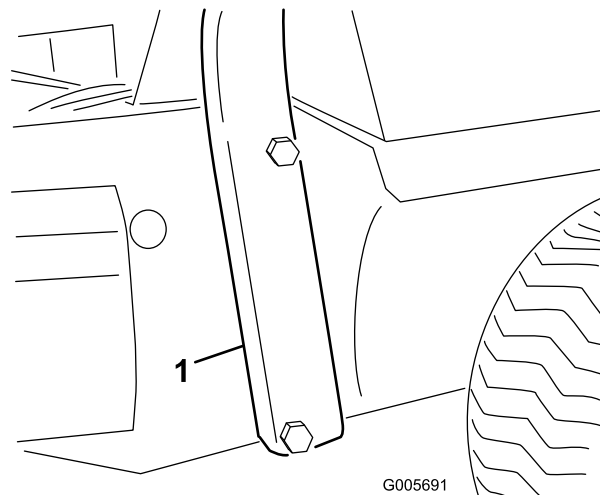

**Figur 15**

1. Styrtbøjle

## 9

### Fjernelse af traktionsenheden fra pallen

#### Kræver ingen dele

#### Fremgangsmåde

1. Ræk ind, og drej omløbsventil på transmission (Figur 16) mod uret 1/2 til 1 omgang. Når

ventilen åbnes, åbnes der en intern passage i pumpen, hvorved transmissionsolien omløbes. Da væsken omløbes, kan maskinen skubbes, uden at transmissionen beskadiges.

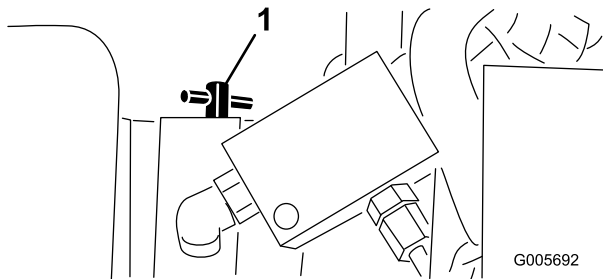

Figur 16

1. Omløbsventil

2. Løft maskinen over transportafstiverne, og skub maskinen af pallen.
3. Luk omløbsventilen ved at dreje den med uret, indtil den sidder godt fast. Stram ikke mere end 7 til 11 Nm. Start ikke motoren, mens ventilen er åben.

# 10

## Aktivering og opladning af batteriet

### Kræver ingen dele

### Fremgangsmåde

Benyt kun elektrolyt (vægtfylde 1,265) til at fylde batteriet med første gang.

1. Fjern batteriet fra maskinen.

**Vigtigt:** Påfyld ikke elektrolyt, mens batteriet sidder i maskinen. Du kan risikere at spille og dermed forårsage korrosion.

2. Rengør batteriet ovenpå, og fjern ventilationshætterne (Figur 17).

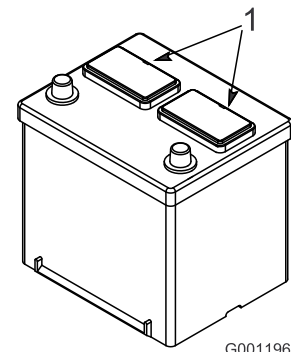

Figur 17

3. Fyld forsigtigt hver celle med elektrolyt, indtil pladerne er dækket med ca. 6 mm væske.

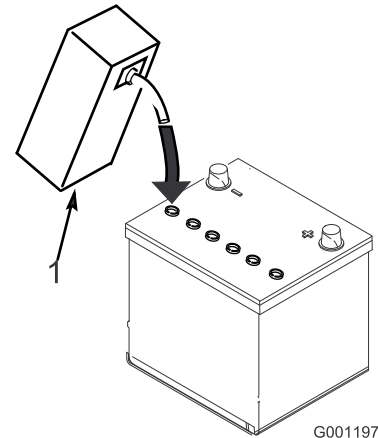

Figur 18

4. Vent ca. 20 til 30 minutter, mens elektrolytten trænger ind i pladerne. Efterfyld efter behov for at bringe elektrolytstanden op til ca. 6 mm fra bunden af påfyldningshullet (Figur 18).



**Opladning af batteriet producerer gasser, der kan eksplodere.**

**Der må aldrig ryges i nærheden af batteriet, og gnister og åben ild skal holdes væk fra batteriet.**

5. Tilslut en 3-4 ampere batterioplader til batteripolerne. Oplad batteriet med 3 til 4 ampere, indtil vægtfylden er 1,250 eller højere, og temperaturen er mindst 16 °C, og lad gasserne fra alle celler spredes frit.
6. Når batteriet er opladet, tages opladeren ud af stikkontakten og frakobles batteripolerne.

**Bemærk:** Når batteriet er blevet aktiveret, skal der kun påfyldes destilleret vand for at erstatte normalt tab. Vedligeholdelsesfri batterier bør dog ikke kræve vand under normale driftsforhold.

## Advarsel

### CALIFORNIEN

Advarsel i henhold til erklæring nr. 65  
Batteripoler og tilbehør indeholder bly  
og bly sammensætninger, som ifølge  
staten Californien er kræftfremkaldende  
og forårsager forplantningsskader. Vask  
hænder efter håndtering.



Batteripoler eller metalværktøj kan kortslutte  
mod traktorens metaldele og forårsage gnister.  
Gnister kan få batterigasserne til at eksplodere  
og medføre personskaade.

- Når batteriet skal fjernes eller monteres, må batteriets poler ikke berøre nogen metaldele på traktoren.
- Metalværktøj må ikke kortslutte mellem batteripolerne og traktorens metaldele.

# 11

## Montering af batteriet i chassiset

Kræver ingen dele

### Fremgangsmåde



Batteripoler eller metalværktøj kan kortslutte  
mod traktorens metaldele og forårsage gnister.  
Gnister kan få batterigasserne til at eksplodere  
og medføre personskaade.

- Når batteriet skal fjernes eller monteres, må batteriets poler ikke berøre nogen metaldele på traktoren.
- Metalværktøj må ikke kortslutte mellem batteripolerne og traktorens metaldele.

1. Monter batteriet, og fastgør det med holdestroppe og vingemøtrikkerne (Figur 6). Fjern tape over hver kabelende.

2. Skub batteriets røde pluskabel (Figur 6) på batteriets pluspol, og spænd møtrikken godt.



Forkert batterikabelføring kan danne gnister og beskadige maskinen og kablerne. Gnister kan få batterigasserne til at eksplodere og medføre personskaade.

- *Frakobl* altid batteriets (sorte) minuskabel, før du frakobler det (røde) pluskabel.
- *Tilkobl* altid batteriets (røde) pluskabel, før du tilkobler det sorte minuskabel.

3. Skub batteriets sorte minuskabel (Figur 6) på batteriets minuspol, og spænd møtrikken godt.
4. Indfedt begge batteriforbindelser med Grafo 112X-fedt, Toro delnr. 505-47, vaseline eller let fedt for at forhindre korrosion, og **skyd gummikappen over pluspolen** (Figur 6)
5. Monter instrumentafdækningen, og lås de to låse.

# 12

## Montering af kugleleddet og tilslutning af løftecylinderen

Dele, der skal bruges til dette trin:

1	Højre kugleled (medfølger i værktøjskassen)
---	---

### Fremgangsmåde

**Bemærk:** Kugleled er ikke nødvendige til alle redskaber. Se i betjeningsvejledningen til redskabet for at få oplysninger om kravene.

1. Skru kontramøtrikken helt på højre kugleled.
2. Skru kugleleddet ind i højre trykarm, indtil midten af kugleleddet er 60 mm væk fra det forreste af trykarmen (Figur 19). Spænd ikke kontramøtrikken.

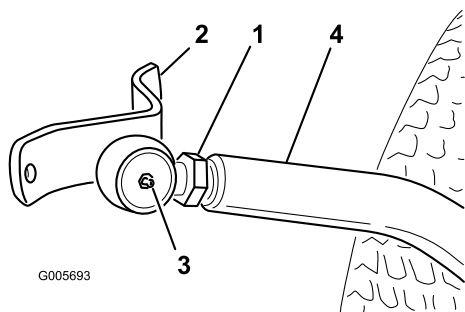

**Figur 19**

- |                    |                  |
|--------------------|------------------|
| 1. Kontramøtrik    | 3. 60 mm         |
| 2. Kugleledsbeslag | 4. Højre trykarm |

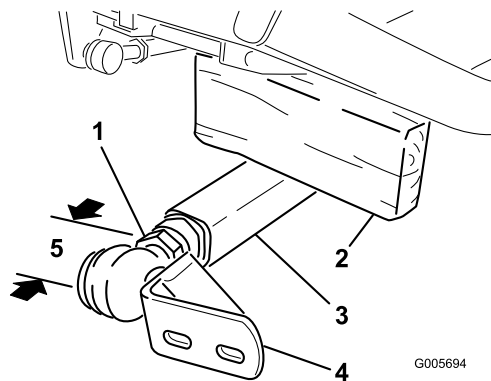

**Figur 20**

- |                         |                    |
|-------------------------|--------------------|
| 1. Kontramøtrik         | 4. Kugleledsbeslag |
| 2. Klods på 51 x 102 mm | 5. 60 mm           |
| 3. Venstre trykarm      |                    |



**Pludselig frigørelse af fjederbelastede trykarme kan forårsage personskade.**

**Bed en anden person om at hjælpe dig med at skubbe armene ned under montering af kugleled eller andre redskaber.**

- Få en hjælper til at skubbe ned på venstre trykarm. Sæt derefter en trækloids på 51 x 102 mm ind mellem stellet og det øverste af trykarmen (Figur 20). Skru kugleledet ind i venstre trykarm, indtil midten af kugleledet er 60 mm væk fra det forreste af trykarmen (Figur 20). Spænd ikke kontramøtrikken.

- Fjern forsigtigt trækloidsen på 51 x 102 mm fra stellet og trykarmen.
- Fjern fjederstift fra cylinderstift, og skub cylinderstift ud af cylinder.
- Løft forreste del af løftearmen, indtil hullet i den bevægelige ende af cylinderen flugter med hullerne i løftearmsbeslaget. Vær forsigtig, idet løftearmen er fjederbelastet. Hold delene sammen med cylinderstiften, fjederstiften og låseclipsen. Låseclips skal være på ydersiden.
- Monter redskabet. Se i *betjeningsvejledningen* til redskabet for at få de korrekte monteringsprocedurer.

# 13

## Montering af bagvægten

**Kræver ingen dele**

### Fremgangsmåde

For at overholde CEN-standard EN 836:1997, ISO-standard 5395:1990 og ANSI/OPEI B71.4-2004-standarden skal bagenden af traktionsenheder med tohjulstræk udstyres med bagvægt. Brug oversigten herunder til at bestemme vægtskravene. Du kan bestille dele hos din autoriserede Toro-forhandler. På modeller med firehjulstræk kræves der ikke yderligere vægt.

**Bemærk:** Et bagvægtsæt (delnr. 24-5780) leveres med modelnr. 30630.

#### Tohjulstræk

Beskrivelse af klippeenhed	Påkrævet baghjulsvægt	Delnr. for vægt	Vægtbeskrivelse	Antal
72 tommers sideudkast (modelnr. 30722)	32 kg	24-5780	Baghjulsvægtsæt (to 16 kg vægte og monteringsbolte/-møtrikker)	1

## Tohjulstræk (cont'd.)

72 tommers bagudkast (modelnr. 30710)	32 kg	24–5780	Baghjulsvægtsæt (to 16 kg vægte og monteringsbolte/-møtrikker)	1
Guardian 72 tommers Recycler (modelnr. 30716)	32 kg	24–5780	Baghjulsvægtsæt (to 16 kg vægte og monteringsbolte/-møtrikker)	1

# 14

## Gennemførelse af opsætning

### Dele, der skal bruges til dette trin:

1	Hydraulikoliefilter
1	<i>Reservedelskatalog</i>
2	<i>Betjeningsvejledning</i> (traktionsenhed)
1	Uddannelsesmateriale til operatøren
1	Kvalitetscertifikat

## Fremgangsmåde

### Kontrol af dæktrykket

Dækkene er oppumpede med overtryk med henblik på forsendelse. Luk derfor noget af luften ud for at reducere trykket. Det korrekte lufttryk i for og bagdæk er 145 kPa (21 psi).

### Kontrol af de forreste hjulmøtrikkers tilspændingsmoment



Hvis du ikke bevarer det rette tilspændingsmoment i de forreste hjulmøtrikker, kan det medføre svigt eller tab af hjulet, hvilket kan medføre personskaade.

Tilspænd de forreste hjulmøtrikker med et moment på 61-75 Nm efter 1-4 timers brug og igen efter 10 timers brug. Tilspænd derefter for hver 250. time.

### Smøring af traktionsenheden

Før maskinen betjenes, skal den smøres med fedt for at sikre korrekt funktion. Se afsnittet om smørevedligeholdelse. Hvis maskinen ikke smøres, kan det føre til for tidligt svigt i de afgørende elementer.

**Bemærk:** Når klargøringen er gennemført, skal beskyttende kanter (anvendes til transport) fjernes fra skærmene.

### Kontroller følgende løse dele

- Hydraulikoliefilter  
Udskiftning efter 10 timer
- Reservedelskatalog:*  
Gem med henblik på senere opslag
- Betjeningsvejledning* (traktionsenhed) Læs før betjening af maskinen.
- Uddannelsesmateriale til operatøren. Læs før betjening af maskinen.
- Kvalitetscertifikat: Gem med henblik på senere opslag

# Produktoversigt

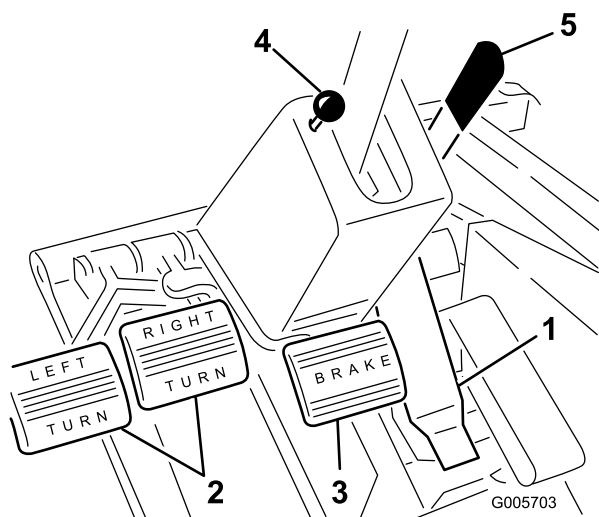

Figur 21

- |                   |                         |
|-------------------|-------------------------|
| 1. Traktionspedal | 4. Parkeringsbremseknop |
| 2. Drejepedaler   | 5. Ratindstillingsgreb  |
| 3. Bremsepedal    |                         |

## Betjeningsanordninger

### Traktionspedal

Traktionspedalen (Figur 21) har to funktioner: Den ene skal få maskinen til at flytte sig fremad, og den anden skal få maskinen til at bakke. Brug højre fods hæl og tå, og tråd på øverste del af pedalen for at køre fremad og på nederste del af pedalen for at bakke. Kørselshastigheden er proportional med, hvor langt pedalen trædes ned. Tråd traktionspedalen helt ned, mens gashåndtaget er i positionen FAST (hurtig) for at opnå maksimal kørselshastighed uden læs. Maksimal fremadgående hastighed er ca. 15 km/t. Hvis du vil opnå maksimal kraft med stor belastning eller ved kørsel op ad en bakke, skal gashåndtaget være i positionen FAST (hurtig), mens traktionspedalen trædes en smule ned for at holde et højt motoromdrejningstal. Når motoromdrejningstallet begynder at falde, skal du slippe traktionspedalen lidt for at lade motoromdrejningstallet stige.



**Når foden fjernes fra traktionspedalen, skal maskinen stoppe. Den må ikke krybe i nogen af retningerne. Hvis maskinen kryber, må den ikke anvendes igen, før traktionsdrevsenheden er blevet repareret og justeret. Se Justering af traktionsdrevet til neutral.**

## Drejepedaler

Venstre og højre drejepedal (Figur 21) er forbundet med venstre og højre forhjulsbremse, eftersom bremserne virker uafhængigt af hinanden. Bremserne kan anvendes til at dreje skarpt eller til at øge vejgrebet, hvis et hjul har en tendens til at skride under kørsel på en bakkeskråning. Vådt græs eller græstørv kan dog blive beskadiget, når bremserne bruges til at dreje med.

## Ratindstillingsgreb

Ratindstillingsgrebet er et håndtag på højre side af ratstammen (Figur 21). Træk håndtaget tilbage for at indstille rattet i den ønskede position (fremad og bagud), og skub håndtaget frem for at fastlåse positionen.



**Lad ikke håndtaget stå i ulåst position.**

## Bremsepedal

Når motoren er slukket, skal parkeringsbremsen (Figur 21) aktiveres for at undgå, at maskinen bevæger sig ved et uheld.

Den hydrostatiske transmission vil ikke på noget tidspunkt fungere som en parkeringsbremse for maskinen. Parkeringsbremsen aktiveres ved at træde bremsepedalen helt ned og trække parkeringsbremseknappen ud. Slip derefter pedalen. Parkeringsbremsen frigøres ved at træde bremsepedalen ned, indtil parkeringsbremseknappen automatisk trækkes tilbage. For at stoppe hurtigt skal du tage højre fod af traktionspedalen og træde på bremsepedalen. For at muliggøre lige stop skal bremsekablerne være ensartet justeret.

## Løftearm

Det hydrauliske løftegreb (Figur 22) har tre positioner: FLOAT (svæv), TRANSPORT og RAISE (hæv). For at sænke redskabet ned på jorden skal du flytte løftearmen fremad ind i låsen, som er positionen FLOAT (svæv). Positionen FLOAT (svæv) anvendes ved drift, og også når maskinen ikke er i brug. Træk løftegrebet bagud til positionen RAISE (hæv) for at hæve redskabet. Når redskabet er blevet hævet, skal løftearmen sættes i positionen TRANSPORT. Normalt skal redskabet være hævet ved kørsel fra et arbejdsområde til et andet, undtagen ved kørsel ned ad stejle skråninger.





De blotlagte roterende skæreknive på klippeenheden eller andre redskaber er farlige.

Hæv aldrig en klippeenhed eller et redskab, mens skæreknivene eller andre komponenter drejer.

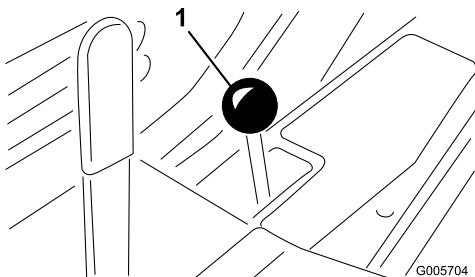

Figur 22

1. Løftegreb

## Håndtag til kraftudtag

Håndtaget til kraftudtaget (Figur 23) har to positioner: ON (indkoblet) og OFF (udkoblet). Skub langsomt håndtaget til kraftudtaget helt frem til indkoblet position for at starte redskabet eller klippeenhedernes skæreknive. Træk langsomt håndtaget tilbage til udkoblet position for at standse redskabets drift. Det eneste tidspunkt, håndtaget til kraftudtaget skal være i positionen ON (indkoblet) på, er, når redskabet eller klippeenheden er nede i driftsposition.

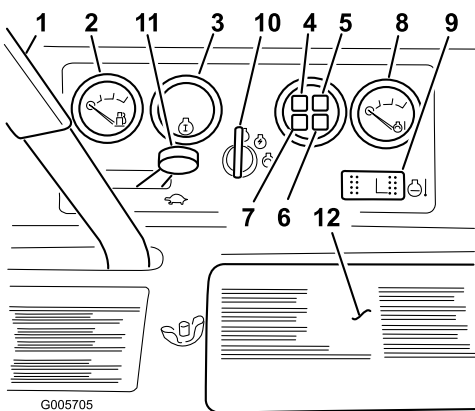

Figur 23

- |                              |                               |
|------------------------------|-------------------------------|
| 1. Håndtag til kraftudtag    | 7. Ladekontrollampe           |
| 2. Brændstofmåler            | 8. Temperaturmåler            |
| 3. Timetæller                | 9. Temperaturomgåelseskontakt |
| 4. Kontrollampe for olietryk | 10. Tændingskontakt           |
| 5. Motortemperatur           | 11. Gashåndtag                |
| 6. Kontrollampe for gløderør | 12. Batteridæksel             |

## Brændstofmåler

Brændstofmåleren (Figur 23) viser, hvor meget brændstof der er i tanken.

## Timetæller

Timetælleren (Figur 23) registrerer, hvor mange timer motoren har kørt.

## Kontrollampe for olietryk

Kontrollampen for olietryk (Figur 23) lyser, når olietrykket i motoren falder til under et sikkert niveau. Hvis der opstår et lavt olietryk, skal du stoppe motoren og finde årsagen. Skaden skal udbedres, før motoren startes igen.

## Ladekontrollampe

Denne lampe lyser, når der er en fejl i systemets ladekredsløb (Figur 23).

## Advarselslampe for motorkølevæsketemperatur

Lampen lyser, og motoren stopper, når kølevæsken når op på en for høj temperatur (Figur 23).

## Temperaturmåler

Temperaturmåleren (Figur 23) registrerer temperaturen på kølevæsken i kølesystemet. Hvis kølevæsketemperaturen bliver for høj, stopper motoren automatisk.

## Temperaturomgåelseskontakt

Tryk og hold på temperaturomgåelseskontakten for at starte motoren, efter at den har været slukket pga. høj temperatur. Må kun bruges i nødsituationer.

## Kontrollampe for gløderør

Når denne lampe lyser, er gløderørene aktiverede (Figur 23).

## Tændingskontakt

Tre positioner: FRA, TIL/forvarmning og START (Figur 23).

## Gashåndtag

Gashåndtaget (Figur 23) bruges til at betjene motoren ved forskellige hastigheder. Når gashåndtaget flyttes fremad, øges motorens hastighed – FAST (hurtig). Når den flyttes bagud, sænkes motorens hastighed – SLOW

(langsom). Gashåndtaget regulerer skæreknivens eller andre redskabskomponenters hastighed og styrer sammen med traktionspedalen traktionsenhedens kørselshastighed.

## Sædejusteringshåndtag

Standardsædet justeres ved at skubbe håndtaget (Figur 24) bagud og skubbe sædet i den ønskede position. Slip håndtaget for at låse sædet på plads. Det affjedrede sæde kan flyttes frem eller tilbage ved at trække håndtaget på sædets venstre side ud, skubbe sædet i den ønskede position og slippe håndtaget. Vægtjusteringsknappen kan justeres for at give operatøren den bedst mulige komfort.

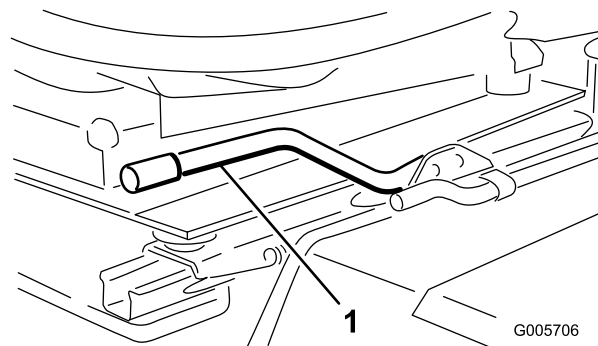

Figur 24

1. Sædejusteringshåndtag

## Specifikationer

**Bemærk:** Specifikationer og design kan ændres uden forudgående varsel.

### Mål og vægt (ca.)

Bredde på modeller med firehjulstræk (målt fra ydersiden af bagdækkene)	121 cm
Bredde på modeller med tohjulstræk (målt fra ydersiden af fordækkene)	117 cm
Længde på modeller med firehjulstræk	239 cm
Længde på modeller med tohjulstræk	231 cm
Højde med styrbøjle (alle modeller)	199 cm
Tørvægt for modeller med firehjulstræk (uden klippeskjold)	755 kg
Tørvægt for modeller med tohjulstræk (uden klippeskjold)	628 kg
Akselafstand på modeller med firehjulstræk	130 cm
Akselafstand på modeller med tohjulstræk	124 cm

## Udstyr/tilbehør

Der fås et udvalg af Toro-godkendt udstyr og tilbehør, der kan anvendes sammen med maskinen for at forbedre og øge dens ydeevne. Kontakt din Autoriseret Toro-forhandler eller distributør, eller besøg [www.Toro.com](http://www.Toro.com) for at se en liste over alt godkendt udstyr og tilbehør.



Brug sommerdieselbrændstof (nr. 2-D) ved temperaturer over  $-7^{\circ}\text{C}$  og vinterdieselbrændstof (nr. 1-D eller en blanding af nr. 1-D/2-D) ved temperaturer under  $-7^{\circ}\text{C}$ . Brug af vinterdieselbrændstof ved lavere temperaturer giver et lavere flammepunkt og en kold flowkarakteristik, som letter start og minimerer tilstopning af brændstoffilteret.

Brug af sommerdieselbrændstof over  $-7^{\circ}\text{C}$  bidrager til at forlænge brændstofpumpens levetid og giver øget kraft sammenlignet med vinterdieselbrændstof.

**Vigtigt:** Brug ikke petroleum eller benzin i stedet for dieselbrændstof, da motoren ellers bliver beskadiget.



Under visse forhold er dieselbrændstof og brændstofdampe meget brandfarlige og eksplosive. En brand eller eksplosion forårsaget af brændstof kan give forbrændinger samt forårsage tingsskade.

- Anvend en tragt, og fyld tanken udendørs på et åbent område, mens motoren er slukket og kold. Tør eventuelt spildt brændstof op.
- Fyld ikke brændstoftanken helt op. Fyld brændstof på brændstoftanken, indtil niveauet er 6–13 mm under bunden af påfyldningsstudsens. Dette tomrum i tanken giver brændstoffet plads til at udvide sig.
- Ryg aldrig under håndtering af brændstof, og hold afstand til åben ild eller steder, hvor brændstofdampe kan antændes af en gnist.
- Opbevar brændstof i en ren, tætsluttende, sikkerhedsgodkendt beholder.

1. Vip sædet fremad, og støt det med støttestangen, så det ikke kan falde ved et uheld. Rengør området omkring tankdækslet med en ren klud (Figur 28).

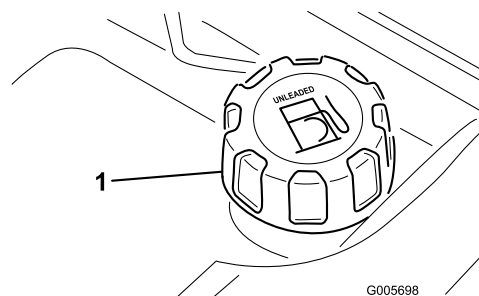

Figur 28

1. Brændstofdæksel

2. Tag dækslet af brændstoftanken, og fyld tanken op til 2,5 cm fra toppen med dieselbrændstof. Sæt tankdækslet på, og stram det, når tanken er fyldt op.

## Kontrol af kølesystemet

Fjern snavs fra filteret og køleren/oliekøleren dagligt, og oftere under meget støvede og snavsede forhold.

Kølesystemet er fyldt med en 50/50-opløsning af vand og permanent ethylenglycolfrostvæske. Kontroller kølevæskestanden i ekspansionsbeholderen hver dag, før motoren startes. Kølesystemets kapacitet er på 5,6 l.



Hvis motoren har kørt, kan varm kølevæske under tryk slippe ud og forårsage forbrændinger, hvis kølerdækslet fjernes.

1. Kontroller kølevæskestanden i ekspansionsbeholderen. Væskestanden skal ligge mellem mærkerne på siden af tanken.

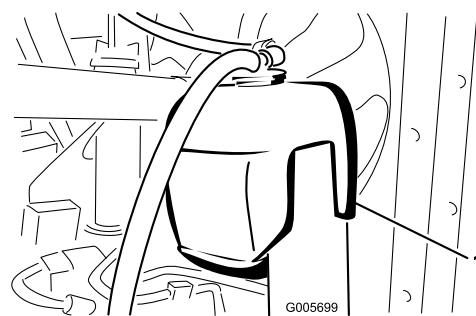

Figur 29

1. Ekspansionsbeholder

2. Hvis kølevæskestanden er lav, skal du fjerne dækslet til ekspansionsbeholderen og fylde systemet op på ny. FYLD IKKE FOR MEGET PÅ.
3. Sæt ekspansionsbeholderens dæksel på.

## Kontrol af væsken i hydrauliksystemet

Det forreste akselhus fungerer som beholder for systemet. Transmissionen og akselhuset leveres fra fabrikken med ca. 4,7 l hydraulikvæske af høj kvalitet. Kontroller imidlertid væskestanden, før motoren startes første gang. Herefter skal den kontrolleres dagligt.

**Bemærk:** Væske til servostyringen leveres af hydrauliksystemets transmissionsfødepumpe. Opstart i koldt vejr kan resultere i et ”stift” styretøj, indtil hydrauliksystemet er blevet varmet op.

Følgende liste er ikke altomfattende. Hydraulikvæsker fra andre producenter kan benyttes, hvis det ved krydshenvisning kan fastlægges, at de svarer til de anførte produkter. Toro påtager sig intet ansvar for skader forårsaget af forkerte erstatningsprodukter. Brug derfor kun produkter fra producenter med et godt omdømme, som står bag deres anbefaling.

## Kontrol af hydrauliksystemet

Det forreste akselhus fungerer som beholder for systemet. Transmissionen og akselhuset leveres fra fabrikken med ca. 4,7 l hydraulikvæske af høj kvalitet.

**Kontroller hydraulikvæskestanden, før motoren startes første gang, og derefter dagligt.** Den anbefalede udskiftningsvæske er:

### Toro Premium Transmission/Hydraulic Tractor Fluid

(Fås i spande med 19 l eller tromler med 208 l. Reservedelsnumrene kan findes i reservedelskataloget, eller spørg din Toro-forhandler).

Alternative væsker: Såfremt Toro-væsken ikke kan fås, kan man anvende andre mineraloliebaserede universaltraktorhydraulikvæsker, forudsat at deres specifikationer overholder alle angivne materialeegenskaber og industristandarderne. Vi anbefaler ikke brug af syntetisk væske. Spørg din smøremiddelforhandler til råds for at finde frem til et tilfredsstillende produkt. Bemærk: Toro påtager sig intet ansvar for skader forårsaget af forkerte erstatningsprodukter. Brug derfor kun produkter fra producenter med et godt omdømme, som står bag deres anbefaling.

### Materialeegenskaber:

Viskositet, ASTM D445	cSt ved 40 °C 55 til 62cSt ved 100 °C 9,1 til 9,8
Viskositetsindeks ASTM D2270	140–152
Flydepunkt, ASTM D97	-37 °C til -43 °C

### Branchespecifikationer:

API GL-4, AGCO Powerfluid 821 XL, Ford New Holland FNHA-2-C-201,00, Kubota UDT, John Deere J20C, Vickers 35VQ25 og Volvo WB-101/BM

**Bemærk:** Mange hydraulikvæsker er næsten farveløse, og det kan derfor være svært at få øje på lækager. Der kan fås et rødt tilsætningsstof til hydraulikolien i flasker med 20 ml. Én flaske er nok til 15-22 l hydraulikolie. Bestil delnr. 44-2500 fra den autoriserede Toro-forhandler.

1. Anbring maskinen på en plan flade, hæv redskabet, og stop motoren.
2. Skru målepindsdækslet (Figur 30) af påfyldningsstudsens, og aftør det med en ren klud. Skru målepindsdækslet fingerstramt på påfyldningsstudsens. Skru målepinden af, og kontroller væskestanden. Hvis oliestanden ikke ligger inden for 13 mm fra rillen i målepinden (Figur 30), skal der påfyldes tilstrækkeligt væske, så niveauet når op til rillemærket. Fyld ikke for meget på (maks. 13 mm over rillen).

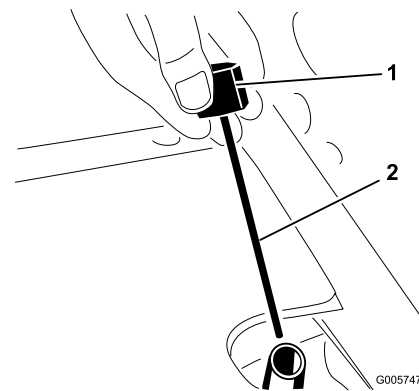

Figur 30

1. Målepindsdækslet
2. Rille

**Vigtigt:** Når der fyldes olie på hydrauliksystemet, skal der bruges en tragt med et fint trådfilter – 200 netmasker. Sørg for, at tragt og olie er pinligt rene. Denne fremgangsmåde forhindrer utilsigtet forurening af hydrauliksystemet.

3. Skru målepindsdækslet fingerstramt på påfyldningsstudsens. Det er ikke nødvendigt at spænde dækslet med en nøgle.
4. Sænk redskabet.

## Kontrol af bagakslen Kun model 30627 og 30631

Bagakslen er udstyret med tre særskilte beholdere til gearolie SAE 80W-90 wt. Selvom akslen forsendes med

smøreolie fra fabrikken, skal oliestanden kontrolleres, før maskinen betjenes.

1. Parker maskinen på en plan flade.
2. Fjern kontrolpropperne fra akslen, og sørg for, at smøreolien når op til bunden af hvert hul. Hvis oliestanden er lav, fjernes påfyldningspropperne, og der hældes tilstrækkelig olie på, til at den når op til bunden af kontrolprophullerne (Figur 31).

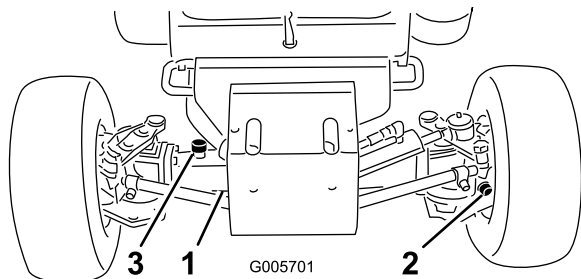

Figur 31

1. Kontrolprop
2. Påfyldnings/kontrolprop (en i hver ende af akslen)
3. Påfyldningsprop

## Kontrol af olien i tovejskoblingen (kun model 30627 og 30631)

1. Parker maskinen på en plan flade.
2. Drej koblingen (Figur 32), så kontrolproppen (vist i kl. 12-position) står på kl. 4.

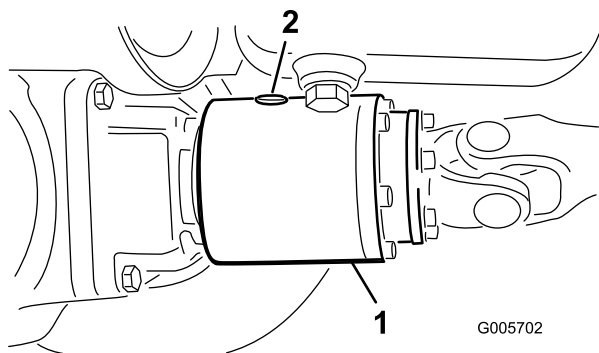

Figur 32

1. Tovejskobling
2. Kontrolprop

3. Fjern kontrolproppen. Væskestanden skal nå op til hullet i koblingen. Hvis væskestanden er lav, skal du tilsætte Mobil Fluid 424. Koblingen skal være ca. 1/3 fuld.

4. Skru kontrolproppen på.

**Bemærk:** Brug ikke motorolie (dvs. 10W30) i tovejskoblingen. Slidbeskyttende tilsætningsstoffer og tilsætningsstoffer til ekstremt højt tryk forårsager uønsket koblingsydeevne.

## Start/stop af motoren

**Vigtigt:** Brændstofssystemet skal udluftes i følgende tilfælde.

- Start af en ny maskine.
- Motoren er løbet tør for brændstof og gået i stå.
- Når der er udført vedligeholdelsesarbejde på komponenter i brændstofssystemet, f.eks. udskiftning af filtre, eftersyn af udskilleren osv.

Se afsnittet Udluftning af brændstofssystemet.

1. Aktiver parkeringsbremsen, sæt kontakten til kraftudtaget i positionen OFF (fra) og løftegrebet i positionen TRANSPORT eller FLOAT (svæv). Tag foden væk fra traktionspedalen, og sørg for, at maskinen står i frigear.
2. Flyt gashåndtaget til positionen for 1/2 gas.
3. Drej tændingskontakten til positionen ON/Preheat (til/forvarmning). En automatisk timer styrer forvarmningen i 10 sekunder. Drej nøglen om til positionen START efter forvarmningen. TØRN MOTOREN I HØJST 15 SEKUNDER. Slip nøglen, når motoren starter. Hvis yderligere forvarmning er nødvendig, skal nøglen drejes om på positionen OFF (fra) og derefter drejes om til positionen ON/preheat (til/forvarmning). Gentag denne fremgangsmåde efter behov.
4. Lad motoren gå i tomgang, eller gas delvist op, indtil motoren er varmet op.

**Bemærk:** Sæt gashåndtaget i positionen for 1/2 gas ved genstart af en varm motor.

5. Maskinen skal betjenes i fremadgående og baglæns retning i et til to minutter, når motoren startes første gang eller efter et motorolieskift, en hovedreparation af motoren, transmissionen eller akslen. Betjen også løftearmen og håndtaget til kraftudtaget for at sikre, at alle dele fungerer korrekt. Drej servostyringsrattet til venstre og højre for at kontrollere styretøjet. Sluk dernæst motoren, og kontroller væskestande, om der er olielækager, løse dele og evt. andre fejlfunktioner at bemærke.



**Sluk motoren, og vent på, at alle bevægelige dele stopper, før du kontrollerer, om der er olielækager, løse dele eller andre fejlfunktioner.**

6. Du kan stoppe motoren ved at flytte gashåndtaget bagud til positionen SLOW (langsom), flytte

kontakten til kraftudtaget til positionen OFF (fra) og dreje tændingsnøglen til OFF (fra). Fjern nøglen fra tændingen for at forhindre start ved et uheld.

## Udluftning af brændstofsyste- met

1. Parker maskinen på en plan flade. Sørg for, at brændstoftanken er mindst halvt fuld.
2. Lås motorhjelmen op, og løft den op.



Under visse forhold er dieselbrændstof og brændstofdampe meget brandfarlige og eksplosive. En brand eller eksplosion forårsaget af brændstof kan give forbrændinger samt forårsage tingsskade.

- Anvend en tragt, og fyld tanken udendørs på et åbent område, mens motoren er slukket og kold. Tør eventuelt spildt brændstof op.
  - Fyld ikke brændstoftanken helt op. Hæld brændstof i brændstoftanken, indtil standen står 25 mm under bunden af påfyldningsstudsens. Dette tomrum i tanken giver brændstoffet plads til at udvide sig.
  - Ryg aldrig under håndtering af brændstof, og hold afstand til åben ild eller steder, hvor brændstofdampe kan antændes af en gnist.
  - Opbevar brændstof i en ren, sikkerhedsgodkendt beholder, og sørg altid for, at låget er skruet på.
3. Åbn udluftningsskruen på brændstofindsprøjtningsskruen (Figur 33).

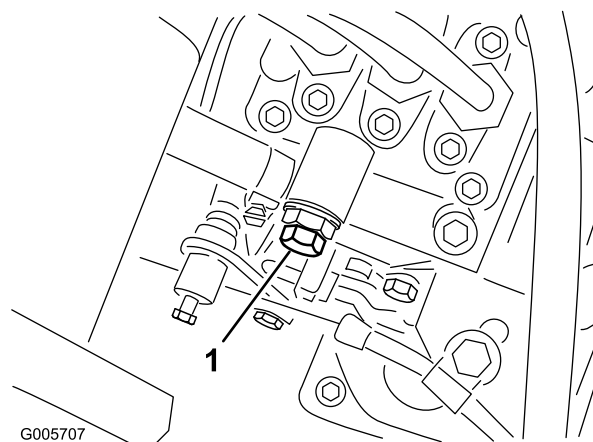

Figur 33

1. Udluftningsskruen på brændstofindsprøjtningsskruen
4. Drej nøglen i tændingskontakten til positionen ON (til). Den elektriske brændstofpumpe begynder at køre og tvinger derved luften ud omkring udluftningsskruen. Lad nøglen sidde i positionen ON (til), indtil der flyder brændstof ud omkring skruen. Spænd skruen, og drej nøglen til OFF (fra).

**Bemærk:** Normalt bør motoren starte efter udførelsen af ovennævnte udluftningsprocedurer. Hvis motoren alligevel ikke starter, kan der være luft tilbage mellem indsprøjtningsskruen og indsprøjtningsskruerne. Se afsnittet Udluftning af indsprøjtningsskruerne.

## Kontrol af sikkerhedskontak- terne



Hvis kontakterne til sikkerhedslåsesystemet frakobles eller beskadiges, kan maskinen reagere uventet og forårsage personskade.

- Pil ikke ved sikkerhedskontakterne.
- Kontroller dagligt, at sikkerhedskontakterne fungerer, og udskift eventuelle beskadigede kontakter, før du betjener maskinen.

Maskinen har sikkerhedskontakter i det elektriske system. Disse kontakter er konstruerede til at stoppe motoren, når operatøren forlader sædet, mens håndtaget til kraftudtaget er indkoblet, eller traktionspedalen er trådt ned. Det er dog muligt at forlade sædet, mens motoren kører. Selvom motoren vil fortsætte med at køre, hvis håndtaget til kraftudtaget er udkoblet, og traktionspedalen er sluppet, anbefales det stærkt, at du standser motoren, før sædet forlades.

Sådan kontrolleres sikkerhedskontaktens funktion:

1. Kør langsomt maskinen til et stort, forholdsvist åbent område. Sænk klippeenheten, stands motoren, og aktiver parkeringsbremsen.
2. Sæt dig på sædet. Flyt håndtaget til kraftudtaget til positionen ON (til). Prøv at starte motoren, når traktionspedalen er i neutral position. Motoren bør ikke tørne. Hvis motoren tørner, er der en fejlfunktion i sikkerhedslåsesystemet, som bør rettes, før maskinen benyttes.
3. Sæt dig på sædet. Flyt håndtaget til kraftudtaget til OFF (fra), og tråd på traktionspedalen. Forsøg at starte motoren. Motoren bør ikke tørne. Hvis motoren tørner, er der en fejlfunktion i sikkerhedslåsesystemet, som bør rettes, før maskinen benyttes.



**Betjen ikke maskinen uden et redskab, medmindre kraftudtagets drivaksel også er afmonteret.**

4. Tag plads i sædet, og start motoren. Deaktiver parkeringsbremsen. Rejs dig op fra sædet, og flyt håndtaget til kraftudtaget til ON (til). Motoren bør stoppe i løbet af 2-3 sekunder. Hvis motoren ikke stopper, er der en fejlfunktion i sikkerhedslåsesystemet, som bør rettes, før maskinen benyttes.
5. Aktiver parkeringsbremsen. Tråd traktionspedalen ned, mens motoren kører, og kraftudtagshåndtaget er udkoblet. Motoren bør stoppe i løbet af 2 sekunder. Hvis motoren stopper, fungerer kontakten korrekt, og du kan fortsætte betjeningen. Hvis motoren ikke stopper, er der en fejlfunktion i sikkerhedslåsesystemet, som bør rettes, før maskinen benyttes.

## Skub eller træk af traktionsenheden

I nødstilfælde kan traktionsenheden skubbes eller trækkes over en kort afstand. Toro anbefaler imidlertid ikke dette som standardprocedure.

**Vigtigt:** Skub eller træk ikke traktionsenheden hurtigere end 3 til 4,8 km/t, da transmissionen ellers kan blive beskadiget. Hvis traktionsenheden skal flyttes over længere afstande, skal den transporteres på en lastbil eller trailer. Når traktionsenheden skubbes eller trækkes, skal omløbsventilen altid være åben.

1. Ræk ind under traktionsenheden, og drej omløbsventilen (Figur 34) mod uret 1/2 til 1 omgang. Når ventilen åbnes, åbnes der en intern passage i transmissionen, hvorved transmissionsolien omløbes. Da væsken omløbes, kan traktionsenheden flyttes, uden at transmissionen beskadiges.

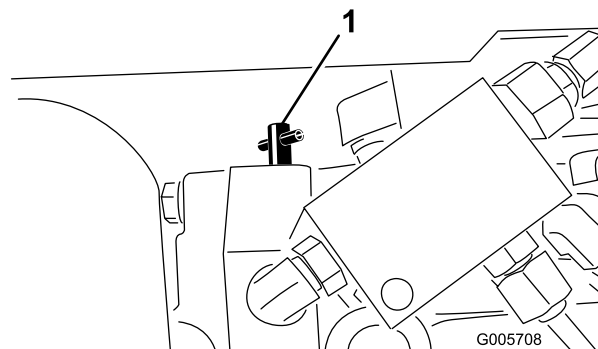

Figur 34

1. Omløbsventil

2. Før motoren startes, skal omløbsventilen lukkes ved at dreje den med uret, indtil den sidder forsvarligt fast. Stram ikke mere end 7 til 11 Nm. Start ikke motoren, mens ventilen er åben.

**Vigtigt:** Hvis maskinen kører, mens omløbsventilen er åben, overophedes transmissionen.

## Driftsegenskaber

Øv dig i at køre maskinen, fordi den har en hydrostatisk transmission, og dens egenskaber er anderledes end mange plænevedligeholdelsesmaskiner. Når traktionsenheden, klippeenheten eller andre redskaber betjenes, skal følgende punkter tages i betragtning: transmissionen, motorhastigheden, belastningen på skæreknivene eller andre redskaber samt bremsernes betydning.

Reguler traktionspedalen, så motorens omdrejning forbliver høj og i nogen grad konstant. Derved opretholdes nok drivkraft til traktionsenheden og redskabet under betjening. En god regel at følge er: sænk kørselshastigheden, når belastningen på redskabet øges, og øg kørselshastigheden, når belastningen mindskes.

Lad derfor traktionspedalen bevæge sig bagud, idet motorens omdrejning mindskes, og tråd langsomt pedalen ned, idet omdrejningstallet øges. Når du til sammenligning kører fra et arbejdsområde til et andet uden belastning og med klippeenheten hævet, skal du have gashåndtaget i positionen FAST (hurtig) og træde



traktionspedalen langsomt ned, men helt i bund, for at opnå den maksimale kørselshastighed.

En anden ting, der bør overvejes, er, hvordan drejpedalerne, som er forbundet til bremserne, virker. Bremserne kan bruges til at hjælpe med at dreje maskinen. Brug dem dog forsigtigt, især på blødt eller vådt græs, da plænen kan blive ødelagt ved et uheld. En anden fordel ved drejebremserne er at fastholde traktionen. For eksempel: under visse forhold i bakket terræn skrider det hjul, der er øverst på bakken, ud og mister trækraft. Hvis denne situation opstår, skal drejebremsepedalen øverst på bakken gradvist og rykvist trædes ned, indtil det hjul, der er øverst på bakken, holder op med at glide, og derved øges trækraften på det hjul, der er nederst på bakken.

Vær ekstra forsigtig, når du betjener maskinen på skråninger. Sædedrejepindens holdestift skal altid være monteret. Kør langsomt, og undgå skarpe drejninger på skråninger for at forhindre væltning. Klippeskjoldet skal sænkes, når du kører ned ad bakker, så du har kontrol over styringen.

Græsdeflektoren skal altid være monteret og stå i nederste position på klippeenheden med sideudkast.



**Skødesløs betjening kombineret med terrænets hældning, rikochetteringer eller forkert anbragte sikkerhedsafskærmninger kan føre til skader på grund af udslyngning af genstande.**

**En person eller et kæledyr kan pludselig dukke op på eller i nærheden af klippeområdet.**

**Stop klipningen, og fortsæt ikke klipningen, før området er ryddet.**

Udkobl alle betjeningsanordninger, og sæt gashåndtaget på SLOW (langsom), før du standser motoren. Når gashåndtaget flyttes til SLOW (langsom), reduceres det høje omdrejningstal, støjen og vibrationerne. Drej nøglen til positionen OFF (fra) for at standse motoren.

# Vedligeholdelse

## Skema over anbefalet vedligeholdelse

Vedligeholdelsesintervaller	Vedligeholdelsesprocedure
Efter de første 2 timer	<ul style="list-style-type: none"><li>• Tilspænd de forreste hjulmøtrikker</li></ul>
Efter de første 10 timer	<ul style="list-style-type: none"><li>• Kontroller remspændingen</li><li>• Kontroller kraftudtagsremmens spænding</li><li>• Udskift hydraulikvæskefilteret</li><li>• Tilspænd de forreste hjulmøtrikker</li></ul>
Efter de første 50 timer	<ul style="list-style-type: none"><li>• Udskift motorolie og filter</li><li>• Kontroller kraftudtagsremmens spænding</li><li>• Kontroller motorens o/min.</li></ul>
Hver anvendelse eller dagligt	<ul style="list-style-type: none"><li>• Rengøring af gitteret og køleren Hyppigere under meget støvede og snavsede forhold</li></ul>
For hver 50 timer	<ul style="list-style-type: none"><li>• Eftersø luftfilteret</li><li>• Kontroller batteriets tilstand og elektrolytstanden</li></ul>
For hver 100 timer	<ul style="list-style-type: none"><li>• Udskift motorolie og filter</li><li>• Eftersø slangerne</li><li>• Kontroller remspændingen</li><li>• Kontroller kraftudtagsremmens spænding</li><li>• Kontrol af kølesystemets slanger</li></ul>
For hver 200 timer	<ul style="list-style-type: none"><li>• Kontroller baghjulenes spidsning</li><li>• Udskift hydraulikvæskefilteret</li></ul>
For hver 250 timer	<ul style="list-style-type: none"><li>• Tilspænd de forreste hjulmøtrikker</li></ul>
For hver 400 timer	<ul style="list-style-type: none"><li>• Eftersyn af luftfilteret</li><li>• Kontroller brændstofsletter og -forbindelser</li><li>• Udskift brændstoffilterdåsen.</li><li>• Udskift brændstofforfilteret.</li><li>• Pakning af baghjulsløjterne.</li><li>• Skift olie i bagakslen</li><li>• Skift olien i tovejskoblingen</li><li>• Spænd hovedet, juster ventilerne, og kontroller motorens omdrejningstal</li></ul>
For hver 1000 timer	<ul style="list-style-type: none"><li>• Tømning og rengøring af brændstoftanken.</li><li>• Udskyl og skift væsken i kølesystemet</li><li>• Udskift væsken i det hydrauliske system</li><li>• Udskift bevægelige slanger.</li></ul>



Hvis du lader nøglen sidde i tændingen, kan andre personer utilsigtet komme til at starte motoren og forårsage alvorlig personskade på dig eller andre omkringstående.

Fjern nøglen fra tændingen, før vedligeholdelsesarbejde påbegyndes.

# Kontrolliste for daglig vedligeholdelse

Kopier denne side til daglig brug.

Vedligeholdelsespunkter	I ugen:						
	Man.	Tirs.	Ons.	Tors.	Fre.	Lør.	Søn.
Kontroller sikkerhedskontakternes funktion							
Kontroller græsdeflektoren i sænket position							
Kontroller bremsefunktionen							
Kontroller brændstofstanden							
Kontroller motoroliestanden							
Kontroller væskestanden i kølesystemet							
Kontroller/tøm vand/brændstofudskilleren							
Kontroller tilstopningslampen for luffilteret <sup>3</sup>							
Kontroller køler og gitter for urenheder							
Kontroller for usædvanlige driftslyde <sup>1</sup>							
Kontroller, om der er usædvanlige driftslyde							
Kontroller oliestanden i transmissionen							
Kontroller hydraulikslanger for beskadigelse							
Kontroller væskelækager							
Kontroller dæktrykket							
Kontroller instrumenternes funktion							
Kontroller skæreknivenes tilstand							
Smør alle fedtfittings <sup>2</sup>							
Pletreparationsmaling							

1. Kontroller gløderør og indsprøjtningdyser, hvis motoren er svær at starte, eller hvis der observeres for meget røg eller svær kørsel.
2. Umiddelbart efter hver vask, uanset det angivne interval.
3. Hvis lampen lyser rødt.

**Vigtigt:** Se *Motorvejledningen* for at få oplysninger om yderligere vedligeholdelsesprocedurer.

Bemærkninger om problemområder		
Eftersyn foretaget af:		
Punkt	Dato	Oplysninger

# Smøring

Traktionsenheden skal smøres jævnlgt. Hvis maskinen anvendes under normale forhold, skal alle lejer og bøsninger smøres for hver 50 driftstimer.

De lejer og bøsninger i traktionsenheden, der skal smøres, er:

## Alle modeller

- Kraftudtagsaksel og gafler (3) (Figur 35)
- Løftarmens drejetapper (Figur 35)
- Højre og venstre trykarms kugleled (Figur 35)
- Løftarmsdrejebøsninger (Figur 36)
- Kraftudtagetets drejetapshuse (Figur 37)
- Bremsdrejebøsninger (Figur 38)
- Motorens udgangsakselleje (Figur 39)

## Modeller med firehjulstræk

- Aksel forbindelsesstang (2) (Figur 40)
- Akseldrejetap (Figur 40)
- Akselstyretapper (2) (Figur 40)
- Cylinderstangens ender (4) (Figur 40)
- Drivaksel (3) (Figur 41)
- Koblingshus (Figur 41)

## Modeller med tohjulstræk

- Baghjulenes spindelbøsninger (Figur 42)
- Styrepladebøsninger (Figur 42)
- Akselstiftsbøsning (Figur 42)

**Bemærk:** Smør fedt på begge bremsekabler ved kørselshjulene og bremsepedalenderne.

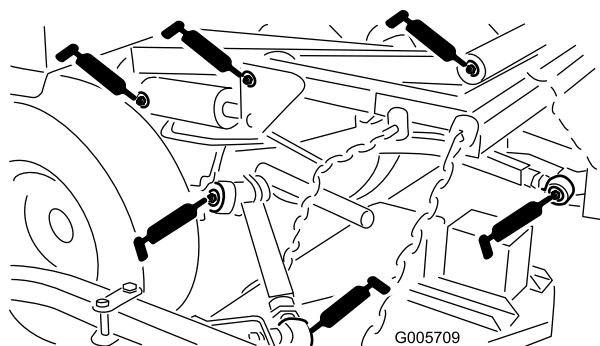

Figur 35

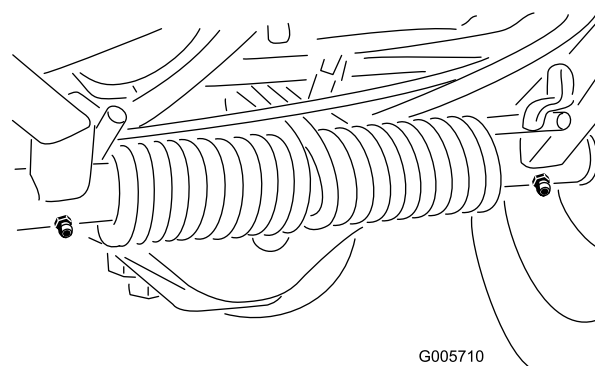

Figur 36

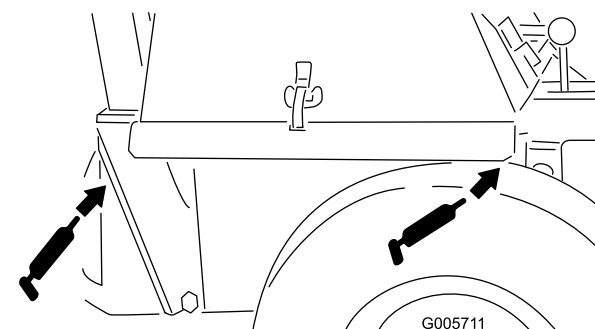

Figur 37

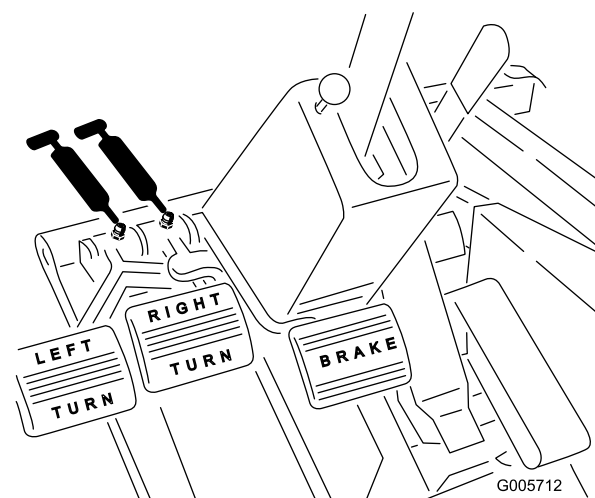

Figur 38

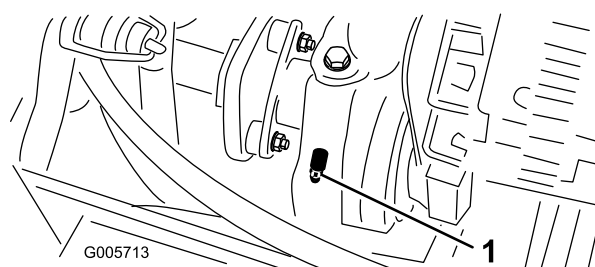

Figur 39

# Motorvedligeholdelse

## Generel vedligeholdelse af luftfilteret

**Eftersynsinterval:** For hver 50 timer—Efterse luftfilteret

For hver 400 timer—Eftersyn af luftfilteret

- Kontroller, om luftfilterhuset er beskadiget, hvilket kan medføre luftlækage. Udskift et beskadiget luftfilterhus.
- Efterse luftfiltrene, når advarselslampen for luftfilteret (Figur 43) lyser rødt eller for hver 400 timer (hyppigere under ekstremt støvede eller snavsede forhold). Udfør ikke for mange serviceeftersyn på luftfilteret.

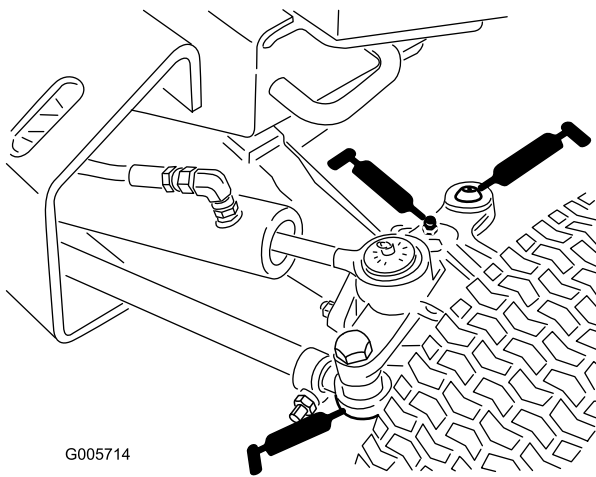

Figur 40

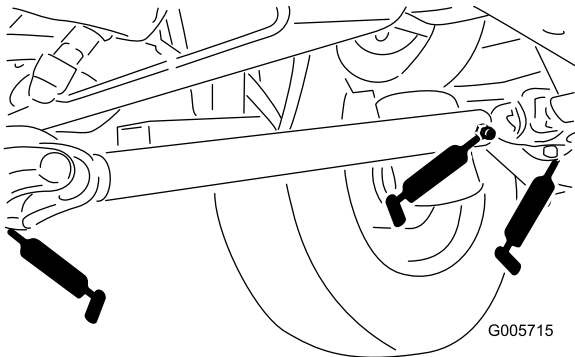

Figur 41

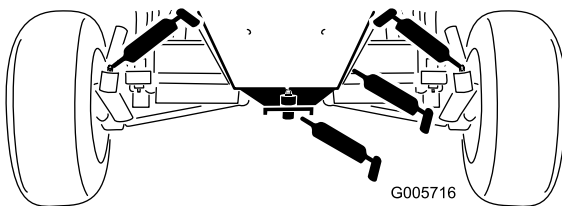

Figur 42

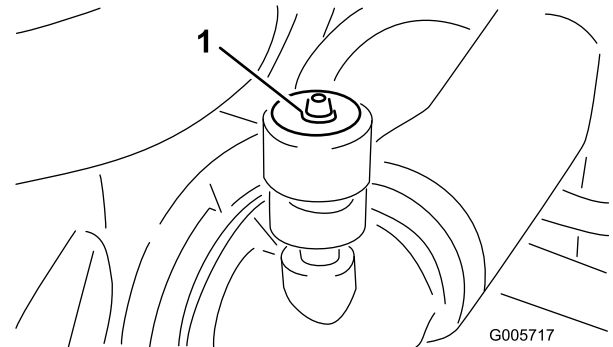

Figur 43

1. Serviceindikator for luftfilter

## Eftersyn af luftfilteret

1. Træk låsen udad, og drej luftfilterdækslet mod uret (Figur 44).

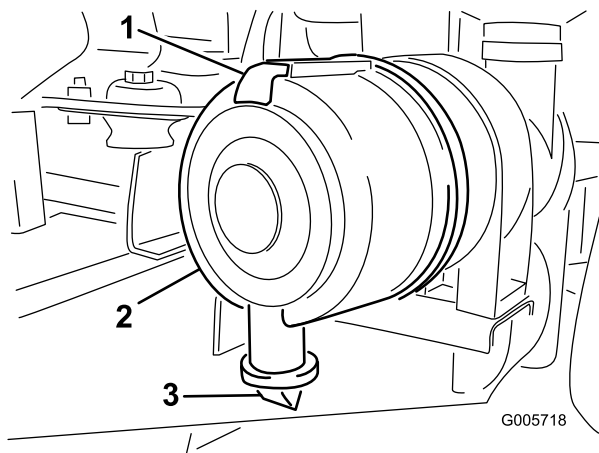

Figur 44

- |                     |                                   |
|---------------------|-----------------------------------|
| 1. Luftfilterlås    | 3. Åbning til udblæsning af snavs |
| 2. Luftfilterdæksel |                                   |

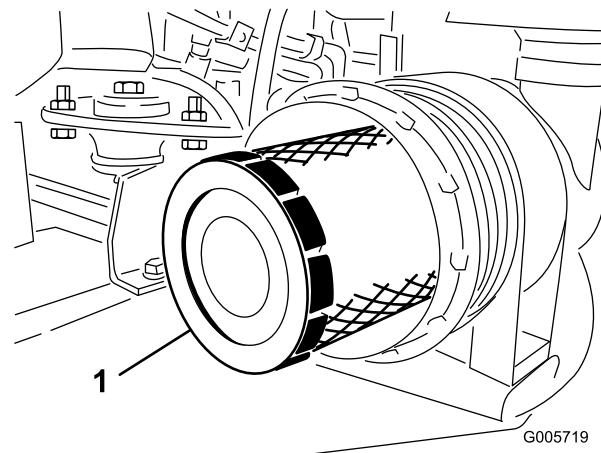

Figur 45

1. Primærfilter

2. Fjern dækslet fra luftfilterets hovedelement. Før du afmonterer filteret, skal du ved hjælp af trykluft med lavt tryk (276 kPa [40 psi], ren og tør) fjerne større ansamlinger af snavs, der har ophobet sig mellem ydersiden af primærfilteret og filterskålen. Undgå at bruge trykluft med højt tryk, som evt. kan presse snavs gennem filteret og ind i indsugningsrøret. Denne rengøringsmetode forhindrer, at der kommer snavs ind i indsugningen, når primærfilteret afmonteres.

3. Afmonter og udskift primærfilteret (Figur 45). Det anbefales ikke at rengøre det brugte filter på grund af risikoen for at beskadige filtermediet. Efterse det nye filter for forsendelsesskader, og kontroller filterets forseglingsende og selve filterelementet. Benyt ikke et beskadiget filter. Isæt det nye filter ved at trykke på den udvendige kant af filterelementet og skubbe det på plads i filterskålen. Tryk ikke på den bløde del i midten af filteret.

4. Rengør åbningen til udblæsning af snavs i det aftagelige dæksel (Figur 44). Afmonter gummiudløbsventilen i dækslet, rengør fordybningen, og udskift udløbsventilen.

5. Monter dækslet således, at gummiudløbsventilen vender nedad – i en position mellem ca. klokken 5 og klokken 7 set fra enden.

6. Nulstil advarselslampen (Figur 43), hvis den lyser rødt.

## Rengøring af køler og gitter

Gitteret og forsiden af køleren skal holdes rene for at forhindre motoren i at overophede. Kontroller normalt gitteret og forsiden af køleren hver dag, og fjern alt snavs og skidt fra disse dele. I ekstremt støvede og snavsede omgivelser kan det dog være nødvendigt at kontrollere og rengøre gitteret hvert kvarter og køleren en gang i timen.

**Bemærk:** Denne situation kan især være gældende, hvis klippeenheden med udkast bagud anvendes. Kølerens forside kan rengøres grundigt ved at blæse med trykluft fra kølerens ventilatorside. Sørg for at fjerne alt snavs, som aflejres nederst på gitteret. Gitteret foran køleren kan afmonteres – ved at løsne vingemøtrikkerne øverst på gitteret – for at gøre rengøring nemmere.

## Udskiftning af motorolie og filter

**Eftersynsinterval:** Efter de første 50 timer

For hver 100 timer

Kontroller oliestanden efter hver dags drift eller hver gang, maskinen anvendes. Skift olie og filter første gang efter de første 50 driftstimer, og skift derefter olie og filter for hver 100 driftstimer. Hvis det er muligt, bør motoren køres, før der skiftes olie, da varm olie flyder lettere og bærer flere kontaminanter end kold olie.

1. Parker maskinen på en plan flade.
2. Åbn motorhjelmen. Stil en dræningsbakke under oliesumpen og på linje med aftapningsproppen (Figur 46).

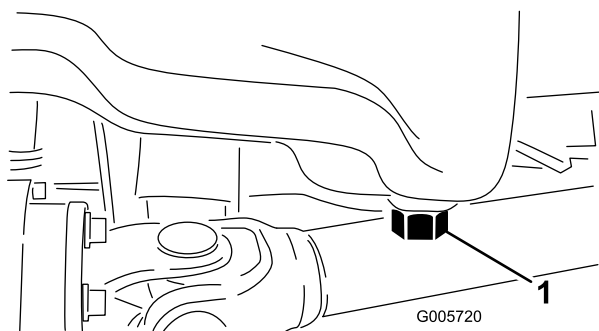

Figur 46

1. Aftapningsprop

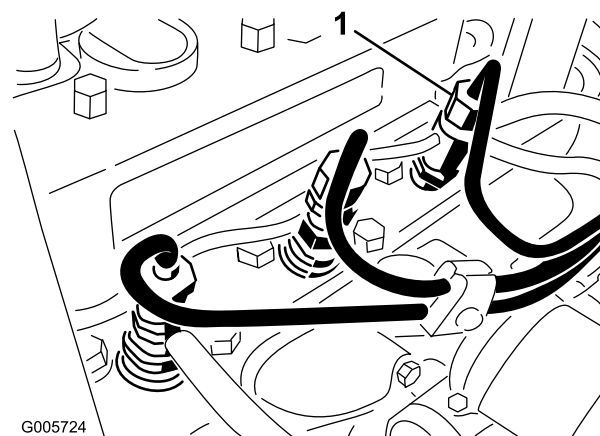

Figur 48

1. Den første indsprøjtningdyse

3. Rengør området omkring aftapningsproppen.
4. Fjern aftapningsproppen, og lad olien løbe ned i drænbakken.
5. Afmonter og udskift oliefilteret (Figur 47).

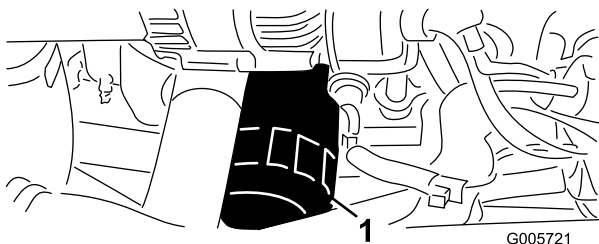

Figur 47

1. Oliefilter

2. Sæt gashåndtaget i positionen FAST (hurtig).
3. Drej nøglen i tændingen til positionen START, og hold øje med brændstoftilstrømningen rundt om forbindelsesdelen. Drej nøglen til positionen OFF (fra), når der observeres en massiv strøm.
4. Spænd rørforbindelsen godt fast
5. Gentag trinene for de resterende dyser.

6. Når olien er aftappet, skal aftapningsproppen sættes på plads igen. Tør al spildt olie op.
7. Fyld krumtaphuset med olie. Se afsnittet Kontrol af krumtaphusets olie.

## Udluftning af indsprøjtningdyserne

**Bemærk:** Denne procedure bør kun anvendes, hvis brændstofssystemet er blevet helt tømt for luft under normale spændingsprocedurer, og motoren ikke vil starte. Se afsnittet Udluftning af brændstofssystemet.

1. Løsn rørforbindelsen til den første indsprøjtningdyse og holdersamlingen ved indsprøjtningspumpen (Figur 48).

# Vedligeholdelse af brændstofsyst*em*

**Bemærk:** Se afsnittet om påfyldning af brændstoftanken med diesel for at få brændstofanbefalinger.



Under visse forhold er dieselbrændstof og brændstofdampe meget brandfarlige og eksplosive. En brand eller eksplosion forårsaget af brændstof kan give forbrændinger samt forårsage tingsskade.

- Anvend en tragt, og fyld tanken udendørs på et åbent område, mens motoren er slukket og kold. Tør eventuelt spildt brændstof op.
- Fyld ikke brændstoftanken helt op. Hæld brændstof i brændstoftanken, indtil standen står 25 mm under bunden af påfyldningsstuds*en*. Dette tomrum i tanken giver brændstoffet plads til at udvide sig.
- Ryg aldrig under håndtering af brændstof, og hold afstand til åben ild eller steder, hvor brændstofdampe kan antændes af en gnist.
- Opbevar brændstof i en ren, sikkerhedsgodkendt beholder, og sørg altid for, at låget er skruet på.

## Brændstoftank

**Eftersynsinterval:** For hver 1000 timer

Dræn og rens brændstoftanken efter hver 1000 driftstimer eller hvert andet år, alt efter hvad der indtræffer først. Tøm og rengør også tanken, hvis brændstofsyst*em*et forurenes, eller hvis maskinen skal tages ud af drift i en længere periode. Brug ren diesel til at skylle tanken ud med.

## Brændstofslanger og -forbindelser

**Eftersynsinterval:** For hver 400 timer

Kontroller brændstofslanger og forbindelser for hver 400 driftstimer eller årligt, alt efter hvad der indtræffer først. Efterse for slid, skader eller løse forbindelser.

# Serviceeftersyn af vandudskilleren

**Eftersynsinterval:** For hver 400 timer

Tøm vand eller andre kontaminanter ud af vandudskilleren (Figur 49) dagligt. Udskift filterdåsen for hver 400 driftstimer.

1. Anbring en ren beholder under brændstoffilteret.
2. Løsn aftapningsproppen i bunden af filterdåsen.

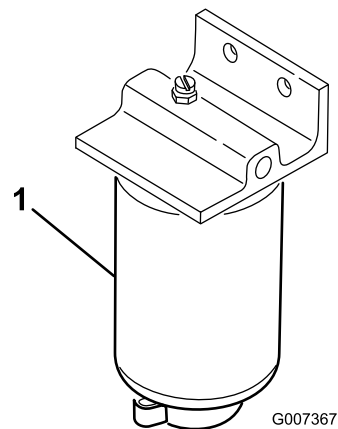

Figur 49

1. Filterdåsens vandudskiller

3. Rengør området, hvor filterdåsen monteres.
4. Afmonter filterdåsen, og rengør monteringsfladen.
5. Smør pakningen på filterdåsen med ren olie.
6. Monter filterdåsen med hånden, indtil pakningen berører monteringsoverfladen. Drej dernæst endnu 1/2 omgang.
7. Tilspænd aftapningsproppen i bunden af filterdåsen.

## Udskiftning af brændstofforfilteret

**Eftersynsinterval:** For hver 400 timer/Årlig (alt efter hvad der indtræffer først)

**Bemærk:** Brændstofforfilteret er placeret mellem brændstoftanken og brændstofpumpen.

1. Sæt en klemme på begge brændstofslanger, der er forbundet med brændstoffilteret, så brændstof ikke kan løbe ud, når slangerne fjernes.
2. Løsn slangeklemmerne i begge ender af filteret, og træk brændstofslangerne af filteret (Figur 50).



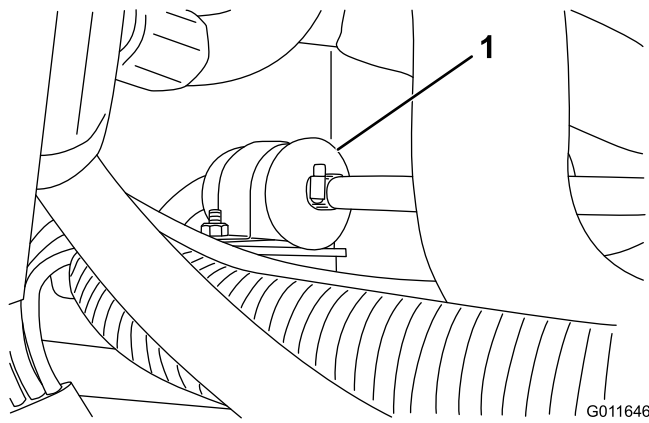

Figur 50

1. Brændstofforfilter

3. Skub slangeklemmerne over på brændstofslangeres ender. Skub brændstofslangerne over på brændstoffilteret, og fastgør dem med slangeklemmer. Sørg for, at pilen på siden af filteret peger mod indsprøjtningssumpen.

## Vedligeholdelse af elektrisk system

### Sikringer

Sikringsblokken er placeret under instrumentpanelet.

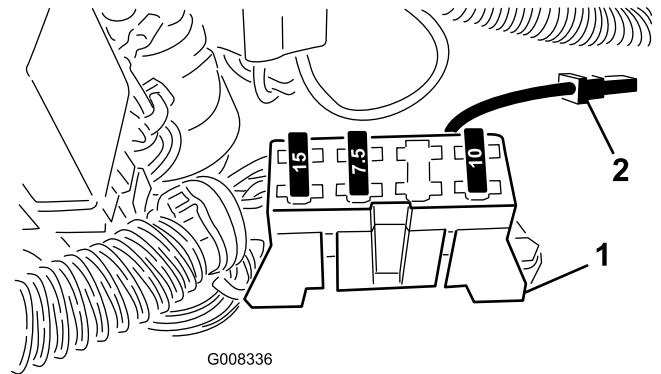

Figur 51

1. Sikringsblok
2. Ekstraudstyrskobling

## Serviceeftersyn af batteriet

Eftersynsinterval: For hver 50 timer



Batteripoler og tilbehør indeholder bly og bly sammensætninger samt kemikalier, som ifølge staten Californien er kræftfremkaldende og forårsager forplantningsskader. *Vask hænder efter håndtering.*

**Vigtigt:** Før der foretages svejsninger på maskinen, skal jordkablet frakobles batteriet for at forhindre, at det elektriske system beskadiges.

**Bemærk:** Kontroller batteriets tilstand og elektrolytstanden hver uge eller efter hver 50 driftstimer. Polerne og hele batterikassen skal holdes rene, da et snavset batteri langsomt vil aflades. Batteriet rengøres ved at vaske hele kassen med en opløsning af tveksurtsnatron og vand. Skyl med rent vand. For at forebygge korrosion belægges batteriet og kabelforbindelserne med Grafo 112X-fedt (Toro delnr. 505-47) eller vaseline.

# Vedligeholdelse af drivsystem

## Justering af baghjulsspidsning

Eftersynsinterval: For hver 200 timer

### Kun model 30627 og 30631

Baghjulene må ikke have spidsning eller spredning, når de er justeret korrekt. Baghjulsspidsningen kontrolleres ved at måle afstanden fra midten til midten i hjulnavshøjde, foran og bag bagdækkene. Hvis der konstateres spidsning eller spredning, skal hjulene justeres.

1. Drej rattet, så baghjulene vender lige ud.
2. Fjern låseclipsen og møtrikken, der fastgør en af forbindelsesstangens kugleled til monteringsbeslaget på akslen, og kobl kugleledet fra akslen (Figur 52).

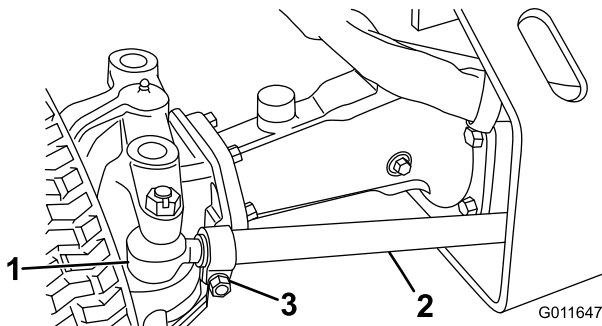

Figur 52

1. Kugleled
2. Forbindelsesstang
3. Forbindelsesstangens klemme

3. Løsn skruen på forbindelsesstangklemmen (Figur 52). Drej kugleledet ind eller ud for at justere forbindelsesstangens længde.
4. Monter kugleledet på monteringsbeslaget igen, og kontroller hjulets spidsning.
5. Når den ønskede justering er opnået, skal skruen på stangklemmen tilspændes, og kugleledet fastgøres til monteringsbeslaget.

### Kun model 30626 og 30630

Baghjulene må ikke have spidsning eller spredning, når de er justeret korrekt. Baghjulsspidsningen kontrolleres ved at måle afstanden fra midten til midten i hjulnavshøjde, foran og bag bagdækkene. Hvis der

konstateres spidsning eller spredning, skal hjulene justeres.

1. Drej rattet, så baghjulene vender lige ud.
2. Løsn kontramøtrikkerne på begge forbindelsesstænger. Juster begge forbindelsesstænger, indtil midte til midte-afstanden forrest og bagest på baghjulene er den samme (Figur 53).
3. Spænd kontramøtrikkerne mod styreforbindelsesstængerne, når baghjulene er justeret korrekt.

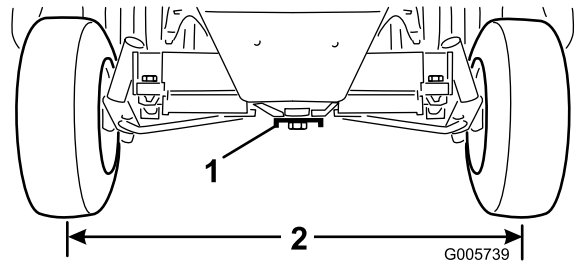

Figur 53

1. Styreplade

## Justering af styretøjsstroppe (kun model 30627 og 30631)

Bagaksens styretøjsstop er med til at forhindre, at styretøjscylinderen bevæger sig for langt i tilfælde af påvirkning af baghjulene. Stoppene skal justeres, så der er en frigang på 2,3 mm mellem bolthovedet og spindelen på akslen, når rattet er drejet hele vejen mod venstre eller højre.

Skrue boltene ind eller ud, indtil frigangen på 2,3 mm opnås (Figur 54).

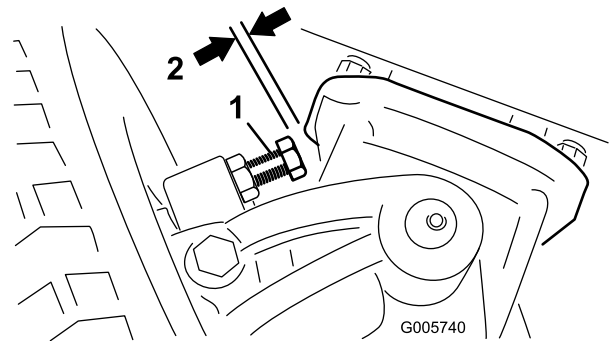

Figur 54

1. Styretøjsstop (højre side vist)
2. 0,090 tommers afstand

# Justering af baghjulsløjer (kun model 30626 og 30630)

**Eftersynsinterval:** For hver 400 timer

1. Løft bagenden af maskinen op med en donkraft, indtil hjulet ikke rører ved gulvet. Benyt støttebukke, eller bloker maskinen for at forhindre den i at falde ned ved et uheld.
2. Fjern støvhætten fra enden af hjulspindlen. Fjern også låseclipsen, som fastgør holderen (Figur 55).

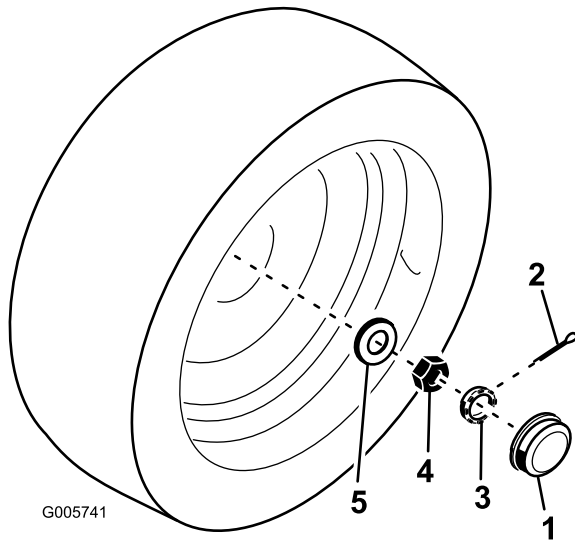

Figur 55

- |                 |                     |
|-----------------|---------------------|
| 1. Støvhætte    | 4. Kontramøtrik     |
| 2. Låseclips    | 5. Flad spændeskive |
| 3. Møtrikholder |                     |

3. Stram kontramøtrikken (Figur 55) til ca. 8,5-11,3 Nm ved hjælp af en nøgle.
4. Drej hjulnavet, så lejerne går på plads.
5. Løsn kontramøtrikken, indtil den er væk fra den flade spændeskive, og hjulnavet har endeslør.
6. Stram kontramøtrikken til 1,7-2,3 Nm, mens hjulnavet drejes.
7. Placer møtrikholderen oven på kontramøtrikken. Hvis låseclips-hullet ikke er ud for holderåbningen, skal holdermøtrikken fjernes og placeres anderledes, indtil de flugter.
8. Isæt låseclipsen. Der må ikke være frigang i hjulnavet.
9. Monter støvhætten på enden af hjulspindlen.
10. Fjern støttebukkene, og sænk maskinen ned på gulvet.

# Skift af bagakselolie (Kun model 30627 og 30631)

**Eftersynsinterval:** For hver 400 timer

Olien i bagakslen skal skiftes efter hver 400 timers drift.

1. Parker maskinen på en plan flade.
2. Rengør området omkring aftapningspropperne (Figur 56).

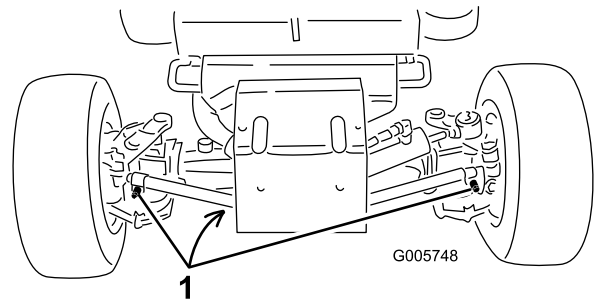

Figur 56

1. Aftapningspropper

3. Fjern proppen, så olien løber ned i drænbakkerne.
4. Når olien er løbet ud, påføres gevindlåsemasse på drænproppens gevind, og den skrues i akslen igen.
5. Fyld akslen med smøremiddel. Se Kontrol af bagakslen.

# Kontrol af tilspændingsmomentet for styretøjscylinderens monteringsbolt (kun model 30627 og 30631)

Kontroller tilspændingsmomentet for styretøjscylinderens monteringsbolt for hver 200 timers drift.

1. Parker maskinen på en plan flade.
2. Kontroller tilspændingsmomentet for styretøjscylinderens monteringsbolte. Tilspænd til 65-81 Nm.

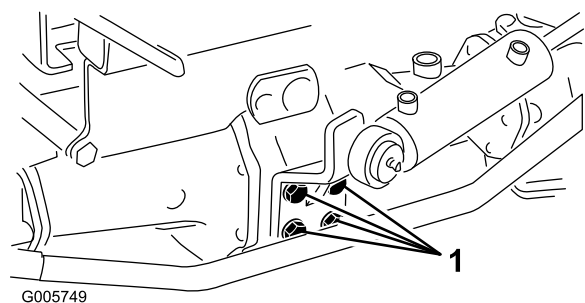

Figur 57

1. Monteringsbolt (4)

## Skift af olien i tovejskoblingen (kun model 30627 og 30631)

**Eftersynsinterval:** For hver 400 timer

Olien i tovejskoblingen skal skiftes efter hver 400 timers drift.

1. Parker maskinen på en plan flade.
2. Rengør området omkring kontrolproppen på tovejskoblingen.
3. Drej koblingen, så kontrolproppen vender nedad (Figur 58).

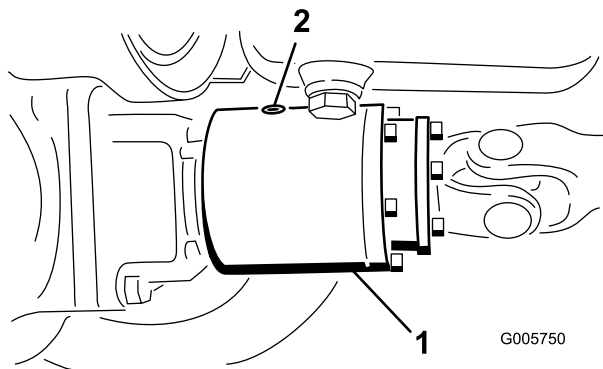

**Figur 58**

1. Tovejskobling
2. Kontrolprop

4. Fjern kontrolproppen, og lad al smøreløen løbe ned i dræningsbakken.
5. Drej koblingen, så kontrolproppen vender mod kl. 4.
6. Påfyld Mobil Fluid 424, indtil oliestanden når op til hullet i koblingen. Koblingen skal være ca. 1/3 fuld.
7. Skru kontrolproppen på.

**Bemærk:** Brug ikke motorolie (dvs. 10W30) i tovejskoblingen. Slidbeskyttende tilsætningsstoffer og tilsætningsstoffer til ekstremt højt tryk forårsager uønsket koblingsydeevne.

## Vedligeholdelse af kølesystem

### Rengøring af køler og gitter

**Eftersynsinterval:** Hver anvendelse eller dagligt  
Hyppigere under meget støvede og snavsede forhold

For hver 100 timer

Gitteret og køleren skal holdes rene for at forhindre motoren i at overophede. Kontroller normalt gitteret og køleren hver dag, og fjern alt snavs og skidt fra disse dele. Under ekstremt støvede og snavsede forhold vil det dog være nødvendigt at kontrollere og rengøre gitter og køler hyppigt.

**Bemærk:** Hvis motoren stopper pga. overophedning, skal du først kontrollere, om der er for mange smudsaflejringer på køler og gitter.

Sådan foretages grundig rengøring af køleren:

1. Afmonter gitteret.
2. Arbejd fra kølerens ventilatorside, og rens køleren ved hjælp af en vandslange, eller blæs med trykluft.
3. Når køleren er gjort grundigt ren, skal du fjerne alt snavs, som kan have samlet sig i kanalen ved kølerens bund.
4. Rengør og monter gitteret.

**Bemærk:** Efterse slangerne efter 100 driftstimer.

### Udskiftning af kølevæske i kølevæskesystemet

**Eftersynsinterval:** For hver 1000 timer

Kølesystemet har en kapacitet på ca. 5,7 l. Kølesystemet skal fyldes med en 50/50-opløsning af vand og permanent ethylenglycolfrostvæske. For hver 100 driftstimer eller hvert andet år skal kølevæsken tappes af køleren ved at åbne aftapningshanen (Figur 59). Når kølevæsken er blevet aftappet, skal systemet skylles igennem og fyldes op med en 50/50-opløsning af vand og frostvæske.

# Vedligeholdelse af bremses

## Justering af bremseserne

Juster driftsbremseserne, hvis bremsepedalen har mere end 25 mm ”fri vandrings”, eller når drejepedalerne ikke virker effektivt. Fri vandrings angiver den afstand, som bremsepedalen kan flyttes, før du mærker bremsemodstand.

Det skulle først være nødvendigt at justere bremseserne efter lang tids brug. Disse periodiske justeringer kan udføres, hvor bremsekablerne er forbundet med bremsepedalmonteringen. Når kablerne ikke længere kan justeres, skal stjernemøtrikken på indersiden af bremsetromlen justeres for at flytte bremseblokken udad. Bremsekablerne skal justeres igen for at kompensere for denne justering.

1. Stram bremseserne for at reducere drejepedalerens frie vandrings ved at løsne den forreste møtrik på bremsekablets gevindende (Figur 62). Tilspænd derefter den bageste møtrik for at flytte kablet bagud, indtil drejepedalerne har 13–25 mm fri vandrings. Spænd den forreste møtrik, efter at bremseserne er justeret korrekt.

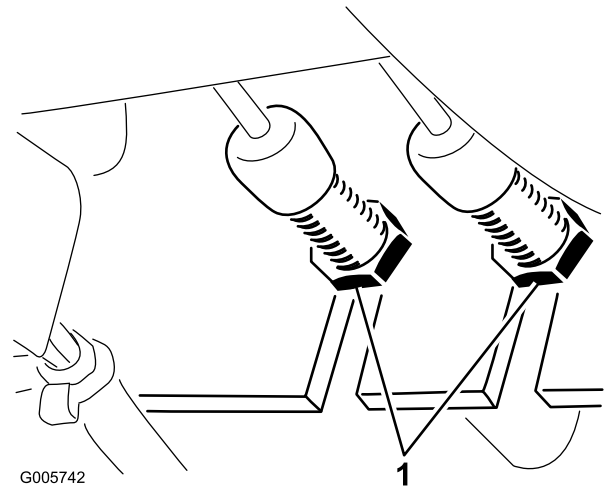

1. Kontramøtrikker

2. Hvis der ikke kan opnås fri vandrings inden for 13 til 25 mm ved at justere bremsekablet, skal stjernemøtrikken inden i bremsetromlen justeres. Før stjernemøtrikken justeres, skal bremsekablets møtrikker dog løsnes for at undgå unødigt belastning af kablerne.
3. Løsn de fem hjulmøtrikker, som holder hjul og dæk fast på hjultappene.

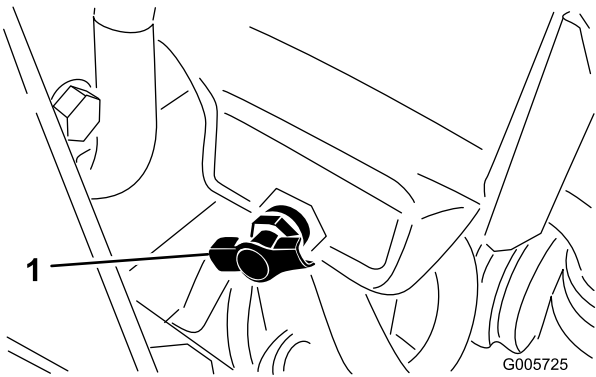

Figur 59

1. Aftapningsshane

Når køleren fyldes op, skal kølevæskestanden ligge over legemet og 25 mm under bunden af påfyldningsstudsens. FYLD IKKE FOR MEGET PÅ. Skru altid kølerdækslet (Figur 60) godt fast.

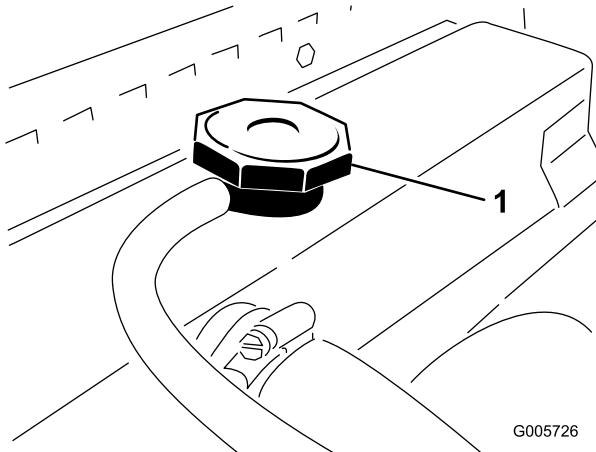

Figur 60

1. Kølerdæksel

Kølevæskestanden i ekspansionsbeholderen (Figur 61) skal ligge mellem mærkerne på siden af beholderen.

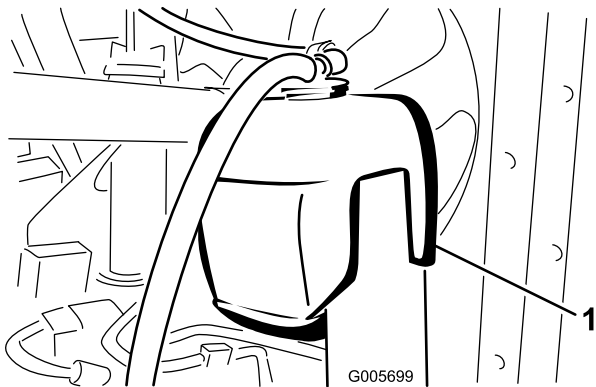

Figur 61

1. Ekspansionsbeholder

- Løft maskinen op med en donkraft, så forhjulet ikke berører jorden. Benyt støttebukke eller bloker maskinen for at forhindre den i at falde ned ved et uheld.
- Afmonter hjulmøtrikkerne, og skub hjul og dæk af tappene. Drej bremsetromlen, indtil justeråbningen står nederst og er centreret over stjernemøtrikken, som justerer bremseskoene (Figur 63).

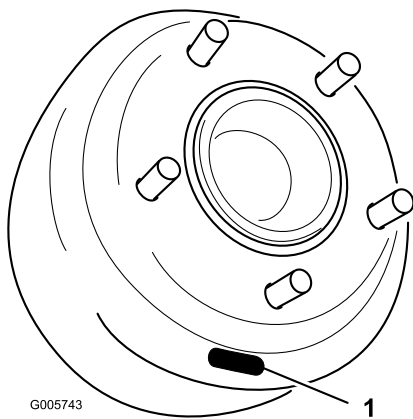

**Figur 63**

- Åbning

- Drej vha. et bremsejusteringsværktøj eller en skruetrækker stjernemøtrikken (Figur 63) ned, indtil bremsetromlen (Figur 64) låser pga. bremseskoes udadgående tryk (Figur 64).

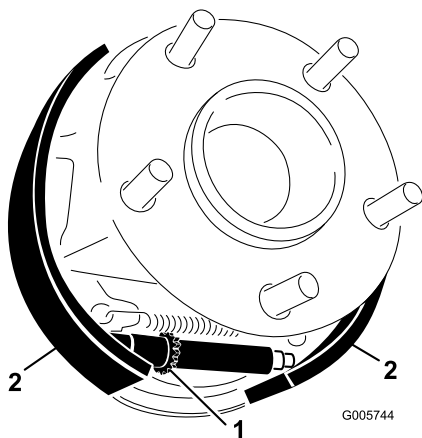

**Figur 64**

- Stjernemøtrik
- Bremsesko

- Løsn stjernemøtrikken ca. 12 til 15 hak, eller indtil bremsetromlen drejer frit.
- Monter hjulet og dækket på hjulboltene med fem hjulmøtrikker. Spænd møtrikkerne til 61-75 Nm.
- Fjern støttebukkene eller blokeringen, og sænk maskinen ned på gulvet.
- Juster bremsekablerne i henhold til trin 1.

## Vedligeholdelse af remme

### Serviceeftersyn af motorremmene

**Eftersynsinterval:** Efter de første 10 timer

For hver 100 timer

Efterse spændingen af alle remme første gang efter den første dag i brug og for hver 100 timer derefter.

#### Generatorrem

- Frigør motorhjelmen, og åbn den.
- Den rigtige spænding giver 10 mm afbøjning, når remmens midte (mellem remskiverne) belastes med 44 N (Figur 65).

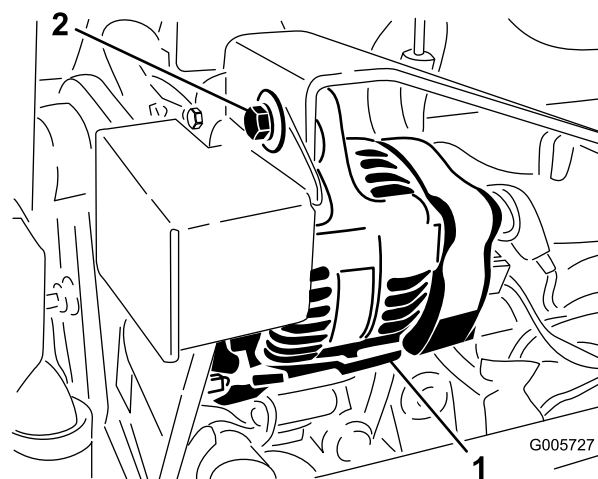

**Figur 65**

- Generator
- Monteringsbolt

- Hvis afbøjningen ikke er 10 mm, skal generatorens monteringsbolte løsnes. Øg eller mindsk generatorremmens spænding, og spænd boltene. Kontroller remmens afbøjning igen for at sikre, at spændingen er korrekt.

#### Kølevæskeventilatorrem

- Frigør motorhjelmen, og åbn den.
- Afmonter maskinskruerne (5), som fastholder ventilatorremmens skærm, og afmonter skærmen (Figur 66).

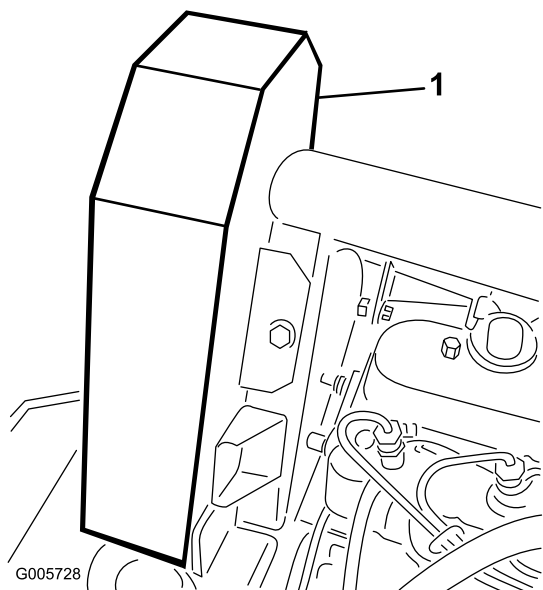

Figur 66

1. Ventilatorremmens skærm

3. Remmen skal afbøje 6 mm midtvejs mellem remskiverne med en kraft på 22 N (Figur 67). Gå videre til trin 4, hvis afbøjningen er forkert. Gå videre til trin 5, hvis afbøjningen er korrekt.

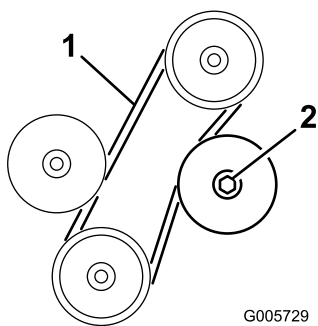

Figur 67

1. 6 mm afbøjning her
2. Låsemøtrik til justerbart mellemhjul

4. Løsn låsemøtrikken, der fastholder det justerbare mellemhjul (Figur 67). Tryk mellemhjulet mod remmen, indtil den rigtige afbøjning opnås. Spænd derefter mellemhjulets låsemøtrik (Figur 67).
5. Monter ventilatorremmens skærm, og fastgør den med maskinskruer (Figur 66). Luk og lås hjelmen.

#### Sådan udskiftes remmen:

1. Følg fremgangsmåderne i trin 1 og 2 ovenfor.
2. Løsn låsemøtrikken, som fastholder det justerbare mellemhjul, skub hjulet væk fra remmen, og tag remmen af remskiverne (Figur 67).
3. Monter en ny rem, og sørg for korrekt stramning. Skub mellemhjulet mod remmen, indtil remmen

afbøjer 6 mm med en kraft på 22 N midtvejs mellem den øverste remskive og det stationære mellemhjul. Spænd mellemhjulets låsemøtrik for at låse indstillingen fast (Figur 67).

4. Monter ventilatorremmens skærm, og fastgør den med maskinskruer (Figur 66). Luk og lås hjelmen.

**Bemærk:** Kontroller ventilatorremmens stramning efter den første dags drift. Juster stramningen igen om nødvendigt. Følg derefter kontrolproceduren for regelmæssig vedligeholdelse.

## Spændingsjustering af kraftudtagets drivrem

**Eftersynsinterval:** Efter de første 10 timer

Efter de første 50 timer

For hver 100 timer

**Vigtigt:** Kontroller spændingen af kraftudtagets rem første gang efter de første 10 driftstimer og 50 driftstimer og derefter efter hver 100 driftstimer.

Hvis remmen begynder at glide, fordi den er blevet strakt eller pga. slidt forbindelse, skal den justeres som følger:

1. Frigør instrumentafdækningen, og fjern den.
2. Flyt håndtaget til kraftudtaget til positionen ON (til).
3. Mål længden på kraftudtagsfjederen mellem de flade spændeskiver (Figur 68). Der skal være en fjederlængde på 81 mm.

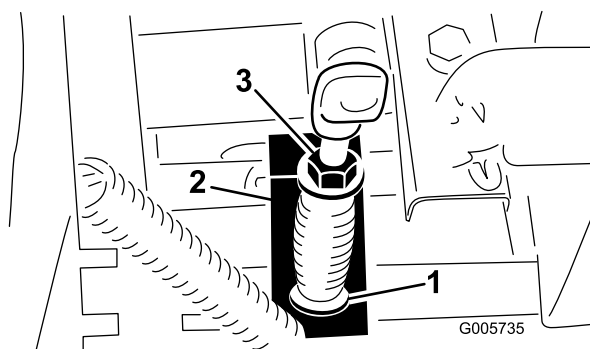

Figur 68

1. 81 mm
2. Kraftudtagets aktiveringsarm
3. Låsemøtrik

4. Juster ved at holde stilleskruen med en nøgle (under kraftudtagets aktiveringsarm) og dreje låsemøtrikken (Figur 68).
5. Flyt håndtaget til kraftudtaget til positionen OFF (fra), og monter instrumentafdækningen.

# Vedligeholdelse af betjeningsanordningssystem

## Justering af gashåndtaget

Juster gaskablet (Figur 69), så regulatorgrebet på motoren kommer i kontakt med stilleboltene for lav og høj hastighed, før gashåndtaget berører sprækken i kontrolpanelet.

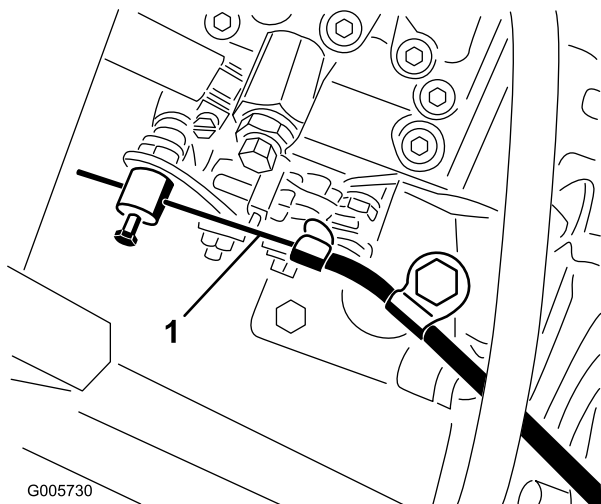

Figur 69

1. Gaskabel

## Justering af traktionskontrolstangen

1. Kontroller traktionsdrevets neutrale position for at sikre, at forhjulene ikke kryber. Se Justering af traktionsdrevet til neutral.
2. Løsn låsemøtrikker, og reguler traktionspedalens stopskruer (Figur 70) til en længde på 8 cm.

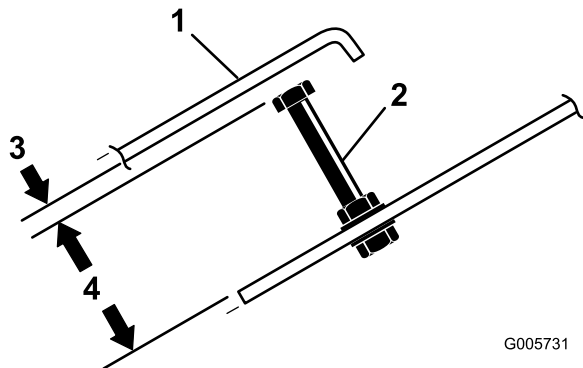

Figur 70

1. Traktionspedal
2. Stopskruer

3. Drej pumpearmen til fuld fremadgående hastighed.
4. Juster kontrolstangsenden (Figur 71), indtil der er et mellemrum på 3 mm mellem toppen af traktionspedalens stopskruer og pedalen. Spænd låsemøtrikkerne.

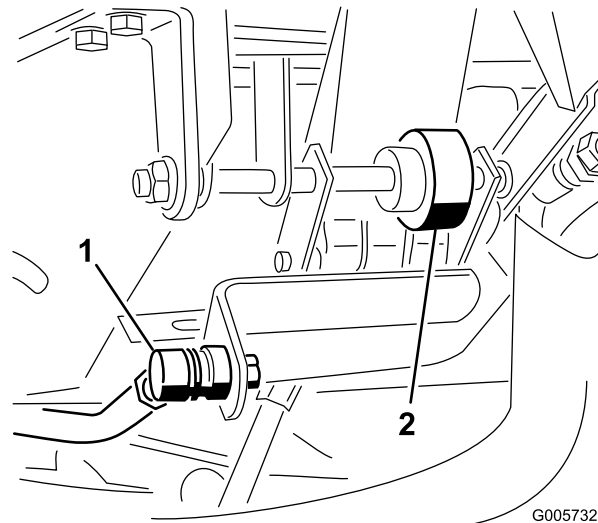

Figur 71

1. Kontrolstang
2. Friktionshjul

## Justering af traktionspedalens friktionshjul

1. Løsn de to møtrikker, som fastholder traktionspedalakslen på højre side af pedalen (Figur 71).
2. Drej akslen for at flytte friktionshjulets slidte overflade væk fra undersiden af traktionspedalen.
3. Spænd møtrikkerne for at låse akslen og hjulet på plads.

## Justering af traktionsdrevet til neutral

1. Parker køretøjet på en plan flade, og sluk motoren. Aktiver parkeringsbremsen, vip sædet fremad, og aktiver pumpearmen (Figur 72) for at sikre, at samlingen sidder korrekt og bevæger sig frit. Korriger eventuelle uoverensstemmelser.



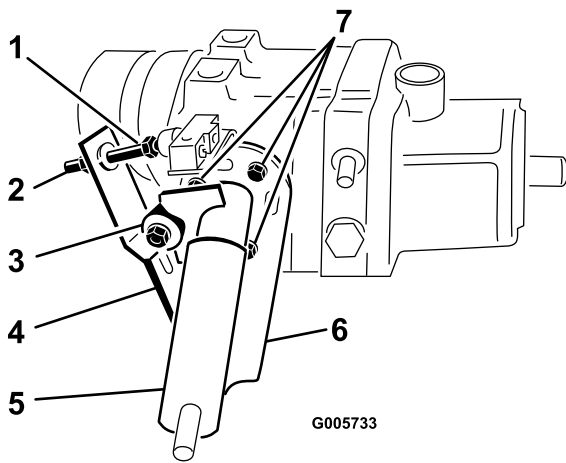

**Figur 72**

- |                       |                 |
|-----------------------|-----------------|
| 1. Kontaktstilleskrue | 5. Pumpegreb    |
| 2. Kontramøtrik       | 6. Maskinskruer |
| 3. Kugleleje          | 7. Pumpeplade   |
| 4. Bladfjedre         |                 |

- Bloker højre fordæk og begge bagdæk, så køretøjet hverken kan rulle frem eller tilbage.
- Løft stellet op med en donkraft, så venstre forhjul ikke berører jorden. Benyt støttebukke til at understøtte stellet med. På maskiner med firehjulstræk skal mindst et baghjul hæves over jorden.
- Start motoren, og lad den gå i tomgang i 5 minutter for at varme olien i transmissionen op til driftstemperatur.
- Udløs parkeringsbremsen, og kontroller derefter venstre forhjul, som ikke berører jorden. Hjulet må ikke dreje. Gå til trin 6 for at foretage justering, hvis hjulet drejer. Hvis hjulet ikke drejer, skal du gå videre til trin 8. Kontroller indstillingen med gashåndtaget i positionerne SLOW (langsom) og FAST (hurtig).
- Fordi hjulet drejer, skal pumpepladen justeres. Men før pumpepladen justeres, skal gashåndtaget flyttes til SLOW (langsom). Hvis hjulet drejer fremad, skal maskinskruerne løsnes. Slå bunden af pumpepladen let mod uret (Figur 72). Hvis hjulet drejer bagud, skal pumpepladen derimod slås let med uret (Figur 72). Når hjulet holder op med at dreje, spændes maskinskruerne, som holder pumpepladen mod siden af transmissionen. Kontroller indstillingen med gashåndtaget i positionerne SLOW (langsom) og FAST (hurtig).
- Hvis forhjulet fortsætter med at dreje, skal der kontrolleres for følgende:
  - Løst eller slidt kugleleje (Figur 72).
  - Fastsiddende stempel på sikkerhedskontakt.
  - Løse eller manglende skruer, bolte og beslag.

- Slidt bolt, som fastholder pumpearms på transmission.
  - Løs pumpearms på styreaksel. (Korriger ved at påføre Loctite 680 på akslen).
  - Svage eller beskadigede bladfjedre (Figur 72). Udskift.
  - Fejl i intern transmissionskomponent. Kontakt den lokale Toro-forhandler for at få hjælp.
- Stands derefter motoren.
  - Juster traktionskontrolstangen. Se Justering af traktionskontrolstangen.

## Justering af traktionssikkerhedskontakten

- Justering af gearkassen til neutral. Se Justering af traktionsdrevet til neutral.
- Aktiver pumpearms (Figur 72) for at sikre, at alle dele arbejder frit og sidder korrekt.
- Løsn kontramøtrikken. Drej kontaktstilleskrue (Figur 72), indtil der er et mellemrum mellem skruehovedet og kontaktknappen.
- Drej stilleskrue, indtil den berører kontaktknappen. Fortsæt med at dreje skruen, indtil kredsløbet sluttes (kontakt "klikker"). Når kontakten har klikket, skal justerskrue drejes yderligere 1/2 omgang. Spænd kontramøtrikken.

## Udskiftning af kontakten til kraftudtaget

- Afmonter instrumentafskærmningen, og tag batteriets minuskabel af batteriet.
- Flyt håndtaget til kraftudtaget frem til positionen ON (til).
- Fjern kappen fra knapenden af kontakten til kraftudtaget (Figur 73). Gem kappen, som skal bruges igen. Adskil kontaktens ledningsstik.

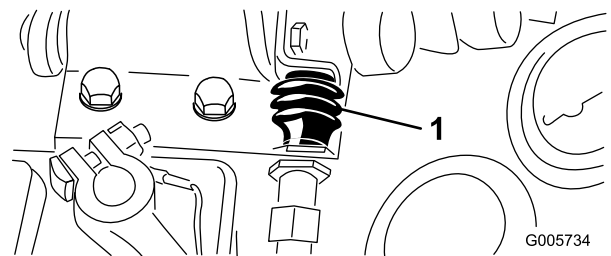

**Figur 73**

4. Fjern den forreste kontramøtrik, som fastholder kontakten på monteringsbeslaget, og afmonter kontakten.
5. Monter en ny kontakt til kraftudtaget på monteringsbeslaget. Juster kontakten, så den trykkes 13 mm ned, når håndtaget til kraftudtaget flyttes til positionen OFF (fra). Spænd kontramøtrikkerne til 8,5 Nm. Monter kappen på kontakten.

**Vigtigt: Kontaktens gevind bliver beskadiget, hvis kontramøtrikkerne spændes for meget.**

6. Slut et kontinuitetsprøveapparat eller et ohmmeter til kontaktstikket. Med håndtaget til kraftudtaget i positionen ON (til), bør kontaktkredsløbet **ikke** have kontinuitet. Hvis der er kontinuitet, skal installationen af kontakten kontrolleres igen. Hvis der ikke er kontinuitet, skal du gå videre til næste trin.
7. Flyt håndtaget til kraftudtaget til positionen OFF (fra). Når håndtaget til kraftudtaget er i normal, udløst position, **bør** kontakten til kraftudtaget have kontinuitet. Hvis der ikke er kontinuitet, skal installationen af kontakten kontrolleres igen. Hvis der ikke er kontinuitet, skal du gå videre til næste trin.
8. Forbind kontaktstikkene med hinanden.
9. Tilslut batterikablet, og monter instrumentafdækningen.

## Justering af parkeringsbremsens sikkerhedskontakt

1. Mellemrummet mellem parkeringsbremseakslens drejeplade og bunden af sikkerhedskontakten (Figur 74) skal være ca. 1,6 mm (pladen må ikke berøre kontakten).

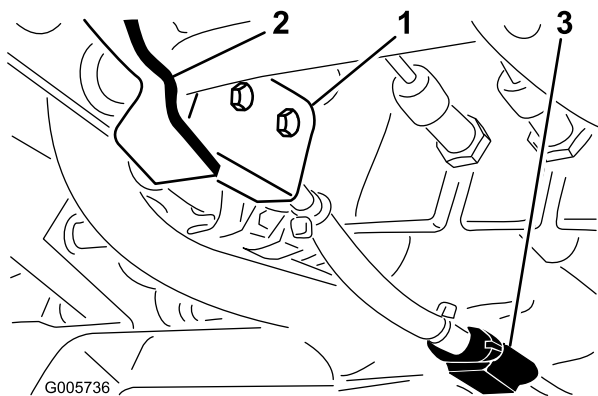

Figur 74

1. Parkeringsbremsens sikkerhedskontakt
2. Parkeringsbremseakslens drejeplade
3. Ledningsnetstik

2. Juster mellemrummet ved at løsne kontaktens monterings skruer, justere mellemrummet og spænde skrueerne.
3. Afbryd kontaktens lyslederstik fra ledningsnettet.
4. Træk parkeringsbremsegrebet op, og tråd bremsepedalen ned for at låse pedalen i første klik på låsen.
5. Tilslut et kontinuitetsprøveapparat eller et ohmmeter til kontaktens ledningsnetstik. Kontaktkredsløbet bør ikke have kontinuitet, når parkeringsbremsen er aktiveret. Hvis der er kontinuitet, skal kontakten eller installationen af kontakten kontrolleres igen.

## Justering af ratindstillingsgrebet

Følg nedenstående fremgangsmåde, hvis ratindstillingsgrebet skal justeres:

1. Fjern knappen fra parkeringsbremsestangen og de selvskærende skruer fra ratstammekappen. Skub kappen op ad ratakslen for at blottlægge drejebeslaget (Figur 75).
2. Løsn den lille møtrik, drej drejebeslaget, indtil det spænder den store møtrik nedenunder (Figur 75). Spænd den lille møtrik igen.
3. Monter ratstammekappen og parkeringsbremsens knap igen.

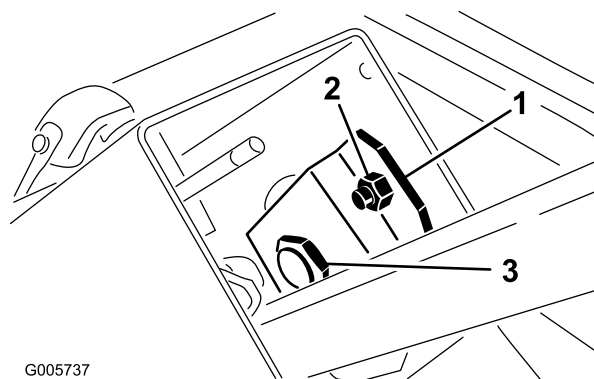

G005737

Figur 75

1. Drejebeslag
2. Lille møtrik
3. Stor møtrik

# Vedligeholdelse af hydrauliksystem

## Udskiftning af hydraulikvæskefilteret

**Eftersynsinterval:** Efter de første 10 timer

For hver 200 timer

Hydraulikvæskefilteret holder hydrauliksystemet relativt frit for snavs og skal efterses med jævne mellemrum.

**Første gang skiftes filteret efter de første 10 timers motordrift og derefter efter hver 200 driftstimer eller en gang om året, afhængigt af hvad der først indtræffer.** Brug Toro-oliefilter, delnr. 23-9740 ved udskiftning.

1. Rengør området, hvor hydraulikvæskefilteret monteres. Fjern filteret fra foden (Figur 76), og rengør filterets monteringsflade.

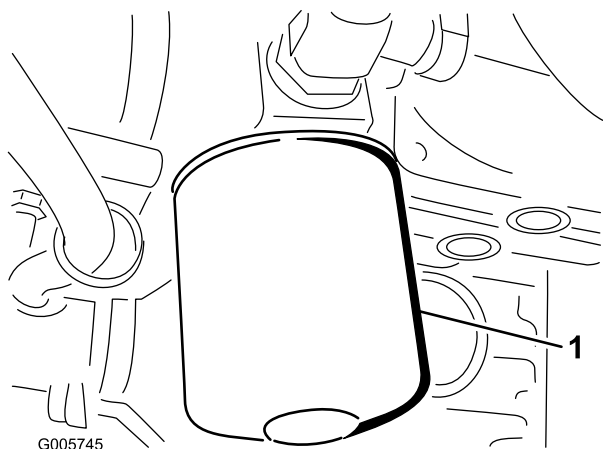

Figur 76

1. Hydraulikoliefilter

2. Smør filterpakningen med den korrekte type hydraulikvæske. Fyld derefter filteret med samme hydraulikvæske.
3. Monter filteret med hånden, indtil pakningen berører monteringshovedet. Drej derefter endnu en halv omgang.
4. Start motoren, og kontroller for hydraulikvæskelækager. Lad motoren køre i cirka to minutter, så eventuel luft lukkes ud (fjernes).
5. Sluk motoren, og kontroller hydrauliksystemets stand. Se Kontrol af olie i hydrauliksystemet.

## Udskiftning af væsken i det hydrauliske system

**Eftersynsinterval:** For hver 1000 timer

Væsken i det hydrauliske system skal skiftes for hver 1000 normale driftstimer eller hvert andet år, alt efter hvad der indtræffer først.

Følgende udskiftningsvæske anbefales:

### Toro Premium Transmission/Hydraulic Tractor Fluid

(Fås i spande med 19 l eller tromler med 208 l. Reservedelsnumrene kan findes i reservedelskataloget, eller spørg din Toro-forhandler).

Alternative væsker: Såfremt Toro-væsken ikke kan fås, kan man anvende andre mineraloliebaserede universaltraktorhydraulikvæsker, forudsat at deres specifikationer overholder alle angivne materialeegenskaber og industristandarderne. Vi anbefaler ikke brug af syntetisk væske. Spørg din smøremiddelforhandler til råds for at finde frem til et tilfredsstillende produkt. Bemærk: Toro påtager sig intet ansvar for skader forårsaget af forkerte erstatningsprodukter. Brug derfor kun produkter fra producenter med et godt omdømme, som står bag deres anbefaling.

### Materialeegenskaber:

Viskositet, ASTM D445	cSt ved 40 °C 55 til 62cSt ved 100 °C 9,1 til 9,8
Viskositetsindeks ASTM D2270	140–152
Flydepunkt, ASTM D97	-37 °C til -43 °C

### Branchespecifikationer:

API GL-4, AGCO Powerfluid 821 XL, Ford New Holland FNHA-2-C-201,00, Kubota UDT, John Deere J20C, Vickers 35VQ25 og Volvo WB-101/BM

**Bemærk:** Mange hydraulikvæsker er næsten farveløse, og det kan derfor være svært at få øje på lækager. Der kan fås et rødt tilsætningsstof til hydraulikolien i flasker med 20 ml. Én flaske er nok til 15-22 l hydraulikolie. Bestil delnr. 44-2500 fra den autoriserede Toro-forhandler.

1. Start motoren, parker maskinen på en plan flade, sænk redskabet ned på jorden, aktiver parkeringsbremsen, og sluk motoren. Bloker de to baghjul.
2. Løft begge sider af forakslen med en donkraft, og understøt maskinen med støttebukke.

3. Rengør området omkring hydraulikvæskefilteret, og afmonter filteret.
4. Fjern aftapningsproppen fra fittingen mellem akselhuset og oliefilteret, og lad olien løbe ud i en dræningsbakke (Figur 77).

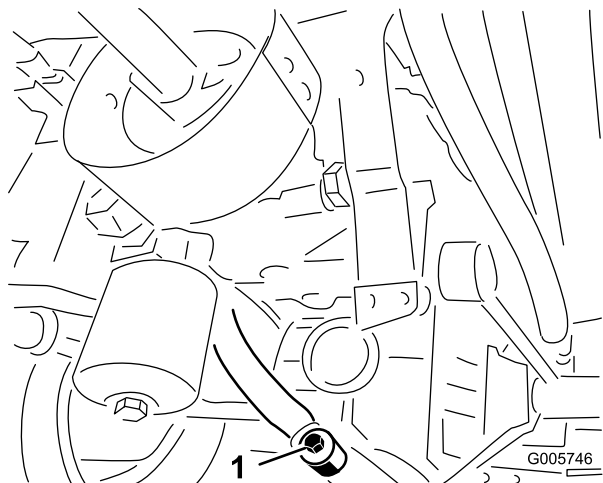

**Figur 77**

1. Aftapningsprop

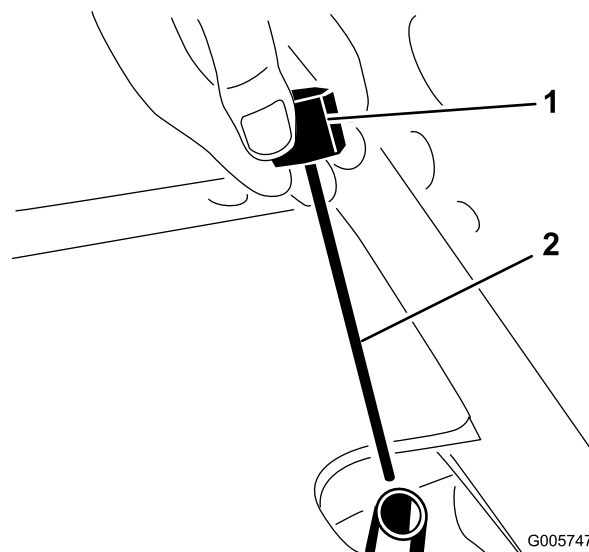

**Figur 78**

1. Målepind

2. Rille

5. Monter et nyt filter. Se trin 1-2 under Udskiftning af hydraulikoliefilteret for at se de rigtige fremgangsmåder.
6. Monter aftapningsproppen i fittingen mellem akselhuset og filteret (Figur 77).
7. Tag målepinden ud af akselpåfyldningsrøret (Figur 78), og fyld akslen op til det rigtige niveau med den korrekte type hydraulikvæske. Se tabellen ovenfor.
8. Start og lad motoren gå i tomgang i ca. to minutter, og drej rattet fra styrestop til styrestop for at fjerne luft, som sidder inde i systemet. Stands derefter motoren.
9. Lad maskinen stå i yderligere to minutter, og tag derefter målepinden ud for at kontrollere væskestanden i akslen (Figur 78). Hvis standen er lav, skal der påfyldes væske, indtil niveauet når op til rillen på målepinden (Figur 78). Hvis standen er for høj, fjernes aftapningsproppen (Figur 77), og der aftappes væske, indtil niveauet når til rillen på målepinden.

# Opbevaring

## Traktionsenhed

1. Rengør traktionsenheden, klippeenheten og motoren grundigt, og vær specielt opmærksom på følgende områder:
  - kølergitter
  - under klippeenheten
  - under klippeenhedens remafskærmninger
  - modvægtsfjedre
  - kraftudtagsaksel
  - alle smørenipler og drejepunkter
2. Kontroller dæktrykket. Pump alle traktionsenhedens dæk op til 145 kPa (21 psi).
3. Afmonter, slib og afbalancer klippeenhedens skæreknive. Monter skæreknivene igen, og spænd knivfastgørelsesbeslagene til det foreskrevne moment.
4. Kontroller, at der ikke er nogen fastspændingsanordninger, som sidder løse, og efterspænd dem om nødvendigt.
5. Smør alle fittings og drejepunkter med fedt eller olie. Tør overskydende smøremiddel af.
6. Sørg for, at kraftudtagets rem forbliver i udkoblet position, så den ikke formes uhensigtsmæssigt.
7. Slib let med sandpapir, og benyt pletreparationslak på lakerede områder, som er blevet ridsede, har været udsat for stenslag eller har rustpletter. Reparer eventuelle buler i metalkarosseriet.
8. Udfør service på batteriet og kablerne som beskrevet herunder:
  - A. Fjern batteriklemmerne fra batteripolerne.
  - B. Rengør batteriet, klemmerne og polerne med en stålbørste og en opløsning med tvekulsurt natron.
  - C. Batterierne og kabelforbindelserne påføres Grafo 112X-fedt (Toro delnr. 505-47) eller vaseline for at forebygge korrosion.
  - D. Genoplad langsomt batteriet hver 60. dag i 24 timer for at forhindre blyulfatering af batteriet.
3. Tag påfyldningsdækslet af, og påfyld 3,8 l olie, indtil niveauet når op til FULL-mærket på målepinden. FYLD IKKE FOR MEGET PÅ.
4. Start motoren, og lad den køre i tomgang i ca. to minutter.
5. Stop motoren.
6. Dræn alt brændstof helt ud af brændstoftanken, rørene, brændstofpumpefilteret og brændstoffilter/vandudskillerenheten.
7. Skyl brændstoftanken med frisk, rent dieselbrændstof.
8. Spænd alle brændstofsysteemfittings igen.
9. Rengør og efterse luftfilterenheten grundigt.
10. Forsegl luftfilterindtaget og udstødningsåbningen med vejrbestandig tape.
11. Kontroller frostvæskebeskyttelsen, og påfyld som nødvendigt til den forventede minimumstemperatur i dit område.

## Motor

1. Aftap motorolien fra oliesumpen, og sæt bundproppen i igen.
2. Fjern og bortskaf oliefilteret. Sæt et nyt oliefilter i.

# Diagrammer

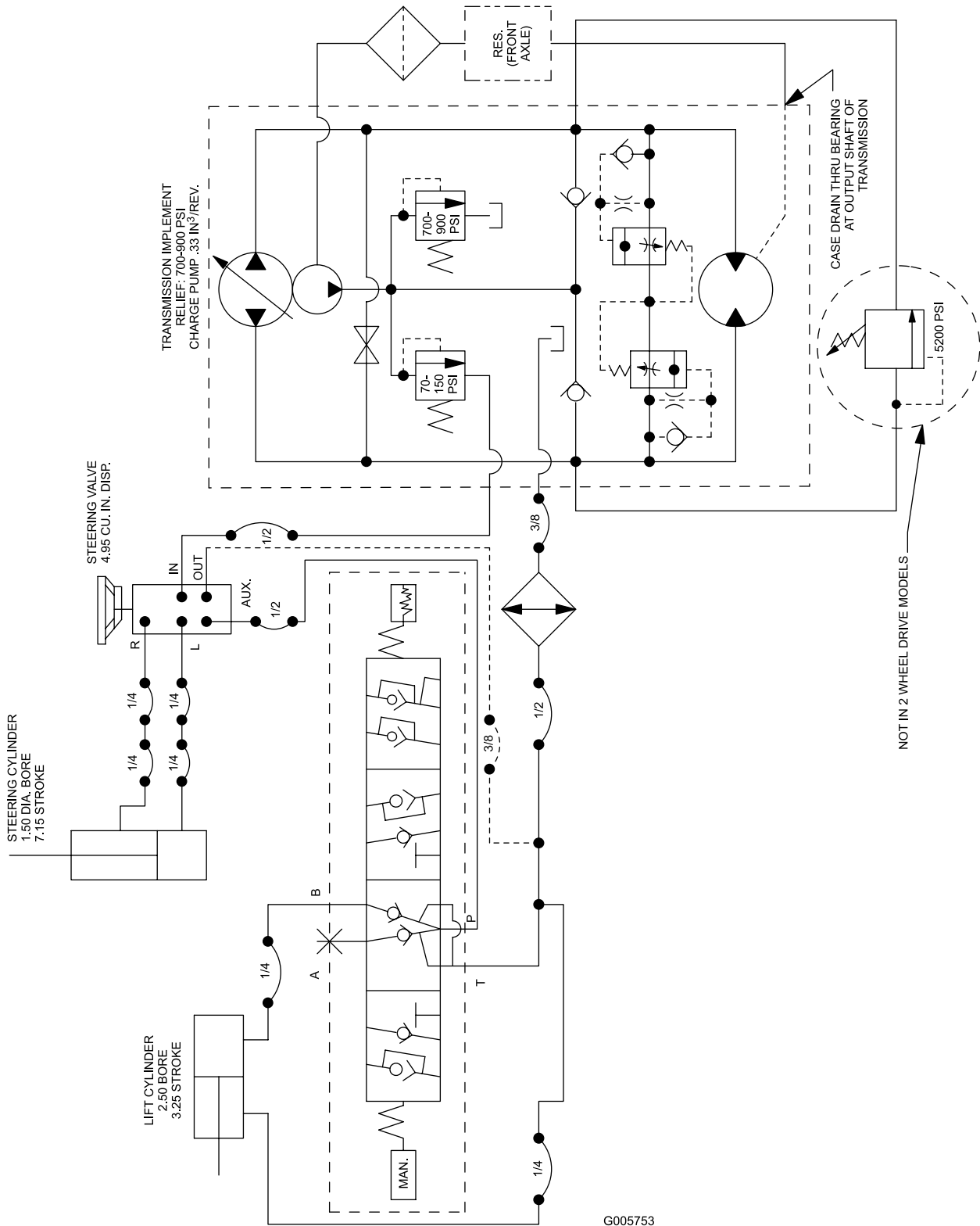

Hydrauliskema (Rev. A)





## Toros generelle produktgaranti To års begrænset garanti

### Fejl og produkter, der er dækket

The Toro Company og dets søsterselskab, Toro Warranty Company, garanterer i fællesskab i henhold til en aftale mellem dem, at dit Toro-produkt ("produktet") er frit for materialefejl og fejl i den håndværksmæssige udførelse i to år eller 1500 driftstimer\*, hvad end der måtte indtræde først. Denne garanti gælder for alle produkter med undtagelse af dybdefluere (se de separate garantierklæringer for disse produkter). Hvis der forekommer en fejl, som er dækket af garantien, vil vi reparere produktet uden omkostninger for dig. Dette inkluderer fejldiagnose, arbejdsløn, reservedele og transport. Denne garanti løber fra datoen, hvor produktet leveres til den person, som oprindeligt køber den i detailledet.

\* Produkt, der er udstyret med timetæller

### Sådan får du udført service, der er dækket af garantien

Det påhviler dig at underrette produktforhandleren eller den autoriserede produktforhandler, som du har købt produktet hos, så snart du tror, der er opstået en fejl, som er dækket af garantien. Hvis du har brug for hjælp til at finde frem til en produktforhandler eller en autoriseret forhandler, eller hvis du har spørgsmål vedrørende dine rettigheder eller ansvar i henhold til garantien, kan du kontakte os her:

Toro Commercial Products Service Department  
Toro Warranty Company  
8111 Lyndale Avenue South  
Bloomington, MN 55420-1196, USA  
952-888-8801  
E-mail: commercial.warranty@toro.com

### Ejerens ansvar

Du er som ejer af produktet ansvarlig for at udføre den vedligeholdelse og de justeringer, som er nødvendige i henhold til din *Betjeningsvejledning*. Hvis du ikke udfører den nødvendige vedligeholdelse og de nødvendige justeringer, kan dette danne grundlag for at afvise en reklamation i henhold til garantien.

### Genstande og fejl, der ikke er dækket

Det er ikke alle produktfejl eller funktionsfejl, der måtte opstå i garantiperioden, som udgør materialefejl eller fejl i den håndværksmæssige udførelse. Denne garanti dækker ikke følgende:

- Produktfejl, som er en følge af brug af ikke-originale Toro-reservedele eller af installation og brug af ekstra eller modificeret eller ikke-originale Toro-tilbehør og -produkter. Der kan medfølge en separat garantierklæring fra producenten af sådanne enheder.
- Produktfejl, som er en følge af manglende udførelse af anbefalet vedligeholdelse og/eller justeringer. Undladelse af at udføre korrekt vedligeholdelse af Toro-produkterne i henhold til skemaet over anbefalet vedligeholdelse i *Betjeningsvejledningen* kan danne grundlag for afvisning af et garantikrav.
- Produktfejl, som er en følge af at have betjent produktet på en ødelæggende, uagtsom eller hensynsløs måde.
- Reservedele, som forbruges ved brug, medmindre de skønnes at være defekte. Eksempler på reservedele, som forbruges eller opbruges under normal betjening af produktet omfatter, men er ikke begrænset til, bremseklodser og -belægninger, koblingsbelægninger, skæreknive, knivcylindre, bundknive, piber, tændrør, styrehjul, dæk, filtre, remme samt visse sprøjtekomponenter såsom membraner, dyser og kontraventiler osv.
- Fejl, der forårsages af eksterne forhold. Forhold, der anses for at være eksterne forhold, omfatter, men er ikke begrænset til, vejrlig, opbevaringsforhold, forurening, brug af ikke-godkendte kølevæsker, smøremidler, tilsætningsstoffer, gødningsmidler, vand eller kemikalier osv.
- Normal støj, vibration, slid og ælde samt forringelse.

- Normalt slid omfatter, men er ikke begrænset til, beskadigelse af sæder som følge af slitage eller afslidning, slid på malede overflader, ridsede mærkater eller vinduer osv.

### Reservedele

Reservedele, der planmæssigt skal udskiftes i forbindelse med nødvendig vedligeholdelse, er kun dækket af garantien i tidsrummet frem til det planmæssige tidspunkt for udskiftning af den pågældende reservedel. Reservedele, der udskiftes i henhold til denne garanti, er dækket af garantien i den originale produktgarantis løbetid og bliver Toros ejendom. Toro træffer endelig beslutning om, hvorvidt en reservedel eller en samlet enhed skal repareres eller udskiftes. Toro har ret til at bruge fabriksreoverede reservedele til reparationer, der er dækket af garantien.

### Bemærkning vedrørende garanti for dybdeafladningsbatteri:

Dybdeafladningsbatterier kan levere et samlet, specificeret antal kilowattimer i løbet af deres levetid. Betjenings-, opladnings- og vedligeholdelsesteknikker kan forlænge eller reducere den samlede batterilevetid. Da batterier i dette produkt forbruges, mindskes mængden af nyttig batterikraft mellem opladningsintervallerne langsomt, indtil batteriet er helt slidt. Udskiftning af slidte batterier som følge af normalt forbrug påhviler ejeren af produktet. Det kan være nødvendigt at udskifte batterier under produktets normale garantiperiode, hvilke omkostninger ejeren skal afholde.

### Omkostninger til vedligeholdelse afholdes af ejeren

Motorjustering, smøring, rengøring og polering, udskiftning af filtre, kølevæske og udførelse af anbefalet vedligeholdelse er eksempler på normal service, som Toro-produkter kræver, og omkostninger i forbindelse hermed afholdes af ejeren.

### Generelle betingelser

Det eneste retsmiddel, du har til rådighed i henhold til nærværende garanti, er reparation hos en autoriseret Toro-forhandler.

Hverken The Toro Company eller Toro Warranty Company er ansvarlig for indirekte, hændelige eller følgeskader i forbindelse med brugen af de Toro-produkter, der er dækket af nærværende garanti, herunder omkostninger eller udgifter til at fremskaffe erstatningsudstyr eller service i de perioder, der med rimelighed medgår i forbindelse med funktionsfejl eller manglende rådighed over produktet, mens der udføres reparationer i henhold til garantien. Bortset fra den emissionsgaranti, der er nævnt nedenfor, og kun såfremt denne måtte finde anvendelse, gives ingen anden udtrykkelig garanti. Alle underforståede garantier om salgbarhed og brugsegnethed er begrænset til denne udtrykkelige garantis varighed.

I visse stater er det ikke tilladt at frskrive sig ansvar for hændelige skader og følgeskader eller at begrænse tidsrummet for en underforstået garantis varighed, så ovenstående ansvarsfraskrivelse og begrænsninger gælder muligvis ikke for dig. Denne garanti giver dig bestemte juridiske rettigheder, men derudover kan du også have andre rettigheder, som varierer fra stat til stat.

### Bemærkning vedrørende motorgaranti:

Emissionskontrollsystemet på dit produkt kan være dækket af en separat garanti, som overholder de krav, der er fastsat af det amerikanske miljøbeskyttelsesagentur (Environmental Protection Agency, EPA) og/eller rådet for luftressourcer i Californien (California Air Resources Board, CARB). De tilmæssige begrænsninger, der er anført ovenfor, gælder ikke for garantien på emissionskontrollsystemet. Læs garantierklæringen om motoremissionskontrol, som er trykt i *Betjeningsvejledningen* eller indeholdt i motorproducentens dokumentation, for at få yderligere oplysninger.

### Andre lande end USA og Canada

Kunder, som har købt Toro-produkter, der er eksporteret fra USA eller Canada, skal kontakte deres Toro-forhandler for at få en garantipolice, som gælder for deres land, provins eller stat. Såfremt du af en eller anden grund er utilfreds med din forhandlers service eller har problemer med at få oplysninger om garantien, bedes du kontakte Toro-importøren.