



Count on it.

Bedienungsanleitung

**42 Zoll und 50 Zoll Twin Bagger
Aufsitzrasenmäher der Serie TimeCutter
Z4000 und Z5000**

Modellnr. 79324—Seriennr. 270000001 und höher

Einführung

Lesen Sie diese Informationen sorgfältig durch, um sich mit dem ordnungsgemäßen Einsatz und der Wartung des Geräts vertraut zu machen und Verletzungen und eine Beschädigung des Geräts zu vermeiden. Sie tragen die Verantwortung für einen ordnungsgemäßen und sicheren Einsatz des Geräts.

Wenden Sie sich hinsichtlich Informationen zu Produkten und Zubehör sowie Angaben zu Ihrem örtlichen Vertragshändler oder zur Registrierung des Produkts direkt an Toro unter www.Toro.com.

Wenden Sie sich an Ihren Toro Vertragshändler oder Kundendienst, wenn Sie eine Serviceleistung, Toro Originalersatzteile oder weitere Informationen benötigen. Haben Sie dafür die Modell- und Seriennummern der Maschine griffbereit. Bild 1 zeigt die Position der Modell- und Seriennummern an der Maschine. Tragen Sie hier bitte die Modell- und Seriennummern des Geräts ein.



Bild 1

1. Typenschild mit Modell- und Seriennummer

Modellnr. _____
Serienr. _____

In dieser Anleitung werden potenzielle Gefahren angeführt, und Sicherheitsmeldungen werden vom Sicherheitswarnsymbol (Bild 2) gekennzeichnet, das auf eine Gefahr hinweist, die zu schweren oder tödlichen Verletzungen führen kann, wenn Sie die empfohlenen Sicherheitsvorkehrungen nicht einhalten.

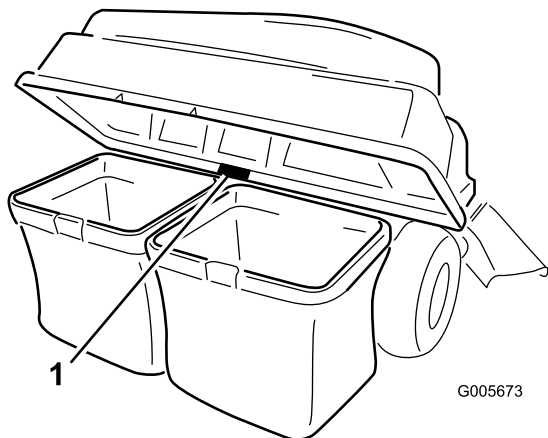

Bild 2

1. Warnsymbol

In dieser Anleitung werden zwei weitere Begriffe zur Hervorhebung von Informationen verwendet. **Wichtig** weist auf spezielle technische Informationen hin, und **Hinweis** hebt allgemeine Informationen hervor, die Ihre besondere Beachtung verdienen.

Inhalt

Einführung	2
Sicherheit	3
Sicherheits- und Bedienungsschilder	3
Einrichtung	4
1 Einbauen des Ballasts.....	5
2 Einbauen des Rahmens des Heckfangsystems.....	5
3 Montieren der Abdeckung des Heckfangsystems.....	6
4 Einbauen der Abdeckung des Heckfangsystems.....	6
5 Einbauen des Auswurfkanals an 42 Zoll Mähwerken	7
6 Einbauen des Auswurfkanals an 50 Zoll Mähwerken	9
7 Einbauen des Auswurfrohrs.....	10
Betrieb	11
Entleeren der Grasfangkörbe.....	11
Entfernen von Verstopfungen vom Heckfangsystem	11
Abnehmen des Heckfangsystems.....	12
Betriebshinweise	12
Wartung	14
Empfohlener Wartungsplan.....	14
Prüfen des Heckfangsystems	14
Prüfen der Schnittmesser.....	15
Pflege der Grasfangkörbe	15
Reinigen des Heckfangsystems	15
Einlagerung.....	15
Lagern des Heckfangsystems	15

Sicherheit

Sicherheits- und Bedienungsschilder



Die Sicherheits- und Bedienungsschilder sind gut sichtbar; sie befinden sich in der Nähe der möglichen Gefahrenbereiche. Tauschen Sie beschädigte oder verloren gegangene Schilder aus oder ersetzen Sie sie.

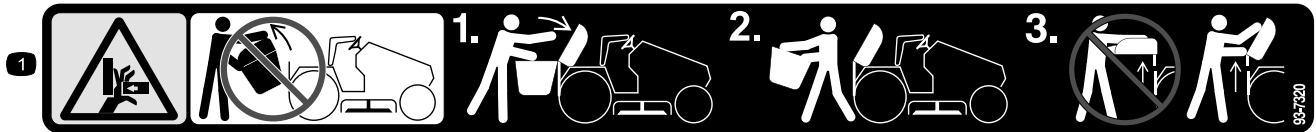

93-7320

1. Quetschgefahr der Hände: Nehmen Sie nicht das ganze Heckfangsystem von der Maschine ab. Öffnen Sie die Abdeckung des Heckfangsystems und nehmen Sie die Fangkörbe vom Heckfangsystem ab. Nehmen Sie die Abdeckung des Heckfangsystems nicht in geschlossenem Zustand ab. Öffnen Sie die Abdeckung und nehmen Sie diese dann ab.



110-6691

1. Gefahr durch fliegende Teile: Achten Sie darauf, dass Unbeteiligte den Sicherheitsabstand zum Gerät einhalten.
2. Gefahr durch vom Rasenmäher herausgeschleuderte Gegenstände: Setzen Sie die Maschine nicht ohne Ablenklech oder Heckfangsystem ein.
3. Gefahr einer Schnittwunde und/oder der Amputation von Händen oder Füßen: Halten Sie sich von beweglichen Teilen fern.

Einrichtung

Einzelteile

Prüfen Sie anhand der nachstehenden Tabelle, dass Sie alle im Lieferumfang enthaltenen Teile erhalten haben.

Verfahren	Beschreibung	Menge	Verwendung
1	Ballast	2	Bauen Sie den Ballast ein.
	U-Stift	2	
	Lastösenbolzen	2	
	Scheibe	6	
	Splint	6	
2	Schnellwechselhalterung für Heckfangsystem	1	Bauen Sie den Rahmen des Heckfangsystems ein.
	Lastösenbolzen (5/16 x 2-1/4 Zoll)	1	
	Splint	3	
	Stange	2	
	Scheibe	2	
3	Abdeckung des Heckfangsystems	1	Montieren Sie die Abdeckung des Heckfangsystems.
	Gitter des Heckfangsystems	1	
4	Heckfangsystem	1	Bauen Sie die Abdeckung des Heckfangsystems ein.
	Grasfangkorb	2	
5	Versatzablenkblech	1	Bauen Sie den Auswurfkanal nur an 42 Zoll Mähwerke ein.
	Auswurfkanal für 42 Zoll Mähwerke	1	
6	Versatzablenkblech	1	Bauen Sie den Auswurfkanal und das Auswurfrohr ein.
	Clips (nur 50 Zoll Mähwerke)	1	
	Sicherungsmutter (5/16 Zoll)	2	
	Auswurfkanal für 50 Zoll Mähwerke	1	
7	Auswurfrohr	1	Bauen Sie das Auswurfrohr ein.

1

Einbauen des Ballasts

Für diesen Arbeitsschritt erforderliche Teile:

2	Ballast
2	U-Stift
2	Lastösenbolzen
6	Scheibe
6	Splint

Verfahren



Das Heckfangsystem erhöht das Gewicht des Hecks der Maschine. Dies kann zu Instabilität führen und einen Kontrollverlust verursachen.

Bauen Sie den vorderen Ballast ein.

1. Nehmen Sie die Befestigungen vorne an der Maschine ab, mit dem das Fußbrett am Rahmen befestigt ist. Bewahren Sie alle Befestigungen auf.
2. Nehmen Sie das Fußbrett ab, um die Löcher im Rahmen zugänglich zu machen (Bild 3).
3. Befestigen Sie den Ballast mit zwei U-Stiften, zwei Lastösenbolzen, sechs Scheiben (0,531 x 1,063) und sechs Splinten vorne an der Maschine, siehe Bild 3.
4. Befestigen Sie das Fußbrett am Maschinenrahmen und befestigen Sie es mit den vorher entfernten Befestigungen.

Wichtig: Vergessen Sie bei der Abnahme des Twin Bagger nicht, die vorderen Ballaste zu entfernen.



Bild 3

- | | |
|-----------------------------|-------------------|
| 1. Vorhandene Befestigungen | 5. Lastösenbolzen |
| 2. Fußbrett | 6. Scheibe |
| 3. Vordergewicht | 7. Splint |
| 4. U-Stift | |

2

Einbauen des Rahmens des Heckfangsystems

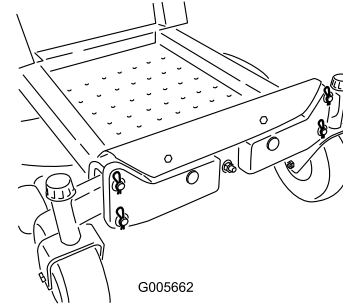
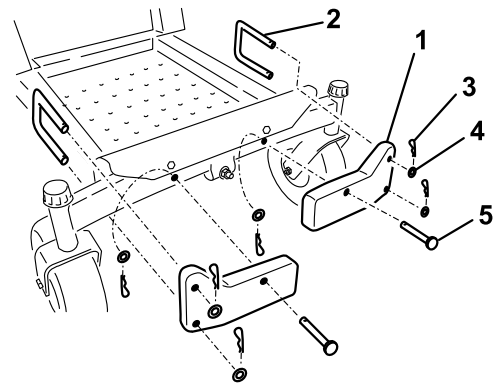
Für diesen Arbeitsschritt erforderliche Teile:

1	Schnellwechselhalterung für Heckfangsystem
1	Lastösenbolzen (5/16 x 2-1/4 Zoll)
3	Splint
2	Stange
2	Scheibe

Verfahren

1. Setzen Sie den Rahmen des Heckfangsystems am Heck der Maschine in den rechteckigen Schlitz im Rahmen.
2. Befestigen Sie den Rahmen des Heckfangsystems mit einem Lastösenbolzen (5/16 x 2-1/4 Zoll) und einem Splint (Bild 4).



Bild 4

- 1. Rahmen des Heckfangsystems
- 2. Splint
- 3. Lastösenbolzen (5/16 x 2-1/4 Zoll)

3

Montieren der Abdeckung des Heckfangsystems

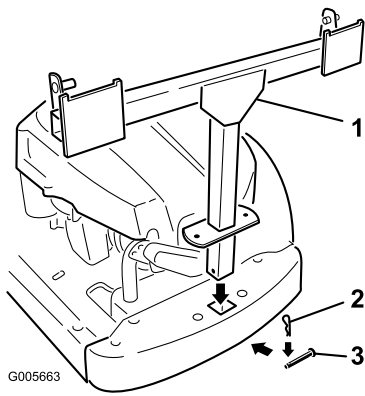
Für diesen Arbeitsschritt erforderliche Teile:

1	Abdeckung des Heckfangsystems
1	Gitter des Heckfangsystems

Verfahren

Drehen Sie die Abdeckung des Heckfangsystems um. Setzen Sie das Gitter ein, siehe Bild 6, sodass es sich nach unten zu den Grasfangkörben neigt. Stellen Sie sicher, dass das Gitter einrastet und die Zungen an der Abdeckung des Heckfangsystems greifen.

- 3. Setzen Sie an jeder Seite des Rahmens des Heckfangsystems eine Stange ein. Ermitteln Sie die bestehende geschlitzte Halterung zwischen dem hinteren Antriebsrad und dem Rahmen. Setzen Sie das breitere Ende der Stange in die Öffnung im Schlitz und schieben Sie die Stange nach hinten (Bild 4).



Bild 5

- 1. Stange
- 2. Geschlitzte Halterung
- 3. Öffnung im Schlitz
- 4. Breiteres Ende der Stange
- 5. Gebogenes Ende der Stange
- 6. Rahmen des Heckfangsystems
- 7. Scheibe
- 8. Splint

- 4. Stecken Sie das gebogene Ende der Stange in den Rahmen des Heckfangsystems, siehe Bild 4. Befestigen Sie beide Enden der Stangen mit Splinten.

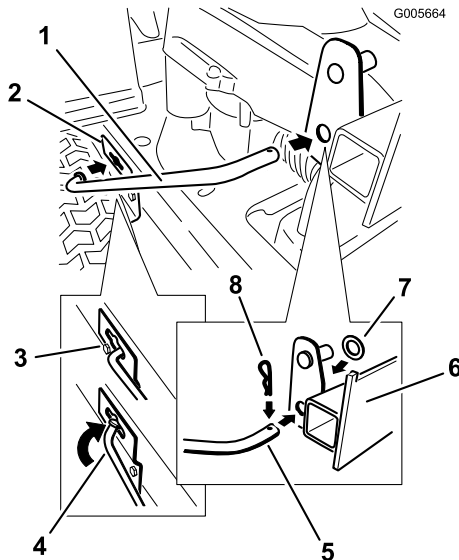

Bild 6

- 1. Abdeckung des Heckfangsystems
- 2. Gitter
- 3. Gitterzunge
- 4. Schlitz in der Abdeckung des Heckfangsystems

4

Einbauen der Abdeckung des Heckfangsystems

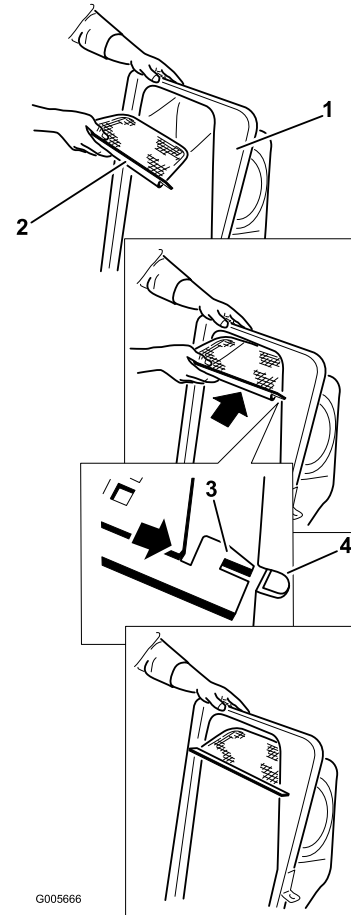
Für diesen Arbeitsschritt erforderliche Teile:

1	Heckfangsystem
2	Grasfangkorb

Verfahren

1. Bauen Sie die Abdeckung des Heckfangsystems am Rahmen des Heckfangsystems ein. Drehen Sie die Abdeckung des Heckfangsystems, um die Schlüssellöcher in den oberen Halterungen des Heckfangsystems mit den Schlüsseln in den Pfosten am Rahmen des Heckfangsystems auszufluchten (Bild 7). Schieben Sie die Halterungen über die Pfosten und drehen Sie die Abdeckung des Heckfangsystems nach unten in die Betriebsstellung.

Hinweis: Der Einbau der Abdeckung des Heckfangsystems ist einfacher, wenn dies zwei Personen tun.



Bild 7

- | | |
|----------------------------------|---|
| 1. Abdeckung des Heckfangsystems | 4. Halterung, Abdeckung des Heckfangsystems |
| 2. Rahmen des Heckfangsystems | 5. Schlüssel |
| 3. Schlüsselloch | 6. Pfosten |

2. Heben Sie die Abdeckung des Heckfangsystems an und setzen Sie die Grasfangkörbe ein. Schieben Sie die Korbhaken auf die Befestigungshalterungen (Bild 8).

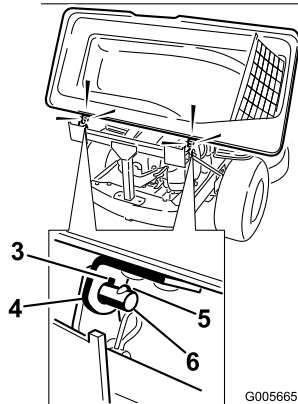
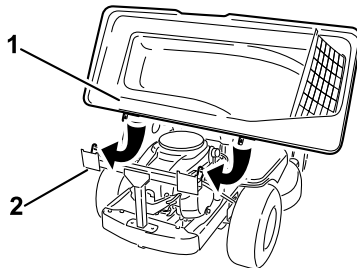

Bild 8

- | | |
|-------------------------------|--------------|
| 1. Fangsack | 3. Halterung |
| 2. Rahmen des Heckfangsystems | 4. Korbhaken |

3. Senken Sie die Abdeckung des Heckfangsystems auf den Grasfangkorb ab (Bild 9).

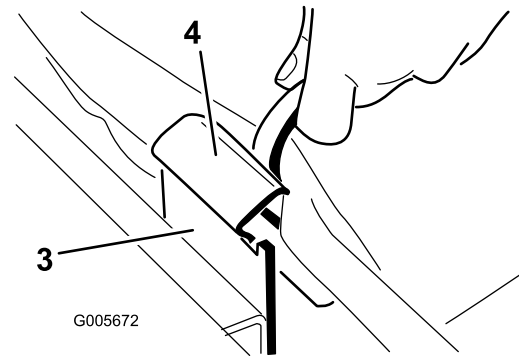
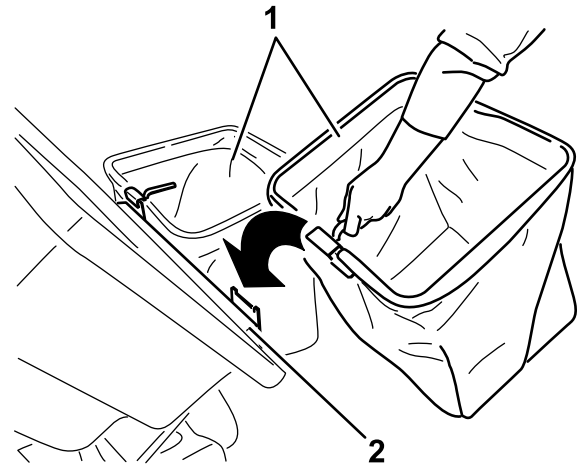

Bild 9

5

Einbauen des Auswurfkanals an 42 Zoll Mähwerken

Für diesen Arbeitsschritt erforderliche Teile:

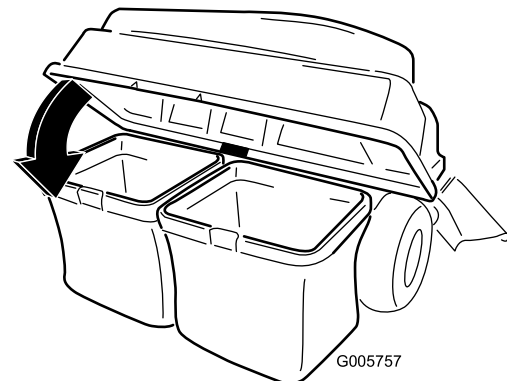
1	Versatzablenkblech
1	Auswurfkanal für 42 Zoll Mähwerke

Verfahren

Bauen Sie mit diesen Schritten das Twin Bagger-Kit an Maschinen mit 42 Zoll Mähwerken ein. Gehen Sie auf die nächsten Schritte, wenn Sie das Twin Bagger-Kit an Maschinen mit 50 Zoll Mähwerken einbauen möchten.

1. Heben Sie das Grasablenkblech an und ermitteln Sie die Sicherungsmutter an der Gelenkstange des Ablenkbleches. Nehmen Sie die Sicherungsmutter ab.
2. Montieren Sie das Versatzablenkblech an der frei liegenden Gelenkstange (Bild 10). Befestigen Sie das Ablenkblech mit der Sicherungsmutter (5/16 Zoll)(5/16 Zoll) am Mähwerk.

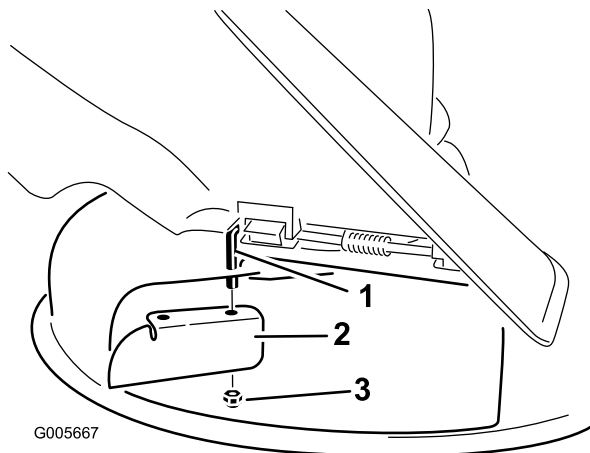

G005667

Bild 10
42 Zoll Mähwerk

- | | |
|-----------------------------------|---------------------------------|
| 1. Gelenkstange des Ablenkbleches | 3. Sicherungsmutter (5/16 Zoll) |
| 2. Versatzablenkblech | |

3. Ziehen Sie die Befestigungen auf 122-150 Nm an.

4. Winkeln Sie die Metallzunge vorne am Auswurfkanal in den Schlitz in der Halterung ab, die am Mähwerk vor dem Versatz angeschweißt ist (Bild 11).

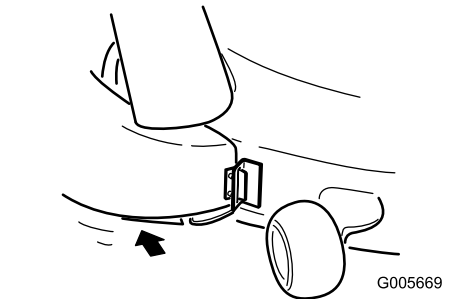
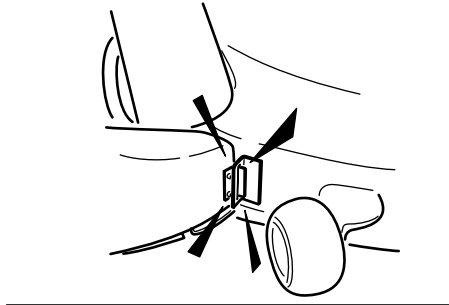
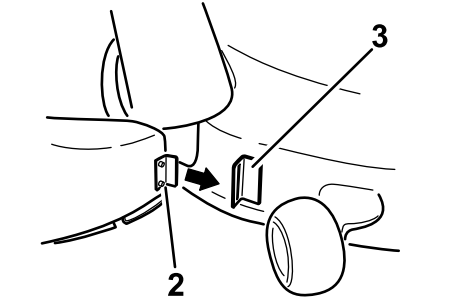
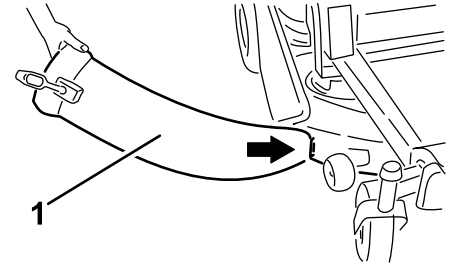

G005669

Bild 11

- | | |
|-------------------|--------------------------|
| 1. Auswurfkanal | 4. Ablenkblechstange |
| 2. Arretierbolzen | 5. Flexibler Verschluss |
| 3. Hinterer Haken | 6. Eingekerbte Halterung |

5. Drehen Sie den Auswurfkanal nach hinten zum Mähwerk, sodass der Auswurfkanal mit dem Mähwerkgehäuse bündig ist (Bild 11).

Hinweis: Stellen Sie sicher, dass der Befestigungshaken am 42 Zoll Auswurfkanal nicht im Weg ist, sodass die Öffnung des Auswurfkanals bündig am Mähwerk befestigt ist.

6. Befestigen Sie den Auswurfkanal am 42 Zoll Mähwerk. Haken Sie den flexiblen Verschluss am Auswurfkanal an der Befestigungsklemme ein, der

hinter der Öffnung am Mähwerk angeschweißt ist (Bild 12). Befestigen Sie den Befestigungshaken um die Gelenkstange, um die Auswurfkanal in der Stellung zu arretieren.



Bild 12

G005670

- | | |
|--------------------------------------|----------------------|
| 1. Auswurfkanal an 42 Zoll Mähwerken | 4. Befestigungshaken |
| 2. Flexibler Verschluss | 5. Gelenkstange |
| 3. Befestigungsklemme | |

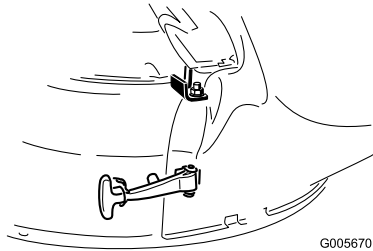
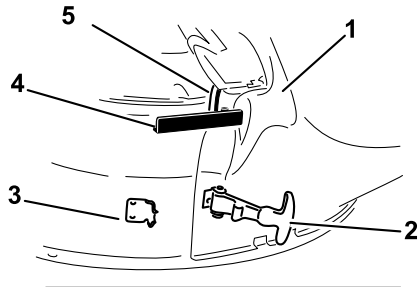
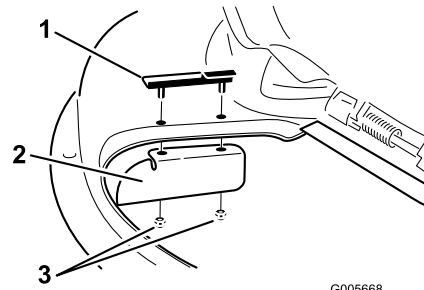

G005668

Bild 13
50 Zoll Mähwerk

- | | |
|-----------------------|---------------------------------|
| 1. Clips | 3. Sicherungsmutter (5/16 Zoll) |
| 2. Versatzablenkblech | |

3. Winkeln Sie die Metallzunge vorne am Auswurfkanal in den Schlitz in der Halterung ab, die am Mähwerk vor dem Ausschnitt angeschweißt ist (Bild 14).

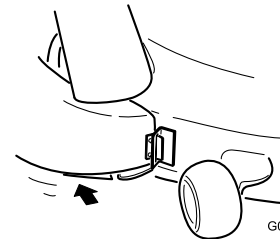
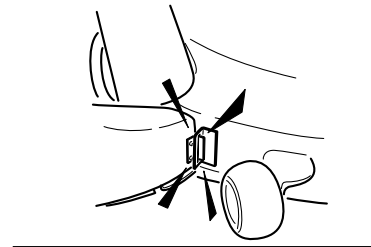
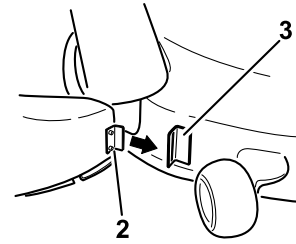
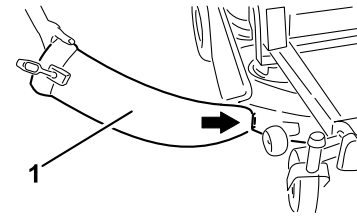

G005669

Bild 14

- | | |
|-----------------|--------------------------|
| 1. Auswurfkanal | 3. Geschweißte Halterung |
| 2. Metallnase | |

4. Drehen Sie den Auswurfkanal nach hinten zum Mähwerk, sodass der Auswurfkanal mit dem Mähwerkgehäuse bündig ist (Bild 14).

6

Einbauen des Auswurfkanals an 50 Zoll Mähwerken

Für diesen Arbeitsschritt erforderliche Teile:

1	Versatzablenkblech
1	Clips (nur 50 Zoll Mähwerke)
2	Sicherungsmutter (5/16 Zoll)
1	Auswurfkanal für 50 Zoll Mähwerke

Verfahren

Bauen Sie mit diesen Schritten das Twin Bagger-Kit an Maschinen mit 50 Zoll Mähwerken ein.

1. Heben Sie das Grasablenkblech an. Setzen Sie die Clips in die zwei Löcher am Mähwerk Ausschnitt.
2. Montieren Sie das Versatzablenkblech an den Clipmontagepfosten. Bild 13. Befestigen Sie das Ablenkblech mit den zwei Sicherungsmuttern (5/16 Zoll) am Mähwerk.

Hinweis: Wenn Sie den Auswurfkanal am Mähwerk anbringen, stellen Sie sicher, dass die Kante des 50 Zoll Auswurfkanals unter der Lippe der vorher eingebauten Clips ist.

- Haken Sie oben am Auswurfkanal den hakenförmigen Riegel um die Gelenkstange am Ablenklech, siehe Bild 15.

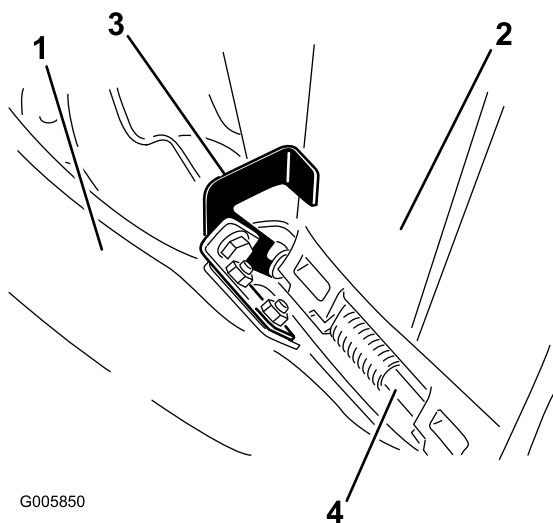

G005850

Bild 15

- | | |
|-------------------------|------------------|
| 1. 50 Zoll Auswurfkanal | 3. Riegel, Haken |
| 2. Ablenklech | 4. Gelenkstange |

- Befestigen Sie den Auswurfkanal am 50 Zoll Mähwerk. Haken Sie den flexiblen Verschluss am Auswurfkanal an der Befestigungsklemme ein, der hinter der Öffnung am Mähwerk angeschweißt ist (Bild 16).

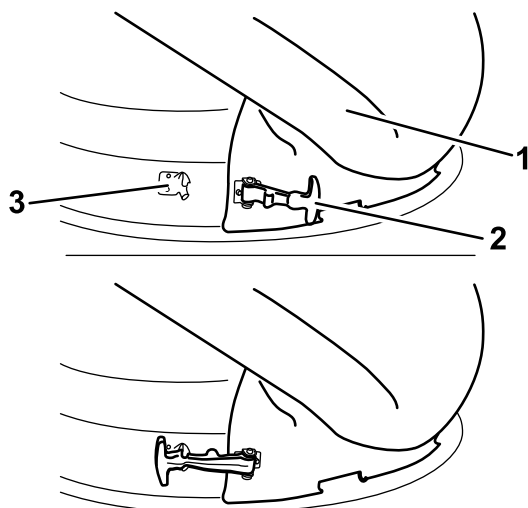

G005756

Bild 16

- | | |
|--------------------------------------|-----------------------|
| 1. Auswurfkanal an 50 Zoll Mähwerken | 3. Befestigungsklemme |
| 2. Flexibler Verschluss | |

7

Einbauen des Auswurfrohrs

Für diesen Arbeitsschritt erforderliche Teile:

1	Auswurfrohr
---	-------------

Verfahren

- Schieben Sie das gekrümmte Ende des Auswurfrohrs in die Öffnung in der Abdeckung des Heckfangsystems (Bild 17).

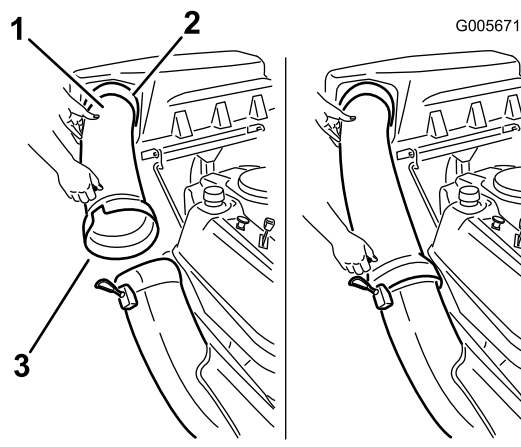

G005671



Bild 17

- | | |
|---|---------------------------------------|
| 1. Auswurfrohr, gekrümmtes Ende | 4. Stift |
| 2. Öffnung in der Abdeckung des Heckfangsystems | 5. Gummihalterung des Heckfangsystems |
| 3. Auswurfrohr, breites Ende | |

- Schieben Sie das breite Ende des Auswurfrohrs über das Ende des Auswurfkanals. Schieben Sie die Gummihalterung auf den Auswurfkanal, bis sie über dem Stift am Auswurfrohr einrastet, und der Auswurfkanal befestigt ist (Bild 17).

Betrieb

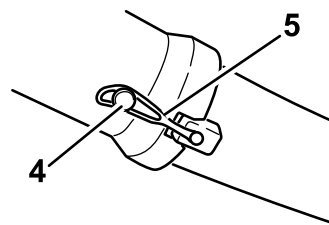
Hinweis: Bestimmen Sie die linke und rechte Seite der Maschine anhand der üblichen Einsatzposition.



Halten Sie folgende Maßnahmen ein, um Personenverletzungen zu vermeiden.

- Machen Sie sich mit allen Betriebs- und Sicherheitsanweisungen in der *Bedienungsanleitung* des Mähers vertraut, bevor Sie dieses Zusatzgerät verwenden.
- Nehmen Sie das Auswurfrohr, die Körbe, die Abdeckung des Heckfangsystems oder den Auswurfkanal nie bei laufendem Motor ab.
- Schalten Sie den Motor immer ab, und warten Sie, bis alle beweglichen Teile zum Stillstand gekommen sind, bevor Sie Verstopfungen vom Heckfangsystem entfernen.
- Führen Sie nie bei laufendem Motor Wartungsarbeiten oder Reparaturen durch.

Entleeren der Grasfangkörbe

Passen Sie beim Anheben oder Handhaben eines vollen Grasfangkorbs auf. So entleeren Sie die Grasfangkörbe:

1. Stellen Sie die Maschine auf einer ebenen Fläche ab und kuppeln Sie den Zapfwellenantriebsschalter aus.
2. Schieben Sie die Fahrtriebshebel nach außen in die Parkstellung, stellen Sie den Motor ab, ziehen Sie den Schlüssel ab und verlassen Sie erst den Sitz, wenn alle beweglichen Teile zum Stillstand gekommen sind.
3. Heben Sie die Abdeckung des Heckfangsystems an (Bild 18).



Bild 18

4. Drücken Sie das Schnittgut in die Körbe zurück. Heben Sie mit beiden Händen den Korb an und haken Sie ihn aus der Halterung aus. Leeren Sie den Grasfangkorb. Wiederholen Sie diese Schritte für den anderen Grasfangkorb.
5. Setzen Sie die Grasfangkörbe ein. Schieben Sie die Korbhaken auf die Befestigungshalterungen (Bild 19).

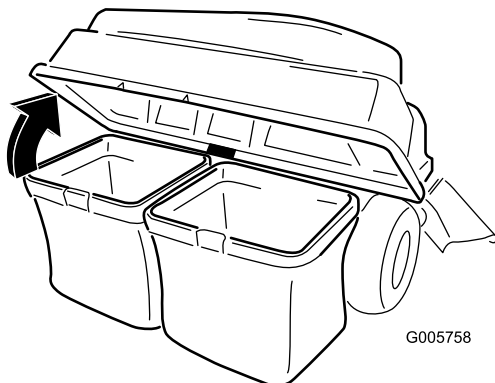

Bild 19

- | | |
|-------------------------------|--------------|
| 1. Fangsack | 3. Halterung |
| 2. Rahmen des Heckfangsystems | 4. Korbhaken |

6. Senken Sie die Abdeckung des Heckfangsystems auf die Körbe ab.

Entfernen von Verstopfungen vom Heckfangsystem

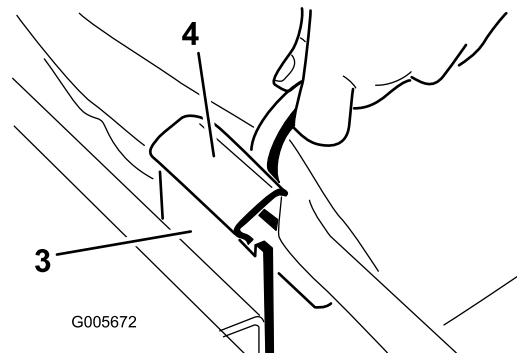
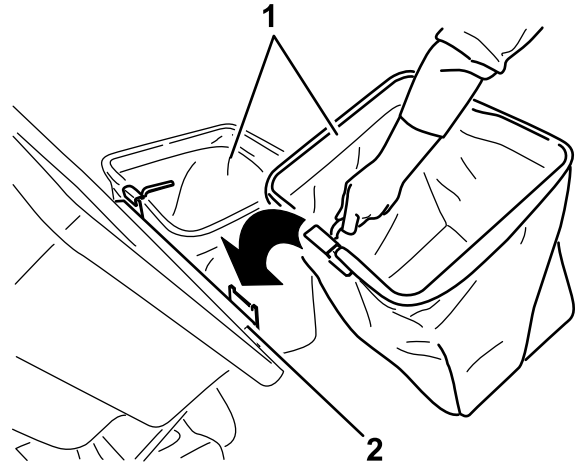
1. Stellen Sie die Maschine auf einer ebenen Fläche ab und kuppeln Sie den Zapfwellenantriebsschalter aus.
2. Schieben Sie die Fahrtriebshebel nach außen in die Parkstellung, stellen Sie den Motor ab, ziehen Sie den Schlüssel ab und verlassen Sie erst den Sitz, wenn alle beweglichen Teile zum Stillstand gekommen sind.
3. Prüfen Sie den Füllstand der Körbe und leeren Sie sie, wenn die Grasfangkörbe voll sind.

4. Nehmen Sie das Auswurfrohr und den Auswurfkanal von der Abdeckung des Heckfangsystems und dem Mähwerk ab. Entfernen Sie mit einem Stock oder einem ähnlichen Objekt die Verstopfungen vom Mähwerk, dem Auswurfrohr, dem Auswurfkanal und der Abdeckung des Heckfangsystems.
5. Bauen Sie nach dem Entfernen der Verstopfungen das Heckfangsystem wieder zusammen und setzen Sie die Arbeit fort.

Abnehmen des Heckfangsystems



Wenn Sie den Ballast des vorderen Fangsystems nicht abnehmen und die Maschine ohne Fangsystem einsetzen, kann eine Instabilität auftreten, die zu einem Kontrollverlust führt.

- Nehmen Sie immer den vorderen Ballast ab, wenn Sie das Fangsystem entfernen.
- Setzen Sie die Maschine nie ohne Fangsystem mit montiertem vorderen Ballast ein.

Führen Sie die Schritte im Abschnitt „Einrichten“ in umgekehrter Reihenfolge aus, um das Fangsystem abzunehmen. Nehmen Sie immer den vorderen Ballast ab, wenn Sie das Fangsystem entfernen.

Hinweis: Das Versatzablenkblech muss nur beim Einbauen des Mulchingkits entfernt werden.

Betriebshinweise

Tipps für die Verwendung des Heckfangsystems

Größe

Vergessen Sie nicht, dass der Traktor bei Montage dieses Zusatzgeräts länger und breiter ist. Wenn Sie in geschlossenen Flächen zu scharf wenden, wird das Anbaugerät ggf. beschädigt.

Mähen

Mähen Sie immer mit der linken Seite der Zugmaschine. Mähen Sie nicht mit der rechten Seite des Mähwerks, da Sie den Kanal und das Auswurfrohr des Heckfangsystems beschädigen könnten.

Schnitthöhe

Stellen Sie die Schnitthöhe nicht zu niedrig ein, da ggf. keine Luft unter das Mähwerk in das Heckfangsystem gelangt, wenn das Mähwerk von langem Gras umgeben ist. Wenn nicht genug Luft unter das Mähwerk gelangt, verstopft das Heckfangsystem.

Schnitthäufigkeit

Schneiden Sie das Gras oft, besonders wenn es schnell wächst. Sie müssen das Gras zweimal schneiden, wenn es sehr hoch ist.

Schnittmethoden

Sie erhalten die beste Darstellung des Rasens, wenn das Mähwerk etwas in den letzten Schnittbereich überlappt. Dies reduziert die Motorbelastung und die Wahrscheinlichkeit, dass der Auswurfkanal und das Auswurfrohr verstopfen.

Verwenden von Korbbeuteln

Sie können wahlweise Beutel in jeden Grasfangkorb einlegen, um Schnittgut zu sammeln und das Entleeren zu vereinfachen (Bild 20). Wenn Sie einen Korbbeutel verwenden, nehmen Sie den gefüllten Grasfangkorb heraus und verschließen Sie den Beutel. Ziehen Sie dann den Beutel aus dem Grasfangkorb oder drehen Sie den Grasfangkorb um, während Sie den Griff unten am Grasfangkorb festhalten, damit der Beutel herausgleiten kann.

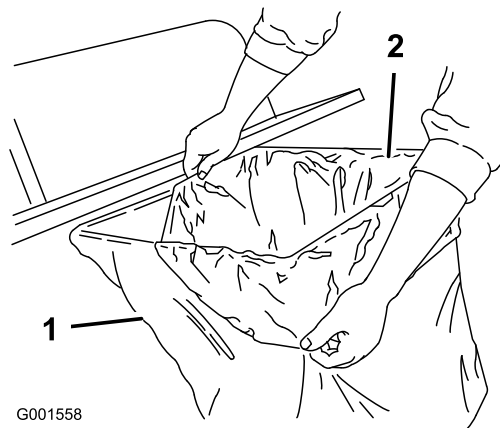

G001558

Bild 20

1. Textilgrasfangkorb

2. Beutel

Heckfangsystemgeschwindigkeit

Sie werden den Gasbedienungshebel des Traktors meistens beim Einsatz des Heckfangsystems in der Stellung Schnell stellen und mit normaler Geschwindigkeit fahren. Wenn das Gras jedoch sehr

trocken und staubig ist, sollten Sie weniger Gas geben und die Geschwindigkeit des Traktors erhöhen. Das Heckfangsystem kann ggf. verstopfen, wenn Sie zu schnell fahren, und die Motorgeschwindigkeit zu niedrig wird. Auf Hügeln müssen Sie die Fahrgeschwindigkeit des Traktors ggf. verringern. Dies erhält die Motorgeschwindigkeit und Heckfangsystemleistung. Sie sollten immer (falls möglich) bergabwärts mähen.



Wenn sich das Heckfangsystem füllt, wird das hintere Ende der Zugmaschine schwerer. Wenn Sie auf Hügeln plötzlich stoppen und starten, können Sie ggf. die Lenkkontrolle verlieren, oder die Zugmaschine kann umkippen.

- **Starten oder stoppen Sie beim Hangauf-/Hangabfahren nie plötzlich. Vermeiden Sie ein Fahren bergaufwärts.**
- **Wenn Sie die Maschine beim Hinauffahren eines Hangs anhalten, kuppeln Sie den ZWA-Schalter aus. Fahren Sie dann mit geringer Geschwindigkeit hangabwärts.**
- **Ändern Sie an Hängen nicht die Geschwindigkeit oder stoppen Sie.**

Heckfangsystem und hohes Gras

Sehr hohes Gras ist schwer und wird ggf. nicht komplett in die Grasfangkörbe transportiert. Dies führt zum Verstopfen des Auswurfkanals und -rohrs. Vermeiden Sie das Verstopfen des Heckfangsystems, indem Sie das Gras mit einer hohen Schnitthöhe schneiden, und dann das Mähwerk auf die normale Schnitthöhe absenken und das Kollektieren wiederholen.

Heckfangsystem und nasses Gras

Versuchen Sie immer, das Gras zu schneiden, wenn es trocken ist, da der Rasen dann besser aussieht. Wenn Sie nasses Gras schneiden müssen, sollten Sie den normalen Seitenauswurf des Mähwerks verwenden. Bauen Sie nach ein paar Stunden, wenn das Schnittgut abgetrocknet ist, das komplette Heckfangsystem ein und saugen Sie das Schnittgut auf.

Verstopfungszeichen

Wenn Sie das Heckfangsystem einsetzen, wird ein geringer Teil des Schnittguts normalerweise vorne aus dem Mähwerk geblasen. Wenn zuviel Schnittgut ausgeblasen wird, ist dies ein Zeichen dafür, dass die Grasfangkörbe voll sind oder das System verstopft ist.

Wartung

Hinweis: Bestimmen Sie die linke und rechte Seite der Maschine anhand der üblichen Einsatzposition.

Empfohlener Wartungsplan

Wartungsintervall	Wartungsmaßnahmen
Nach 10 Betriebsstunden	<ul style="list-style-type: none">• Prüfen Sie das Heckfangsystem.
Bei jeder Verwendung oder täglich	<ul style="list-style-type: none">• Reinigen Sie das Heckfangsystem
Vor der Einlagerung	<ul style="list-style-type: none">• Prüfen Sie das Heckfangsystem.• Reinigen Sie das Heckfangsystem



Wenn Sie den Zündschlüssel im Zündschloss stecken lassen, könnte eine andere Person den Motor versehentlich anlassen und Sie und Unbeteiligte schwer verletzen.

Ziehen Sie vor dem Beginn von Wartungsarbeiten den Zündschlüssel und den Kerzenstecker ab. Schieben Sie außerdem den Kerzenstecker zur Seite, damit er nicht versehentlich die Zündkerze berührt.



Rückstände, die sich im Motorraum ablagern, können sich bei einem heißen Motor entzünden (wenn sie nicht entfernt werden). Ein Feuer im Motorraum kann Verbrennungen und Sachschäden verursachen.

- Prüfen Sie den Motorraum bei kaltem Motor vor jedem Einsatz auf Rückstände.
- Halten Sie die Maschine frei von Gras, Blättern und anderen Rückständen.
- Wischen Sie verschüttetes Öl oder verschütteten Kraftstoff auf und werfen Sie mit Kraftstoff getränkte Rückstände weg.
- Lassen Sie die Maschine abkühlen, bevor Sie sie einlagern.

Prüfen des Heckfangsystems

Prüfen Sie das Heckfangsystem nach den ersten 10 Betriebsstunden und dann jeweils monatlich.

1. Prüfen Sie den Auswurfkanal, das Auswurfrohr und die Abdeckung des Heckfangsystems. Tauschen Sie diese Teile aus, wenn sie Risse aufweisen oder kaputt sind.
2. Ziehen Sie alle Schrauben und Muttern an.
3. Prüfen Sie alle Befestigungen und Zungen und wechseln Sie fehlende oder beschädigte aus.
4. Prüfen Sie die Grasfangkörbe auf Verschleiß.



Sie oder Unbeteiligte können durch herausgeschleuderte oder ausgeworfene Gegenstände, die durch zerrissene, abgenutzte oder verschleißte Grasfangkörbe austreten, schwer verletzt werden.

- Prüfen Sie die Grasfangkörbe oft auf Löcher, Risse, Abnutzung oder Verschleiß.
- Waschen Sie die Grasfangkörbe nicht.
- Wenn der Grasfangkorb verschleißt ist, bauen Sie neue Grasfangkörbe ein, die Sie vom Hersteller dieses Heckfangsystems erhalten.

Prüfen der Schnittmesser

Prüfen Sie die Schnittmesser regelmäßig, besonders wenn ein Messer einen Fremdkörper berührt.

Bauen Sie neue Messer ein, wenn die Messer sehr abgenutzt oder beschädigt sind. Komplette Anweisungen zur Schnittmesserwartung finden Sie in der *Bedienungsanleitung* des Traktors oder des Mähwerks.

Pflege der Grasfangkörbe

Sie sollten die Grasfangkörbe nicht waschen.

Lagern Sie die Grasfangkörbe an einem Ort, an dem sie nach jedem Einsatz ganz austrocknen können. Dies verhindert einen schnellen Verschleiß des Korbmaterials.

Reinigen des Heckfangsystems

1. Nehmen Sie nach jedem Einsatz die Abdeckung des Heckfangsystems, den Auswurfkanal und das Auswurfrohr ab und spritzen Sie die Innenseite und Außenseite der Abdeckung des Heckfangsystems, das Auswurfsrohr, den Auswurfkanal und die Unterseite des Mähwerks mit einem Gartenschlauch ab. Festsitzenden Schmutz können Sie mit einem milden Autoshampoo entfernen.
2. Sie sollten auf jeden Fall alle Teile von festgeklebtem Gras befreien.
3. Lassen Sie alle Teile nach dem Reinigen komplett trocknen. Waschen Sie die Grasfangkörbe nicht.

Einlagerung

Lagern des Heckfangsystems

1. Reinigen Sie das Heckfangsystem, siehe „Reinigen des Heckfangsystems“.
2. Prüfen Sie das Heckfangsystem auf Schäden, siehe „Prüfen des Heckfangsystems“.
3. Die Grasfangkörbe sollten geleert und ganz trocken sein.
4. Lagern Sie das Heckfangsystem an einem sauberen, trockenen Ort, der keiner direkten Sonneneinstrahlung ausgesetzt ist. Dies schützt die Plastikteile und verlängert die Nutzungsdauer des Heckfangsystems. Decken Sie das Heckfangsystem mit einer wetterfesten Abdeckung ab, wenn Sie es draußen lagern müssen.

Hinweise:

Hinweise:

Hinweise:



Toro Garantie

Bedingungen und abgedeckte Produkte

The Toro® Company und die Vertragshändler, die Toro Warranty Company, gewährleisten dem Originalkäufer im Rahmen eines gegenseitigen Abkommens jedes Produkts von Toro, das für den Normalgebrauch verwendet wird, zu reparieren, wenn das Produkt Material- oder Herstellungsfehler aufweist. Die folgenden Garantiezeiträume gelten ab dem Kaufdatum:

Produkte	Garantiezeitraum
Handrasenmäher mit Selbstantrieb	2-jährige eingeschränkte Garantie
Aufsitzrasenmäher mit Heckmotor	2-jährige eingeschränkte Garantie
Rasen- und Gartentraktore	2-jährige eingeschränkte Garantie
Tragbare Elektroprodukte	2-jährige eingeschränkte Garantie
Schneefräsen	2-jährige eingeschränkte Garantie
Verbraucherprodukt mit Null-Wenderadius	2-jährige eingeschränkte Garantie

Originalkäufer bedeutet die Person, die die Produkte von Toro neu gekauft hat. Normaler Privatgebrauch bedeutet die Verwendung des Produktes auf demselben Grundstück wie das Eigenheim. Der Einsatz an mehreren Standorten wird als kommerzieller Gebrauch eingestuft, und in diesen Situationen würde die kommerzielle Garantie gelten.

Eingeschränkte Garantie für kommerziellen Gebrauch

Verbraucherprodukte und Zubehör von Toro, die für kommerziellen, institutionellen oder Leihgebrauch verwendet werden, werden für die folgenden Zeiträume ab Kaufdatum mit einer Garantie für Material- und Herstellungsfehler abgedeckt.

Produkte	Garantiezeitraum
Handrasenmäher mit Selbstantrieb	90-tägige Garantie
Aufsitzrasenmäher mit Heckmotor	90-tägige Garantie
Rasen- und Gartentraktore	90-tägige Garantie
Tragbare Elektroprodukte	90-tägige Garantie
Schneefräsen	90-tägige Garantie
Verbraucherprodukt mit Null-Wenderadius	45-tägige Garantie

Anweisungen für die Inanspruchnahme von Wartungsarbeiten unter Garantie

Halten Sie dieses Verfahren ein, wenn Sie der Meinung sind, dass Ihre Produkte von Toro Material- oder Herstellungsfehler aufweisen.

1. Wenden Sie sich an die Verkaufsstelle, um einen Kundendienst für das Produkt zu vereinbaren. Wenn Sie den Verkäufer nicht kontaktieren können, können Sie sich auch an jeden offiziellen Vertragshändler von Toro wenden.
2. Bringen Sie das Produkt und einen Kaufnachweis (Rechnung) zur Verkaufsstelle oder dem Händler.

Wenn Sie mit der Analyse oder dem Support des Vertragshändlers nicht zufrieden sind, wenden Sie sich an den Importeur von Toro oder an uns:

Customer Care Department, Consumer Division
Toro Warranty Company
8111 Lyndale Avenue South
Bloomington, MN 55420-1196
Manager: Technical Product Support: 001-952-887-8248

Siehe beiliegende Liste der Vertragshändler

Verantwortung des Eigentümers

Sie müssen das Produkt von Toro pflegen und die in der Bedienungsanleitung aufgeführten Wartungsarbeiten ausführen. Für solche Routinewartungsarbeiten, die von Ihnen oder einem Händler durchgeführt werden, kommen Sie auf.

Nicht von der Garantie abgedeckte Punkte und Bedingungen

Diese ausdrückliche Garantie schließt Folgendes aus:

- Kosten für regelmäßige Wartungsarbeiten oder Teile, wie z. B. Filter, Kraftstoff, Schmiermittel, Einstellen von Teilen, Schärfen der Messer, Einstellen der Bremsen oder der Kupplung.
- Jedes Produkt oder Teil, das modifiziert oder missbraucht oder Ersatz oder Reparatur aufgrund von normaler Abnutzung, Unfällen oder falscher Wartung erfordert.
- Reparaturen, die aufgrund von falschem Kraftstoff, Verunreinigungen in der Kraftstoffanlage oder falscher Vorbereitung der Kraftstoffanlage vor einer Einlagerung von mehr als drei Monaten zurückzuführen sind.
- Motor und Getriebe. Diese Teile werden von den entsprechenden Herstellergarantien mit eigenen allgemeinen Geschäftsbedingungen abgedeckt.

Alle von dieser Garantie abgedeckten Reparaturen müssen von einem offiziellen Kundendienst-Vertragshändler von Toro mit den offiziellen Ersatzteilen von Toro ausgeführt werden.

Allgemeine Bedingungen

Für den Käufer gelten die gesetzlichen Vorschriften jedes Landes. Die Rechte, die dem Käufer aus diesen gesetzlichen Vorschriften zustehen, werden nicht von dieser Garantie eingeschränkt.

International Distributor List—Consumer Products

Distributor:	Country:	Phone Number:
Atlantis Su ve Sulama Sistemleri Lt	Turkey	90 216 344 86 74
Balama Prima Engineering Equip	Hong Kong	852 2155 2163
B-Ray Corporation	Korea	82 32 551 2076
Casco Sales Company	Puerto Rico	787 788 8383
Ceres S.A	Costa Rica	506 239 1138
CSSC Turf Equipment (pvt) Ltd	Sri Lanka	94 11 2746100
Cyril Johnston & Co	Nothern Ireland	44 2890 813 121
Equivier	Mexico	52 55 539 95444
Femco S.A.	Guatemala	502 442 3277
G.Y.K. Company Ltd.	Japan	81 726 325 861
Geomechaniki of Athens	Greece	30 10 935 0054
Guandong Golden Star	China	86 20 876 51338
Hako Gorund and Garden	Sweden	46 35 10 0000
Hydroturf Int. Co	Dubai United Arab Emirates	97 14 347 9479
Hydroturf Egypt LLC	Egypt	202 519 4308
Ibea S.p.A.	Italy	39 0331 853611
Irriamc	Portugal	351 21 238 8260
Jean Heybroek b.v.	Netherlands	31 30 639 4611
Lely (U.K.) Limited	United Kingdom	44 1480 226 800
Maquiver S.A.	Colombia	57 1 236 4079
Maruyama Mfg. Co. Inc.	Japan	81 3 3252 2285
Metra Kft	Hungary	36 1 326 3880
Mountfield a.s.	Czech Republic	420 255 704 220
Munditol S.A.	Argentina	54 11 4 821 9999
Oslinger Turf Equipment SA	Ecuador	593 4 239 6970
Oy Hako Ground and Garden Ab	Finland	358 987 00733
Parkland Products Ltd	New Zealand	64 3 34 93760
Prochaska & Cie	Austria	43 1 278 5100
RT Cohen 2004 Ltd	Israel	972 986 17979
Riversa	Spain	34 9 52 83 7500
Roth Motorgerate GmBh & Co	Germany	49 7144 2050
Sc Svend Carlsen A/S	Denmark	45 66 109 200
Solvert S.A.S	France	33 1 30 81 77 00
Spypros Stavrinides Limited	Cyprus	357 22 434131
Surge Systems India Limited	India	91 1 292299901
T-Markt Logistics Ltd	Hungary	36 26 525 500
Toro Australia	Australia	61 3 9580 7355
Toro Europe BVBA	Belgium	32 14 562 960