



**Count on it.**

**Manuel de l'utilisateur**

# Véhicule utilitaire Workman® 2110

N° de modèle 07277—N° de série 270000001 et suivants

N° de modèle 07277TC—N° de série 270000001 et suivants

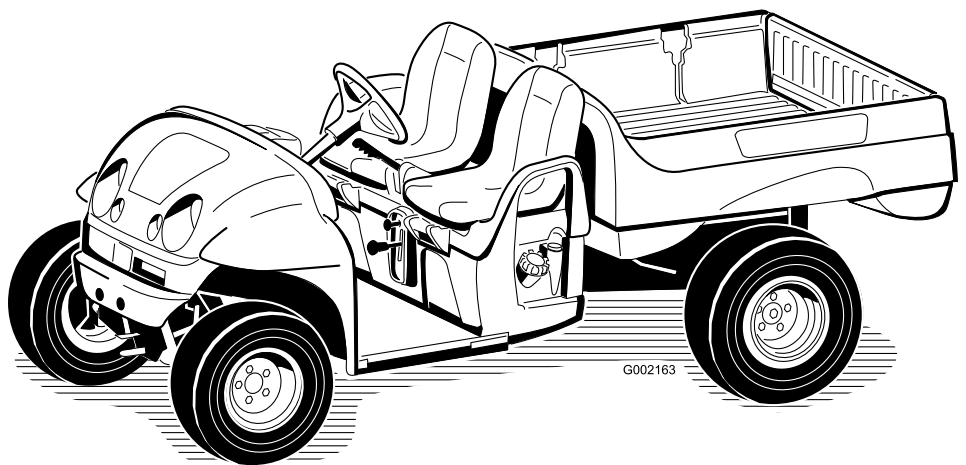

## Attention

### CALIFORNIE Proposition 65

Les gaz d'échappement de ce produit sont considérés par l'état de Californie comme susceptibles de provoquer des cancers, des malformations congénitales et autres troubles de la reproduction.

**Important:** Le moteur de cette machine n'est pas équipé d'un silencieux à pare-étincelles. Vous commettez une infraction à la section 4442 du Code des ressources publiques de Californie si vous utilisez cette machine dans une zone boisée, broussailleuse ou recouverte d'herbe. Certains autres états ou régions fédérales peuvent être régis par des lois similaires.

Ce système d'allumage par étincelle est conforme à la norme canadienne ICES-002

Le Manuel de l'utilisateur du moteur ci-joint est fourni à titre de référence concernant la réglementation de l'agence américaine de défense de l'environnement (EPA) et la réglementation antipollution de l'état de Californie relatives aux systèmes antipollution, à l'entretien et à la garantie. Vous pouvez vous en procurer un nouvel exemplaire en vous adressant au constructeur du moteur.

## Introduction

Lisez attentivement ces informations pour apprendre comment utiliser et entretenir correctement votre produit, et pour éviter de l'endommager ou de vous blesser. Vous êtes responsable de l'utilisation sûre et correcte du produit.

Vous pouvez contacter Toro directement à [www.Toro.com](http://www.Toro.com) pour tout renseignement concernant un produit ou un accessoire, pour obtenir l'adresse des concessionnaires ou pour enregistrer votre produit.

Lorsque vous contactez un distributeur ou un réparateur Toro agréé pour l'entretien de votre machine, pour vous procurer des pièces Toro d'origine ou pour obtenir des renseignements complémentaires, soyez prêt(e) à lui fournir les

numéros de modèle et de série du produit. Figure 1 indique l'emplacement des numéros de modèle et de série du produit. Inscrivez les numéros dans l'espace réservé à cet effet.

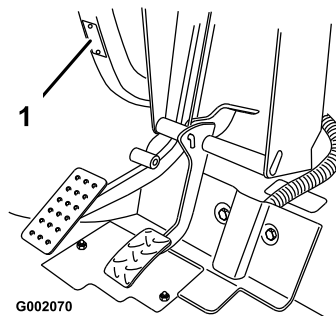

Figure 1

1. Emplacement des numéros de modèle et de série

N° de modèle \_\_\_\_\_

N° de série \_\_\_\_\_

Les mises en garde de ce manuel soulignent les dangers potentiels et sont signalées par le symbole de sécurité (Figure 2), qui indique un danger pouvant entraîner des blessures graves ou mortelles si les précautions recommandées ne sont pas respectées.



Figure 2

1. Symbole de sécurité

Deux autres termes sont également utilisés pour faire passer des informations essentielles : **Important**, pour attirer l'attention sur des informations mécaniques spécifiques, et **Remarque**, pour des informations d'ordre général méritant une attention particulière.

# Table des matières

Introduction .....	2	Atelage d'une remorque .....	29
Sécurité .....	5	Entretien .....	31
Consignes de sécurité.....	5	Programme d'entretien recom-	
Avant l'utilisation.....	5	mandé .....	31
Utilisation.....	6	Liste de contrôle pour l'entretien	
Entretien.....	9	journalier.....	32
Pression acoustique .....	10	Procédures avant l'entretien .....	33
Niveau de vibrations .....	10	Entretien du véhicule sous	
Autocollants de sécurité et		conditions d'utilisation	
d'instruction .....	10	spéciales .....	33
Mise en service .....	13	Soulever le véhicule au cric .....	33
1 Montage des roues .....	13	Lubrification .....	34
2 Montage du volant .....	14	Graissage .....	34
3 Montage du pare-chocs .....	14	Entretien du moteur .....	34
4 Montage des sièges.....	15	Entretien du filtre à air .....	34
5 Montage de la patte		Entretien de l'huile moteur.....	35
d'attelage .....	15	Entretien des bougies .....	36
6 Montage du plateau de		Entretien du système d'alimenta-	
chargement .....	16	tion .....	37
7 Activation de la batterie .....	17	Contrôle des conduites et	
8 Réglage du pincement des roues		raccords .....	37
avant .....	17	Remplacement du filtre à	
9 Lecture du manuel et		carburant.....	37
visionnement de la vidéo		Entretien du système électrique.....	38
de sécurité .....	18	Remplacement des fusibles .....	38
Vue d'ensemble du produit .....	20	Remplacement des phares.....	38
Commandes .....	20	Entretien de la batterie.....	38
Caractéristiques techniques .....	23	Entretien du système d'entraîne-	
Utilisation.....	24	ment.....	40
Sécurité avant tout .....	24	Contrôle et réglage du point	
Contrôles préliminaires.....	24	mort.....	40
Contrôle du niveau d'huile		Inspection des pneus .....	41
moteur .....	24	Réglage de la suspension avant .....	41
Contrôle du niveau de liquide de		Réglage du pincement des roues	
frein .....	25	avant .....	42
Contrôle de la pression des		Entretien de l'embrayage	
pneus .....	25	principal.....	43
Ajout de carburant.....	25	Changement de liquide de la	
Contrôle du niveau d'huile de		boîte-pont .....	44
transmission.....	26	Entretien du système de	
Démarrage du moteur .....	26	refroidissement .....	44
Arrêt du véhicule.....	27	Nettoyage des zones de	
Stationnement du véhicule.....	27	refroidissement du	
Utilisation du plateau de		moteur .....	44
chargement .....	27	Entretien des freins .....	45
Rodage d'un véhicule neuf .....	28	Contrôle des freins .....	45
Chargement du plateau .....	28	Contrôle du niveau de liquide de	
Transport du véhicule.....	29	frein .....	45
Remorquage du véhicule.....	29	Réglage du frein de	
		stationnement .....	45
		Entretien des courroies.....	46

Entretien de la courroie d'entraînement .....	46
Réglage de la courroie d'alternateur du démarreur.....	46
Nettoyage.....	46
Lavage du véhicule.....	46
Remisage.....	48
Schémas .....	50

# Sécurité

Cette machine peut occasionner des accidents si elle est mal utilisée ou mal entretenue. Pour réduire les risques d'accidents et de blessures, respectez les consignes de sécurité qui suivent. Tenez toujours compte des mises en garde signalées par le symbole de sécurité et la mention **Prudence, Attention** ou **Danger**. Ne pas les respecter, c'est risquer de vous blesser, parfois mortellement.

Les personnes responsables, les utilisateurs et les personnes chargées de l'entretien doivent prendre connaissance des normes et des publications suivantes (disponibles sur demande à l'adresse indiquée) :

- Code relatif aux liquides inflammables et combustibles : ANSI/ NFPA 30
- National Fire Protection Association :  
ANSI/NFPA #505 ; Powered Industrial Trucks, National Fire Prevention Association, Barrymarch Park, Quincy, Massachusetts 02269 États-Unis.
- ANSI/ASME B56.8 Personal Burden Carriers  
American National Standards Institute, Inc., 1430 Broadway, New York, New York 10018 États-Unis.
- SAE J2258 Light Utility Vehicle  
SAE International, 400 Commonwealth Drive, Warrendale, PA 15096-0001 États-Unis.
- ANSI/UL 558; Internal Combustion Engine Powered Industrial Trucks  
American National Standards Institute, Inc., 1430 Broadway, New York, New York 10018 États-Unis.  
ou  
Underwriters Laboratories, 333 Pfingsten Road, Northbrook, Illinois 60062 États-Unis.

## Consignes de sécurité



**Le Workman est un véhicule à usage non routier ; sa conception, ses équipements et sa construction le rendent impropres à l'usage sur la voie publique.**

## Fonctions du responsable

- Il doit s'assurer que les utilisateurs ont appris à se servir correctement du pulvérisateur, qu'ils ont lu et compris le *Manuel de l'utilisateur*, le Manuel du moteur ainsi que tous les autocollants présents sur la machine.
- Il doit établir ses propres procédures et règles de travail spéciales à appliquer en cas de conditions d'utilisation inhabituelles (ex. pentes trop raides pour la machine).

## Avant l'utilisation

- Lisez et assimilez le contenu de ce manuel avant d'utiliser le véhicule.
- Ne laissez jamais un enfant utiliser la machine. Les divers utilisateurs de la machine doivent tous être en possession d'un permis de conduire.
- Tous les adultes doivent obligatoirement lire et assimiler le *manuel de l'utilisateur* avant même de mettre le moteur en marche. Seules les personnes autorisées, ayant appris à se servir correctement de la machine sont habilitées à l'utiliser. Tous les utilisateurs doivent avoir les capacités physiques et mentales nécessaires pour utiliser correctement le véhicule.
- Ce véhicule n'est prévu que pour une seule personne, le conducteur. Il peut être accompagné éventuellement d'un passager dans le siège prévu à cet effet par le constructeur. Ne transportez jamais d'autres personnes.
- N'utilisez jamais la machine sous l'emprise de l'alcool, de drogues ou de médicaments. Les médicaments, même délivrés sur ordonnance, ou simplement pour le rhume, peuvent favoriser la somnolence.
- Ne conduisez pas le véhicule si vous êtes fatigué. Faites des pauses régulières, car il est indispensable de rester vigilant et concentré.
- Familiarisez-vous avec toutes les commandes et apprenez à arrêter le moteur rapidement.
- Les capots, les dispositifs de protection et les autocollants doivent toujours être présents. Si un capot, un dispositif de sécurité ou un autocollant manque, est endommagé ou illisible, réparez ou remplacez-le avant d'utiliser la machine.

- Portez toujours des chaussures solides. N'utilisez pas la machine chaussé de sandales, de chaussures légères ou de sport. Ne portez pas de vêtements amples ou de bijoux qui risquent de s'accrocher dans les pièces mobiles et de vous blesser.
- Le port de lunettes de sécurité, de chaussures de sécurité, d'un pantalon et d'un casque est recommandé et parfois exigé par certaines ordonnances et réglementations d'assurance locales.
- Évitez d'utiliser la machine après la tombée du jour, surtout si vous ne connaissez pas bien le terrain. Si vous devez conduire dans l'obscurité, conduisez prudemment, allumez vos phares et n'hésitez pas à utiliser des éclairages supplémentaires.
- Soyez toujours extrêmement prudent si des personnes se trouvent à proximité. Vérifiez toujours où elles se trouvent.
- Avant d'utiliser la machine, vérifiez toujours les parties spécifiquement mentionnées dans la section consacrée aux contrôles préliminaires du présent manuel. Ne mettez pas le moteur en marche si vous constatez une anomalie quelconque. Corrigez le problème avant d'utiliser le véhicule ou l'accessoire.
- L'essence est très inflammable ; il faut donc la manipuler avec prudence.
  - Conservez l'essence dans un récipient homologué.
  - N'enlevez pas le bouchon du réservoir de carburant quand le moteur est chaud ou tourne.
  - Ne fumez pas lorsque vous manipulez de l'essence.
  - Faites le plein à l'extérieur ; remplissez le réservoir jusqu'à 25 mm au-dessous du haut du réservoir (base du goulot de remplissage). Ne remplissez pas excessivement.
  - Essayez l'essence éventuellement répandue.

## Utilisation



**Les gaz d'échappement contiennent du monoxyde de carbone, un gaz inodore mortel.**

**Ne faites pas tourner le moteur dans un local fermé.**

- L'utilisateur et son passager doivent rester assis quand la machine se déplace. L'utilisateur doit garder les deux mains sur le volant autant que possible et le passager doit se tenir aux poignées de maintien prévues à cet effet. Gardez toujours les bras et les jambes à l'intérieur du véhicule.
- Ralentissez votre course, ainsi que dans les virages si vous transportez un passager, car celui-ci ignore ce que vous avez l'intention de faire et n'est donc pas préparé pour les virages ou les freinages.
- Méfiez-vous des obstacles en surplomb tels que branches d'arbres, jambages de portes et passerelles ; faites en sorte de les éviter. Assurez-vous que la hauteur libre est suffisante pour laisser passer le véhicule et votre tête.
- Vous risquez de provoquer un accident, de renverser le véhicule et de vous blesser gravement, voire mortellement, si vous utilisez le véhicule sans respecter les consignes de sécurité. Conduisez avec prudence. Pour éviter de renverser ou de perdre le contrôle de la machine :
  - Soyez extrêmement prudent, ralentissez votre course et ne vous approchez pas des fosses de sable, des fossés, des dénivellations, des rampes, des terrains inhabituels ou de tout terrain très accidenté.
  - Méfiez-vous des trous et autres dangers cachés.
  - Soyez particulièrement prudent si vous conduisez le véhicule sur des surfaces humides, lorsque les conditions météorologiques sont défavorables, à grande vitesse ou à pleine charge. Le temps et la distance d'arrêt augmentent avec la charge.
  - Évitez les arrêts et les démarrages brusques. N'alternez pas entre les marches arrière et

- avant sans immobiliser complètement la machine auparavant.
- Ralentissez avant de tourner. Ne tentez pas de négocier des virages serrés ou d'effectuer des manœuvres dangereuses susceptibles de vous faire perdre le contrôle de la machine.
  - Lors du déchargement, ne laissez personne se tenir derrière le véhicule et ne déversez jamais la charge sur les pieds de qui que ce soit. Déverrouillez le hayon en vous plaçant sur le côté du véhicule, pas juste derrière.
  - N'utilisez le véhicule qu'avec le plateau de chargement abaissé et verrouillé.
  - Avant de faire marche arrière, vérifiez que la voie est libre derrière vous et déplacez-vous à vitesse réduite.
  - Méfiez-vous de la circulation près des routes et pour traverser. Les piétons et les autres véhicules ont toujours la priorité. Ce véhicule n'est pas conçu pour être utilisé sur la voie publique. Signalez toujours à l'avance que vous avez l'intention de tourner ou de vous arrêter afin de prévenir les personnes à proximité. Respectez le code de la route.
  - Le système électrique et le système d'échappement du véhicule peuvent produire des étincelles capables d'enflammer des matières explosives. N'utilisez jamais le véhicule s'il se trouve près ou dans un endroit contenant des poussières ou des vapeurs explosives.
  - En cas de doute concernant le bon fonctionnement du véhicule, arrêtez de travailler et renseignez-vous auprès de votre responsable.
  - Ne touchez pas le moteur ou le silencieux si le moteur tourne ou vient de s'arrêter, car vous risquez de vous brûler.
  - Si jamais la machine vibre de façon anormale, arrêtez-vous immédiatement, attendez l'arrêt de toutes les pièces mobiles et recherchez les dégâts éventuels. Réparez les dégâts avant de remettre le véhicule en marche.
  - Avant de quitter le siège :
    1. Immobilisez la machine.

2. Serrez le frein de stationnement.
3. Tournez la clé de contact en position contact coupé.
4. Enlevez la clé de contact.

**Remarque:** Si le véhicule se trouve sur une pente, calez les roues après avoir quitté le siège.

## Freinage

- Prenez l'habitude de ralentir lorsque vous approchez d'un obstacle, vous aurez ainsi le temps de vous arrêter ou de l'éviter. La machine et son contenu risquent d'être endommagés en cas de collision. Vous risquez en outre de vous blesser ainsi que votre passager.
- Le poids total en charge de la machine a une forte incidence sur votre capacité à vous arrêter et/ou tourner. Plus les charges et les accessoires sont lourds, plus il est difficile de s'arrêter ou de tourner. Plus la charge est lourde, plus il faut de temps pour arrêter la machine.
- Ralentissez votre course si le véhicule est utilisé sans plateau de chargement ou accessoire. Les caractéristiques de freinage changent et les roues de la machine risquent de se bloquer si vous freinez trop brusquement ; vous risquez alors de perdre le contrôle de la machine.
- Le gazon et la chaussée sont beaucoup plus glissants par temps de pluie. Il peut s'écouler 2 à 4 fois plus de temps entre le moment où vous freinez et l'arrêt du véhicule que par temps sec. Si vous traversez des flaques d'eau suffisamment profondes pour mouiller les freins, ces derniers seront moins performants jusqu'à ce qu'ils soient secs. Après avoir traversé des flaques, essayez vos freins pour en vérifier l'efficacité. Si le freinage est moins performant, conduisez lentement en appuyant légèrement sur la pédale de frein. Cela permet d'assécher les freins.

## Travail sur pente



**La machine est susceptible de se renverser ou de se retourner sur les pentes ; le moteur peut aussi caler ou perdre de la puissance. Vous risquez alors de vous blesser.**

- **N'accélérez pas rapidement et ne freinez pas brutalement lorsque vous descendez une pente en marche arrière, surtout si le véhicule est chargé.**
- **Si le moteur cale ou perd de la puissance, descendez lentement la pente en marche arrière. N'essayez jamais de faire demi-tour.**
- **Conduisez le véhicule à vitesse réduite en pente et redoublez de prudence.**
- **Évitez de faire demi-tour sur une pente.**
- **Allégez le chargement et ralentissez la course du véhicule.**
- **Ne vous arrêtez pas sur une pente, surtout avec un chargement.**

Précautions supplémentaires à observer sur pente :

- Ralentissez avant de monter ou de descendre une pente.
- Si le moteur cale ou commence à perdre de la puissance pendant que vous montez une pente, freinez progressivement et descendez lentement la pente en ligne droite et en marche arrière.
- Il est dangereux de faire demi-tour alors que vous montez ou descendez une pente. Si vous devez tourner alors que vous vous trouvez sur une pente, procédez lentement et prudemment. Ne prenez jamais les virages trop serrés ou trop rapidement.
- Les lourdes charges compromettent la stabilité du véhicule. Allégez la charge et ralentissez sur les pentes ou si le centre de gravité de la charge est très élevé. Arrimez le chargement pour l'empêcher de se déplacer et prenez des précautions supplémentaires si vous transportez des chargements qui ont tendance à se déplacer facilement (liquide, cailloux, sable, etc.).

- Ne vous arrêtez pas sur une pente, surtout avec un chargement. Il faut plus longtemps au véhicule pour s'arrêter sur une pente que sur une surface horizontale. Si vous devez vous arrêter, évitez les variations de vitesse subites qui risquent de provoquer le renversement ou le retournement du véhicule. Ne freinez pas brutalement en marche arrière, car le véhicule risque de se retourner.
- Nous conseillons vivement d'installer le kit arceau de sécurité (ROPS) proposé en option si vous travaillez sur des terrains en pente.

## Travail sur terrain accidenté

Ralentissez et allégez la charge sur terrain accidenté, irrégulier et près de trottoirs, trous et autres accidents de terrain. Le chargement peut se déplacer et rendre le véhicule instable.

Nous conseillons vivement d'installer le kit arceau de sécurité (ROPS) proposé en option si vous travaillez sur des terrains accidentés.



**Les changements de relief soudains peuvent provoquer un changement de direction brutal du volant et vous blesser aux mains et aux bras.**

- **Ralentissez sur les terrains accidentés et près des bordures de route/trottoirs.**
- **Tenez le volant par la jante sans serrer. Ne posez pas les mains sur les branches du volant.**

## Chargement et déchargement

Le poids et la position du chargement et du passager peuvent modifier le centre de gravité et le comportement du véhicule. Respectez les consignes de sécurité suivantes pour éviter de perdre le contrôle du véhicule et de vous blesser :

- Ne transportez pas de charges supérieures aux limites indiquées sur l'étiquette de poids de la machine et mentionnées dans la section Vue d'ensemble du produit, page 20. La charge nominale n'est valable que pour les surfaces horizontales.
- Allégez la charge si vous travaillez sur pentes ou sur un terrain irrégulier pour éviter de renverser ou de retourner le véhicule.



- Réduisez la charge si le centre de gravité est élevé. Les charges comme les briques, les engrais ou le bois utilisé dans les espaces verts s'empilent plus haut sur le plateau. Plus la charge empilée est haute, plus le véhicule est susceptible de se renverser. Répartissez la charge aussi bas que possible pour ne pas gêner la visibilité à l'arrière.
- Répartissez la charge uniformément de chaque côté du plateau. Si la charge est concentrée sur un côté, le véhicule est beaucoup plus susceptible de se renverser lorsque vous tournez de ce côté.
- Répartissez la charge uniformément de l'avant à l'arrière du plateau. Si vous placez la charge derrière l'essieu arrière, cela déléstera les roues avant. Vous risquez alors de perdre le contrôle de la direction ou de retourner le véhicule si le terrain est accidenté ou en pente.
- Soyez particulièrement prudent si le chargement dépasse du plateau et quand vous manipulez des charges excentrées qui ne peuvent être centrées. Le chargement doit être équilibré et arrimé pour l'empêcher de se déplacer.
- Arrimez toujours les chargements pour les empêcher de bouger. Si le chargement n'est pas arrimé ou si vous transportez un grand réservoir de liquide, comme un pulvérisateur, il peut se déplacer. Cela se produit la plupart du temps dans les virages, en montée ou en descente, si vous changez brusquement de vitesse ou si vous traversez des surfaces irrégulières. Si le chargement se déplace, le véhicule risque de se retourner.



**Le plateau de chargement peut être lourd. Les mains ou autres parties du corps risquent d'être écrasées.**

- **N'approchez pas les mains ou autres parties du corps du plateau pendant qu'il s'abaisse.**
- **Ne déchargez jamais quoi que ce soit sur qui que ce soit.**

- Ne déchargez jamais le plateau si le véhicule est garé latéralement sur une pente. La

modification de la répartition de la charge risque d'entraîner le retournement du véhicule.

- Si vous transportez de lourdes charges, ralentissez et prévoyez une distance de freinage suffisante. Ne freinez pas brutalement. Soyez particulièrement prudent sur les pentes.
- N'oubliez pas que la distance d'arrêt augmente avec la charge et que votre capacité à tourner rapidement sans vous renverser est réduite.
- Le plateau de chargement arrière est prévu spécifiquement pour le transport de chargements, et non pas de personnes.
- Ne surchargez jamais le véhicule. L'autocollant (situé sur le châssis arrière) indique les charges maximales pour le véhicule. Ne surchargez jamais les accessoires et n'excédez jamais le poids total en charge.

## Entretien

- Seul le personnel qualifié et autorisé peut assurer l'entretien, les réparations, les réglages ou les contrôles du véhicule.
- Avant tout entretien ou réglage de la machine, arrêtez le moteur, serrez le frein de stationnement et enlevez la clé du commutateur d'allumage pour éviter tout risque de démarrage accidentel.
- Vérifiez l'état de la machine dans son ensemble et maintenez tous les écrous, boulons et vis serrés au couple prescrit.
- Pour réduire les risques d'incendie, débarrassez le moteur de tout excès de graisse, débris d'herbe, feuilles et saletés.
- Ne vérifiez jamais le niveau ou les fuites de carburant ou d'électrolyte à l'aide d'une flamme nue.
- Si le moteur doit tourner pour effectuer un réglage, n'approchez pas les mains, les pieds et autres parties du corps ou les vêtements du moteur et des pièces mobiles. Tenez tout le monde à l'écart.
- N'utilisez pas de récipients ouverts contenant du carburant ou des solvants inflammables pour nettoyer les pièces.

- Si la machine requiert une réparation importante ou pour tout renseignement, faites appel à un concessionnaire Toro agréé.
- Pour préserver le bon fonctionnement et la sécurité de la machine, n'utilisez que des pièces de rechange et des accessoires Toro d'origine. Les pièces de rechange et accessoires d'autres constructeurs peuvent être dangereux. Toute modification du véhicule susceptible d'en altérer le fonctionnement, les performances, la durabilité ou l'utilisation risque d'entraîner des blessures parfois mortelles. La garantie risque alors d'être annulée.

80 dBA, d'après des mesures effectuées sur des machines identiques selon la norme EN 11094.

## Niveau de vibrations

Cette machine expose les mains et les bras à un niveau de vibrations maximum de 2,5 m/s<sup>2</sup>, d'après des mesures effectuées sur des machines identiques selon la norme EN 1033.

Cette machine expose le corps à un niveau de vibrations maximum de 0,5 m/s<sup>2</sup>, d'après des mesures effectuées sur des machines identiques selon la norme EN 1032.

## Pression acoustique

Cette machine produit au niveau de l'oreille de l'utilisateur une pression acoustique maximale de

## Autocollants de sécurité et d'instruction



Des autocollants de sécurité et des instructions bien visibles sont placés près de tous les endroits potentiellement dangereux. Remplacez tout autocollant endommagé ou manquant.

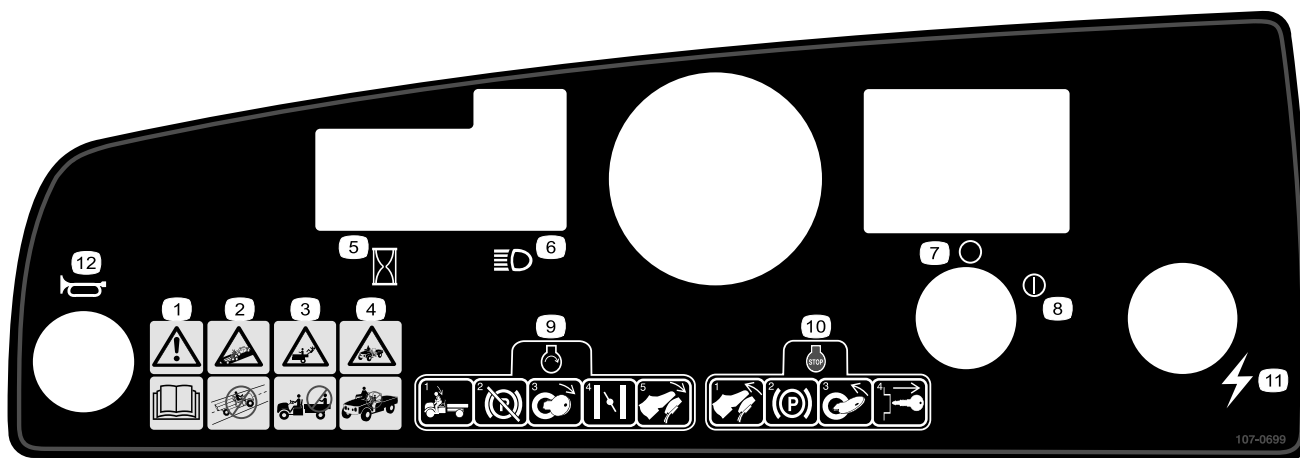

107-0699

1. Attention – lisez le *Manuel de l'utilisateur*.
2. Risque de collision – n'utilisez pas le véhicule sur la voie publique.
3. Risque de chute – ne transportez personne sur le plateau de chargement.
4. Risque de chute – ne laissez jamais un enfant utiliser le véhicule.
5. Compteur horaire
6. Phares
7. Contact coupé
8. Contact établi
9. Pour mettre le moteur en marche, prendre place sur le siège, desserrer le frein de stationnement, mettre le contact, tirer sur la commande de starter (au besoin) et appuyer sur la pédale d'accélérateur.
10. Pour arrêter le moteur, relâcher la pédale d'accélérateur, serrer le frein de stationnement, couper le contact et retirer la clé de contact.
11. Alimentation électrique (prise)
12. Avertisseur sonore

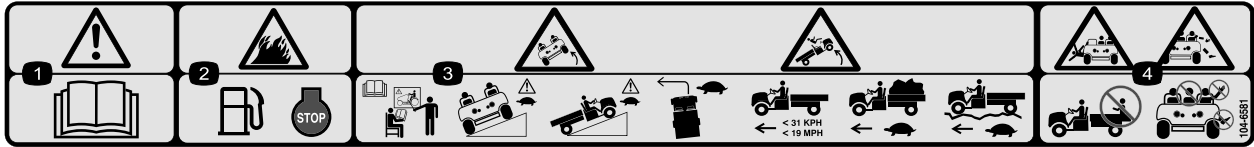

**104-6581**

1. Attention – lisez le *Manuel de l'utilisateur*.
2. Risque d'incendie – arrêtez le moteur avant de faire le plein.
3. Risque de renversement – suivez une formation avant d'utiliser la machine, redoublez de prudence et conduisez à vitesse réduite en pente et dans les virages ; maintenez une vitesse inférieure à 31 km/h lorsque vous transportez une charge lourde ou maximale et lorsque vous conduisez sur un terrain accidenté.
4. Risques de chute et de blessure aux bras et aux jambes – ne transportez personne sur le plateau de chargement et gardez toujours bras et jambes à l'intérieur du véhicule.

**POISON / DANGER -- CAUSES SEVER BURNS**  
 Contains sulfuric acid. Avoid contact with skin, eyes or clothing. Antidote EXTERNAL-Flush with water, INTERNAL-Drink large quantities of water or milk. Follow with milk of magnesia, beaten egg or veg oil. Call physician immediately. Eyes-Flush with water for 15 minutes and get prompt medical attention. Batteries produce explosive gases. Keep sparks, flame, cigarettes away. Ventilate when charging or using in enclosed space. Always shield eyes when working near batteries.  
 KEEP OUT OF REACH OF CHILDREN 26-7390

**26-7390**

**99-7352**

1. Lisez le *Manuel de l'utilisateur* pour tout renseignement sur les fusibles.
2. Fusible de 10 A pour kit phares en option
3. Fusible de 15 A pour kit de levage arrière en option
4. Fusible de 10 A – ouvert
5. Fusible de 10 A pour phares
6. Fusible de 10 A pour système d'allumage
7. Fusible de 15 A pour kit de levage de plateau électrique en option

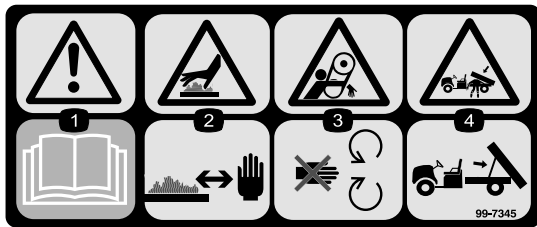

**99-7345**

1. Attention – lisez le *Manuel de l'utilisateur*.
2. Surface brûlante/risque de brûlure – restez à une distance suffisante de la surface brûlante.
3. Risque de coincement dans la courroie – ne vous approchez pas des pièces mobiles.
4. Risque d'écrasement par le plateau de chargement – supportez le plateau de chargement avec la béquille.

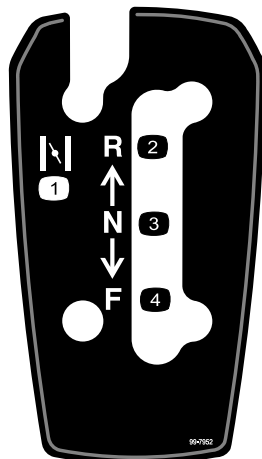

**99-7952**

1. Starter
2. Marche arrière
3. Point mort
4. Marche avant



**99-7954**

1. Attention – lisez le *Manuel de l'utilisateur*.
2. Risque de chute – ne transportez personne sur le plateau de chargement.
3. Risque d'explosion, décharge d'électricité statique dans le bidon d'essence – ne remplissez pas les bidons de carburant sur le plateau de chargement. Posez-les sur le sol avant de les remplir.

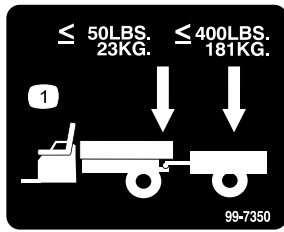

**99-7350**

1. Poids maximum à la flèche 23 kg ; poids maximum de la remorque 181 kg.
-

# Mise en service

## Pièces détachées

Reportez-vous au tableau ci-dessous pour vérifier si toutes les pièces ont été expédiées.

Étape	Description	Qté	Utilisation
<b>1</b>	Ensemble roue	4	Montez les roues (modèle 07277TC uniquement).
<b>2</b>	Volant	1	Montez les roues (modèle 07277TC uniquement).
<b>3</b>	Pare-chocs	1	Montez le pare-chocs (modèle 07277TC uniquement).
<b>4</b>	Siège	2	Montez les sièges (modèle 07277TC uniquement).
<b>5</b>	Patte d'attelage	1	Montez la patte d'attelage (modèle 07277TC uniquement).
<b>6</b>	Plateau de chargement Pivot avec fixation droit Pivot avec fixation gauche Vis à embase (3/8 x 1 pouce) Boulon (5/16 x 3/4 pouce) Écrou à embase (5/16 pouce)	1 1 1 4 1 1	Montez le plateau de chargement (modèle 07277TC uniquement).
<b>7</b>	Aucune pièce requise	–	Activez la batterie (modèle 07277TC uniquement).
<b>8</b>	Aucune pièce requise	–	Réglage du pincement des roues avant.
<b>9</b>	Manuel de l'utilisateur Manuel de l'utilisateur du moteur Catalogue de pièces Vidéo de sécurité Fiche d'enregistrement Fiche de contrôle avant livraison Clé	1 1 1 1 1 1 2	Lisez le Manuel de l'utilisateur et visionnez la vidéo avant d'utiliser la machine.

**Remarque:** Les côtés gauche et droit de la machine sont déterminés d'après la position de conduite.

# 1

## Montage des roues

**Pièces nécessaires pour cette opération :**

4	Ensemble roue
---	---------------

### Procédure

**Remarque:** Cette procédure ne concerne que le Modèle N° 07277TC.

1. Retirez les attaches des roues.
2. Déposez la patte d'expédition fixée aux goujons des roues.
3. Montez les roues avec les fixations retirées précédemment (Figure 3) et serrez les à 61-88 Nm.

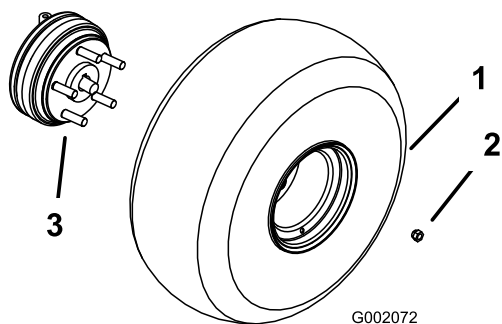

1. Ensemble roue
2. Écrou de roue
3. Goujon de roue (moyeu de roue arrière représenté)

# 2

## Montage du volant

**Pièces nécessaires pour cette opération :**

1	Volant
---	--------

### Procédure

**Remarque:** Cette procédure ne concerne que le Modèle N° 07277TC.

1. Retirez l'écrou et la rondelle de l'arbre du volant.
2. Glissez le volant et la rondelle sur l'arbre. Orientez le volant sur l'arbre de sorte que la branche transversale soit horizontale lorsque les roues sont en position ligne droite et la branche la plus épaisse soit dirigée vers le bas.
3. Fixez le volant à l'arbre avec l'écrou (Figure 4). Serrez l'écrou à un couple de 24 à 29 Nm.

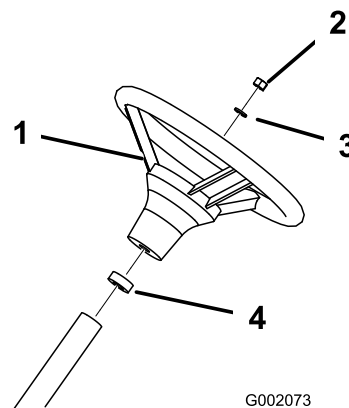

1. Volant
2. Écrou
3. Rondelle
4. Joint mousse

# 3

## Montage du pare-chocs

### Pièces nécessaires pour cette opération :

1	Pare-chocs
---	------------

### Procédure

**Remarque:** Cette procédure ne concerne que le Modèle N° 07277TC.

1. Retirez les 2 boulons, rondelles et écrous vissés à l'avant du châssis.
2. Alignez les trous de montage et assujettissez le pare-chocs au châssis à l'aide des fixations retirées précédemment (Figure 5).

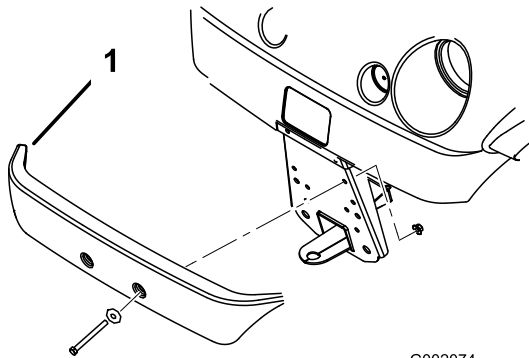

Figure 5

1. Pare-chocs

# 4

## Montage des sièges

### Pièces nécessaires pour cette opération :

2	Siège
---	-------

### Procédure

**Remarque:** Cette procédure ne concerne que le Modèle N° 07277TC.

Insérez la patte de positionnement du siège dans l'ouverture du socle et basculez le siège vers le bas (Figure 6).

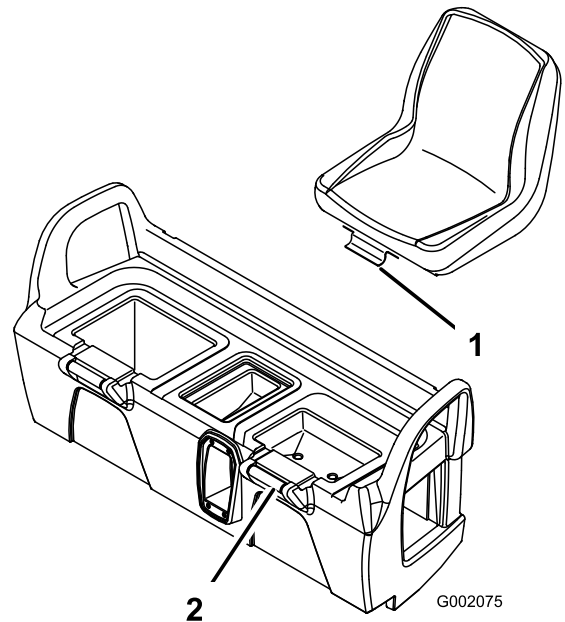

Figure 6

1. Patte de positionnement du siège 2. Socle du siège

# 5

## Montage de la patte d'attelage

### Pièces nécessaires pour cette opération :

1	Patte d'attelage
---	------------------

### Procédure

**Remarque:** Cette procédure ne concerne que le Modèle N° 07277TC.

1. Retirez les 4 boulons et écrous à l'intérieur de l'arrière du châssis.
2. Placez la patte d'attelage en face des trous de montage sur le châssis. Fixez la patte d'attelage en position avec les vis et écrous (Figure 7).

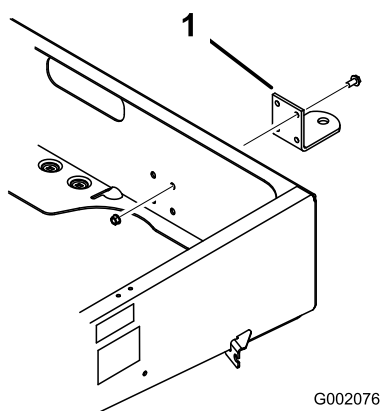

**Figure 7**

1. Patte d'attelage

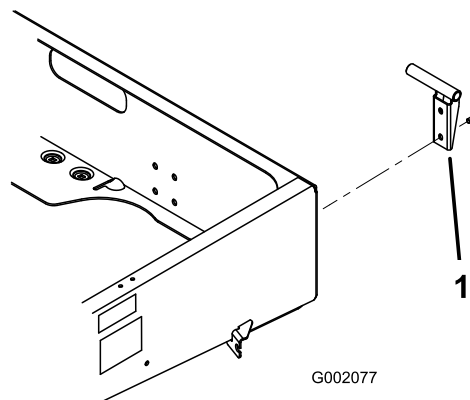

**Figure 8**

1. Support de pivot

# 6

## Montage du plateau de chargement

### Pièces nécessaires pour cette opération :

1	Plateau de chargement
1	Pivot avec fixation droit
1	Pivot avec fixation gauche
4	Vis à embase (3/8 x 1 pouce)
1	Boulon (5/16 x 3/4 pouce)
1	Écrou à embase (5/16 pouce)

### Procédure

**Remarque:** Cette procédure ne concerne que le Modèle N° 07277TC.

1. Positionnez le plateau de chargement sur le châssis. Il doit être posé à plat et bien centré.
2. Fixez le pivot gauche à l'angle arrière gauche du châssis à l'aide de 2 vis à collerette (3/8 x 1 pouce). Positionnez le pivot comme illustré à la Figure 8.

3. Glissez le trou de montage du plateau de chargement sur le pivot (Figure 9).

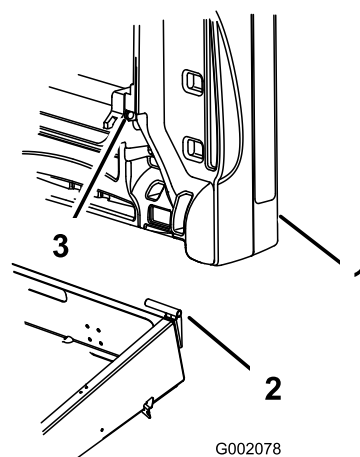
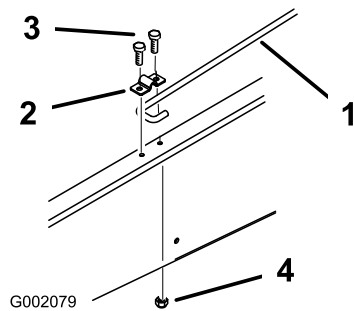

**Figure 9**

1. Plateau de chargement      3. Trou de montage du plateau de chargement  
2. Support de pivot

4. Introduisez le pivot droit dans le trou de montage du plateau de chargement, puis fixez-le au châssis.
5. Demandez à quelqu'un d'autre de vous aider à soulever le plateau de chargement.
6. Desserrez le boulon de fixation de l'attache de la béquille jusqu'à ce que vous puissiez faire passer l'extrémité en J de la béquille sous l'attache (Figure 10).





**Figure 10**

- |                        |                                |
|------------------------|--------------------------------|
| 1. Béquille            | 3. Boulon (5/16 x 3/4 pouce)   |
| 2. Attache de béquille | 4. Écrou à embase (5/16 pouce) |

7. Serrez le boulon et fixez l'autre côté de l'attache avec un boulon (5/16 x 3/4 pouce) et un écrou à embase (5/16 pouce) neufs (Figure 10).
8. Abaissez le plateau de chargement.



## Activation de la batterie

### Aucune pièce requise

### Procédure

Aucun

**Remarque:** Cette procédure ne concerne que le Modèle N° 07277TC.

Si la batterie n'est pas déjà remplie d'électrolyte ou activée, vous devez la déposer du véhicule, la remplir d'électrolyte et la charger. Vous devez vous procurer de l'électrolyte de densité 1,260 en vrac auprès d'un détaillant spécialisé.

1. Enlevez la sangle de maintien de la batterie et ôtez la batterie de son support.



L'électrolyte contient de l'acide sulfurique, un poison mortel capable de causer de graves brûlures.

- Ne buvez jamais d'électrolyte et évitez tout contact avec les yeux, la peau ou les vêtements. Portez des lunettes de protection et des gants en caoutchouc.
- Faites le plein d'électrolyte à proximité d'une arrivée d'eau propre, de manière à pouvoir rincer abondamment la peau en cas d'accident.

2. Enlevez les bouchons de remplissage de la batterie et versez de l'électrolyte, avec précaution, dans chaque élément jusqu'au-dessus des plaques.
3. Remettez les bouchons en place et raccordez un chargeur de 3 à 4 A aux bornes de la batterie. Chargez la batterie au régime de 3 à 4 ampères durant 4 à 8 heures (12 volts). Ne chargez pas la batterie excessivement.



En se chargeant, la batterie produit des gaz susceptibles d'exploser.

Ne fumez jamais et gardez la batterie éloignée des flammes et sources d'étincelles.

4. Une fois la batterie chargée, débranchez le chargeur du secteur et des bornes de la batterie.
5. Enlevez les bouchons de remplissage. Versez lentement de l'électrolyte dans chaque élément jusqu'au repère de remplissage. Remettez les bouchons de remplissage.

**Important:** Ne remplissez pas la batterie excessivement. L'électrolyte risquerait de déborder sur d'autres parties du véhicule et de provoquer une grave corrosion et de gros dégâts.

6. Installez la batterie (voir Mise en place de la batterie, Entretien du système électrique, page 38).

# 8

## Réglage du pincement des roues avant

### Aucune pièce requise

### Procédure

Le pincement doit être de 3-16 mm avec les paramètres suivants :

- Les pneus doivent être gonflés à 83 kPa (12 psi).
- Il faut régler la hauteur de caisse correctement avant de régler le pincement (voir la procédure de réglage de la suspension avant, Entretien, page 31).
- Le véhicule doit être conduit plusieurs fois en marche avant et en marche arrière pour détendre les bras triangulés.
- Mesurez le pincement lorsque les roues sont en position ligne droite et avec un utilisateur de 79-102 kg assis à la position de conduite.

**Remarque:** Le conducteur doit amener la machine jusqu'à la zone de mesure et rester assis dans le véhicule pendant que les mesures sont prises.

Si le véhicule est utilisé principalement pour transporter des charges moyennes à lourdes, réglez le pincement à la valeur la plus haute dans la fourchette recommandée. S'il transporte plutôt des charges légères, réglez le pincement à la valeur la plus basse dans la fourchette recommandée.

1. Mesurez la distance entre les roues avant à hauteur d'essieu, à l'avant et à l'arrière des roues (Figure 11). Un gabarit ou un compas à verges est nécessaire pour mesurer l'arrière des roues avant à hauteur d'essieu. Utilisez le même gabarit ou outil pour mesurer précisément l'avant des roues avant à hauteur d'essieu (Figure 11).

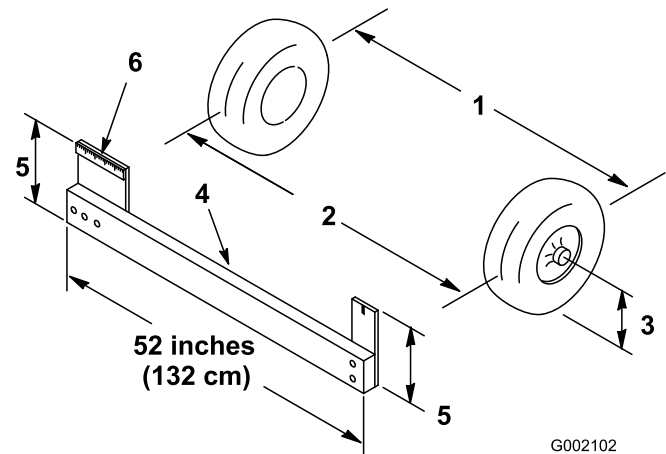

**Figure 11**

1. Entraxe de roue – à l'arrière
2. Entraxe de roue – à l'avant
3. Distance de la hauteur de l'axe de l'essieu
4. Gabarit
5. Hauteur de l'axe de l'essieu
6. Règle de 15 cm

2. Si la valeur obtenue n'est pas comprise dans la plage spécifiée (reportez-vous aux dimensions et aux paramètres mentionnés au début de cette procédure), desserrez les contre-écrous à chaque extrémité des biellettes (Figure 12).

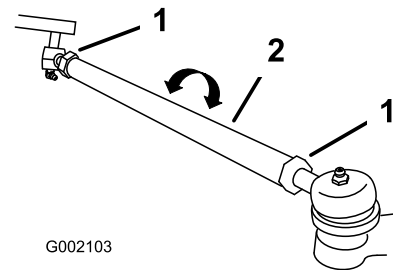

**Figure 12**

1. Écrou de blocage
2. Biellette

3. Tournez les biellettes de façon à déplacer l'avant de la roue vers l'intérieur ou l'extérieur.
4. Resserrez les écrous de blocage des biellettes quand le réglage correct est obtenu.
5. Vérifiez si le volant parcourt toute sa course dans les deux sens.

# 9

## **Lecture du manuel et visionnement de la vidéo de sécurité**

### **Pièces nécessaires pour cette opération :**

1	<i>Manuel de l'utilisateur</i>
1	<i>Manuel de l'utilisateur du moteur</i>
1	<i>Catalogue de pièces</i>
1	Vidéo de sécurité
1	Fiche d'enregistrement
1	<i>Fiche de contrôle avant livraison</i>
2	Clé

### **Procédure**

- Lisez le *Manuel de l'utilisateur* et le *Manuel d'utilisation du moteur*.
- Visionnez la vidéo de sécurité.
- Remplissez la fiche d'enregistrement.
- Complétez la *fiche de contrôle avant livraison*.

# Vue d'ensemble du produit

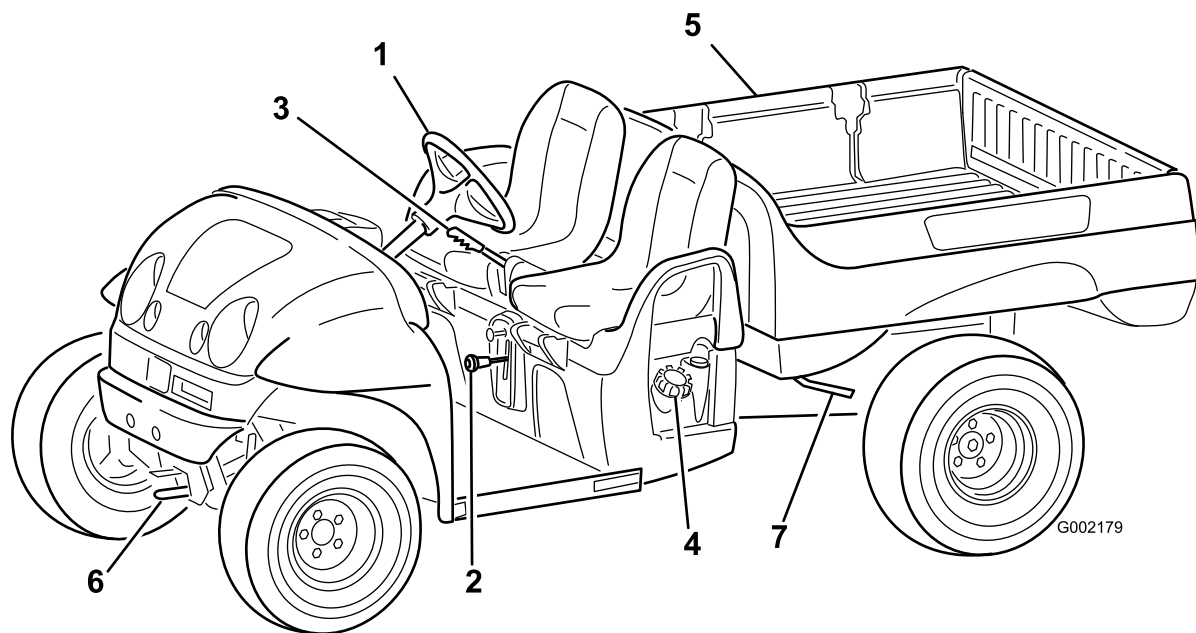

**Figure 13**

- |                        |                                      |                          |   |
|------------------------|--------------------------------------|--------------------------|---|
| 1. Volant              | 3. Frein de stationnement            | 5. Plateau de chargement | 7. Levier de déblocage du plateau de chargement |
| 2. Inverseur de marche | 4. Bouchon du réservoir de carburant | 6. Flèche d'attelage     |   |

## Commandes

### Pédale d'accélérateur

La pédale d'accélérateur (Figure 14) permet à l'utilisateur de varier la vitesse de déplacement du véhicule. Appuyez sur la pédale pour mettre le moteur en marche. Enfoncez davantage la pédale pour augmenter la vitesse de déplacement. Relâchez la pédale pour ralentir et pour arrêter le moteur. La vitesse de déplacement de pointe en marche avant est de 26 km/h.

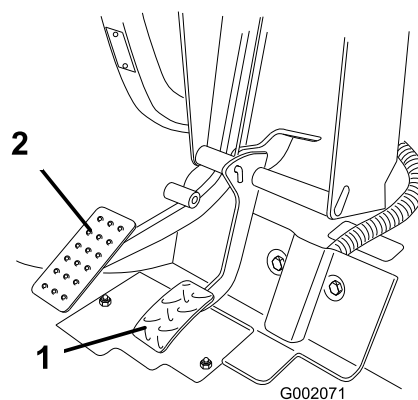

**Figure 14**

- |                          |                    |
|--------------------------|--------------------|
| 1. Pédale d'accélérateur | 2. Pédale de frein |
|--------------------------|--------------------|

### Pédale de frein

Elle permet d'arrêter la machine ou de réduire la vitesse de déplacement (Figure 14).



Les freins peuvent s'user ou se dérégler et provoquer des accidents.

Si la pédale en bout de course se trouve à moins de 25 mm du plancher, les freins doivent être réglés ou réparés.

## Frein de stationnement

Le frein de stationnement se trouve entre les sièges (Figure 15). Quand vous arrêtez le moteur, vous devez aussi serrer le frein de stationnement pour éviter tout déplacement accidentel du véhicule. Tirez sur le levier pour serrer le frein de stationnement. Poussez le levier en avant pour le desserrer. Si le véhicule est garé sur une pente à fort pourcentage, veillez à serrer le frein de stationnement. Calez les roues en aval.

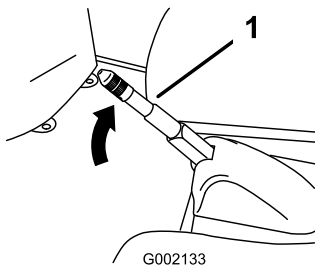

Figure 15

1. Levier de frein de stationnement

## Commande de starter

La commande de starter se trouve au-dessous et à droite du siège du conducteur. Pour mettre en marche un moteur froid, tirez la commande de starter vers vous (Figure 16). Dès que le moteur a démarré, réglez la commande de starter de façon à obtenir un régime moteur régulier. Repoussez la commande en position hors service le plus rapidement possible. Le starter n'est pas ou presque pas nécessaire si le moteur est chaud.

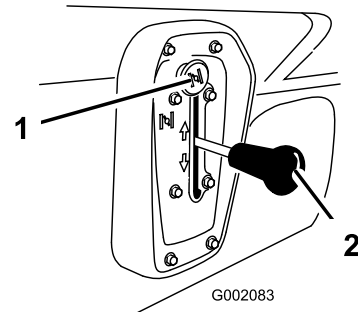

Figure 16

1. Starter
2. Inverseur de marche

## Sélecteur de vitesses

Le sélecteur de vitesses a trois positions de réglage : marche avant, marche arrière et point mort (Figure 16). Le moteur démarre et tourne quelle que soit la position de l'inverseur.

**Remarque:** Si l'inverseur de marche est en position de marche arrière lorsque le contact est mis, un signal sonore prévient l'utilisateur.

**Important:** Arrêtez toujours le véhicule avant de changer le sens de déplacement.

## Commutateur d'allumage

Le commutateur d'allumage (Figure 17) sert à mettre le moteur en marche et à l'arrêter. Il a deux positions : arrêt et marche. Tournez la clé dans le sens horaire jusqu'à la position marche pour mettre le moteur en marche. Lorsque le véhicule est arrêté, tournez la clé dans le sens anti-horaire à la position contact coupé (OFF). Enlevez la clé du commutateur d'allumage.

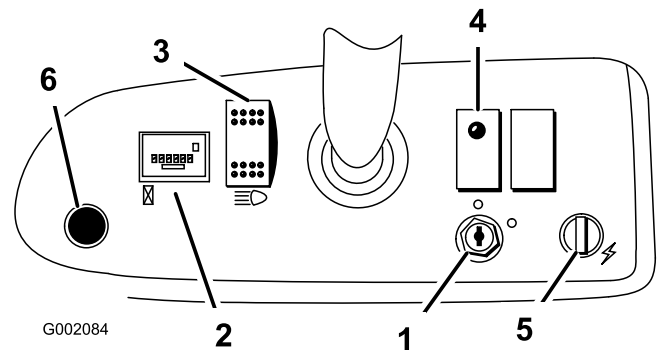

Figure 17

1. Commutateur d'allumage
2. Compteur horaire
3. Commutateur d'éclairage
4. Témoin de pression d'huile
5. Prise d'alimentation électrique
6. Bouton d'avertisseur sonore

## Compteur horaire

Le compteur horaire (Figure 17) indique le nombre total d'heures de fonctionnement du moteur. Il se déclenche chaque fois que la pédale d'accélérateur est enfoncée.

## Témoin de pression d'huile

Il signale à l'utilisateur une baisse excessive de la pression d'huile (Figure 17). S'il s'allume de façon constante, vérifiez le niveau d'huile et faites l'appoint au besoin (voir la section Contrôle du niveau d'huile moteur, Utilisation, page 24).

**Remarque:** Il peut arriver que le témoin de pression d'huile clignote. Ceci est normal et ne nécessite aucune intervention.

## Commutateur d'éclairage

Basculez le commutateur pour activer les phares. Appuyez dessus pour les allumer (Figure 17).

## Prise d'alimentation électrique

La prise d'alimentation sert à alimenter les accessoires électriques de 12 volts disponibles en option (Figure 17).

## Bouton d'avertisseur sonore

Appuyez sur ce bouton pour actionner l'avertisseur sonore (Figure 17).

## Jauge de carburant

La jauge de carburant (Figure 18) indique la quantité de carburant dans le réservoir.

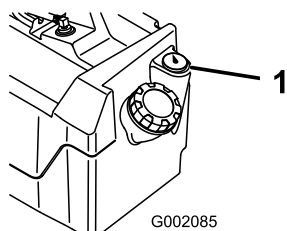

**Figure 18**

1. Jauge de carburant

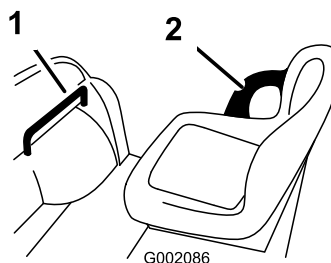

**Figure 19**

1. Poignée de maintien du passager
2. Dispositif de retenue du bassin

## Poignées de maintien du passager

Elles se trouvent à droite du tableau de bord et à l'extérieur de chaque siège (Figure 19).

## Caractéristiques techniques

**Remarque:** Les caractéristiques et la conception sont susceptibles de modifications sans préavis.

Poids de base	476 kg à sec
Capacité nominale (sur surface horizontale)	749 kg au total (comprend 90,7 kg pour l'utilisateur et 90,7 kg pour le passager, charge, charge à la flèche de la remorque, poids brut de remorque, accessoires et équipements)
Poids totale en charge (sur surface horizontale)	1 225 kg au total (comprend tous les poids susmentionnés)
Capacité de chargement nominale (sur surface horizontale)	567 kg au total (comprend charge à la flèche de remorque et poids brut de remorque)
Capacité de remorquage :	
Patte d'attelage standard	Charge à la flèche 23 kg, poids maximum de remorque 182 kg
Patte d'attelage renforcée	Charge à la flèche 45 kg, poids maximum de remorque 363 kg
Largeur hors tout	150 cm
Longueur hors tout	292 cm
Garde au sol	23,5 cm à l'avant sans charge et sans utilisateur, 18 cm à l'arrière sans charge et sans utilisateur
Empattement	200,7 cm
Voie (entraxe)	124,5 cm à l'avant, 122,6 cm à l'arrière
Longueur du plateau de chargement	116,8 cm à l'intérieur, 129,5 cm à l'extérieur
Largeur du plateau de chargement	124,5 cm à l'intérieur, 137,2 cm à l'extérieur
Hauteur du plateau de chargement	25,4 cm à l'intérieur

### Accessoires/Équipements

Un choix d'accessoires et d'équipements Toro agréés est proposé pour améliorer et élargir les capacités de la machine. Pour obtenir la liste des accessoires et équipements agréés, contactez votre Concessionnaire The Toro® Company agréé ou votre Distributeur ou rendez-vous sur le [www.Toro.com](http://www.Toro.com).

# Utilisation

**Remarque:** Les côtés gauche et droit de la machine sont déterminés d'après la position de conduite.

## Sécurité avant tout

Lisez attentivement toutes les instructions de sécurité et la description des autocollants du chapitre Sécurité. Tenez-en compte pour éviter de vous blesser ou de blesser des personnes à proximité.

## Contrôles préliminaires

Effectuez les contrôles suivants au début de chaque journée de travail :

- Contrôlez la pression de gonflage des pneus

**Remarque:** Les pneus utilisés sont différents de ceux d'une voiture ; ils n'ont pas besoin d'être autant gonflés pour minimiser le compactage et préserver l'aspect du gazon.

- Vérifiez tous les niveaux et faites l'appoint au besoin avec les liquides spécifiés.
- Vérifiez le fonctionnement de la pédale de frein.
- Vérifiez le fonctionnement des témoins et éclairages.
- Tournez le volant à gauche et à droite pour vérifier la réponse de la direction.
- Recherchez les fuites d'huile, les pièces desserrées et toute autre anomalie évidente. Assurez-vous que le moteur est arrêté et attendez l'arrêt de toutes les pièces en mouvement avant d'effectuer ces contrôles.

Si vous constatez des défaillances après les contrôles ci-dessus, signalez-les à votre mécanicien ou à votre responsable avant de vous mettre au volant. Votre responsable vous demandera peut-être de procéder à d'autres vérifications chaque jour. Demandez-lui ce dont vous devez vous charger précisément.

## Contrôle du niveau d'huile moteur

**Remarque:** Le moteur est expédié avec de l'huile dans le carter. Vérifiez toutefois le niveau d'huile avant et après la première mise en marche du moteur.

Vérifiez le niveau d'huile tous les jours avant de démarrer le moteur.

1. Placez la machine sur une surface plane et horizontale.
2. Nettoyez la surface autour de la jauge d'huile (Figure 20) pour éviter que des impuretés ne s'introduisent dans le goulot, ce qui risquerait d'endommager le moteur.

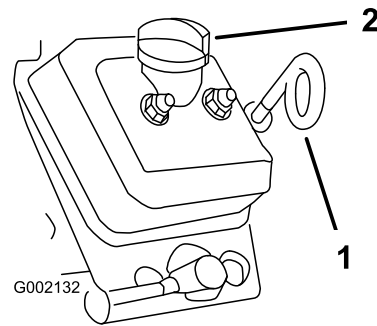

**Figure 20**

1. Jauge d'huile

3. Retirez la jauge d'huile et essuyez soigneusement l'extrémité.
4. Enfoncez la jauge complètement dans le goulot de remplissage. Sortez la jauge et examinez l'extrémité.

Si le niveau est bas, retirez le bouchon de remplissage et ajoutez suffisamment d'huile pour atteindre le repère du plein (F) sur la jauge, sans toutefois le dépasser. Reportez-vous à la section Vidange de l'huile moteur et remplacement du filtre à huile, Entretien du moteur, page 34, pour connaître le type d'huile et la viscosité qui conviennent. Versez l'huile lentement et vérifiez souvent le niveau durant la procédure. **Ne remplissez pas excessivement.**

5. Revissez la jauge solidement en place.



## Contrôle du niveau de liquide de frein

Contrôlez le niveau du liquide de frein avant de mettre le moteur en marche pour la première fois (voir Contrôle du niveau du liquide de frein à la section Entretien des freins, page 45).

## Contrôle de la pression des pneus

Vérifiez la pression des pneus toutes les 8 heures ou une fois par jour pour maintenir la pression correcte.

Les pneus avant et arrière doivent être gonflés entre 55 et 103 kPa (8 et 22 psi).

La pression de gonflage dépend de la charge transportée. Plus la pression d'air est basse, moins le compactage est important, moins les traces laissées sont importantes et plus grand est le confort de suspension. N'utilisez pas des pressions de gonflage réduites pour transporter de lourdes charges à grande vitesse.

Utilisez des pressions de gonflage élevées pour transporter de lourdes charges à grande vitesse. Ne dépassez pas la pression maximale.

## Ajout de carburant

Utilisez de l'essence ordinaire sans plomb à usage automobile propre et fraîche (indice d'octane minimum 87 à la pompe). À défaut d'essence ordinaire sans plomb, de l'essence ordinaire au plomb peut être utilisée.

**Important:** N'utilisez jamais d'essence contenant du méthanol ou plus de 10% d'éthanol, d'additifs pour essence ou d'essence blanche sous peine d'endommager le circuit d'alimentation.



Dans certaines circonstances, l'essence est extrêmement inflammable et hautement explosive. Un incendie ou une explosion causé(e) par l'essence peut vous brûler, ainsi que les personnes se tenant à proximité, et causer des dommages matériels.

- Faites le plein du réservoir à l'extérieur, dans un endroit bien dégagé, lorsque le moteur est froid. Essayez toute essence répandue.
- Ne faites jamais le plein du réservoir de carburant à l'intérieur d'une remorque fermée.
- Ne remplissez pas le réservoir complètement. Versez la quantité de carburant voulue pour que le niveau se trouve entre 6 et 13 mm au-dessous de la base du goulot de remplissage. L'espace au-dessus doit rester vide pour permettre à l'essence de se dilater.
- Ne fumez jamais en manipulant de l'essence et tenez-vous à l'écart des flammes nues ou sources d'étincelles qui pourraient enflammer les vapeurs d'essence.
- Conservez l'essence dans un récipient homologué et hors de portée des enfants. N'achetez et ne stockez jamais plus que la quantité d'essence consommée en un mois.
- N'utilisez pas la machine si elle n'est pas équipée du système d'échappement complet et en bon état de marche.



Dans certaines circonstances, de l'électricité statique peut se former lors du ravitaillement, produire une étincelle et enflammer les vapeurs d'essence. Un incendie ou une explosion causé(e) par l'essence peut vous brûler, ainsi que les personnes se tenant à proximité, et causer des dommages matériels.

- Posez toujours les bidons d'essence sur le sol, à l'écart du véhicule, avant de les remplir.
- Ne remplissez pas les bidons d'essence à l'intérieur d'un véhicule ou dans la caisse d'un véhicule utilitaire, car la moquette intérieure ou le revêtement en matière plastique de la caisse risque d'isoler le bidon et de freiner l'élimination de l'électricité statique éventuellement produite.
- Si possible, descendez la machine du véhicule ou de la remorque et posez-la à terre avant de remplir le réservoir de carburant.
- Si ce n'est pas possible, laissez la machine dans le véhicule ou sur la remorque, mais remplissez le réservoir à l'aide d'un bidon, et non directement à la pompe.
- En cas de remplissage à la pompe, maintenez tout le temps le pistolet en contact avec le bord du réservoir ou du bidon, jusqu'à ce que le remplissage soit terminé.

## Plein du réservoir de carburant

La capacité approximative du réservoir de carburant est de 26,5 litres.

1. Arrêtez le moteur et serrez le frein de stationnement.
2. Nettoyez la surface autour du bouchon du réservoir de carburant (Figure 21).

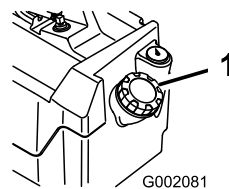

**Figure 21**

1. Bouchon du réservoir de carburant

3. Enlevez le bouchon du réservoir de carburant.
4. Remplissez le réservoir jusqu'à 25 mm au-dessous du haut du réservoir (base du goulot de remplissage). L'espace au-dessus doit rester vide pour permettre à l'essence de se dilater. **Ne remplissez pas excessivement.**
5. Revissez solidement le bouchon du réservoir. Essuyez le carburant éventuellement répandu.

## Contrôle du niveau d'huile de transmission

Le niveau d'huile de la boîte-pont doit atteindre la base de l'orifice de l'indicateur de niveau (Figure 22). Si ce n'est pas le cas, versez l'huile appropriée dans le réservoir (voir Changement du liquide hydraulique/de la boîte-pont, Entretien du système d'entraînement, page 40).

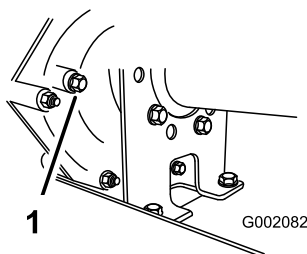

**Figure 22**

1. Trou indicateur de niveau

## Démarrage du moteur

1. Prenez place sur le siège, introduisez la clé dans le commutateur d'allumage et tournez-la dans le sens horaire à la position contact établi.

**Remarque:** Si l'inverseur de marche est en position de marche arrière, le signal sonore se déclenche.

2. Placez l'inverseur de marche à la position voulue.
3. Desserrez le frein de stationnement.
4. Appuyez lentement sur la pédale d'accélérateur.

**Remarque:** Si le moteur est froid, enfoncez la pédale d'accélérateur à mi-course et tirez la commande de starter en position en service. Repoussez la commande de starter en position hors service quand le moteur est chaud.

**Important:** Ne poussez pas ou ne remorquez pas le véhicule pour le faire démarrer.

## Arrêt du véhicule

Pour arrêter le véhicule, relâchez la pédale d'accélérateur et appuyez lentement sur la pédale de frein.

**Remarque:** La distance d'arrêt peut varier selon la charge et la vitesse du véhicule.

## Stationnement du véhicule

1. Serrez le frein de stationnement et tournez la clé de contact en position contact coupé (OFF).
2. Retirez la clé du commutateur d'allumage pour éviter tout démarrage accidentel.

## Utilisation du plateau de chargement

### Levage du plateau



Conduire le véhicule avec le plateau de chargement levé déstabilise le véhicule qui risque alors de se renverser ou de se retourner. Vous risquez d'endommager la structure du plateau si vous utilisez le véhicule lorsque le plateau est levé.

- Ne conduisez le véhicule qu'avec le plateau de chargement abaissé.
- Abaissez le plateau de chargement après avoir vidé la charge.

1. Levez le levier de chaque côté du plateau et relevez le plateau (Figure 23).

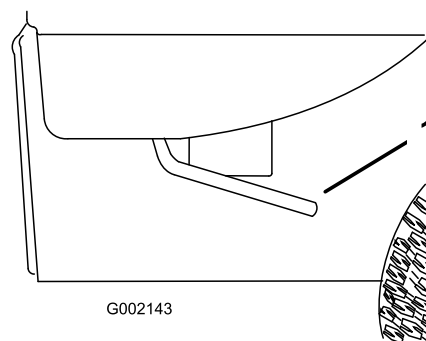

**Figure 23**

1. Levier
2. Placez la béquille de maintien dans la fente de verrouillage pour bloquer le plateau en position (Figure 24).

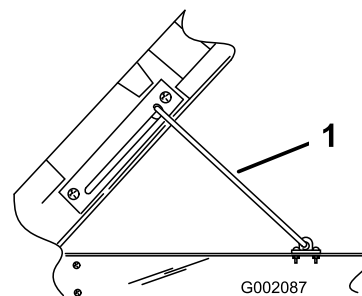

**Figure 24**

1. Béquille

### Abaissement du plateau



Le plateau de chargement peut être lourd. Les mains ou autres parties du corps risquent d'être écrasées.

N'approchez pas les mains ou autres parties du corps du plateau pendant qu'il s'abaisse.

Dégagez la béquille de la fente de verrouillage et abaissez le plateau jusqu'à ce qu'il se bloque en position.

### Réglage des verrous du plateau

Si le plateau ne se verrouille pas solidement, qu'il tressaute pendant le déplacement du véhicule, vous pouvez régler les montants de verrouillage pour qu'ils soient parfaitement ajustés.

1. Desserrez l'écrou au bout du montant de verrouillage (Figure 25).

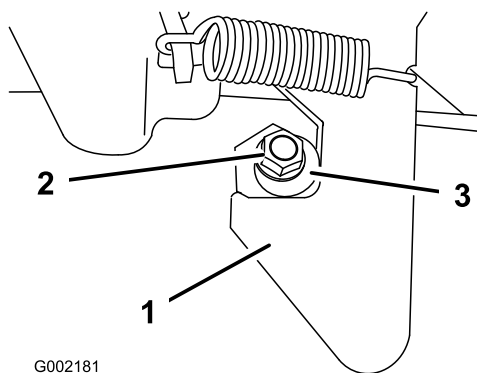

**Figure 25**

1. Verrou  
2. Écrou  
3. Montant de verrouillage

2. Tournez le montant dans le sens horaire jusqu'à ce qu'il soit bien serré contre le verrou, puis serrez l'écrou (Figure 25).
3. Répétez cette procédure pour le verrou opposé.

### Utilisation des verrous du hayon

1. Pour déverrouiller le hayon, relevez les poignées de verrouillage (Figure 26). Elles s'écartent alors vers le centre du hayon. Abaissez lentement le hayon.

**Remarque:** Il faudra peut-être pousser l'extrémité du hayon vers l'intérieur (surtout si le chargement est appuyé contre le hayon) pour permettre aux poignées de verrouillage de s'écarter vers le centre du hayon et de se déverrouiller.

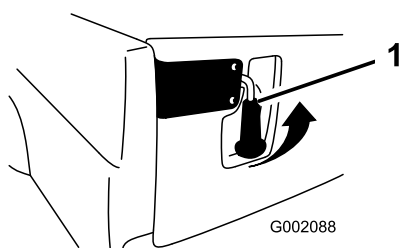

**Figure 26**

1. Poignée de verrouillage du hayon
2. Pour verrouiller le hayon, soulevez les poignées et faites-les coulisser vers l'extérieur du véhicule.
3. Appuyez sur les poignées pour verrouiller le hayon.

## Rodage d'un véhicule neuf

Pour préserver le bon fonctionnement et pour prolonger la vie du véhicule, suivez les instructions ci-dessous pendant les 100 premières heures d'utilisation :

- Vérifiez régulièrement les niveaux de liquides et de l'huile moteur, et faites attention aux signes de surchauffe des composants du véhicule.
- Si le moteur est froid, laissez-le tourner pendant environ 15 secondes avant d'appuyer sur la pédale d'accélérateur.
- Évitez de freiner brutalement pendant les premières heures de rodage d'un véhicule neuf. Les garnitures de frein ne deviennent véritablement performantes qu'après plusieurs heures de rodage.
- Variez la vitesse de déplacement de la machine en marche. Évitez les démarrages brutaux et les arrêts rapides.
- L'utilisation d'une huile spéciale rodage dans le moteur n'est pas nécessaire. L'huile moteur d'origine est du même type que celle qui est spécifiée pour les entretiens courants.
- Reportez-vous à la section Entretien pour connaître les contrôles spéciaux à effectuer pendant le rodage.
- Contrôlez la suspension avant et réglez sa position le cas échéant (voir la section Réglage de la suspension avant, Entretien du système d'entraînement, page 40).

## Chargement du plateau

La capacité du plateau est de 0,37 m<sup>3</sup>. La quantité (le volume) du matériau qu'il est possible de transporter sur le plateau, sans dépasser les charges nominales spécifiées, dépend de la densité du matériau en question. Par exemple, un plein chargement de sable humide pèse 680 kg, soit 113 kg de plus que la charge nominale. Par contre, un plein chargement de bois pèse 295 kg, ce qui est inférieur à la charge nominale.

Les volumes maximum de divers matériaux sont indiqués dans le tableau ci-dessous :

Matériau	Capacité de chargement nominale (sur surface horizontale)
Gravier, sec	3/4 plein (approx.)

Gravier, humide	1/2 plein (approx.)
Sable, sec	3/4 plein
Sable, humide	1/2 plein
Bois	Niveau max.
Écorce	Niveau max.
Terre (compacte)	3/4 plein (approx.)

## Transport du véhicule

Utilisez une remorque pour transporter le véhicule sur de longues distances. Le véhicule doit être solidement arrimé sur la remorque. L'emplacement des points d'attache est indiqué à la Figure 27 et Figure 28.



**S'ils sont mal fixés, les sièges peuvent tomber du véhicule et de la remorque pendant le transport, et atterrir sur un autre véhicule ou au milieu de la route.**

**Déposez les sièges ou vérifiez qu'ils sont solidement fixés dans les encoches de verrouillage.**



**Figure 27**

1. Points d'attache

## Remorquage du véhicule

En cas d'urgence, vous pouvez remorquer le véhicule sur une courte distance. Nous vous déconseillons toutefois d'employer cette procédure de manière habituelle.



**Le remorquage à des vitesses excessives peut entraîner la perte du contrôle de la direction et provoquer des accidents.**

**Ne remorquez jamais le véhicule à plus de 8 km/h.**

Le remorquage du véhicule demande l'intervention de deux personnes. Si vous devez déplacer la machine sur une longue distance, faites-la transporter par camion ou chargez-la sur une remorque (voir Transport du véhicule).

1. Enlevez la courroie d'entraînement (voir Remplacement de la courroie d'entraînement, Entretien des courroies, page 46).
2. Accrochez un câble de remorquage à la flèche d'attelage à l'avant du châssis (Figure 28).
3. Placez l'inverseur de marche au point mort et desserrez le frein de stationnement.

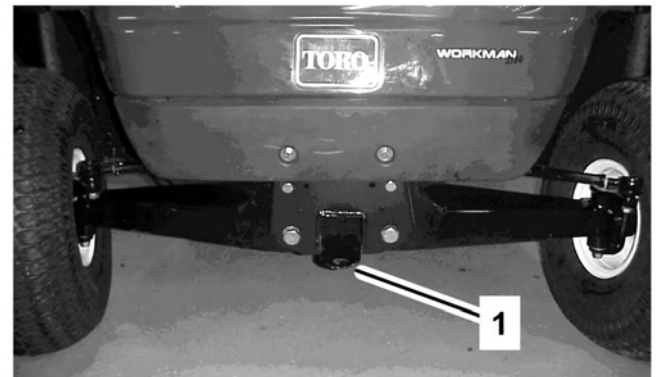

**Figure 28**

1. Flèche d'attelage et point d'attache

## Attelage d'une remorque

Le véhicule peut tracter des remorques. Deux types de flèches d'attelage sont disponibles pour le véhicule selon l'application. Pour plus de détails, adressez-vous au concessionnaire Toro agréé le plus proche.

Quand vous transportez un chargement ou que vous tractez une remorque, ne surchargez pas le véhicule ou la remorque. Vous risqueriez de diminuer les performances de la machine ou d'endommager les freins, l'essieu, le moteur, la boîte-pont, la direction, la suspension, la structure

de la caisse ou les pneus. Lorsque vous chargez la remorque, placez toujours 60% de la charge à l'avant. La flèche d'attelage est ainsi soumise à environ 10% du poids brut.

La charge ne doit pas dépasser 567 kg, ce qui comprend le poids brut et le poids à la flèche. Par exemple, si le poids brut est de 181,5 kg et le poids à la flèche de 23 kg, la charge maximale est de 363 kg

Pour assurer un freinage et une motricité corrects, chargez toujours le plateau si vous tractez une remorque. Ne dépassez pas le poids brut maximum.

Évitez de garer le véhicule sur une pente s'il tracte une remorque. S'il est impossible de faire autrement, serrez le frein de stationnement et calez les roues de la remorque.

# Entretien

**Remarque:** Les côtés gauche et droit de la machine sont déterminés d'après la position de conduite.

## Programme d'entretien recommandé

Périodicité d'entretien	Procédure d'entretien
Après les 8 premières heures	<ul style="list-style-type: none"> <li>• Vidangez et changez l'huile moteur.</li> <li>• Contrôlez l'état et la tension de la courroie d'entraînement.</li> <li>• Vérifiez la tension de la courroie d'alternateur du démarreur.</li> </ul>
Après les 25 premières heures	<ul style="list-style-type: none"> <li>• Vérifiez le pincement des roues avant et la suspension avant.</li> </ul>
À chaque utilisation ou une fois par jour	<ul style="list-style-type: none"> <li>• Contrôlez le niveau d'huile moteur.</li> <li>• Contrôlez la pression de gonflage des pneus</li> <li>• Contrôlez le niveau d'huile de transmission.</li> <li>• Contrôlez le niveau du liquide de frein.</li> </ul>
Toutes les 50 heures	<ul style="list-style-type: none"> <li>• Changez l'huile moteur deux fois plus souvent sous des conditions d'utilisation spéciales (voir Entretien du véhicule sous conditions d'utilisation spéciales).</li> <li>• Vérifiez l'état des connexions des câbles de batterie.</li> <li>• Vérifiez le niveau d'électrolyte dans la batterie.</li> </ul>
Toutes les 100 heures	<ul style="list-style-type: none"> <li>• Graissez les roulements et les bagues.</li> <li>• Contrôlez et nettoyez l'élément filtrant (deux fois plus souvent sous des conditions de fonctionnement spéciales (voir Entretien du véhicule sous conditions de fonctionnement spéciales)).</li> <li>• Changez le filtre à huile deux fois plus souvent sous des conditions d'utilisation spéciales (voir Entretien du véhicule sous conditions d'utilisation spéciales).</li> <li>• Contrôlez le fonctionnement de la position Point mort du sélecteur de vitesses.</li> <li>• Vérifiez l'état et l'usure des pneus.</li> <li>• Serrez les écrous de roues à 61-88 Nm.</li> <li>• Vérifiez le pincement des roues avant et la suspension avant.</li> <li>• Nettoyez les zones de refroidissement du moteur (deux fois plus souvent sous des conditions d'utilisation spéciales, voir Entretien du véhicule sous conditions d'utilisation spéciales).</li> <li>• Contrôlez les freins.</li> </ul>
Toutes les 200 heures	<ul style="list-style-type: none"> <li>• Remplacez l'élément filtrant.</li> <li>• Réglez le frein de stationnement.</li> <li>• Contrôlez l'état et la tension de la courroie d'entraînement.</li> <li>• Vérifiez la tension de la courroie d'alternateur du démarreur.</li> </ul>
Toutes les 400 heures	<ul style="list-style-type: none"> <li>• Examinez les conduites et les raccords de carburant.</li> <li>• Nettoyez et lubrifiez l'embrayage principal.</li> </ul>
Toutes les 800 heures	<ul style="list-style-type: none"> <li>• Remplacez les bougies.</li> <li>• Remplacez le filtre à carburant.</li> <li>• Changez l'huile de la boîte-pont.</li> </ul>
Une fois par an	<ul style="list-style-type: none"> <li>• Effectuez toutes les procédures d'entretien spécifiées dans le manuel d'utilisation du moteur.</li> </ul>

**Important:** Reportez-vous au Manuel d'utilisation du moteur pour toutes procédures d'entretien supplémentaires.

# Liste de contrôle pour l'entretien journalier

Copiez cette page pour pouvoir vous en servir régulièrement.

Entretiens à effectuer	pour la semaine du :						
	Lun.	Mar.	Mer.	Jeu.	Ven.	Sam.	Dim.
Vérifiez le fonctionnement du frein et du frein de stationnement.							
Vérifiez le fonctionnement de l'inverseur de marche/du point mort.							
Contrôlez le niveau de carburant.							
Contrôlez le niveau d'huile moteur.							
Contrôlez le niveau d'huile de la boîte-pont.							
Examinez le filtre à air.							
Examinez les ailettes de refroidissement du moteur.							
Vérifiez les bruits anormaux en provenance du moteur.							
Vérifiez les bruits de fonctionnement anormaux.							
Contrôlez la pression des pneus.							
Recherchez les fuites de liquides éventuelles							
Contrôler le fonctionnement des instruments.							
Vérifiez le fonctionnement de l'accélérateur.							
Vérifiez la hauteur de caisse et le pincement.							
Lubrifiez tous les graisseurs.							
Retouchez les peintures endommagées.							



Si vous laissez la clé dans le commutateur d'allumage, quelqu'un pourrait mettre le moteur en marche et vous blesser gravement, ainsi que les personnes à proximité.

Avant tout entretien, enlevez la clé de contact et débranchez le fil de la bougie. Écartez le fil pour éviter tout contact accidentel avec la bougie.





Le plateau doit être relevé pour effectuer certains entretiens courants.

Lorsqu'il est relevé, le plateau peut tomber et blesser les personnes qui se trouvent dessous.

- Calez toujours le plateau avec la béquille avant de travailler en dessous.
- Déchargez le plateau avant de travailler en dessous.

## Procédures avant l'entretien

### Entretien du véhicule sous conditions d'utilisation spéciales

Dans les conditions indiquées ci-dessous, doublez la fréquence des entretiens.

- Utilisation dans le désert
- Fonctionnement par temps froid (au-dessous de 10°C)
- Attelage d'une remorque
- Durée de conduite généralement inférieure à 5 minutes
- Utilisation fréquente dans une atmosphère poussiéreuse
- Travaux de construction
- Après une utilisation prolongée dans la boue, le sable, l'eau ou autres environnements sales, faites vérifier et nettoyer vos freins le plus rapidement possible. Vous éliminerez ainsi les particules abrasives susceptibles de causer une usure excessive.
- Si la machine est utilisée fréquemment de manière intensive, lubrifiez tous les graisseurs et inspectez le filtre à air chaque jour pour éviter toute usure excessive.

### Soulever le véhicule au cric

Si le moteur doit tourner à des fins d'entretien et/ou de diagnostic, placez des chandelles sous le pont arrière de manière que les roues arrière soient à 25 mm du sol.



Le véhicule en appui sur un cric peut être instable. Il risque de glisser et de blesser la personne qui se trouve au-dessous.

- Ne mettez pas le moteur en marche lorsque le véhicule est en appui sur un cric.
- Retirez toujours la clé du commutateur d'allumage avant de descendre du véhicule.
- Calez les roues quand le véhicule est en appui sur un cric.

Le point de levage à l'avant du véhicule se trouve à l'avant du châssis, derrière la flèche d'attelage (Figure 29). Le point de levage arrière est situé sous les tubes du pont (Figure 30).

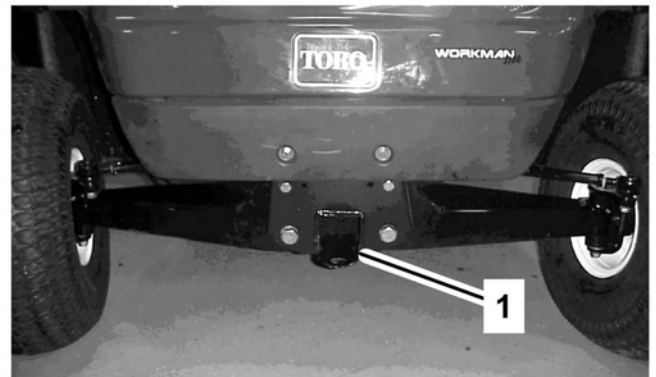

G002091

**Figure 29**

1. Point de levage avant

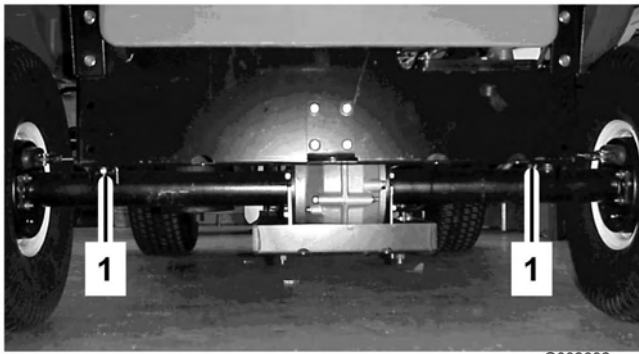

**Figure 30**

1. Points de levage arrière

## Lubrification

Lubrifiez tous les roulements et toutes les bagues toutes les 100 heures de fonctionnement ou une fois par an, la première échéance prévalant. Lubrifiez-les plus fréquemment si la machine est utilisée intensivement.

Type de graisse : graisse universelle au lithium N° 2

## Graissage

1. Essuyez les graisseurs pour éviter que des impuretés ne pénètrent dans le roulement ou la bague.
2. Injectez la graisse dans le roulement ou la bague.
3. Essuyez tout excès de graisse.

Les graisseurs se trouvent aux quatre extrémités des embouts de biellette de direction (Figure 31) et aux deux pivots de fusées d'essieu (Figure 32).

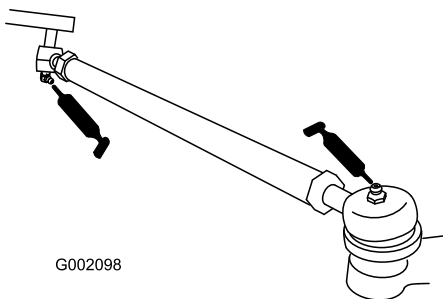

**Figure 31**

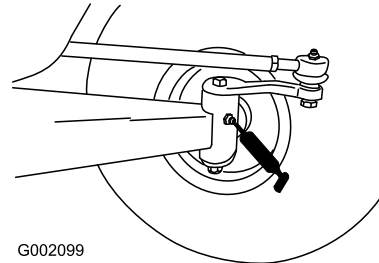

**Figure 32**

## Entretien du moteur

### Entretien du filtre à air

Vérifiez si le corps du filtre à air présente des dégâts susceptibles d'occasionner des fuites d'air. Remplacez le corps du filtre s'il est endommagé.

Le couvercle doit être parfaitement ajusté sur le corps du filtre à air.

Élément filtrant du filtre à air : Inspectez-le toutes les 100 heures de fonctionnement. Remplacez-le toutes les 200 heures ou plus rapidement s'il est encrassé ou endommagé.

**Remarque:** Nettoyez le filtre à air plus fréquemment (toutes les quelques heures de fonctionnement) si vous travaillez dans des conditions très poussiéreuses ou sableuses.

### Dépose de l'élément filtrant

1. Garez la machine sur une surface plane et horizontale, serrez le frein de stationnement, coupez le contact et enlevez la clé de contact.
2. Soulevez le plateau et bloquez-le en position avec la béquille.
3. Desserrez les fixations qui maintiennent le couvercle sur le corps du filtre à air. Enlevez le couvercle du corps et nettoyez l'intérieur (Figure 33).
4. Sortez l'élément filtrant du corps du filtre avec précaution pour ne pas déloger trop de poussière (Figure 33). Évitez de cogner l'élément contre les parois du filtre.

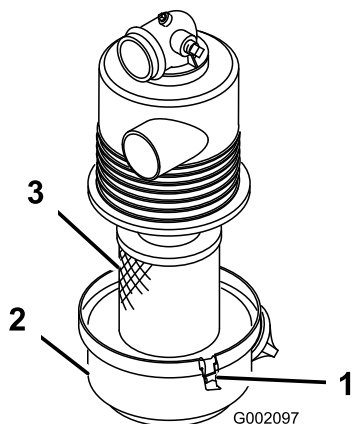

**Figure 33**

- |                             |           |
|-----------------------------|-----------|
| 1. Fixation du filtre à air | 3. Filtre |
| 2. Couvercle                |           |

- Examinez l'élément et jetez-le s'il est endommagé.

### Nettoyage de l'élément filtrant

**Important:** Ne lavez pas et ne réutilisez pas l'élément s'il est endommagé.

- Nettoyage à l'eau :

- Préparez un mélange de produit nettoyant pour filtres et d'eau; laissez-y tremper l'élément pendant environ 15 minutes. Pour plus de détails, reportez-vous aux instructions de la boîte de nettoyant pour filtres.
- Après 15 minutes, rincez l'élément à l'eau claire. Procédez du côté propre vers le côté sale.

**Important:** Pour ne pas endommager l'élément filtrant, la pression d'eau ne doit pas dépasser 276 kPa (40 psi).

- Séchez l'élément à l'air chaud (71°C maximum) ou à l'air libre.

**Important:** Ne séchez pas l'élément au-dessus d'une ampoule, car vous pourriez l'endommager.

- Nettoyage à l'air comprimé :

- Soufflez de l'air comprimé de l'intérieur vers l'extérieur de l'élément filtrant sec. N'approchez pas l'embout du flexible à moins de 51 mm de l'élément. Déplacez-le de haut en bas tout en faisant tourner l'élément.

**Important:** Pour ne pas endommager l'élément filtrant, la pression d'air ne doit pas dépasser 689 kPa (100 psi).

- Recherchez les trous et déchirures éventuels en plaçant l'élément devant une lumière forte.

### Repose de l'élément filtrant

**Important:** Pour ne pas endommager le moteur, ne le faites jamais tourner sans un filtre à air complet.

- Vérifiez que l'élément de rechange n'a pas été endommagé pendant le transport. Vérifiez l'extrémité étanche du filtre.

**Important:** N'installez pas l'élément s'il est endommagé.

- Insérez l'élément neuf dans le corps du filtre. Vérifiez qu'il est bien étanche en appuyant sur le bord extérieur de l'élément. N'appuyez pas sur la partie centrale souple du filtre.
- Reposez et verrouillez le couvercle.

### Entretien de l'huile moteur

Contrôlez le niveau d'huile avant chaque utilisation.

Changez l'huile après les 8 premières heures de fonctionnement, puis toutes les 50 heures. Changez l'huile deux fois plus souvent sous des conditions d'utilisation spéciales (voir Entretien du véhicule sous conditions d'utilisation spéciales).

Remplacez le filtre à huile toutes les 100 heures.

**Remarque:** Changez l'huile et le filtre à huile plus souvent s'il y a beaucoup de poussière ou de sable.

Type d'huile : Huile détergente (classe de service API SF, SG, SH, SJ ou supérieure)

Capacité du carter : 1,4 litre quand le filtre est changé

Viscosité : Voir tableau ci-dessous

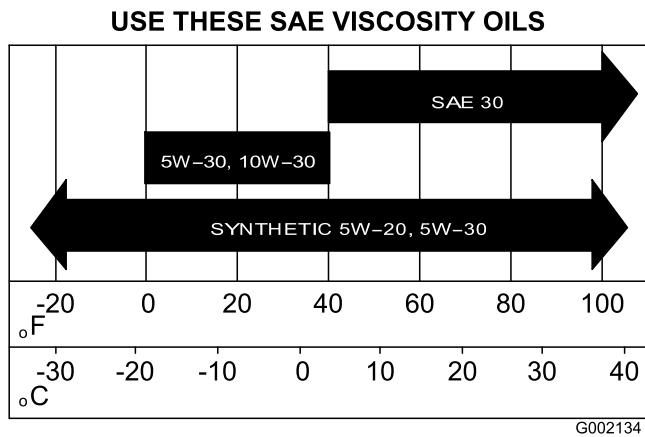

**Figure 34**

## Contrôle du niveau d'huile

Pour contrôler le niveau d'huile, reportez-vous au Contrôle du niveau d'huile moteur (Utilisation, page 24).

## Vidange de l'huile moteur

1. Mettez le moteur en marche et laissez-le tourner pendant quelques minutes pour réchauffer l'huile.
2. Garez la machine sur une surface plane et horizontale, serrez le frein de stationnement, coupez le contact et enlevez la clé de contact.
3. Soulevez le plateau et bloquez-le en position avec la béquille.
4. Débranchez les fils de la bougie et les câbles de la batterie.
5. Retirez le bouchon de vidange (Figure 35) et laissez couler l'huile dans un bac de vidange. Remettez le bouchon quand toute l'huile s'est écoulée.

**Remarque:** Débarrassez-vous de l'huile usagée dans un centre de recyclage agréé.

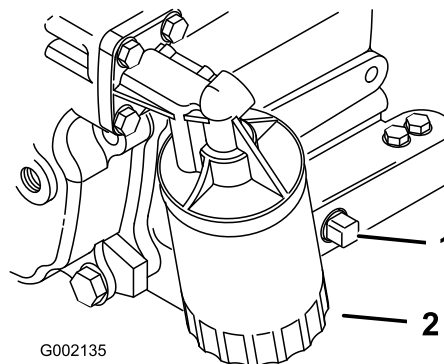

**Figure 35**

1. Bouchon de vidange
2. Filtre à huile moteur

6. Versez de l'huile dans l'orifice de remplissage jusqu'à ce que le niveau atteigne le repère maximum de la jauge. Versez l'huile lentement et vérifiez souvent le niveau durant la procédure. **Ne remplissez pas excessivement.**
7. Remettez fermement en place le bouchon de remplissage et la jauge.

## Remplacement du filtre à huile

Remplacez le filtre à huile toutes les 100 heures de fonctionnement ou une fois par an, la première échéance prévalant.

1. Vidangez l'huile moteur (voir Vidange de l'huile).
2. Déposez le filtre à huile (Figure 35).
3. Appliquez une fine couche d'huile sur le joint du filtre de rechange.
4. Vissez le filtre neuf jusqu'à ce que le joint soit en appui contre la plaque de montage, puis donnez 1/2 à 3/4 de tour supplémentaire. **Ne serrez pas excessivement.**
5. Faites le plein du carter moteur avec une huile du type voulu.
6. Mettez le moteur en marche et recherchez les fuites éventuelles.
7. Arrêtez le moteur et vérifiez le niveau d'huile. Ajoutez de l'huile au besoin.

## Entretien des bougies

Changer les bougies toutes les 800 heures de fonctionnement ou une fois par an, selon ce qui se présente en premier, pour garantir les

performances du moteur et réduire les émissions à l'échappement.

Type : Champion RC 14YC (ou équivalent)

Écartement des électrodes : 0,762 mm

**Remarque:** Les bougies ont une durée de vie relativement longue. Il est cependant conseillé de les déposer et de les contrôler si le moteur présente des défauts de fonctionnement.

1. Nettoyez la surface autour de la bougie pour éviter que des impuretés ne tombent dans le cylindre quand vous la déposez.
2. Débranchez les fils de bougies, puis retirez les bougies de la culasse.
3. Vérifiez l'état des électrodes latérale et centrale, ainsi que l'isolateur central (Figure 36).

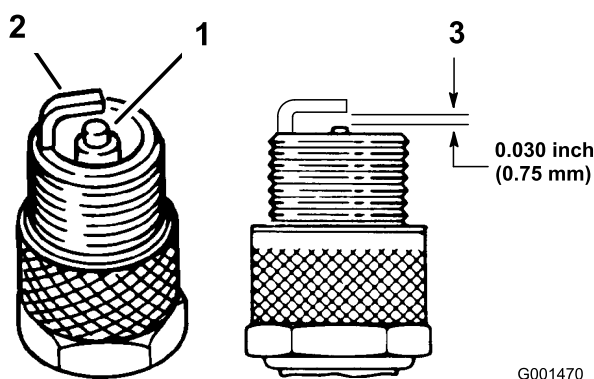

**Figure 36**

1. Électrode centrale et bec isolant
2. Électrode latérale
3. Écartement (pas à l'échelle)

**Important:** Remplacez toute bougie fissurée, calaminée, encrassée ou présentant des anomalies de fonctionnement. Ne nettoyez pas les électrodes de bougies à l'aide d'un jet de sable, d'un grattoir ou d'une brosse métallique. Des grains de matière abrasive pourraient se détacher de la bougie et tomber dans le cylindre. Cela endommage habituellement le moteur.

4. Réglez l'écartement entre les électrodes centrale et latérale à 0,762 mm (Figure 36).
5. Montez une bougie neuve à écartement correct et serrez-la à 24-30 Nm. À défaut de clé dynamométrique, serrez fermement la bougie.
6. Connectez la bougie.

## Entretien du système d'alimentation

### Contrôle des conduites et raccords

Vérifiez l'état des conduites et des raccords toutes les 400 heures de fonctionnement ou une fois par an, la première échéance prévalant. Recherchez les détériorations, les dégâts ou les raccords desserrés.

### Remplacement du filtre à carburant

Remplacez le filtre à carburant toutes les 800 heures de fonctionnement ou une fois par an, la première échéance prévalant.

1. Soulevez le plateau et bloquez-le en position avec la béquille.
2. Placez un bac de vidange propre sous le filtre à carburant.
3. Enlevez les fixations du filtre à carburant sur les conduites d'alimentation (Figure 37).

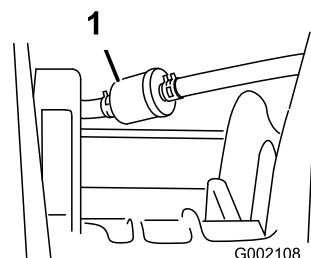

**Figure 37**

1. Filtre à carburant

4. Raccordez le filtre de rechange aux conduites d'alimentation à l'aide des fixations enlevées précédemment.

Montez le filtre de sorte que la flèche soit dirigée vers le carburateur.

# Entretien du système électrique

## Remplacement des fusibles

Le système électrique est protégé par 3 fusibles qui se trouvent dans un boîtier situé au-dessous du plateau, à droite du châssis (Figure 38).

Circuit d'allumage	10 A
Phares	10 A
Prise d'alimentation électrique	10 A (15 A max.)

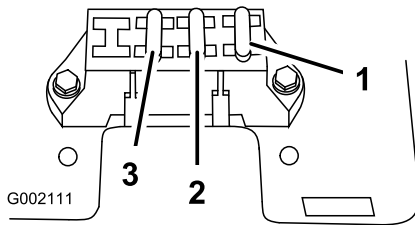

**Figure 38**

1. Circuit d'allumage  
2. Phares  
3. Prise d'alimentation

## Remplacement des phares

Spécifications : GE Phare #H7610

1. Serrez le frein de stationnement, coupez le contact et enlevez la clé du commutateur d'allumage.
2. Passez sous le tableau de bord et poussez sur les phares pour les sortir du capot.
3. Enlevez les vis qui retiennent le faisceau de câblage sur le phare.
4. Déposez le joint en caoutchouc qui entoure le phare (Figure 39). Mettez le phare au rebut.

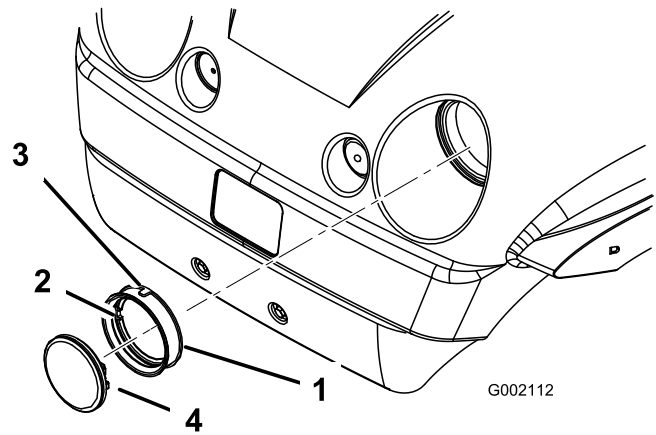

**Figure 39**

1. Joint de caoutchouc  
2. Encoche intérieure – à placer en face de l'encoche du phare  
3. Encoche extérieure – à placer en face de l'encoche du capot  
4. Phare

5. Placez l'encoche située à l'intérieur du joint en face de l'encoche du phare neuf (Figure 39). Placez le joint sur le phare jusqu'à ce qu'il tienne bien en place.
6. Fixez le phare au faisceau de câblage à l'aide des vis enlevées précédemment.
7. Placez l'encoche située à l'extérieur du joint en face de l'encoche du capot. Poussez le phare et le joint dans le capot, jusqu'à ce qu'ils soient solidement fixés.

**Remarque:** Le joint sera plus facile à glisser dans le capot si vous enduisez l'extérieur d'eau savonneuse auparavant.

## Entretien de la batterie

### Attention

#### CALIFORNIE Proposition 65

Les bornes de la batterie et accessoires connexes contiennent du plomb et des composés de plomb. L'état de Californie considère ces substances chimiques comme susceptibles de provoquer des cancers et des troubles de la reproduction. Lavez-vous les mains après avoir manipulé la batterie.

**Important:** Ne lancez pas le moteur avec une batterie auxiliaire.

La batterie doit toujours être propre et chargée au maximum. Nettoyez la batterie et le bac à batterie à l'aide d'une serviette en papier. Si les bornes de la batterie sont corrodées, nettoyez-les avec un mélange constitué de quatre volumes d'eau pour un volume de bicarbonate de soude. Enduisez les bornes de la batterie d'une mince couche de graisse pour éviter la corrosion.

Tension : 12 volts avec 280 ampères de démarrage à froid à -18°C.

### Retrait de la batterie

1. Garez la machine sur une surface plane et horizontale, serrez le frein de stationnement, coupez le contact et enlevez la clé du commutateur d'allumage.
2. Soulevez le plateau et bloquez-le en position avec la béquille.
3. Retirez la sangle de maintien de la batterie.
4. Débranchez le câble négatif (noir) de mise à la masse de la borne de la batterie.



**S'ils sont mal acheminés, les câbles de la batterie risquent de subir des dégâts ou d'endommager le véhicule, et de produire des étincelles. Les étincelles risquent de provoquer l'explosion des gaz de la batterie et de vous blesser.**

- Débranchez toujours le câble négatif (noir) de la batterie avant le câble positif (rouge).
- Rebranchez toujours le câble positif (rouge) de la batterie avant le câble négatif (noir).
- Laissez toujours la sangle de la batterie en place pour protéger et immobiliser la batterie.



**Les bornes des batteries ou les outils en métal peuvent causer des courts-circuits au contact des pièces métalliques du véhicule et produire des étincelles. Les étincelles risquent de provoquer l'explosion des gaz de la batterie et de vous blesser.**

- Lors du retrait ou de la mise en place d'une batterie, évitez que les bornes touchent les parties métalliques du véhicule.
- Évitez de créer des courts-circuits entre les bornes de la batterie et les parties métalliques du véhicule avec des outils en métal.

5. Débranchez le câble positif (rouge) de la borne de la batterie.
6. Déposez la batterie du châssis.

### Mise en place de la batterie

1. Placez la batterie sur son socle en veillant à diriger les bornes vers l'arrière du véhicule.
2. Branchez le câble positif (rouge) à la borne positive (+) de la batterie, et le câble négatif (noir) à la borne négative (-) à l'aide des boulons et écrous à oreilles. Glissez le capuchon de caoutchouc sur la borne positive de la batterie.
3. Raccrochez la sangle de maintien de la batterie pour la fixer sur son socle.

**Important:** Laissez toujours la sangle de la batterie en place pour protéger et immobiliser la batterie.

### Contrôle du niveau d'électrolyte

Vérifiez le niveau de l'électrolyte toutes les 50 heures de fonctionnement, ou une fois par mois si la machine est remisee.

1. Soulevez le plateau et bloquez-le en position avec la béquille.
2. Enlevez les bouchons de remplissage. Si le niveau d'électrolyte est trop bas, ajoutez la quantité d'eau distillée requise, comme expliqué à la rubrique Ajout d'eau dans la batterie.



L'électrolyte contient de l'acide sulfurique, un poison mortel capable de causer de graves brûlures.

- Ne buvez jamais d'électrolyte et évitez tout contact avec les yeux, la peau ou les vêtements. Portez des lunettes de protection et des gants en caoutchouc.
- Faites le plein d'électrolyte à proximité d'une arrivée d'eau propre, de manière à pouvoir rincer abondamment la peau en cas d'accident.

### Ajout d'eau dans la batterie

Le meilleur moment pour rajouter de l'eau distillée dans la batterie est juste avant l'utilisation de la machine. Ceci permet à l'eau de bien se mélanger à l'électrolyte.

1. Nettoyez le dessus de la batterie avec une serviette en papier.
2. Enlevez les bouchons de remplissage des éléments de la batterie et versez de l'électrolyte avec précaution dans chaque élément jusqu'au repère. Remettez les bouchons de remplissage.

**Important:** Ne remplissez pas la batterie excessivement. L'électrolyte risquerait de déborder sur d'autres parties du véhicule et de provoquer une grave corrosion et de gros dégâts.

### Charge de la batterie

**Important:** Gardez toujours la batterie chargée au maximum (densité 1.260). Cela est particulièrement important pour empêcher la batterie de se dégrader si la température tombe au-dessous de 0°C.

1. Enlevez la batterie du châssis (voir Retrait de la batterie).
2. Raccordez un chargeur de 3 à 4 A aux bornes de la batterie. Chargez la batterie au régime de 3 à 4 ampères durant 4 à 8 heures (12 volts). Ne chargez pas la batterie excessivement.



En se chargeant, la batterie produit des gaz susceptibles d'exploser.

Ne fumez jamais et gardez la batterie éloignée des flammes et sources d'étincelles.

3. Installez la batterie dans le châssis (reportez-vous à la section Mise en place de la batterie).

### Remisage de la batterie

Si la machine est remise pendant plus d'un mois, déposez la batterie et chargez-la au maximum. Rangez-la sur une étagère ou remettez-la sur la machine. Ne rebranchez pas les câbles si vous remettez la batterie sur la machine. Rangez la batterie dans un endroit frais pour éviter qu'elle ne se décharge trop rapidement. Pour protéger la batterie contre le gel, maintenez-la chargée au maximum.

## Entretien du système d'entraînement

### Contrôle et réglage du point mort

Lors des entretiens courants et/ou des diagnostics du moteur, vous devez placer la boîte-pont au point mort (Figure 40). La position point mort de l'inverseur de marche commande le point mort de la boîte-pont. Procédez comme suit pour vérifier que le point mort de l'inverseur de marche actionne correctement le point mort de la boîte-pont :

1. Placez l'inverseur de marche en position point mort.
2. Vérifiez que la patte de réglage du point mort est à la position point mort (horizontale) en tournant l'embrayage (Figure 40). Le véhicule ne doit pas avancer ni reculer. Si le véhicule se déplace, placez la patte de réglage du point mort à la position point mort.



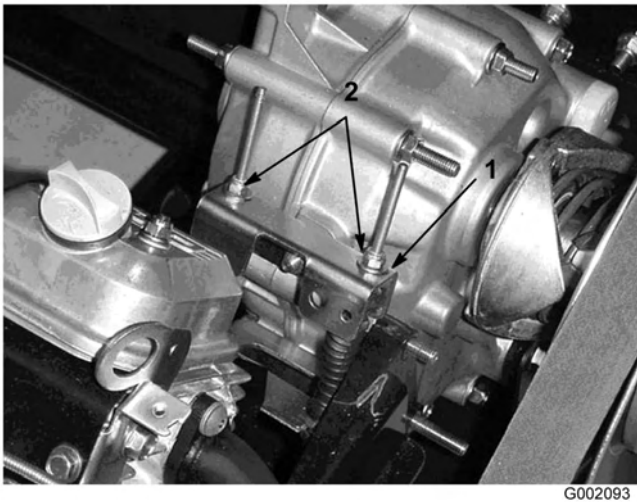

**Figure 40**

1. Patte de réglage du point mort 2. Contre-écrous mort

3. Serrez un des contre-écrous (Figure 40) juste assez pour éliminer le mou du câble de sélection de sens de marche.

**Remarque:** Vous devez tenir l'axe fileté au-dessous de la patte de réglage pour serrer le contre-écrou au-dessus.

4. Serrez l'autre contre-écrou juste assez pour supprimer le mou de l'autre câble de sélection du sens de marche.
5. Tirez sur chaque câble de sélection et vérifiez qu'il n'y a pas d'espace entre l'écrou/la rondelle et la patte de réglage du point mort (Figure 41). Serrez l'écrou s'il y a un espace.

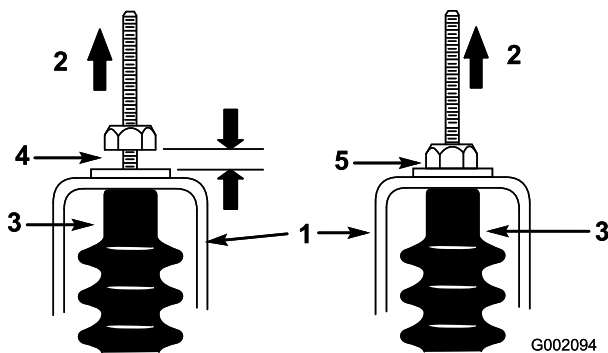

**Figure 41**

1. Patte de réglage du point mort 2. Tirer 3. Gaine de câble 4. Réglage incorrect – serrer l'écrou 5. Réglage correct

6. Mettez le moteur en marche, puis sélectionnez tour à tour la marche avant, la marche arrière

et le point mort à plusieurs reprises pour vérifier que la patte de réglage du point mort fonctionne correctement.

## Inspection des pneus

Vérifiez l'état des pneus toutes les 100 heures de fonctionnement au minimum. Les accidents de conduite, tels la collision contre une bordure (de trottoir), peuvent endommager un pneu ou une jante et dérégler en outre le parallélisme des roues. Pour cette raison, vérifiez l'état des pneus après tout accident.

Vérifiez que les roues sont solidement fixées. Serrez les écrous de roues à 61-88 Nm.

## Réglage de la suspension avant

Vous pouvez régler la hauteur de la caisse de chaque côté du véhicule séparément. La hauteur de la caisse doit être comprise entre 22,2 et 24 cm et tenir compte des paramètres suivants:

- Les pneus doivent être gonflés à 83 kPa (12 psi).
- Le véhicule doit être conduit plusieurs fois en marche avant et en marche arrière pour détendre les bras triangulés.
- Mesurez la hauteur de la caisse lorsque les roues sont en position ligne droite et avec un utilisateur de 79-102 kg assis à la position de conduite.

**Remarque:** Le conducteur doit amener la machine jusqu'à la zone de mesure et rester assis dans le véhicule pendant que les mesures sont prises.

- Mesurez la hauteur de caisse sur une surface plane, du bas de la flèche avant au sol.
1. Soulevez l'avant du véhicule avec un cric (voir la section Soulever le véhicule au cric, Procédures avant l'entretien, page 33).
  2. Enlevez le boulon limiteur de course (Figure 42).
  3. Desserrez les boulons de centrage dans le bras triangulé avant (Figure 42).
  4. Retirez le boulon de réglage de hauteur de caisse (Figure 42).

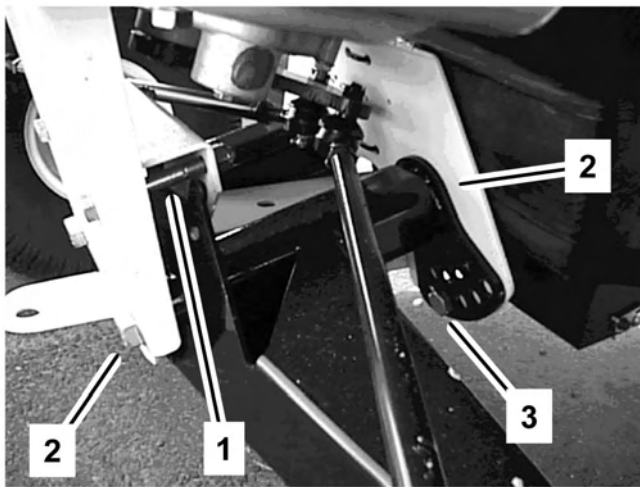

G002100

**Figure 42**

1. Boulon limiteur de course    3. Boulon de réglage de hauteur de caisse  
2. Boulon de centrage

5. Tournez le bras triangulé avant à la position voulue (voir la note ci-après), puis remettez en place le boulon de réglage de hauteur de caisse (Figure 42).

**Remarque:** Les bras triangulés sont en caoutchouc et ont des élasticités différentes. Pour cette raison, ils sont réglés en usine en fonction de leur élasticité. Généralement, les boulons de réglage sont installés dans le trou numéro 2, 3 ou 4 (Figure 43) et cela peut varier du côté gauche (côté conducteur) au côté droit (côté passager). Si les bras triangulés semblent s'affaisser, il faut les déplacer d'un numéro de plus (Figure 43). Chaque trou correspond à un réglage d'environ 19 mm à la roue. Ceci doit aussi être fait si vous ajoutez des accessoires lourds ou si vous transportez de lourdes charges fréquemment.

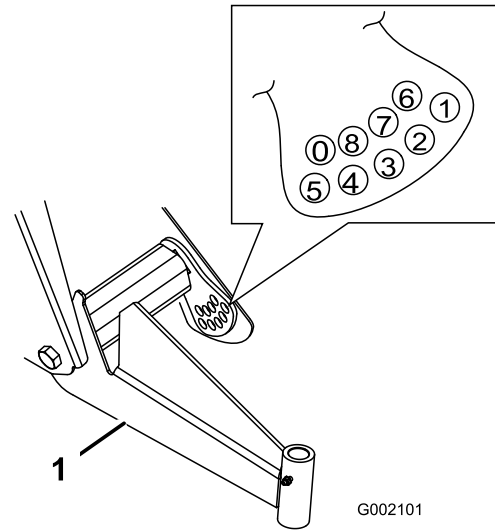

G002101

**Figure 43**

1. Bras triangulé gauche

6. Serrez le boulon de réglage de la hauteur de caisse à 183-224 Nm.  
7. Remettez le boulon limiteur de course en place (Figure 42).

**Remarque:** Vous pouvez abaisser le véhicule au sol de ce côté pour installer le boulon.

8. Serrez les boulons de positionnement à 325-393 Nm.  
9. Vérifiez la hauteur de caisse à la flèche avant d'après les dimensions et les paramètres indiqués au début de cette procédure.

## Réglage du pincement des roues avant

Vérifiez le pincement des roues avant toutes les 100 heures de fonctionnement ou une fois par an, la première échéance prévalant.

Le pincement doit être de 3-16 mm avec les paramètres suivants :

- Les pneus doivent être gonflés à 83 kPa (12 psi).
- Il faut régler la hauteur de caisse correctement avant de régler le pincement (voir la section Réglage de la suspension avant).

- Le véhicule doit être conduit plusieurs fois en marche avant et en marche arrière pour détendre les bras triangulés.
- Mesurez le pincement lorsque les roues sont en position ligne droite et avec un utilisateur de 79-102 kg assis à la position de conduite.

**Remarque:** Le conducteur doit amener la machine jusqu'à la zone de mesure et rester assis dans le véhicule pendant que les mesures sont prises.

Si le véhicule est utilisé principalement pour transporter des charges moyennes à lourdes, réglez le pincement à la valeur la plus haute dans la fourchette recommandée. S'il transporte plutôt des charges légères, réglez le pincement à la valeur la plus basse dans la fourchette recommandée.

1. Vérifiez que la suspension avant est réglée correctement (voir Réglage de la suspension avant). Réglez-la si nécessaire.
2. Mesurez la distance entre les roues avant à hauteur d'essieu, à l'avant et à l'arrière des roues (Figure 44). Un gabarit ou un compas à verges est nécessaire pour mesurer l'arrière des roues avant à hauteur d'essieu. Utilisez le même gabarit ou outil pour mesurer précisément l'avant des roues avant à hauteur d'essieu (Figure 44).

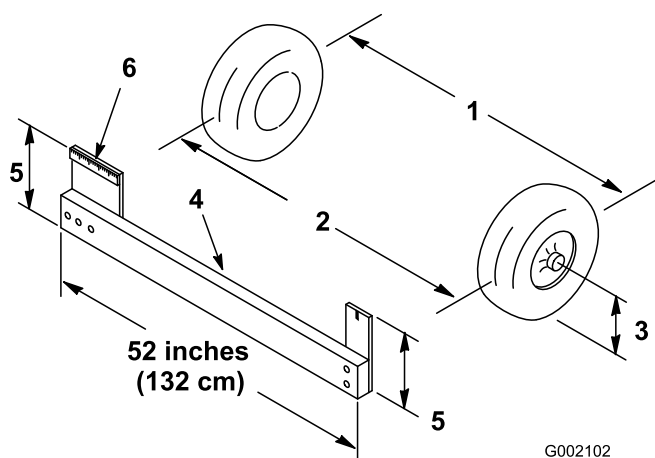
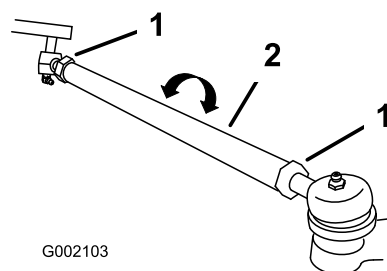

**Figure 44**

1. Entraxe de roue – à l'arrière
2. Entraxe de roue – à l'avant
3. Distance de la hauteur de l'axe de l'essieu
4. Gabarit
5. Hauteur de l'axe de l'essieu
6. Règle de 15 cm

3. Si la valeur obtenue n'est pas comprise dans la plage spécifiée (reportez-vous aux dimensions et aux paramètres mentionnés au début de

cette procédure), desserrez les contre-écrous à chaque extrémité des biellettes (Figure 45).



**Figure 45**

1. Écrou de blocage
2. Bielle

4. Tournez les biellettes de façon à déplacer l'avant de la roue vers l'intérieur ou l'extérieur.
5. Resserrez les écrous de blocage des biellettes quand le réglage correct est obtenu.
6. Vérifiez si le volant parcourt toute sa course dans les deux sens.

## Entretien de l'embrayage principal

Toutes les 400 heures de fonctionnement ou une fois par an, nettoyez et lubrifiez l'embrayage comme suit :

1. Arrêtez le moteur, retirez la clé de contact et serrez le frein de stationnement.
2. Soulevez et verrouillez le plateau de chargement.
3. Retirez les trois boulons de fixation du couvercle de l'embrayage et déposez le couvercle (Figure 46).

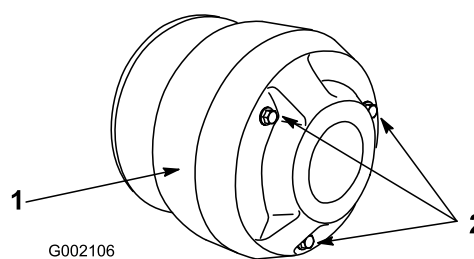

**Figure 46**

1. Couvercle
2. Boulons

4. Nettoyez soigneusement l'intérieur du couvercle et le mécanisme intérieur de l'embrayage à l'air comprimé.



La poussière dans l'embrayage est projetée à l'extérieur et risque de vous blesser aux yeux. Vous risquez aussi de l'inhaler et d'avoir des difficultés à respirer.

Portez des lunettes de sécurité et un masque anti-poussières ou un autre type de protection oculaire et respiratoire pour effectuer cette procédure.

5. Lubrifiez les pièces mobiles aux endroits indiqués par des cercles à la Figure 47 avec du lubrifiant sec en aérosol de marque Toro, disponible auprès des concessionnaires ou distributeurs Toro agréés.

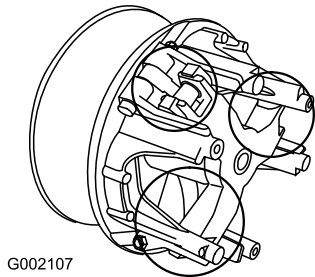

Figure 47

6. Posez le couvercle de l'embrayage et fixez-le avec les 3 boulons retirés précédemment.

## Changement de liquide de la boîte-pont

Changez le liquide de la boîte-pont toutes les 800 heures de fonctionnement ou une fois par an, le premier des deux prévalant.

1. Garez la machine sur une surface plane et horizontale, serrez le frein de stationnement, coupez le contact et enlevez la clé du commutateur d'allumage.
2. Enlevez le bouchon de vidange sur le côté droit du réservoir (Figure 48) et laissez l'huile s'écouler dans un bac de vidange. Revissez le bouchon de vidange en place lorsque toute l'huile s'est écoulée.

**Remarque:** Débarrassez-vous de l'huile usagée dans un centre de recyclage agréé.

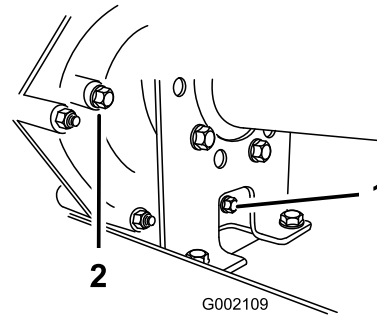

Figure 48

1. Bouchon de vidange
2. Trou indicateur de niveau

3. Versez environ 1,4 l d'huile moteur SAE 10W30 dans le réservoir (Figure 49) ou faites l'appoint jusqu'à ce que le niveau atteigne le bas du trou d'indication de niveau (Figure 48).

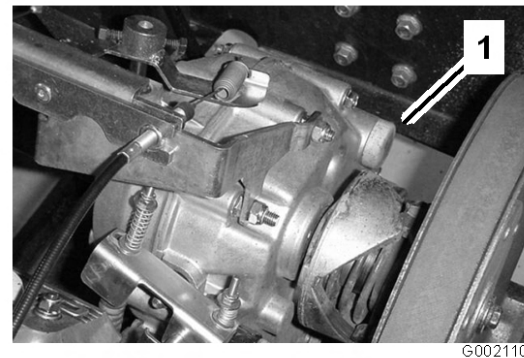

Figure 49

1. Bouchon de remplissage

4. Mettez le moteur en marche et laissez-le tourner pour remplir le système. Contrôlez de nouveau le niveau d'huile et faites l'appoint au besoin.

## Entretien du système de refroidissement

### Nettoyage des zones de refroidissement du moteur

Nettoyez l'écran rotatif, les ailettes de refroidissement et les surfaces extérieures du moteur toutes les 100 heures de fonctionnement ou plus souvent s'il y a beaucoup de poussière ou de saleté.

**Important:** Le moteur peut surchauffer et être endommagé si vous utilisez la machine alors que l'écran rotatif est bloqué, que les ailettes de refroidissement sont encrassées ou colmatées, ou que les déflecteurs de refroidissement sont déposés.

**Important:** Ne nettoyez jamais le moteur au jet d'eau, car l'eau risque de contaminer le circuit d'alimentation.

## Entretien des freins

### Contrôle des freins

Les freins sont l'un des éléments de sécurité fondamentaux du véhicule. Comme tout composant de sécurité, ils doivent être contrôlés régulièrement pour garantir le bon fonctionnement et la sécurité de la machine. Procédez aux contrôles suivants toutes les 100 heures :

- Vérifiez l'état et l'usure des mâchoires de freins. Remplacez les mâchoires si la garniture (plaquette de frein) fait moins de 1,6 mm d'épaisseur.
- Vérifiez si le flasque et autres composants semblent excessivement usés ou déformés. Remplacez les composants déformés.
- Contrôlez le niveau du liquide de frein (voir Contrôle du niveau du liquide de frein).

### Contrôle du niveau de liquide de frein

La machine est expédiée de l'usine avec du liquide du type DOT 3 dans le réservoir de liquide de frein. Vérifiez le niveau de liquide avant de mettre le moteur en marche pour la première fois, puis toutes les 8 heures ou une fois par jour.

1. Garez la machine sur une surface plane et horizontale, serrez le frein de stationnement, coupez le contact et enlevez la clé de contact.
2. Observez le côté du réservoir. Le niveau doit se trouver au-dessus du repère du minimum (Figure 50). Si le niveau de liquide est bas, nettoyez la surface autour du bouchon, retirez le bouchon et remplissez le réservoir jusqu'au-dessus du repère du minimum. Ne remplissez pas excessivement.

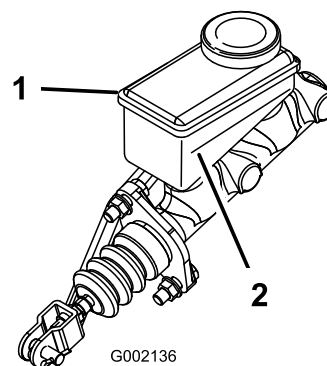

**Figure 50**

1. Réservoir de liquide de frein
2. Repère du minimum

### Réglage du frein de stationnement

Vérifiez le réglage du frein de stationnement toutes les 200 heures.

1. Soulevez et enlevez la gaine en caoutchouc du frein de stationnement.
2. Desserrez la vis de fixation du bouton sur le levier du frein de stationnement (Figure 51).

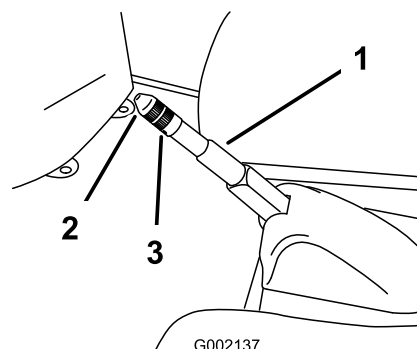

**Figure 51**

1. Levier de frein de stationnement
2. Bouton
3. Vis de réglage

3. Tournez le bouton jusqu'à ce qu'une force de 133-156 N soit nécessaire pour actionner le levier.
4. Serrez la vis de fixation et remettez la gaine en caoutchouc.

# Entretien des courroies

## Entretien de la courroie d'entraînement

### Contrôle de la courroie d'entraînement

Vérifiez l'état et la tension de la courroie d'entraînement après la première journée d'utilisation, puis toutes les 200 heures.

1. Garez la machine sur une surface plane et horizontale, sélectionnez le point mort, serrez le frein de stationnement, coupez le contact et enlevez la clé du commutateur d'allumage.
2. Soulevez le plateau et bloquez-le en position avec la béquille.
3. Faites tourner la courroie et vérifiez qu'elle n'est pas excessivement usée ou endommagée (Figure 52). Remplacez-la au besoin.

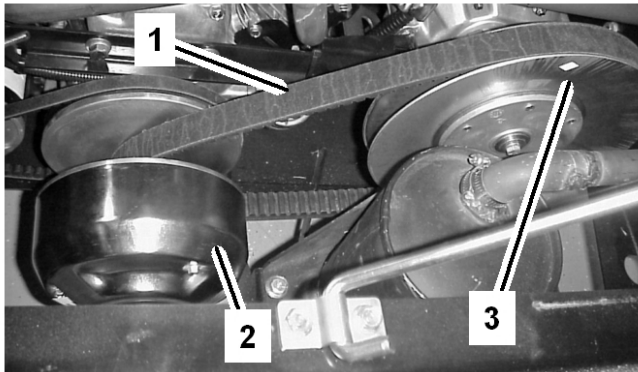

**Figure 52**

1. Courroie d'entraînement
2. Embrayage primaire
3. Embrayage secondaire

### Remplacement de la courroie de transmission

1. Faites tourner la courroie et faites-la passer sur l'embrayage secondaire (Figure 52).
2. Enlevez la courroie de l'embrayage primaire (Figure 52).
3. Pour reposer la courroie, inversez les opérations de dépose.

## Réglage de la courroie d'alternateur du démarreur

Vérifiez la tension de la courroie d'alternateur du démarreur après la première journée d'utilisation, puis toutes les 200 heures.

1. Garez la machine sur une surface plane et horizontale, serrez le frein de stationnement, coupez le contact et enlevez la clé de contact.
2. Desserrez le boulon de pivot de l'alternateur du démarreur (Figure 53).

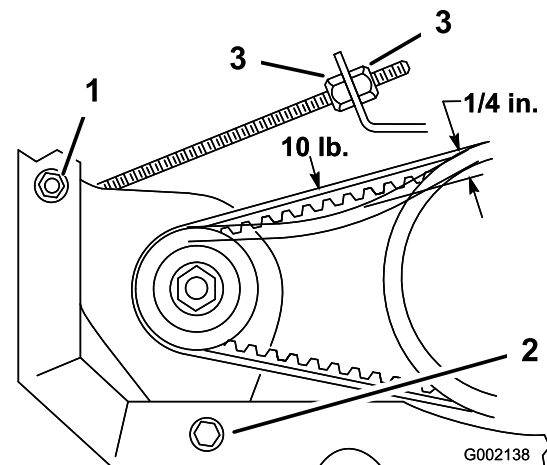

**Figure 53**

1. Boulon de pivot d'alternateur
2. Boulon de réglage

3. Coincez un levier entre le support moteur et le démarreur. Desserrez l'écrou sur le boulon de réglage (Figure 53).
4. Inclinez le démarreur dans l'encoche jusqu'à ce que la courroie présente une flèche de 6 mm quand une force de 44,5 N est exercée.
5. Serrez l'écrou du boulon de réglage et enlevez le levier. Serrez le boulon pivot de l'alternateur du démarreur (Figure 53).

## Nettoyage

### Lavage du véhicule

Lavez le véhicule chaque fois que cela est nécessaire. Utilisez de l'eau pure ou additionnée d'un détergent doux. Vous pouvez utiliser un chiffon, mais le capot sera alors moins brillant.

**Important:** Il est déconseillé de laver la machine au jet d'eau. Vous risqueriez d'endommager le système électrique, de décoller des autocollants importants ou d'enlever la graisse nécessaire aux points de frottement. N'utilisez pas trop d'eau, surtout près du panneau de commande, du moteur et de la batterie.

# Remisage

1. Placez la machine sur une surface plane et horizontale, serrez le frein de stationnement, arrêtez le moteur et retirez la clé du commutateur d'allumage.
  2. Éliminez toutes les saletés et impuretés se trouvant sur la machine, y compris l'extérieur des ailettes de la culasse et le carter de la soufflante.
- Important:** La machine peut être lavée à l'eau avec un détergent doux. N'utilisez pas un jet d'eau à haute pression pour laver la machine. Le lavage à haute pression risque d'endommager le système électrique ou d'enlever la graisse nécessaire aux points de frottement. N'utilisez pas trop d'eau, surtout près du panneau de commande, des feux, du moteur et de la batterie.
3. Contrôlez les freins (voir Contrôle des freins à la section Entretien des freins, page 45).
  4. Effectuez l'entretien du filtre à air (voir Entretien du filtre à air à la section Entretien du moteur, page 34).
  5. Lubrifiez la machine (voir Lubrification, page 34).
  6. Changez l'huile moteur (voir Vidange de l'huile moteur et remplacement du filtre à huile à la section Entretien du moteur, page 34).
  7. Contrôlez la pression des pneus (voir Contrôle de la pression des pneus).
  8. Si vous ne comptez pas utiliser la machine avant plus d'un mois, préparez le circuit d'alimentation comme suit :

- A. Ajoutez un additif stabilisateur/conditionneur à base de pétrole dans le réservoir de carburant.

Respectez les proportions spécifiées par le fabricant du stabilisateur (1 once par gallon). N'utilisez pas de stabilisateur à base d'alcool (éthanol ou méthanol).

**Remarque:** L'efficacité des stabilisateurs/conditionneurs est maximale lorsqu'on les ajoute à de l'essence fraîche et qu'on les utilise de manière systématique.

- B. Faites tourner le moteur pendant cinq minutes pour faire circuler le carburant traité dans tout le circuit d'alimentation.
- C. Arrêtez le moteur, laissez-le refroidir puis vidangez le réservoir de carburant.
- D. Remettez le moteur en marche et laissez-le tourner jusqu'à ce qu'il s'arrête.
- E. Actionnez le starter.
- F. Remettez le moteur en marche et faites-le tourner jusqu'à ce qu'il ne veuille plus démarrer.
- G. Débarrassez-vous du carburant conformément à la réglementation locale en matière d'environnement.

**Important:** Ne conservez pas l'essence traitée/additionnée de stabilisateur plus de 3 mois.

9. Enlevez les bougies et vérifiez leur état (voir Remplacement des bougies à la section Entretien du moteur, page 34).
  10. Versez deux cuillerées à soupe d'huile moteur dans l'ouverture laissée par les bougies.
  11. Actionnez le démarreur pour faire tourner le moteur et bien répartir l'huile dans le cylindre.
  12. Montez et serrez les bougies au couple préconisé (voir Remplacement des bougies à la section Entretien du moteur, page 34).
13. Déposez la batterie du châssis, contrôlez le niveau d'électrolyte et chargez la batterie au maximum (voir Entretien de la batterie à la section Entretien du système électrique, page 38).

**Remarque:** Ne rebranchez pas les bougies.

**Remarque:** Ne laissez pas les câbles connectés aux bornes de la batterie durant le remisage.

**Important:** La batterie doit être chargée au maximum pour éviter de geler et de subir des dommages à des températures inférieures à 0° C. Une batterie complètement chargée maintient sa charge pendant environ 50 jours à des températures inférieures à 4°C. Si les températures sont supérieures à 4°C, vérifiez le niveau d'eau dans la batterie et chargez-la tous les mois.



14. Contrôlez et resserrez tous les boulons, écrous et vis. Réparez ou remplacez toute pièce endommagée.
15. Peignez toutes les surfaces métalliques éraflées ou mises à nu.  
  
Une peinture pour retouches est disponible chez les vendeurs réparateurs agréés.
16. Rangez la machine dans un endroit propre et sec, comme un garage ou une remise.
17. Retirez la clé de contact et rangez-la en lieu sûr, hors de portée des enfants.
18. Couvrez la machine pour la protéger et la garder propre.

# Schémas

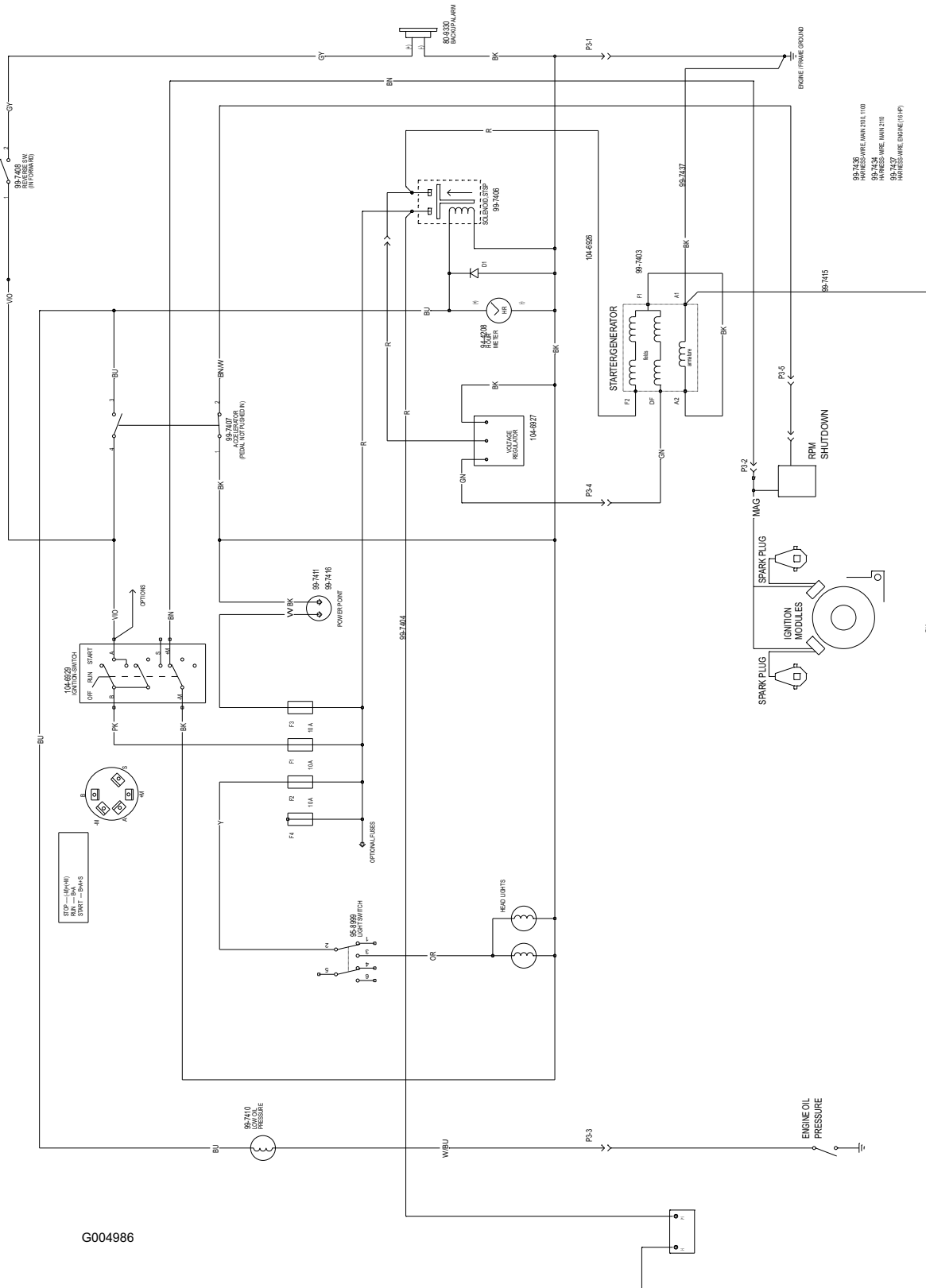

G004986

Schéma électrique (Rev. A)





## La garantie générale des produits Toro à usage commercial

Garantie limitée de deux ans

### Conditions et produits couverts

La société The Toro® Company et sa filiale, la société Toro Warranty, en vertu de l'accord passé entre elles, certifient conjointement que votre produit commercial Toro ("Produit") ne présente aucun défaut de matériau ou vice de fabrication pendant une période de deux ans ou 1500 heures de fonctionnement\*, la première échéance prévalant. Lorsqu'une condition couverte par la garantie existe, nous nous engageons à réparer le Produit gratuitement, frais de diagnostic, pièces, main-d'œuvre et transport compris. La période de garantie commence à la date de réception du Produit par l'acheteur d'origine.

\* Produit équipé d'un compteur horaire

### Comment faire intervenir la garantie ?

Il vous incombe de signaler le plus tôt possible à votre Distributeur de produits commerciaux ou au concessionnaire de produits commerciaux agréé qui vous a vendu le Produit, toute condition couverte par la garantie.

Pour obtenir l'adresse d'un Distributeur de produits commerciaux ou d'un concessionnaire agréé, ou pour tout renseignement concernant les droits et responsabilités vis-à-vis de la garantie, prière de nous contacter à l'adresse suivante :

Toro Commercial Products Service Department  
Toro Warranty Company  
8111 Lyndale Avenue South  
Bloomington, MN 55420-1196 (États-Unis)  
952-888-8801 ou 800-982-2740  
E-mail : commercial.service@toro.com

### Responsabilités du propriétaire

Au titre de propriétaire du produit, vous êtes responsable des entretiens et réglages mentionnés dans le manuel de l'utilisateur. Ne pas effectuer les entretiens et réglages requis peut constituer un motif de rejet d'une déclaration au titre de la garantie.

### Ce que la garantie ne couvre pas

Les défaillances ou anomalies de fonctionnement survenant au cours de la période de garantie ne sont pas toutes dues à des défauts de matériaux ou des vices de fabrication. Cette garantie expresse ne couvre pas :

- Les défaillances du Produit dues à l'utilisation de pièces qui ne sont pas d'origine ou au montage et à l'utilisation d'accessoires ajoutés, modifiés ou non approuvés
- Les défaillances du produit dues au non-respect du programme d'entretien et/ou des réglages requis
- Les défaillances du Produit dues à une utilisation abusive, négligente ou dangereuse
- Les pièces non durables, sauf si elles sont défectueuses. Par exemple, les pièces consommées ou usées durant le fonctionnement normal du Produit, notamment, mais pas exclusivement les lames, cylindres, contre-lames, louchets, bougies, roues pivotantes, pneus, filtres, courroies, et certains composants des pulvérisateurs, notamment membranes, buses et clapets antiretour, etc.

- Les défaillances dues à une influence extérieure. Les éléments constituant une influence extérieure comprennent, sans y être limités, les conditions atmosphériques, les pratiques de remisage, la contamination, l'utilisation de liquides de refroidissement, lubrifiants, additifs ou produits chimiques, etc. non agréés.
- Les éléments sujets à usure normale. L'usure normale comprend, mais pas exclusivement, les dommages des sièges dus à l'usure ou l'abrasion, l'usure des surfaces peintes, les autocollants ou vitres rayés, etc.

### Pièces

Les pièces à remplacer dans le cadre de l'entretien courant seront couvertes par la garantie jusqu'à la date du premier remplacement prévu.

Les pièces remplacées au titre de cette garantie deviennent la propriété de Toro. Toro se réserve le droit de prendre la décision finale concernant la réparation ou le remplacement de pièces ou ensembles existants. Toro se réserve le droit d'utiliser des pièces remises à neuf au lieu de pièces neuves pour certaines réparations couvertes par la garantie.

### Conditions générales

La réparation par un distributeur ou un concessionnaire Toro agréé est le seul dédommagement auquel cette garantie donne droit.

**La société The Toro® Company et la société Toro Warranty déclinent toute responsabilité en cas de dommages secondaires ou indirects liés à l'utilisation des produits Toro couverts par cette garantie, notamment quant aux coûts et dépenses encourus pour se procurer un équipement ou un service de substitution durant une période raisonnable pour cause de défaillance ou d'indisponibilité en attendant la réparation sous garantie. Il n'existe aucune autre garantie expresse, à part la garantie spéciale du système antipollution, le cas échéant. Toutes les garanties implicites de qualité marchande et d'aptitude à l'emploi sont limitées à la durée de la garantie expresse.**

L'exclusion de la garantie des dommages secondaires ou indirects, ou les restrictions concernant la durée de la garantie implicite, ne sont pas autorisées dans certains états et peuvent donc ne pas s'appliquer dans votre cas.

Cette garantie vous accorde des droits spécifiques, auxquels peuvent s'ajouter d'autres droits qui varient selon les états. Note concernant la garantie du moteur : Le système antipollution de votre Produit peut être couvert par une garantie séparée répondant aux exigences de l'agence américaine de défense de l'environnement (EPA) et/ou de la direction californienne des ressources atmosphériques (CARB). Les limitations d'heures susmentionnées ne s'appliquent pas à la garantie du système antipollution. Pour de plus amples détails, reportez-vous à la déclaration de garantie de conformité à la réglementation antipollution fédérale figurant dans votre *manuel de l'utilisateur* ou dans la documentation du constructeur du moteur.

### Autres pays que les États-Unis et le Canada

Pour les produits Toro exportés des États-Unis ou du Canada, demandez à votre distributeur (concessionnaire) Toro la police de garantie applicable dans votre pays, région ou état. Si, pour une raison quelconque, vous n'êtes pas satisfait des services de votre distributeur, ou si vous avez du mal à vous procurer les informations de garantie, adressez-vous à l'importateur Toro. En dernier recours, adressez-vous à la société Toro Warranty.