



Count on it.

Bruksanvisning

Workman® 2110 arbetsfordon

Modellnr 07277—Serienr 260000001 och högre

Modellnr 07277TC—Serienr 260000001 och högre

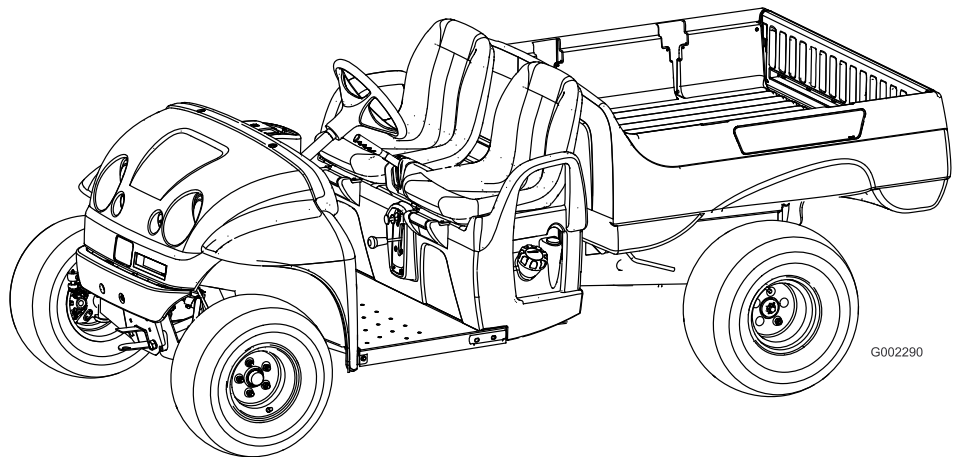

G002290

Varning

KALIFORNIEN Proposition 65 Varning

Motoravgaserna från denna produkt innehåller kemikalier som av den amerikanska delstaten Kalifornien anses orsaka cancer, fosterskador och andra fortplantningsskador.

Viktigt: Den här motorn är inte utrustad med gnistsläckare. Enligt avsnitt 4442 i Kaliforniens Public Resource Code är det ett brott att använda eller köra denna motor på skogs-, busk- eller grästäckt mark. Andra stater eller federala områden kan ha liknande lagar.

Detta tändningssystem överensstämmer med bestämmelserna i kanadensiska ICES-002

Den för motorn bifogade *bruksanvisningen* tillhandahålles för information som avser den amerikanska miljömyndighetens – Environmental Protection Agency (EPA) och Kaliforniens lagstiftning för utsläppskontroll för utsläppssystem, underhåll och garanti. En extra bruksanvisning kan direktbeställas från motortillverkaren.

Introduktion

Läs denna information noga så att du lär dig att använda och underhålla produkten på rätt sätt, och för att undvika person- och produktskador. Du är ansvarig för att produkten används på ett korrekt och säkert sätt.

Kontakta gärna Toro direkt på www.Toro.com för information om produkter och tillbehör, hjälp med att hitta en återförsäljare eller för att registrera din produkt.

Kontakta en auktoriserad återförsäljare eller Toros kundservice och ha produktens modell- och serienummer till hands om du har behov av service, Toro-originaldelar eller ytterligare information. Figur 1 visar var du finner produktens modell- och serienummer. Skriv in numren i det tomma utrymmet.

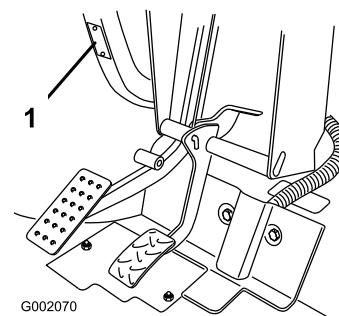

Figur 1

1. Modell- och serienummer

Modellnr _____

Serienr _____

I denna bruksanvisning anges potentiella risker och den innehåller också säkerhetsmeddelanden markerade med en varningssymbol (Figur 2) som anger fara som kan leda till allvarlig personskada eller dödsfall om föreskrifterna inte följs.



Figur 2

1. Varningssymbol

Två andra ord används också i den här bruksanvisningen för att markera information. **Viktigt** anger speciell teknisk information och **Observera** anger allmän information som bör ges särskild uppmärksamhet.

Innehåll

Introduktion.....	2
Säkerhet	4
Säker driftspraxis	4
Före körning	4
Körning	5
Underhåll	7
Ljudtryck.....	7
Vibration.....	7
Säkerhets- och instruktionsdekalerna.....	8
Instalação	10
1 Montera hjulen	10
2 Montera ratten.....	11
3 Montera stötdämparen.....	11
4 Montera sätena	11
5 Montera dragkroken	12
6 Montera lastlådan	12
7 Aktivera batteriet	13
8 Justera framhjulets skränkning.....	14
9 Läs bruksanvisningen och se videon om säkerhet.....	15
Produktöversikt.....	16
Reglage.....	16
Specifikationer	18
Tillbehör	18
Körning	18
Säkerheten främst.....	18
Kontroller före start	19
Kontrollera motoroljan.....	19
Kontrollera bromsvätskenivån	19
Kontrollera däcktrycket	19
Fylla på bränsle.....	19
Kontrollera oljenivån i transmissionen	21
Starta motorn	21
Stanna fordonet.....	21
Parkera fordonet.....	21
Använda lastlådan.....	21
Köra in ett nytt fordon.....	22
Lasta lastlådan	22
Transport av fordonet	23
Bogsering av fordonet	23
Dra ett släp.....	23
Underhåll	24
Rekommenderat underhåll.....	24
Kontrolllista för dagligt underhåll	25
Förberedelser för underhåll.....	26
Underhålla fordonet under speciella arbetsförhållanden.....	26
Stötta med domkraft.....	26
Smörjning	27
Tillsätta fett	27
Motorunderhåll.....	27

Serva luftrenaren	27
Serva motoroljan	28
Serva tändstiftarna.....	29
Underhålla bränslesystemet	30
Kontrollera bränsleledningar och anslutningar.....	30
Byta ut bränslefilteret	30
Underhålla elsystemet.....	30
Byta säkringar.....	30
Byte av strålkastare	30
Serva batteriet	31
Underhålla drivsystemet	33
Kontroll och justering av friläget	33
Kontroll av däcken	33
Justering av den främre fjädningen.....	33
Justering av framhjulets skränkning.....	34
Underhåll av primärdrivkopplingen	35
Byte av växellådsvätskan	36
Underhålla kylsystemet.....	36
Rengöring av motorns kylarområden	36
Underhålla bromsarna	37
Kontrollera bromsarna	37
Kontrollera bromsvätskenivån	37
Justera parkeringsbromsen.....	37
Underhålla remmarna.....	38
Service av drivremmen	38
Justering av starterns generatorrem	38
Rengöring	39
Tvätta fordonet	39
Förvaring	39
Scheman.....	41

Säkerhet

Felaktig användning eller felaktigt underhåll från förarens eller ägarens sida kan leda till personskador. Följ alltid dessa säkerhetsinstruktioner för att minska risken för personskador och var uppmärksam på varningssymbolerna som betyder **observera**, **varning** eller **fara** – ”personsäkerhetsanvisning”. Om anvisningarna inte följs kan detta leda till personskador eller dödsfall.

Arbetsledare, förare och underhållare bör vara förtroliga med följande standarder och publikationer (materialet kan beställas från nedanstående adresser):

- Flammable and Combustible Liquids Code:
ANSI/NFPA 30
- National Fire Protection Association:
ANSI/NFPA nr 505; Powered Industrial Trucks,
National Fire Prevention Association, Barrymarch
Park, Quincy, Massachusetts 02269 USA
- ANSI/ASME B56.8 Personal Burden Carriers
American National Standards Institute, Inc., 1430
Broadway, New York, New York 10018 USA
- SAE J2258 Light Utility Vehicle
SAE International, 400 Commonwealth Drive,
Warrendale, PA 15096-0001 USA
- ANSI/UL 558; Internal Combustion Engine
Powered Industrial Trucks
American National Standards Institute, Inc., 1430
Broadway, New York, New York 10018 USA
eller
Underwriters Laboratories, 333 Pfingsten Road,
Northbrook, Illinois 60062, USA

Säker driftspraxis



Workman är ett fordon som inte får köras på motorvägar och är inte heller utformat, utrustat eller tillverkat att köras på offentliga gator, vägar eller motorvägar.

Arbetsledarens ansvar

- Säkerställ att förarna har en djupgående utbildning och är väl bekanta med *bruksanvisningen* och samtliga etiketter på fordonet.
- Se till att du fastställer dina egna specialprocedurer och arbetsregler för ovanliga arbetsförhållanden (t.ex. backar som är för branta för fordonsdrift).

Före körning

- Kör endast fordonet efter att du har läst och förstått innehållet i denna bruksanvisning.
- Låt aldrig barn köra fordonet. Samtliga personer som kör fordonet ska inneha körkort för ett motorfordon.
- Låt aldrig några andra vuxna använda fordonet utan att först ha läst och förstått *bruksanvisningen*. Endast utbildade och auktoriserade personer får köra detta fordon. Försäkra att samtliga förare är fysiskt och mentalt kapabla att köra fordonet.
- Fordonet är utformat att endast bära upp dig, föraren och en passagerare i det säte som tillhandahållits av tillverkaren. Ta aldrig upp någon annan passagerare på fordonet.
- Kör aldrig fordonet om du är påverkad av alkohol, läkemedel eller andra droger. Även receptbelagda läkemedel och huvudvärkstabletter kan orsaka dåsighet.
- Kör inte fordonet när du är trött. Ta pauser med jämna mellanrum. Det är mycket viktigt att du är uppmärksam hela tiden under arbetets gång.
- Bekanta dig ordentligt med reglagen och lär dig att stanna motorn snabbt.
- Håll alla skydd, skyddsanordningar och dekalerna på plats. Om ett skydd eller en säkerhetsanordning inte fungerar eller om en dekal är oläslig ska detta åtgärdas innan maskinen får köras.
- Bär alltid ordentliga skor. Kör inte maskinen i sandaler, tygskor eller tenniskor. Bär inte löst sittande plagg eller smycken som kan fastna i rörliga delar och orsaka personskador.
- Det är tillrådligt att bära skyddsglasögon, skyddsskor, långbyxor och hjälm och det är också ett krav enligt vissa lokala säkerhets- och försäkringsbestämmelser.
- Undvik att köra maskinen när det är mörkt, i synnerhet i okända områden. Om du måste köra när det är mörkt bör du köra försiktigt, använda strålkastarna och t.o.m. överväga att använda extra lampor.
- Var ytterst försiktig när du kör runt människor. Var alltid uppmärksam på var kringstående kan befinna sig.

- Kontrollera alltid fordonets angivna områden som nämns i bruksanvisningens avsnitt om förberedelser före start, innan du börjar använda fordonet. Använd inte fordonet om något är fel. Se till att problemet åtgärdas innan fordonet eller redskapet används igen.
- Var försiktig vid hantering av bensin eftersom det är mycket lättantändligt.
 - Använd en godkänd bensindunk.
 - Avlägsna inte locket från bränsletanken när motorn är varm eller igång.
 - Rök aldrig när du handskas med bensin.
 - Fyll på tanken utomhus till ca 25 mm under tankens översta del (påfyllningsrörets undre kant). Fyll inte på för mycket.
 - Torka upp all utspild bensin.

Körning



Motoravgaser innehåller koloxid som är ett luktfritt och dödligt gift.

Kör inte motorn inomhus eller i ett slutet utrymme.

- Föraren och passageraren ska förbli sittande så länge fordonet är i rörelse. Föraren ska hålla bägge händerna på ratten när detta är möjligt, och passageraren ska använda de avsedda handtagen. Håll alltid armar och ben innanför fordonsstommen.
- Kör långsammare och gör mindre tvära svängar när du har en passagerare. Tänk på att din passagerare kanske inte kan förutse när du ska bromsa eller svänga och kan vara oförberedd på det.
- Var alltid uppmärksam på och undvik långa utskjutande föremål som t.ex. trädgrenar, dörrposter och täckta stigar. Se till att det alltid finns tillräckligt med utrymme ovanför fordonet så att detta och ditt huvud är fria.
- Om fordonet inte körs på ett säkert sätt kan följderna bli olyckor, vältning och allvarliga personskador eller i värsta fall dödsfall. Kör försiktigt. För att minska risken för vältolyckor eller att du tappar kontrollen bör du observera följande:
 - Var ytterst försiktig, sänk farten och håll dig på säkert avstånd omkring sandgröpar, diken, bäckar, ramper, okända områden eller områden med plötsliga förändringar i markförhållanden eller kupering.
 - Se upp för hål eller andra dolda faror.

- Var extra försiktig när du kör fordonet på våta underlag, under svåra väderförhållanden, vid högre hastigheter eller med full last. Bromsdistans och -sträcka ökar med full last.
- Undvik att stanna och starta plötsligt. Växla inte från backläge till framåtläge eller vice versa utan att först stanna helt och hållet.
- Sakta ner innan du svänger. Försök inte svänga tvärt eller göra plötsliga manövrar eller andra farliga åtgärder som kan leda till förlorad kontroll över fordonet.
- Låt aldrig någon stå bakom fordonet vid tippning och tippa inte lasten på någons fötter. Frigör flakskyddets spärrhakar på sidan av lådan, ej bak till.
- Kör endast fordonet när lastlådan är nere och spärrad.
- Titta bakåt och försäkra dig om att ingen finns bakom dig innan du backar. Backa långsamt.
- Se upp för trafik vid vägar och vid korsning av väg. Lämna alltid företräde till fotgängare och andra fordon. Detta fordon är inte konstruerat att köras på gator eller motorvägar. Ge alltid tecken när du ska svänga eller stanna tillräckligt tidigt så att andra vet vad du tänker göra. Följ alla trafikregler och bestämmelser.
- Fordonets el- och avgassystem kan frambringa gnistor som kan antända explosiva material. Kör aldrig fordonet i eller i närheten av områden där det finns damm eller ångor som är explosiva i luften.
- Om du skulle vara osäker på vad som gäller för säker körning ska du avbryta arbetet och fråga din arbetsledare.

- Rör inte motorn eller ljuddämparen medan motorn är igång eller kort efter att den har stängts av. Dessa delar kan vara så heta att de kan orsaka brännskador.
- Om maskinen skulle vibrera onormalt ska du stanna omedelbart, vänta på att all rörelse har upphört och undersöka fordonet för skador. Reparera alla skador innan du återupptar arbetet.
- Innan du kliver ur sätet:
 1. Stanna maskinen.
 2. Lägg i parkeringsbromsen.
 3. Vrid tändningsnyckeln till det avstängda läget.
 4. Ta ut nyckeln.

Obs: Om fordonet befinner sig på en sluttning bör du blockera hjulen efter att ha klivit ur sätet.

Bromsa

- Sakta ner innan du närmar dig ett hinder. Detta ger dig extra tid att stanna eller vända. Om du har kört på ett hinder kan fordonet och dess innehåll skadas. Men framför allt kan du och din passagerare skadas.
- Fordonets bruttovikt (GVW) påverkar din förmåga att stanna och/eller svänga. Tunga laster och redskap gör ett fordon svårare att stanna eller svänga. Ju tyngre last, desto längre tid tar det att stanna.
- Sänk hastigheten om lastlådan har avlägsnats och fordonet inte är utrustat med något redskap. Bromsegenskaperna ändras och snabba stopp kan få bakhjulen att låsa sig, vilket kan påverka din kontroll över fordonet.
- Gräs och trottoarer blir mycket halare när de är våta. Det kan ta 2 till 4 gånger så lång tid att stanna på våta underlag som på torra underlag. Om du kör genom vatten som är tillräckligt djupt för att göra bromsarna våta kommer bromsarna inte fungera ordentligt förrän de är torra. Om du kört genom vatten bör du testa bromsarna för att se till att de fungerar som de ska. Om de inte gör det ska du köra långsamt samtidigt som du trampar lätt på bromspedalen. Detta torkar ut bromsarna.

Körning på sluttningar



Körning på sluttning kan orsaka att fordonet välter eller rullar bakåt, eller så kan du få motorstopp och förlora framfart i sluttningen. Detta kan leda till personskador.

- Öka inte farten snabbt och tvärbromsa inte när du backar nedför en sluttning, i synnerhet med last.
- Om du får motorstopp eller förlorar framfart i en sluttning backar du långsamt rakt nedför sluttningen. Försök aldrig att vända fordonet.
- Kör sakta och försiktigt i sluttningar.
- Undvik att svänga i sluttningar.
- Minska fordonets last och sänk hastigheten.
- Undvik att stanna i sluttningar, i synnerhet med last.

Dessa extra försiktighetsåtgärder måste vidtas när man kör med fordonet på en sluttning:

- Sakta ner innan du börjar köra uppför eller nedför en sluttning.

- Om du får motorstopp eller börjar förlora fart när du kör uppför en sluttning ska du gradvis lägga i bromsarna och långsamt backa rakt nedför sluttningen.
- Det kan vara farligt att svänga när du kör uppför eller nedför en sluttning. Om du måste svänga när du kör i en sluttning ska detta göras långsamt och försiktigt. Gör aldrig skarpa eller snabba svängar.
- Tunga laster påverkar stabiliteten. Minska lastens vikt och sänk hastigheten när du kör i sluttningar eller om lasten har en hög tyngdpunkt. Säkra lasten för att undvika att den glider fram och tillbaka och var extra försiktig när du transporterar laster som glider lätt (t.ex. vätska, sten och sand).
- Undvik att stanna i sluttningar, i synnerhet med last. Det tar längre tid att stanna i nedförsbacke än att stanna på ett jämnt underlag. Om du måste stanna fordonet bör du undvika plötsliga ändringar i hastighet, vilket kan leda till att fordonet tippas eller rullar bakåt. Tvärbromsa inte om du rullar bakåt eftersom detta kan få fordonet att välta.
- Vi rekommenderar starkt att du installerar tillvalet vältskydd när du kör i kuperad terräng.

Körning i ojämn terräng

Sänk hastigheten och minska lasten när du kör i ojämn terräng eller mark samt nära trottoarkanter, hål och andra plötsliga terrängförändringar. Laster kan glida och göra fordonet ostadigt.

Vi rekommenderar starkt att du installerar tillvalet vältskydd när du kör i ojämn terräng.



Plötsliga förändringar i terräng kan orsaka hastig rörelse av ratten, vilket kan resultera i hand- och armskador.

- Sänk hastigheten när du kör i ojämn terräng och nära trottoarkanter.
- Fatta ratten löst runt dess omkrets. Håll inte händerna på rattens "ekrar".

Lastning och tippning

Lastens och passagerarens vikt och position kan ändra fordonets tyngdpunkt och hanteringen av fordonet. Följ dessa riktlinjer för att undvika förlust av kontrollen samt personskador:

- Kör inte laster som överskrider de lastbegränsningar som anges på fordonets viktetikett. Se Specifikationer

under Produktöversikt, sida 16 för mer information om fordonsviktsbegränsningar. Lastskalan gäller endast för jämna underlag.

- Minska lastens vikt när du kör på sluttningar och i ojämn terräng för att undvika att tippa eller välta med fordonet.
- Minska lastens vikt om tyngdpunkten är hög. Artiklar som tegelstenar, gödsel eller timmerstockar kan lastas högt i lådan. Ju högre en last är, desto större är risken för att fordonet tippas. Fördela lasten så lågt som möjligt och försäkra att lasten inte påverkar sikten bakåt.
- Placera lastens vikt jämnt från sida till sida. Om lasten är större på en av sidorna är risken för att fordonet ska tippa i svängar större.
- Placera lastens vikt jämnt från framände till bakände. Om du placerar lasten bakom bakaxeln minskas vikten på framhjulen. Detta kan bidra till förlorad styrkontroll eller få fordonet att tippa i sluttningar eller knölig terräng.
- Var extra försiktig om lasten överstiger lådans mått samt vid hantering av excentriska laster som inte kan centreras. Håll lasterna balanserade och säkrade så att de inte glider.
- Säkra alltid laster så att de inte glider. Om en last inte är säkrad eller om du transporterar en vätska i en stor behållare som t.ex. en spruta kan lasten glida. Lasten glider oftast i svängar, i uppförslänt, vid plötsliga hastighetsförändringar eller vid körning på ojämna underlag. Glidande laster kan få fordonet att tippa över.



Lådans vikt kan vara tung. Händer eller andra kroppsdelar kan krossas.

- **Håll händer och andra kroppsdelar borta när du sänker lådan.**
- **Material får inte tippas på kringstående.**

- Tippa aldrig en lastad lastlåda när fordonet står i sidled i en sluttning. Ändringen av viktfördelning kan få fordonet att välta.
- Vid körning med tung last i lastlådan ska du sänka hastigheten och beräkna tillräcklig bromssträcka. Tvärbromsa inte. Var extra försiktig i sluttningar.
- Tänk på att tunga laster ökar din bromssträcka och minskar din förmåga att svänga snabbt utan att välta med fordonet.

- Det bakre lastutrymmet är endast avsett för laster, inte för passagerare.
- Lasta aldrig fordonet för mycket. Dekalen (på den bakre ramen) visar fordonets lastbegränsningar. Överbelasta aldrig redskapen och överstig aldrig bruttovikten (GVW).

Underhåll

- Endast kvalificerad och auktoriserad personal får underhålla, reparera, justera och inspektera fordonet.
- Stanna motorn, lägg i parkeringsbromsen och ta ut nyckeln ur tändningen innan du serverar eller justerar fordonet för att förhindra att någon startar motorn oavsiktligt.
- Håll samtliga muttrar, bultar och skruvar ordentligt åtdragna för att se till att hela maskinen är i gott skick.
- Minska brandrisken genom att hålla området runt motorn fritt från fett, gräs, löv och smutsansamlingar.
- Använd aldrig en öppen låga för att kontrollera nivån på eller läckage av bränsle eller batterielektrolyt.
- Om motorn måste vara igång för att ett visst underhåll ska kunna utföras ska händer, fötter, klädesplagg och andra kroppsdelar hållas borta från motorn och andra rörliga delar. Håll kringstående på avstånd.
- Använd inte öppna bränslekärl eller brandfarliga rengöringsvätskor för att rengöra delar.
- Kontakta en auktoriserad Toro-distributör om du har behov av större reparationer eller hjälp.
- Köp alltid originalreservdelar och tillbehör från Toro för att försäkra optimal prestanda och säkerhet. Det kan medföra fara att använda reservdelar och tillbehör från andra tillverkare. Eventuella ändringar av fordonet som kan påverka dess drift, prestanda, hållbarhet eller användning kan leda till personskador eller dödsfall. Användning av annat än Toro originaldelar kan ogiltigförklara produktgarantin.

Ljudtryck

Maskinen har en maximal ljudtrycksnivå vid förarens öra på 80 dBA, grundat på mätningar på identiska maskiner enligt EN 11094.

Vibration

Maskinen ger en maximal hand-/armvibration på 2.5 m/s², grundat på mätningar på identiska maskiner i enlighet med anvisningarna i EN 1033.

Maskinen ger en maximal helkroppsvibration på 0,5 m/s², grundat på mätningar på identiska maskiner i enlighet med anvisningarna i EN 1032.

Säkerhets- och instruktionsdekalerna



Säkerhetsdekalerna och säkerhetsinstruktionerna är fullt synliga för föraren och finns nära alla potentiella farozoner. Dekaler som har skadats eller försvunnit ska bytas ut eller ersättas.

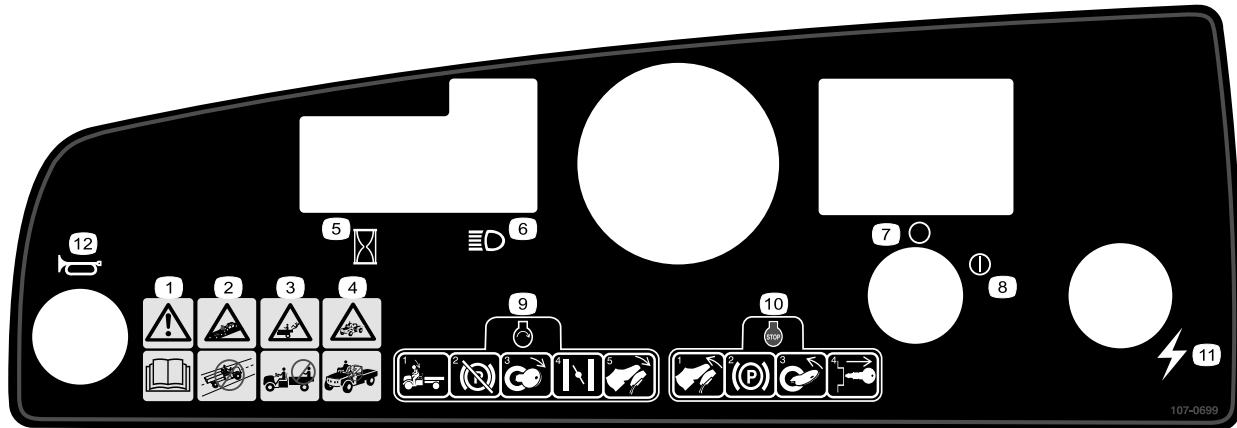

107-0699

- | | |
|--|---|
| 1. Varning – läs <i>bruksanvisningen</i> . | 7. Tändning – av |
| 2. Kollisionsrisk – detta fordon är inte tillverkat för att köras på allmänna gator, vägar eller motorvägar. | 8. Tändning – på |
| 3. Fallrisk – kör inte passagerare på lastflaket. | 9. För att starta motorn sitter du i förarsätet, lossar parkeringsbromsen, vrider om tändningen, drar ut chokreglaget (om nödvändigt) och trycker ner gaspedalen. |
| 4. Fallrisk – låt inte barn köra fordonet. | 10. För att stanna motorn släpper du upp gaspedalen, drar åt parkeringsbromsen, stänger av tändningen och tar ut nyckeln. |
| 5. Timmätare | 11. Elkraft (kraftpunkt) |
| 6. Strålkastare | 12. Signalhorn |

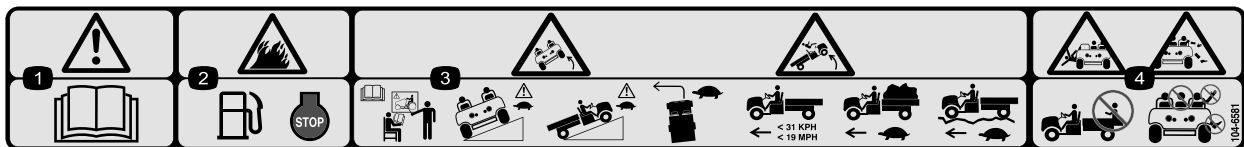

104-6581

- Varning – läs *bruksanvisningen*.
- Brandrisk – stanna motorn innan du fyller på bensin.
- Tipprisk – se till att få utbildning innan du använder maskinen, var försiktig och kör sakta i sluttningar och i svängar och kör under 31 km/tim med full eller tung last och vid körning i ojämna terräng.
- Fallrisk och risk för arm-/benskadorna – kör inte passagerare på lastflaket och håll alltid armar och ben inne i fordonet.

POISON / DANGER -- CAUSES SEVERE BURNS

Contains sulfuric acid. Avoid contact with skin, eyes or clothing. Antidote EXTERNAL-Flush with water. INTERNAL-Drink large quantities of water or milk. Follow with milk of magnesia, beaten egg or veg oil. Call physician immediately. Eyes-Flush with water for 15 minutes and get prompt medical attention. Batteries produce explosive gases. Keep sparks, flame, cigarettes away. Ventilate when charging or using in enclosed space. Always shield eyes when working near batteries.

KEEP OUT OF REACH OF CHILDREN

26-7390

26-7390

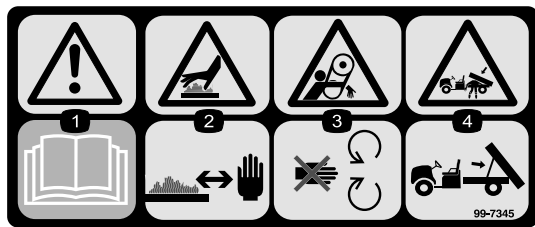

99-7345

1. Varning – läs *bruksanvisningen*.
2. Varm yta/risk för brännskador – håll dig på behörigt avstånd från den varma ytan.
3. Risk för att fastna, rem – håll avstånd till rörliga delar.
4. Risk för krosskador, lastlåda – använd stöttan för att stödja lastflaket.



99-7954

1. Varning – läs *bruksanvisningen*.
2. Fallrisk – kör inte passagerare på lastflaket.
3. Explosionsrisk, statisk insprutning till bränsledunk – fyll inte på bränsledunkar på lastflaket. Sätt dunkarna på marken innan du fyller på dem.

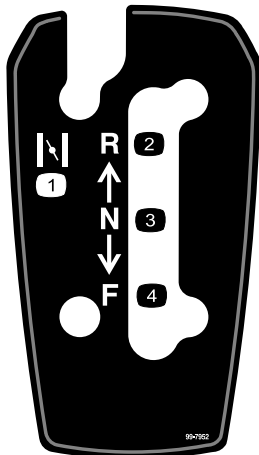

99-7952

- | | |
|----------|------------|
| 1. Choke | 3. Neutral |
| 2. Back | 4. Framåt |

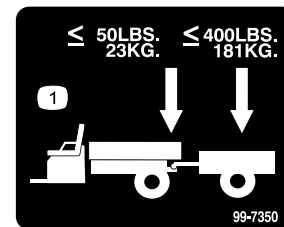

99-7350

1. Bogseröglans maximivikt är 23 kg, släpets maximivikt är 181 kg.

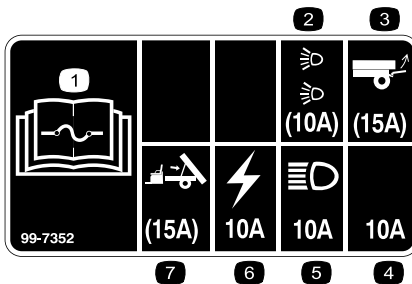

99-7352

1. Läs *bruksanvisningen* för information om säkringar.
2. 10 A säkring för de extra bakre lyktorna
3. 15 A säkring för den extra bakre lyftanordningen
4. 10 A säkring – öppen
5. 10 A säkring för strålkastarna
6. 10 A säkring för tändningssystemet
7. 15 amp säkring för extra elektrisk flaklyftanordning

Instalação

Lösa delar

Använd diagrammet nedan för att kontrollera att alla delar finns med.

Tillvägagångssätt	Beskrivning	Antal	Användning
1	Hjul	4	Montera hjulen (endast modell 07277TC).
2	Ratt	1	Montera ratten (endast modell 07277TC).
3	Stötdämpare	1	Montera stötdämparen (endast modell 07277TC).
4	Säte	2	Montera sätena (endast modell 07277TC).
5	Dragkrok	1	Montera dragkroken (endast modell 07277TC).
6	Lastlåda Höger tappfäste Vänster tappfäste Huvudskruv med fläns (3/8 x 1 tum) Bult (5/16 x 3/4 tum) Flänsmutter (5/16 tum)	1 1 1 4 1 1	Montera lastlådan (endast modell 07277TC).
7	Inga delar krävs	–	Aktivera batteriet (endast modell 07277TC).
8	Inga delar krävs	–	Justera framhjulens skränkning
9	Bruksanvisning Motorns bruksanvisning Reservdelskatalog Video om säkerhet Registreringskort Kontrollblankett före leverans Nyckel	1 1 1 1 1 1 2	Läs bruksanvisningen och se videofilmen innan du använder maskinen.

Obs: Vänster och höger sida på maskinen är lika med förarens vänstra respektive högra sida vid normal körning.

1

Montera hjulen

Delar som behövs till detta steg:

4	Hjul
---	------

Tillvägagångssätt

Obs: Detta förfarande gäller endast för modellnr 07277TC.

1. Ta bort fästelementen som fäster hjulen.

2. Ta bort transportfästet som är fäst på hjultapparna.
3. Montera hjulen med de tidigare borttagna fästelementen (Figur 3) och dra åt till 61–88 Nm.

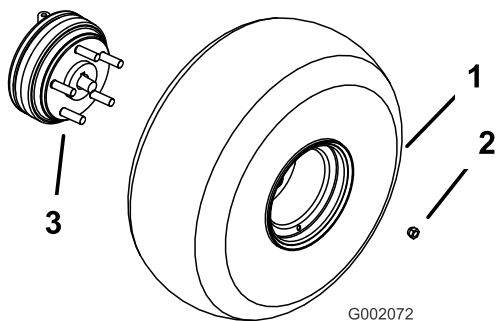

Figur 3

1. Hjul
2. Hjulmutter
3. Hjultapp (bakhjulsnavet visas)

2

Montera ratten

Delar som behövs till detta steg:

1	Ratt
---	------

Tillvägagångssätt

Obs: Detta förfarande gäller endast för modellnr 07277TC.

1. Ta bort muttern och låsbrickan från styraxeln.
2. Trä på ratten och brickan på axeln. Placera ratten på axeln så att tvärbalken är vågrät när hjulen pekar rakt fram och den tjockare av rattens ”ekrar” pekar nedåt.
3. Säkra ratten vid axeln med muttern (Figur 4).

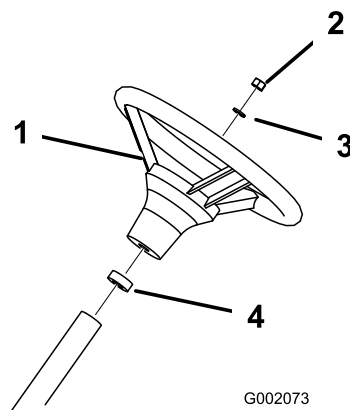

Figur 4

1. Ratt
2. Mutter
3. Bricka
4. Skumplastpackning

3

Montera stötdämparen

Delar som behövs till detta steg:

1	Stötdämpare
---	-------------

Tillvägagångssätt

Obs: Detta förfarande gäller endast för modellnr 07277TC.

1. Avlägsna de 2 bultarna, brickorna och muttrarna som fäster ramen framtill.
2. Passa in monteringshålen och säkra stötdämparen vid ramen med de fästelement som tidigare togs bort (Figur 5).

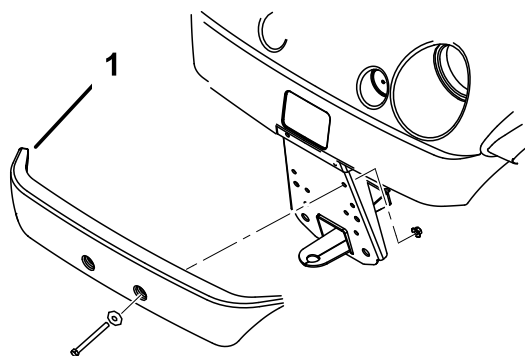

Figur 5

1. Stötdämpare

4

Montera sätena

Delar som behövs till detta steg:

2	Säte
---	------

Tillvägagångssätt

Obs: Detta förfarande gäller endast för modellnr 07277TC.

För in sätesfästet i öppningen i sätessockeln och fäll sätet nedåt (Figur 6).

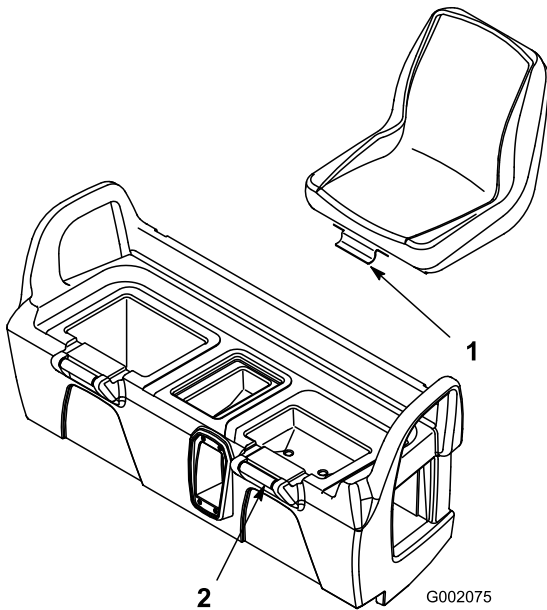

1. Sätessfäste

2. Sätessockel

5

Montera dragkroken

Delar som behövs till detta steg:

1	Dragkrok
---	----------

Tillvägagångssätt

Obs: Detta förfarande gäller endast för modellnr 07277TC.

1. Ta bort de 4 bultarna och muttrarna från insidan på ramens baksida.
2. Passa in dragkroken med monteringshålen på ramen. Säkra dragkroken med skruvarna och muttrarna (Figur 7).

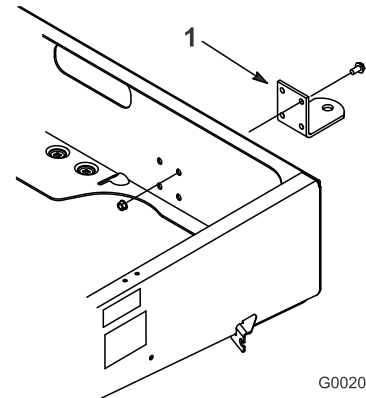

Figur 7

1. Dragkrok

6

Montera lastlådan

Delar som behövs till detta steg:

1	Lastlåda
1	Höger tappfäste
1	Vänster tappfäste
4	Huvudskruv med fläns (3/8 x 1 tum)
1	Bult (5/16 x 3/4 tum)
1	Flänsmutter (5/16 tum)

Tillvägagångssätt

Obs: Detta förfarande gäller endast för modellnr 07277TC.

1. Placera lastlådan på ramen. Lastlådan måste ligga plant och vara centrerad.
2. Montera vänster tappfäste på ramens bakre vänstra hörn med två huvudskruvar med fläns (3/8 x 1 tum). Placera fästet så som det visas i Figur 8.

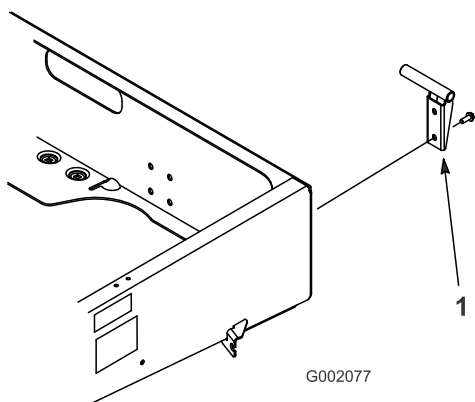

Figur 8

1. Tappfäste

3. För på lastlådans monteringshål över tappfästet (Figur 9).

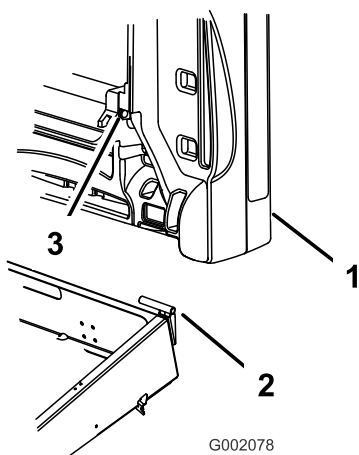

Figur 9

1. Lastlåda
2. Tappfäste

3. Lastlådans monteringshål

4. För in höger tappfäste i lastlådans monteringshål och fäst det till ramen.
5. Ta hjälp av en annan person för att hålla upp lastlådan.
6. Lossa den bult som säkrar stöttans klämma vid ramen tills du kan skjuta stöttans J-formade ände under klämman (Figur 10).

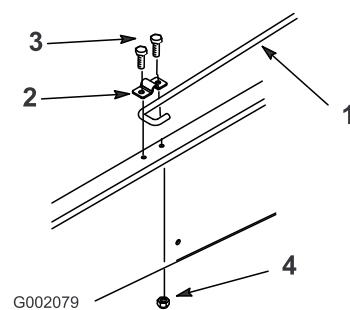

Figur 10

1. Stötta
2. Stöttans klämma
3. Bult (5/16 x 3/4 tum)
4. Flänsmutter (5/16 tum)

7. Dra åt bulten och säkra klämmans andra sida med en ny bult (5/16 x 3/4 tum) och flänsmutter (5/16 tum) (Figur 10).
8. Sänk lastlådan.

7

Aktivera batteriet

Inga delar krävs

Tillvägagångssätt

Ingen

Obs: Detta förfarande gäller endast för modellnr 07277TC.

Om batteriet inte är fyllt med elektrolyt eller är aktiverat måste det avlägsnas från fordonet, fyllas med elektrolyt och laddas upp. Bulkelektrolyt med specifik vikt på 1,260 måste köpas från närmaste försäljningsställe för batterier.

1. Ta bort batteriets låsfäste och lyft ut batteriet ur batterilådan.



Batterielektrolyt innehåller svavelsyra som är ett dödligt gift och som orsakar allvarliga brännskador.

- **Drick inte elektrolyten och låt den inte komma i kontakt med hud, ögon eller kläder. Använd skyddsglasögon för att skydda ögonen och gummihandskar för att skydda händerna.**
- **Fyll på batteriet på en plats där du har tillgång till rent vatten och kan skölja av huden.**

2. Ta bort påfyllningslocken från batteriet och häll sakta på elektrolyt i varje cell tills nivån ligger precis ovanför plattorna.
3. Sätt tillbaks påfyllningslocken och anslut en 3- till 4-A batteriladdningsanordning till batteriposterna. Ladda batteriet vid ett värde av mellan 3 och 4 amp. under 4 till 8 timmar (12 volt). Överladda inte batteriet.



När batteriet laddas bildas explosiva gaser.

Rök aldrig nära batteriet och håll det borta från gnistor och lågor.

4. Koppla ur laddningsanordningen från eluttaget och batteripolerna när batteriet är laddat.
5. Ta bort påfyllningslocken. Fyll sakta på elektrolyt i varje cell tills nivån når upp till påfyllningslinjen. Sätt tillbaks påfyllningslocken.

Viktigt: Fyll inte på batteriet för mycket. Elektrolyt kan rinna över på andra delar av fordonet och orsaka svår korrosion och skada.

6. Montera batteriet; se Montera batteriet, Underhålla elsystemet , sida 30.

8

Justera framhjulens skränkning

Inga delar krävs

Tillvägagångssätt

Skränkningen ska ligga mellan 3 och 16 mm med följande parametrar:

- Däcktrycket ska vara minst 83 kPa (12 psi).
- Markfrigången bör vara korrekt innan du ställer in skränkningen; se Justera den främre fjädringen under Underhåll , sida 24.
- Fordonet ska köras bakåt och framåt några gånger för att få A-armarna att slakna.
- Mät skränkningen med hjulen riktade rakt fram och med en förare på 79–102 kg i förarsätet.

Obs: Föraren ska köra upp till måttområdet och förbli sittande i fordonet medan måttet tas.

Om fordonet främst körs med medeltunga till tunga laster ska skränkningen ställas in något högre än det rekommenderade värdet. Om det oftast körs med lätta laster ska skränkningen ställas in något lägre än det rekommenderade värdet.

1. Mät avståndet mellan de båda framhjulen vid axelhöjd, både framtill och baktill på hjulen (Figur 11). En fixtur eller en justeringsmätare behövs för det bakre måttet på framhjulen vid axelns höjd. Använd samma fixtur eller justeringsmätare för att noggrant mäta framdelen på framhjulen vid axelhöjd (Figur 11).

9

Läsa bruksanvisningen och se videon om säkerhet

Delar som behövs till detta steg:

1	Bruksanvisning
1	Motorns bruksanvisning
1	Reservdelskatalog
1	Video om säkerhet
1	Registreringskort
1	Kontrollblankett före leverans
2	Nyckel

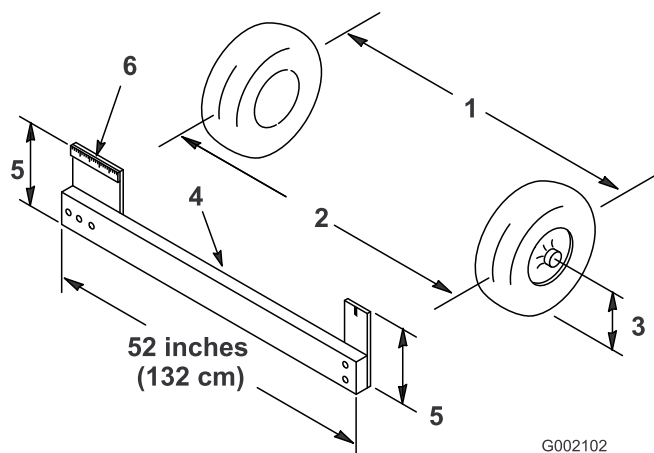

Figur 11

G002102

1. Hjulens centerlinje, bak
2. Hjulens centerlinje, fram
3. Axelns centerlinje
4. Fixtur
5. Avstånd för axelns centerlinje
6. 15 cm linjal

2. Om måttet inte ligger inom det angivna intervallet (se dimensionerna och parametrarna i början av förfarandet), lossar du kontramuttrarna i båda ändarna av dragstängerna (Figur 12).

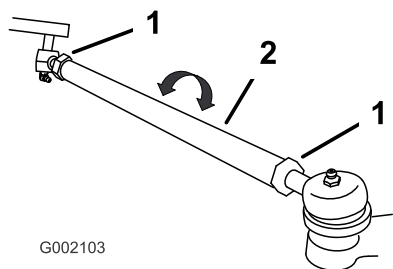

G002103

Figur 12

1. Kontramutter
2. Dragstäng

3. Vrid bägge dragstängerna för att flytta framdelen på hjulet inåt eller utåt.
4. Dra åt dragstängernas kontramuttrar när justeringen är korrekt.
5. Se till att ratten kan svängas helt i bägge riktningar.

Tillvägagångssätt

- Läs *bruksanvisningen* och *bruksanvisningen till motorn*.
- Se videon om säkerhet.
- Fyll i registreringskortet.
- Fyll i *Kontrollblankett före leverans*.

Produktöversikt

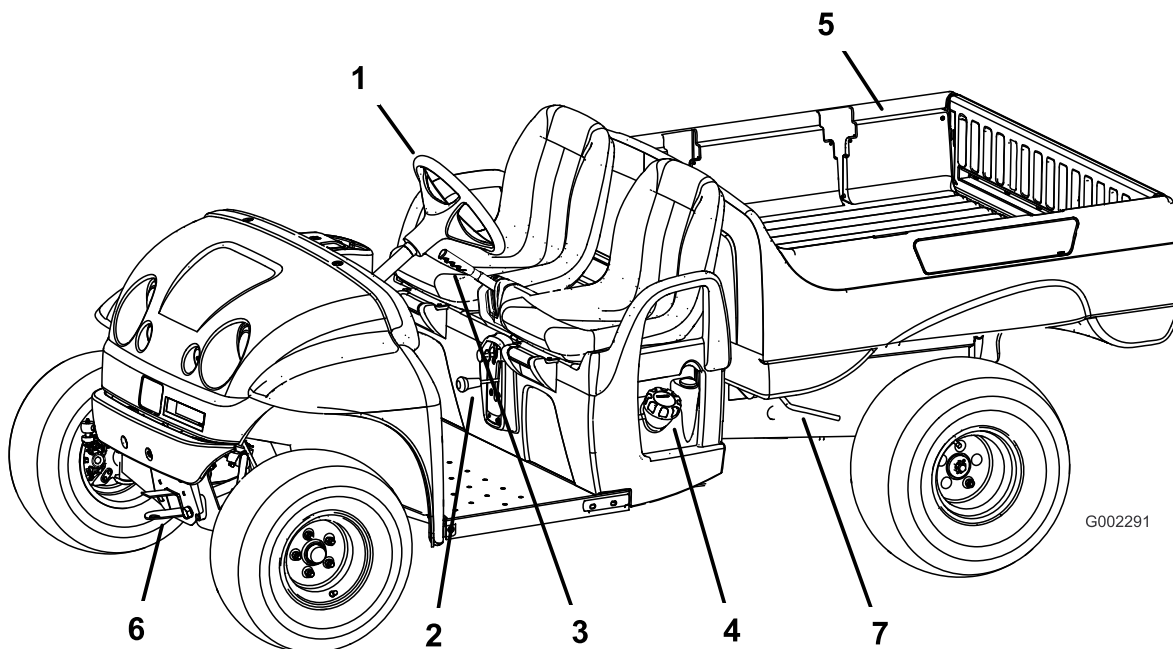

Figur 13

- | | |
|--------------------|---------------------------------|
| 1. Ratt | 5. Lastlåda |
| 2. Växelväljare | 6. Bogserögla |
| 3. Parkeringsbroms | 7. Lastlådans frisläppningsspak |
| 4. Tanklock | |

Reglage

Gaspedal

Med gaspedalen (Figur 14) kan föraren variera fordonets hastighet. Motorn startar då pedalen trycks ned. Hastigheten ökar om pedalen trycks ner längre. Genom att lätta på pedalen saktar fordonet ner och motorn stannar. Den maximala hastigheten framåt är ca 26 km/tim.

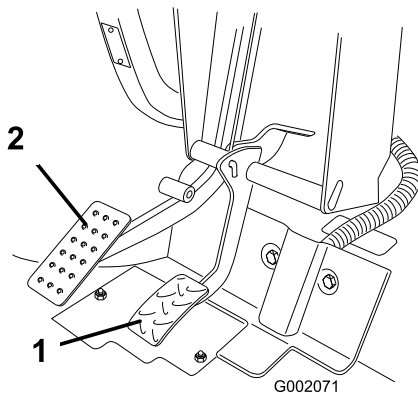

Figur 14

- | | |
|-------------|---------------|
| 1. Gaspedal | 2. Bromspedal |
|-------------|---------------|

Bromspedal

Bromspedalen används för att stoppa eller sakta ned fordonet (Figur 14).



Bromsarna kan bli slitna eller feljusteras vilket kan leda till personskada.

Om bromspedalen förflyttar sig till inom 25 mm från fordonets golvplatta måste bromsarna justeras eller repareras.

Parkeringsbroms

Parkeringsbromsen sitter mellan sätena (Figur 15). Lägg i parkeringsbromsen för att undvika tillfällig maskinrörelse när motorn är avstängd. Lägg i parkeringsbromsen genom att dra spaken bakåt. För spaken framåt för att koppla ur. Om fordonet står parkerat i en brant sluttning bör du se till att parkeringsbromsen är åtdragen. Placera klossar vid hjulen på den sida som lutar nedåt.

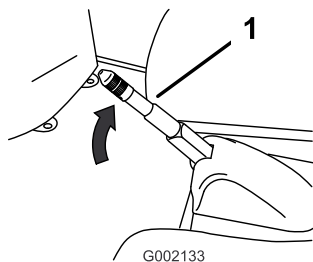

Figur 15

1. Parkeringsbromsspak

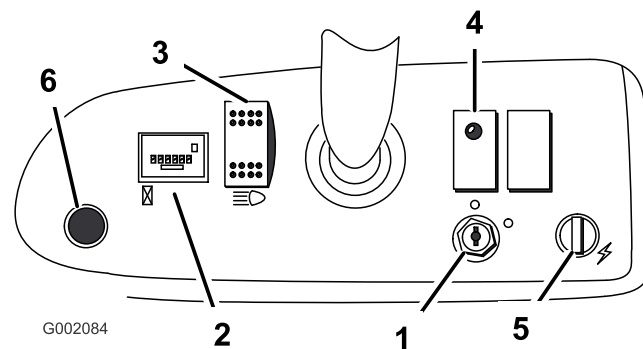

Figur 17

- | | |
|-------------------|-------------------------|
| 1. Tändningslås | 4. Oljetryckslampa |
| 2. Timmätare | 5. Kraftpunkt |
| 3. Ljusomkopplare | 6. Knapp för signalhorn |

Choke

Choken sitter under och till höger om förarsätet. Dra choken utåt när du ska starta en kall motor (Figur 16). När motorn har startat regleras choken så att motorn kör jämnt. Tryck in choken så snart som möjligt till läge OFF/AV. En varm motor kräver lite eller ingen choke.

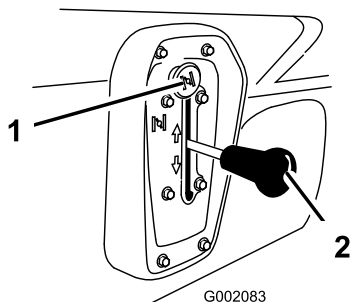

Figur 16

1. Choke
2. Växelväljare

Växelväljare

Växelväljaren har tre lägen: framåt, bakåt och neutralläget (Figur 16). Motorn startar och går i något av följande tre lägen.

Obs: Om växelväljaren ligger i backen när tändningen slås till kommer en summerton att höras för att varna föraren.

Viktigt: Stanna alltid fordonet innan du växlar.

Tändningslås

Tändningslåset (Figur 17), som används för att starta och stoppa motorn, har två lägen: Off (Av) och On (På). Vrid nyckeln medsols till On så att motorn kan startas. Vrid nyckeln motsols till Off när fordonet har stannat. Ta ut nyckeln ur tändningen.

Timmätare

Timmätaren (Figur 17) visar det sammanlagda antalet timmar som motorn har gått. Timmätaren börjar fungera så snart gaspedalen trampas ned.

Oljenivålampa

Oljenivålampen varnar föraren om oljenivån i motorn sjunker till en farlig nivå (Figur 17). Om lampan tänds och förblir tänd ska oljan kontrolleras och fyllas på om nödvändigt; se Kontrollera motoroljan under Körning, sida 18.

Obs: Oljetryckslampen kan fladdra. Detta är normalt och kräver inga åtgärder.

Ljusomkopplare

Slå på omkopplaren för att aktivera strålkastarna. Tryck på den för att slå på lamporna (Figur 17).

Kraftpunkt

Använd kraftpunkten för att driva extra elutrustning på 12 V (Figur 17).

Knapp för signalhorn

Tryck på signalhornsknappen då du vill använda signalhornet (Figur 17).

Bränslemätare

Bränslemätaren (Figur 18) visar hur mycket bränsle som finns i tanken.

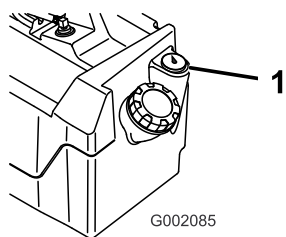

Figur 18

1. Bränslemätare

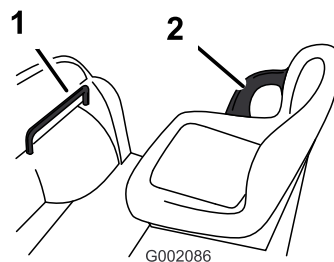

Figur 19

1. Passagerarhandtag 2. Höftskydd

Passagerarhandtag

Passagerarhandtagen sitter till höger om instrumentbrädan och på utsidan av varje säte (Figur 19).

Specifikationer

Obs: Delarnas mått och utseende kan ändras utan föregående meddelande.

Grundvikt	Torr 476 kg
Uppskattad kapacitet (på jämnt underlag)	749 kg totalt, inklusive 90,7 kg förare och 90,7 kg passagerare, last, bogseröglans vikt, släpets bruttovikt, redskap och tillbehör
Fordonets maximala bruttovikt (GVW) (på jämnt underlag)	1 225 kg totalt, inklusive vikterna för allt som räknas upp ovan
Maximal lastkapacitet (på jämnt underlag)	567 kg totalt, inklusive bogseröglans vikt och släpets bruttovikt
Bogserkapacitet:	
Standardkrok	Bogseröglans vikt är 23 kg, släpets maximivikt är 182 kg
Dragkrok för tung drift	Bogseröglans vikt är 45 kg, släpets maximivikt är 363 kg
Total maskinbredd	150 cm
Total maskinlängd	292 cm
Markfrigång	23,5 cm fram utan last eller förare, 18 cm bak utan last eller förare
Hjulbas	200,7 cm
Spårvidd (centrumlinje till centrumlinje)	124,5 cm fram, 122,6 cm bak
Lastlådans längd	116,8 cm på insidan, 129,5 cm på utsidan
Lastlådans bredd	124,5 cm på insidan, 137,2 cm på utsidan
Lastlådans höjd	25,4 cm på insidan

Tillbehör

Det finns ett urval av Toro godkända tillbehör som du kan använda förbättra och utöka maskinens kapacitet. Kontakta din Auktoriserad Toro-återförsäljare eller representant eller gå till www.Toro.com för att se en lista över alla godkända tillbehör.

Körning

Obs: Vänster och höger sida på maskinen är lika med förarens vänstra respektive högra sida vid normal körning.

Säkerheten främst

Läs noga om alla säkerhetsanvisningar och säkerhetsdekaler i avsnittet om säkerhet. Att känna till denna information kan hjälpa dig och kringstående att undvika skada.

Kontroller före start

Kontrollera följande vid varje tillfälle innan du börjar använda fordonet för dagen:

- Kontrollera däcktrycket.
Obs: Dessa däck skiljer sig från bildäck; de kräver mindre tryck för att minska gräskomprimering och skada.
- Kontrollera samtliga vätskenivåer och fyll på korrekt mängd av de specificerade vätskorna om du märker att någon nivå är låg.
- Kontrollera bromsen.
- Se till att lamporna fungerar.
- Vrid ratten åt höger och vänster för att kontrollera styrreaktionen.
- Undersök maskinen för oljeläckor, lösa delar och andra märkbara problem. Se till att motorn är avstängd och vänta tills samtliga rörliga delar stannat innan maskinen undersöks för oljeläckor, lösa delar eller andra problem.

Om något av ovanstående inte fungerar korrekt meddelar du din mekaniker eller kontrollerar med din arbetsledare innan du börjar använda fordonet för dagen. Din arbetsledare kan vilja att du kontrollerar andra föremål dagligen. Ta reda på vilka ansvarsområden du har.

Kontrollera motoroljan

Obs: Motorn levereras med olja i vevhuset. Oljenivån måste dock kontrolleras innan och efter motorn startas för första gången.

Kontrollera oljenivån i motorn varje dag innan du startar motorn.

1. Ställ maskinen på en plan yta.
2. Gör rent omkring oljestickan (Figur 20) så att smuts inte kan ramla ned i hålet och skada motorn.

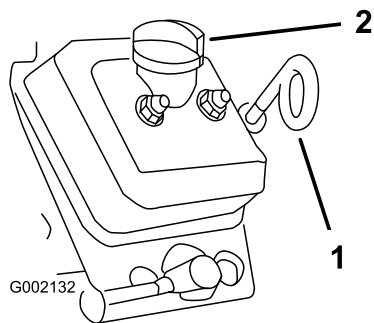

Figur 20

1. Oljesticka

3. Ta bort oljestickan och torka av änden.
4. Stick ner oljestickan helt i påfyllningsröret och se till att den sitter fast ordentligt. Dra ut oljestickan och titta på änden.

Om oljenivån är låg tar du bort påfyllningslocket och fyller på med rätt oljetyp, så att nivån når upp till, men inte når över, markeringen "Full" på oljestickan. Se Serva motoroljan under Motorunderhåll, sida 27, för information om korrekt oljetyp och viskositet. Fyll sakta på oljan och kontrollera nivån med jämna mellanrum under tiden. **Fyll inte på för mycket.**

5. Sätt ner oljestickan så den sitter ordentligt.

Kontrollera bromsvätskenivån

Kontrollera bromsvätskenivån innan motorn startas första gången; se Kontrollera bromsvätskenivån under Underhålla bromsarna, sida 37.

Kontrollera däcktrycket

Kontrollera trycket i däcken var 8:e timme eller dagligen för att försäkra korrekta nivåer.

Lufttrycket i fram- och bakdäcken ska vara 55–103 kPa (8–22 psi).

Vilket lufttryck som krävs avgörs av hur mycket last som bärs upp. Ju lägre lufttrycket är desto mindre minimeras komprimeringen och däckspåren och desto jämnare är körningen. Lägre tryck bör inte användas för tunga nyttolaster vid höga hastigheter.

Högre tryck bör användas för tyngre nyttolaster vid högre hastigheter. Använd inte högre tryck än maximitrycket.

Fylla på bränsle

Använd färsk, ren, blyfri regularbensin för fordon (minst 87 oktan). Blyad regularbensin kan användas om blyfri regularbensin inte finns att få.

Viktigt: Använd aldrig bensin som innehåller metanol, bensin som innehåller mer än 10 % etanol, bensintillsatser eller fotogen, eftersom detta kan skada bränslesystemet.



Under vissa omständigheter är bensin extremt lättantändligt och högexplosivt. Brand eller explosion i bensin kan orsaka brännskador och materiella skador.

- Fyll tanken på en öppen plats, utomhus, när motorn är kall. Torka upp utspilld bensin.
- Fyll aldrig på bränsletanken i en sluten släpvagn.
- Fyll inte tanken helt full. Fyll bränsletanken med bensin tills nivån ligger mellan 6 och 13 mm under påfyllningsrörets nedersta del. Det lediga utrymmet behövs för bensinens expansion.
- Rök aldrig när du handskas med bensin och håll dig borta från öppen eld eller platser där bensinångor kan antändas av gnistor.
- Förvara bensin i en godkänd dunk och håll den utom räckhåll för barn. Köp aldrig mer bensin än vad som går åt inom en månad.
- Kör inte utan att ha hela avgassystemet på plats och i gott fungerande skick.



Under vissa förhållanden vid tankning kan statisk elektricitet frigöras och orsaka gnistor som kan antända bensinångorna. Brand eller explosion i bensin kan orsaka brännskador och materiella skador.

- Ställ alltid bensindunkar på marken en bit bort från ditt fordon före påfyllning.
- Fyll inte på bensindunkar inne i ett fordon eller på lastbilsflak eller släp, eftersom plastmattor och liknande kan isolera dunken och förlänga urladdningstiden för eventuell statisk elektricitet.
- Lasta av bensindrivna maskiner från lastbilen eller släpet om så är praktiskt möjligt och fyll på bensin när maskinen står på marken.
- Fyll på maskinen från en dunk hellre än med munstycket på en bensinpump om det inte är möjligt att lasta av maskinen från lastbilen eller släpet.
- Håll hela tiden kontakt mellan munstycket på bensinpumpen och kanten på tank- eller dunköppningen tills tankningen är klar om tankning måste ske från bensinpump.

Fylla bränsletanken

Bränsletanken rymmer cirka 26,5 liter.

1. Stäng av motorn och dra åt parkeringsbromsen.
2. Rengör området runt tanklocket (Figur 21).

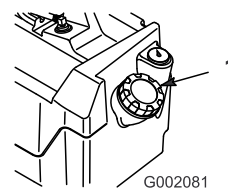

Figur 21

1. Tanklock
3. Ta bort tanklocket.
4. Fyll på tanken till ca 25 mm under tankens översta del (påfyllningsrörets undre kant). Det lediga utrymmet behövs för bensinens expansion. **Fyll inte på för mycket.**
5. Skruva på locket ordentligt. Torka upp eventuellt utspillt bränsle.

Kontrollera oljenivån i transmissionen

Växellådsvätskans nivå bör ligga i botten av nivåindikatorhålet (Figur 22). Fyll i annat fall på behållaren med lämplig vätska; se Byta växellådsvätskan under Underhålla drivsystemet, sida 33.

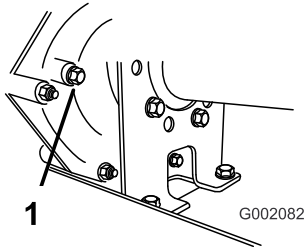

Figur 22

1. Nivåindikatorhål

Starta motorn

1. Sitt i förarsätet, sätt nyckeln i tändningslåset och vrid den medsols till läget On (på).

Obs: Om växelväljaren ligger i bakåtdrift kommer en summerton att varna föraren.

2. Flytta växelväljaren till önskat läge.
3. Frigör parkeringsbromsen.
4. Trampa långsamt ner gaspedalen.

Obs: Tryck och håll ned gaspedalen halvvägs om motorn är kall och dra ut chokehandtaget till läget On (på). Flytta tillbaka chokehandtaget till Off (av) när motorn börjar bli uppvärmd.

Viktigt: Försök inte att knuffa eller bogsera fordonet för att få igång det.

Stanna fordonet

Stanna fordonet genom att ta bort foten från gaspedalen och långsamt trampa ner bromspedalen.

Obs: Bromssträckan kan variera beroende på fordonets last och hastighet.

Parkera fordonet

1. Dra åt parkeringsbromsen och vrid tändningsnyckeln till Off.
2. Ta ut nyckeln ur tändningslåset för att undvika oavsiktlig start.

Använda lastlådan

Lyfta upp lådan



Om fordonet körs med lastlådan i upphöjt läge, kan fordonet lättare tippa eller välta. Lådans konstruktion kan skadas om lådan är upphöjd medan fordonet används.

- Kör bara fordonet när lastlådan är nersänkt.
- Sänk ned lastlådan då du har tömt en last.

1. Lyft upp spaken på lådans båda sidor och lyft upp boxen (Figur 23).

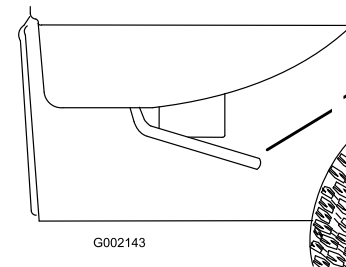

Figur 23

1. Spak

2. Säkra lådan genom att skjuta in stötten i skåran (Figur 24).

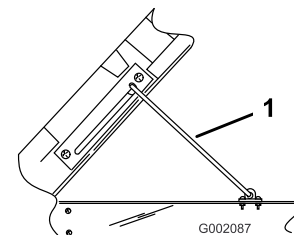

Figur 24

1. Stötta

Sänka ned lådan



Lådans vikt kan vara tung. Händer eller andra kroppsdelar kan krossas.

Håll händer och andra kroppsdelar borta när du sänker lådan.

Dra ut stötten ur skåran och sänk ned lådan tills den låses på plats.

Justera lådspärrarna

Om lådan inte låses fast ordentligt, utan vibrerar upp och ner då du kör fordonet, kan du justera spärrstiften så att spärrhakarna sluter åt tätt.

1. Lossa den mutter som sitter tätt mot spärrstiftet (Figur 25).

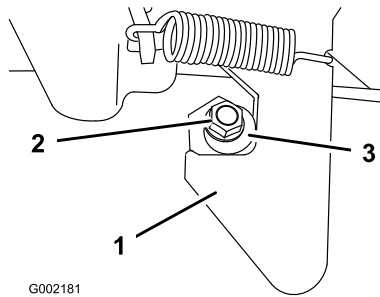

Figur 25

1. Spärrhake
2. Mutter
3. Spärrstift

2. Vrid spärrstiftet medsols tills det sitter tätt mot spärrhaken, och dra sedan åt muttern (Figur 25).
3. Upprepa denna procedur för spärrhaken på andra sidan av fordonet.

Använda flakskyddets spärrhakar

1. Lyft upp spärrhakarnas handtag för att öppna flakskyddets spärrhakar (Figur 26). Spärrhakarna kommer att fjädra ut mot flakskyddets mitt. Sänk flakskyddet sakta.

Obs: Du kanske behöver skjuta in flakskyddets kant (i synnerhet om en last ligger mot flakskyddet) innan spärrhakarna fjädrar mot flakskyddets mitt och frigörs.

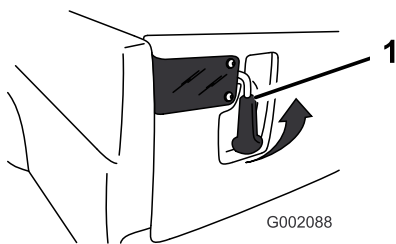

Figur 26

1. Spärrhake på flakskyddet
2. Regla flakskyddets spärrhakar genom att lyfta handtagen uppåt och skjuta dem mot fordonets utsida.
3. Skjut ner spärrhakarnas handtag för att säkra spärrhaken och flakskyddet.

Köra in ett nytt fordon

Följ dessa riktlinjer under de första 100 körtimmarna för att fordonet ska tillhandahålla ordentlig prestanda och lång livslängd:

- Kontrollera vätske- och motoroljenivåerna regelbundet och se upp för tecken på överhettning i fordonets olika delar.
- Låt motorn värma upp i ca 15 sekunder innan du accelererar efter kallstart.
- Undvik situationer där du behöver tvärbromsa de första timmarna vid inkörning av ett nytt fordon. Nya bromsbelägg har inte alltid optimal prestanda förrän flera timmars användning har polerat bromsarna (kört in dem).
- Variera fordonshastigheten under arbetets gång. Undvik snabba starter och stopp.
- Det behövs ingen särskild inkörningsolja för motorn. Originaloljan är samma typ som ska användas vid vanliga oljebyten.
- Se avsnittet Underhåll för eventuella speciella kontroller vid låganvändning.
- Kontrollera inställningen av den främre fjädningen och justera den vid behov; se Justera den främre fjädningen under Underhålla drivsystemet, sida 33.

Lasta lastlådan

Lastlådans lastkapacitet är 0,37 m³. Mängden (volymen) material som kan placeras i lådan utan att fordonets lastskala överstigs kan variera stort beroende på materialets densitet. En fylld (struken) låda med våt sand väger t.ex. ca 680 kg, vilket är 113 kg över tillåten last. En fylld (struken) låda med trä däremot väger 295 kg, vilket är inom tillåtet lastvärde.

Se tabellen nedan för lastvolymbegränsningar i fråga om olika material:

Material	Maximal lastkapacitet (på jämnt underlag)
Grus, torrt	3/4 full (ca.)
Grus, vått	1/2 full (ca.)
Sand, torr	3/4 full
Sand, våt	1/2 full
Trä	Full
Bark	Full
Jord, packad	3/4 full (ca.)

Transport av fordonet

Ett släp bör användas när fordonet ska transporteras långa sträckor. Se till att fordonet spänns fast ordentligt på släpet. Se Figur 27 och Figur 28 för fästpunkternas placering.



Lösa säten kan falla av fordonet och släpet under transport och landa på ett annat fordon eller utgöra ett hinder på vägen.

Flytta sätena eller se till att sätena är ordentligt säkrade i spärrhakarna.



Figur 27

1. Fästpunkter

Bogsering av fordonet

I nödfall kan fordonet bogseras en kortare sträcka. Vi rekommenderar dock inte att denna metod används som standardprocedur.



Bogsering i höga hastigheter kan bidra till förlorad styrkontroll och leda till personskador.

Bogsera aldrig fordonet snabbare än 8 km/tim.

Bogsering av fordonet är ett jobb som kräver två personer. Om maskinen måste flyttas en längre sträcka bör den transporteras på en lastbil eller ett släp, se Transport av fordonet.

1. Ta bort drivremmen; se Byta drivremmen under Underhålla remmarna , sida 38.
2. Fäst en bogserlina i bogseröglan fram till på ramen (Figur 28).
3. Lägg fordonets växel i neutralläge och lossa parkeringsbromsen.

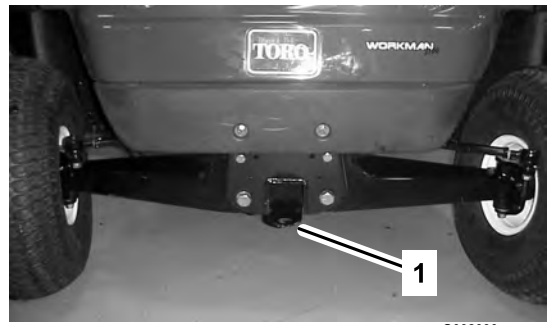

Figur 28

1. Bogserögla och fästpunkt

Dra ett släp

Fordonet kan dra ett släp efter sig. Det finns två slags bogserkrokar för fordonet, beroende på hur den ska användas. Kontakta din auktoriserade Toro-återförsäljare för mer information.

Lasta inte fordonet eller släpet för tungt när du drar en last eller bogserar ett släp. Överlastning kan bidra till försämrad prestanda eller skada på bromsarna, axeln, motorn, växellådan, styrningen, fjädningen, karosseriet eller däcken. Lasta alltid ett släp med 60 % av lastvikten på släpets främre del. Detta placerar ca 10 % av släpets bruttovikt på fordonets bogserkrok.

Lastens maximivikt får inte överstiga 567 kg, inberäknat släpets bruttovikt och bogseröglans vikt. Om bruttovikten exempelvis är 181,5 kg och bogseröglan väger 23 kg, är lastens maximivikt 363 kg.

För att ge korrekt bromsning och drivning ska lastlådan alltid lastas vid körning med släp. Överstig inte bruttoviktsgrensarna.

Undvik att parkera ett fordon med släp i en sluttning. Om du måste parkera i en sluttning lägger du i parkeringsbromsen och blockerar släpets hjul.

Underhåll

Obs: Vänster och höger sida på maskinen är lika med förarens vänstra respektive högra sida vid normal körning.

Rekommenderat underhåll

Underhållsintervall	Underhållsförfarande
Efter de första 8 timmarna	<ul style="list-style-type: none">• Byt ut motoroljan.• Kontrollera tillståndet och spänningen på drivremmen.• Kontrollera spänningen på starterns generatorrem.
Efter de första 25 timmarna	<ul style="list-style-type: none">• Kontrollera framhjulens skränkning och den främre fjädringen.
Varje användning eller dagligen	<ul style="list-style-type: none">• Kontrollera motoroljan.• Kontrollera däcktrycket.• Kontrollera oljenivån i transmissionen.• Kontrollera bromsvätskenivån.
Var 50:e timme	<ul style="list-style-type: none">• Byt motoroljan (dubbelt så ofta under speciella arbetsförhållanden; se Underhålla fordonet under speciella arbetsförhållanden).• Kontrollera batterikablarnas anslutningar och leta efter slitage och skador.• Kontrollera batteriets elektrolytnivå.
Var 100:e timme	<ul style="list-style-type: none">• Smörj lager och bussningar.• Inspektera och rengör luftfilterelementet (dubbelt så ofta under speciella arbetsförhållanden; se Underhålla fordonet under speciella arbetsförhållanden).• Byt oljefiltret (dubbelt så ofta under speciella arbetsförhållanden; se Underhålla fordonet under speciella arbetsförhållanden).• Kontrollera växelväljaren/friläget.• Kontrollera skicket och slitaget på däcken.• Dra åt hjulmuttrarna till 61–88 Nm.• Kontrollera framhjulens skränkning och den främre fjädringen.• Gör rent motorns kylarområden (dubbelt så ofta under speciella arbetsförhållanden; se Underhålla fordonet under speciella arbetsförhållanden).• Undersök bromsarna
Var 200:e timme	<ul style="list-style-type: none">• Byt ut luftfiltret.• Justera parkeringsbromsen.• Kontrollera tillståndet och spänningen på drivremmen.• Kontrollera spänningen på starterns generatorrem.
Var 400:e timme	<ul style="list-style-type: none">• Kontrollera bränsleledningar och anslutningar.• Rengör och smörj primärdrivkopplingen.
Var 800:e timme	<ul style="list-style-type: none">• Byt tändstiften.• Byt ut bränslefiltret.• Byt växellådsvätskan.
Årligen	<ul style="list-style-type: none">• Utför allt årligt underhåll som anges i motorns bruksanvisning.

Viktigt: Läs i *bruksanvisningen till motorn* för ytterligare information om underhållsförfaranden.

Kontrollista för dagligt underhåll

Kopiera sidan och använd den regelbundet.

Kontrollpunkt	Vecka:						
	Mån.	Tis.	Ons.	Tors.	Fre.	Lör.	Sön.
Kontrollera bromsen och parkeringsbromsen.							
Kontrollera växelväljaren/friläget.							
Kontrollera bränslenivån.							
Kontrollera oljenivån i motorn.							
Kontrollera oljenivån i växellådan.							
Kontrollera luftfiltret.							
Kontrollera motorns kylflänsar.							
Kontrollera ovanliga ljud i motorn.							
Kontrollera ovanliga driftljud.							
Kontrollera däcktrycket.							
Undersök systemet för vätskeläckor.							
Kontrollera instrumentens funktion.							
Kontrollera gaspedaldriften.							
Kontrollera körhöjd och skränkning.							
Smörj alla smörjnipplar.							
Bättra på skadad lack.							



Om du lämnar nyckeln i tändningslåset kan någon råka starta motorn av misstag och skada dig eller någon annan person allvarligt.

Ta ut nyckeln ur låset och lossa tändkabeln från tändstiftet innan du utför något underhåll. För kabeln åt sidan så att den inte oavsiktligt kan komma i kontakt med tändstiftet.



För visst rutinunderhåll krävs att man lyfter upp flaket.

Ett upplyft flak kan falla och skada personer som befinner sig under det.

- Sätt alltid upp flaket med stöttan innan du påbörjar arbetet under det.
- Ta bort eventuellt lastmaterial från flaket innan du påbörjar arbetet under det.

Förberedelser för underhåll

Underhålla fordonet under speciella arbetsförhållanden

Om fordonet utsätts för något av de förhållanden som anges nedan ska underhåll utföras dubbelt så ofta.

- Arbete i öken
- Arbete i kallt klimat (under 10° C)
- Bogsering av släp
- Körtiden är vanligtvis kortare än 5 minuter
- Regelbundet arbete i dammiga förhållanden
- Byggarbete
- Låt kontrollera bromsarna och rengör dem så snart som möjligt efter längre drift i lera, sand, vatten eller liknande smutsiga områden. Detta hindrar slipande material från att bidra till överdrivet slitage.
- Vid regelbunden tungdrift ska samtliga smörjnipllar smörjas och luftrenaren kontrolleras dagligen för att förhindra överdrivet slitage.

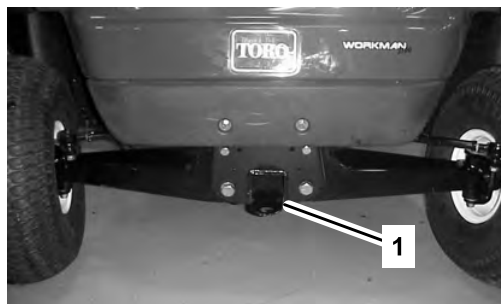

G002091

Figur 29

1. Främre domkraftspunkt



G002092

Figur 30

1. Bakre domkraftspunkter

Stötta med domkraft

När motorn genomgår rutinunderhåll och/eller motordiagnostik, ska fordonets bakhjul vara 25 mm ovanför marken och bakaxeln ska stöttas upp med domkrafter.



Fordonet kan vara ostadigt vid användning av domkraft. Det kan halka av domkraften och skada den som står under.

- **Starta inte motorn medan fordonet är stöttat med domkraft.**
- **Ta alltid ut nyckeln ur tändningen innan du kliver ur sätet.**
- **Blockera hjulen när fordonet är stöttat med domkraften.**

Domkraftspunkten framtill på fordonet sitter framtill på ramen bakom bogseröglan (Figur 29). Domkraftspunkten baktill på fordonet finns under axelrören (Figur 30).

Smörjning

Sörj samtliga lager och bussningar var 100:e timme eller en gång per år, beroende på vilket som inträffar först. Smörj dem oftare när maskinen används för tunga arbeten.

Typ av fett: Universalfett nr 2 på litiumbas

Tillsätta fett

1. Torka av smörjnippeln så att okända partiklar inte kan leta sig in i lagren eller bussningarna.
2. Pumpa in fett i lagren eller bussningarna.
3. Torka av överflödigt fett.

Smörjniplarna finns i de fyra dragstångsändarna (Figur 31) och de två axeltapparna (Figur 32).

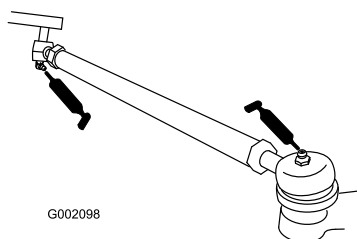

Figur 31

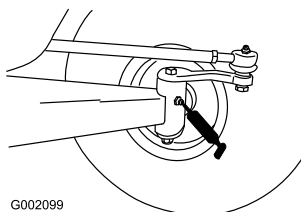

Figur 32

Motorunderhåll

Serva luftrenaren

Undersök om luftrenaren har skador som kan orsaka en luftläcka. Ett skadat luftrenarhus måste bytas ut.

Se till att kåpan sluter tätt runt luftrenaren.

Luftrenarfilter: Undersök var 100:e körtimme; byt ut efter 200 timmar eller tidigare om den är smutsig eller skadad.

Obs: Utför service på luftrenaren oftare (med några timmars mellanrum) vid extremt dammiga och sandiga arbetsförhållanden.

Demontering av filterelementet

1. Parkera maskinen på en plan yta, dra åt parkeringsbromsen, stäng av tändningen och ta ut nyckeln.
2. Lyft upp flaket och säkra det med stötten.
3. Frigör spärrhakarna som fäster luftrenarkåpan till luftrenaren. Skilj kåpan från luftrenaren. Gör ren insidan av luftrenarkåpan (Figur 33).
4. Skjut försiktigt ut filtret ur luftrenarstommen för att minska den mängd damm som drivs ut (Figur 33). Undvik att slå filtret mot luftrenarhuset.

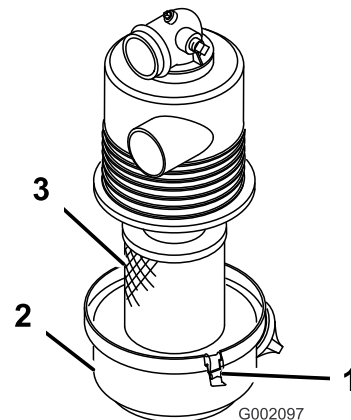

Figur 33

1. Luftrenarens spärrhakar
2. Kåpa
3. Filter

5. Undersök filtret och kassera det om det är skadat.

Rengöring av filterelementet

Viktigt: Tvätta eller återanvänd aldrig ett skadat filter.

• Tvättmetod:

1. Förbered en lösning av filterrengöringsmedel och vatten och lägg filtret i blöt i ca 15 minuter. Se

bruksanvisningen på rengöringsmedlets kartong för utförlig information.

- Skölj filtret med rent vatten när det har legat i blöt i 15 minuter. Skölj filtret från den rena sidan till den smutsiga sidan.

Viktigt: För att förhindra skador på filterelementet får vattentrycket inte överstiga 276 kPa (40 psi).

- Torka filterelementet med ett varmt luftflöde på max. 71 °C eller låt det lufttorka.

Viktigt: Torka inte filtret med hjälp av en glödlampa eftersom detta kan ge skador på filtret.

• **Tryckluftsmetoden:**

- Blås tryckluft från det torra filterelementets insida till dess utsida. Håll luftslangens munstycke minst 51 mm från filtret och flytta munstycket upp och ned medan du roterar filterelementet.

Viktigt: För att förhindra skador på filterelementet får vattentrycket inte överstiga 689 kPa (100 psi).

- Undersök filterelementet för eventuella hål och revor genom att titta igenom filtret mot en stark lampa.

Montering av filterelementet

Viktigt: Kör alltid motorn med den kompletta luftrenaren monterad för att undvika motorskador.

- Undersök om det nya filtret har transportskador. Kontrollera filtrets förseglade ände.

Viktigt: Montera inte ett skadat filter.

- Montera det nya filtret i luftrenarstommen. Se till att filtret är ordentligt tätat genom att tillföra tryck till dess yttre kant vid montering. Tryck inte mitt på filtret där det är böjligt.
- Sätt tillbaka kåpan och säkra spärrhakarna.

Serva motoroljan

Kontrollera oljenivån före varje körning.

Byt oljan efter de första 8 körtimmarna och därefter var 50:e körtimme. Byt olja dubbelt så ofta under speciella arbetsförhållanden; se Underhålla fordonet under speciella arbetsförhållanden.

Byt ut oljefiltret var 100:e körtimma.

Obs: Byt oljefilter och olja oftare när arbetsförhållandena är extremt dammiga eller sandiga.

Oljetyp: Renad olja (API-service SF, SG, SH, SJ eller högre)

Vevhusvolym: 1,4 l när filtret byts

Viskositet: Se tabellen nedan

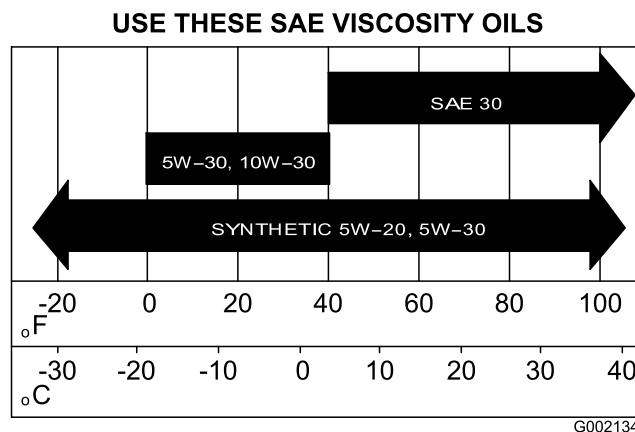

Figur 34

Kontrollera oljenivån

Se Kontrollera motoroljan under Körning, sida 18 när du ska kontrollera motoroljan.

Byta olja

- Starta fordonet och kör motorn ett par minuter för att värma upp oljan.
- Parkera maskinen på en plan yta, dra åt parkeringsbromsen, stäng av tändningen och ta ut nyckeln.
- Lyft upp flaket och säkra det med stötten.
- Lossa tändkablarna och batterikablarna.
- Ta bort avtappningspluggen (Figur 35) och låt oljan rinna ned i ett avtappningskärl. Sätt tillbaka avtappningspluggen när oljan har slutat rinna.

Obs: Kassera spilloljan på en godkänd återvinningsstation.

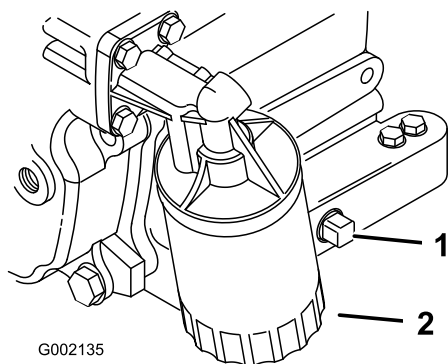

Figur 35

1. Avtappningsplugg för motorolja
2. Motoroljefilter

6. Fyll på med olja i öppningen tills nivån når upp till markeringen Full på oljestickan. Fyll sakta på oljan och kontrollera nivån med jämna mellanrum under tiden. **Fyll inte på för mycket.**
7. Sätt tillbaka påfyllningslocket och oljestickan.

Byta oljefiltret

Byt ut oljefiltret var 100:e körtimme eller en gång per år, beroende på vilket som inträffar först.

1. Tappa ur oljan från motorn; se Byta olja.
2. Avlägsna det befintliga oljefiltret (Figur 35).
3. Stryk på ett tunt lager ren olja på den nya filterpackningen.
4. Skruva fast det nya filtret tills packningen vidrör fästplattan och dra sedan åt filtret ytterligare ett halvt till tre fjärdedels varv. **Dra inte åt för hårt.**
5. Fyll vevhuset med ny olja av rätt typ.
6. Starta motorn och kör den för att undersöka om det finns läckor.
7. Stäng av motorn och kontrollera oljenivån. Fyll på olja vid behov.

Serva tändstiften

Byt tändstiften var 800:e körtimme eller en gång per år, beroende på vilket som inträffar först, för att motorn ska ge bästa prestanda och för att avgasutsläppen ska minimeras.

Typ: Champion RC 14YC (eller motsvarande)

Luftgap: 0,762 mm

Obs: Tändstiften håller vanligtvis länge men de bör avlägsnas och kontrolleras när motorn inte fungerar.

1. Rengör området runt tändstiften så att inte främmande partiklar faller ner i cylindern när du tar bort tändstiftet.

2. Dra av tändstiftskablarna från tändstiften och ta bort stiften från cylinderlocket.
3. Kontrollera sidoelektroden, mittelektroden och mittelektrodisisolatorn så att de inte är skadade (Figur 36).

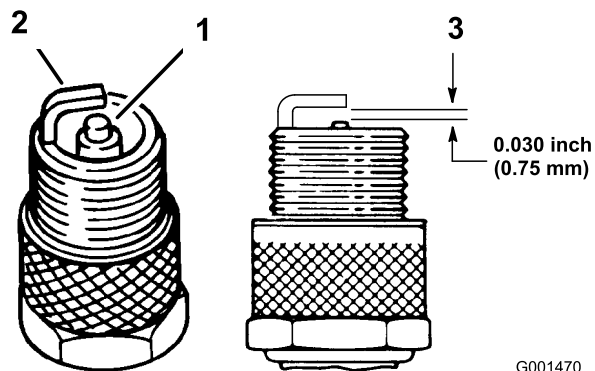

Figur 36

1. Mittelektrodisisolator
2. Sidoelektrod
3. Luftgap (ej i skala)

Viktigt: Ett sprucket, skadat, smutsigt eller icke fungerande tändstift måste bytas ut. Elektroden får inte sandblästras, skrapas eller rengöras med en stålborste eftersom partiklar kan lossna från tändstiftet och falla ner i cylindern. Följden är oftast en skadad motor.

4. Justera luftgapet mellan mitt- och sidoelektroden till 0,762 mm (Figur 36).
5. Montera tändstiftet med ett gap av rätt storlek och dra åt stiftet till 24–30 Nm. Se till att skruva åt stiftet ordentligt om du inte använder en skiftnyckel.
6. Montera tändkablarna.

Underhålla bränslesystemet

Kontrollera bränsleledningar och anslutningar

Kontrollera bränsleledningarna var 400:e körtimme eller en gång per år, beroende på vilket som inträffar först. Undersök om de har skador eller lösa anslutningar eller om de försämrats på annat sätt.

Byta ut bränslefiltret

Byt ut bränslefiltret var 800:e körtimme eller en gång per år, beroende på vilket som inträffar först.

1. Lyft upp lådan och säkra den med stötten.
2. Sätt en ren behållare under bränslefiltret.
3. Ta bort klämmorna som säkrar bränslefiltret vid bränsleledningarna (Figur 37).

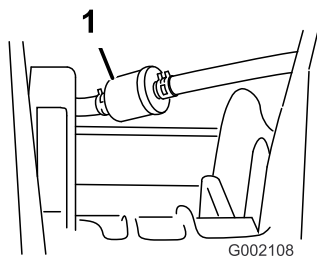

Figur 37

1. Bränslefilter

4. Montera det nya bränslefiltret på bränsleledningarna med klämmorna som togs bort tidigare.

Montera filtret så att pilen pekar **mot** förgasaren.

Underhålla elsystemet

Byta säkringar

Det finns tre säkringar i elsystemet. De sitter under flaket i en låda till höger om ramen (Figur 38).

Tändningssystem	10 A
Lampor	10 A
Kraftpunkt	10 A (max 15 A)

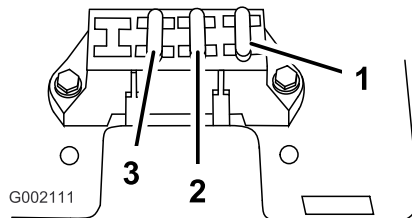

Figur 38

1. Tändningssystem
2. Lampor
3. Kraftpunkt

Byte av strålkastare

Specifikation: GE strålkastare nr H7610

1. Dra åt parkeringsbromsen, stäng av tändningen och ta ut nyckeln.
2. Leta under instrumentbrädan och tryck ut strålkastaren ur hoven.
3. Ta bort skruvarna som fäster ledningsnätet till strålkastaren.
4. Ta bort gummitätningen från runt strålkastaren (Figur 39). Kasta bort strålkastaren.

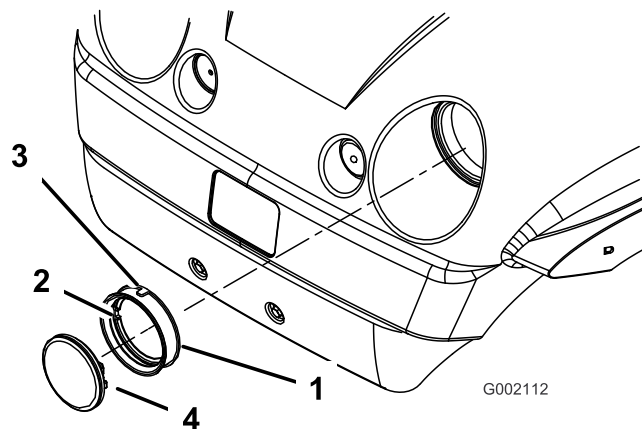

Figur 39

1. Gummitätning
2. Invändigt spår – passa in med spåret på strålkastaren
3. Utvändigt spår – passa in med spåret i hoven
4. Strålkastare

- Passa in tätningens invändiga spår med spåret på den nya strålkastaren (Figur 39). Skjut på tätningen på strålkastaren tills den sitter stadigt.
- Fäst strålkastaren till ledningsnätet med skruvarna som avlägsnades tidigare.
- Passa in tätningens utvändiga spår med spåret i huven. Skjut in strålkastaren och tätningen i huven tills den sitter stadigt.

Obs: Genom att stryka tvålvatten utanpå kan tätningen lättare glida in i huven.

Serva batteriet

Varning

KALIFORNIEN

Proposition 65 Varning

Batteripoler och kabelanslutningar med tillbehör innehåller bly och blyföreningar, kemikalier som den amerikanska delstaten Kalifornien anser kan orsaka cancer och fortplantningsskador. Tvätta händerna efter hantering.

Viktigt: Starta inte fordonet med hjälpbatteri.

Håll alltid batteriet rent och fulladdat. Torka av batteriet och batterilådan med en pappershandduk. Tvätta batteripolerna med en lösning av fyra delar vatten och en del bikarbonat om de korroderat. Stryk på ett tunt lager fett på batteripolerna som skydd mot korrosion.

Spänning: 12 V med 280 A kallstart vid -18° C.

Demontera batteriet

- Placera maskinen på en jämn yta, dra åt parkeringsbromsen, stäng av tändningen och ta ut nyckeln.
- Lyft upp flaket och säkra det med stöttn.
- Ta bort batteriets låsfäste.
- Lossa minuskabeln (svart) från batteripolen.



Felaktig dragning av batterikabeln kan skada fordonet och kablar och orsaka gnistor. Gnistorna kan få batterigaserna att explodera, vilket kan leda till personskador.

- Lossa alltid den negativa (svarta) batterikabeln innan den positiva (röda) lossas.
- Återanslut alltid batteriets pluskabel (röd) innan minuskabeln (svart) återansluts.
- Håll alltid batteriremmen på plats för att skydda och säkra batteriet.



Batteriets kabelanslutningar eller verktyg av metall kan kortslutas mot fordonskomponenter i metall och orsaka gnistor. Gnistorna kan få batterigaserna att explodera, vilket kan leda till personskador.

- Vid avlägsnande eller installation av batteriet får du inte låta batterianslutningarna komma i kontakt med några av fordonets metalleder.
- Låt inte metallverktyg kortsluta mellan batterianslutningarna och fordonets metalleder.

- Lossa pluskabeln (röd) från batteripolen.
- Ta bort batteriet från chassit.

Montera batteriet

- Sätt batteriet på batteribasen så att batteripolerna är mot fordonets bakre del.
- Anslut pluskabeln (röd) till batteriets pluspol (+) och minuskabeln (svart) till batteriets minuspol (-) med skruvarna och vingmuttrarna. Trä gummiskon över den positiva polen.
- Sätt tillbaka batterilåsfästet och säkra batteriet till basen.

Viktigt: Håll alltid batterilåsfästet på plats för att skydda och säkra batteriet.

Kontrollera elektrolytnivån

Kontrollera elektrolytnivån var 50:e körtimme eller, om maskinen står i förvaring, var 30:e dag.

1. Lyft upp flaket och säkra det med stöttn.
2. Ta bort påfyllningslocken. Fyll på nödvändig mängd destillerat vatten om elektrolytnivån inte når upp till påfyllningslinjen, se Fylla på vatten i batteriet.



Batterielektrolyt innehåller svavelsyra som är ett dödligt gift och som orsakar allvarliga brännskador.

- **Drick inte elektrolyten och låt den inte komma i kontakt med hud, ögon eller kläder. Använd skyddsglasögon för att skydda ögonen och gummihandskar för att skydda händerna.**
- **Fyll på batteriet på en plats där du har tillgång till rent vatten och kan skölja av huden.**

Fylla på vatten i batteriet

Bästa tillfället att fylla på destillerat vatten i batteriet är precis innan du ska köra maskinen. Vattnet blandas då ordentligt med elektrolyten.

1. Torka av överdelen på batteriet med en pappershandduk.
2. Ta bort påfyllningslocken från batteriet och häll sakta på destillerat vatten i varje cell tills nivån når upp till linjen. Sätt tillbaka påfyllningslocken.

Viktigt: Fyll inte på batteriet för mycket. Elektrolyt kan rinna över på andra delar av fordonet och orsaka svår korrosion och skada.

Ladda batteriet

Viktigt: Håll alltid batteriet fulladdat (specifik vikt 1,260). Detta är särskilt viktigt för att batteriet inte ska skadas när temperaturen är under 0 °C.

1. Ta bort batteriet från chassit; se Ta bort batteriet.
2. Anslut en batteriladdningsanordning till batteriposterna på 3–4 A. Ladda batteriet vid ett värde av mellan 3 och 4 amp. under 4 till 8 timmar (12 volt). Överladda inte batteriet.



När batteriet laddas bildas explosiva gaser.

Rök aldrig nära batteriet och håll det borta från gnistor och lågor.

3. Sätt i batteriet i chassit, se avsnittet Montera batteriet.

Förvara batteriet

Om maskinen ska förvaras i mer än 30 dagar ska batteriet avlägsnas och laddas upp helt och hållet. Förvara det antingen på en hylla eller på maskinen. Låt kablarna vara urkopplade om det förvaras på maskinen. Förvara batteriet svalt för att undvika att det laddas ur snabbt. Håll batteriet helt uppladdat för att förhindra att det fryser.

Underhålla drivsystemet

Kontroll och justering av friläget

Vid rutinunderhåll och/eller motordiagnostik måste växeln läggas i neutralläge (Figur 40). Fordonet har ett neutralläge på växelväljaren som styr neutralläget i växellådan. Följande åtgärder bör vidtas för att försäkra att neutrallägesspaken driver växellådans neutralläge korrekt:

1. Lägg växelspaken i neutralläge.
2. Se till att neutrallägesfästet är i neutralläget (jämnt) genom att vrida drivkopplingen (Figur 40). Fordonet ska inte rulla bakåt eller framåt. Om det gör det flyttar du neutrallägesfästet till neutralläget.

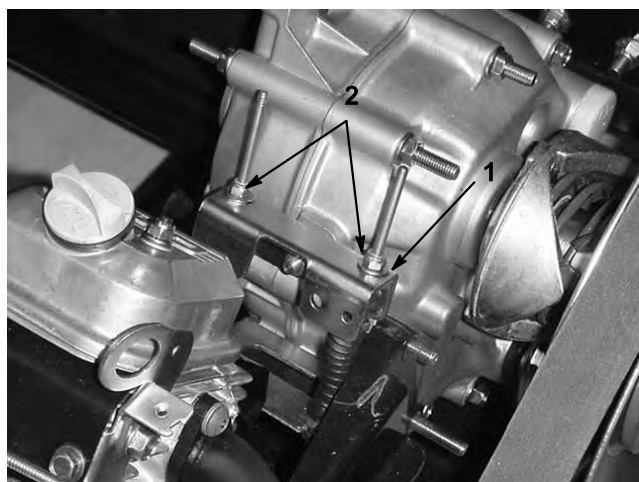

Figur 40

1. Neutrallägesfäste
2. Låsmuttrar

3. Dra åt en av låsmuttrarna (Figur 40) precis tillräckligt för att få bort spelet ur växelkabeln.

Obs: Du måste hålla det gängade skaftet under fästet för att dra åt låsmuttern upptill.

4. Dra åt den andra låsmuttern precis tillräckligt för att få bort spelet ur den andra växelkabeln.
5. Dra uppåt i varje växelkabel för att säkerställa att det inte finns något gap mellan muttern/brickan och neutrallägesfästet (Figur 41). Om det finns ett gap drar du åt muttern.

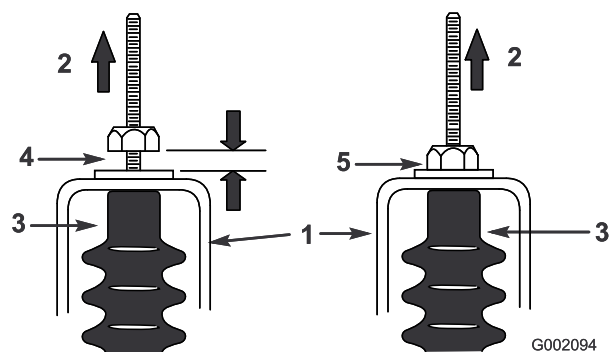

Figur 41

1. Neutrallägesfäste
2. Dra upp
3. Kabelsko
4. Fel, skruva åt muttern
5. Rätt justering

6. Starta motorn och lägg växeln i framåt-, bakåt- och neutralläge flera gånger för att se till att neutrallägesfästet fungerar korrekt.

Kontroll av däck

Kontrollera däckens tillstånd minst var 100:e arbetstimme. Olyckor under drift, som att köra in i trottoarer, kan skada ett däck eller en fälg samt störa inställningen av hjulen. Kontrollera därför däckens skick efter en olycka.

Kontrollera hjulen för att försäkra att de sitter fast ordentligt. Dra åt hjulmuttrarna till 61–88 Nm.

Justering av den främre fjädringen

Markfrigången kan justeras separat på båda sidor av fordonet. Markfrigången bör vara 22,2–24 cm med följande parametrar:

- Däcktrycket ska vara minst 83 kPa (12 psi).
- Fordonet ska köras bakåt och framåt några gånger för att få A-armarna att slakna.
- Mät markfrigången med hjulen riktade rakt fram och med en förare på 79–102 kg i förarsätet.

Obs: Föraren ska köra upp till måttområdet och förbli sittande i fordonet medan måttet tas.

- Mät markfrigången vid ett plant underlag, från bogseröglans underdel till marken.
1. Lyft upp fordonets främre ände från marken med domkraft, se Stötta med domkraft under Förberedelser för underhåll, sida 26.
 2. Ta bort rörelsebegränsarbulten (Figur 42).
 3. Lossa centreringsbultarna i den främre A-armen (Figur 42).

4. Ta bort justerskruven för markfrigång (Figur 42).

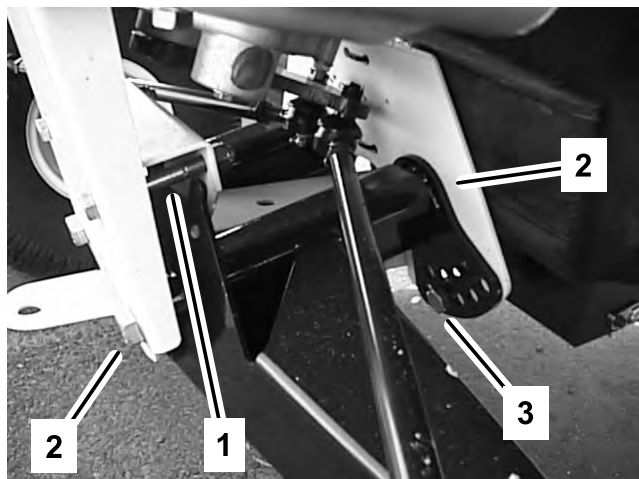

Figur 42

- | | |
|-------------------------|--------------------------------|
| 1. Rörelsebegränsarbult | 3. Justerskruv för markfrigång |
| 2. Centreringsbult | |

5. Roter den främre A-armen till önskat läge (se anmärkningen nedan) och sätt tillbaka justerskruven för markfrigång (Figur 42).

Obs: A-armarna är tillverkade av gummi och har olika fjädringsvärden. På grund av de olika fjädringsvärdena levereras A-armarna justerade från fabriken grundat på det aktuella fjädringsvärdet. Normalt monteras justerskruvarna i hål nr 2, 3 eller 4 (Figur 43) och det kan skilja sig från vänster sida (förarsidan) till höger sida (passagerarsidan). Om A-armarna se ut att slakna ska de justeras till nästa höjdinställning (Figur 43). Varje hål motsvarar en justering på ca 19 mm vid hjulet. Detta ska även göras om du tillför tunga redskap eller bär tunga laster ofta.

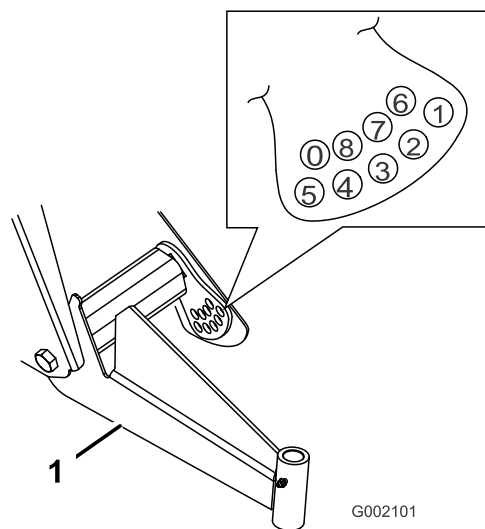

Figur 43

1. Vänster A-arm

6. Dra åt justerskruven för markfrigång till 183–224 Nm.
7. Sätt tillbaka rörelsebegränsarbulten (Figur 42).

Obs: Fordonet kan behöva sänkas till marken på den sidan så att bulten ska kunna installeras.

8. Dra åt centreringsbultarna till 325–393 Nm.
9. Kontrollera markfrigången vid bogseröglan efter de mått och parametrar som ges i början av den här proceduren.

Justering av framhjulets skränkning

Kontrollera framhjulets skränkning var 100:e körtimme eller en gång om året, beroende på vilket som inträffar först.

Skränkningen ska ligga mellan 3 och 16 mm med följande parametrar:

- Däcktrycket ska vara minst 83 kPa (12 psi).
- Markfrigången bör vara korrekt innan du ställer in skränkningen; se Justera den främre fjädringen.
- Fordonet ska köras bakåt och framåt några gånger för att få A-armarna att slakna.
- Mät skränkningen med hjulen riktade rakt fram och med en förare på 79–102 kg i förarsätet.

Obs: Föraren ska köra upp till måttområdet och förbli sittande i fordonet medan måttet tas.

Om fordonet främst körs med medeltunga till tunga laster ska skränkningen ställas in något högre än det rekommenderade värdet. Om det oftast körs med

lätta laster ska skränkningen ställas in något lägre än det rekommenderade värdet.

1. Säkerställ att den främre fjädringen är korrekt justerad; se Justera den främre fjädringen. Justera den om så behövs.
2. Mät avståndet mellan de båda framhjulen vid axelhöjd, både framtill och baktill på hjulen (Figur 44). En fixtur eller en justeringsmätare behövs för det bakre måttet på framhjulen vid axelns höjd. Använd samma fixtur eller justeringsmätare för att noggrant mäta framdelen på framhjulen vid axelhöjd (Figur 44).

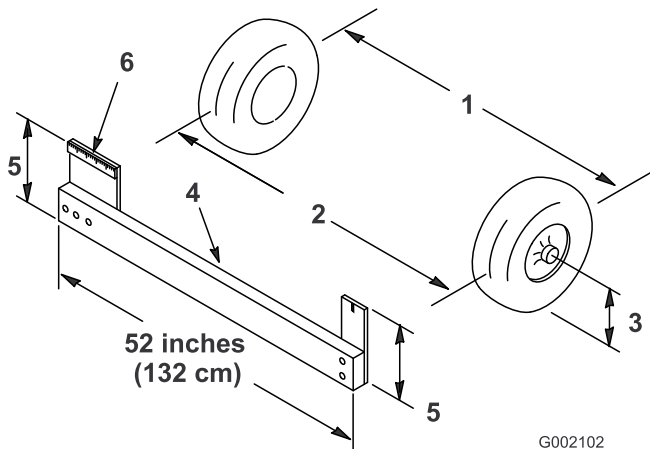

Figur 44

- | | |
|------------------------------|-----------------------------------|
| 1. Hjulets centerlinje, bak | 4. Fixtur |
| 2. Hjulets centerlinje, fram | 5. Avstånd för axelns centerlinje |
| 3. Axelns centerlinje | 6. 15 cm linjal |

3. Om måttet inte ligger inom det angivna intervallet (se dimensionerna och parametrarna i början av förfarandet), lossar du kontramuttrarna i båda ändarna av dragstängerna (Figur 45).

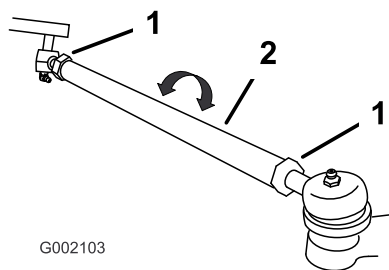

Figur 45

- | | |
|-----------------|--------------|
| 1. Kontramutter | 2. Dragstång |
|-----------------|--------------|

4. Vrid bägge dragstängerna för att flytta framdelen på hjulet inåt eller utåt.
5. Dra åt dragstängernas kontramuttrar när justeringen är korrekt.
6. Se till att ratten kan svängas helt i bägge riktningar.

Underhåll av primärdrivkopplingen

Rengör och smörj kopplingen på följande sätt var 400:e körtimme eller en gång om året:

1. Stäng av motorn, ta ut nyckeln och dra åt parkeringsbromsen.
2. Lyft upp och lås fast lastlådan.
3. Ta bort de 3 skruvarna som fäster kåpan på kopplingen och ta bort kåpan (Figur 46).

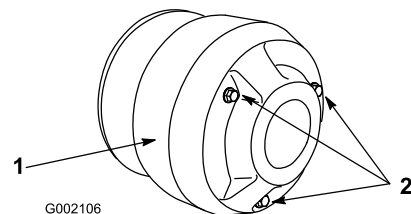

Figur 46

- | | |
|---------|-----------|
| 1. Kåpa | 2. Bultar |
|---------|-----------|

4. Rengör noggrant kåpans insida samt de invändiga delarna av kopplingen med tryckluft.



Dammet i kopplingen kan spridas i luften och skada dina ögon, eller inandas och ge dig andningssvårigheter.

Använd säkerhetsglasögon och dammask eller andra typer av ögon- och andningsskydd när du utför den här proceduren.

5. Smörj de rörliga delarna i de områden som är inringade i Figur 47 med torrt sprayfett från Toro. Detta finns att köpa från din auktoriserade Toro-återförsäljare eller distributör.

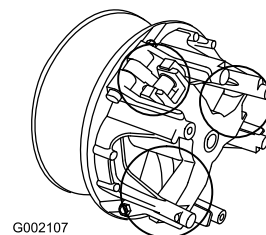

Figur 47

6. Montera kopplingskåpan och fäst den med de tre bultarna som avlägsnades tidigare.

Byte av växellådsvätskan

Byt ut växellådsvätskan var 800:e körtimme eller en gång per år, beroende på vilket som inträffar först.

1. Placera maskinen på en jämn yta, dra åt parkeringsbromsen, stäng av tändningen och ta ut nyckeln.
2. Ta bort avtappningspluggen från behållarens högra sida (Figur 48) och låt vätskan rinna ned i ett avtappningskärl. Sätt tillbaka och skruva åt pluggen när vätskan har slutat rinna.

Obs: Kassera spilloljan på en godkänd återvinningsstation.

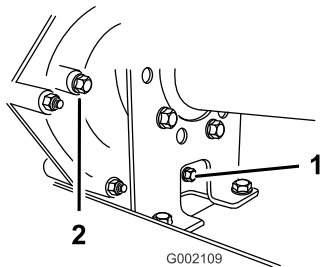

Figur 48

1. Avtappningsplugg
2. Nivåindikatorhål

3. Fyll behållaren (Figur 49) med ca 1,4 l motorolja av typen SAE 10W30 eller till dess att oljenivån når upp till botten av nivåindikatorhålet (Figur 48).

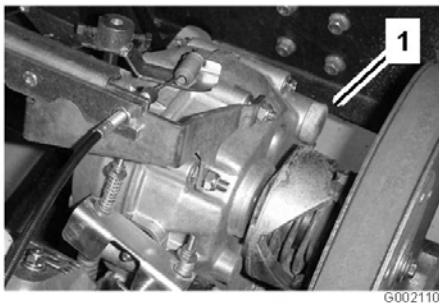

Figur 49

1. Påfyllningshål

4. Starta motorn och kör den för att fylla systemet. Kontrollera oljenivån igen och fyll på om så behövs.

Underhålla kylsystemet

Rengöring av motorns kylarområden

Rengör centrifugalsilen, kylflänsarna och motorns utvändiga ytor var 100:e körtimme eller oftare vid mycket dammiga och smutsiga förhållanden.

Viktigt: Om motorn körs med en igensatt centrifugalsil, smutsiga eller blockerade kylflänsar eller utan kylarhöljen skadas motorn på grund av överhettning.

Viktigt: Rengör aldrig motorn med vatten under tryck eftersom vatten kan förorena bränslesystemet.

Underhålla bromsarna

Kontrollera bromsarna

Bromsar är viktiga säkerhetsdelar på fordonet. Som med alla säkerhetsdelar ska de undersökas nogga med jämna mellanrum för att försäkra optimal prestanda och säkerhet. Nedanstående kontroll bör utföras var 100:e timme:

- Undersök bromsskorna för att se efter att de inte är slitna eller skadade. Om bromsbeläggets (bromsklossens) tjocklek är mindre än 1,6 mm ska bromsskorna bytas ut.
- Undersök bromslamellen och andra delar för tecken på överdrivet slitage eller deformation. Om någon deformation upptäcks måste lämplig del bytas ut.
- Kontrollera bromsvätskenivån; se Kontrollera bromsvätskenivån.

Kontrollera bromsvätskenivån

Bromsvätskebehållaren fylls i fabriken med bromsvätska av typen DOT 3. Kontrollera nivån innan motorn startas första gången och därefter var 8:e timme eller dagligen.

1. Parkera maskinen på en plan yta, dra åt parkeringsbromsen, stäng av tändningen och ta ut nyckeln.
2. Titta på sidan av behållaren. Nivån bör ligga ovanför miniminivålinjen (Figur 50). Om vätskenivån är låg ska du göra rent runt locket, ta av locket och fylla på behållaren tills vätskenivån är ovanför miniminivålinjen. Fyll inte på för mycket.

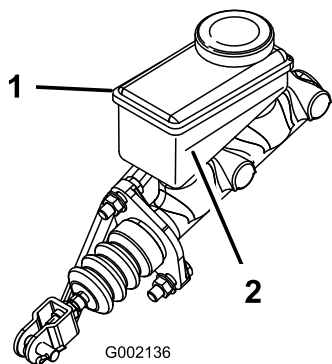

Figur 50

1. Bromsvätskebehållare
2. Miniminivålinje

Justera parkeringsbromsen

Kontrollera justeringen av parkeringsbromsen var 200:e körtimme.

1. Ta bort gummikåpan från parkeringsbromsen.
2. Lossa ställskruven som fäster ratten på parkeringsbromsspaken (Figur 51).

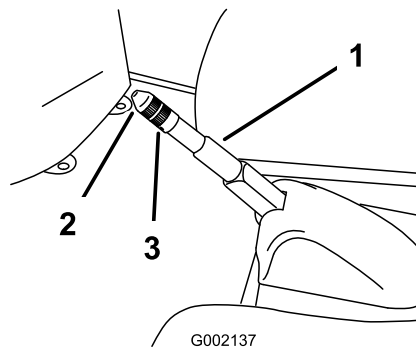

Figur 51

1. Parkeringsbromsspak
 2. Ratt
 3. Ställskruv
-
3. Vrid vredet tills kraften för att använda spaken är 133–156 N.
 4. Dra åt ställskruven och installera gummikåpan.

Underhålla remmarna

Service av drivremmen

Kontrollera drivremmen

Kontrollera tillståndet och spänningen på drivremmen efter den första arbetsdagen och därefter var 200:e körtimme.

1. Parkera maskinen på en jämn yta, lägg växeln i neutralläge, dra åt parkeringsbromsen, stäng av tändningen och ta ut nyckeln.
2. Lyft upp flaket och säkra det med stötten.
3. Vrid på remmen (Figur 52) och kontrollera om den är sliten eller skadad. Byt ut remmen vid behov.

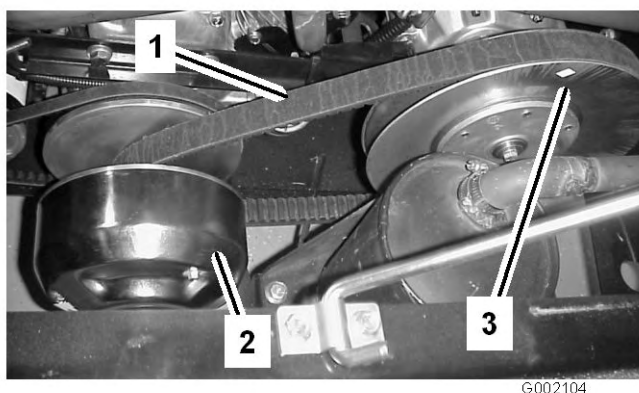

Figur 52

1. Drivrem
2. Primärkoppling
3. Sekundärkoppling

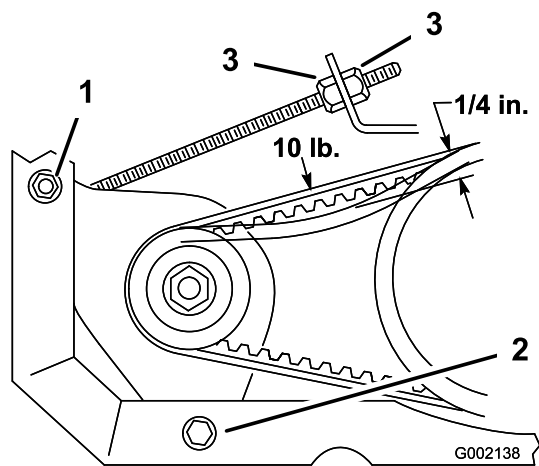

Figur 53

1. Generatorns axelbult
 2. Justervagnsbult
-
3. Kila in en bändstång mellan motorfästet och startern. Lossa muttern på justervagnsbulten (Figur 53).
 4. Luta startern i skåran tills remmen böjs 6 mm med en kraft på 44,5 N.
 5. Dra åt vagnbultens mutter och ta bort bändstången. Dra åt starterns generatoraxelbult (Figur 53).

Byta drivremmen

1. Vrid remmen och dra den över sekundärkopplingen (Figur 52).
2. Ta bort remmen från primärkopplingen (Figur 52).
3. Byt ut remmen genom att utföra stegen i omvänd ordning.

Justering av starterns generatorrem

Kontrollera spänningen på starterns generatorrem efter den första arbetsdagen och därefter var 200:e körtimme.

1. Parkera maskinen på en plan yta, dra åt parkeringsbromsen, stäng av tändningen och ta ut nyckeln.
2. Lossa starterns generatoraxelbult (Figur 53).

Rengöring

Tvätta fordonet

Fordonet ska tvättas när så erfordras. Använd enbart vatten eller vatten och ett mildt tvättmedel. Det går att använda en trasa, men huven kan förlora lite av sin glans.

Viktigt: Trycksatt vatten (högtryckstvätt) rekommenderas inte för tvätt av maskinen. Det kan skada elsystemet, lossa viktiga dekaler eller tvätta bort fett som behövs vid friktionspunkter. Undvik att använda alltför mycket vatten, särskilt nära kontrollpanelen, motorn och batteriet.

Förvaring

1. Placera maskinen på en jämn yta, dra åt parkeringsbromsen, slå av motorn och ta ut nyckeln.
2. Rensa bort smuts och beläggningar från hela maskinen, inklusive utsidan av motorns kylflänsar och fläkthus.

Viktigt: Tvätta maskinen med ett mildt rengöringsmedel och vatten. Använd inte högtrycksvatten för att tvätta maskinen. Högtryckstvätt kan skada elsystemet och tvätta bort fett som behövs i friktionspunkter. Spola inte med för mycket vatten, speciellt inte intill instrumentbrädan, lamporna, motorn och batteriet.

3. Kontrollera bromsarna. Se Kontrollera bromsarna i Underhålla bromsarna , sida 37.
4. Utför service på luftrenaren; se Serva luftrenaren i Motorunderhåll , sida 27.
5. Smörj maskinen; se Smörjning , sida 27.
6. Byt motoroljan; Se Serva motoroljan i Motorunderhåll , sida 27.
7. Kontrollera lufttrycket i däcken; se Kontrollera däcktrycket.
8. Förbered bränslesystemet på följande vis om fordonet ska ställas i förvaring i mer än en månad:
 - A. Fyll på en oljebaserad bränslestabiliserare/-konditionerare i bränsletanken.

Följ blandningsanvisningarna från tillverkaren (8 ml per liter). Använd inte en alkoholbaserad stabiliserare (etanol eller metanol).

Obs: En stabiliserare/konditionerare fungerar effektivast när den blandas med färsk bensin och alltid används.
 - B. Kör motorn så att det stabiliserade bränslet fördelas i bränslesystemet (5 minuter).
 - C. Stanna motorn, låt den svalna och töm bränsletanken.
 - D. Starta motorn igen och kör den tills den stannar.
 - E. Choka motorn.
 - F. Starta och kör den tills den inte längre startar.
 - G. Kassera bränslet på lämpligt sätt. Återvinn enligt lokala föreskrifter.

Viktigt: Förvara inte stabiliserad bensin längre än tre månader.

9. Ta bort tändstiften och kontrollera deras skick. Se Byta ut tändstiften i Motorunderhåll , sida 27.

10. Häll i två matskedar motorolja i respektive tändstiftshål när stiften är borttagna.
11. Använd elstarten för att dra runt motorn och sprida oljan inuti cylindern.
12. Montera tändstiften och dra åt dem till rekommenderat vridmoment. Se Byta ut tändstiften i Motorunderhåll , sida 27.

Obs: Sätt inte på tändkabeln.

13. Ta bort batteriet från chassit, kontrollera elektrolytnivån och ladda batteriet helt. Se Serva batteriet i Underhålla elsystemet , sida 30.

Obs: Ha inte kablarna anslutna till batteriet under förvaringen.

Viktigt: Batteriet måste vara fulladdat så att det inte fryser och skadas vid temperaturer under 0 °C. Ett fulladdat batteri behåller sin laddning i ungefär 50 dagar vid temperaturer under 4 °C. Vid temperaturer över 4 °C ska du kontrollera vattennivån i batteriet och ladda batteriet var 30:e dag.

14. Kontrollera och dra åt alla bultar, muttrar och skruvar. Reparera eller byt ut skadade delar.
15. Måla i lackskador och bara metallytor.
Färg finns att köpa hos din närmaste auktoriserade återförsäljare.
16. Förvara maskinen i ett rent och torrt garage eller lagerutrymme.
17. Avlägsna tändningsnyckeln och placera den på en säker plats utom räckhåll för barn.
18. Täck över maskinen för att skydda den och hålla den ren.

Schewan

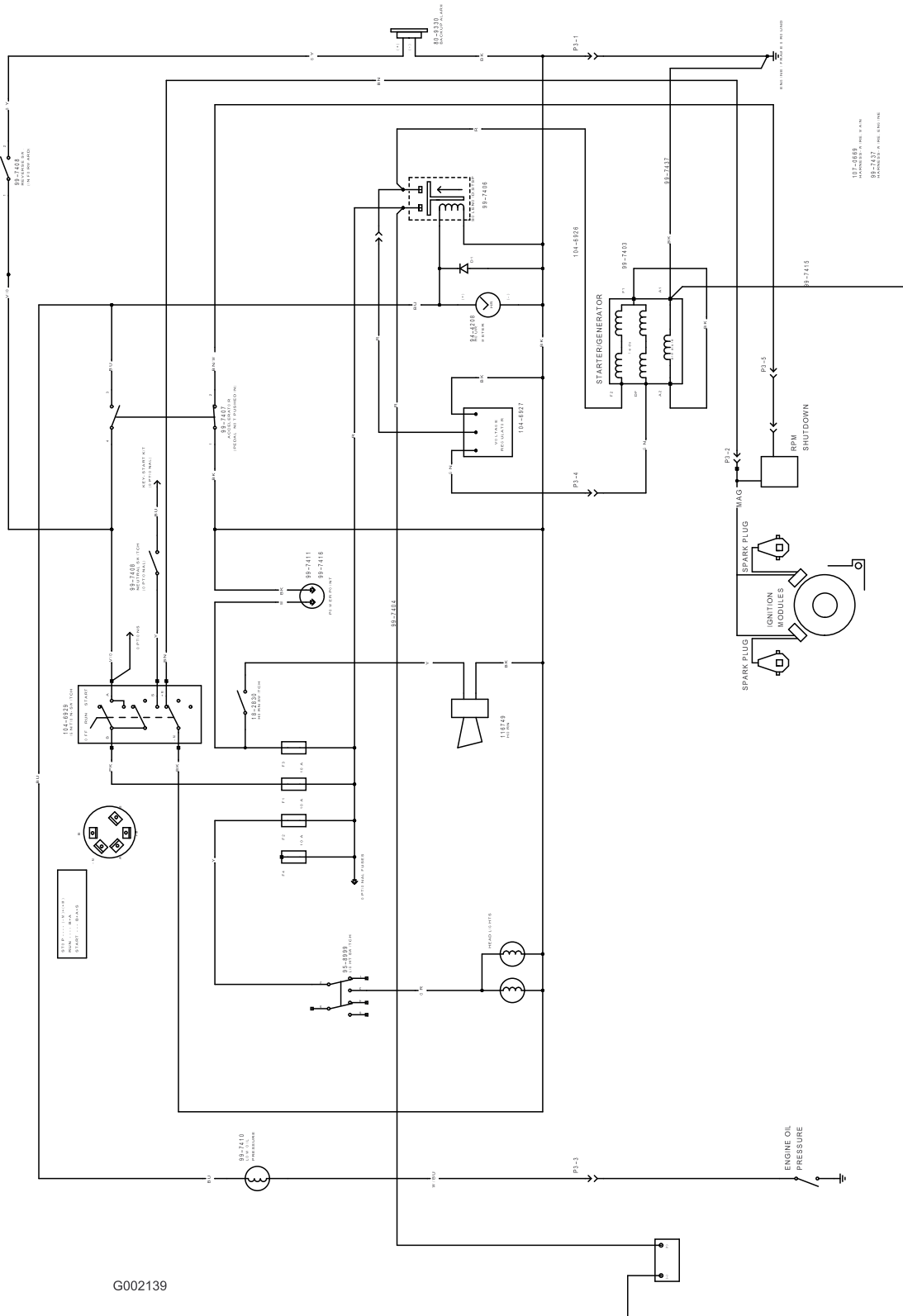

Elschema (Rev. A)

Anteckningar:

Anteckningar:



Toros allmänna produktgaranti

Två års begränsad garanti

Fel och produkter som omfattas

The Toro Company och dess dotterbolag Toro Warranty Company garanterar gemensamt, och i enlighet med ett avtal dem emellan, att din Toro-produkt ("produkten") är utan material- och tillverkningsfel i två år eller 1 500 arbetstimmar*, beroende på vilket som inträffar först. Om ett fel som omfattas av garantin föreligger, kommer vi att reparera produkten utan kostnad för dig. Detta omfattar feldiagnos, utförande av arbetet, reservdelar och transport. Denna garanti börjar gälla det datum då produkten levereras till den ursprungliga köparen i återförsäljarledet.

* Produkt som är utrustad med timmätare

Anvisningar för garantiservice

Du är ansvarig för att meddela produkt-distributören eller den auktoriserade återförsäljaren som du köpte produkten av så snart du tror att ett fel som omfattas av garantin föreligger.

Om du behöver hjälp med att hitta en produkt-distributör eller auktoriserad återförsäljare, eller om du har några frågor som rör dina rättigheter och skyldigheter beträffande garantin, kan du kontakta oss på:

Toro Commercial Products Service Department
Toro Warranty Company
8111 Lyndale Avenue South
Bloomington, MN 55420-1196, USA
952-888-8801 eller 800-982-2740
E-post: commercial.service@toro.com

Ägarens ansvar

Som ägare till produkten är du ansvarig för att utföra nödvändigt underhåll och nödvändiga justeringar som anges i bruksanvisningen. Om du inte utför nödvändigt underhåll och nödvändiga justeringar kan detta leda till att ett eventuellt garantianspråk inte godkänns.

Produkter och fel som inte omfattas

Alla produkt- eller funktionsfel som inträffar inom garantiperioden beror inte på material- eller tillverkningsfel. Denna uttryckliga garanti omfattar inte följande:

- Produktfel som orsakats av användning av andra reservdelar än Toros, eller av installation och användning av extra, modifierade, eller ej godkända tillbehör.
- Produktfel som orsakats av underlåtenhet att utföra nödvändigt underhåll och/eller nödvändiga justeringar.
- Produktfel som orsakats av felaktig, slarvig eller vårdslös användning av produkten.
- Delar som förbrukas genom användningen, förutom om dessa visar sig vara defekta. Exempel på delar som förbrukas, eller används upp, vid normal användning av produkten omfattar, men är inte begränsade till, knivar, cylindrar, underknivar, harvpinnar, tändstift, länkhjul, däck, filter, remmar samt vissa sprutkomponenter som membran, munstycken och backventiler m.m.

Andra länder än USA och Kanada

Kunder som har köpt Toro-produkter som exporterats från USA eller Kanada ska kontakta sin Toro-distributör (återförsäljare) för att få garantipolicyn för sitt eget land eller sin provins eller stat. Om du av någon anledning är missnöjd med din distributörs service eller har svårt att få garantiupplysningar kontaktar du Toro-importören. Om allt annat misslyckas kan du kontakta oss på Toro Warranty Company.

- Fel som orsakats av yttre påverkan. Yttre påverkan omfattar, men är inte begränsad till, väder, förvaringsomständigheter, förorening, användning av ej godkända kylvätskor, smörjmedel, tillsatser eller kemikalier m.m.
- Normalt slitage. Normalt slitage omfattar, men är inte begränsat till, skador på säten till följd av slitage eller nötning, slitage på målade ytor, repor på dekalerna eller fönster m.m.

Reservdelar

Reservdelar som planeras att bytas ut i förbindelse med nödvändigt underhåll omfattas endast av garantin under perioden fram till den planerade tidpunkten för utbytet av delen.

Delar som byts ut under denna garanti tillfaller Toro. Toro fattar det slutliga beslutet om huruvida en befintlig del eller enhet ska repareras eller bytas ut. Toro kan använda reservdelar som omarbetats på fabrik i stället för nya delar i fråga om vissa garantireparationer.

Allmänna villkor

Reparation av en auktoriserad Toro-distributör eller Toro-återförsäljare är den enda kompensation som du har rätt till under denna garanti.

Varken The Toro Company eller Toro Warranty Company är ansvariga för indirekta eller oförutsedda skador eller följdskador i samband med användningen av de Toro-produkter som omfattas av denna garanti. Detta inkluderar alla kostnader eller utgifter för att tillhandahålla ersättningsutrustning eller service under rimliga perioder med funktionsfel eller avsaknad av möjlighet att använda produkten medan reparationer som omfattas av garantin utförs. Med undantag för den emissionsgaranti som nämns nedan, och endast om denna är tillämplig, finns ingen annan uttrycklig garanti. Alla indirekta garantier i fråga om säljbarhet och användningslämplighet är begränsade till denna uttryckliga garantis varaktighet.

I vissa stater är det inte tillåtet att undanta oförutsedda skador eller följdskador, eller tidsbegränsa en indirekt garantis varaktighet, och i dessa fall är det möjligt att ovanstående undantag och begränsningar inte gäller.

Denna garanti ger dig specifika juridiska rättigheter, och du kan även ha andra rättigheter som varierar från stat till stat.

Anmärkning om motorgarantin: Emissionskontrollsystemet kan omfattas av en separat garanti som uppfyller de krav som fastställts av den amerikanska miljömyndigheten (Environmental Protection Agency, EPA) och/eller Kaliforniens luftskyddsmyndighet (California Air Resources Board, CARB). Tidsbegränsningarna som anges ovan är inte tillämpliga i fråga om garantin för emissionskontrollsystemet. Se garantiförklaringen om motoremissionskontroll som finns i bruksanvisningen eller i motortillverkarens dokumentation för ytterligare information.