



Groundsmaster 328-D

To- og firehjulsdrevne trekkenheter

Modellnr. 30626 – 250000001 og oppover

Modellnr. 30627 – 260000188 og oppover

Modellnr. 30630 – 250000001 og oppover

Modellnr. 30631 – 260000108 og oppover

Brukerhåndbok





Advarsel



Staten California kjenner til at motoreksosen fra dette produktet inneholder kjemikalier som kan forårsake kreft, fosterskader eller skade forplantningsevnen på andre måter.

Viktig Motoren på dette produktet er ikke utstyrt med en gnistfangerdemper. Det er i strid med Californias Public Resource Code, avsnitt 4442, å bruke denne motoren i skogs-, busk- eller gressområder som definert i CPRC 4126. Andre land og områder kan ha liknende lover.

Innhold

	Side
Innledning	3
Sikkerhet	3
Forsiktighetsregler ved bruk	4
Sikkerhet ved bruk av Toro-plentraktor	6
Lydstyrke	7
Lydtrykk	7
Vibrasjon	7
Sikkerhets- og instruksjonsmerker	8
Spesifikasjoner	14
Generelle spesifikasjoner	14
Dimensjon og vekt (omtrentlig)	15
Tilleggsutstyr	16
Montering	17
Løse deler	17
Montere rattsyndleren (kun modell 30627 og 30631)	18
Montere parallellstaget (kun modell 30627 og 30631)	18
Installere bakre støtfanger (kun modell 30627 og 30631)	18
Sette på for- og bakhjulene	18
Montere rattet	19
Fjerne batteriet fra understellet	19
Montere setet	19
Montere sikkerhetsbeltet	21
Montere veltebøylen	21
Skyve trekkenheten av pallen	21
Aktivere og lade batteriet	22
Montere batteriet i understellet	22
Monter kuleleddet og koble til løftesyndleren	23
Kontrollere trykket i dekkene	24
Kontrollere at forhjulsmutterene er strammet til	24
Smøre trekkenheten	24
Montere bakvekt	24

	Side
Før bruk	25
Støttstang for panseret (kun modell 30626 og 30627)	25
Sjekk oljen i veivhuset	25
Fylle på drivstofftanken	26
Kontrollere kjølesystemet	26
Kontrollere væsken i det hydrauliske systemet	27
Kontrollere det hydrauliske systemet	27
Kontrollere bakakselen	28
Kontrollere oljen i toveislutchen (kun modell 30627 og 30631)	28
Bruk	29
Kontroller	29
Start/stopp av motor	31
Tappe drivstoffsystemet	32
Kontrollere sperrebryterne	32
Skyve eller taue trekkenheten	33
Bruksegenskaper	33
Vedlikehold	34
Anbefalt vedlikeholdsplan	34
Kontrolliste for daglig vedlikehold	35
Smøre maskinen	36
Generelt vedlikehold av luftrenseren	37
Overhale luftrenseren	37
Rengjøre radiatoren og skjermen	38
Skifte motoroljen og filteret	38
Vedlikeholde drivstoffsystemet	39
Tappe luft fra injektorene	40
Rengjøre radiatoren og skjermen	40
Skifte kjølemiddel i kjølesystemet	40
Overhale motorremmene	41
Justere gassen	42
Justere trekkontrollstaget	42
Justere friksjonshjulet for trekkpedalen	43
Justere trekkdrivet for nøytral	43
Justere sperrebryteren for trekkdrivet	43
Bytte kraftuttaksbryteren	44
Justere spenningen i kraftuttaksdrivremmen	44
Justere sperrebryteren for parkeringsbremsen	45
Justere rattet	45
Justere spissing av bakhjulene (kun modell 30627 og 30631)	45
Justere spissing av bakhjulene (kun modell 30626 og 30630)	46
Justere styrestopper (kun modell 30627 og 30631)	46
Justere lagrene i bakhjulene (kun modell 30626 og 30630)	46
Justere bremsene	47
Skifte det hydrauliske væskefilteret	48

	Side
Skifte væsken i det hydrauliske systemet	48
Skifte olje i bakakselen	49
Kontrollere momentet til styresylinderens bolt (kun modell 30627 og 30631)	50
Skifte olje i toveislutchen (kun modell 30627 og 30631)	50
Sikringer	50
Vedlikeholde batteriet	50
Hydraulikkskjema (kun modell 30627 og 30631)	51
Hydraulikkskjema (kun modell 30626 og 30630)	52
Elektronikkskjema (kun modell 30627 og 30631)	53
Elektronikkskjema (kun modell 30626 og 30630)	54
Lagring/oppbevaring for sesongen	55
Trekkenhet	55
Motor	55
Toros generelle garanti for kommersielle produkter . .	56

Innledning

Les denne håndboken nøye, slik at du lærer å bruke og vedlikeholde produktet på riktig måte. Informasjonen i denne håndboken kan hjelpe deg og andre med å unngå person- og produktskader. Selv om Toro utformer og produserer sikre produkter, har du selv ansvaret for at produktet brukes på en forsvarlig og riktig måte.

Hvis maskinen må repareres eller du trenger originale Toro-deler eller mer informasjon, kan du kontakte et autorisert forhandlerverksted eller Toros kundeservice-avdeling. Ha modell- og serienummer for hånden når du tar kontakt. På figur 1 vises plasseringen av modell- og serienumrene på produktet.

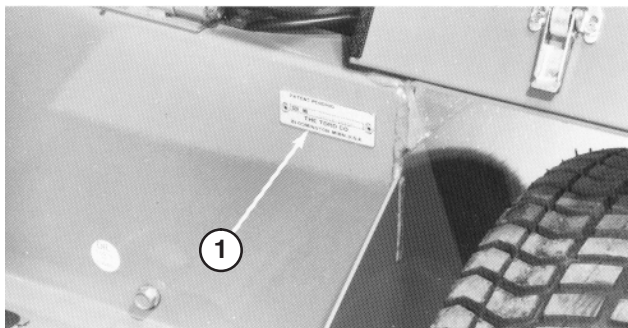

Figur 1

1. Plassering av modell- og serienummer

Noter produktets modell- og serienummer nedenfor:

Modellnr. _____
Serienr. _____

Denne håndboken gjør deg oppmerksom på potensielle farer og den inneholder spesielle sikkerhetsmeldinger som hjelper deg og andre med å unngå personskader og dødsfall. **Fare**, **Advarsel** og **Forsiktig** er ord som brukes for å identifisere ulike farenivåer. Vær imidlertid svært forsiktig uansett farerisiko.

Fare varsler om en svært farlig situasjon, som *vil* føre til alvorlige skader eller dødsfall hvis du ikke følger de anbefalte sikkerhetstiltakene.

Advarsel varsler om en fare som *kan* føre til alvorlige skader eller dødsfall hvis du ikke følger de anbefalte sikkerhetstiltakene.

Forsiktig varsler om en fare som kan føre til mindre alvorlige skader hvis du ikke følger de anbefalte sikkerhetstiltakene.

I håndboken brukes to andre ord til å vektlegge informasjon. **Viktig** angir teknisk informasjon og **Obs**: vektlegger generell informasjon som du bør være spesielt oppmerksom på.

Sikkerhet

Modell 30630 og 30631 oppfyller eller overgikk CEN-standard EN 836:1997, ISO-standard 5395:1990 og ANSI B71.4-1999-spesifikasjonene da den ble produsert, forutsatt at vektene er montert i henhold til diagrammet på side 24.

Modell 30626 og 30627 overholder eller overgår B71.4 1999-spesifikasjonene til American National Standards Institute, som er gyldige ved produksjonstidspunktet, forutsatt at vektene er montert i henhold til diagrammet på side 24.

Obs: Hvis du monterer utstyr som er laget av andre produsenter, og som ikke overholder American National Standards Institute-sertifiseringen, fører dette til at denne maskinen ikke overholder sertifiseringen.

Hvis føreren eller eieren bruker maskinen på feil måte eller utfører feil vedlikeholdsarbeid, kan det føre til personskader. Følg alltid disse forsiktighetsreglene for å unngå at det skjer en ulykke, og ta alltid hensyn til sikkerhetsvarselsymbolet , som betyr FORSIKTIG, ADVARSEL eller FARE – ”personlige sikkerhetsinstruksjoner”. Hvis ikke disse instruksjonene tas hensyn til, kan dette føre til at noen blir alvorlig skadet eller drept.

Forsiktighetsregler ved bruk

Instruksjonene nedenfor er tatt fra CEN-standard 836:1997, ISO-standard 5395:1990 og ANSI-standard B71.4-1999.

Opplæring

- Les brukerhåndboken og annet opplæringsmaterieil nøye. Gjør deg godt kjent med alle kontroller, sikkerhetssignaler og riktig bruk av utstyret.
- Hvis brukerne eller mekanikerne ikke kan lese norsk, er det eieren som er ansvarlig for å forklare dette materiellet for dem.
- Barn eller personer som ikke har lest bruksanvisningen, må ikke få lov til bruke eller utføre service på gressklipperen. Det kan hende at lokale forskrifter setter en aldersgrense for bruk av denne gressklipperen.
- Du må aldri klippe hvis andre personer, spesielt barn, eller dyr befinner seg i nærheten.
- Husk at føreren eller brukeren har ansvaret hvis andre personer eller deres eiendom utsettes for ulykker eller farer.
- Ta aldri med passasjerer.
- Alle førere og mekanikere bør selv sørge for at de får profesjonell opplæring. Eieren er ansvarlig for opplæring av brukerne. En slik opplæring bør legge vekt på:
 - Hvor nødvendig forsiktighet og konsentrasjon er når man kjører en plenetraktor.
 - At man ikke får kontroll over en plenetraktor som sklir i en bakke ved å bremse. De vanligste årsakene til at man mister kontroll over maskinen er:
 - for dårlig bakkegrep,
 - for høy hastighet,
 - utilstrekkelig bremsing,
 - at denne spesielle maskintypen ikke passer til arbeidet,
 - at det ikke er tatt hensyn til bakkeforhold, spesielt skråninger eller
 - feil kupling eller fordeling av belastning.
- Eieren/brukeren kan forhindre og er ansvarlig for ulykker eller skader som han/hun, andre personer eller eiendom utsettes for.

Forberedelser

- Ha alltid på deg kraftig fottøy, langbukser, hjelm, vernebriller og hørselsvern når du bruker klipperen. Langt hår, løstsittende klær eller smykker kan sette seg fast i bevegelige deler. Ikke bruk maskinen uten sko eller med åpne sandaler.
- Foreta en grundig inspeksjon der maskinen skal brukes og fjern alle gjenstander som kan slenges opp i luften.
- **Advarsel** – Drivstoff er svært brannfarlig. Ta følgende forholdsregler:
 - Drivstoff må lagres på kanner som er spesiallaget for dette formålet.
 - Bare fyll bensin utendørs, og ikke røyk mens du fyller.
 - Fyll på drivstoff før du starter motoren. Ta aldri lokket av drivstofftanken eller fyll drivstoff mens motoren går eller er varm.
 - Hvis du søler drivstoff, må du ikke prøve å starte motoren. Flytt maskinen bort fra området hvor du sølte drivstoffet og unngå alt som kan antennes til all drivstoffdamp er forsvunnet.
 - Sett lokkene godt fast på alle drivstofftanker og -kanner.
- Skift ut defekte lydempere.
- Vurder terrenget for å avgjøre hvilket tilbehør og utstyr som er nødvendig for å gjøre jobben på en sikker og riktig måte. Bruk bare tilbehør og utstyr som er godkjent av produsenten.
- Kontroller at brukerens kontroller, sikkerhetsbryterne og verneplatene er montert og virker riktig. Ikke bruk maskinen hvis disse ikke fungerer som de skal.

Bruk

- Motoren må ikke brukes på et lukket sted der giftig kullos kan samle seg.
- Gressklipperen må bare brukes i dagslys eller der det er god kunstig belysning.
- Før du forsøker å starte motoren, må du koble ut alle knivkoblinger, sette motoren i fri og sette på parkeringsbremsen.
- Hold hender og føtter borte fra roterende deler. Hold deg unna åpningen på utløpssjakten til enhver tid.

- Husk at ingen skråninger er trygge. Vær ekstra forsiktig når du kjører i skråninger med gress. Slik unngår du at maskinen velter:
 - Unngå å bråstoppe eller starte med mye gass i oppover- eller nedoverbakker.
 - Koble inn clutchen sakte og hold alltid maskinen i gir, spesielt i nedoverbakker.
 - Kjør sakte i skråninger og når du svinger skarpt.
 - Vær oppmerksom på ujevnheter, hull og andre skjulte farer i terrenget.
 - Klipp aldri på tvers av skråninger hvis ikke gressklipperen er beregnet på det.
- Vær oppmerksom på hull i bakken og andre skjulte farer i terrenget.
- Vær forsiktig under sleping av last eller ved bruk av tungt utstyr.
 - Bruk kun de godkjente koblingene til slepeutstyr.
 - Begrens lasten til en vekt som du har full kontroll over.
 - Unngå brå svinger. Vær forsiktig når du rygger.
 - Bruk motvekt(er) eller hjulvekter når brukerhåndboken anbefaler det.
- Se opp for trafikk når du krysser eller er i nærheten av veier.
- Stopp knivene før du kjører på flater uten gress.
- Pass alltid på at materialet ikke blåses ut mot personer i nærheten når utstyret brukes. La heller aldri noen oppholde seg i nærheten mens maskinen er i gang.
- Maskinen må ikke brukes hvis verneplatene er defekte eller uten at sikkerhetsanordningene sitter på plass. Kontroller at alle sperrene er montert, at de er riktig justert og at de fungerer som de skal.
- Innstillingen av motorregulatoren må ikke forandres og motoren må ikke ruses. Hvis motoren går på for høyt turtall, øker faren for personskader.
- Før du forlater førerens plass:
 - Stopp gressklipperen på en jevn flate.
 - Koble ut kraftuttaket og senk utstyret ned.
 - Skift til fri og sett på parkeringsbremsen.
 - Stopp motoren og ta ut nøkkelen.
- Koble ut drivkraften til utstyret under transport eller når maskinen ikke er i bruk.
- Stopp motoren og koble ut drivkraften til utstyret:
 - før du fyller drivstoff, eller
 - før du tar av gressoppsamleren(e),
 - før du justerer høyden hvis ikke justeringene kan gjøres fra førerens plass,
 - før du fjerner eventuelle tilstoppinger,
 - før du sjekker, rengjør eller utfører arbeid på gressklipperen eller
 - etter at du har truffet en gjenstand eller hvis det oppstår unormal vibrasjon. Undersøk om gressklipperen ble skadet, og reparer den før du starter den og bruker utstyret igjen.
- Reduser gassen når du vil stoppe motoren. Hvis motoren har en stengingsventil, skal drivstofftilførselen skrues av når du er ferdig med å klippe.
- Hold hender og føtter borte fra klippeenhetene.
- Se bak- og nedover før du rygger, slik at du ikke kjører på noen.
- Kjør sakte, og vær forsiktig når du svinger og krysser veier og fortau. Stopp sylindrene/spolene hvis du ikke klipper.
- Vær oppmerksom på retningen til utløpsområdet, og ikke rett denne mot noen.
- Ikke bruk gressklipperen når du er påvirket av medisin, alkohol eller andre rusmidler.
- Vær forsiktig når du skal sette maskinen på en tilhenger eller lastebil, og når du skal sette den ned på bakken igjen.
- Vær forsiktig når du nærmer deg hjørner, busker, trær eller annet som reduserer synsfeltet.

Vedlikehold og oppbevaring

- Sørg for at alle mutrer, bolter og skruer er stramme, for å være sikker på at utstyret er i god stand og trygt å bruke.
- En maskin med drivstoff på tanken må aldri oppbevares innendørs der drivstoffdamp kan komme i kontakt med en åpen flamme eller gnister.
- La motoren bli kald før maskinen settes på et lukket sted.
- Unngå brannfare ved å holde motoren, lyddemperen, batterirommet og området der drivstoff oppbevares fritt for gress, løv og mye fett.
- Kontroller gressoppsamleren regelmessig og se etter skader eller slitasje.

- Hold alle delene i god stand, og sørg for at delene og de hydrauliske koblingene er tette. Skift ut slitte eller skadde deler og merker.
- Hvis du må tømme drivstofftanken, skal dette gjøres utendørs.
- Vær forsiktig når du justerer maskinen slik at du unngår å klemme fingre mellom bevegelige kniver og faste deler.
- Vær forsiktig hvis maskinen har flere spindler, da resten av knivene kan begynne å rotere når den ene kniven roterer.
- Koble ut drivverket, senk klippeenhetene, sett på parkeringsbremsen, stopp motoren, ta ut nøkkelen og koble fra tennpluggledningen. Vent til alle bevegelige deler har stoppet før du foretar justeringer, rengjøring eller reparasjoner.
- Fjern gress og rusk fra klippeenhetene, drivverk, lyddemperne og motoren for å unngå at det begynner å brenne. Tørk opp eventuelt olje- eller drivstoffsøl.
- Bruk jekkestøtter til å støtte komponentene når det er nødvendig.
- Vær forsiktig når du reduserer trykket i komponenter under trykk.
- Koble fra batteriet og trekk ut tennpluggledningen før du foretar reparasjoner. Koble kabelen fra den negative polen først, og deretter den andre kabelen fra den positive polen. Når du kobler kablene til igjen, kobler du først til den positive polen og deretter den negative.
- Vær forsiktig når du kontrollerer sylindrene/spolene. Bruk hansker, og vær forsiktig når du utfører service på dem.
- Hold hender og føtter borte fra bevegelige deler. Du må aldri foreta justeringer mens motoren går hvis du kan unngå det.
- Lad opp batteriene på et åpent sted med god ventilasjon og borte fra gnister eller åpen ild. Koble laderen fra strømuttaket før du kobler den til eller fra batteriet. Ha på deg beskyttelsesklær og bruk verktøy som er isolert.

Sikkerhet ved bruk av Toro-plentraktor

Følgende liste inneholder sikkerhetsinformasjon som gjelder spesielt for Toro-produktene, eller annen viktig sikkerhetsinformasjon som ikke er inkludert i CEN-, ANSI- eller ISO-standardene.

Dette produktet kan amputere hender og føtter og slenge gjenstander opp i luften. Følg alltid alle sikkerhetsinstruksjoner for å unngå alvorlige skader eller dødsulykker.

Hvis du bruker dette produktet til andre formål enn det er beregnet på, kan du utsette deg selv eller andre for fare.



Advarsel



Motoreksos inneholder karbonmonoksid, som er en dødelig gift uten lukt.

Ikke kjør motoren innendørs eller på et innestengt område.

- Lær deg hvordan du raskt kan stoppe motoren.
- Bruk ikke maskinen hvis du har på deg sandaler, tennissko eller joggesko.
- Bruk av vernesko og langbukser anbefales og er påbudt i henhold til enkelte lokale bestemmelser og forsikringsforskrifter.
- Vær forsiktig når du håndterer drivstoff. Tørk opp eventuelt søl.
- Kontroller daglig at sperrebryterne fungerer som de skal. Hvis en bryter ikke virker, skifter du den før du bruker maskinen. Skift alle sperrebryterne i sikkerhetssystemet annethvert år enten de virker eller ikke.
- Sitt på setet når du starter motoren.
- Du må være oppmerksom når du bruker maskinen. Slik unngår du å miste kontrollen:
 - Ikke kjør i nærheten av bunkere, grøfter, bekker eller andre fareområder.
 - Reduser hastigheten når du tar skarpe svinger. Unngå å starte og stoppe plutselig.
 - Når du befinner deg i nærheten av eller krysser en vei, må du alltid overholde vikeplikten.
 - Bruk bremsene når du kjører nedover, slik at du kjører sakte framover og har kontroll over maskinen.
- Hev klippeenheten når du kjører fra ett arbeidsområde til et annet.
- Ikke ta på motoren, lyddemperen eller eksosrøret mens motoren er i gang eller like etter at den er stoppet. Disse områdene er svært varme, og du kan brenne deg på dem.
- Hvis motoren stopper eller du mister farten og ikke kommer opp en bakke, må du ikke prøve å snu maskinen. Du må alltid rygge sakte rett ned bakken.
- Hvis en person eller et dyr plutselig kommer inn på eller befinner seg i nærheten av klippeområdet, må du **slutte å klippe**. Hvis du ikke er forsiktig når du bruker maskinen, kan kombinasjonen av bakkevinkelen, rikosjetter og feilplasserte sikkerhetsskydd føre til at noen skades av gjenstander som slynges gjennom luften. Ikke fortsett å klippe før disse er fjernet fra området.

Vedlikehold og oppbevaring

- Kontroller at alle koblingene for hydrauliske ledninger er tette, og at alle hydrauliske slanger og ledninger er i god stand før systemet settes under trykk.
- Hold kropp og hender borte fra hull eller dyser som sprøyter ut hydraulisk væske under høyt trykk. Bruk papp eller papir til å lete etter lekkasjer, ikke hendene. Hydraulisk væske som kommer ut under trykk, kan trenge gjennom huden og forårsake alvorlige skader. Oppsøk legehjelp øyeblikkelig hvis olje kommer i direkte kontakt med huden.
- Før du kobler fra eller utfører vedlikehold eller reparasjoner på det hydrauliske systemet, må du slippe ut alt trykket i systemet ved å stoppe motoren og senke klippeenhetene og det andre utstyret til bakkenivå.
- Kontroller med jevne mellomrom at drivstoffledningene er tette, og at de ikke er slitte. Stram og reparer dem etter behov.
- Hvis du må ha motoren i gang for å utføre en vedlikeholdsjustering, må du passe på at klær, hender, føtter og andre kroppsdeler ikke kommer i nærheten av klippeenhetene, tilbehør eller bevegelige deler, særlig skjermen på siden av motoren. Hold alle unna.
- La en autorisert Toro-forhandler kontrollere maksimal hastighet med en turteller, slik at det blir utført på en sikker og nøyaktig måte. Maksimalt turtall er 2900 o/min.
- Ta kontakt med en autorisert Toro-forhandler hvis det er nødvendig med store reparasjoner eller du trenger hjelp.
- Bruk kun tilbehør og reservedeler som er godkjent av Toro. Garantien kan bli ugyldig hvis du bruker tilbehør eller reservedeler som ikke er godkjente.

Lydstyrke

Denne maskinen har et garantert lydstyrkenivå på 105 dB(A), basert på måling av identiske maskiner i henhold til direktiv 2000/14/EØF med endringer.

Lydtrykk

Denne maskinen har et tilsvarende kontinuerlig A-avveiet lydtrykk ved førerens øre på 89 dB(A), basert på måling av identiske maskiner i henhold til Direktiv 98/37/EEC med endringer.

Vibrasjon

Denne enheten har et maksimalt vibrasjonsnivå på 2,5 m/s² ved hendene, basert på målinger av identiske maskiner i henhold til ISO 5349-prosedyrer.

Denne enheten har et maksimalt vibrasjonsnivå på 0,5 m/s² på bakdelen, basert på målinger av identiske maskiner i henhold til ISO 2631-prosedyrer.

Sikkerhets- og instruksjonsmerker



Sikkerhetsmerker og -instruksjoner er lett synlige for føreren og er plassert i nærheten av alle områder som representerer en potensiell fare. Bytt ut alle merker som er ødelagte eller mangler.

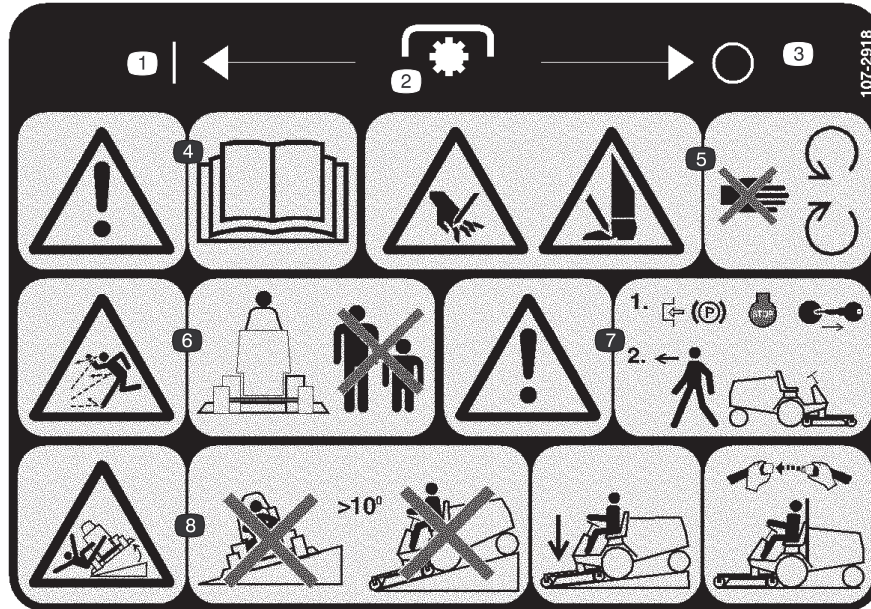

107-2918
(Modell 30630 og 30631)

1. På
2. Kraftuttak (PTO)
3. Av
4. Advarsel – les brukerhåndboken.
5. Fare for å kutte hender og føtter – hold trygg avstand fra bevegelige deler.
6. Fare for at gjenstander slynges gjennom luften – hold trygg avstand fra maskinen.
7. Advarsel – sett på parkeringsbremsen, stopp motoren og ta nøkkelen ut av tenningen før du forlater maskinen.
8. Velfefare – ikke kjør maskinen i skråninger som er brattere enn 10 grader, bruk sikkerhetsbelte hvis veltebøylen er montert og senk klippeenheten når du kjører ned skråninger.



27-7310
(Modell 30626 og 30627)

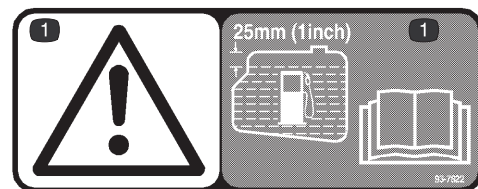

93-7822
(Modell 30630 og 30631)

1. Advarsel – fyll drivstoff på tanken helt til nivået er 25 mm under påfyllingshalsen. Les brukerhåndboken hvis du vil ha flere instruksjoner.



83-9150
(Modell 30626 og 30627)



55-4300
(Modell 30626 og 30627)



93-6696
(Modell 30630 og 30631)

1. Advarsel – fjærbelastet mekanisme. Les brukerhåndboken hvis du vil ha flere instruksjoner.

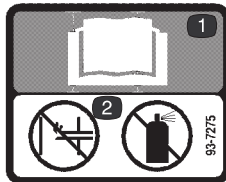

93-7275
(Modell 30630 og 30631)

1. Les brukerhåndboken hvis du vil ha flere instruksjoner.
2. Ikke bruk startvæske.



52-1321
(Modell 30626 og 30627)



93-6680
(Modell 30630 og 30631)



93-6686

1. Hydraulisk olje
2. Les brukerhåndboken.



77-3100
(Modell 30626 og 30627)

1. Viftebladene kan forårsake skader – hold deg borte fra bevegelige deler.

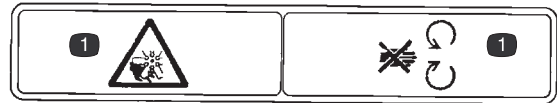

93-7272
(Modell 30630 og 30631)

1. Viftebladene kan forårsake skader – hold deg borte fra bevegelige deler.

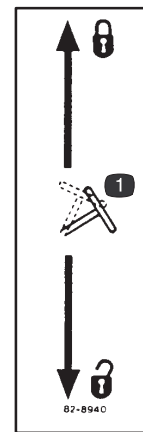

82-8940

1. Låser og låser opp rattstammen

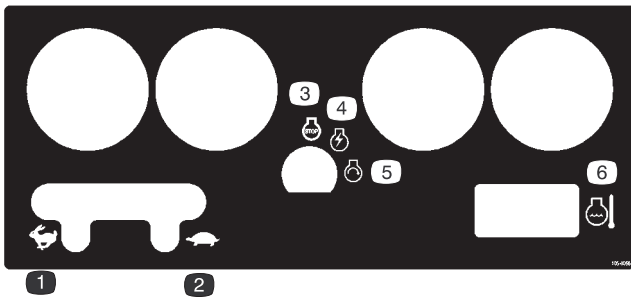

105-0056

- | | |
|------------------|---------------------|
| 1. Hurtig | 4. Kjøring av motor |
| 2. Sakte | 5. Starte motoren |
| 3. Stopp motoren | 6. temperatur |



93-7830

1. Forsiktig – les brukerhåndboken hvis du vil ha flere instruksjoner.
2. Dreiemoment for hjulene

<p>STARTING INSTRUCTIONS (SEE OPERATOR'S MANUAL)</p> <ol style="list-style-type: none"> 1. DISENGAGE POWER TAKE-OFF. 2. PLACE TRACTION DRIVE IN NEUTRAL POSITION. 3. DEPRESS BRAKE PEDAL. 4. SET THROTTLE CONTROL - HALF OPEN. 5. TURN KEY TO RUN POSITION AND WAIT UNTIL GLOW LIGHT TURNS OFF. 6. TURN KEY TO START POSITION. TO STOP, TURN KEY TO OFF POSITION AND REMOVE KEY. 	<p>IMPORTANT: ENGINE WILL SHUT OFF AUTOMATICALLY DUE TO HIGH ENGINE TEMPERATURE. WHEN THIS HAPPENS:</p> <ol style="list-style-type: none"> 1. ALLOW ENGINE TO COOL. 2. CLEAN DEBRIS FROM FRONT OF RADIATOR. 3. CHECK COOLANT LEVEL. <p>CAUTION COOLANT UNDER PRESSURE. USE CAUTION WHEN REMOVING RADIATOR CAP TO PREVENT BURNS.</p> <ol style="list-style-type: none"> 4. DEPRESS HIGH TEMPERATURE RESET ON DASH. 5. RESTART ACCORDING TO STARTING INSTRUCTIONS.
---	---

READ AND UNDERSTAND OPERATOR'S MANUAL BEFORE OPERATING THIS MACHINE. REPLACEMENT MANUAL AVAILABLE BY SENDING COMPLETE MODEL NUMBER TO: THE TORO CO., 8111 LYNDALE AVE. S., BLOOMINGTON, MN 55420-1196.

105-2531
(Modell 30626 og 30627)

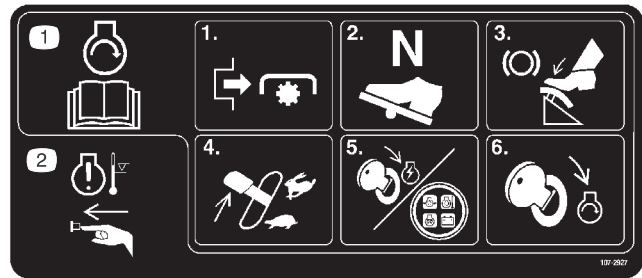

107-2927
(Modell 30630 og 30631)

1. For å starte motoren, les *brukerhåndboken*, deaktiver kraftuttaket (PTO), plasser trekdrivet i nøytral, trykk på bremsen, flytt gasspaken til hurtigstillingen, vri nøkkelen til motorkraftstillingen til glødeplugglyset tennes og vri så nøkkelen til motorstartstillingen.
2. Trykk på knappen for å overstyre motortemperaturadvarselen.



82-8930
(Modell 30626 og 30627)

1. Les brukerhåndboken hvis du vil ha flere instruksjoner.



93-7831

1. Parkeringsbrems – les brukerhåndboken hvis du vil ha flere instruksjoner.

⚠ WARNING

TO REDUCE THE POSSIBILITY OF ACCIDENTS, INJURY OR DEATH:
CHECK PERFORMANCE OF ALL INTERLOCK SWITCHES DAILY.
SEE OPERATOR'S MANUAL FOR INSTRUCTONS. DO NOT DEFEAT
INTERLOCK SYSTEM. IT IS FOR YOUR PROTECTION. 67-1710

67-1710
(Modell 30626 og 30627)

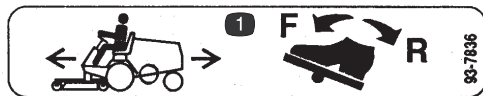

93-7836

1. Trykk ned trekkpedalen for å kjøre fremover eller bakover.

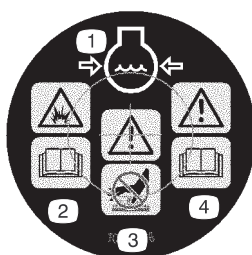

106-5976

- | | |
|---|--|
| 1. Kjølemiddel under trykk | 3. Advarsel – ikke rør den varme overflaten. |
| 2. Eksplosjonsfare – les brukerhåndboken. | 4. Advarsel – les brukerhåndboken. |

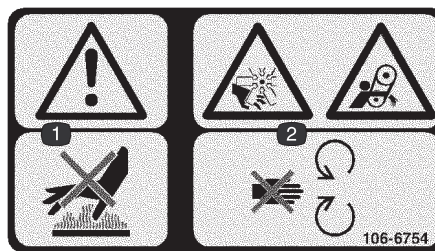

106-6754
(Modell 30630 og 30631)

1. Advarsel – ikke rør den varme overflaten.
2. Fare for kutting/amputering og vifte- og sammenfiltringsfare – hold deg borte fra bevegelige deler.

⚠ DANGER

USE EXTREME CAUTION ON HILLS AND SLOPES

TO MINIMIZE THE RISK OF INJURY OR DEATH

- ALWAYS USE SEAT BELT AND ROPS TOGETHER AND HAVE SEAT PIVOT RETAINING PIN INSTALLED.
- GO SLOW AND AVOID SHARP TURNS ON SLOPES TO AVOID ROLL-OVER.
- DECK MUST BE LOWERED WHEN GOING DOWN SLOPES FOR STEERING CONTROL.
- OPERATOR MUST BE SKILLED AND TRAINED IN SLOPE OPERATION – READ OPERATORS MANUAL.

• LOS OPERADORES DEBEN ESTAR MUY BIEN CAPACITADOS EN UNA OPERACION SEGURA. 72-3700

72-3700
(Modell 30627 og 30626)

ON ← POWER TAKE-OFF → OFF

⚠ WARNING

ESTA MAQUINA PUEDE SER RIESGOSA SI SE USA EN UNA MANERA INAPROPIADA. OPERADORES DEBEN ESTAR MUY BIEN ENTRENADOS EN LA MANERA APROPIADA DE OPERAR LA MAQUINA.

TO REDUCE THE POSSIBILITY OF ACCIDENTS, INJURY OR DEATH:

1. KEEP ALL SHIELDS IN PLACE AND WORKING.
2. BEFORE LEAVING OPERATOR'S POSITION:
 - A. MOVE TRANSMISSION TO NEUTRAL.
 - B. DISENGAGE POWER TAKE-OFF.
 - C. SET PARKING BRAKE.
 - D. SHUT OFF ENGINE.
 - E. REMOVE IGNITION KEY.
3. WAIT FOR ALL MOVEMENT TO STOP BEFORE SERVICING MACHINE.
4. STOP ENGINE BEFORE ADDING FUEL OR LIFTING HOOD.
5. KEEP PEOPLE AND PETS A SAFE DISTANCE AWAY FROM MACHINE.
6. OPERATOR MUST BE SKILLED AND TRAINED.

27-7290

27-7290
(Modell 30626 og 30627)

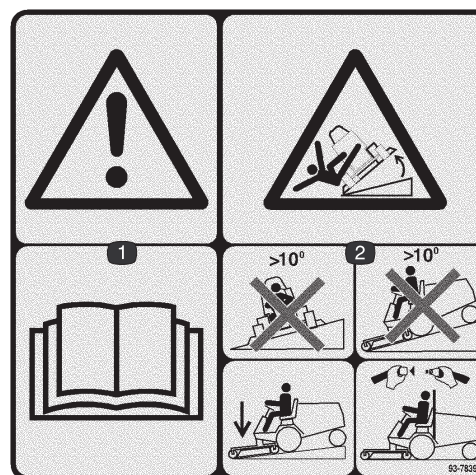

93-7839
Modell 30631

1. Advarsel – les brukerhåndboken.
2. Veltefare – ikke kjør maskinen i skråninger som er brattere enn 10 grader, bruk sikkerhetsbelte hvis veltebøylen er montert og senk klippeenhetsen når du kjører ned skråninger.



70-2560
Modell 30627



1

2

93-6697
Modell 30631

1. Les brukerhåndboken
2. Skift oljen i bakakselen etter de første 50 driftstimene, og deretter etter hver 500. driftstime.

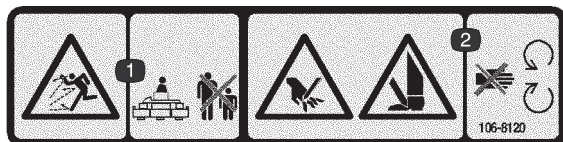

106-8120
(Modell 30626 og 30627)

1. Fare for at gjenstander slynges gjennom luften – hold trygg avstand fra maskinen.
2. Fare for å kutte hender og føtter – hold trygg avstand fra bevegelige deler.



Batterisymboler

Noen av eller alle disse symbolene finnes på ditt batteri.

1. Eksplosjonsfare
2. Ingen bål, åpne flammer eller røyk.
3. Kaustisk væske/fare for brannskår
4. Bruk vernebriller
5. Les *brukerhåndboken*.
6. Hold andre på trygg avstand fra batteriet.
7. Bruk vernebriller – eksplosive gasser kan påføre deg blindhet og andre skader.
8. Batterisyre kan forårsake blindhet og alvorlige brannskader.
9. Skyll straks øynene med vann og søk legehjelp.
10. Inneholder bly – må ikke kastes.



105-7823
(Modell 30630 og 30631)

- | | |
|--|--|
| <p>1. Trekkdriv – for å kjøre forover trykker du toppen på trekkkontrollpedalen fremover og ned; for å kjøre bakover trykker du bunnen på trekkkontrollpedalen bakover og ned.</p> | <p>2. Advarsel – koble ut kraftuttaket (PTO) før du hever klippeenheten(e).</p> <p>3. Plasser klippeenheten(e) i svevestilling over bakken.</p> <p>4. Senk klippeenheten(e).</p> <p>5. Hev klippeenheten(e).</p> |
|--|--|



105-7822
(Modell 30626 og 30627)

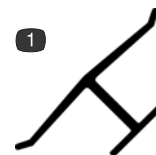

Produsentens merke

1. Angir om kniven er identifisert som en del fra den originale maskinprodusentens.

Spesifikasjoner

Obs: Spesifikasjoner og konstruksjon kan endres uten varsel.

Generelle spesifikasjoner

Motor	Tresylindret, firetakts, væskeavkjølt Kubota-dieselmotor. 26 hp ved 3000. Høyt tomgangsturtall er 3100–3250 o/min, lavt tomgangsturtall er 1500–1650 o/min.
Luftfilter	Kraftig, ekstern
Lydpotte	Volumet tilsvarer omtrent fem ganger motorens slagvolum og gir glimrende lyddemping.
Kjølesystem	Radiatoren er konstruert med rør og ribber og med den hydrauliske oljekjøleren i den nedre tanken. Kapasiteten til kjølesystemet er omtrent 5,7 liter halvt om halvt med vann og frostvæske med etylenglykol.
Elektrisk	12 volt ved kaldkjøring på 630 A ved -18 °C. Sikringene er plassert under kontrollpanelet. Startrelésperrekreter for maksimal strømtilbakeholding for startersolenoiden ved lav spenning.
Drivstoffsystem	Drivstofftanken har en kapasitet på ca. 25 liter. Elektrisk drivstoffpumpe på 12 V. Drivstoffilter/vannutskiller med utskiftbar enhet montert på rammen.
Frontaksel	Dana GT 20-akselen har 20:9:1-reduksjon. Den har differensial av samme type som brukes i biler, konisk drev og ringformet drev med reduksjon av sylindriske tannhjul fra drivverket. Alle akselkomponentene er montert i kileformede rullelagre.
Bakaksel (Modell 30627 og 30631)	Bakakselen drives mekanisk av framakselen gjennom en univeralaksel. Akselen har en toveis friløpskobling i bakre drivaksel. Bruk SAE 80W-90-girolje, API GL-5, til smøring av bakakselen. Smøringskapasitet er ca. 2,1 liter.
Drivverk	Hydrostatisk drivverk er festet direkte på framakselen og drives av bøyelige drivkoblinger. Driftstrykket er på 3447–20685 kPa (500–3000 psi), og normalt matetrykk er 453–1034 kPa (70–150 psi). Avlastingsinnstillingen for ventilen er 4826–6205 kPa (700–900 psi). Slagvolumet er på 15 kubikkcentimeter per omdreining, og drivverket kontrolleres med en fotpedal. Frontakselen er beholderen for den hydrauliske væsken og har en kapasitet på 4,7 liter. Det hydrauliske filteret på 25 mikromillimeter er av en utskiftbar type som skrues på. Bestill Toro-delenummer 23-9740 når du trenger nytt filter.
Bakkehastighet	Regulerbar hastighet fra 0 til 15 km/t forover og bakover.
Dekk	To bakdekk er 18 x 6,50-8 (firehjulstrekk) og 16 x 6,50-8 (tohjulstrekk), fire lag, ekstra slitebane, på avtakbare felger. To fordekk: 23 x 8,50-12, ekstra slitebane, 4 lag, på avtakbare felger. Anbefalt lufttrykk for både for- og bakdekkene er 145 kPa (21 psi).
Bremser	Bremsene kontrolleres med tre pedaler. To er for å hjelpe til med styringen. Kontrolleres individuelt med venstrefoten. Den tredje pedalen brukes for begge bremsene og kontrolleres med en av føttene. Det finnes en parkeringsbremselås for den tredje pedalen. Pedalene er koblet til bremsene med en flertrådet kabel.
Ratt	Rattet (33 cm) er montert på en styreventil som består av en kontrollventil og en måledel som regulerer trykk og måler tilførselen til styresylinderen. Minste svingradius er 46 cm fra midten av en sving til den nærmeste siden av drivhjulet. En svingradius på null oppnås når hjulbremsene brukes. Rattet kan justeres forover og bakover.
Hovedramme	Rammen er i sveiset stål og forsterket med firkantede og rektangulære rør.

Generelle spesifikasjoner (forts.)

Sperrebrytere	Kraftuttakbryter – slår av motoren når kraftuttaket er koblet inn og føreren ikke sitter i setet. Trekkbryter – slår av motoren når trekkpedalen er koblet inn og føreren ikke sitter i setet. Setebryter – slår av motoren hvis føreren forlater setet uten å koble ut kraftuttaket og/eller trekkpedalen. Motoren starter ikke hvis kraftuttaket eller trekkspaken er koblet inn. Bremsbryter – slår av motoren når kraftuttaket eller trekkpedalen kobles inn mens parkeringsbremsen er på.
Instrumentpanel og kontroller	Timeteller, drivstoffmåler, tenningsbryter, varsellys for oljetrykk, ladeindikator, varselampe for motorens kjølemiddeltemperatur, temperaturmåler, overstyringsbryter for temperatur, glødepluggindikator og gasskontroll er på instrumentpanelet. Spaken for kraftuttaket er plassert på høyre side av setet. Trekkpedalen er på høyre side av rattstammen.
Kraftuttaksdriv	Akselen drives direkte fra motorens drivaksel av en V-rem. Akselen clutches ved å skyve den fjærbelastede, håndbetjente spaken over midtstillingen. Kraftuttakshastighet – 1810 o/min ved 3200 o/min motorhastighet. Enheten er tilkoblet med en kardangkobling med nålelager og glideskjøt av høy kvalitet.
Løfting av klippeenheten	Klippeenheten løftes av en hydraulisk sylinder med en boring på 64 mm og en slaglengde på 82 mm.

Dimensjon og vekt (omtrentlig)

Bredde (målt på utsiden av frontdekkene)	117 cm
Lengde	231 cm
Høyde	127 cm
Høyde m/veltebøyle (ROPS)	199 cm
Tørrverkt – tohjulsdrift m/klippeenhet	743 kg
Tørrvekt – firehjulsdrift	929 kg
Hjulavstand	124 cm

Tilleggsutstyr

72"-klippeenhet med sideutslipp	Modellnr. 30722 Modellnr. 30722TE	Hurtigfeste (for Guardian 72"-klippeenhet med resirkulering, modellnr. 30716)	Modellnr. 30729
72"-klippeenhet med bakutslipp	Modellnr. 30710 Modellnr. 30710TE	Hurtigfeste (for 72" med sideutslipp, modellnr. 30722, 72" klippeenhet med bakutslipp, modellnr. 30710 og roterende børste, modellnr. 30743)	Modellnr. 30719
72"-klippeenhet med Flex Deck-klippeenhet	Modellnr. 30799	Snøkjettinger (fronthjulene) (sett med to)	Delenr. 11-0390
Guardian 72"-klippeenhet med resirkulering	Modellnr. 30716	Snøkjettinger (bakhjulene) (sett med to)	Delenr. 76-1840
Polstret sete	Modellnr. 30623	(bare modellene 30627 og 30631)	
Luksussete med fjæring (krever modellnr. 30628)	Modellnr. 30625	Hjulvekter (sett med to)	Delenr. 11-0440
Tilpasningsutstyr for sete	Modellnr. 30628	Bakvekter (sett med to)	Delenr. 24-5780
Armlenesett (for setemodell 30623 og 30625)	Modellnr. 30707	Bakvekt	Delenr. 24-5790
Hastighetskontroll	Modellnr. 30677	Firelags bredt dekk med kant, 23 x 10,5 x 12 (to kreves, passer ikke med 72" klippeenhet med bakutslipp, modellnummer 30710)	Delenr. 62-7020
48" -V-plog (krever modellnr. 30757)	Modellnr. 30750	Sekslags bredt dekk m/kant 23 x 10,5 x 12 (to kreves, passer ikke med 72" klippeenhet med bakutslipp, modellnummer 30710)	Delenr. 69-9870
V-plogmonteringssett (uten snøkjettinger)	Modellnr. 30757	Jekksesett	Delenr. 106-4386
Ruskblåser	Modellnr. 30855	8,50 12 slange	Delenr. 231-90
Gnistfangeskjerm	Delenr. 75-6880	Ekstra ventilsett	Delenr. 93-3169
Roterende børste	Modellnr. 30743		
Beholdersett med hurtigfeste (for trekkenhet)	Modellnr. 30711		

Montering

Obs: Angi hva som er høyre og venstre side på maskinen ved å stå i normal arbeidsstilling.

Løse deler

Obs: Bruk diagrammet nedenfor som en sjekkliste for å kontrollere at alle delene er sendt.

Beskrivelse	Ant.	Bruk
Skrue, M10 x 30 mm	4	Montere styresylinder på bakaksel. (bare modell 30627 og 30631)
Skive	4	
Parallellstag	1	Montere på styrearmer. (bare modell 30627 og 30631)
Støtfanger	1	Montere på akselstøtte. (bare modell 30627 og 30631)
Hodeskrue, 1/4 x 1/2 "	1	Feste styreslanger til støtfanger. (bare modell 30627 og 30631)
Flensmutter, 1/4 tomme	1	
Bakhjul	2	Montere bakre styrehjul (metriske muttere)
Forhjul	2	Montere forhjul (muttere med britiske mål)
Ratt	1	Montere rattet
Skumtetning	1	
Mutter	1	
Skrue	1	
Lokk	1	
Manuell slange (sendt i verktøykasse)	1	Holde brukerhåndboken. Monter under setet på høyre side.
R-klemme	2	
Setebelte	1	Montere sikkerhetsbeltene
Bolt, 7/16 x 1 tomme	2	
Låseskive, 7/15 tomme	2	
Veltebøyle (ROPS)	1	Montere veltebøylen
Bolt, 3/4 x 5-1/2 tomme	4	
Låseskive, 3/2 tomme	4	
Mutter, 3/4 tomme	4	
Høyre kuleledd (sendt i verktøykasse)	1	Monter kuleledd (gjennomfør installering) og koble til løftesynderen
Hydraulisk oljefilter	1	Skift ut etter 10 timer
Delekatalog	1	
Brukerhåndbok (trekkenhet) Modell 30627 og 30626	2	Les denne før du tar maskinen i bruk.
Brukerhåndbok (trekkenhet) Modell 30631 og 30630	1	Les denne før du tar maskinen i bruk.
Førervideo (kun modell 30626 og 30627)	1	Se denne før du tar maskinen i bruk
Kvalitetssertifikat	1	

Obs: Noen modeller kan ha blitt klargjort på fabrikken.

Montere rattsyndleren (kun modell 30627 og 30631)

1. Fjern skruen og R-klemmen som fester styresynderen til emballasjen. Ta vare på R-klemmen for fremtidig montering.
2. Monter sylindrestøttebraketten på bakakselen med fire skruer (M10 x 30) og skiver (fig. 2). Påfør Loctite 242 eller tilsvarende, og stram skruene til 65–81 Nm.

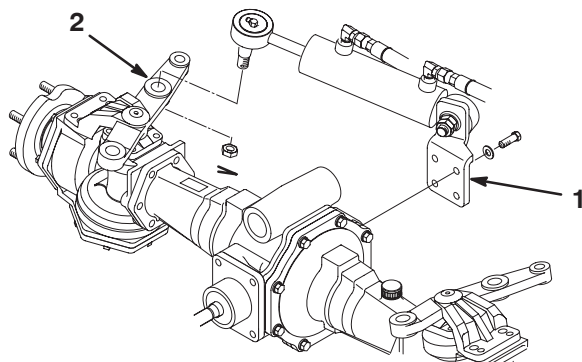

Figur 2

1. Sylindrestøttebrakett
2. Styrearm

3. Fjern kronemutteren og splinten fra kuleleddenden av styresynderen. Før kuleleddenden inn i det midtre hullet i akselstyrearmen. Før kuleleddet inn i toppen av styrearmen.
4. Fest kuleleddenden i styrearmen med kronemutteren (fig. 2) og stram den til 94–122 Nm. Monter hårnålssplinten.

Montere parallellstaget (kun modell 30627 og 30631)

1. Fjern kronemutterene og splintene fra kuleleddenden av parallellstaget. Før kuleleddendene inn i det bakre hullet på hver akselstyrearm. Før kuleleddet inn i bunnen av hver styrearm (fig. 3).
2. Fest kuleleddendene i styrearmene med en kronemutter og stram den til 54–81 Nm. Monter en hårnålssplint.

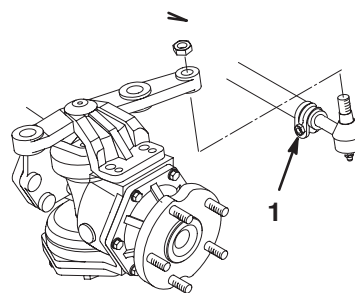

Figur 3

1. Parallellstag

Installere bakre støtfanger (kun modell 30627 og 30631)

1. Fjern de to hodeskruene (1/2 x 3/4"), låseskivene og flate skivene som fester bakvekten til akselstøtten (fig. 4).

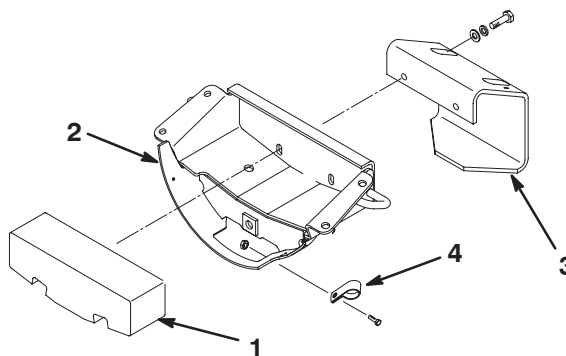

Figur 4

1. Bakvekt
2. Akselstøtte
3. Støtfanger
4. R-klemme

2. Bruk hodeskruene, låseskivene og de flate skivene som du fjernet tidligere til å montere støtfanger og bakvekt til akselstøtten.
3. Bruk R-klemmen du fjernet tidligere til å feste styreslangene til akselstøtten med en hodeskrue på 1/4 x 1/2 tomme og flensmutter som følger med blant de løse delene.

Sette på for- og bakhjulene

1. Ta av og kast festene som fester hjulene til emballasjen.
2. Fjern hjulmutteren fra boltene på akselene.

Obs: Forhjulsmutterene har britiske mål og bakhjulsmutterene er metriske.

3. Monter hjullene og stram til mutterene til 61–75 Nm.

Montere rattet

1. Flytt bakhjulene så de peker rett frem.
2. Fjern låsemutteren fra rattstangen. Skyv skumtetningen og rattet på rattstammen (fig. 5).

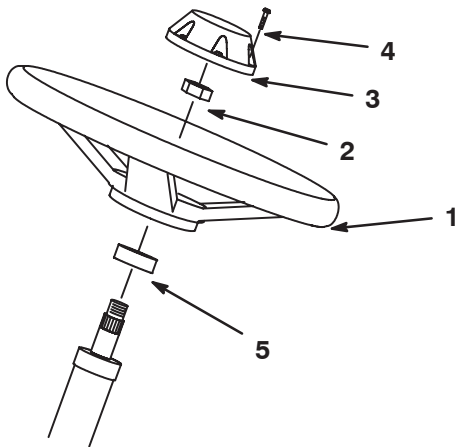

Figur 5

- | | |
|---------------|----------------|
| 1. Ratt | 4. Skruer |
| 2. Låsemutter | 5. Skumtetning |
| 3. Lokk | |

3. Fest rattet til stangen med en sikringsmutter og stram den til med et moment på 14–20 Nm.
4. Installer lokket på rattet med en skrue (fig. 5).

Fjerne batteriet fra understellet

1. Fjern de to låsene som holder instrumentdekslet på plass. Fjern instrumentdekslet forsiktig for å blottlegge batteriet.
2. Fjern de to vingemutterene og stroppen som fester batteriet (fig. 6). Løft batteriet ut av chassiset. Oppbevar vingemutterene og festestroppen på et sikkert sted for fremtidig bruk.

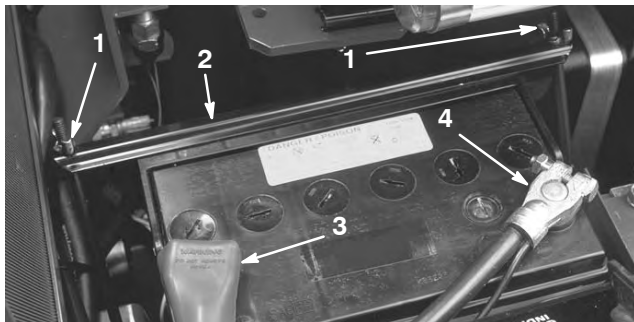

Figur 6

- | | |
|-----------------|---------------------|
| 1. Vingemuttere | 3. Positiv terminal |
| 2. Festestropp | 4. Negativ terminal |

Montere setet

Setet er ikke montert når maskinen sendes. Enten setesett, modellnr. 30623 eller 30625 (tilleggsutstyr) må monteres.

Setesett, modellnummer 30623, standardsete

1. Fest (2) R-klemmer løst på høyre side av setets bunn med de to hodeskruene og flate skivene som medfølger i settet (fig. 7). Monter håndbokrøret på R-klemmene, og stram hodeskruene (fig. 7).

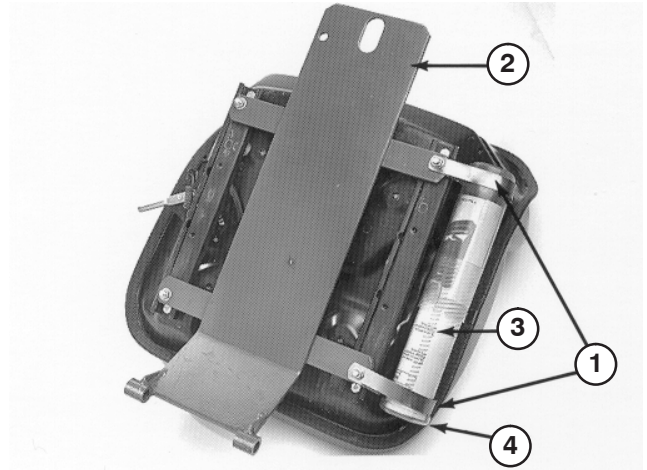

Figur 7

- | | |
|---------------|----------------------|
| 1. R-klemmer | 3. Rør for håndboken |
| 2. Setestøtte | 4. Lokk |

2. Monter setesvingbraketten til rammen med de to flensskruene som medfølger i settet (fig. 8)

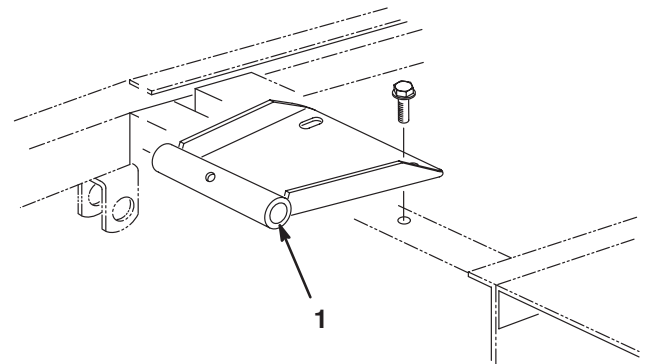

Figur 8

- | |
|---------------------|
| 1. Setesvingbrakett |
|---------------------|

3. Monter sete og setestøtten til setesvingbraketten med svingaksel og valsetapp (fig. 9).

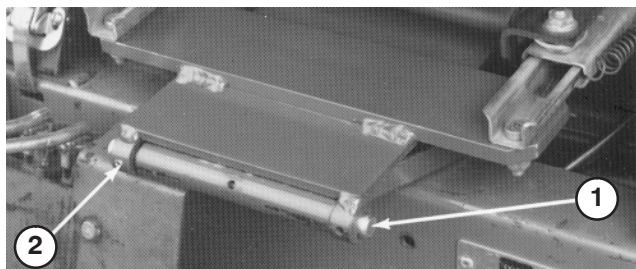

Figur 9

1. Svingaksel
2. Valsetapp

4. Hold setet oppe med setestøttestangen (fig. 10).

5. Koble ledningsfastspennerkonnektoren i setebryterkonnektoren på bunnen av setet.

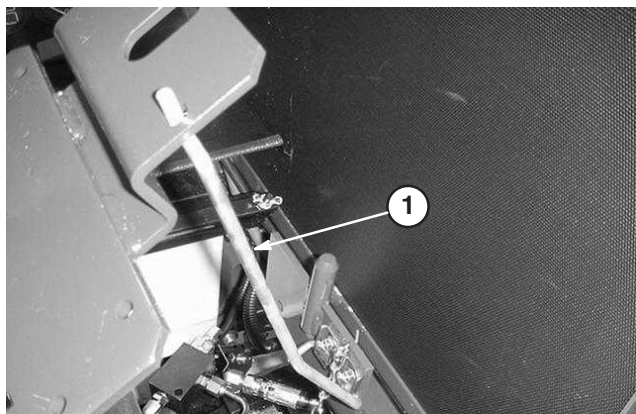

Figur 10

1. Støttestang for sete

6. Deaktiver setestøttestangen og sving nedover. Sving setet ned og skyv orepinnen gjennom setelåsbolten. Vipp trådenden av pinnen over låsbolten (fig. 11).

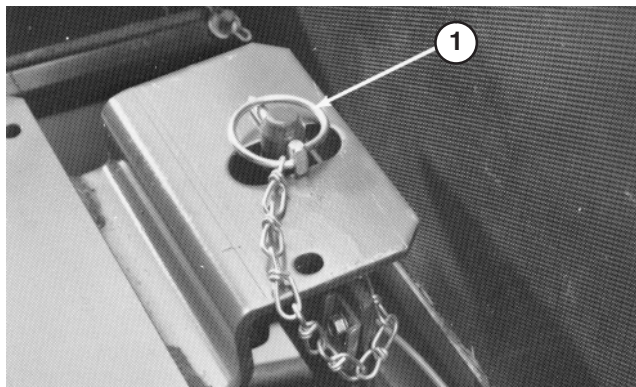

Figur 11

1. Ringstift

7. Skyv setet helt frem og helt tilbake for å kontrollere at det er montert skikkelig, og at setebryterledningene og koblingene ikke er i klem eller i berøring med bevegende deler.

Setesett, modellnr. 30625, luksussetesett med modellnr. 30628 seteadaptersett

1. Monter seteopphengsenheten til fire hodeskruer på setebunnen og fest med fire låseskiver, flate skiver og muttere (fig. 12).

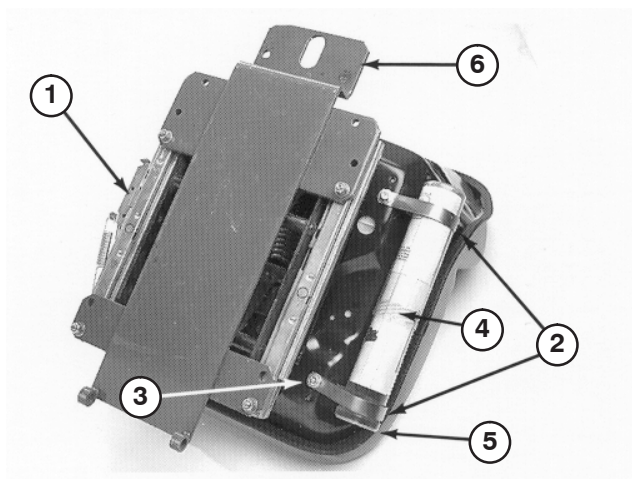

Figur 12

1. Seteopphengsenhet
2. R-klemmer
3. Låseskive, flat skive and nut
4. Rør for håndboken
5. Lokk
6. Setestøtte

2. Fest to R-klemmer løst på høyre side av setets bunn med de to hodeskruene og flate skivene som medfølger i settet (fig. 12). Monter håndbokrøret på R-klemmene, og stram hodeskruene (fig. 12).
3. Monter setestøttene over fire gjengede bolter på bunnen av seteopphengsenheten og fest med flensmuttere (fig. 12).
4. Monter setesvingbraketten til rammen med de to flensskruene som medfølger i settet (fig. 8)
5. Monter sete og setestøtten til setesvingbraketten med svingaksel og valsetapp (fig. 9).
6. Hold setet oppe med setestøttestangen (fig. 10).

7. Før setebryterfastpenneren gjennom hullene i setestøtten og seteopphenget (fig. 13). Koble ledningsfastspenningskonnektoren i setebryterkonnektoren på bunnen av setet.

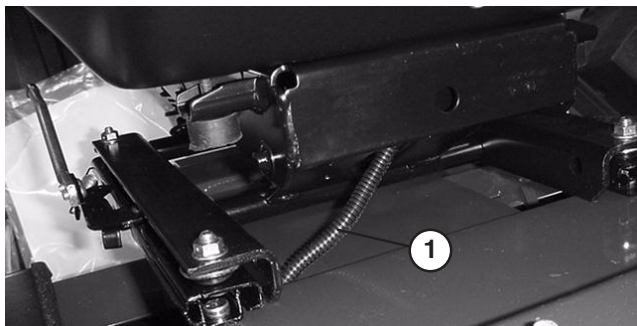

Figur 13

1. Setebryterfastspenning

8. Deaktiver setestøttestangen og sving nedover. Sving setet ned og skyv orepinnen gjennom setelåsbolten. Vipp tråddenden av pinnen over låsbolten (fig. 11).
9. Skyv setet helt frem og helt tilbake for å kontrollere at det er montert skikkelig, og at setebryterledningene og koblingene ikke er i klem eller i berøring med bevegende deler.

Montere sikkerhetsbeltet

Installer sikkerhetsbeltet til hullene i seteryggen med to bolter (7/16 x 1 tommer) og låseskiver (fig. 14). Stram godt.

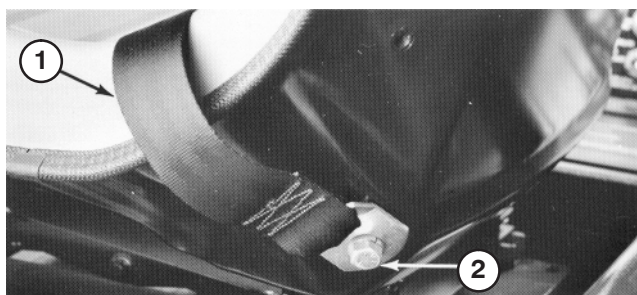

Figur 14

1. Setebelte
2. Bolt og låseskive

Montere veltebøylen

1. Senk veltebøylen på rammen, still monteringshullene som vist i figur 15.
2. Fest veltebøylen til rammen med fire bolter (3/4 x 5-1/2 tomme), låseskiven og muttre (fig. 15). Stram godt.

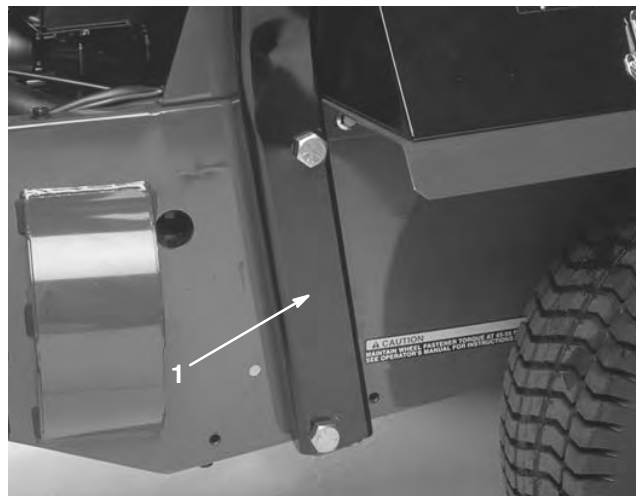

Figur 15

1. Veltebøyle

Skyve trekkenheten av pallen

1. Rekk inn og roter omløpsventilen på drivverket (fig. 16) en halv til én omdreining mot klokken. Når du åpner ventilen, åpnes en intern kanal i pumpen, slik at du går utenom giroljen. Siden du går utenom giroljen, kan du skyve maskinen sakte uten at drivverket skades.

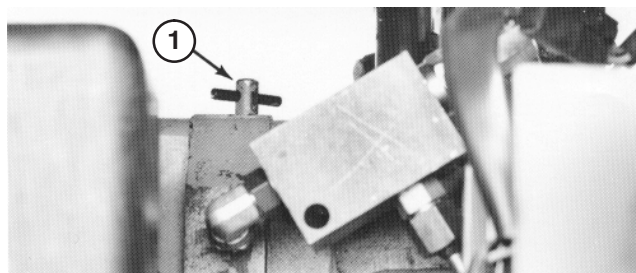

Figur 16

1. Omløpsventil
2. Løft maskinen over transportkrampene og skyv maskinen av pallen.
3. Lukk omløpsventilen ved å vri den med klokken til den sitter godt fast. Dreiemomentet skal ikke være høyere enn 7–11 Nm. Ikke start motoren når ventilen er åpen.

Aktivere og lade batteriet

Bruk kun elektrolytt (egenvekt på 1,265) for å fylle batteriet i første omgang.

1. Fjern batteriet fra maskinen.

Viktig Prøv ikke å tilsette elektrolytt mens batteriet er i maskinen. Du kan komme til å søle, og forårsake korrosjon.

2. Rengjør toppen av batteriet og ta av luftingshettene (fig. 17).

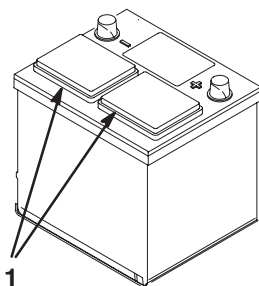

Figur 17

1. Utluftingshetter

3. Fyll hver celle forsiktig med elektrolytt til platene er dekket med ca. 6 mm væske.

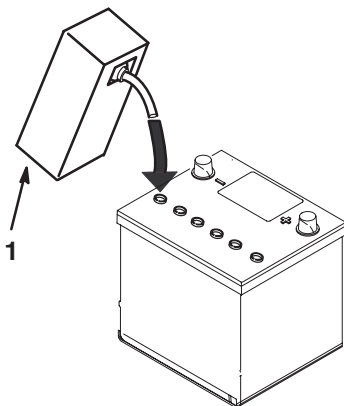

Figur 18

1. Elektrolytt

4. La elektrolytten trekke inn i platene i ca. 20–30 minutter. Etterfyll som nødvendig for å holde elektrolyttnivået på ca. 6 mm fra bunnen av påfyllingsbrønnen (fig. 18).



Advarsel



Når batteriet lades, utvikles det gasser som kan eksplodere.

Røyk aldri i nærheten av batteriet og hold gnister og åpen ild borte fra batteriet.

5. Koble en batterilader på 3–4 A til batteripolene. Lad opp batteriet med en rate på 3–4 A inntil egenvekten er 1,250 eller høyere, og temperaturen er minst 16 °C med fri gassutvikling i alle cellene.

6. Når batteriet er oppladet, kobler du laderen fra strømuttaket og batteripolene.

Obs: Etter at batteriet har blitt aktivert, tilsett kun destillert vann for å erstatte normalt tap, selv om vedlikeholdsfrie batterier ikke skal kreve vann under normale driftsforhold.



Advarsel



CALIFORNIA

Proposition 65 Advarsel

Batteriklemmer og -poler og tilknyttet tilbehør inneholder bly og bly sammensetninger. Dette er kjemikalier som kan forårsake kreft og forplantningsskader. *Vask hendene etter håndtering.*



Advarsel



Batteripolene eller metallverktøy kan kortslutte mot metallkomponenter og forårsake gnister. Gnistene kan føre til at batterigassene eksploderer, noe som kan forårsake personskade.

- Når du fjerner eller monterer batteriet, må du passe på at batteripolene ikke kommer i kontakt med metalleder på gressklipperen.
- La ikke metallverktøy kortslutte mellom batteripolene og metalleder på gressklipperen.

Montere batteriet i understellet



Advarsel



Batteripolene eller metallverktøy kan kortslutte mot metallkomponenter og forårsake gnister. Gnistene kan føre til at batterigassene eksploderer, noe som kan forårsake personskade.

- Når du fjerner eller monterer batteriet, må du passe på at batteripolene ikke berører metalleder på maskinen.
- La ikke metallverktøy kortslutte mellom batteripolene og metalleder på maskinen.

1. Monter batteriet og fest med batterifestroppen og vingemuttere (fig. 6). Fjern teipen over enden på hver kabel.
2. Før den positive, røde batterikabelen (fig. 6) på den positive batteripolen og stram mutteren godt.

Advarsel

Feilaktig ruting av batterikabler kan skade maskinen og kablene og forårsake gnister. Gnistene kan føre til at batterigassene eksploderer, noe som kan forårsake personskade.

- Ta alltid *av* den negative (svarte) batterikabelen før du tar av den positive (røde) kabelen.
- Koble alltid *til* den positive (røde) batterikabelen før du setter på den negative (svarte) kabelen.

3. Før den negative, sorte batterikabelen (fig. 6) på den negative batteripolen og stram mutteren godt.
4. Smør begge batterikoblingene med Grafo 112X smørefett (Toro-delenr. 505-47), vaselin eller smørefett for å forhindre korrosjon, og skyv en gummihette over den positive polen (fig. 6).
5. Monter instrumentdekselet og lås de to låsene.

Monter kuleleddet og koble til løftesynderen

Obs: Det er ikke påkrevd med kuleledd for alle enheter, se enhetens brukerhåndboken for krav.

1. Trø låsemutteren helt på høyre kuleledd.
2. Skru kuleleddet på høyre skyvearmen til senter av kuleleddet er 60 mm bort fra fronten av skivearmen (fig. 19). Ikke stram til låsemutteren.

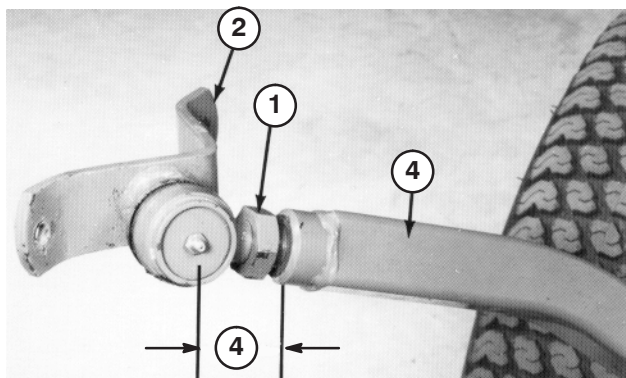

Figur 19

- | | |
|--------------------|-------------------|
| 1. Låsemutter | 3. 60 mm |
| 2. Kuleleddsbeslag | 4. Høyre skyvearm |

Advarsel

Plutselig slipp av fjærede skyvearmen kan føre til skader.

Få hjelp av en annen person for å hjelpe skyvearmene nedover under montering av kuleleddene eller annen enhet.

3. Få hjelp av noen til å skyve ned venstre skyvearm. Før inn en treblokk på 51 x 102 mm mellom rammen og toppen av skyvearmen (fig. 20). Skru kuleleddet på venstre skyvearmen til senter av kuleleddet er 60 mm bort fra fronten av skivearmen (fig. 20). Ikke stram til låsemutteren.

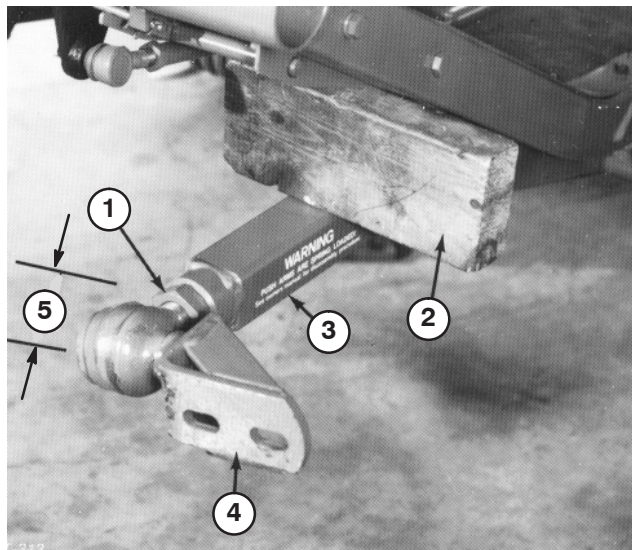

Figur 20

- | | |
|----------------------------|--------------------|
| 1. Låsemutter | 4. Kuleleddsbeslag |
| 2. Treblokk på 51 x 102 mm | 5. 60 mm |
| 3. Venstre skyvearm | |

4. Fjern treblokkjen på 51 x 102 mm forsiktig fra mellom rammen og toppen av skyvearmen.
5. Fjern fjærtappen fra sylindربولten og før sylindربولten ut av sylindrer.
6. Hev fronten av løftearmen til hullet i den flyttbare enden av sylindrer er på linje med hullene i løftearmbrakettene. Vær forsiktig, da løftearmen er fjærtbelastet. Hold delene sammen med sylindربولten, fjærtappen og hårnålssplinten. Hårnålssplinten må være på utsiden.
7. Installert enhet, se enhetens brukerhåndbok med hensyn til korrekte installeringsprosedyrer

Kontrollere trykket i dekkene

Det har blitt pumpet ekstra mye luft i dekkene på fabrikken. Derfor må du slippe ut litt luft for å redusere trykket. Dekkene foran og bak skal ha et lufttrykk på 145 kPa (21 psi).

Kontrollere at forhjulsmutterene er strammet til

Advarsel

Hvis forhjulsmutterene ikke er strammet tilstrekkelig til, kan det hende at det oppstår en feil med et hjul, eller at det faller av. Dette kan føre til personskader.

Stram hjulmutterene til 61–75 Nm etter 1–4 driftstimer og gjenta etter 10 driftstimer. Stram deretter til hver 250. driftstime.

Smøre trekkenheten

Før du bruker maskinen må den smøres for å sikre korrekte driftsfunksjoner, se Smøring under Vedlikehold. Hvis du ikke smører maskinen, ødelegges viktige deler tidligere enn ellers.

Obs: Etter at oppsettet er fullført, fjern de beskyttende kantene (brukes for transport) fra skjermene.

Montere bakvekt

Denne enheten er i overensstemmelse med CEN-standard EN 836:1997, ISO-standard 5395:1990 og ANSI/OPEI B71.4–1999-standardene, så sant bakkdelen av trekkenheten gis ballast. Bruk diagrammet nedenfor for å bestemme påkrevd vekt. Bestill deler fra en autorisert Toro-forhandler.

Obs: Bakvektsett, delenr. 24–5780 følger med modellnr. 30630.

Tohjulsdrift

Klippeenhetsbeskrivelse	Bakvekt påkrevd	Vektdelenr.	Vektbeskrivelse	Ant.
72"-klippeenhet med sideutslipp (Modellnr. 30722)	32 kg	24–5780	Bakvektsett (to vekter på 16 kg og monteringsdeler)	1
72"-klippeenhet med bakutslipp (Modellnr. 30710)	32 kg	24–5780	Bakvektsett (to vekter på 16 kg og monteringsdeler)	1
Guardian 72"-resirkulering (modellnummer 30716)	32 kg	24–5780	Bakvektsett (to vekter på 16 kg og monteringsdeler)	1
72"-Flex Deck (modell 30799)	95 kg	24–5780	Bakvektsett (to vekter på 16 kg og monteringsdeler)	3

Firehjulsdrift

Klippeenhetsbeskrivelse	Bakvekt påkrevd	Vektens delenummer	Vektbeskrivelse	Ant.
72"-Flex Deck (modell 30799)	32 kg	24–5780	Bakvektsett (to vekter på 16 kg og monteringsdeler)	1

Før bruk

Støttestang for panseret

(kun modell 30626 og 30627)

1. Sett maskinen på en jevn flate.
2. Åpne panserlåsen og åpne panseret.
3. Trekk den nederste delen av støttestangen for panseret (fig. 21) ut av festet. Ta ned støttestangen, og vipp den oppover og deretter nedover for å støtte panseret.

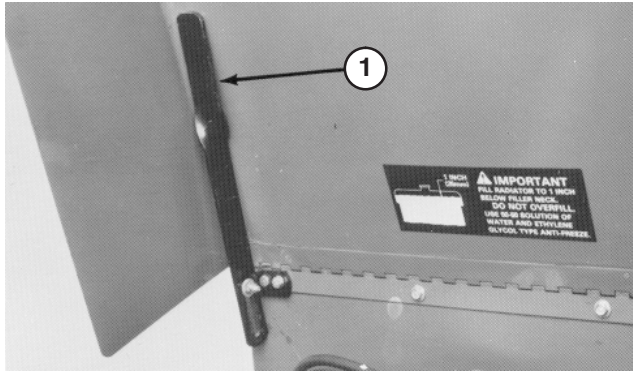

Figur 21

1. Støttestang for panseret

Sjekke oljen i veivhuset

Motoren leveres med olje i veivhuset. Oljenivået må imidlertid sjekkes før og etter at motoren startes for første gang.

Veivhusets kapasitet er på ca. 3,1 l med filter.

Bruk motorolje av høy kvalitet som møter følgende spesifikasjoner:

Nødvendig API-klassifisering: CH-4, CI-4 eller høyere

Anbefalt olje: SAE 15W-40 (over -18 °C)

Alternativ olje: SAE 10W-30 eller 5W-30 (alle temperaturer)

Toro Premium-motorolje er tilgjengelig fra din distributør med viskositet på enten 15W-40 eller 10W-30. Se dele katalogen for delenumre.

1. Parker maskinen på en jevn overflate, stopp motoren, og ta nøkkelen ut av tenningen. Åpne panseret, og støtt det med støttestangen.

2. Ta ut peilestaven (fig. 22), tørk den ren og før den ned i tanken. Fjern peilestaven, og sjekk oljenivået. Oljenivået bør nå helt opp til FULL-linjen på peilestaven.

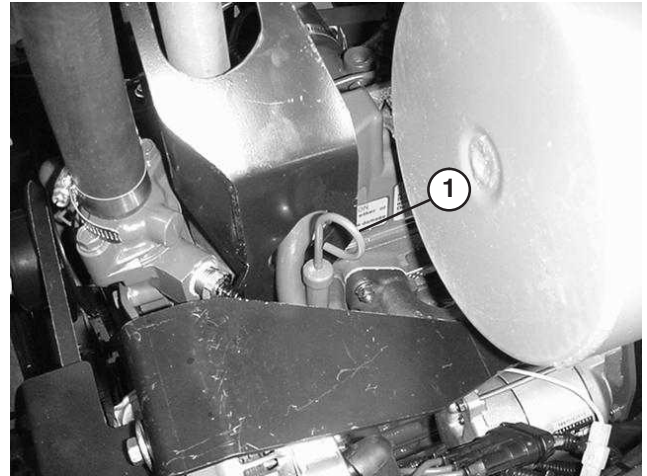

Figur 22

1. Peilestav

3. Hvis oljenivået er under FULL-merket, tar du av lokket og fyller på olje til nivået når opp til FULL-merket. IKKE FYLL PÅ FOR MYE.

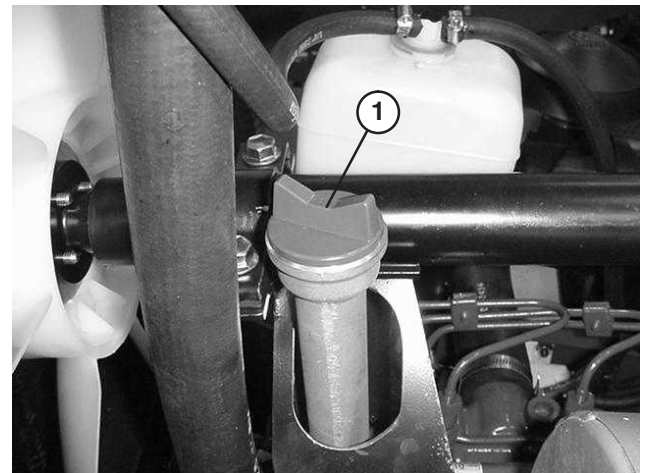

Figur 23

1. Fylle olje

4. Sett på oljelokket, og lukk panseret.

Viktig Kontroller at motoroljenivået er mellom øvre og nedre grense på oljemåleren. Motorsvikt kan inntreffe som et resultat av for mye eller for lite motorolje.

Fylle på drivstofftanken

Fare

Under visse forhold er diesel og dampen fra drivstoff svært brannfarlig og eksplosivt. En brann eller eksplosjon forårsaket av drivstoff, kan påføre deg og andre brannskader og forårsake skade på eiendom.

- Bruk en trakt når du fyller tanken, og fyll den utendørs på et åpent sted når motoren er slått av og kald. Tørk opp eventuelt drivstoffsøl.
- Tanken må ikke fylles helt opp. Fyll drivstoff på tanken helt til nivået er 25 mm under bunnen av påfyllingshalsen. Dette tomrommet i tanken gir drivstoffet plass til å utvide seg.
- Røyk aldri når du håndterer drivstoff, og hold deg borte fra åpen ild eller steder der drivstoffgass kan antennes av gnister.
- Oppbevar drivstoffet i en ren, godkjent beholder og kontroller at lokket er skrudd på.

1. Vipp setet forover, og støtt det med støttestangen, slik at det ikke vipper tilbake ved et uhell. Bruk en ren klut til å rengjøre området rundt tanklokket (fig. 24).
2. Ta lokket av tanken (25 liter), og fyll den med diesel til nivået når opp til 25 mm under åpningen. Skru tanklokket godt på etter at du har fylt tanken.



Figur 24

1. Drivstofftanklokk

Kontrollere kjølesystemet

Fjern rusk fra skjermen og radiatoren/oljekjøleren daglig. Rengjør oftere under ekstremt støvete eller skitne forhold.

Kjølesystemet er fylt halvt om halvt med vann og permanent frostvæske med etylenglykol. Kontroller kjølevæsknivået i ekspansjonstanken hver dag før du starter motoren. Kapasiteten til kjølesystemet er 5,6 liter.

Forsiktig

- Hvis motoren er varm, kan det hende at varm kjølevæske under trykk kommer ut når du fjerner radiatorlokket. Dette kan forårsake brannskader.

1. Kontroller kjølemiddelnivået i ekspansjonstanken. Kjølemiddelnivået skal være mellom merkene på siden av tanken.

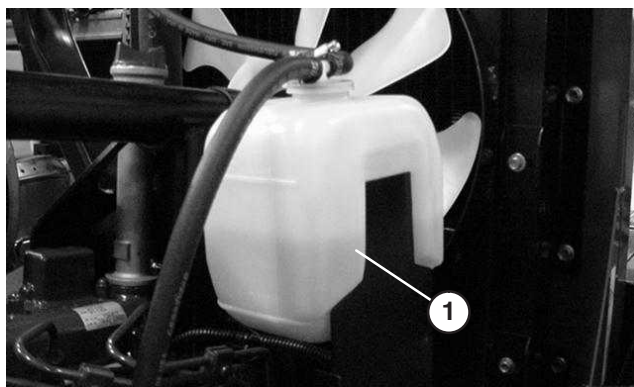

Figur 25

1. Ekspansjonstank
2. Hvis kjølemiddelnivået er lavt, tar du av lokket på ekspansjonstanken og etterfyller systemet. IKKE FYLL PÅ FOR MYE.
3. Sett lokket på ekspansjonstanken.

Kontrollere væsken i det hydrauliske systemet

Frontakselhuset fungerer som beholderen for systemet. Gir- og akselhuset leveres fra fabrikken med ca. 4,7 l hydraulisk olje av høy kvalitet. Kontroller imidlertid væsknivået før du starter maskinen for første gang, og deretter hver dag.

Obs: Olje til drift av servostyringen forsynes av fyllepumpen for girkassen i det hydrauliske systemet. Når du starter opp maskinen under kalde værforhold, kan det hende at rattet er tregt til det hydrauliske systemet har blitt varmt.

Følgende liste er ikke ment å være komplett. Hydrauliske væsker som produseres av andre produsenter kan brukes hvis det finnes en kryssreferanse til et tilsvarende produkt som de oppgitte produktene. Toro er ikke ansvarlig for skader som skyldes uegnede erstatninger. Bruk bare produkter fra anerkjente produsenter som kan stå for sine anbefalinger.

Kontrollere det hydrauliske systemet

Frontakselhuset fungerer som beholderen for systemet. Gir- og akselhuset leveres fra fabrikken med ca. 4,7 l hydraulisk olje av høy kvalitet. **Kontroller den hydrauliske væsken før du starter maskinen for første gang, og deretter hver dag.** Anbefalt væske ved påfylling er:

Toro Premium Transmission/Hydraulic Tractor Fluid

(Tilgjengelig i spann på 19 liter eller fat på 208 liter. Se delekatalogen eller kontakt Toro-distributør for å få oppgitt delenumre.)

Alternative væsker: Hvis Toro-væske ikke er tilgjengelig kan andre universelle hydrauliske væsker for traktor (UTHF) med petroleumsbase brukes, forutsatt at deres spesifikasjoner faller innenfor oppgitt område for følgende materialegenskaper og møter bransjestandarder. Vi anbefaler ikke bruk av syntetisk væske. Forhør deg med din leverandør av smøremiddel for å finne et produkt med passende egenskaper: Toro er ikke ansvarlig for skader som skyldes uegnede erstatninger. Bruk bare produkter fra anerkjente produsenter som kan stå for sine anbefalinger.

Materielle egenskaper:

Viskositet, ASTM D445 cSt ved 40 °C 55 til 62
cSt ved 100 °C 9.1 til 9.8

Viskositetsindeks ASTM D2270 140–152

Flotasjonspunkt, ASTM D97 -37 °C til -43 °C

Bransjespesifikasjoner:

API GL-4, AGCO Powerfluid 821 XL, Ford New Holland FNHA-2-C-201.00, Kubota UDT, John Deere J20C, Vickers 35VQ25 og Volvo WB-101/BM.

Obs: Mange hydrauliske oljer er nesten fargeløse, noe som gjør det vanskelig å oppdage lekkasjer. Et rødt fargestoff for den hydrauliske oljen er tilgjengelig på flasker på 20 ml. Én flaske er nok til 15–22 liter med hydraulisk olje. Bestill delenr. 44-2500 fra en autorisert Toro-forhandler.

1. Sett maskinen på en jevn overflate, hev klippeenheten, og stopp motoren.
2. Skru løs peilestavlokket (fig. 26) fra påfyllingshalsen, og tørk av det med en ren fille. Skru peilestavlokket fast på påfyllingshalsen med fingrene. Skru løs peilestaven, og kontroller oljenivået. Hvis nivået ikke er innen 13 mm fra merket på peilestaven (fig. 26), fyller du på mer væske til nivået når opp til merket. **Overfyll ikke** med mer enn 13 mm over merket.

Viktig Når du fyller olje på det hydrauliske systemet, bruker du en trakt med en finmasket netting (200 masker). Kontroller at trakten og oljen er helt rene. Dermed unngår du at det hydrauliske systemet forurenses.

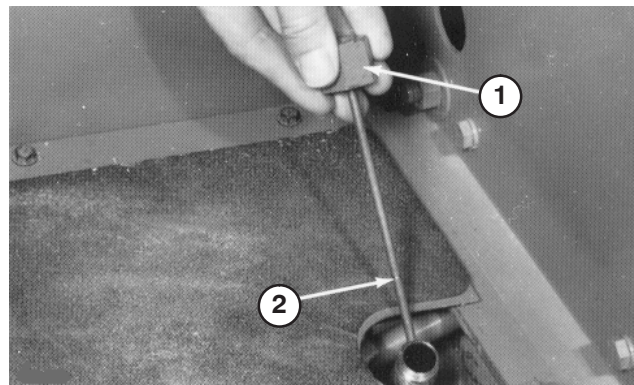

Figur 26

1. Peilestavlokk
 2. Merke
-
3. Skru peilestavlokket fast på påfyllingshalsen med fingrene. Det er ikke nødvendig å bruke en skrunøkkel til å stramme lokket.
 4. Senk klippeenheten.

Kontrollere bakakselen

Bakakselen har tre atskilte beholdere for girolje av typen SAE 80W-90. Selv om akselen leveres med olje fra fabrikken, må du kontrollere oljenivået før du tar maskinen i bruk.

1. Sett maskinen på en jevn flate.
2. Fjern kontrollpluggene fra akselen, og pass på at det er olje opp til bunnen av hvert hull. Hvis nivået er lavt, fjerner du fyllerpluggene og fyller olje til nivået når opp til bunnen av kontrollplugghullene (fig. 27).

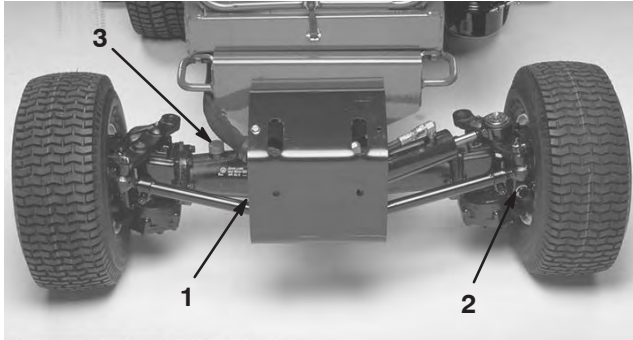

Figur 27

1. Kontrollplugg
2. Fylle-/kontrollplugg (én i hver ende av akselen)
3. Fylleplugg

Kontrollere oljen i toveisclutchen (kun modell 30627 og 30631)

1. Sett maskinen på en jevn flate.
2. Roter clutchen (fig. 28) slik at kontrollpluggen (som står på klokken tolv) stilles til klokken fire.

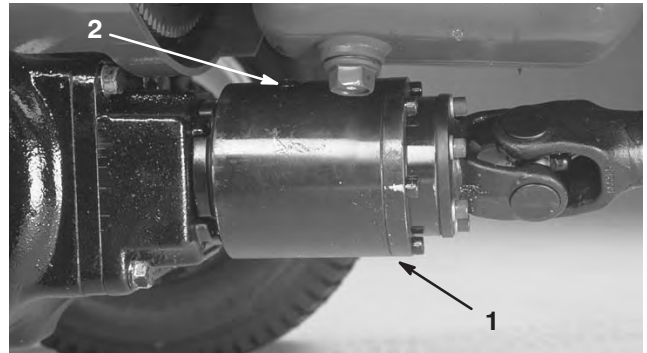

Figur 28

1. Toveisclutch
2. Kontrollplugg

3. Fjern kontrollpluggen. Væsknivået skal nå opp til hullet i clutchen. Dersom væsknivået er lavt, fyller du på Mobil Fluid 424. Clutchen skal være ca. 1/3 full.
4. Sett kontrollpluggen på plass.

Obs: Motorolje (dvs. 10W30) må ikke brukes i toveisclutchen. Antislitasje- og høytrykkstilsetninger fører til uønsket clutchytelse.

Bruk

Obs: Angi hva som er høyre og venstre side på maskinen ved å stå i normal arbeidsstilling.

Kontroller

Trekkpedal

Trekkpedalen (fig. 29) har to funksjoner; den ene flytter maskinen forover, den andre flytter den bakover. Bruk den høyre foten til å trykke ned fremdelen av pedalen for å kjøre fremover og bakkdelen av pedalen for å kjøre bakover. Bakkehastigheten er proporsjonal med hvor langt ned du trykker pedalen. For å oppnå maksimal hastighet uten belastning, trykker du pedalen helt ned når gassen er i hurtigstillingen. Maksimum fart framover er ca. 15 km/t. For å oppnå maksimal kraft med en tung last eller når du kjører i en oppoverbakke, setter du gassen i hurtigstillingen mens du trykker trekkpedalen litt ned for å holde et høyt turtall. Hvis turtallet reduseres, slipper du trekkpedalen litt opp for å øke motorens turtall.



Forsiktig



Når du tar foten av trekkpedalen, skal maskinen stoppe. Den må ikke bevege seg fremover eller bakover. Hvis maskinen beveger seg, må du ikke bruke den før trekkdrivet har blitt reparert og justert. Se Justere trekkdrivet for nøytral.

Svingpedaler

Venstre og høyre svingpedal (fig. 29) er tilkoblet venstre og høyre forhjulsbrems, siden begge bremsene fungerer uavhengig av hverandre. Du kan bruke bremsene til å ta skarpe svinger eller til å øke veigrepet hvis det ene hjulet glipper i en bakke. Vått gress eller myk torv kan imidlertid bli skadet når du svinger ved å bruke bremsene.

Justeringsspak for ratt

Justeringsspaken for rattet er på den høyre siden av rattstammen (fig. 29). Dra spaken bakover for å justere rattet fremover eller bakover til ønsket stilling, og skyv deretter spaken fremover for å låse justeringen.



Forsiktig



Ikke forlat maskinen med spaken i ulåst stilling.

Bremsepedal

Når motoren er slått av, må parkeringsbremsen (fig. 29) være på, for å forhindre at gressklipperen skal bevege seg ved et uhell.

Det hydrostatiske drivverket kan aldri brukes som en parkeringsbrems for maskinen. Du setter på parkeringsbremsen ved å trykke bremsepedalen helt ned og deretter trekke ut parkeringsbremseknotten. Deretter tar du foten av pedalen. Når du vil ta av parkeringsbremsen, trykker du bremsepedalen ned til parkeringsbremseknotten trekkes inn. Hvis du vil stoppe raskt, tar du høyre foten av trekkpedalen og trykker ned bremsepedalen. Du må justere bremsekablene likt for å kunne stoppe uten å svinge til siden når du bremser.

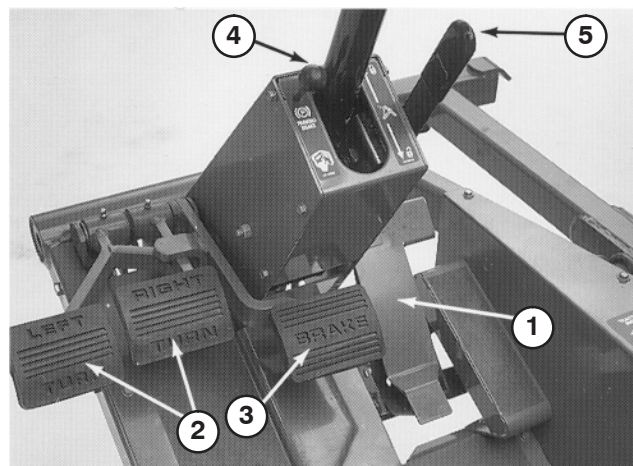

Figur 29

1. Trekkpedal
2. Svingpedaler
3. Bremsepedal
4. Parkeringsbremseknot
5. Justeringsspak for ratt

Løftespak

Den hydrauliske løftespaken (fig. 30) har tre stillinger: FLOAT (svevestilling), TRANSPORT (transportstilling) og RAISE (hevestilling). Når du vil senke enheten ned på bakken, skyver du løftespaken fremover sperresporet, som er svevestillingen. Svevestillingen kan brukes både når maskinen er i drift, og når den ikke er i drift. Du hever enheten ved å dra løftespaken bakover til hevet stilling. Når du har hevet enheten, lar du løftespaken flyttes til transportstillingen. Du må vanligvis heve enheten når du kjører fra ett arbeidsområde til et annet, unntatt i bratte nedoverbakker.

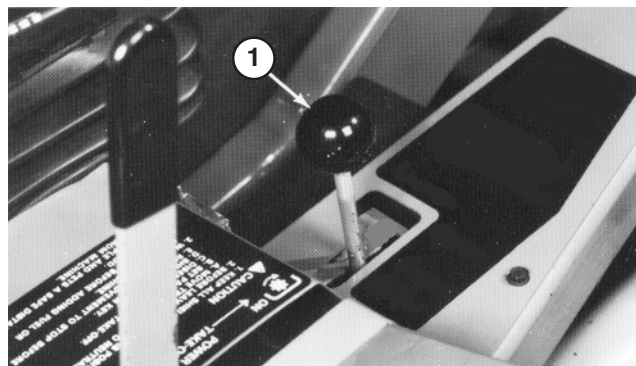
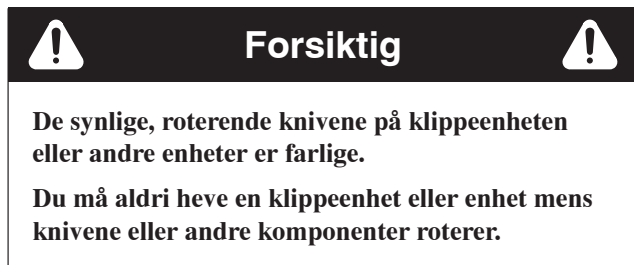

Figur 30

1. Løftespak

Kraftuttaksspak

Kraftuttaksspaken (fig. 31) har to stillinger: PÅ (innkoblet) og AV (utkoblet). Skyv kraftuttaksspaken sakte fremover til på-stillingen for å starte enheten eller knivene til klippeenhetene. Dra spaken forsiktig bakover til av-stillingen for å stoppe enheten. Kraftuttaksspaken skal bare være i på-stillingen når enheten eller klippeenheten er nede i driftsstilling.

Drivstoffmåler

Drivstoffmåleren (fig. 31) angir hvor mye drivstoff det er igjen på tanken.

Timeteller

Timetelleren (fig. 31) registrerer hvor mange timer motoren har vært i drift.

Varsellampe for oljetrykk

Varsellampen for oljetrykk (fig. 31) lyser når oljetrykket i motoren reduseres til det er under et sikkert nivå. Hvis det oppstår et lavt oljetrykk, stopper du motoren og finner årsaken til problemet. Reparer skaden før du starter motoren igjen.

Ladeindikator

Lyser når det oppstår en feil i ladekretsen (fig. 31).

Varsellampe for motorens kjølemiddeltemperatur

Lampen lyser og motoren stopper når temperaturen til kjølemiddelet blir for høy (fig. 31).

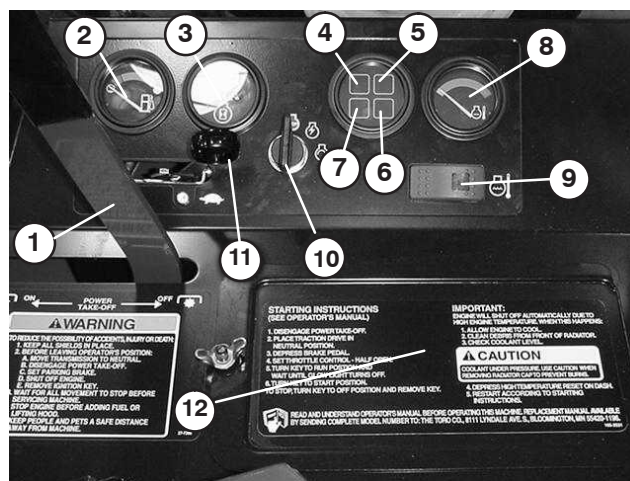

Figur 31

- | | |
|------------------------------|--------------------------------------|
| 1. Kraftuttaksspak | 8. Termometer |
| 2. Drivstoffmåler | 9. Overstyringsbryter for temperatur |
| 3. Timeteller | 10. Nøkkeltetting |
| 4. Varsellampe for oljetrykk | 11. Gasskontroll |
| 5. Motortemperatur | 12. Batterideksel |
| 6. Glødepluggindikator | |
| 7. Ladeindikator | |

Termometer

Termometeren (fig. 31) viser temperaturen til kjølemiddelet i kjølesystemet. Motoren slås av automatisk hvis temperaturen til kjølevæsken blir for høy.

Overstyringsbryter for temperatur

Trykk på og hold nede overstyringsbryteren for å starte motoren etter at den stoppet automatisk på grunn av for høy temperatur. Bare bruk den i nødsituasjoner.

Indikatorlampe for glødepluggen

Når denne lyser, betyr det at glødepluggene er på (fig. 31).

Nøkkeltenning

Tre stillinger: AV, PÅ/forvarme og START (fig. 31).

Gasskontroll

Gassen (fig. 31) brukes til å kjøre maskinen med forskjellige hastigheter. Å flytte gassen fremover øker motorens hastighet – FAST; bakover senker motorens hastighet – SLOW. Gassen brukes til å regulere hastigheten til knivene eller andre enhetskomponenter, og med trekkpedalen brukes den til å kontrollere kjørehastigheten til trekkenheten.

Justeringsspak for sete

Hvis du vil justere standardsetet, skyver du spaken (fig. 32) bakover, og deretter skyver du setet til ønsket posisjon. Slipp spaken for å låse setet på plass. Setet med fjæring kan justeres fremover og bakover ved at du drar ut spaken på den venstre siden av setet, skyver setet til ønsket posisjon og deretter slipper spaken. Du kan bruke vektjusteringsknotten til å tilpasse setet ytterligere.

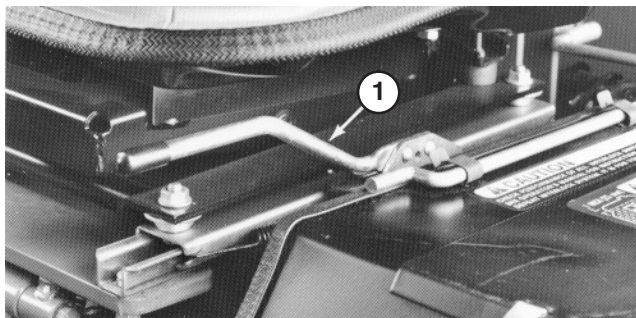

Figur 32

1. Justeringsspak for sete

Start/stopp av motor

Viktig Drivstoffsystemet må tappes hvis noen av følgende situasjoner har oppstått.

- A. En ny maskin startes for første gang.
- B. Motoren har stoppet på grunn av for lite drivstoff.
- C. Det er blitt utført vedlikeholdsarbeid på komponenter i drivstoffsystemet (dvs. filteret er byttet, vannutskilleren er blitt overhalt, osv.)

Se Tappe drivstoffsystemet.

1. Sett på parkeringsbremsen, kraftuttaksbryteren er i av-stillingen og løftespaken er i transport- eller svevestillingen. Ta foten av trekkpedalen, og kontroller at den er i fri.
 2. Flytt gasspaken til stillingen for halv gass.
 3. Vri tenningsbryteren til stillingen PÅ/forvarme. En automatisk bryterkontakt kontrollerer forvarmen i 10 sekunder. Vri tenningsnøkkelen til START etter forvarmingen. IKKE KJØR STARTMOTOREN I MER ENN 15 SEKUNDER. Slipp nøkkelen når motoren starter. Hvis du trenger ytterligere forvarme, vrir du nøkkelen til stillingen AV og deretter til PÅ/forvarme. Gjenta dette etter behov.
 4. Kjør motoren på tomgang eller med litt gass til motoren er varm.
- Obs:** Flytt gassen til stillingen for halv gass når du starter en varm motor.
5. Når du starter motoren for første gang, eller etter at du har skiftet motorolje eller overhalt motoren, drivverket eller akselen, kjører du maskinen forover og i revers i ett eller to minutter. Bruk også løftespaken og spaken for kraftuttaket til å kontrollere at alle delene virker som de skal. Snu servostyringsrattet til venstre og høyre for å kontrollere at styringen fungerer som den skal. Slå deretter av motoren, og kontroller oljenivåene. Kontroller om det er oljelekkasje, løse deler eller andre merkbare feil.



Forsiktig



- Slå av motoren og vent til alle bevegelige deler har stoppet før du ser etter eventuelle oljelekkasjer, løse deler eller andre feil.

6. Når du vil stoppe motoren, flytter du gasskontrollen bakover til sakte-stillingen, flytter kraftuttaksbryteren i utkoblet stilling og vrir tenningsnøkkelen til av-stillingen. Ta nøkkelen ut av tenningen for å forhindre at kjøretøyet startes ved et uhell.

Tappe drivstoffsystemet

1. Parker maskinen på en jevn flate. Kontroller at drivstofftanken er minst halvfull.
2. Lås opp og løft panseret.

Fare

Under visse forhold er diesel og dampen fra drivstoff svært brannfarlig og eksplosivt. En brann eller eksplosjon forårsaket av drivstoff, kan påføre deg og andre brannskader og forårsake skade på eiendom.

- **Bruk en trakt når du fyller tanken, og fyll den utendørs på et åpent sted når motoren er slått av og kald. Tørk opp eventuelt drivstoffsøl.**
- **Tanken må ikke fylles helt opp. Fyll drivstoff på tanken helt til nivået er 25 mm under bunnen av påfyllingshalsen. Dette tomrommet i tanken gir drivstoffet plass til å utvide seg.**
- **Røyk aldri når du håndterer drivstoff, og hold deg borte fra åpen ild eller steder der drivstoffgass kan antennes av gnister.**
- **Oppbevar drivstoffet i en ren, godkjent beholder og kontroller at lokket er skrudd på.**

3. Åpne lufteskruen på pumpen for drivstoffinnsprøyting (fig. 33).

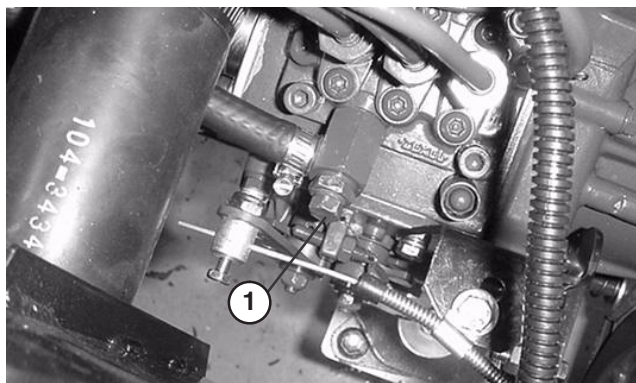

Figur 33

1. Lufteskruen på pumpen for drivstoffinnsprøyting

4. Vri tenningsnøkkelen til stillingen PÅ. Den elektriske drivstoffpumpen startes, slik at luften kommer ut rundt lufteskruen. La nøkkelen stå i stillingen PÅ til det kommer en jevn strøm av drivstoff ut rundt skruen. Stram til skruen, og vri nøkkelen til stillingen AV.

Obs: Vanligvis starter motoren når du følger framgangsmåten for tapping ovenfor. Hvis motoren ikke starter, kan det ha dannet seg en luftlomme mellom innsprøytingspumpen og injektorene. Se Tappe luft fra injektorene.

Kontrollere sperrebryterne

Forsiktig

Hvis sikkerhetssperrebryterne utkobles eller ødelegges, kan maskinen fungere uventet og forårsake personskader.

- **Ikke rør sperrebryterne.**
- **Kontroller sperrebryterne daglig, og bytt ut ødelagte brytere før du bruker maskinen.**
- **Bytt ut bryterne annethvert år eller etter hver 1000. driftstime, avhengig av hva som inntreffer først, uansett om de fungerer eller ikke.**

Maskinen har sperrebrytere i det elektriske systemet. Disse bryterne er laget for å stoppe motoren hvis føreren reiser seg fra setet når spaken for kraftuttak er innkoblet eller trekkpedalen er trykt ned. Føreren kan imidlertid reise seg fra setet mens motoren går. Selv om motoren fortsetter å gå hvis spaken for kraftuttak kobles ut og trekkpedalen slippes opp, anbefales det sterkt at man stopper motoren før man forlater setet.

Kontrollere driften til sperrebryterne:

1. Kjør maskinen sakte til et stort, relativt åpent område. Senk klippeenheten, stopp motoren, og sett på parkeringsbremsen.
2. Sett deg på setet. Flytt kraftuttaksspaken til på-stillingen. Prøv å starte motoren mens trekkpedalen er i nøytral stilling. Startmotoren skal ikke gå rundt. Hvis startmotoren går rundt, er det en feil i sperresystemet som må repareres før du begynner å bruke maskinen.
3. Sett deg på setet. Skyv kraftuttaksspaken til av-stillingen, og trykk ned trekkpedalen. Prøv å starte motoren. Startmotoren skal ikke gå rundt. Hvis startmotoren går rundt, er det en feil i sperresystemet som må repareres før du begynner å bruke maskinen.

Advarsel

Ikke bruk maskinen uten en klippeenhet med mindre du også fjerner drivakselen for kraftuttaket.

- Sitt i setet når du starter motoren. Kople fra parkeringsbremsen. Reis deg opp fra setet, og flytt kraftuttakspaken til på-stillingen. Motoren skal stoppe innen 2–3 sekunder. Hvis motoren ikke stopper, er det en feil i sperresystemet som må repareres før du begynner å bruke maskinen.
- Sett på parkeringsbremsen. Trykk ned trekkpedalen mens motoren går og spaken for kraftuttaket er utkoblet. Motoren skal stoppe innen 2 sekunder. Hvis motoren stopper, virker bryteren som den skal, og du kan fortsette med å bruke gressklipperen. Hvis motoren ikke stopper, er det en feil i sperresystemet som må repareres før du begynner å bruke maskinen.

Skyve eller taue trekkenheten

I nødstilfeller kan du skyve eller taue trekkenheten over svært korte avstander. Toro anbefaler imidlertid ikke dette som en vanlig fremgangsmåte.

Viktig Ikke skyv eller tau trekkenheten med en større hastighet enn 3–4,8 km/t siden drivverket kan bli skadet. Hvis du må flytte trekkenheten over en betydelig avstand, bør du transportere den på en lastebil eller tilhenger. Når du skyver eller tauer trekkenheten, må omløpsventilen være åpen.

- Rekk inn under trekkenheten og roter omløpsventilen (fig. 34) en halv til én omdreining mot klokken. Når du åpner ventilen, åpnes en intern kanal i drivverket, slik at du går utenom giroljen. Siden du går utenom giroljen, kan du flytte trekkenheten uten at drivverket skades.

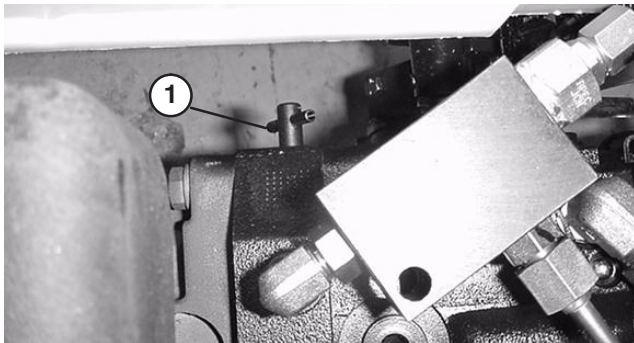

Figur 34

- Omløpsventil
- Før du starter motoren, lukker du omløpsventilen ved å vri den med klokken til den sitter godt fast. Dreiemomentet skal ikke være høyere enn 7–11 Nm. Ikke start motoren når ventilen er åpen.

Viktig Å kjøre maskinen med omløpsventilen åpen vil føre til at drivverket overoppvarmes.

Bruksegenskaper

Øv deg på å kjøre maskinen siden den har et hydrostatisk drivverk og egenskaper som er forskjellige fra mange andre gressklippere. Når du bruker trekkenheten, klippeenheten eller annet tilbehør, må du være oppmerksom på drivverket, motorhastigheten, belastningen på knivene eller andre komponenter og at det er viktig å bruke bremsene.

Får å gi nok kraft til trekkenheten og annet tilbehør når du bruker maskinen, må du justere trekkpedalen slik at du holder et høyt og noenlunde konstant turtall. Her er en god regel du kan følge: Reduser bakkehastigheten når belastningen på tilbehøret øker, og øk bakkehastigheten når belastningen reduseres.

Derfor lar du trekkpedalen bevege seg bakover når turtallet reduseres, og når turtallet øker, trykker du pedalen sakte ned. Når du til sammenligning kjører fra et arbeidsområde til et annet – uten belastning og med hevet klippeenhet – setter du gassen i hurtig-stilling og trykker pedalen sakte helt ned for å oppnå maksimal bakkehastighet.

Du må også ta hensyn til hvordan svingpedalene som er koblet til bremsene, brukes. Du kan bruke bremsene til å hjelpe til med å svinge maskinen. Vær forsiktig når du bruker dem, spesielt på vått gress, siden gressplenen kan rives opp. En annen fordel med svingbremsene er at veigrepet beholdes. Eksempel: I noen bakker kan det hende at hjulet øverst i bakken begynner å gli og miste veigrepet. Hvis dette skjer, trykker du inn svingpedalen for hjulet øverst i bakken gradvis og periodevis til hjulet øverst i bakken slutter å gli og veigrepet til hjulet nederst i bakken økes.

Vær svært forsiktig når du bruker maskinen i bakker. Du må alltid kontrollere at hengselåsebolten for setet er satt i. Kjør sakte, og unngå skarpe svinger i bakker, slik at gressklipperen ikke velter. Du må senke klippeenheten når du kjører i en nedoverbakke, slik at du får bedre styringskontroll.

Gressavlederen må alltid være montert og i den laveste stillingen på klippeenheten med sideutslipp.



Advarsel



Hvis du ikke er forsiktig når du bruker maskinen, kan kombinasjonen av bakkevinkelen, rikosjetter og feilplasserte sikkerhetsskydd føre til at mennesker eller dyr skades.

En person eller et dyr kan plutselig komme inn på eller i nærheten av klippeområdet.

Stopp klippingen, og ikke fortsett å klippe før de er borte fra området.

Før du stopper motoren, kobler du fra alle kontrollene og setter gassen i saktstillingen. Når du setter gassen i saktstillingen, reduseres høy motorhastighet, støy og vibrasjon. Stopp motoren ved å vri nøkkelen til av-stillingen.

Vedlikehold

Obs: Angi hva som er høyre og venstre side på maskinen ved å stå i normal arbeidsstilling.

Anbefalt vedlikeholdsplan

Vedlikeholdsintervall	Vedlikeholdsprosedyre
Etter de 10 første timene	<ul style="list-style-type: none">• Kontroller spenningen i krafttaksremmen.• Kontroller spenningen til vifteremmen og generatorremmen.• Skift girfilteret.• Stram hjulenes hakemuttere.
Etter de 50 første timene	<ul style="list-style-type: none">• Skift motoroljen og oljefilteret.• Kontroller turtallet til motoren.• Kontroller spenningen i krafttaksremmen.• Kontroller turtallet til motoren.
Hver 50. driftstime	<ul style="list-style-type: none">• Kontroller batteriets elektrolyttnivå.• Kontroller koblingene til batteriledningene.• Smør alle smøreniplene.• Smør bremsekablene.• Kontroller luftfilteret.
Hver 100. driftstime	<ul style="list-style-type: none">• Kontroller spenningen i krafttaksremmen.• Kontroller spenningen til vifteremmen og generatorremmen.• Undersøk slangene for kjølesystemet.
Hver 150. driftstime	<ul style="list-style-type: none">• Skift motoroljen og oljefilteret.
Hver 200. driftstime	<ul style="list-style-type: none">• Kontroller momentet til styresylinderens monteringsbolt (kun modell med firehjulstrekk).• Overhal luftfilteret.• Kontroller spissing av bakhjulene og styreforbindelsen.• Skift girfilteret.• Stram hjulenes hakemuttere.
Hver 400. driftstime	<ul style="list-style-type: none">• Skift drivstoffilteret.• Skift drivstoffilteret/vannutskilleren.• Skift smøremiddel i bakakselen (kun for firehjulsdrift).• Skift smøremiddel i toveisclutchen (kun for firehjulsdrift).• Pakk bakhjulenes kulelagre (kun tohjulsdrift).• Trekk til hodet, juster ventilene og kontroller motorens turtall.
Hver 1000. driftstime eller annethvert år, avhengig av hva som kommer først	<ul style="list-style-type: none">• Skift bevegelige slanger.• Skift sikkerhetsbryterne.• Tøm og skift væske i kjølesystemet.• Skift den hydrauliske oljen.• Tøm og rengjør drivstofftanken.

Viktig Hvis du vil ha mer informasjon om vedlikeholdsprosedyrer, ser du i brukerhåndboken for motoren.

Kontrolliste for daglig vedlikehold

Ta kopi av denne siden for rutinemessig bruk.

Vedlikeholdskontrollpunkt	For uke:						
	Ma.	Ti.	On.	To.	Fr.	Lø.	Sø.
Kontroller at sikkerhetsbryterne virker riktig.							
Kontroller at gressavlederen er i den nedre stillingen.							
Kontroller at bremsene virker.							
Kontroller motoroljenivået.							
Kontroller kjølevæsknivået.							
Tøm drivstoff-/vannutskilleren.							
Kontroller luftrenseren.							
Kontroller at det ikke er rusk i radiatoren og på skjermen.							
Kontroller uvanlige motorlyder. ¹							
Kontroller giroljenivået.							
Kontroller om de hydrauliske slangene er skadet.							
Kontroller om det har oppstått væskelekkasjer.							
Kontroller trykket i dekkene.							
Kontroller at instrumentene virker som de skal.							
Kontroller tilstanden til knivene.							
Smør alle smøreniplene. ²							
Lakker over ødelagt maling.							

¹Kontroller glødepluggene og injektormunnstykkene hvis maskinen er vanskelig å starte, hvis det kommer ut mye røyk, eller hvis motoren går ujevnt.

²Straks etter **hver** vask, uansett hva som står oppført.

Bemerkninger om spesielle områder

Kontroll utført av:		
Punkt	Dato	Informasjon
1		
2		
3		
4		
5		
6		
7		
8		
9		
10		

Smøre maskinen

Trekkenheten må smøres regelmessig. Hvis du bruker maskinen under vanlige forhold, smører du alle lagrene og hylsene etter hver 50. driftstime.

Lagrene og hylsene på trekkenheten som må smøres, er:

Alle modeller

Kraftuttakaksel og stenger (3) (fig. 35).

Løftearmstapper (fig. 35)

Høyre og venstre kuleledd for løftearm (fig. 35)

Skyvearmstapphylser (fig. 36)

Dreiehus for kraftuttak (fig. 37)

Bremsetapphylser (fig. 38)

Utgående motoraksel (fig. 39)

Modeller med firehjulsdreift

Akselens parallellstang (2) (fig. 40)

Akseltappbolt (fig. 40)

Akselstyretapper (2) (fig. 40)

Sylinderstagledd (4) (fig. 40)

Drivaksel (3) (fig. 41).

Clutchhus (fig. 41)

Modeller med tohjulsdreift

Bakhjulets spindelhylser (fig. 42)

Styreplatehylser (fig. 42)

Akseltapphylse (fig. 42)

Obs: Smør smørefett på endene av begge bremsekablene (enden ved drivhjulet og enden ved bremsepedalene).

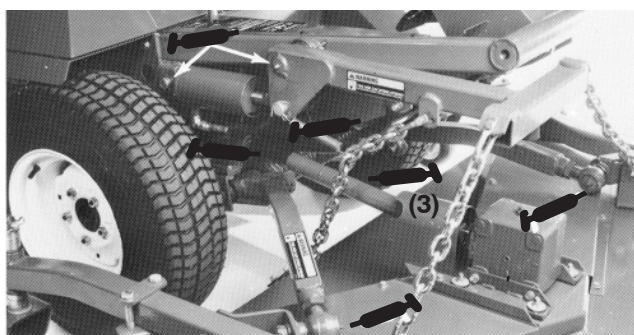

Figur 35

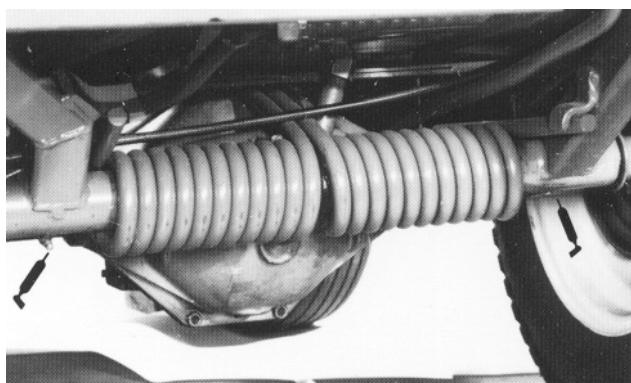

Figur 36



Figur 37

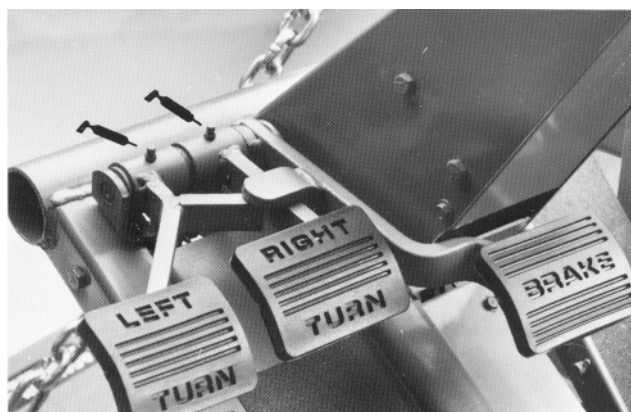

Figur 38

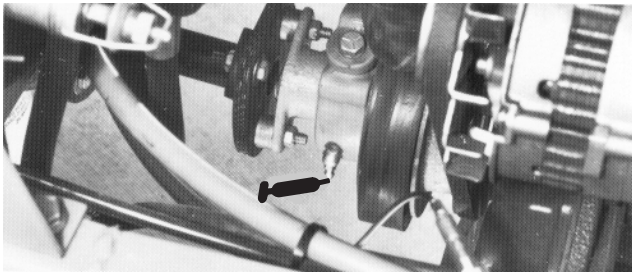

Figur 39

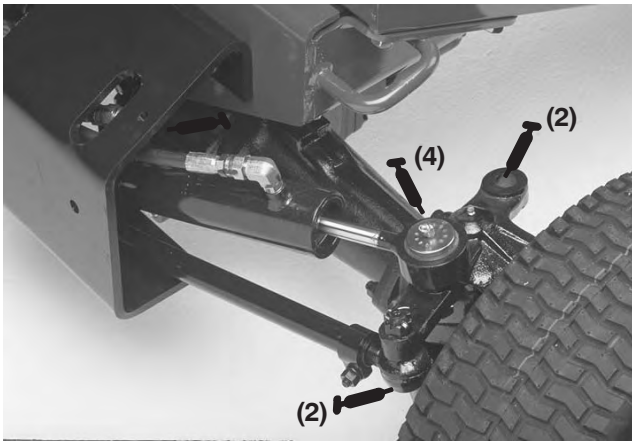

Figur 40

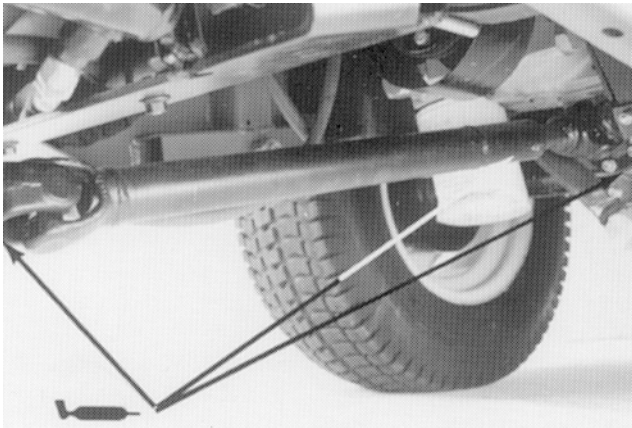

Figur 41

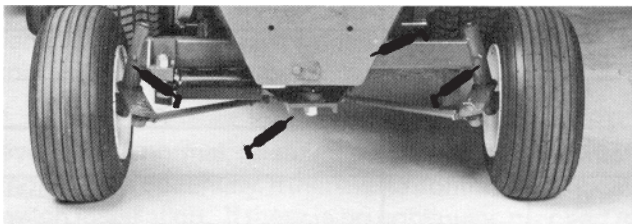

Figur 42

Generelt vedlikehold av luftrenseren

- Kontroller om det er skader på luftrenserkroppen som kan føre til luftlekkasje. Skift en ødelagt luftrenser.
- Overhal filtrene i luftrenseren når luftrenserindikatoren (fig. 43) viser rødt, eller hver 400. time (ofte under ekstremt støvete eller skitne forhold). Ikke overhal luftfilteret for ofte.

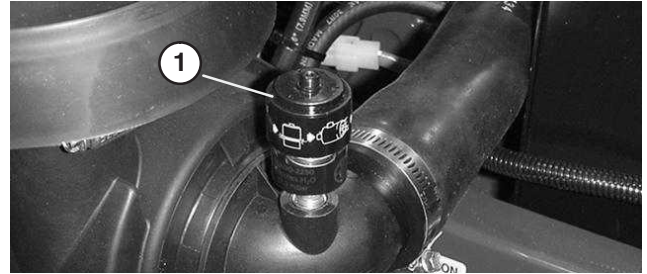

Figur 43

1. Luftrenserindikator

- Pass på at dekslet er forseglet rundt luftrenserkroppen.

Overhale luftrenseren

1. Trekk låsen utover, og drei luftrenserdekslet mot klokken (fig. 44).

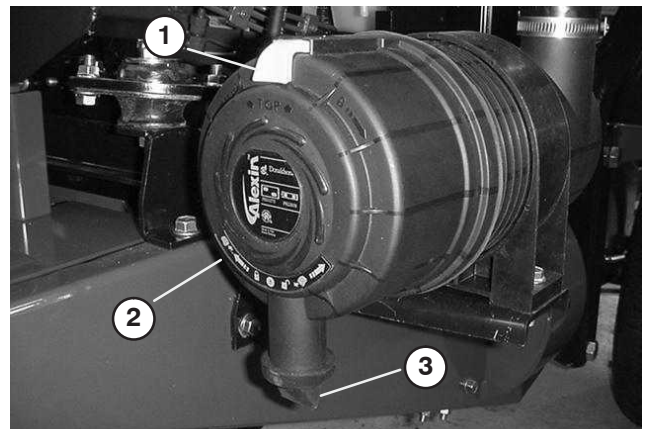

Figur 44

2. Luftrenserlås
3. Luftrenserdeksel
4. Smussinnsprøytingsport

2. Fjern dekslet fra luftrenserens kropp. Før du tar av filteret bruker du luft under lavt trykk (276 kPa [40 psi], ren og tørr) for å fjerne store oppsamlinger av smuss mellom utsiden av det primære filteret og boksen. Unngå bruk av luft under høyt trykk, som kan presse smuss gjennom filteret og inn i inntakstrakten. Denne rengjøringsprosessen forhindrer at smuss flyttes til inntaket når det primære filteret fjernes.

3. Ta ut og skift det primære filteret (fig. 45). Det anbefales ikke at det brukte elementet rengjøres, da det er mulighet for at filtermediet blir skadet. Inspiser det nye filteret for transportskade, kontroller forseglingsenden av filteret og kroppen. Ikke bruk et ødelagt filter. Sett inn det nye filteret ved å påføre trykk på den utvendige kanten av elementet for å sette det på plass i boksen. Ikke trykk på det elastiske midtpunktet til filteret.
4. Rengjør smussutstøtningsporten i det avtakbare dekslet (fig. 44). Fjern uttaksventilen i gummi fra dekslet, rengjør hulrommet og skift ut uttaksventilen.
5. Monter dekslet med uttaksventilen i gummi vendt nedover – mellom ca. kl. 5:00 til 7:00 sett fra enden.

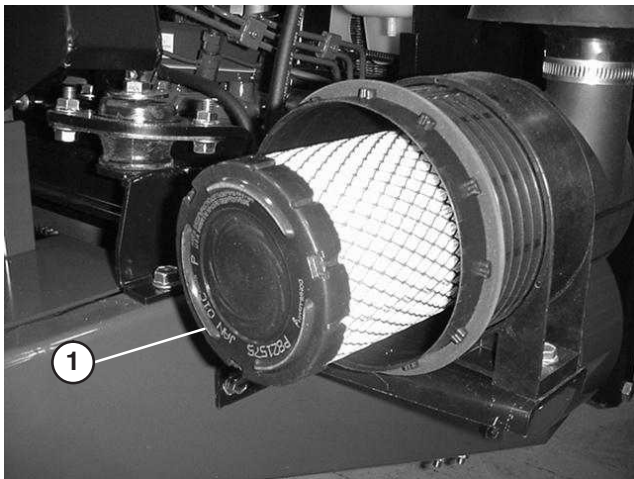

Figur 45

1. Primært filter

6. Tilbakestill indikatoren (fig. 43) hvis den viser rødt.

Rengjøre radiatoren og skjermen

Du må rengjøre skjermen og fremsiden av radiatoren for å unngå at motoren overopphetes. Kontroller skjermen og radiatorenfronten daglig, og fjern rusk hvis det er nødvendig. Det er nødvendig å kontrollere og rengjøre skjermen én gang i kvarteret og radiatoren hver time hvis forholdene er svært støvete eller skitne.

Obs: Dette er spesielt viktig hvis du bruker klippeenheten med bakutslipp. Du kan rengjøre fremsiden av radiatoren grundig ved å blåse med trykkluft fra viftesiden av radiatoren. Kontroller at du rensker ut rusk som legger seg på bunnen av skjermen. Du kan ta av skjermen foran radiatoren ved å løsne vingemutterne på toppen av skjermen, slik at det blir enklere å rengjøre.

Skifte motoroljen og filteret

Kontroller oljenivået på slutten av hver dag du bruker maskinen, eller hver gang du har brukt den. Skift oljen og filteret etter de første 50 driftstimene, og skift deretter olje og filter etter hver 100. driftstime. Hvis det er mulig, kjører du motoren like før du skifter oljen siden varm olje renner bedre og bærer med seg flere urenheter enn kald olje.

1. Sett maskinen på en jevn flate.
2. Åpne panseret. Sett tappefatet under tappepluggen på bunnpannen (fig. 46).

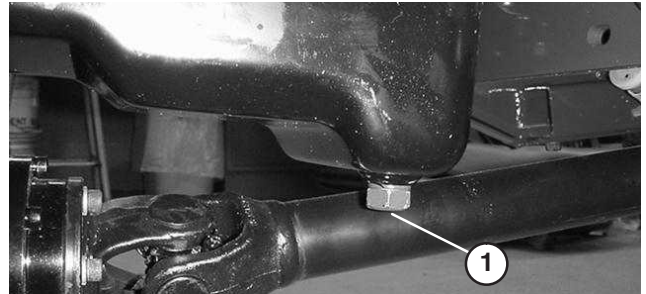

Figur 46

1. Tappeplugg

3. Rengjør området rundt tappepluggen.
4. Fjern tappepluggen, og la oljen renne ned i et tappefat.
5. Ta av og skift ut oljefilteret (fig. 47).



Figur 47

1. Oljefilter

6. Når oljen er tappet, setter du pluggen tilbake på plass og tørker opp eventuelt oljesøl.
7. Fyll olje i veivhuset. Se Kontrollere veivhusoljen.

Vedlikeholde drivstoffsystemet

Obs: Se Fyller tanken med diesel hvis du vil ha anbefalinger om drivstoff.

! **Fare** !

Under visse forhold er diesel og dampen fra drivstoff svært brannfarlig og eksplosivt. En brann eller eksplosjon forårsaket av drivstoff, kan påføre deg og andre brannskader og forårsake skade på eiendom.

- **Bruk en trakt når du fyller tanken, og fyll den utendørs på et åpent sted når motoren er slått av og kald. Tørk opp eventuelt drivstoffsøl.**
- **Tanken må ikke fylles helt opp. Fyll drivstoff på tanken helt til nivået er 25 mm under bunnen av påfyllingshalsen. Dette tomrommet i tanken gir drivstoffet plass til å utvide seg.**
- **Røyk aldri når du håndterer drivstoff, og hold deg borte fra åpen ild eller steder der drivstoffgass kan antennes av gnister.**
- **Oppbevar drivstoffet i en ren, godkjent beholder og kontroller at lokket er skrudd på.**

Drivstofftanken

Tøm og rengjør drivstofftanken hver 1000. driftstime eller annethvert år, avhengig av hva som kommer først. Tøm og rengjør tanken hvis drivstoffsystemet blir forurenset, eller hvis du har tenkt å oppbevare maskinen i en lengre periode. Bruk ren diesel til å spyle tanken.

Drivstoffledninger og -koblinger

Kontroller ledningene og koblingene hver 400. driftstime eller årlig, avhengig av hva som kommer først. Kontroller om ledningene eller koblingene er slitte, ødelagte eller løse.

Vannutskilleren

Tapp vann eller andre urenheter fra vannutskilleren (fig. 48) daglig.

1. Plasser en ren beholder under vannutskilleren. Vannseparatoren er montert på innsiden av rammen, på venstre side av motoren.
2. Løsne tappepluggen på bunnen av filterboksen. Stram til pluggen etter tømming.

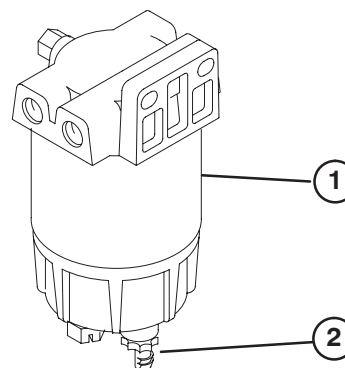

Figur 48

1. Vannutskiller
2. Tappeplugg

Skift filterboksen etter hver 400. driftstime.

1. Rengjør området der filterboksen skal festes.
2. Fjern filterboksen, og rengjør monteringsoverflaten.
3. Smør pakningen på filterboksen med ren olje.
4. Monter filterboksen for hånd til pakningen kommer i kontakt med monteringsoverflaten, og drei den deretter en halv omdreining til.

Skifte forfilteret for drivstoff

Skift forfilteret for drivstoff (fig. 49), som er plassert mellom drivstofftanken og drivstoffpumpen, etter hver 400. driftstime eller årlig, avhengig av hva som kommer først.

1. Sett klemmer på begge drivstoffslangene som er koblet til drivstofffilteret, slik at det ikke renner ut drivstoff når du tar av slangene.
2. Løsne slangeklemmene i begge endene av filteret, og trekk drivstoffslangene av filteret.

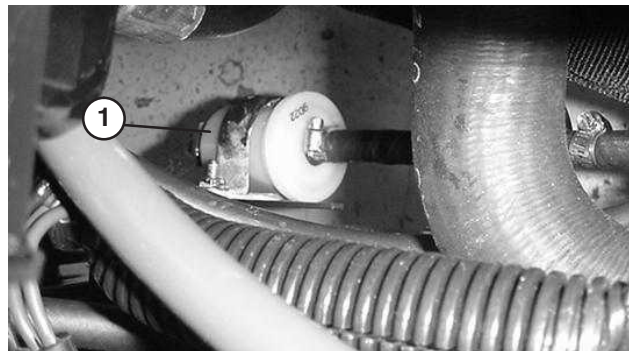

Figur 49

1. Forfilteret for drivstoff

3. Skyv slangeklemmer på begge endene av drivstoffslangene. Skyv drivstoffslangene på drivstofffilteret, og fest dem med slangeklemmer. Kontroller at pilen på siden av filteret peker mot innsprøytingspumpen.

Tappe luft fra injektorene

Obs: Denne framgangsmåten må bare brukes hvis drivstoffsystemet er tømt for luft ved bruk av vanlige framgangsmåter for priming og motoren ikke starter. Se Tappe drivstoffsystemet.

1. Løsne rørforbindelsen til injektormunnstykke nummer 1 og holderen ved innsprøytingspumpen (fig. 50).

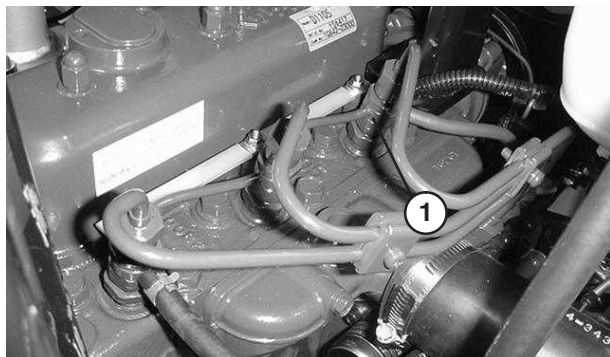

Figur 50

1. Injektormunnstykke nummer 1
-
2. Flytt gassen til hurtigstillingen.
 3. Vri nøkkelen i nøkkelbryteren til stillingen START og kontroller at drivstoffet renner rundt koblingen. Vri nøkkelen til stillingen AV når drivstoffet renner kraftig.
 4. Stram rørforbindelsen forsvarlig.
 5. Gjenta trinnene for resten av dysene.

Rengjøre radiatoren og skjermen

Du må rengjøre skjermen og radiatoren for å unngå at motoren overopphetes. Kontroller skjermen og radiatoren daglig, og fjern rusk hvis det er nødvendig. Det er nødvendig å kontrollere og rengjøre skjermen og radiatoren oftere hvis forholdene er svært støvete eller skitne.

Obs: Hvis motoren slår seg av på grunn av overoppheting, kontrollerer du først om det er mye rusk på radiatoren og skjermen.

Slik rengjør du radiatoren grundig:

1. Ta av skjermen.
2. Arbeid fra radiatorens vifteside, og spray radiatoren med en vannslange, eller rengjør den med trykkluft.
3. Når radiatoren er grundig rengjort, fjerner du rusk som kan ha samlet seg i kanalen ved foten av radiatoren.
4. Rengjør skjermen, og sett den på igjen.

Skifte kjølemiddel i kjølesystemet

Kapasiteten til kjølesystemet er omtrent 5,7 liter. Kjølesystemet må fylles med halvt om halvt med vann og permanent frostvæske med etylenglykol. Annethvert år må kjølemiddelet tappes fra radiatoren ved at tappekranen åpnes (fig. 51). Når du har tappet kjølemiddelet, spylers du hele systemet og fyller det med halvt om halvt med vann og frostvæske.

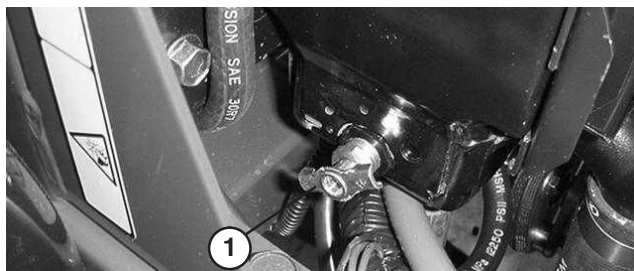

Figur 51

1. Tappekran

Når du fyller radiatoren, må kjølemiddeelnivået være over kjernen og 25 mm under bunnen av påfyllingshalsen. IKKE FYLL PÅ FOR MYE. Skru alltid radiatorlokket (fig. 52) godt på.



Figur 52

1. Radiatorlokk

Kjølemiddeelnivået i ekspansjonstanken (fig. 53) skal være mellom merkene på siden av tanken.

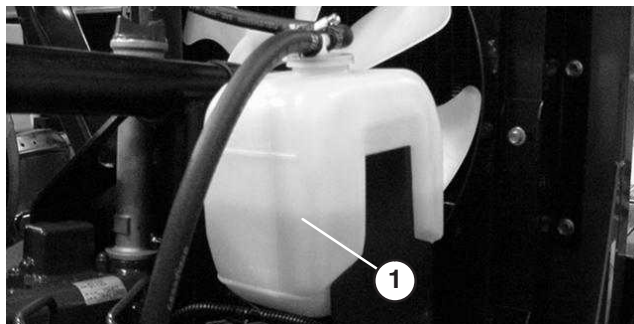

Figur 53

1. Ekspansjonstank

Overhale motorremmene

Kontroller spenningen til alle remmer etter første driftsdag og deretter hver 100. driftstime.

Generatorrem

1. Lås opp og åpne panseret.
2. Remmen har riktig spenning når du kan trykke den ned 10 mm midt mellom (fig. 54) remskivene med en kraft på 45 N.
3. Hvis du ikke kan trykke den ned 10 mm, løsner du monteringsboltene for generatoren. Øk eller reduser spenningen til generatorremmen, og stram til boltene. Kontroller hvor langt ned du kan trykke beltet, for å kontrollere at spenningen er riktig.

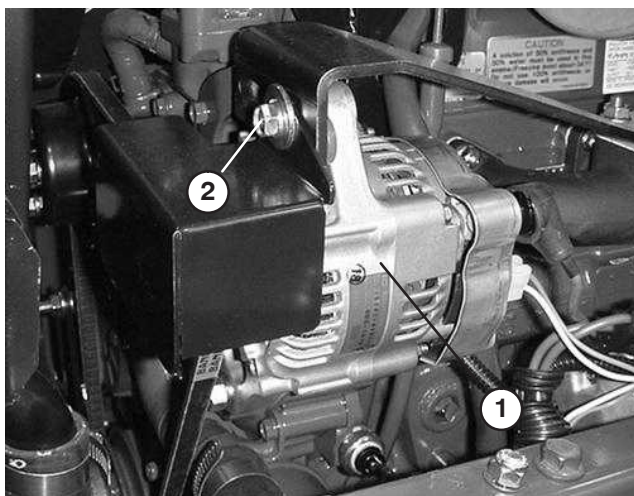

Figur 54

1. Generator
2. Monteringsbolt

Vifterem

1. Lås opp og åpne panseret.
2. Ta av hodeskruene (5) som fester vifteremmens skydd, og ta av skyddet (fig. 55).

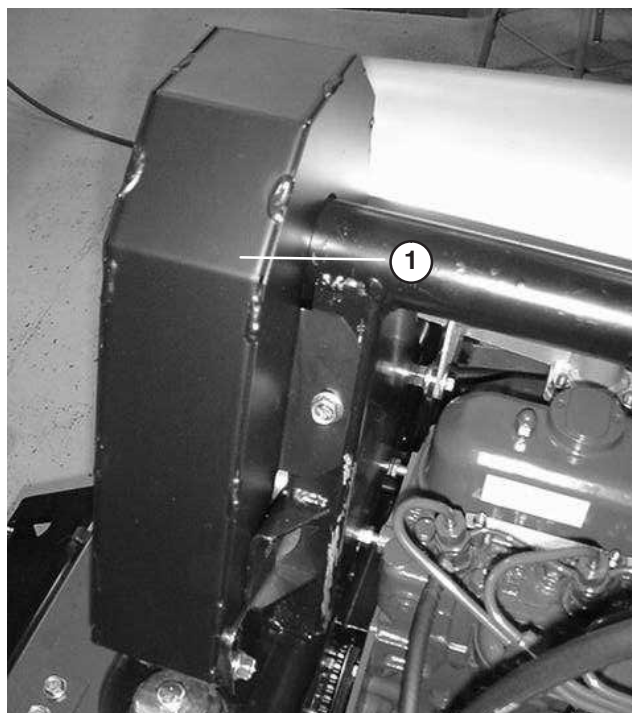

Figur 55

1. Vifteremmens skydd

3. Det skal være mulig å trykke ned remmen 6 mm midt mellom remskivene med en kraft på 22 N (fig. 56). Dersom du ikke kan trykke remmen som angitt, fortsetter du med trinn 4. Hvis korrekt, forsett til trinn 5.

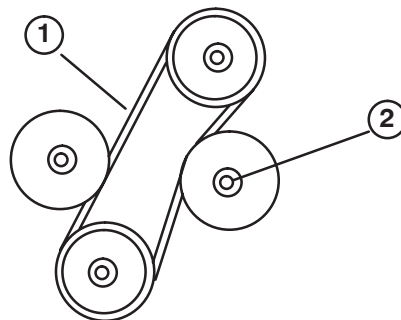

Figur 56

1. 6 mm svikt her
2. Låsemutter for den justerbare lederullen

4. Løsne låsemutteren som fester den justerbare lederullen (Fig. 56). Skyv lederullen mot remmen til du oppnår riktig spenning, og fest deretter låsemutteren (fig. 56).
5. Monter vifteremmens skydd, og fest det med hodeskruene (fig. 55). Lukk og lås panseret.

Slik bytter du remmen:

1. Følg fremgangsmåtene i trinn 1 og 2 ovenfor.
2. Løsne låsemutteren som fester den justerbare lederullen, skyv remskiven bort fra remmen, og ta beltet av remskivene (fig. 56).
3. Sett på den nye remmen, og juster til korrekt spenning. Skyv lederullen mot remmen til du har trykt den ned 6 mm med en kraft på 22 N midt mellom den øverste remskiven og den stasjonære lederullen. Stram låsemutteren for lederullen (fig. 56).
4. Monter vifteremmens skydd, og fest det med hodeskruene (fig. 55). Lukk og lås panseret.

Obs: Kontroller spenningen til vifteremmen etter første driftsdag. Juster spenningen hvis det er nødvendig. Følg deretter den vanlige fremgangsmåten for vedlikehold.

Justere gassen

1. Juster gasskabelen (fig. 57) slik at regulatorspaken på motoren berører settboltene for høy og lav hastighet før gasspaken berører sporet i kontrollpanelet.

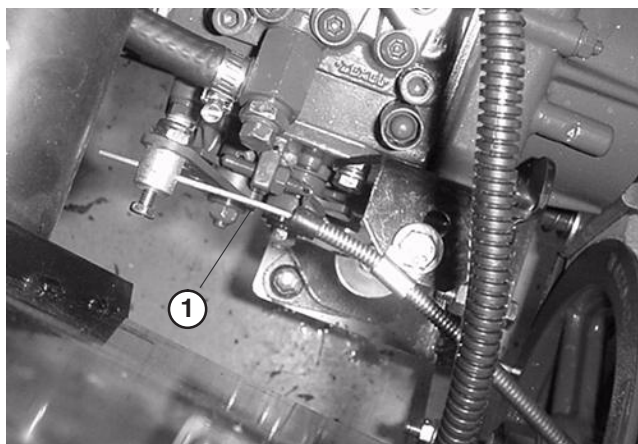

Figur 57

1. Gasskabel

Justere trekkkontrollstaget

1. Kontroller trekkdrivet i fri for å kontrollere at forhjulene ikke går rundt. Se Justere trekkdrivet for fri.
2. Løsne låsemutterene og juster trekkpedalens stoppskrue (fig. 58) til en lengde på 7,6 cm.
3. Roter pumpespaken til stillingen maks. hastighet forover.

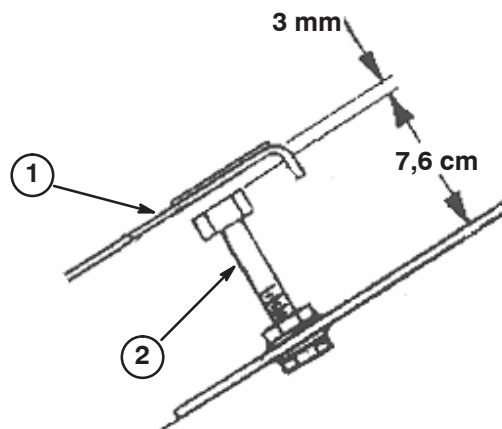

Figur 58

1. Trekkpedal
2. Stoppskrue

4. Juster kontrollstagenden (fig. 59) til det er et mellomrom på 3 mm mellom toppen av trekkpedalens stoppskrue og pedalen. Trekk til låsemutterene.

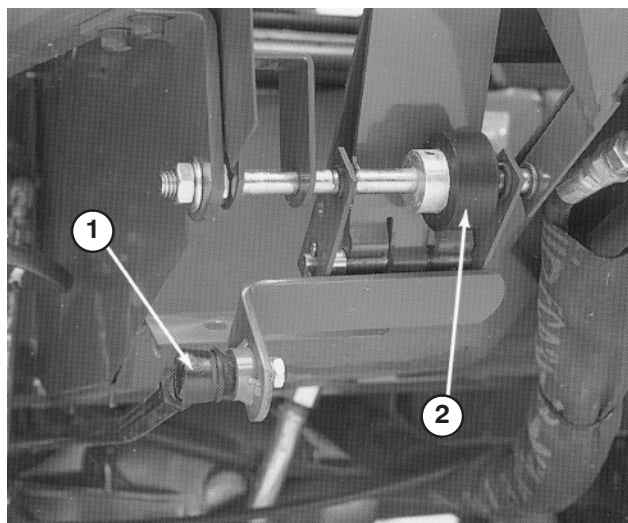

Figur 59

1. Kontrollstag
2. Friksjonshjul

Justere friksjonshjulet for trekkpedalen

1. Løsne de to mutterne som fester trekkpedalakselen på høyre side av pedalen (fig. 59).
2. Roter akselen for å vende den slitte siden av friksjonshjulet bort fra undersiden av trekkpedalen.
3. Stram mutterne for å feste akselen og hjulet på plass.

Justere trekkdrivet for nøytral

1. Sett maskinen på en jevn overflate, og stopp motoren. Sett på parkeringsbremsen, vipp setet fremover, og bruk pumpepaken (fig. 60) for å kontrollere at anordningen er festet riktig og virker som den skal. Rett opp i eventuelle avvik.

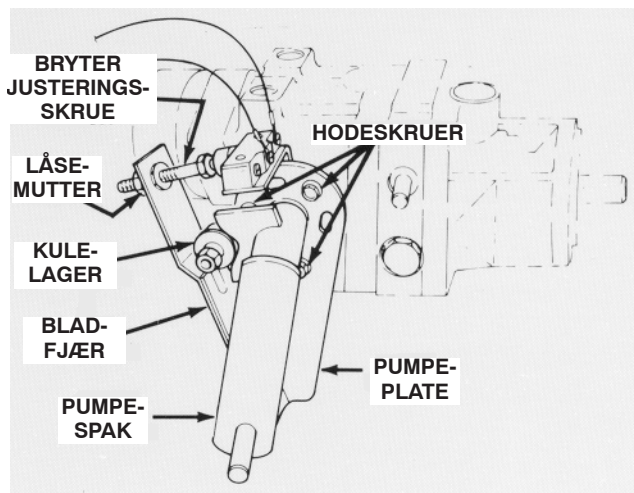

Figur 60

2. Legg noen klosser foran det høyre forhjulet og bak begge bakhjulene, slik at maskinen ikke kan bevege seg fremover eller bakover.
3. Jekk opp rammen til det venstre forhjulet er over verkstedsgulvet. Bruk en jekkstøtte til å støtte rammen.
4. Start motoren, og la den gå på tomgang i 5 minutter for å varme opp giroljen til driftstemperatur.
5. Ta av parkeringsbremsen, og kontroller deretter det venstre forhjulet, som er over verkstedsgulvet. Hjulet skal ikke rotere. Hvis hjulet roterer, går du til trinn 6 for å gjøre en justering. Dersom hjulet ikke roterer, fortsetter du med trinn 8. Kontroller justeringen med gassen i sakte- og hurtigstillingene.

6. Siden hjulet roterer, kan det hende at pumpeplaten må justeres. Før du justerer pumpeplaten, flytter du gassen til saktestillingen. Hvis hjulet roterer fremover, løsner du hodeskruene og banker forsiktig mot klokken på bunnen av pumpeplaten (fig. 60). Hvis hjulet roterer bakover, banker du derimot forsiktig med klokken (fig. 60). Når hjulet slutter å rotere, strammer du hodeskruene som fester pumpeplaten mot siden av drivverket. Kontroller justeringen med gassen i sakte- og hurtigstillingene.
7. Hvis forhjulet fortsetter å rotere, kontrollerer du følgende:
 - Kulelageret er løst eller utslitt (fig. 60).
 - Stemplet på sperrebryteren sitter fast.
 - Løse eller manglende fester
 - Slitt bolt som fester pumpepaken til kraftoverføringen
 - Pumpepaken er løs på kontrollakselen. (Løs dette problemet ved å bruke Loctite 680 på staget.)
 - Svake eller skadete bladfjærer (fig. 60). Skift dem ut.
 - Feil i intern drivverkskomponent. Kontakt en lokal Toro-forhandler hvis du trenger hjelp.
8. Slå av motoren.
9. Juster trekkkontrollstaget. Se Justere trekkkontrollstaget på side 42.

Justere sperrebryteren for trekkdrivet

1. Juster drivverket for fri. Se Justere trekkdrivet for fri på side 43.
2. Bruk pumpepaken (fig. 60) til å kontrollere at alle delene virker som de skal, og at de er godt festet.
3. Løsne låsemutteren. Drei bryterjusteringsskruen (fig. 60) til det er et mellomrom mellom hodet på skruen og bryterknappen.
4. Drei justeringsskruen til den berører bryterknappen. Fortsett å dreie skruen til omdreiningen er fullført (bryteren ”klikker”). Når bryteren klikker, dreier du justeringsskruen ytterligere en halv omdreining. Stram låsemutteren.

Bytte kraftuttaksbryteren

1. Ta av instrumentdekslet, og koble den negative batterikabelen fra batteriet.
2. Flytt kraftuttaksspaken frem til på-stillingen.
3. Fjern beskyttelsen fra knappenden av kraftuttaksbryteren (fig. 61). Behold beskyttelsen for gjenmontering. Koble koblingene fra bryterledningene fra hverandre.

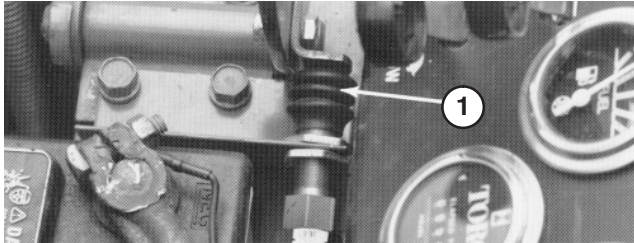

Figur 61

1. Kraftuttaksbryter
-
4. Skru av den fremre låsemutteren som fester bryteren til monteringsbraketten, og ta av bryteren.
 5. Monter ny kraftuttaksbryter til monteringsbraketten. Juster bryteren så den trykkes inn 13 mm når kraftuttaksspaken flyttes til av-stillingen. Stram til låsemutterene 8,5 Nm. Monter beskyttelsen på bryteren.

Viktig Brytertrådene blir skadet hvis du trekker til låsemutterene for mye.

6. Koble en ledningsprøver eller et ohmmeter til bryterkoblingen. Når kraftuttaksspaken er i stillingen PÅ, **skal det ikke** være noe kontinuitet i bryterkretsen. Hvis det ikke er kontinuitet i bryterkretsen, kontrollerer du at bryteren er riktig montert. Dersom det ikke er kontinuitet, fortsetter du med neste trinn.
7. Sett kraftuttaksspaken til av-stilling. Når kraftuttaksspaken står i vanlig, frigitt stilling, skal kraftuttaksbryteren **ha** kontinuitet. Hvis det ikke er kontinuitet i bryterkretsen, kontrollerer du at bryteren er riktig montert. Dersom det ikke er kontinuitet, fortsetter du med neste trinn.
8. Skyv bryterkoblingene sammen.
9. Koble til batterikabelen, og monter instrumentdekslet.

Justere spenningen i kraftuttaksdrivremmen

Viktig Kontroller spenningen i kraftuttaksdrivremmen etter de første 10 og 50 driftstimene og deretter hver 100. driftstime.

Hvis remmen begynner å gli fordi den har blitt strekt eller på grunn av at forbindelsesleddet er slitt, gjør du følgende:

1. Lås opp og ta av instrumentdekslet.
2. Flytt kraftuttaksspaken til på-stillingen.
3. Mål lengden til kraftuttaksfjæren mellom de flate skivene (fig. 62). Juster fjæren slik at den er 81 mm lang.
4. Hvis du må justere den, holder du i hodet på justeringsskruen med en skrunøkkel (under aktiveringsarmen til kraftuttaket) og deretter vrir du låsemutteren (fig. 62).
5. Skyv kraftuttaksspaken til av-stillingen, og monter instrumentdekslet.

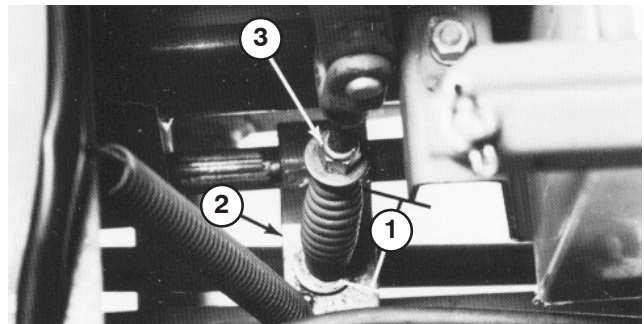

Figur 62

1. 81 mm
2. Aktiveringsarmen til kraftuttaket
3. Låsemutter

Justere sperrebryteren for parkeringsbremsen

1. Mellomrommet mellom dreievingen på parkeringsbremseakselen og bunnen av sperrebryteren (fig. 63) skal være omtrent 1,5 mm (vingen må ikke berøre bryteren).

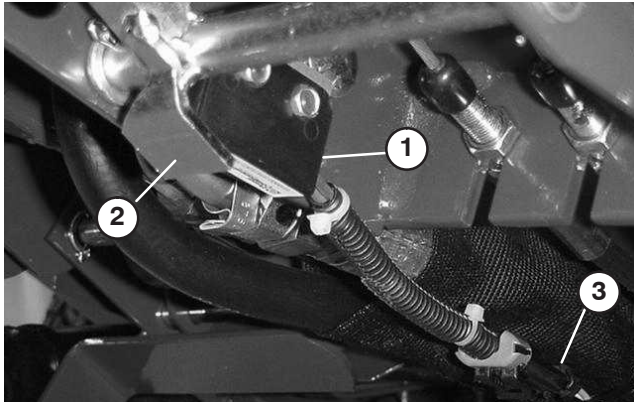

Figur 63

1. Sperrebryter for parkeringsbremsen
 2. Dreievinge på parkeringsbremseakselen
 3. Ledningsfastspennerkobling
-
2. Løsne skruene som fester bryteren, juster mellomrommet, og stram deretter skruene.
 3. Koble bryterkoblingen fra ledningsfastspenneren.
 4. Dra opp parkeringsbremsepedalen, og trykk ned bremsepedalen for å låse den i det første hakket på låsen.
 5. Koble en ledningsprøver eller et ohmmeter til bryterfastspenningkoblingen. Når parkeringsbremsen ikke er aktivert, **skal bryterkretsen ikke ha kontinuitet**. Hvis det er kontinuitet i bryterkretsen, kontrollerer du bryteren eller at bryteren er riktig montert.

Justere rattet

Hvis du må justere rattet, gjør du følgende:

1. Fjern knotten fra parkeringsbremsen og selvgjengende skruer fra styretårnsdekselet. Dra dekselet opp langs styreakselen for å avdekke svingbraketten (fig. 64).
2. Løsne den lille mutteren, og dreii svingbraketten til den strammer den store mutteren nedenfor (fig. 64). Stram den lille mutteren igjen.
3. Sett på igjen dekslet for rattstammen og knotten på parkeringsbremsen.

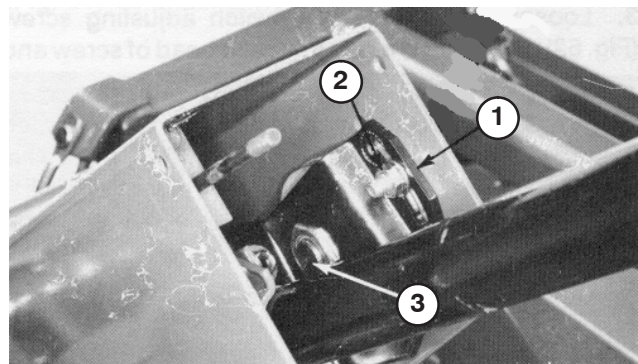

Figur 64

1. Hengselplate
2. Liten mutter
3. Stor mutter

Justere spissing av bakhjulene (kun modell 30627 og 30631)

Bakhjulene skal være rette når de er justert riktig. Du kontrollerer spissingen av bakhjulene ved å måle avstanden fra midten til midten på foran og bak på bakhjulene i hjulnavhøyde. Hvis hjulene ikke er rette, må du justere dem.

1. Vri rattet slik at bakhjulene peker rett fremover.
2. Fjern hårnålssplinten og mutteren som fester ett av parallellstagets kuleledd til monteringsbraketten på akselen og løsne kuleleddet fra akselen (fig. 65).

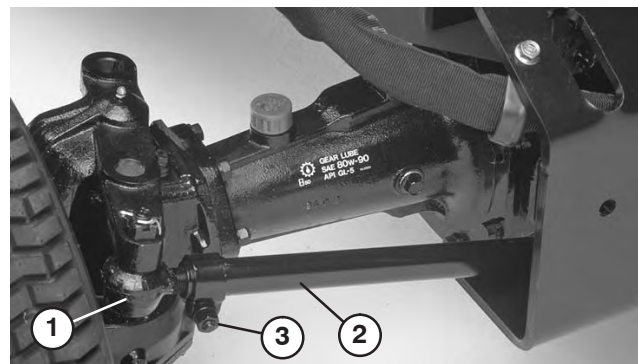

Figur 65

1. Kuleledd
2. Parallellstag
3. Parallellstagklemme

3. Løsne skruen på parallellstagklemmen (fig. 65). Drei kuleleddet inn eller ut for å justere lengden på parallellstaget.
4. Monter kuleleddet på monteringsbraketten igjen og kontroller spissingen av hjulene.
5. Når du har justert ferdig, strammer du skruen på stagklemmen og fester kuleleddet på monteringsbraketten igjen.

Justere spissing av bakhjulene (kun modell 30626 og 30630)

Bakhjulene skal være rette når de er justert riktig. Du kontrollerer spissingen av bakhjulene ved å måle avstanden fra midten til midten på foran og bak på bakhjulene i hjulnavhøyde. Hvis hjulene ikke er rette, må du justere dem.

1. Vri rattet slik at bakhjulene peker rett fremover.
2. Løsne låsemutterene på begge parallellstagene. Juster begge parallellstagene til avstanden fra midten til midten foran og bak på bakhjulene er den samme (fig. 66).
3. Når bakhjulene er riktig justert, strammer du låsemutterne mot parallellstagene.

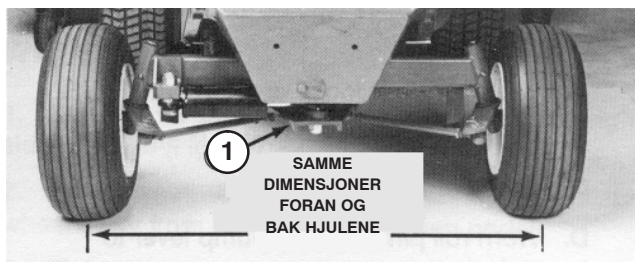

Figur 66

1. Styreplate

Justere styrestopper (kun modell 30627 og 30631)

Bakakselstyrestoppene hjelper å hindre at styresylindren flytter seg ved støt mot bakakslene. Disse stoppene bør justeres slik at det er 2,3 mm klaring mellom bolthodet og knokkelen på akselen mens rattet er dreid helt til venstre eller høyre.

1. Skru boltene inn eller ut til du oppnår klaring på 2,3 mm (fig. 67).

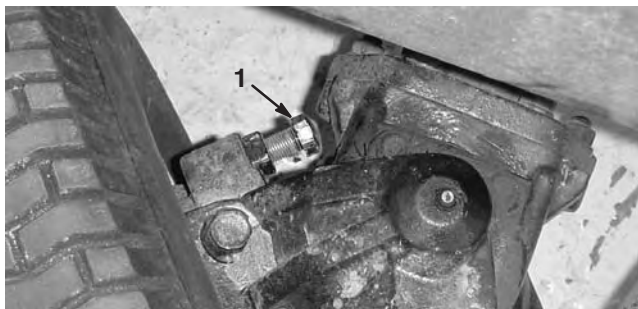

Figur 67

1. Styrestopp (høyre side vist)

Justere lagrene i bakhjulene (kun modell 30626 og 30630)

1. Jekk opp bakkdelen av maskinen til hjulet er over verkstedsgulvet. Støtt maskinen med jekkestøtter eller klosser, slik at den ikke kan falle ned ved et uhell.
2. Ta støvkoppen av enden av hjulspindelen. Fjern også hårnålssplinten som fester beholderen (fig. 68).
3. Stram låsemutteren (fig. 68) til ca. 8,5–11,3 Nm ved hjelp av en manuell skiftenøkkel.
4. Drei hjulnavene til lageraset.
5. Løsne låsemutteren til den er borte fra flatskiven til hjulnavnet har dødgang.
6. Stram låsemutteren til 1,7–2,3 Nm mens du roterer hjulnavet.

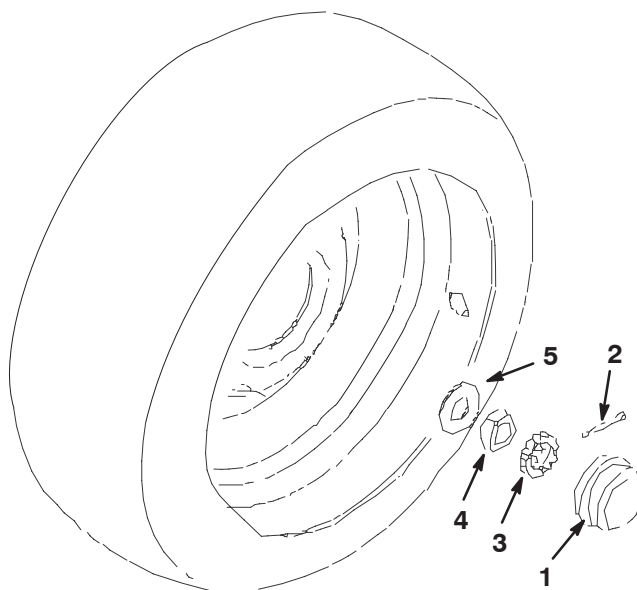

Figur 68

1. Støvkopp
2. Splint
3. Holdemutter
4. Låsemutter
5. Flat skive

7. Plasser holdemutteren over låsemutteren. Hvis hårnålssplinthullet ikke er på linje med holdersporet, fjern holdemutteren og flytt til de er på linje.
8. Før inn hårnålssplinten. Hjulnavet må ikke ha noen dødgang.
9. Monter støvkoppen av enden av hjulspindelen.
10. Ta bort jekkestøttene, og senk maskinen ned på verkstedsgulvet.

Justere bremsene

Juster bremsene når det er mer enn 25 mm frigang på svingpedalene, eller når bremsene ikke virker effektivt. Frigang er avstanden bremsepedalen kan beveges før du merker bremsemotstand.

Det skal bare være nødvendig å justere bremsene når maskinen har vært brukt i lang tid. Disse periodevise justeringene kan utføres der bremsekablene er koblet til bremsepedalfestet. Når du ikke lenger kan justere kablene, må stjernemutteren på innsiden av bremsetrommelen justeres for å flytte bremseskoene utover. Bremsekablene må imidlertid justeres på nytt for å kompensere for denne justeringen.

1. Hvis du vil redusere frigangen til svingpedalene – stramme bremsene – løsne den fremre mutteren på gjengeenden på bremsekabelen (fig. 69). Trekk til den bakre mutteren for å flytte kabelen bakover til svingpedalene har en frigang på 13 til 25 mm. Trekk til den fremre mutteren etter at du har justert bremsene riktig.

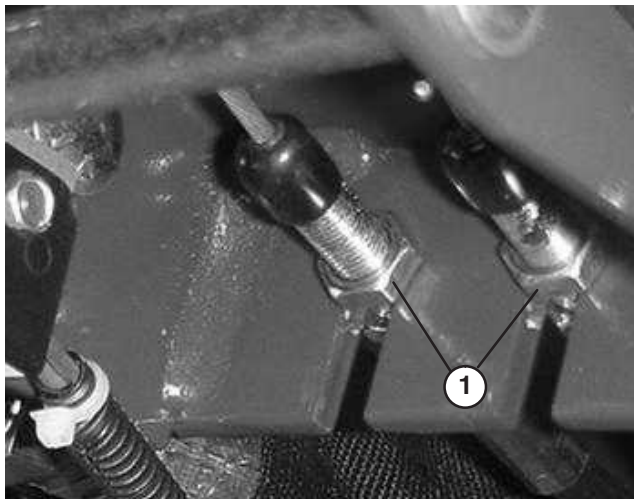

Figur 69

1. Låsemuttere

2. Når justering av bremsekabelen ikke kan gi en frigang på mellom 13 og 25 mm, må stjernemutteren på innsiden av bremsetrommelen justeres. Før du justerer stjernemutteren, løsner du bremsekabelmutterne for å forhindre unødvendig belastning på kablene.
3. Løsne de fem hjulmutterne som fester hjulet på hjulboltene.
4. Jekk opp maskinen til forhjulet er over verkstedsgulvet. Støtt maskinen med jekkestøtter eller klosser, slik at den ikke kan falle ned ved et uhell.
5. Skru av de fem hjulmutterne, og trekk hjulet av hjulboltene. Roter bremsetrommelen til justeringssporet er nederst og midtstilt over stjernemutteren som brukes til å justere bremseskoene (fig. 70).

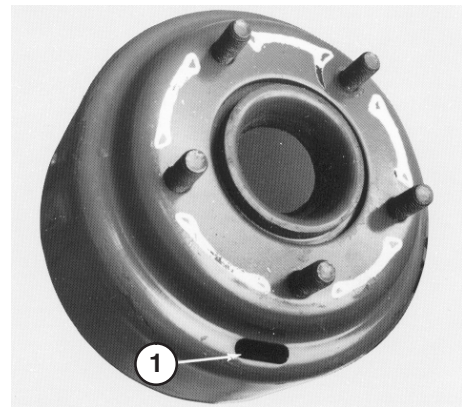

Figur 70

1. Slisse

6. Bruk et bremsejusteringsverktøy eller en skrutrekker til å vri stjernemutteren (fig. 70) nedover til bremsetrommelen (fig. 71) låses på plass på grunn av trykket utover fra bremseskoene (fig. 71).

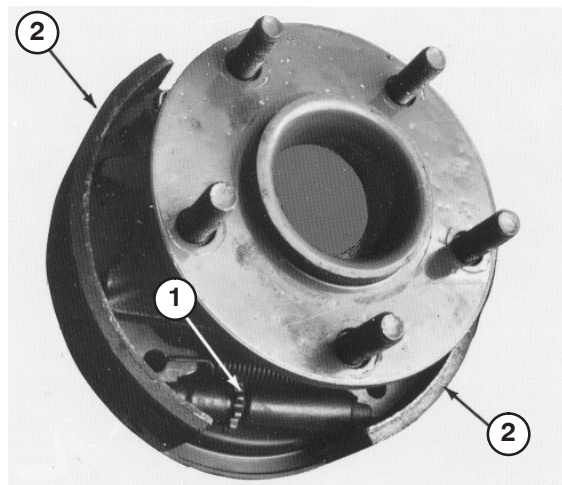

Figur 71

1. Stjernemutter
2. Bremsesko

7. Løsne stjernemutteren 12 til 15 hakk eller til bremsetrommelen roterer fritt.
8. Monter hjulet på boltene med fem hjulmuttere. Stram mutteren til 61-75 Nm.
9. Ta bort jekkestøttene eller blokkene, og senk maskinen ned på verkstedsgulvet.
10. Juster bremsekablene ved å følge fremgangsmåten i trinn 1.

Skifte det hydrauliske væskefilteret

Det hydrauliske væskefilteret holder det hydrauliske systemet relativt fritt for urenheter og må overhales med jevne mellomrom. **Skift filteret etter de ti første driftstimene, og skift det deretter etter hver 200. driftstime eller årlig, avhengig av hva som kommer først.** Bruk oljefilter fra Toro (delenr. 23-9740) som erstatning.

1. Rengjør området der det hydrauliske væskefilteret skal festes. Fjern filteret fra fundamentet (fig. 72), og rengjør filtermonteringsoverflaten.

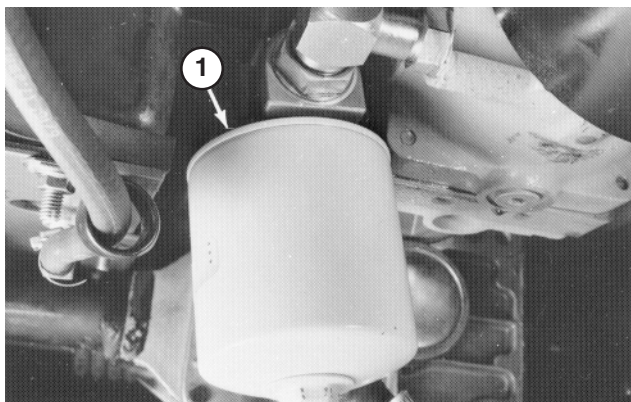

Figur 72

1. Hydraulisk oljefilter
-
2. Smør filterpakningen med hydrolysk væske av riktig type. Fyll deretter filteret ved å bruke den samme hydrauliske væsken.
 3. Skru på filteret med hånden til pakningen kommer i kontakt med monteringshodet. Roter den deretter ytterligere en halv omdreining.
 4. Start motoren, og kontroller om det finnes lekkasjer av hydraulisk væske. La motoren gå i omtrent to minutter, slik at all luft i systemet fjernes.
 5. Stopp motoren, og kontroller væsknivået i det hydrauliske systemet. Se Kontrollere oljen i det hydrauliske systemet på side 27.

Skifte væsken i det hydrauliske systemet

Væsken i det hydrauliske systemet må skiftes etter omtrent 1000 timers normal bruk eller annethvert år, avhengig av hva som kommer først.

Anbefalt væske ved påfylling er:

Toro Premium Transmission/Hydraulic Tractor Fluid

(Tilgjengelig i spann på 19 liter eller fat på 208 liter. Se delekatalogen eller kontakt Toro-distributør for å få oppgitt delenumre.)

Alternative væsker: Hvis Toro-væske ikke er tilgjengelig kan andre universelle hydrauliske væsker for traktor (UTHF) med petroleumsbase brukes, forutsatt at deres spesifikasjoner faller innenfor oppgitt område for følgende materialegenskaper og møter bransjestandarder. Vi anbefaler ikke bruk av syntetisk væske. Forhør deg med din leverandør av smøremiddel for å finne et produkt med passende egenskaper: Toro er ikke ansvarlig for skader som skyldes uegnede erstatninger. Bruk bare produkter fra anerkjente produsenter som kan stå for sine anbefalinger.

Materielle egenskaper:

Viskositet, ASTM D445 cSt ved 40 °C 55 til 62
cSt ved 100 °C 9.1 til 9.8

Viskositetsindeks ASTM D2270 140–152

Flotasjonspunkt, ASTM D97 -37 °C til -43 °C

Bransjespesifikasjoner:

API GL-4, AGCO Powerfluid 821 XL, Ford New Holland FNHA-2-C-201.00, Kubota UDT, John Deere J20C, Vickers 35VQ25 og Volvo WB-101/BM.

Obs: Mange hydrauliske oljer er nesten fargeløse, noe som gjør det vanskelig å oppdage lekkasjer. Et rødt fargestoff for den hydrauliske oljen er tilgjengelig på flasker på 20 ml. Én flaske er nok til 15–22 liter med hydraulisk olje. Bestill delenr. 44-2500 fra en autorisert Toro-forhandler.

1. Start motoren, parker maskinen på en jevn overflate, senk klippeenheten ned på gulvet, sett på parkeringsbremsen, og slå av motoren. Legg klosser bak de to bakhjulene.
2. Jekk opp begge sider av frontakselen, og støtt den med jekkstøtter.
3. Rengjør området rundt det hydrauliske væskefilteret og fjern filteret.

4. Fjern tappepluggen fra anordningen mellom akselhuset og oljefilteret, og la væsken renne ned i et tappefat (fig. 73).

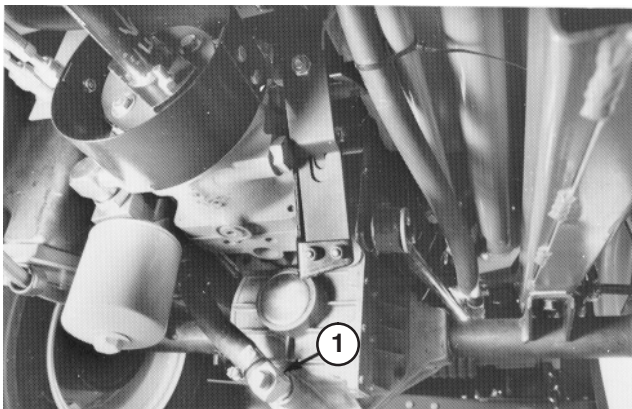

Figur 73

1. Tappeplugg

5. Sett på et nytt filter. Se trinn 1–2 i Skifte det hydrauliske filteret hvis du vil se den riktige fremgangsmåten.
6. Monter tappepluggen i anordningen mellom akselhuset og filteret (fig. 73).
7. Ta peilestaven ut av påfyllingsrøret for akselen (fig. 74), og fyll akselen opp til riktig nivå med hydraulisk væske av riktig type, se tabellen ovenfor.
8. Start motoren, og la den gå på tomgang i omtrent to minutter. Vri deretter rattet fullstendig fra side til side, for å fjerne luft som er fanget i systemet. Slå av motoren.
9. La maskinen stå i ytterligere to minutter, og ta deretter peilestaven ut for å kontrollere væsknivået i akselen (fig. 74). Hvis nivået er lavt, fyller du på væske til nivået når opp til merket på peilestaven (fig. 74). Hvis nivået er høyt, fjern tappepluggen (fig. 73) og tapp ut væsken til nivået når opp til merket på peilestaven.

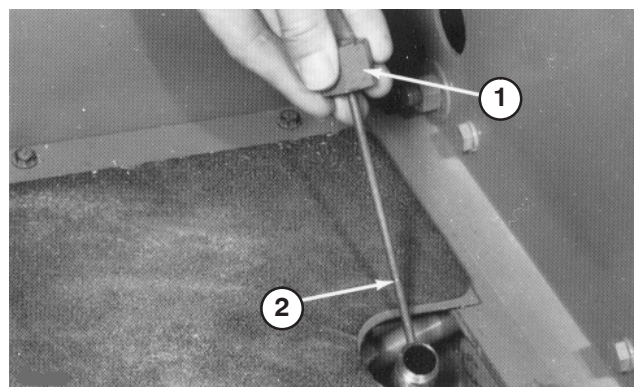

Figur 74

1. Peilestav
2. Merke

Skifte olje i bakakselen

Etter hver 400. driftstime må oljen i bakakselen skiftes.

1. Sett maskinen på en jevn flate.
2. Rengjør området rundt tappepluggene (fig. 75).
3. Fjern tappepluggen og la oljen renne ut i tappefat.
4. **Når oljen er tappet ut, smører du litt gjengeforsaeglingsmiddel på tappepluggens gjenger, og setter den tilbake på akselen.**
5. Fyll akselen med smøremiddel. Se Kontrollere bakakselen.

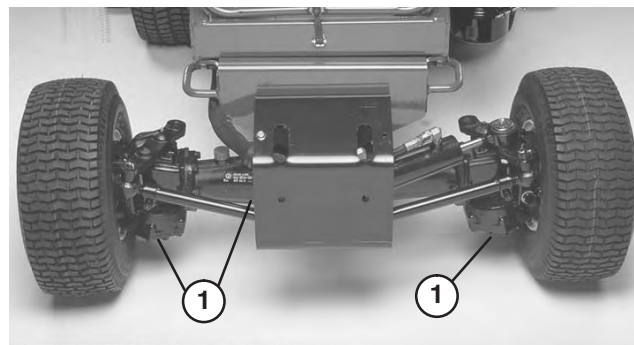

Figur 75

1. Tappeplugg

Kontrollere momentet til styresylinderens bolt (kun modell 30627 og 30631)

Kontroller momentet til styresylinderens monteringsbolt hver 200. driftstime.

1. Sett maskinen på en jevn flate.
2. Kontroller momentet på styresylinderens monteringsbolter. Dreiemomentet skal være 65–81 Nm.

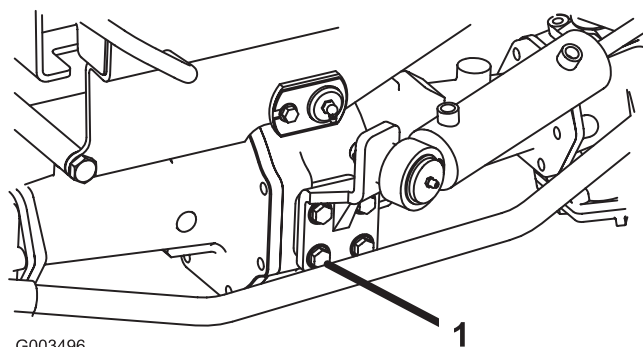

Figur 76

1. Monteringsbolt (4)

Skifte olje i toveislutchen (kun modell 30627 og 30631)

Etter hver 400. driftstime må oljen i toveislutchen skiftes.

1. Sett maskinen på en jevn flate.
2. Rengjør området rundt kontrollpluggen i toveislutchen.
3. Drei clutchen slik at kontrollpluggen står rettet nedover (fig. 77).

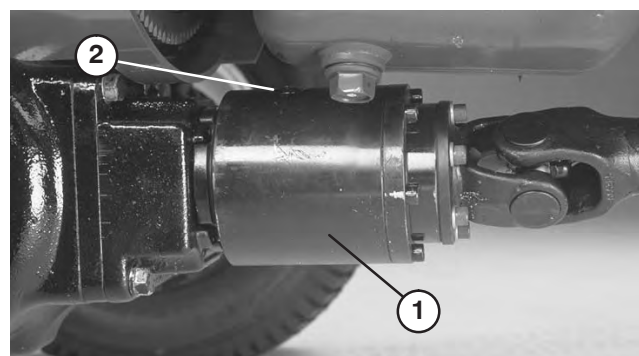

Figur 77

1. Toveislutchen
2. Kontrollplugg

4. Ta ut kontrollpluggen, og tøm oljen i et tappefat.

5. Drei clutchen slik at kontrollpluggen står i stillingen for klokken fire.
6. Fyll på Mobil Fluid 424 til oljen står opp til hullet i clutchen. Clutchen skal være ca. 1/3 full.
7. Sett kontrollpluggen på plass.

Obs: Motorolje (dvs. 10W30) må ikke brukes i toveislutchen. Antislitasje- og høytrykkstilsetninger fører til uønsket clutchytelse.

Sikringer

Sikringene er plassert under kontrollpanelet.

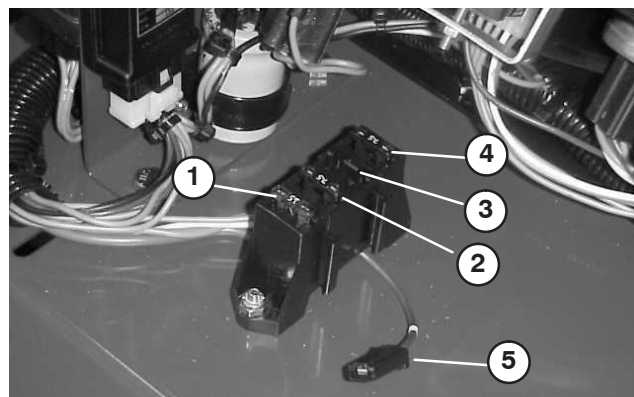

Figur 78

1. 15 amperesikring
2. 7,5 amperesikring
3. Åpen (tilbehør)
4. 7.5 amperesikring
5. Tilbehørskonnektor

Vedlikeholde batteriet



Advarsel



Batteriklemmer og -poler og tilknyttet tilbehør inneholder bly og bly sammensetninger. Dette er kjemikalier som kan forårsake kreft og forplantningsskader. Vask hendene etter håndtering.

Viktig Før du sveiser på maskinen, må du koble jordkabelen fra batteriet for å forhindre at det elektriske systemet tar skade.

Obs: Kontroller batteriets tilstand ukentlig eller etter hver 50. driftstime. Hold batteripolene og hele batterikassen ren. Et skittent batteri lades sakte ut. Du rengjør batteriet ved å vaske hele kassen med en oppløsning av natron og vann. Skyll med rent vann. Smør batteripolene og kabelskjøtestykkene med Grafo 112X (Toro-denummer 505–47) eller vaselin for å forhindre korrosjon.

Hydraulikkskjema

(kun modell 30627 og 30631)

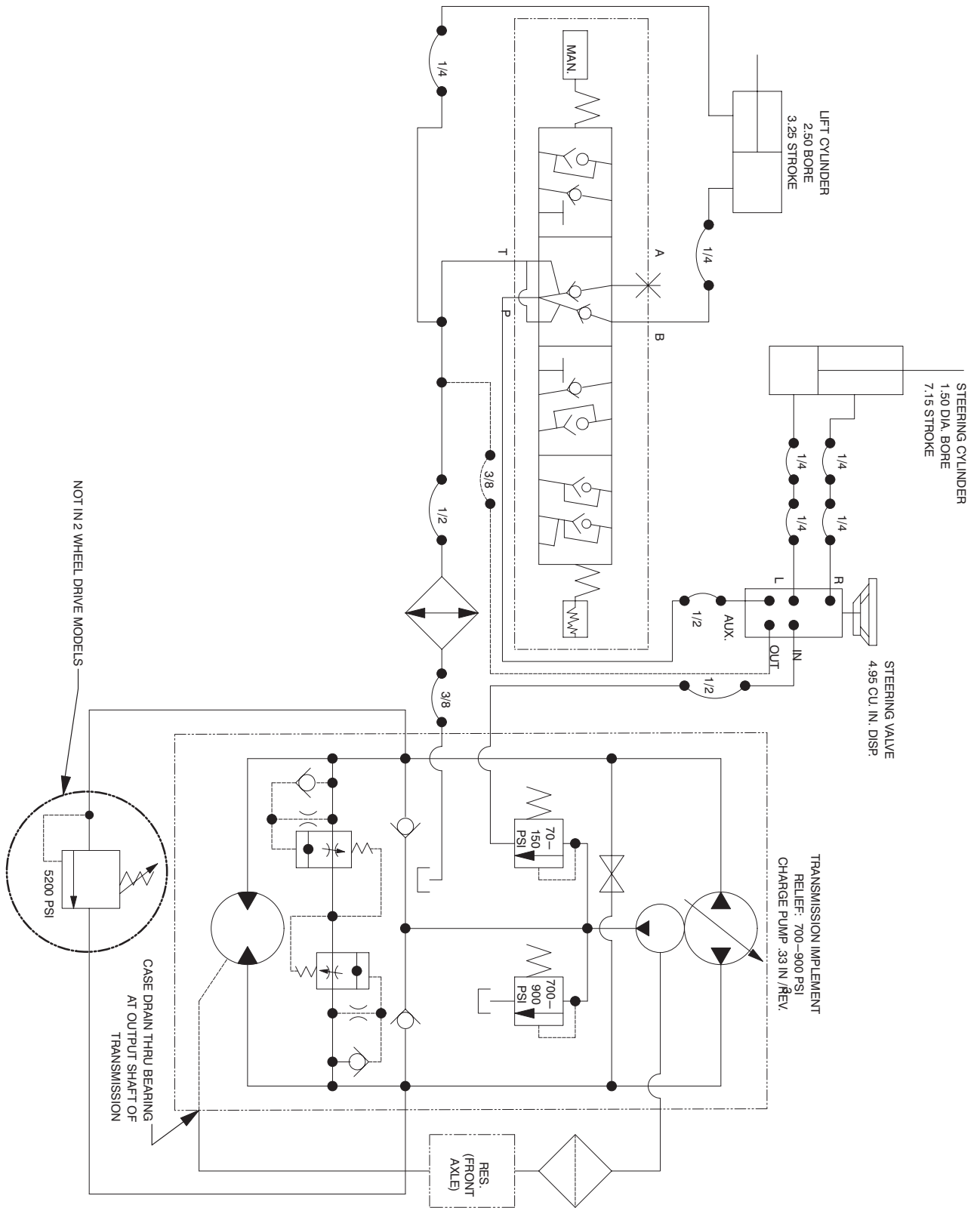

Hydraulikkskjema

(kun modell 30626 og 30630)

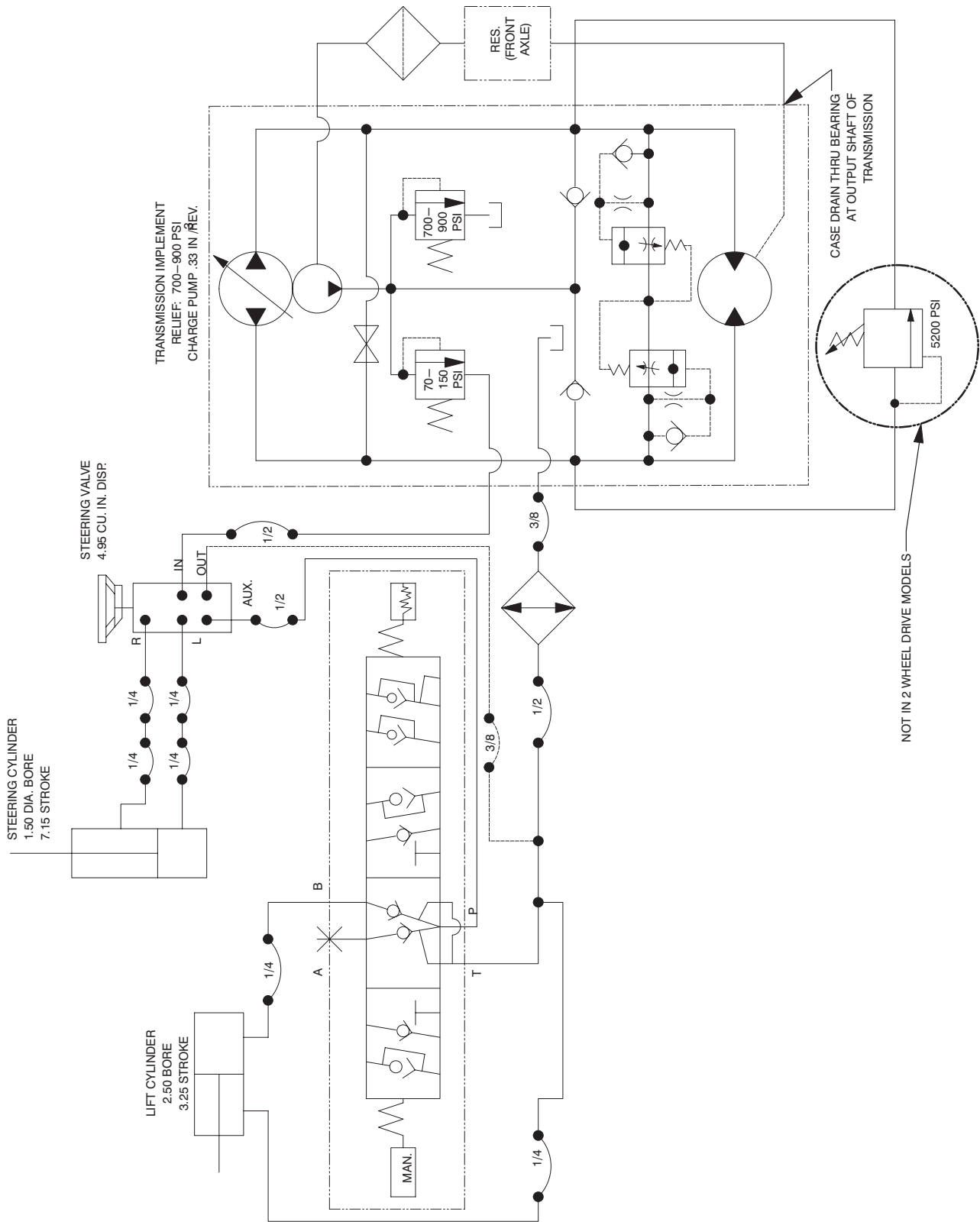

Elektronikkskjema

(kun modell 30626 og 30630)

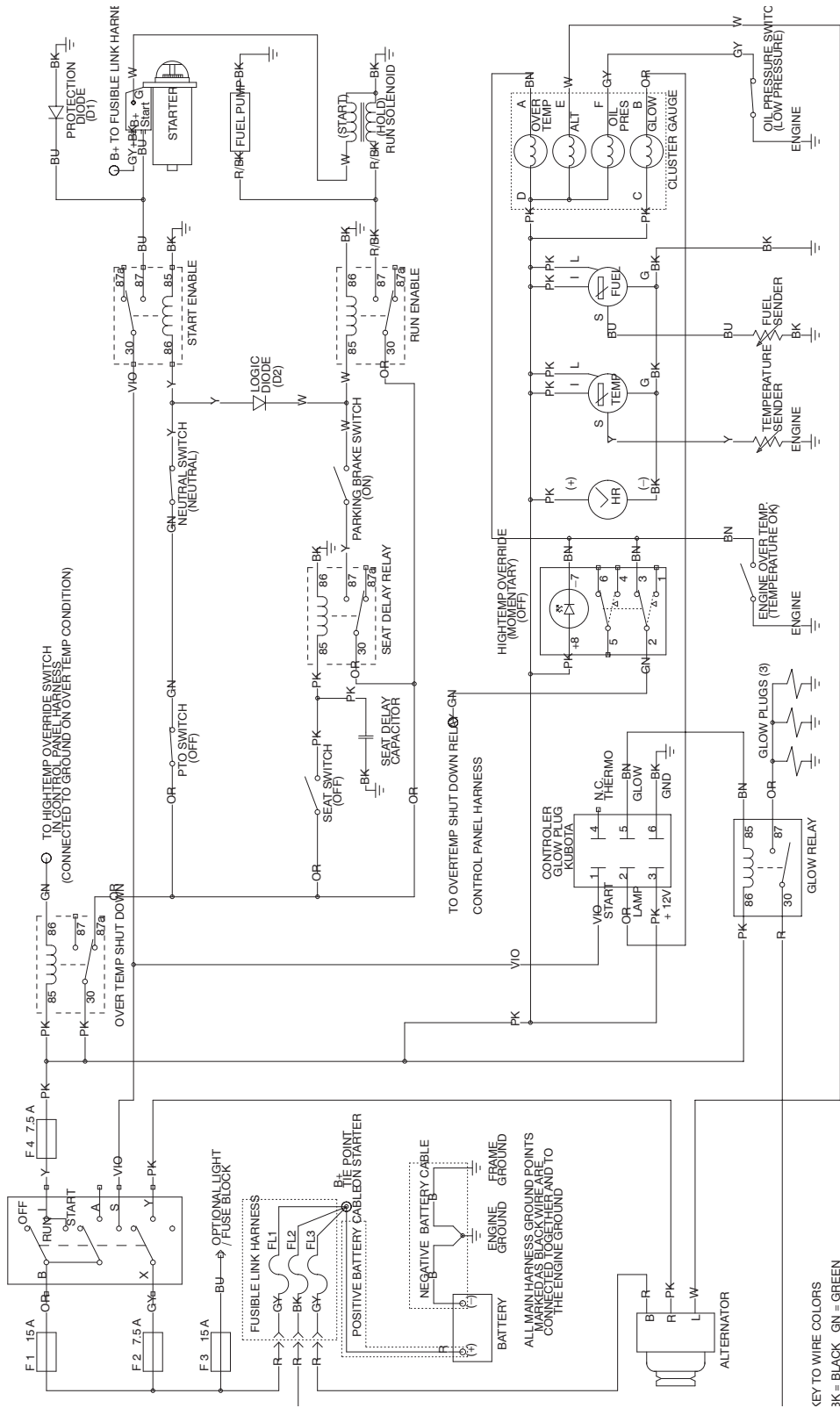

Lagring/oppbevaring for sesongen

Trekkenhet

1. Rengjør trekkenheten, klippeenheten og motoren grundig, og vær spesielt oppmerksom på disse områdene:
 - radiatorskjerm
 - undersiden av klippeenheten
 - under remdekslene til klippeenheten
 - motvektsfjærene
 - krafttutaksakselenheten
 - Alle smørepunkt og omdreiningspunkt
2. Kontroller trykket i dekkene. Fyll alle dekkene på trekkenheten til 145 kPa (21 psi).
3. Ta av, slip og balanser knivene på klippeenheten. Sett knivene på igjen, og stram til knivboltene i henhold til spesifikasjonene.
4. Kontroller alle festene. Stram dem om nødvendig.
5. Smør alle smørenipler og omdreiningspunkter. Tørk opp overflødig smøremiddel.
6. Kontroller at krafttutaksremmen er i utkoblet stilling, slik at den ikke formes av remskivene.
7. Bruk først litt sandpapir, og mal deretter malte områder som har fått riper eller rust. Reparer alle hakk i metallet.
8. Overhal batteriet og kablene:
 - A. Ta batteriklemmene av batteripolene.
 - B. Rengjør batteriet, klemmene og polene med en stålbørste og en oppløsning av natron.
 - C. Smør batteripolene og kabelklemmene med Grafo 112X (Toro-delenummer 505–47) eller vaselin for å forhindre korrosjon.
 - D. Lad batteriet sakte opp i 24 timer hver 60. dag for å forhindre blyulfatering av batteriet.

Motor

1. Tøm motoroljen fra bunnpannen, og sett tappepluggen tilbake.
2. Ta ut og kast oljefilteret. Sett inn et nytt oljefilter.
3. Fjern påfyllingshetten og tilsett 3,8 l olje til nivået når FULL-merket på peilestaven. IKKE FYLL PÅ FOR MYE.
4. Start motoren, og kjør den på tomgang i omtrent to minutter.
5. Stopp motoren.
6. Tøm drivstofftanken, slanger, drivstoffpumpefilteret og drivstoffilteret/vannutskilleren fullstendig for alt drivstoff.
7. Spyl drivstofftanken med rent, ferskt dieseldrivstoff.
8. Fest alle beslagene for drivstoffsystemet.
9. Rengjør og overhal luftrenseren grundig.
10. Forsegl inntaket til luftrenseren og eksosåpningen med værbestandig teip.
11. Kontroller frostvæsken, og fyll på etter behov i henhold til forventet minimumstemperatur der maskinen befinner seg.



Toros generelle garanti for kommersielle produkter

To års begrenset garanti

Betingelser og inkluderte produkter

Toro Company og datterselskapet Toro Warranty Company, i henhold til en avtale mellom dem, garanterer i fellesskap at ditt kommersielle Toro-produkt ("produktet") er uten feil i materialer eller håndverk i to år eller 1500 driftstimer*, avhengig av hva som inntreffer først. Der det finnes berettigede forhold, vil vi reparere produktet uten ekstra kostnad for deg, inkludert diagnose, arbeid, deler og transport. Denne garantien tar effekt på den dato som produktet leveres til kunden.

* Produkt utstyrt med timeteller

Instruksjoner for å innhente garantitjenester

Du er ansvarlig for å underrette distributøren eller den autoriserte forhandleren av kommersielle produkter om hvem du kjøpte produktet av, straks du tror at det foreligger et berettiget forhold.

Hvis du trenger hjelp med å finne en distributør eller autorisert forhandler av kommersielle produkter, eller hvis du har spørsmål ang. dine garantirettigheter eller –ansvar, kan du kontakte:

Toros serviceavdeling for kommersielle produkter
Toro Warranty Company
8111 Lyndale Avenue South
Bloomington, MN 55420-1196
952-888-8801 eller 800-982-2740
E-post: commercial.service@toro.com

Eierens ansvar

Som eier av produktet, er du ansvarlig for nødvendig vedlikehold og justeringer som beskrives i brukerhåndboken. Hvis du ikke utfører nødvendig vedlikehold og justeringer, kan dette føre til at garantien blir ugyldig.

Elementer og betingelser som ikke inkluderes

Ikke all produktsvikt eller feilfunksjon som finner sted i løpet av garantiperioden er et resultat av defekter i materialene eller håndverket. Denne uttrykkelige garantien dekker ikke følgende:

- Produktsvikt som er et resultat av at man ikke har brukt originale Toro-deler ved utskiftninger, eller fra installering og bruk av tilleggsutstyr eller tilbehør som ikke er godkjent
- Produktsvikt som er et resultat av at man ikke har utført nødvendig vedlikehold og/eller justeringer
- Produktsvikt som er et resultat av at man har brukt produktet på en grov, uaktsom eller uforsiktig måte
- Deler som anses som forbruksdeler, bortsett fra om de er defekte. Eksempler på deler som anses som forbruksdeler, eller som brukes opp, under normal drift av produktet, er, men er ikke begrenset til, blader, spoler, motstål, piper, tennplugger, styrehjul, dekk, filtre, remmer og enkelte sprøytodeler som diafragma, munnstykker og kontrollventiler osv.

Land andre enn USA og Canada

Kunder som har kjøpt Toro-produkter som er eksportert fra USA eller Canada bør ta kontakt med sin Toro-distributør (forhandler) for å få garantipoliser for ditt land, provins eller stat. Hvis du av en eller annen grunn er misfornøyd med din forhandlers tjenester eller har vanskeligheter med å skaffe deg informasjon om garantien, ta kontakt med importøren av Toro-produktene. Hvis alt annet er resultatløst, kan du ta kontakt med Toro Warranty company.

- Feil som er et resultat av utenforliggende krefter. Elementer som anses å være utenforliggende krefter inkluderer, men er ikke begrenset til, vær, lagringsprosedyrer, bruk av kjølemidler som ikke er godkjent, smøremidler, tilsetningsmidler eller kjemikalier osv.
- Elementer som anses å være "vanlig slitasje". "Vanlig slitasje" inkluderer, men er ikke begrenset til, skade på seter pga. slitasje eller slipevirkning, slitte, lakkerte overflater, oppskrapte merker eller vinduer osv.

Deler

Deler som skal skiftes ut som en del av nødvendig vedlikehold er garantert for perioden opp til tidspunktet for utskiftningen av delen.

Deler som skiftes ut under denne garantien blir eiendommen til Toro. Toro vil ta den siste avgjørelsen om å reparere eventuelle eksisterende deler eller montere eller erstatte den. Toro kan bruke fabrikkreparerte deler i stedet for nye deler for noen reparasjoner under denne garantien.

Generelle betingelser

Reparasjon av en autorisert Toro-distributør eller –forhandler er ditt eneste rettsmiddel under denne garantien.

Verken Toro Company eller Toro Warranty Company er ansvarlig for indirekte, tilfeldig eller betingede skader i forbindelse med bruk av Toro-produkter som dekkes av denne garantien, inkludert eventuelle kostnader eller utgifter med å erstatte utstyr eller tjenester i løpet av rimelige perioder med feilfunksjon eller ikke-bruk i påvente av fullføring av reparasjoner under denne garantien. Bortsett fra utslippsgarantien som det vises til nedenfor, hvis den gjelder, er det ingen andre uttrykkelige garantier. Alle impliserte garantier om salgbarhet og egnethet til bruk er begrenset til varigheten av denne uttrykkelige garantien.

Noen stater tillater ikke utelatelse av tilfeldige eller betingede skader eller begrensninger på hvor lenge en implisert garanti varer, så ovenfor nevnte utelatelse og begrensninger gjelder kanskje ikke for deg.

Denne garantien gir deg spesielle rettigheter i henhold til loven, og du kan kanskje også ha andre rettigheter som varierer fra stat til stat.

Merknad ang. motorgaranti: Systemet for utslippskontroll på ditt produkt dekkes kanskje også av en separat garanti som overholder kravene som ble etablert av det amerikanske Environmental Protection Agency (EPA) og/eller California Air Resources Board (CARB). Timebegrensningen som fastsettes ovenfor gjelder ikke for garantien for systemer for utslippskontroll. Se erklæringen om garantien for motorutslippskontroll som finnes i brukerhåndboken eller i motorprodusentens dokumentasjon for mer informasjon.