



## **Workman<sup>®</sup> 2110-bruksbil**

**Modellnr. 07277 – serienr. 240000001 og oppover**

**Modellnr. 07277TC – serienr. 240000001 og oppover**

**Brukerhåndbok**



## Advarsel



### CALIFORNIA

#### Proposition 65 Advarsel

Staten California kjenner til at motoreksosen fra dette produktet inneholder kjemikalier som kan forårsake kreft, fosterskader eller skade forplantningsevnen på andre måter.

**Viktig** Motoren på dette produktet er ikke utstyrt med en gnistfangerdemper. Det er i strid med Californias Public Resource Code, avsnitt 4442, å bruke denne motoren i skogs-, busk- eller gressområder som definert i CPRC 4126. Andre land og områder kan ha liknende lover.

Dette tenningsystemet er kompatibelt med Canadas ICES-002.

## Innhold

	Side
Innledning .....	3
Sikkerhet .....	3
Regler for sikker bruk .....	4
Før bruk .....	4
Under bruk .....	5
Vedlikehold .....	7
Lydtrykk .....	7
Vibrasjonsnivå .....	7
Skråningsskjema .....	8
Sikkerhets- og instruksjonsmerker .....	9
Spesifikasjoner .....	11
Tilleggsstyr .....	11
Montering .....	12
Løse deler .....	12
Sette på bakhjulene .....	12
Montere forhjulene .....	13
Montere rattet .....	13
Montere støtdemperen .....	13
Montere setene .....	13
Montere koblingen .....	14
Montere lastekassen .....	14
Aktivere batteriet .....	15
Sjekk oljen i veivhuset .....	15
Kontrollere bremsevæsknivået .....	15
Kontrollere trykket i dekkene .....	15
Drivstofftank .....	16
Kontrollere giroljenivået .....	16

	Side
Bruk .....	17
Tenk sikkerhet først .....	17
Kontroller .....	17
Før du starter .....	18
Starte motoren .....	19
Stoppe kjøretøyet .....	19
Parkere kjøretøyet .....	19
Lasteplan .....	19
Lås på baklem .....	19
Kjøre inn nytt kjøretøy .....	20
Laste på lastekassen .....	20
Transportere kjøretøyet .....	20
Tae kjøretøyet .....	21
Tae tilhenger .....	21
Vedlikehold .....	22
Anbefalt vedlikeholdsplan .....	22
Kontrolliste for daglig vedlikehold .....	23
Vedlikeholde kjøretøyet under spesielle driftsforhold ..	24
Jekke opp kjøretøyet .....	24
Kontrollere og justere fri-posisjonen .....	25
Kontrollere motoroljenivået .....	25
Rengjøre motorens kjøleområder .....	26
Overhale luftrenseren .....	26
Smøre maskinen .....	27
Vedlikehold av bremsene .....	28
Justere parkeringsbremsen .....	28
Kontrollere dekkene .....	28
Justere forhjulsopphenget .....	29
Justere forhjulenes hjulspor .....	30
Vedlikeholde drivremmen .....	30
Justere startgeneratorremmen .....	31
Vedlikeholde primærdrivclutchen .....	31
Vedlikeholde drivstoffsystemet .....	32
Overhale tennpluggene .....	32
Skifte transakselvæsken .....	32
Skifte sikringene .....	33
Skifte frontlysene .....	33
Vedlikeholde batteriet .....	34
Vaske kjøretøyet .....	35
Skjemaer .....	36

# Innledning

Les denne håndboken nøye, slik at du lærer å bruke og vedlikeholde produktet på riktig måte. Informasjonen i denne håndboken kan hjelpe deg og andre med å unngå person- og produktskader. Selv om Toro utformer og produserer sikre produkter, har du selv ansvaret for at produktet brukes på en forsvarlig og riktig måte.

Du kan kontakte Toro direkte på [www.Toro.com](http://www.Toro.com) for informasjon om produkter og tilbehør, hjelp til å finne en forhandler eller for å registrere produktet ditt.

Hvis maskinen må repareres eller du trenger originale Toro-deler eller mer informasjon, kan du kontakte et autorisert forhandlerverksted eller Toros kundeservice-avdeling. Ha modell- og serienummer for hånden når du tar kontakt. På figur 1 vises plasseringen av modell- og serienumrene på produktet.

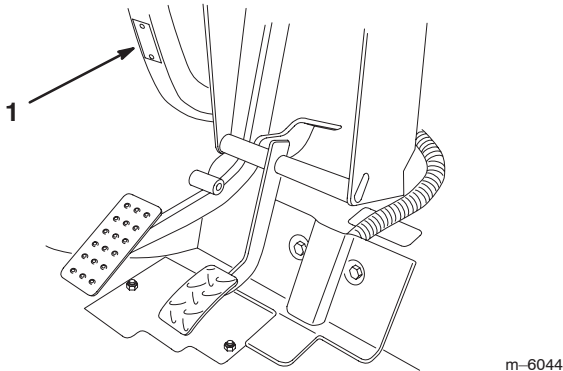

Figur 1

1. Plassering av modell- og serienummer

Noter produktets modell og serienummer nedenfor:

<b>Modellnr.:</b> _____
<b>Serienr.:</b> _____

Denne håndboken gjør deg oppmerksom på potensielle farer, og den inneholder spesielle sikkerhetsmeldinger som hjelper deg og andre med å unngå personskader og dødsfall. **Fare**, **Advarsel** og **Forsiktig** er ord som brukes for å identifisere ulike farenivåer. Vær imidlertid svært forsiktig uansett fareisiko.

**Fare** varsler om en svært farlig situasjon, som vil føre til alvorlige skader eller dødsfall hvis du ikke følger de anbefalte sikkerhetstiltakene.

**Advarsel** varsler om en fare som kan føre til alvorlige skader eller dødsfall hvis du ikke følger de anbefalte sikkerhetstiltakene.

**Forsiktig** varsler om en fare som kan føre til mindre alvorlige skader hvis du ikke følger de anbefalte sikkerhetstiltakene.

I håndboken brukes to andre ord til å vektlegge informasjon. **Viktig** angir teknisk informasjon og **Obs:** vektlegger generell informasjon som du bør være spesielt oppmerksom på.

## Sikkerhet

**Hvis føreren eller eieren bruker maskinen på feil måte eller utfører feil vedlikeholdsarbeid, kan det føre til personskader. For å redusere risikoen for skade, må du overholde disse sikkerhetsinstruksjonene og alltid være oppmerksom på varselsymboler , som betyr FORSIKTIG, ADVARSEL eller FARE – “personlige sikkerhetsinstruksjoner”. Hvis ikke disse instruksjonene tas hensyn til, kan dette føre til at noen blir alvorlig skadet eller drept.**

Arbeidsledere, førere og servicepersonell skal gjøre seg kjent med følgende standarder og utgivelser: (Du får tak i utgivelsene ved å kontakte adressene nedenfor.)

- Flammable and Combustible Liquids Code:  
ANSI/NFPA 30
- National Fire Protection Association:  
ANSI/NFPA #505; Powered Industrial Trucks  
National Fire Prevention Association  
Barrymarch Park  
Quincy, Massachusetts 02269 U.S.A.
- ANSI/ASME B56.8 Personal Burden Carriers  
American National Standards Institute, Inc.  
1430 Broadway  
New York, New York 10018 U.S.A.
- SAE J2258 Light Utility Vehicle  
SAE International  
400 Commonwealth Drive  
Warrendale, PA 15096-0001, U.S.A.
- ANSI/UL 558; Internal Combustion Engine Powered Industrial Trucks  
American National Standards Institute, Inc.  
1430 Broadway  
New York, New York 10018 U.S.A.  
eller  
Underwriters Laboratories  
333 Pfingsten Road  
Northbrook, Illinois 60062 U.S.A.

# Regler for sikker bruk

 **Advarsel** 

**Workman skal ikke brukes på motorveier. Den er ikke utformet, utstyrt eller produsert for bruk på offentlige veier, gater eller motorveier.**

## Overordnedes ansvar



- Sørg for at førerne har fått god opplæring, og er kjent med brukerhåndboken og alle merkene på kjøretøyet.
- Etabler dine egne spesialprosedyrer og arbeidsregler for uvanlige arbeidsforhold (f.eks. skråninger som er for bratte).

## Før bruk

- Du må ha lest og forstått innholdet i denne brukerhåndboken før du tar maskinen i bruk.
- La **aldri** barn få lov til å bruke kjøretøyet. Brukere av kjøretøyet bør ha førerkort.
- **La aldri** andre voksne bruke kjøretøyet uten at de har lest og forstått brukerhåndboken først. Kun personer som har fått opplæring og er autoriserte, skal bruke dette kjøretøyet. Pass på at føreren er i fysisk og mental stand til å bruke kjøretøyet.
- Dette kjøretøyet er laget for å tåle vekten av **kun operatøren**, og **én passasjer** i setet som leveres av produsenten. Du må **aldri** ha flere passasjerer i kjøretøyet.
- **Ikke** bruk kjøretøyet når du er påvirket av medisiner, alkohol eller andre rusmidler. Til og med reseptpliktig medisin og forkjølelsesmedisiner kan gjøre deg søvnnig.
- Ikke bruk kjøretøyet når du er trøtt. Pass på at du tar pauser innimellom. Det er veldig viktig at du er oppmerksom hele tiden.

- Bli kjent med kontrollene, og lær hvordan man stopper motoren raskt.
- Pass på at vern, sikkerhetsutstyr og merker er på plass. Hvis en verneplate, en sikkerhetsanordning eller et merke ikke virker, er uleselig eller skadet, må det repareres eller skiftes ut før du tar maskinen i bruk.
- Bruk alltid solide sko. Bruk ikke maskinen hvis du har på deg sandaler, tennissko eller joggesko. Bruk aldri løstsittende klær eller smykker som kan sette seg fast i bevegelige deler og forårsake personskader.
- Vernebriller, vernesko, lange bukser og hjelm anbefales og er i enkelte land påbudt i henhold til lokale sikkerhets- og forsikringsforskrifter.
- Unngå å kjøre når det er mørkt, spesielt i ukjent terreng. Hvis du er nødt til å kjøre i mørket, må du kjøre forsiktig, bruke frontlysene og gjerne bruke ekstralys.
- Vær svært forsiktig når du kjører blant mennesker. Vær alltid oppmerksom på hvor folk oppholder seg.
- Før du bruker kjøretøyet, må du alltid kontrollere de områdene på kjøretøyet som er angitt i ”før du starter”-delen av brukerhåndboken. Hvis noe er galt, må du **ikke** bruke kjøretøyet. Pass på at problemet rettes opp før du bruker kjøretøyet eller tilleggsutstyret.
- Ettersom bensin er meget brannfarlig, må det behandles forsiktig.
  - Bruk en godkjent bensinkanne.
  - Ikke fjern eller åpne tanklokket når motoren er i gang eller er varm.
  - Ikke røyk mens du håndterer bensin.
  - Fyll tanken utendørs til om lag 25 mm under toppen av tanken (bunnen av påfyllingshalsen). Ikke fyll på for mye.
  - Tørk opp eventuelt bensinsøl.
  - Ikke fyll opp beholderne på lasteplanet; sett drivstoffbeholderne på bakken før du fyller dem opp.

## Under bruk

Advarsel

**Motoreksos inneholder karbonmonoksid, som er en dødelig gift uten lukt.**

**Ikke kjør motoren innendørs eller på et innestengt område.**



- Føreren og passasjerer skal sitte når kjøretøyet er i bevegelse. Føreren skal holde begge hendene på rattet, og passasjerer skal bruke håndtakene. Hold armer og bein inni kjøretøyet til enhver tid.
  - Kjør langsommere og unngå skarpe svinger når du kjører med en passasjer. Husk at passasjerer ikke alltid er forberedt på at du kommer til å bremse eller snu.
  - Se alltid opp for og unngå lave overheng som greiner, dørkammer og overhengende gangveier. Pass på at det er nok plass til at verken kjøretøyet eller hodet ditt kommer borti noe.
  - Sett alltid girspaken i fri og sett på håndbremsen før du forlater kjøretøyet, for å forhindre at det beveger på seg.
  - Hvis du ikke bruker kjøretøyet på en sikker måte, kan det føre til ulykker, velt og alvorlige skader eller dødsfall. Kjør forsiktig. Slik forhindrer du at kjøretøyet velter eller at du mister kontroll:
    - Vær svært forsiktig, senk farten og hold sikker avstand i nærheten av sandfang, grøfter, bekker, ramper, ukjente områder og andre områder som har store høydeforskjeller eller variasjoner i bakkeforholdene.
    - Hold utkikk etter hull eller andre skjulte farer.
    - Vær spesielt forsiktig når du bruker kjøretøyet på våt overflate, i dårlig vær, i stor fart eller med full last. Bremsetiden og -avstanden øker når du kjører med full last.
    - Unngå å starte og stoppe plutselig. Ikke gå fra revers til fremover eller omvendt uten først å ha stanset helt.
    - Reduser farten før du svinger. Ikke ta skarpe svinger, gjør plutselige bevegelser eller utfør andre handlinger som kan få deg til å miste kontrollen over kjøretøyet.
    - Ikke la noen stå bak kjøretøyet når du lesser av. Ikke tipp lasten på noens føtter. Utløs låsene på baklemmen fra siden av lasteplanet, ikke bakfra.
    - Bruk kun kjøretøyet når lastekassen er nede og låst.
    - Pass på at ingen står bak kjøretøyet før du rygger. Rygg langsomt.
- Se opp for trafikk når du er i nærheten av eller krysser veier. Gi alltid fotgjengere og andre kjøretøy forkjørsrett. Kjøretøyet er **ikke** utformet for bruk på veier eller motorveier. Signaliser tidlig når du skal snu eller stoppe, slik at andre vet hva du kommer til å gjøre. Følg trafikkreglene.
  - Eksossystemet og det elektriske systemet kan skape gnister som kan antenne eksplosivt materiale. Bruk aldri kjøretøyet i nærheten av områder med eksplosivt støv eller eksplosive gasser.
  - Hvis du noen gang er usikker på hva som er trygg drift, må du **stans arbeid** og spørre din overordnede.
- Ikke ta på motoren eller eksosrøret når motoren er i gang, eller like etter at den har stanset. Disse områdene kan være varme nok til å forårsake brannskader.
  - Hvis maskinen vibrerer unormalt, må du straks stanse motoren, vente til alle bevegelige deler har stoppet, og kontrollere kjøretøyet for skader. Reparer alle skader før du fortsetter å bruke kjøretøyet.
  - Før du forlater førersetet:
    - A. Pass på at maskinen står stille.
    - B. Sett på parkeringsbremsen.
    - C. Skru av tenningen.
    - D. Ta ut tenningsnøkkelen.

**Obs:** Hvis kjøretøyet står i en bakke, må du blokkere hjulene etter at du har gått av kjøretøyet.

### Bremse

- Senk farten før du nærmer deg en hindring. Dette gir deg ekstra tid til å stoppe eller svinge. Hvis du kjører på en hindring, kan dette ødelegge kjøretøyet og lasten. Enda viktigere – det kan skade deg og eventuelle passasjerer.
- Kjøretøyets bruttovekt påvirker din evne til å stoppe og/eller svinge. Tung last og tungt utstyr gjør det vanskeligere å stoppe og svinge kjøretøyet. Jo tyngre lasten er, desto lengre tid tar det å stoppe.
- Senk farten hvis lastekassen er fjernet og det ikke er noe utstyr på kjøretøyet. Bremseegenskapene forandres, og hvis du stopper brått, kan det føre til at bakhjulene låser seg, noe som igjen påvirker kontrollen over kjøretøyet.
- Gress og asfalt er glatt når det er vått. Det kan ta to til fire ganger så lang tid å stoppe på våt overflate som på tørr overflate. Hvis du kjører gjennom vann som er dypt nok til at bremsene blir våte, vil de ikke fungere bra før de tørker igjen. Når du har kjørt i vann, bør du teste bremsene for å se om de virker ordentlig. Hvis de ikke virker, bør du kjøre sakte mens du trykker forsiktig på bremsepedalen. Dette tørker bremsene.

## Kjøre i bakker

 **Advarsel** 

Hvis du bruker kjøretøyet i en bakke, kan det velte eller motoren kan stanse og du kan miste kontrollen. Dette kan føre til personskader.

- Ikke kjør i bakker som har mer enn 12° helling.
- Ikke akselerer fort eller bråbrems når du rygger ned en bakke, spesielt ikke hvis du kjører med last.
- Hvis motoren stanser eller du mister fart i en bakke, rygger du sakte rett ned bakken. Forsøk aldri å snu kjøretøyet.
- Kjør aldri på tvers av en bratt bakke. Kjør alltid rett opp og ned eller rundt bakken.
- Unngå å svinge i en bakke.
- Reduser kjøretøyets last og fart.
- Unngå å stoppe i bakker, spesielt hvis du kjører med last.



Ta disse forholdsreglene når du kjører i en bakke:

- Senk farten før du kjører opp eller ned en bakke.
- Hvis motoren stanser eller du begynner å miste fart i en bakke, brems du gradvis ned og rygger rett ned bakken.
- Det kan være farlig å snu mens du kjører opp eller ned bakker. Hvis du må svinge i en bakke, må du gjøre det sakte og forsiktig. Foreta aldri skarpe eller raske svinger.
- Tung last påvirker stabiliteten. Reduser belastningsvekten og farten når du kjører i en bakke eller hvis lasten har et høyt tyngdepunkt. Fest lasten for å forhindre den fra å forskyve seg, og vær ekstra omhyggelig når du transporterer last som har lett for å forskyve seg (væske, stein, sand osv.).
- Unngå å stoppe i bakker, spesielt hvis du kjører med last. Det tar lengre tid å stoppe når du kjører i nedoverbakke enn på flat mark. Hvis du må stanse kjøretøyet, må du unngå plutselige fartsendringer, ettersom det kan føre til at kjøretøyet velter eller ruller. Ikke bråbrems når du ruller bakover, ettersom det kan føre til at kjøretøyet velter.
- Kjør rett opp og ned bakker såfremt det er mulig.
- Vi anbefaler på det sterkeste at du installerer veltebeskyttelsen som ekstrautstyr når du kjører i bakker.

## Kjøre i kupert terreng

Reduser farten og lasten når du kjører i kupert terreng, på ujevn bakke samt i nærheten av fortauskanter, hull og andre plutselige endringer i terrenget. Lasten kan forskyves og gjøre kjøretøyet ustabilt.

Vi anbefaler på det sterkeste at du installerer veltebeskyttelsen som ekstrautstyr når du kjører i kupert terreng.

 **Advarsel** 

Plutselige forandringer i terrenget kan forårsake brå bevegelser i rattet, noe som kan føre til skader i arm og hånd.

- Senk farten når du kjører i kupert terreng og i nærheten av fortauskanter.
- Hold rattet løst. Ikke hold hendene på ratteikene.

## Laste/lesse

Vekten og stillingen til lasten og passasjeren kan forandre kjøretøyets tyngdepunkt og påvirke håndteringen av kjøretøyet. Følg disse retningslinjene for å unngå at du mister kontroll og at det oppstår personskader.

- Ikke frakt last som **overskrider** belastningsgrensen som står på kjøretøyets vektmerke. Se Spesifikasjoner på side 11 for å finne kjøretøyets vektgrense. Vektclassifiseringen gjelder **kun for jevne flater**.
- Reduser belastningsvekten og farten når du kjører i bakker og i kupert terreng for å unngå at kjøretøyet velter.
- Reduser lastevekten hvis tyngdepunktet er høyt. For eksempel stables murstein, gjødsel eller tømmerstokker høyere i lasteplanet. Jo høyere lasten er stablet, jo større er sjansen for at kjøretøyet velter. Plasser lasten så lavt som mulig, og pass på at lasten ikke reduserer sikten bakover.
- Distribuer lastevekten likt fra side til side. Hvis all lasten plasseres på én side, er det større sannsynlighet for at kjøretøyet kan velte i en sving.
- Distribuer lastevekten likt fremme og bak. Hvis du plasserer vekten bak bakakselen, reduserer det vekten på fremhjulene. Dette kan føre til at du mister styringen, eller at kjøretøyet velter i bakker eller kupert terreng.
- Vær ekstra forsiktig hvis lasten er større enn dimensjonene til lasteplanet og når du håndterer usentrert last som ikke kan sentreres. Balanser lasten, og fest den slik at den ikke forskyves.



- Fest alltid lasten godt, slik at den ikke beveger seg. Hvis lasten ikke er sikret eller du transporterer væske i en stor beholder, som for eksempel en spreder, kan lasten bevege på seg. Forflytning av last skjer som regel når kjøretøyet svinger, kjører opp eller ned bakker, plutselig endrer hastighet eller kjører i kupert terreng. Hvis lasten beveger på seg, kan dette føre til at kjøretøyet velter.

⚠
Advarsel
⚠

**Lasteplanet kan være tungt. Hender eller andre kroppsdeler kan bli knust.**

- **Hold hender og andre kroppsdeler unna når lasteplanet senkes.**
- **Ikke tipp lasten på mennesker i nærheten.**

- Less aldri av en full lastekasse mens kjøretøyet står sidelengs i en bakke. Endringer i vektfordelingen kan velte kjøretøyet.
- Når du har tung last i lastekassen, må du redusere farten for å få lang nok bremseavstand. Ikke bråbrems. Vær ekstra forsiktig i bakker.
- Vær oppmerksom på at tung last øker bremselengde og reduserer muligheten til å svinge raskt uten å velte.
- Den bakre lasteplassen er kun beregnet for last, ikke passasjerer.
- Overbelast aldri kjøretøyet. Merkeplaten (som er plassert under dashbordet på midtsøylen) viser belastningsgrensen for kjøretøyet. Overbelast aldri utstyret eller overstig kjøretøyets bruttovekt.

## Vedlikehold

- Kun kvalifisert og autorisert personell skal utføre vedlikehold, reparasjon, justeringer og kontroller på kjøretøyet.
- Før du overhaler eller justerer maskinen, må du stoppe motoren, sette på parkeringsbremsen og ta nøkkelen ut av tenningen slik at ingen kan starte motoren ved et uhell.
- For å passe på at hele maskinen er i god stand, må du sørge for at alle mutrer, bolter og skruer er godt strammet til.

- Reduser brannfaren ved å sørge for at det ikke er overflødig smørefett, gress, blader eller støv i motoren.
- Bruk aldri åpne flammer for å kontrollere lekkasje i drivstoff eller batterielektrolytter.
- Hvis motoren må være i gang for å utføre en vedlikeholdsjustering, må du passe på at klær, hender, føtter og andre kroppsdeler ikke er i nærheten av motoren eller andre bevegelige deler. Hold alle unna.
- Ikke bruk åpne beholdere med drivstoff eller brennbar rengjøringsvæske for å rengjøre maskindeler.
- **Ikke juster** bakkehastighetsregulatoren. La en autorisert Toro-forhandler kontrollere bakkehastigheten slik at det blir utført på en sikker og nøyaktig måte.
- Ta kontakt med en autorisert Toro-forhandler hvis det er nødvendig med store reparasjoner eller du trenger hjelp.
- For best mulig ytelse og sikkerhet bør du bare kjøpe ekte Toro-reservedeler og -tilbehør. Det kan være farlig å bruke reservedeler og tilleggsutstyr som er laget av andre produsenter. Hvis du endrer kjøretøyet slik at det påvirker drift, ytelse, utholdenhet eller bruk, kan det føre til personskader og dødsfall. Slike endringer kan gjøre garantien ugyldig.

## Lydtrykk

Denne maskinen har et tilsvarende kontinuerlig A-avveiet lydtrykk ved førerens øre på 80 dB(A), basert på måling av identiske maskiner i henhold til Direktiv 98/37/EEC med endringer.

## Vibrasjonsnivå

Denne enheten har et maksimalt vibrasjonsnivå på 2,5 m/s<sup>2</sup> ved hendene, basert på målinger av identiske maskiner i henhold til ISO 5349-prosedyrer.

Denne enheten har et maksimalt vibrasjonsnivå på 0,5 m/s<sup>2</sup> på bakkdelen, basert på målinger av identiske maskiner i henhold til ISO 2631-prosedyrer.

# Skrånings skjema

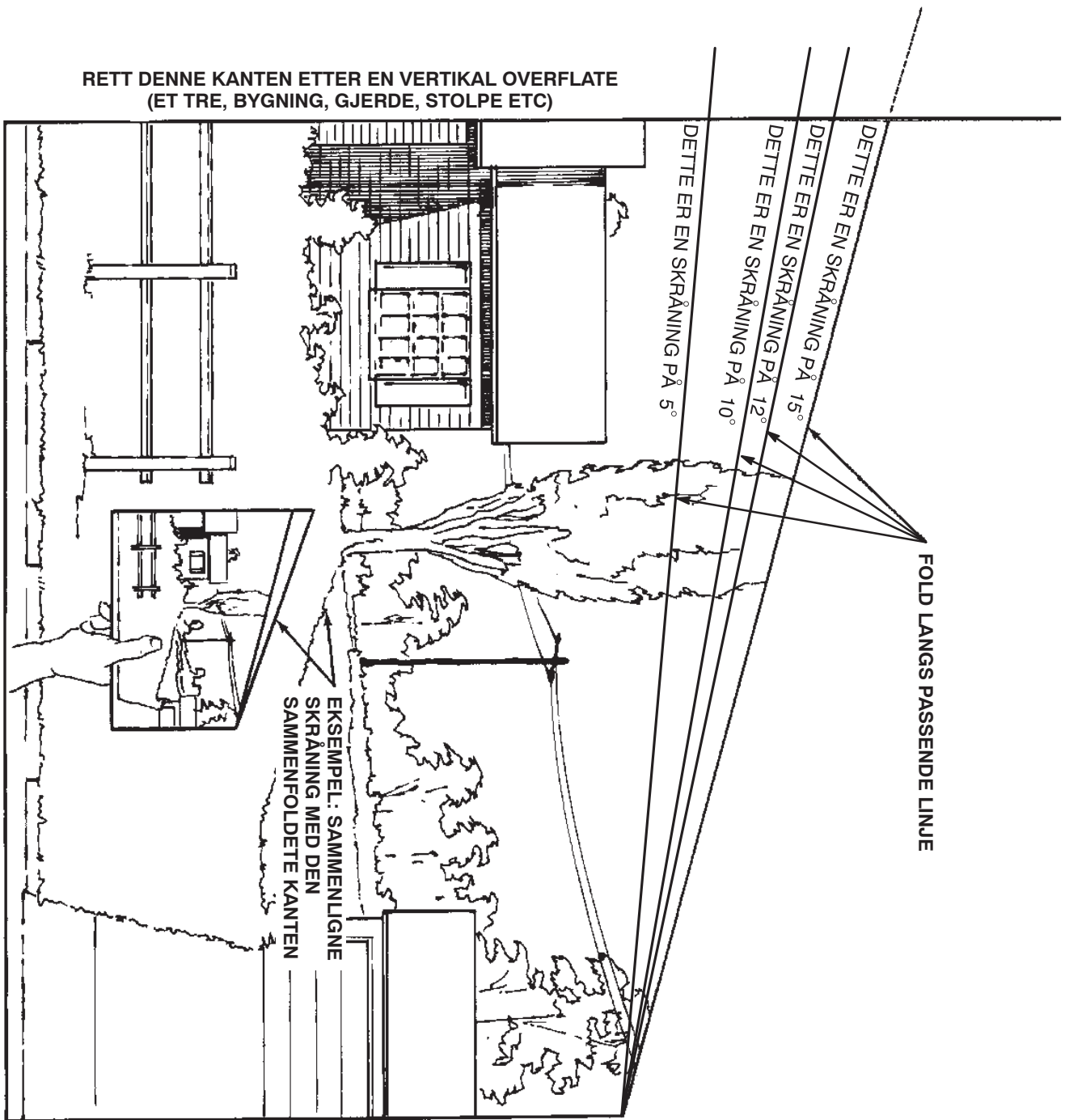



## Sikkerhets- og instruksjonsmerker



Sikkerhetsmerker og -instruksjoner er lett synlige for føreren, og plassert i nærheten av alle områder som representerer en potensiell fare. Bytt ut alle merker som er ødelagte eller forsvunnet.

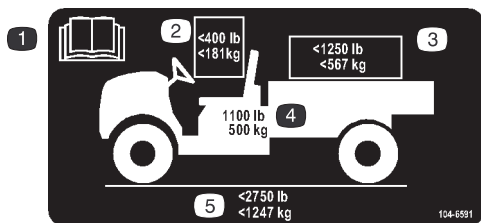

104-6591

1. Les *brugerhåndboken*.
2. Maksimumsvekten for fører og passasjer må ikke overskride 181 kg.
3. Maksimum lastevekt må ikke overskride 567 kg.
4. Kjøretøyets karosserivekt er 500 kg.
5. Maksimum bruttovekt på kjøretøyet er 1247 kg.

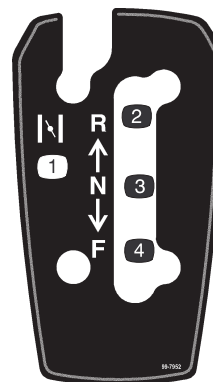

99-7952

- |           |             |
|-----------|-------------|
| 1. Choke  | 3. Fri      |
| 2. Revers | 4. Fremover |



99-7954

1. Advarsel – Les i *brugerhåndboken*.
2. Ta aldri med passasjerer på lasteplanet.
3. Eksplosjonsfare p.g.a. statisk avfall i drivstoffbeholderen – ikke fyll opp beholderne på lasteplanet, sett drivstoffbeholderne på bakken før du fyller dem opp.

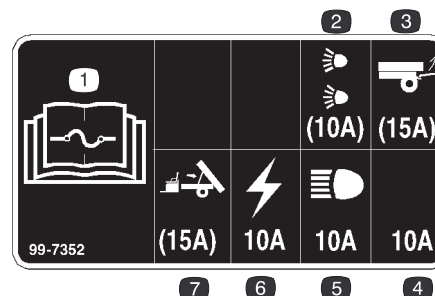

99-7352

1. Les *brugerhåndboken* hvis du vil ha mer informasjon om sikringer.
2. 10 A sikring for ekstra veillyssett
3. 15 A, sikring for ekstra bakheissett
4. 10 A sikring – åpen
5. 10 A sikring for frontlys
6. 10 A, sikring for tenningsystem
7. 15 A, sikring for ekstra elektrisk planløftsett

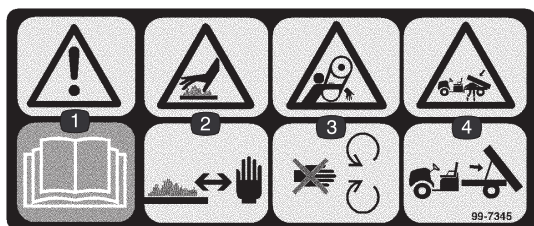

99-7345

- |  |  |
|--|--|
| 1. Advarsel – Les i <i>brugerhåndboken</i> .   | 3. Viklingsfare – hold deg borte fra bevegelige deler.                 |
| 2. Varm overflate/brannskadefare – hold deg på trygg avstand fra den varme overflaten. | 4. Klemfare, lastekasse – bruk støttestangen for å støtte lasteplanet. |

**POISON / DANGER -- CAUSES SEVERE BURNS**  
 Contains sulfuric acid. Avoid contact with skin, eyes or clothing. -Antidote: EXTERNAL-Flush with water. INTERNAL-Drink large quantities water or milk. Follow with milk of magnesia, beaten egg or veg oil. Call physician immediately. Eyes Flush with water for 15 minutes and get prompt medical attention. Batteries produce explosive gases. Keep sparks, flame, cigarettes away. Ventilate when charging or using in enclosed space. Always shield eyes when working near batteries.  
**KEEP OUT OF REACH OF CHILDREN**

26-7390

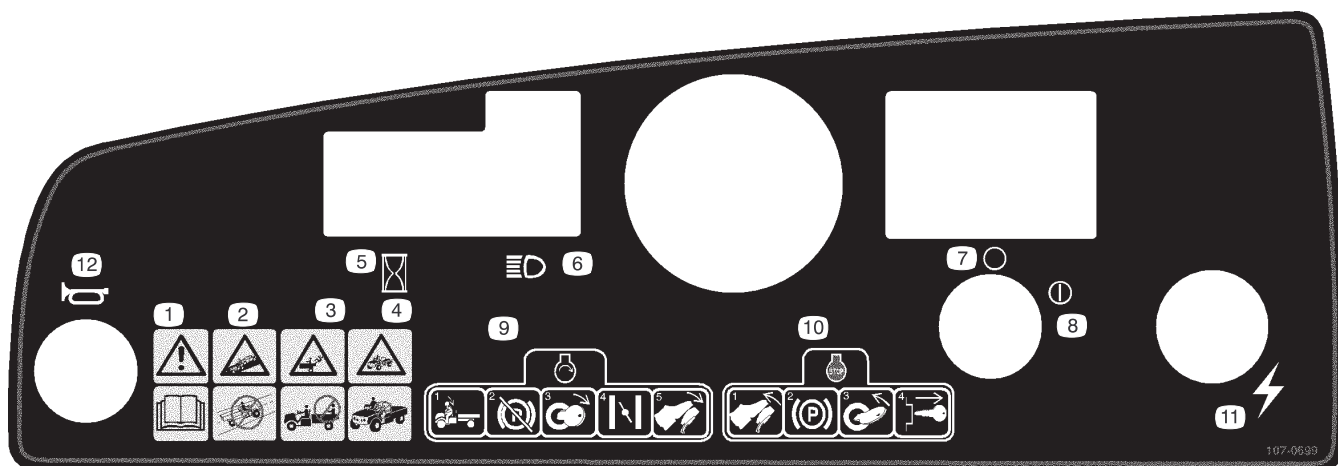

107-0699

1. Advarsel – Les i *brugerhåndboken*.
2. Kollisjonsfare – ikke bruk kjøretøyet på offentlige veier, gater eller motorveier.
3. Ta aldri med passasjerer på lasteplanet.
4. La aldri barn få lov til å bruke kjøretøyet.
5. Timeteller
6. Frontlys
7. Av (tenning)
8. På (tenning)
9. Når du skal starte motoren, må du sitte i setet, koble fra parkeringsbremsen, vri rundt tenningsnøkkelen, dra ut choken (om nødvendig) og trykke inn gasspedalen.
10. Når du skal stanse motoren, må du slippe opp gasspedalen, sette på parkeringsbremsen, slå av tenningen og ta ut tenningsnøkkelen.
11. Elektrisk kraft (stikkontakt)
12. Horn

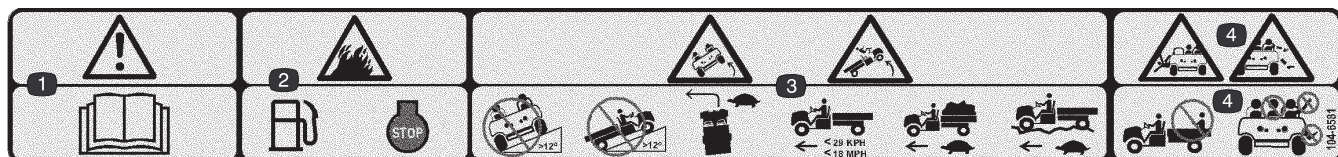

104-6581

1. Advarsel – Les i *brugerhåndboken*.
2. Brannfare – stans motoren før du fyller drivstoff.
3. Velfefare – ikke kjør over eller opp en skråning på mer enn 12 grader. Kjør sakte når du svinger og når du kjører med maksimal eller tung last. Hastigheten bør ikke overskride 29 km/t når du kjører i kupert terreng.
4. Fare for å falle og skade armer/bein – ingen passasjerer må befinne seg på lasteplanet, og armer og bein må holdes inni kjøretøyet til enhver tid.

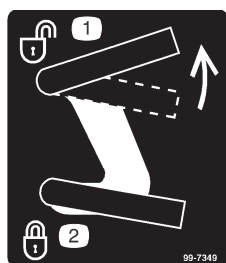

99-7349

1. Lås opp lasteplanet
2. Lås lasteplanet

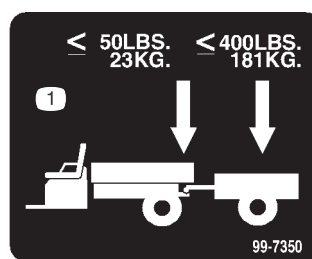

99-7350

1. Maksimal tungevekt er 23 kg, og maksimal trailervekt er 181 kg.

# Spesifikasjoner

**Obs:** Spesifikasjoner og konstruksjon kan forandres uten varsel.

Grunnvekt	Tørr 476 kg.
Klassifisert kapasitet (på bakkenivå)	749 kg totalt, herunder 90,7 kg fører og 90,7 kg passasjer, last, tilhengertungevekt, brutto tilhengervekt, ekstrautstyr og vedheng.
Kjøretøyets maksimale bruttovekt (på jevn overflate)	1225 kg totalt, herunder all vekt angitt ovenfor.
Maksimum lastekapasitet (på jevn overflate)	567 kg totalt, herunder tilhengertungevekt og brutto tilhengervekt.
Tauekapasitet:	
Standardkobling	Tungen veier 23 kg. Maksimum tilhengervekt er 181 kg
Høybelastningskobling	Tungen veier 45 kg, og maksimal trailervekt er 363 kg
Total bredde	150 cm
Total lengde	292 cm
Bakkeklaring	23,5 cm foran uten last eller fører 18 cm bak uten last eller fører
Hjulavstand	200,7 cm
Hjulets slitebane (midtlinje til midtlinje)	124,5 cm foran 122,6 cm bak
Lastekassens lengde	116,8 cm innvendig 129,5 cm utvendig
Lastekassens bredde	124,5 cm innvendig 137,2 cm utvendig
Lastekassens høyde	25,4 cm innvendig

## Tilleggsutstyr

Toro har ekstrautstyr som du kan kjøpe for seg og montere på kjøretøyet. Ta kontakt med ditt autoriserte serviceverksted for å få en fullstendig liste over ekstrautstyr som du kan kjøpe til kjøretøyet.

# Montering

**Obs:** Angi hva som er høyre og venstre side på maskinen ved å stå i normal arbeidsstilling.

## Løse deler

**Obs:** Bruk diagrammet nedenfor som en sjekklister for å kontrollere at alle delene er sendt.

Beskrivelse	Ant.	Bruk
Hjul	2	Montere bakhjulene (modellnr. 07277TC)
Hjul	2	Montere forhjulene (modellnr. 07277TC)
Spenneskive	2	
Støvkopp	2	
Ratt	1	Montere rattet (modellnr. 07277TC)
Støtfanger	1	Montere støtfangeren (modellnr. 07277TC)
Kobling	1	Montere koblingen (modellnr. 07277TC)
Sete	2	Montere setene (modellnr. 07277TC)
Lastekasse	1	Montere lastekassen (modellnr. 07277TC)
Høyre svingbrakett	1	
Venstre svingbrakett	1	
Flenshodeskrue, 3/8 x 1 tomme	4	
Bolt, 5/16 x 3/4 tomme	1	
Nøkkel	2	Brukes i tenningsbryteren.
Brukerhåndbok	1	Les denne før du tar maskinen i bruk.
Brukerhåndbok for motoren	1	
Førervideo	1	Se denne før du tar maskinen i bruk
Delekatalog	1	Bruk denne til å bestille reservedeler.
Registreringskort	1	Fyll ut dette, og send det tilbake til Toro.
Kontrollskjema før levering	1	Fyll ut og arkiver i din kundehistorieportefølje.

## Sette på bakhjulene

**Obs:** Denne prosedyren gjelder bare modellnr. 07277TC.

1. Ta av festene som holder hjulene på plass.
2. Fjern fraktbraketten som er festet til hjulboltene.
3. Monter hjulene med festene som du fjernet tidligere (fig. 2), og trekk til 61–88 Nm.

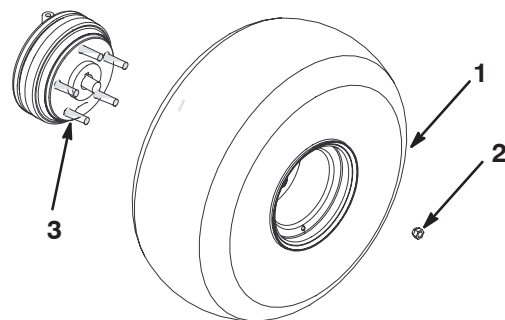

**Figur 2**

1. Hjul
2. Hjulmutter
3. Hjulbolt

## Montere forhjulene

**Obs:** Denne prosedyren gjelder bare modellnr. 07277TC.

1. Ta av festene som holder hjulene på plass.
2. Fjern fraktbraketten fra spindlene.
3. Monter hjulene med festene som du fjernet tidligere (fig. 3) og trekk til 61–81 Nm.

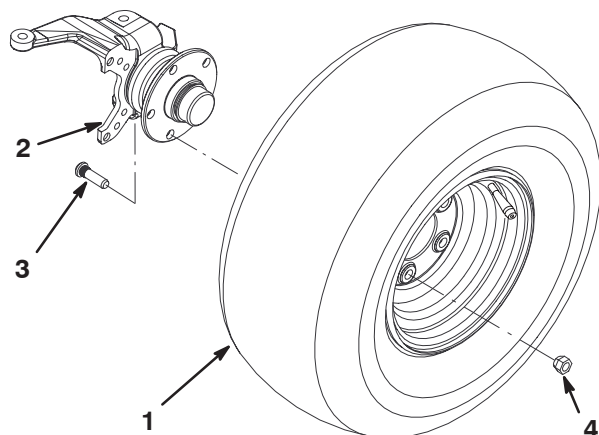

**Figur 3**

- |                         |           |
|-------------------------|-----------|
| 1. Montere dekk og hjul | 3. Bolt   |
| 2. Montere spindel      | 4. Mutter |

## Montere rattet

**Obs:** Denne prosedyren gjelder bare modellnr. 07277TC.

1. Ta mutteren og låseskiven av rattstangen.
2. Skyv rattet og skiven på akselen. Plasser rattet på akselen slik at tverrbjelken er horisontal når dekkene peker rett frem og den tykkeste eiken på rattet vender ned.
3. Fest rattet til akselen med mutteren (fig. 4).

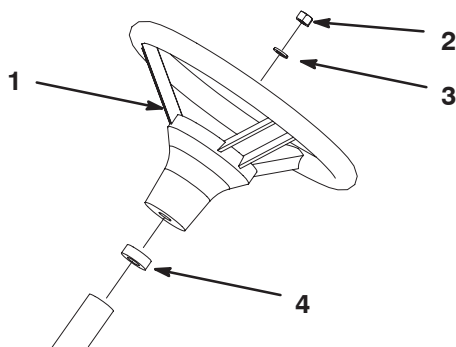

**Figur 4**

- |           |                |
|-----------|----------------|
| 1. Ratt   | 3. Spenneskive |
| 2. Mutter | 4. Skumtetning |

## Montere støtdemperen

**Obs:** Denne prosedyren gjelder bare modellnr. 07277TC.

1. Fjern de to boltene, skivene og mutrene som er festet til forsiden av rammen.
2. Rett inn monteringshullene og fest støtfangeren til rammen med festene som du fjernet tidligere (fig. 5).

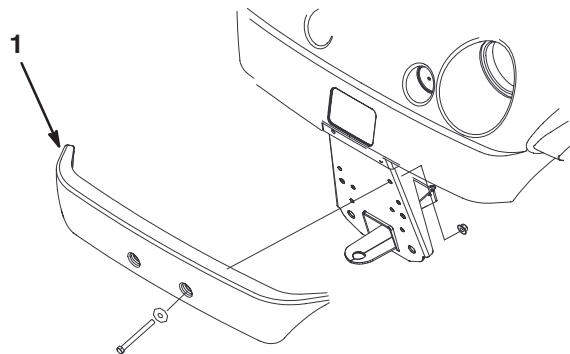

**Figur 5**

1. Støtfanger

## Montere setene

**Obs:** Denne prosedyren gjelder bare modellnr. 07277TC.

Sett setebraketten inn i åpningen ved foten av setet, og sving setet nedover (fig. 6).

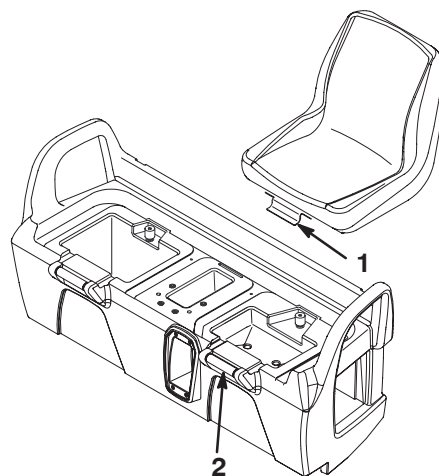

**Figur 6**

1. Setebrakett      2. Foten av setet

## Montere koblingen

**Obs:** Denne prosedyren gjelder bare modellnr. 07277TC.

1. Fjern de fire boltene og mutrene som på innsiden bak på rammen.
2. Rett inn koblingen med monteringshullene på rammen. Fest koblingen med skruer og mutrer (fig. 7).

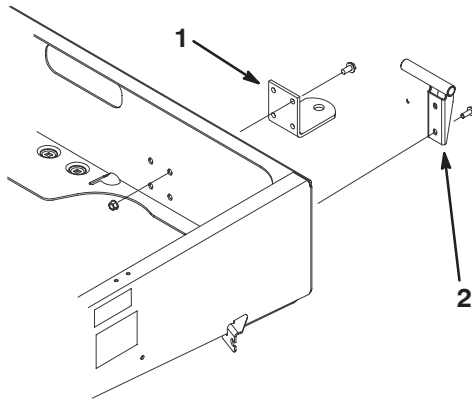

**Figur 7**

1. Kobling
2. Venstre svingbrakett

## Montere lastekassen

**Obs:** Denne prosedyren gjelder bare modellnr. 07277TC.

1. Plasser lastekassen på rammen. Lastekassen må ligge flatt og være sentrert.
2. Monter venstre svingbrakett til venstre hjørne av rammen med 2 flenshodeskruer (3/8 x 1 tommer). Plasser braketten som vist i figur 7.
3. Skyv lastekassens monteringshull på svingbraketten (fig. 8).

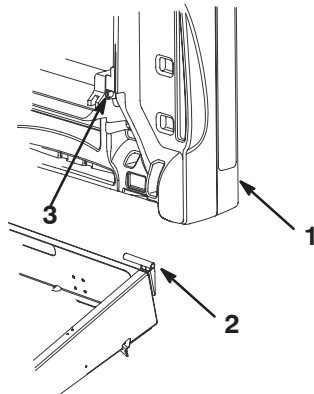

**Figur 8**

1. Lastekasse
2. Svingbrakett
3. Lastekassens monteringshull

4. Sett høyre svingbrakett inn i monteringshullet på lastekassen, og monter den til rammen.
5. Få en annen person til å hjelpe med å løfte opp lastekassen.
6. Løsne bolten som fester støttestangklipsen til rammen, helt til du kan skyve J-krokenden på støttestangen under klipsen (fig. 9).

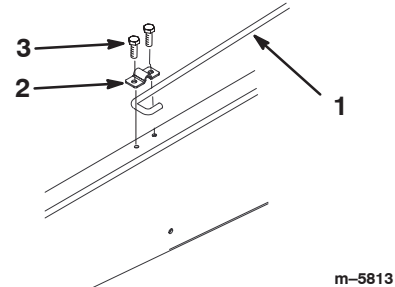

**Figur 9**

1. Støttestang
2. Støttestangklips
3. Bolt, 5/16 x 3/4 tomme

7. Stram bolten, og fest den andre siden av klipsen med en ny bolt (5/16 x 3/4 tomme) (fig. 9).
8. Senk lastekassen.

## Aktivere batteriet

**Obs:** Denne prosedyren gjelder bare modellnr. 07277TC.

Hvis batteriet ikke er fylt med elektrolytt eller ikke er aktivert, må du ta det ut av kjøretøyet, fylle det med elektrolytt og lade det. Du kan kjøpe elektrolytt med en egenvekt på 1,260 fra en lokal batteriforhandler.

1. Fjern batteritilholderen, og ta ut batteriet av batteribasen.

**Fare**

Elektrolytten i batteriet inneholder svovelsyre, en dødelig gift som også kan forårsake alvorlige brannskader.

- Ikke drikk elektrolytt, og unngå kontakt med hud, øyne og klær. Bruk vernebriller for å beskytte øynene og gummihansker for å beskytte hendene.
- Fyll batteriet i nærheten av rent vann, som kan brukes til å skylle huden.

2. Ta av påfyllingslokkene fra batteriet, og fyll forsiktig hver celle med elektrolytt til nivået er like over platene.
3. Sett på igjen påfyllingslokkene, og koble en batterilader på 3–4 A til batteripolene. Lad batteriet med 3–4 A i 4–8 timer (12 volt). Batteriet må ikke overopplades.

**Advarsel**

Når batteriet lades, utvikles det gasser som kan eksplodere.

Røyk aldri i nærheten av batteriet, og hold gnister og åpen ild borte fra batteriet.

4. Når batteriet er oppladet, kobler du laderen fra strømuttaket og batteripolene.
5. Fjern påfyllingslokkene. Fyll elektrolytt forsiktig på hver celle til elektrolytten når opp til fyllringen. Sett på påfyllingslokkene.

**Viktig** Ikke fyll for mye på batteriet. Elektrolytt kan renne ned i andre deler av kjøretøyet, noe som fører til korrosjon og ødeleggelse.

6. Montere batteriet, se Montere batteriet på side 34.

## Sjekke oljen i veivhuset

Motoren leveres med olje i veivhuset. Oljenivået må imidlertid sjekkes før og etter at motoren startes for første gang.

1. Sett maskinen på en jevn flate.
2. Fjern peilestaven, og tørk av den med en ren klut (fig. 10). Sett peilestaven inn i røret, og pass på at den når helt ned. Fjern peilestaven, og kontroller oljenivået.

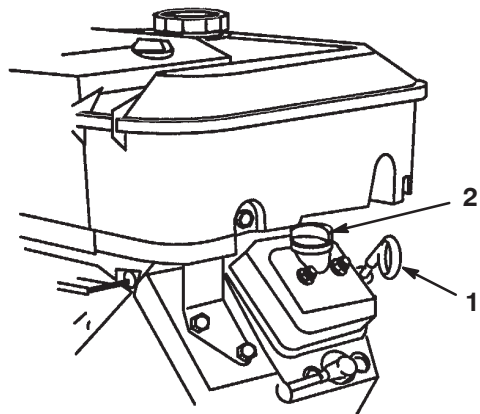

Figur 10

1. Peilestav
2. Tanklokk

3. Hvis oljenivået er lavt, fjerner du tanklokket fra ventildekslet (fig. 10) og heller olje i åpningen til oljenivået når Full-merket på peilestaven. Les Kontrollere motoroljenivået på side 25 for å finne riktig oljetype med passende viskositet. Hell i olje sakte, og kontroller nivået ofte underveis. **Ikke fyll på for mye.**

4. Sett peilestaven på plass.

## Kontrollere bremsevæsknivået

Kontroller bremsevæsknivået før du starter motoren for første gang, se Vedlikehold av bremsene på side 28.

## Kontrollere trykket i dekkene

Kontroller trykket i dekkene hver 8. driftstime eller daglig, for å sjekke at de har riktig nivå.

Dekkene foran og bak skal ha et lufttrykk på 55–152 kPa (8–22 psi).

Lufttrykket bestemmes ut fra hvor tung lasten er. **Lavere** lufttrykk vil resultere i mindre komprimering, jevnere kjøring og færre dekkmerker. Dekkene bør ikke ha lavt trykk ved transport av tung last i høy fart.

Du bør unngå **høyt** trykk for tung last i høy fart. Ikke overskrid maksimumstrykket.



# Drivstofftank

## Anbefalt bensin

Bruk fersk, ren, **blyfri** lavoktan bilbensin (minimum 87 oktan). Blybensin kan brukes hvis blyfri ikke er tilgjengelig.

**Viktig** Bruk aldri bensin som inneholder **metanol**, bensin som inneholder mer enn 10 % etanol, bensintilsetning eller parafin, da dette kan ødelegge drivstoffsystemet i motoren.



## Fare



Bensin er meget brannfarlig, og under visse forhold svært eksplosivt. Brann eller eksplosjon forårsaket av bensin kan påføre deg og andre brannskader samt ødelegge eiendom.

- Fyll opp drivstofftanken utendørs på et åpent område når motoren er nedkjølt. Tørk opp eventuelt bensinsøl.
- Tanken må ikke fylles helt opp. Fyll bensin på tanken helt til nivået er 25 mm under bunnen av påfyllingshalsen. Tomrommet i tanken gir bensinen plass til å utvide seg.
- Røyk aldri mens du håndterer bensin, og hold deg unna åpen ild eller steder der bensingassen kan antennes av gnister.
- Bensin må oppbevares på en godkjent kanne, utenfor barns rekkevidde. Kjøp aldri mer bensin enn til 30 dagers forbruk.
- Sett alltid bensinkannen på bakken i god avstand fra kjøretøyet før du fyller bensin.
- Ikke fyll opp bensinkannen inne i et kjøretøy eller på en lastebil eller tilhenger, fordi tepper eller presenninger kan isolere kannen og hemme utladning av eventuell statisk elektrisitet.
- Bensindrevet utstyr må, der det lar seg gjøre, tas ut av lastebilen eller tilhengeren og fylles med bensin mens det har hjulene på bakken.
- Hvis dette ikke lar seg gjøre, og maskinen må fylles med bensin mens den står på lastebilen, bør du bruke en bensinkanne til å fylle bensin i stedet for å fylle direkte fra bensinpumpen.
- Hvis det er helt nødvendig å fylle bensin direkte fra pumpen, må påfyllingstuten være i kontakt med kanten på drivstofftanken eller kannens åpning helt til du er ferdig med å fylle.

## Fulle på drivstofftanken

Drivstofftanken har en kapasitet på 26,5 liter.

1. Stans motoren, og sett på parkeringsbremsen.
2. Rengjør området rundt bensinlokket (fig. 11).

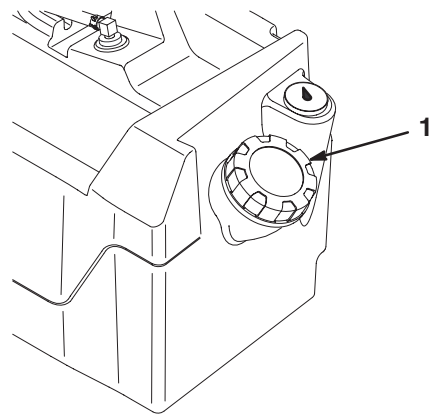

Figur 11

1. Drivstofftanklokk

3. Fjern drivstofftanklokket.
4. Fyll tanken til om lag 25 mm under toppen av tanken, (bunnen av påfyllingshalsen). Dette tomrommet i tanken gir bensinen plass til å utvide seg. **Ikke fyll på for mye.**
5. Skru bensinlokket godt på igjen. Tørk opp eventuelt drivstoffsøl.

## Kontrollere giroljenivået

Transakselvæsknivået skal være på bunnen av nivåindikatorhullet (fig. 12). Hvis ikke, må du fylle beholderen med passende mengde væske. Se Bytte transakselvæsken på side 32, trinn 3 og 4.

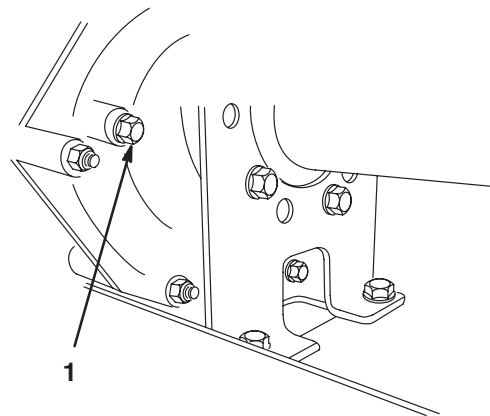

Figur 12

1. Nivåindikatorhull

m-4849

# Bruk

**Obs:** Angi hva som er høyre og venstre side på maskinen ved å stå i normal arbeidsstilling.

## Tenk sikkerhet først

Les nøye alle sikkerhetsinstrukser og -merker i avsnittet om sikkerhet. Kunnskap om dette kan forhindre personskader.

## Kontroller

### Gasspedal

Med gasspedalen (fig. 13) kan føreren variere farten til kjøretøyet. Motoren starter når du trykker pedalen ned. Farten øker ved at pedalen trykkes ned enda mer. Hvis du slipper opp pedalen, reduseres farten og motoren stopper. Maksimum fart framover er 26 km/t.

### Bremsepedal

Bremsepedalen brukes til å stoppe eller senke farten på kjøretøyet (fig. 13).

**⚠ Forsiktig ⚠**

**Bremsene kan bli utslitt eller feilinnstilles, noe som kan føre til personskader.**

**Hvis bremsepedalen går inntil 25 mm fra golvet i kjøretøyet, må bremsene justeres eller repareres.**

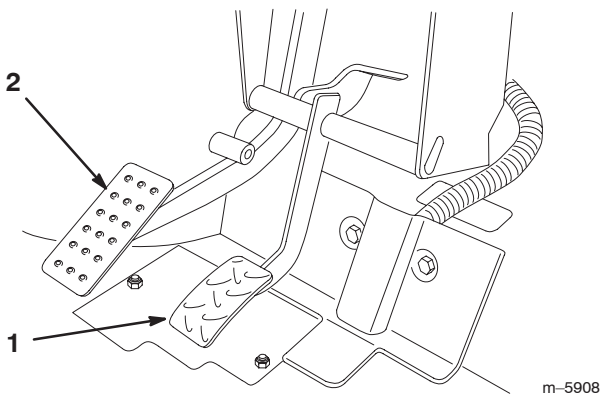

Figur 13

1. Gasspedal

2. Bremsepedal

## Parkeringsbrems

Parkeringsbremsen er plassert mellom setene (fig. 14). Når motoren er skrudd av, må parkeringsbremsen være på for å forhindre at kjøretøyet skal bevege seg ved et uhell. Når du vil koble til parkeringsbremsen, drar du spaken bakover. Når du vil koble den fra, skyver du spaken fremover. Påse at parkeringsbremsen er aktivert hvis kjøretøyet er parkert i en bratt bakke. Plasser blokker på den siden av hjulene som vender nedover.

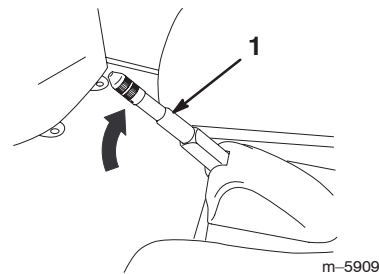

Figur 14

1. Parkeringsbremsspak

## Chokekontroll

Chokekontrollen er plassert under førersetet, til høyre. For å starte en kald motor trekker du choken utover (fig. 15). Når motoren er startet, regulerer du choken slik at motoren går jevnt. Så snart som mulig setter du choken i stillingen "Off" (av). En varm motor trenger lite eller ingen choke.

## Girspak

Girspaken har tre posisjoner: fremover, revers og fri (fig. 15). Motoren starter og kjører i alle tre posisjonene.

**Obs:** Hvis girspaken står i revers når tenningen skrur på, vil føreren høre en varsellyd.

**Viktig** Du må alltid stoppe kjøretøyet før du skifter gir.

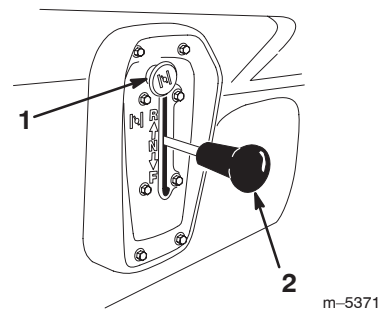

Figur 15

1. Choke

2. Girspak

## Tenningsbryter

Tenningsnøkkelen (fig. 16), som brukes til å starte og stoppe motoren, har to stillinger: Off (av) og On (på). Vri nøkkelen med klokken til PÅ-posisjonen for å kunne kjøre. Når kjøretøyet står stille, vrir du nøkkelen mot klokken til Av-posisjonen. Ta nøkkelen ut av tenningen.

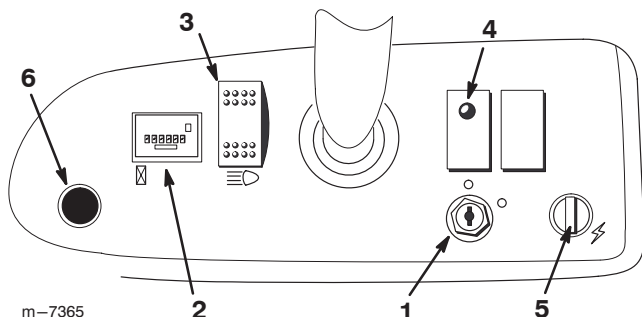

Figur 16

- |                   |                     |
|-------------------|---------------------|
| 1. Tenningsbryter | 4. Oljeindikatorlys |
| 2. Timeteller     | 5. Stikkontakt      |
| 3. Lysbryter      | 6. Hornknapp        |

## Timeteller

Timetelleren (fig. 16) angir hvor mange timer motoren har gått totalt. Timetelleren iverksettes hver gang gasspedalen trykkes ned.

## Oljeindikatorlys

Oljeindikatorlyset varsler føreren om at motoroljetrykket har sunket til under et sikkert nivå (fig. 16). Hvis lyset tennes og forblir på, bør du kontrollere oljenivået og eventuelt helle i mer olje. Se Kontrollere motoroljenivået på side 25.

**Obs:** Det kan være at oljelysen blinker. Dette er normalt, og du trenger ikke å gjøre noe.

## Lysbryter

Juster bryteren for å aktivere frontlysene. Trykk på den for å skru på lysene (fig. 16).

## Stikkontakt

Bruk stikkontakten til å gi strøm til elektrisk ekstrautstyr som trenger 12 volt (Fig. 16).

## Hornknapp

Trykk på hornknappen for å aktivere kjøretøyets horn (fig. 16).

## Drivstoffmåler

Drivstoffmåleren (fig. 17) viser hvor mye drivstoff det er på tanken.

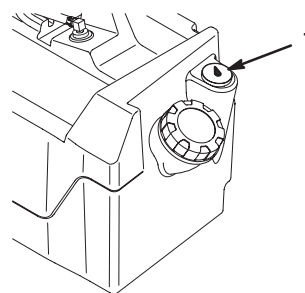

Figur 17

1. Drivstoffmåler

## Passasjerhåndtak

Passasjerhåndtakene er plassert på høyre side av instrumentpanelet og på utsiden av hvert sete (fig. 18).

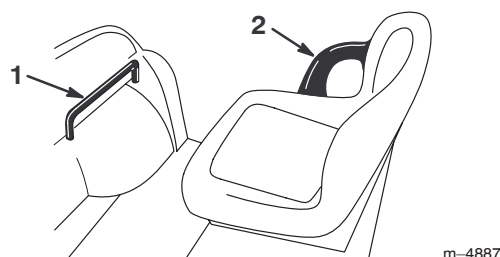

Figur 18

1. Passasjerhåndtak      2. Hoftestøtte

## Før du starter

Kontroller følgende ting hver dag før du bruker kjøretøyet:

- Kontroller trykket i dekkene.  
**Obs:** Disse dekkene er annerledes enn bildekk. De krever mindre trykk for å minimalisere gresskomprimering og skade.
- Kontroller alle væsknivåene, og tilsett passende mengder med spesialvæsker hvis de er lave.
- Kontroller at bremsepedalen virker.
- Kontroller at lysene virker.
- Snu rattet til venstre og høyre for å kontrollere styreevnen.
- Kontroller om det er oljelekkasje, løse deler eller andre åpenbare feil. Pass på at motoren er av og at alle bevegelige deler står i ro før du ser etter oljelekkasje, løse deler eller andre åpenbare feil.

Dersom noe i punktene ovenfor ikke virker som de skal, må du si ifra til en mekaniker eller høre med din overordnede før du bruker kjøretøyet. Din overordnede vil kanskje at du skal kontrollere andre deler daglig, så spør hvilket ansvar du har.

## Starte motoren

1. Sitt i førersetet, sett nøkkelen inn i tenningsbryteren, og vri den med klokken til PÅ-posisjon.

**Obs:** Hvis girspaken står i Revers, vil føreren høre en varsellyd.

2. Sett girspaken i ønsket stilling.
3. Koble fra parkeringsbremsen.
4. Trykk sakte ned gasspedalen.

**Obs:** Hvis motoren er kald, må du holde gasspedalen halvveis nede og dra ut chokeknappen til På-posisjonen. Sett choken tilbake i Av-posisjonen når motoren er varm.

**Viktig** Ikke prøv å dytte eller taue kjøretøyet i gang.

## Stoppe kjøretøyet

Når du skal stoppe kjøretøyet, må du fjerne foten fra gasspedalen og sakte trykke ned bremsepedalen.

**Obs:** Bremsavstanden kan variere avhengig av last og fart.

## Parkere kjøretøyet

1. Sett på parkeringsbremsen, og skru tenningsnøkkelen til Av.
2. Ta nøkkelen ut av tenningen for å unngå at kjøretøyet startes ved et uhell.

## Lasteplan

### Heve planet

1. Skyv låsen oppover mot toppen av sporet i planrammen (fig. 19).

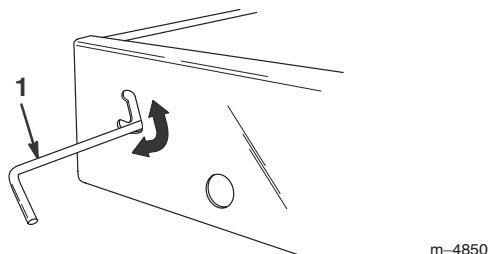

Figur 19

1. Lås

2. Løft opp låsen med én hånd mens du hever planet med den andre.

3. Hev planet helt opp, og senk det deretter litt for å sette på plass støttestangen (fig. 20).

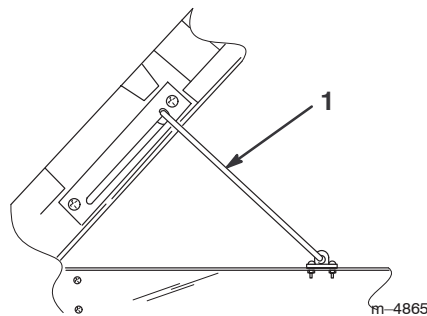

Figur 20

1. Støttestang

### Senke planet

1. Løft opp planet litt med én hånd mens du trykker ned støttestangen med den andre.
2. Senk planet til låsen kobles inn.
3. Du kan sikre planet til planrammen ved å flytte låsen til den nederste delen av sporet (fig. 19).

## Lås på baklem

1. Løft opp låsen (fig. 21) for å åpne låsene på baklemmen. Låsene bøyer seg mot midten av baklemmen. Senk baklemmen sakte.

**Obs:** Du må kanskje trykke inn enden av baklemmen (spesielt hvis det er last mot baklemmen) før låsene går mot midten av baklemmen og utløses.

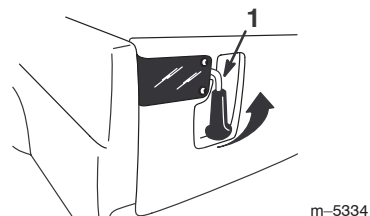

Figur 21

1. Lås på baklem

2. Du må løfte håndtakene oppover og skyve dem mot utsiden av kjøretøyet for å lukke låsen på baklemmen.
3. Trykk låsehåndtakene nedover for å sikre låsen og baklemmen.

## Kjøre inn nytt kjøretøy

For å oppnå optimal ytelse og gi kjøretøyet lang levetid, må du følge disse retningslinjene i de første 100 driftstimene.

- Kontroller væske- og motoroljenivået regelmessig, og vær generelt oppmerksom på tegn på overoppheting i kjøretøyet.
- Når du har startet en kald motor, skal du la den varmes opp i ca. 15 sekunder før du begynner å kjøre.
- Unngå situasjoner der du må bremse hardt, i løpet av de første innkjøringsstimene. Nye bremsebånd yter ikke alltid sitt beste før bremsene er kjørt inn etter flere timers bruk.
- Varier hastighet under bruk. Unngå å starte og stoppe raskt.
- Du trenger ikke innkjøringsolje for motoren. Original motorolje er av samme type som er spesifisert for vanlig oljeskift.
- Se kapittelet Vedlikehold for informasjon om spesielle lavtidskontroller.
- Kontroller posisjonen til forhjulsopphenget, og juster etter behov. Se Justere forhjulsopphenget på side 29.

## Laste på lastekassen

Lastekassen har en kapasitet på 0,37 m<sup>3</sup>. Hvor mye som kan plasseres i kassen uten at kjøretøyet vektclassifisering overskrides, avhenger av materialtettheten. En jevnt lastet kasse med våt sand, veier for eksempel 680 kg. Det overskrider lastklassifiseringen med 113 kg. En jevn kasse med trelast veier derimot bare 295 kg, og det er godt under vektgrensen.

Se tabellen nedenfor for å finne volumgrensene for de forskjellige materialene:

Materiale	Tetthet (lb./ft. <sup>3</sup> )	Maks. lastekapasitet (på bakkenivå)
Grus		
Tørr	95	3/4 full (ca.)
Våt	120	1/2 full (ca.)
Sand		
Tørr	90	3/4 full
Våt	120	1/2 full
Tre	45	Full
Bark	<45	Full
Jord, pakket	100	3/4 full (ca.)

## Transportere kjøretøyet

Hvis du skal flytte kjøretøyet over lange avstander, bør du bruke en tilhenger. Pass på at kjøretøyet er festet til tilhengeren. Se på figurene 22 og 23 for å finne ut hvor bindepunktene er.

**Forsiktig**

**Løse seter kan falle av kjøretøyet og tilhengeren under transport og lande på et annet kjøretøy eller lage en hindring i veien.**

**Fjern setene eller pass på at setene er godt festet i sperrene.**

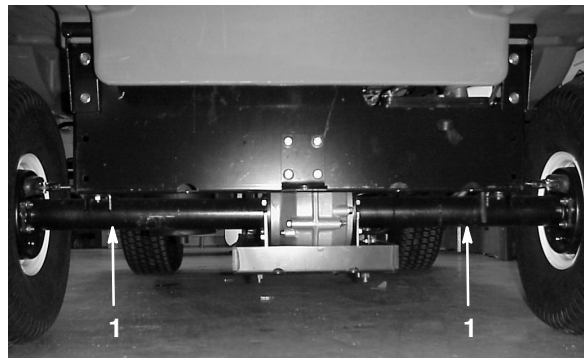

Figur 22

1. Festepunkter

## Taue kjøretøyet

I nødstilfeller kan kjøretøyet taues over korte avstander. Vi anbefaler imidlertid ikke å bruke dette som standardprosedyre.

**Advarsel**

**Hvis du tauer i høy hastighet, kan du lett miste kontrollen over kjøretøyet, noe som kan føre til personskader.**

**Tau aldri kjøretøyet fortere enn 8 km/t.**

Det må to personer til for å taue kjøretøyet. Hvis maskinen skal flyttes over store avstander, bør den transporteres på en lastebil eller tilhenger. Se Transportere kjøretøyet på side 20.

1. Fjern drivremmen, se Skifte drivremmen på side 31, trinn 1 og 2.
2. Fest et tau til tungen på frontrammen (fig. 23).
3. Sett kjøretøyet i fri og koble fra parkeringsbremsen.



**Figur 23**

1. Tauetunge og festepunkt

## Taue tilhenger

Kjøretøyet kan taue tilhengere. Kjøretøyet har to typer koblinger, avhengig av bruken. Ta kontakt med en autorisert Toro-forhandler hvis du vil ha mer informasjon.

Når du transporterer last eller tauer en tilhenger, må du ikke overbelaste kjøretøyet eller tilhengeren. Overbelastning kan gi dårlig ytelse eller skade bremsene, akselen, motoren, transakselen, styringen, opphenget, karosseristrukturen eller dekkene. Plasser alltid 60 % av lastevekten foran på tilhengeren. Dermed er om lag 10 % av tilhengerens bruttovekt på kjøretøyet's trekkobling.

Maksimum lastevikt må ikke overskride 567 kg, inkludert tilhengerens bruttovekt og tungens vekt. Hvis for eksempel tilhengerens bruttovekt = 181 kg og tungen = 23 kg, er maksimum lastevikt 363 kg.

For at kjøretøyet skal ha tilfredsstillende brems og trekk, må du alltid ha last på lastekassen når du bruker tilhenger. Ikke overskrid tilhengerens bruttovektgrense.

Unngå å parkere kjøretøyet i en bakke med tilhenger. Hvis du er nødt til å parkere i en bakke, må du sette på parkeringsbremsen og blokkere tilhengerhjulene.

# Vedlikehold

**Obs:** Angi hva som er høyre og venstre side på maskinen ved å stå i normal arbeidsstilling.

## Anbefalt vedlikeholdsplan

**Viktig** Hvis du vil ha mer informasjon om vedlikeholdsprosedyrer, ser du i **brukerhåndboken for motoren**.

Vedlikeholdsintervall	Vedlikeholdsprosedyre
Etter de 8 første timene	<ul style="list-style-type: none"><li>• Skift motoroljen.</li><li>• Kontroller drivremmens spenning.</li><li>• Kontroller startremmens spenning.</li></ul>
Hver 8. driftstime	<ul style="list-style-type: none"><li>• Kontroller motoroljenivået.</li><li>• Kontroller trykket i dekkene.</li></ul>
Etter de 20 første timene	<ul style="list-style-type: none"><li>• Kontroller spissingen av forhjulene i rett kjørehøyde.</li></ul>
Hver 50. driftstime	<ul style="list-style-type: none"><li>• Kontroller væsknivået i batteriet.</li><li>• Kontroller koblingene til batteriledningene.</li><li>• Skift motorolje (inkl. syntetisk olje).<sup>1</sup></li></ul>
Hver 100. driftstime	<ul style="list-style-type: none"><li>• Smør alle smøreniplene.</li><li>• Rengjør motorens kjøleområder.<sup>1</sup></li><li>• Kontroller luftfilteret.<sup>1</sup></li><li>• Skift oljefilteret.</li><li>• Kontroller bremsen og parkeringsbremsen.</li><li>• Kontroller om dekkene er slitte.</li><li>• Stram hjulenes hakemuttere.</li><li>• Kontroller forhjulene og kjørehøyden.</li><li>• Kontroller girspakens fri-osisjon.</li></ul>
Hver 200. driftstime	<ul style="list-style-type: none"><li>• Bytt ut luftfilteret.</li><li>• Kontroller justeringen av parkeringsbremsekabelen.</li><li>• Kontroller drivremmen.</li><li>• Kontroller og juster startremmen.</li></ul>
Hver 400. time eller årlig	<ul style="list-style-type: none"><li>• Kontroller drivstoffslangene.</li><li>• Rengjør og smør primærdrivclutchen.</li><li>• Fullfør alle årlige vedlikeholdsprosedyrer som spesifiseres i <b>brukerhåndboken for motoren</b>.</li></ul>
Hver 800. time eller årlig	<ul style="list-style-type: none"><li>• Bytt ut drivstofffilteret.</li><li>• Skift transakseloljen.</li><li>• Bytt tennpluggene.</li></ul>

<sup>1</sup>Under spesielle driftsforhold må dette utføres dobbelt så ofte. Se Vedlikeholde kjøretøyet under spesielle driftsforhold på side 24.



# Kontrolliste for daglig vedlikehold

Ta kopi av denne siden for rutinemessig bruk.

Vedlikeholdskontrollpunkt	For uke:						
	Ma.	Ti.	On.	To.	Fr.	Lø.	Sø.
Kontroller at bremsen og parkeringsbremsen virker.							
Kontroller at girskiftet/fri virker.							
Kontroller drivstoffnivået.							
Kontroller motoroljenivået.							
Kontroller transakseloljenivået.							
Kontroller luftfilteret.							
Kontrollere motorens kjøleribber.							
Kontroller uvanlige motorlyder.							
Kontroller uvanlige driftslyder.							
Kontroller trykket i dekkene.							
Kontroller om det har oppstått væskelekkasjer.							
Kontroller at instrumentene virker.							
Kontroller at gasspedalen virker.							
Kontroller kjørehøyde og spissing.							
Smør alle smøreiplene. <sup>1</sup>							
Lakker og ødelagt maling.							

<sup>1</sup>Straks etter **hver** vask, uansett hva som står oppført.

## Bemerkninger om spesielle områder

Kontroll utført av:		
Punkt	Dato	Informasjon
1		
2		
3		
4		
5		
6		
7		
8		
9		
10		
11		
12		
13		



## Forsiktig



Dersom du lar nøkkelen stå i tenningsbryteren, kan noen tilfeldigvis starte motoren, noe som kan påføre deg eller andre personer alvorlige skader.

Ta nøkkelen ut av tenningen, og koble ledningen(e) fra tennpluggen(e) før du utfører vedlikehold. Skyv også ledningen(e) til side slik at de(n) ikke tilfeldigvis kan komme i kontakt med tennpluggen(e).



## Advarsel



Planet må være hevet for å kunne utføre visse deler av rutinevedlikeholdet. Planet kan falle ned og skade personer som befinner seg under det hevede planet.

- Bruk derfor alltid en støttestangen til å holde planet oppe med før du jobber under et hevet plan.
- Fjern eventuell last fra planet før du jobber under et hevet plan.



## Fare



Et kjøretøy som står på jekk er ustabil og kan skli av jekken og skade personer som ligger under det.

- Ikke start motoren når kjøretøyet står på en jekk.
- Ta alltid nøkkelen ut av tenningen før du går ut av kjøretøyet.
- Blokker dekkene når kjøretøyet står på en jekk.

Jekkpunktet foran på kjøretøyet er foran på rammen bak tautungen (fig. 24) Jekkpunktet bak på kjøretøyet er under akselrørene (fig. 25).

## Vedlikeholde kjøretøyet under spesielle driftsforhold

Hvis kjøretøyet utsettes for noen av forholdene som nevnes nedenfor, bør du utføre vedlikehold dobbelt så ofte.

- Ørkenbruk
- Bruk i kaldt klima (under 10 °C)
- Taue tilhenger
- Kjøretiden er vanligvis mindre enn fem minutter
- Hyppig bruk under støvete forhold
- Anleggsarbeid
- Etter langvarig bruk i søle, sand, vann eller andre skitne forhold må du kontrollere og rengjøre bremsene så fort som mulig. Dette vil forhindre slipende materiale i å påføre bremsene økt slitasje.
- Under hyppig bruk i vanskelige driftsforhold, bør du smøre alle smøreiplene og kontrollere luftfilteret daglig for å forhindre slitasje.
- Hyppige perioder med motoren i fri (kun nøkkelstartmodeller)

## Jekke opp kjøretøyet

Når motoren kjøres under vedlikehold og/eller motor-diagnostikk, bør bakhjulene være 25 mm over bakken og bakakselen støttes på jekk.



Figur 24

1. Jekkpunkt foran

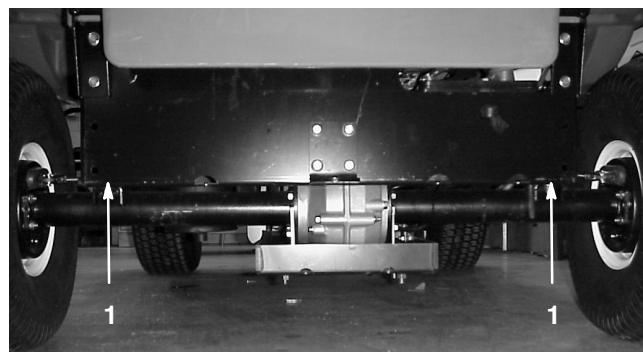

Figur 25

1. Jekkpunkt bak

## Kontrollere og justere fri-posisjonen

Når du utfører rutinemessig vedlikeholdsarbeid og/eller motordiagnostikk, må transakselen settes i fri (fig. 26). Kjøretøyet har en fri-posisjon på girspaken som kontrollerer nøytralen i transakselen. Du bør gjennomføre følgende tiltak for at frigrispaken skal bruke nøytralen i transakselen på riktig måte:

1. Flytt girspaken til fri-posisjonen.
2. Påse at den nøytrale braketten er i fri (plan), ved å vri på drivkoblingen (fig. 26). Kjøretøyet skal ikke rulle frem og tilbake. Dersom det gjør det, må du sette den nøytrale braketten i fri.

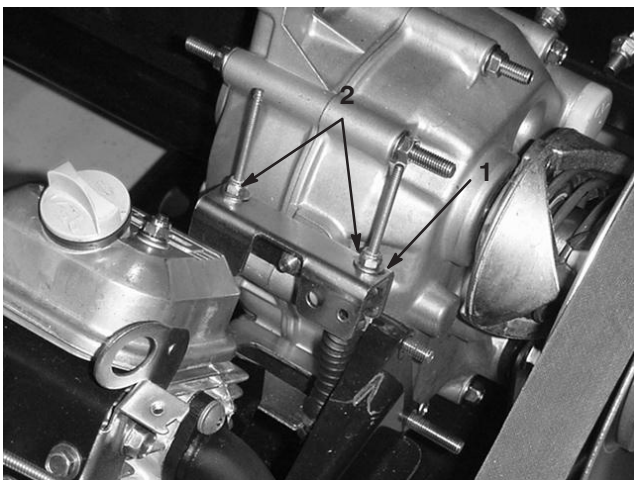

Figur 26

1. Nøytral brakett
2. Låsemuttere

3. Stram én av låsemutterene (fig. 26) akkurat nok til at døggen fjernes fra skifteklampen.

**Obs:** Du må holde gjengeakselen under braketten for å stramme låsemutteren på toppen.

4. Stram den andre låsemutteren til døggen fjernes fra skifteklampen.
5. Dra opp hver av girkablene slik at det ikke er noe mellomrom mellom mutteren/skiven og den nøytrale braketten (fig. 27). Hvis det er et mellomrom, strammer du til mutteren.

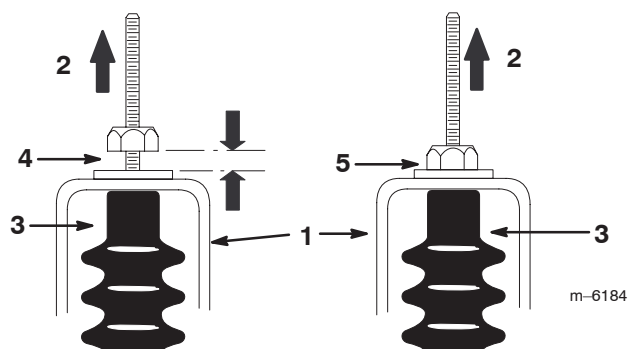

Figur 27

1. Nøytral brakett
2. Dra opp
3. Kabelhette
4. Feil, må stramme til mutteren.
5. Riktig justering

6. Start motoren og sett girspaken i fremover, revers og fri flere ganger for å passe på at den nøytrale braketten fungerer som den skal.

## Kontrollere motoroljenivået

Kontroller alltid oljenivået før du tar kjøretøyet i bruk.

Skift oljen etter de første 8 driftstimene og deretter hver 50. time. Under spesielle driftsforhold må oljen skiftes dobbelt så ofte. Se Vedlikeholde kjøretøyet under spesielle driftsforhold på side 24.

Skift oljefilteret hver 100. driftstime.

**Obs:** Skift oljen og oljefilteret oftere når bruksforholdene er svært støvete eller sandete.

Oljetype: Renseolje (API-klassifisering SF, SG, SH, SJ eller høyere).

Veivhuset har en kapasitet på: 1,4 liter når filteret skiftes

Viskositet: Se tabellen nedenfor.

### BRUK FØLGENDE SAE OLJER MED VISKOSITET

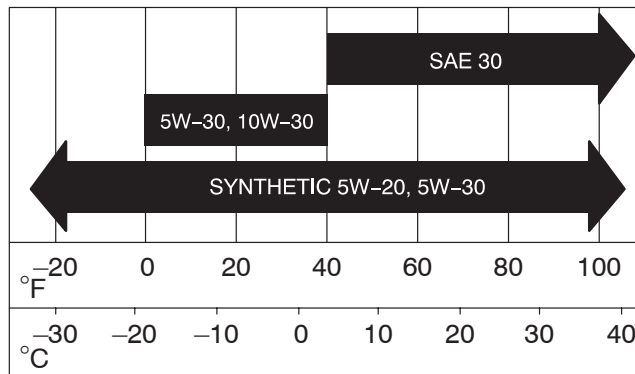

## Kontrollere oljenivået

Hvis du vil kontrollere oljenivået, se Sjekk oljen i veivhuset på side 15.

## Bytte og tømme oljen

1. Start kjøretøyet, og la motoren gå i et par minutter for å varme opp oljen.
2. Parker maskinen på en jevn flate, sett på parkeringsbremsen, skru av tenningen og ta ut nøkkelen.
3. Hev planet, og sikre det med støttestangen.
4. Koble fra tennplugg- og batteriledningene.
5. Fjern tappepluggen (fig. 28), og la oljen renne ned i et tappefat. Når oljen slutter å renne, setter du tappepluggen på igjen.

**Obs:** Den gamle oljen må kasseres eller gjenvinnes i henhold til lokale forskrifter.

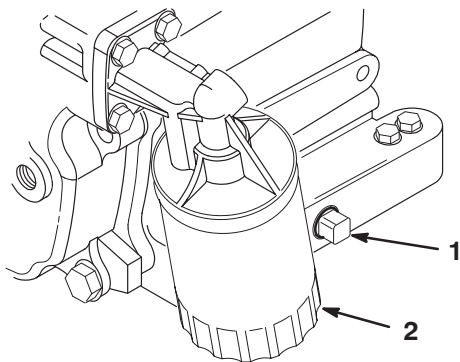

Figur 28

1. Tappeplugg for motorolje
2. Motoroljefilter

6. Hell olje i åpningen til oljenivået når opp til Full-merket på peilestaven. Hell i olje sakte, og kontroller nivået ofte underveis. **Ikke fyll på for mye.**
7. Sett peilestaven på plass, og skru på oljelokket.

## Skifte oljefilteret

Skift oljefilteret hver 100. driftstime eller én gang i året, avhengig av hva som inntreffer først.

1. Tøm oljen fra motoren slik det er beskrevet under Bytte og tømme oljen side 26.
2. Fjern oljefilteret (fig. 28). Stryk et tynt lag med rent smørefett på den nye filterpakningen.
3. Skru det nye filteret i til pakningen kommer i kontakt med monteringsplaten. Stram deretter filteret med enda 1/2–3/4 vridning. **Pass på at det ikke blir for stramt.**
4. Fyll ny olje i veivhuset. Se Kontrollere motoroljenivået på side 25.
5. Start og kjør motoren for å sjekke om det finnes lekkasjer.
6. Stopp motoren, og sjekk oljenivået. Fyll på olje etter behov.

## Rengjøre motorens kjøleområder

Rengjør rotasjonsskjermen, kjøleribbene og ytterflatene til motoren hver 100. driftstime eller oftere hvis forholdene er svært støvete eller skitne.

**Viktig** Hvis du bruker motoren med en blokkert rotasjonsskjerm, skitne eller tilstoppede styrefinner eller hvis kjøledekslene er fjernet, kan motoren bli ødelagt på grunn av overoppheting.

**Viktig** Rengjør aldri motoren med trykkvann. Vann kan forurense drivstoffsystemet.

## Overhale luftrenseren

Kontroller om luftrenserkroppen er skadet, noe som kan forårsake en luftlekkasje. Skift en ødelagt luftrenser.

Pass på at dekslet er forseglet rundt luftrenserkroppen.

Luftfilter: Kontroller etter hver 100. driftstime, skift etter hver 200. driftstime eller før hvis det er skittent eller ødelagt.

**Obs:** Luftrenseren må renses oftere (med noen få timers mellomrom) hvis maskinen er utsatt under ekstremt støvete eller skitne forhold.

## Fjerne filterelementet

1. Parker maskinen på en jevn flate, sett på parkeringsbremsen, skru av tenningen og ta ut nøkkelen.
2. Hev planet, og sikre det med støttestangen.
3. Utløs låsene som fester luftrenserdekslet til luftrenserhuset. Ta dekslet av kroppen. Rengjør innsiden av luftrenserdekslet (fig. 29).

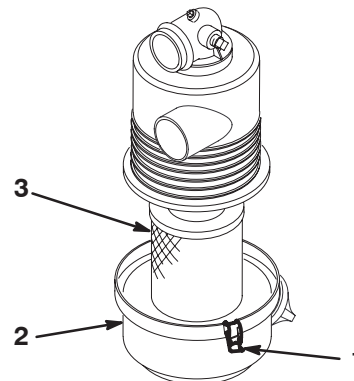

Figur 29

1. Luftrenserlåser
2. Deksel
3. Filter

4. Skyv filteret forsiktig ut av luftrenserhuset for å redusere støvmengden som virvles opp (fig. 29). Pass på at filteret ikke slår bort i luftrenserkroppen.
5. Kontroller filteret, og kast det hvis det er ødelagt.

## Rengjøre filterelementet

**Viktig** Ikke vask eller bruk et ødelagt filter.

1. Vaskemetode:
  - A. Lag en oppløsning av filtervask og vann, og legg filterelementet i bløt i ca. 15 minutter. Se instruksjonene på filtervaskkartongen hvis du vil ha mer informasjon.
  - B. Når filteret har ligget i bløt i 15 minutter, skyller du det i rent vann. Skyll filteret fra den rene til den skitne siden.

**Viktig** For å hindre at filterelementet blir skadet, må vanntrykket ikke overstige 276 kPa (40 psi).

- C. Tørk filterelementet med strømmende varmluft (maksimalt 71°C), eller la elementet lufttørke.

**Viktig** Ikke bruk en lyspære til å tørke filterelementet med, da det kan resultere i skader.

2. Trykkluftmetode:
  - A. Blås trykkluft fra innsiden til utsiden av det tørre filterelementet. Hold luftslangemunnstykket minst 51 mm fra filteret, og beveg munnstykket opp og ned mens du roterer filterelementet.

**Viktig** For å hindre at filterelementet blir skadet, må lufttrykket ikke overstige 689 kPa (100 psi).

- B. Kontroller om det er hull eller rifter i filteret ved å holde det opp mot et sterkt lys.

## Montere filterelementet

**Viktig** Du må aldri bruke motoren uten at luftrenseren er installert, da det kan resultere i motorskader.

1. Kontroller at det nye filteret ikke ble ødelagt under transporten. Kontroller forseglingsenden av filteret.

**Viktig** Ikke monter et ødelagt filter.

2. Monter det nye filteret i luftrenserkroppen. Pass på at filteret er forseglet på riktig måte ved å legge trykk på ytterkanten av filteret når det installeres. Ikke trykk på det elastiske midtpunktet til filteret.
3. Sett dekslet på igjen, og fest låsene.

## Smøre maskinen

Smør alle lagrene og hylsene etter hver 100. driftstime eller én gang i året, avhengig av hva som inntreffer først. Smør dem oftere når kjøretøyet brukes til tungt arbeid.

Smørefett: Nr. 2 litiumbasert smørefett til vanlig bruk

## Smørepunkter

Smøreniplene er plassert på de fire reipendene (fig. 30) og de to kuleleddene (fig. 31).

1. Tørk av smøreniplene slik at fremmedmateriale ikke kan komme inn i lagrene eller hylsene.
2. Pump smørefett inn i lageret eller hylsen.
3. Tørk av overflødig fett.

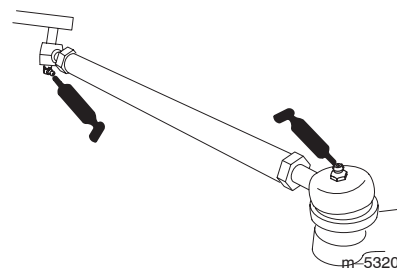

Figur 30

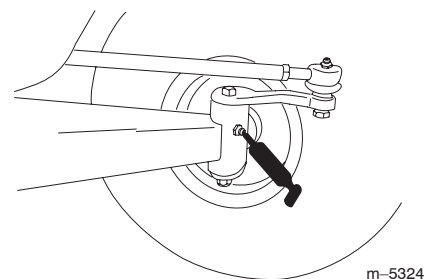

Figur 31

## Vedlikehold av bremsene

### Kontrollere bremsene

Bremsene er viktige sikkerhetskomponenter i kjøretøyet. Som med andre sikkerhetskomponenter må de kontrolleres med jevne mellomrom for at de skal gi optimal ytelse og sikkerhet. Du bør utføre følgende kontroller hver 100. driftstime:

- Undersøk om bremseskoene er slitte eller skadde. Hvis tykkelsen på føringen (bremseskive) er mindre enn 1,6 mm, må bremseskoen byttes ut.
- Kontroller om bakplaten eller andre komponenter viser tegn til slitasje eller deformasjon. Hvis du oppdager deformasjon, må du skifte ut de aktuelle komponentene.
- Kontroller bremsevæsknivået. Se Kontrollere bremsevæsknivået på side 28.

### Kontrollere bremsevæsknivået

Bremsevæskebeholderen fylles og transporteres fra fabrikken med DOT 3-bremsevæske. Kontroller bremsevæsknivået før du starter motoren for første gang, og deretter hver 8. time.

1. Parker maskinen på en jevn flate, sett på parkeringsbremsen, skru av tenningen og ta ut nøkkelen.
2. Se på siden av beholderen. Nivået skal være over minimumsgrensen (fig. 32). Hvis væsknivået er lavt, må du rengjøre området rundt lokket, fjerne lokket og fylle beholderen til nivået er over minimumsgrensen.  
**Ikke fyll på for mye.**

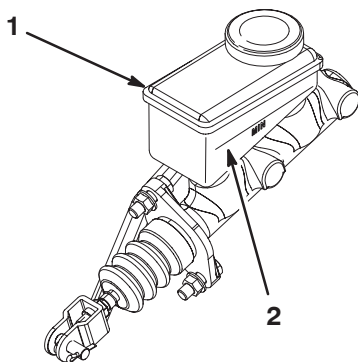

Figur 32

1. Bremsevæskebeholder
2. Minimumsgrense

## Justere parkeringsbremsen

Kontroller parkeringsbremsejusteringen hver 200. driftstime.

1. Bruk en brekkstang til å få gummihtten av parkeringsbremsen.
2. Løsne setteskruen som fester hylsen til parkeringsbremsstangen (fig. 33).
3. Stram knotten til det er nødvendig å bruke en kraft på 133–156 Nm for å bevege spaken.
4. Stram setteskruen, og monter gummihtten.

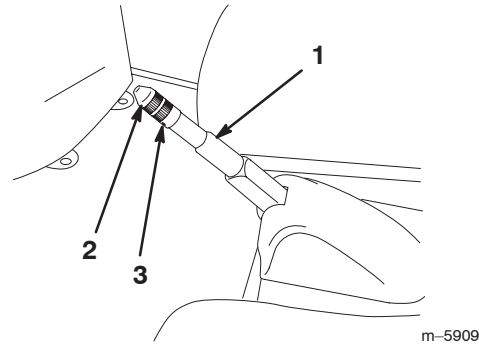

Figur 33

1. Parkeringsbremsspak
2. Knott
3. Setteskrue

## Kontrollere dekkene

Kontroller dekkenes tilstand minst hver 100. driftstime. Under bruk kan du komme ut for uhell som å kjøre på fortauskanter, noe som kan skade dekket eller felgen og også forandre hjulstillingen. Av den grunn bør du kontrollere dekkene etter slike hendelser.

Kontroller hjulene for å se om de er montert riktig. Stram til frontmutterne og de bakre hakemutterne til 61–88 Nm.



## Justere forhjulsopphenget

Bakkeklaringen på hver side av kjøretøyet kan justeres separat. Kjørehøyde bør være 22,2–24,1 cm med følgende parametre:

- Lufttrykket i dekkene skal være 83 kPa (12 psi).
- Kjør kjøretøyet frem og tilbake et par ganger for å løsne A-armene.
- Mål kjørehøyden når hjulene er vendt rett fremover og føreren (79–102 kg) sitter i førersetet.

**Obs:** Føreren bør kjøre opp til måleområdet og forbli sittende i kjøretøyet mens målingen pågår.

- Mål kjørehøyden på jevn overflate, fra bunnen av fronttungen til bakken.
1. Jekk opp fronten av kjøretøyet, se Jekke opp kjøretøyet på side 24.
  2. Fjern vandringsbegrensningsbolten (fig. 34).
  3. Løsne sentreringsboltene i den fremre A-armen (fig. 34).
  4. Fjern bakkeklaringens justeringsbolt (fig. 34).

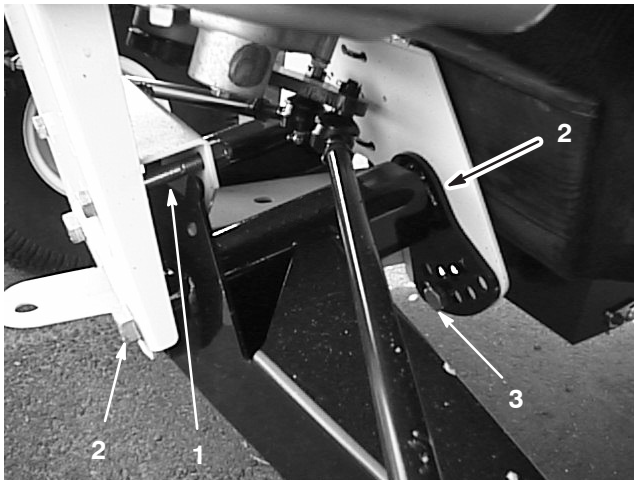

**Figur 34**

- |                              |                                   |
|------------------------------|-----------------------------------|
| 1. Vandringsbegrensningsbolt | 3. Bakkeklaringens justeringsbolt |
| 2. Sentreringsbolt           |                                   |

5. Roter fremre A-arm til ønsket posisjon (se merknaden nedenfor), og bytt ut kjørehøydens justeringsbolt (fig. 34).

**Obs:** A-armene er laget av gummi og har forskjellige fjærkonstanter. På grunn av de forskjellige fjærkonstantene justeres A-armene på fabrikken etter denne fjærkonstanten. Vanligvis installeres justeringsboltene i hull nummer 2, 3 eller 4 (fig. 35), og det kan være forskjell mellom venstre side (førersiden) og høyre side (passasjersiden). Hvis det ser ut som om A-armene slakner, må de justeres til det neste høyere nummeret (fig. 35). Hvert hull tilsvarer om lag 19 mm av justeringen av hjulet. Du må også gjøre dette hvis du ofte bruker tungt utstyr eller har tung last.

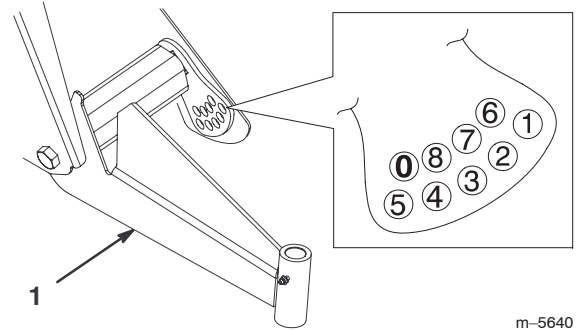

m-5640

**Figur 35**

1. Venstre A-arm

6. Trekk til kjørehøydens justeringsbolt til 183–224 Nm.
7. Skift vandringsbegrensningsbolten (fig. 34).

**Obs:** Det kan hende at du må senke kjøretøyet til bakken på denne siden for å sette i bolten.

8. Fest og stram sentreringsboltene med en momentnøkkel til (325–393 Nm).
9. Kontroller kjørehøyden på fronttungen i henhold til dimensjonene og parametrene i begynnelsen av denne prosedyren.



## Justere forhjulenes hjulspor

Kontroller spissingen av forhjulene etter hver 100. driftstid eller årlig, avhengig av hva som inntreffer først.

Kjørehøyde bør være 3–16 mm med følgende parametre:

- Lufttrykket i dekkene skal være 83 kPa (12 psi).
- Sørg for at kjørehøyden er korrekt før du stiller inn spissing. Se Justere forhjulsopphenget på side 29.
- Kjør kjøretøyet frem og tilbake et par ganger for å løsne A-armene.
- Mål spissingen mens hjulene er vendt rett fremover, og føreren (79–102 kg) sitter i førersetet.

**Obs:** Føreren bør kjøre opp til måleområdet og forbli sittende i kjøretøyet mens målingen pågår.

Hvis kjøretøyet for det meste skal ha middels til tung last, må du stille inn spissingen til høyere enn anbefalt verdi. Hvis kjøretøyet for det meste skal ha en lett last, må du stille inn spissingen lavere enn anbefalt verdi.

1. Pass på at forhjulsopphenget er justert ordentlig. Se Justere forhjulsopphenget på side 29. Juster om nødvendig.
2. Mål avstanden mellom begge forhjulene ved akselhøyde både foran og bak på hjulene (fig. 36). Det er nødvendig med et feste eller en justeringsmåler for å måle baksiden av forhjulene ved akselhøyde. Bruk det samme festet eller den samme justeringsmåleren til å måle fronten av forhjulene ved akselhøyde (fig. 36).

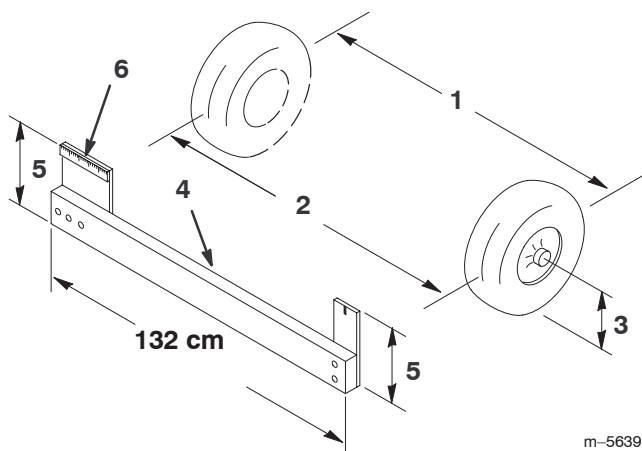

Figur 36

1. Dekkets midtlinje – bak
2. Dekkets midtlinje – foran
3. Akselens midtlinje
4. Feste
5. Avstand mellom akselens midtlinje
6. 15 cm linjal

3. Hvis målet ikke er innenfor spesifisert område (se dimensjonene og parametrene i begynnelsen av denne prosedyren), må du løsne låsemutterne i begge ender av parallellstagene (fig. 37).

4. Roter begge parallellstagene for å bevege den fremre delen av dekket innover eller utover.

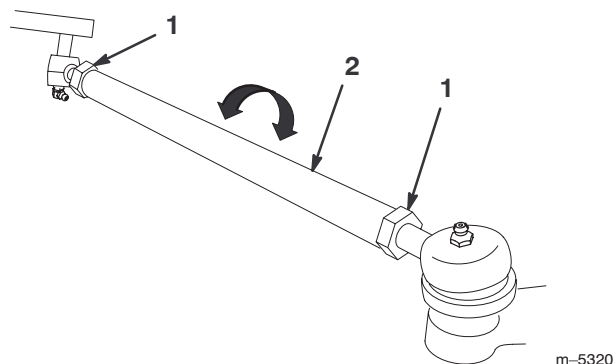

Figur 37

1. Låsemutter
2. Parallellstag

5. Stram parallellstagets låsemutter når justeringen er korrekt.
6. Pass på at rattet kan vris helt i begge retninger.

## Vedlikeholde drivremmen

### Kontrollere drivremmen

Kontroller drivremmens tilstand og spenning etter den første driftsdagen, og deretter hver 200. driftstid.

1. Parker maskinen på en jevn flate, sett girspaken i fri, sett på parkeringsbremsen, skru av tenningen og ta ut nøkkelen.
2. Hev planet, og sikre det med støttestangen.
3. Roter og inspiser om remmen er slitt eller ødelagt. Skift ut remmen om nødvendig.

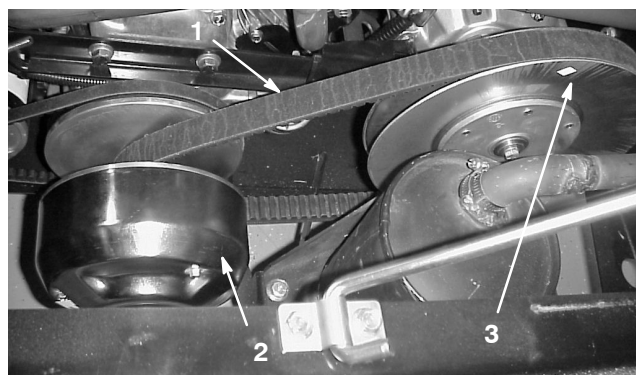

Figur 38

1. Drivrem
2. Primærclutch
3. Sekundærclutch

## Skifte drivremmen

1. Roter og før remmen over sekundærclutchen (fig. 38).
2. Fjern remmen fra primærclutchen (fig. 38).
3. Følg samme fremgangsmåte, men motsatt vei, når du vil skifte remmen.

## Justere startgeneratorremmen

Kontroller startgeneratorremmens spenning etter den første driftsdagen, og deretter hver 200. driftstime.

1. Parker maskinen på en jevn flate, sett på parkeringsbremsen, skru av tenningen og ta ut nøkkelen.
2. Løsne startgeneratorens mutter og svingbolt (fig. 39).

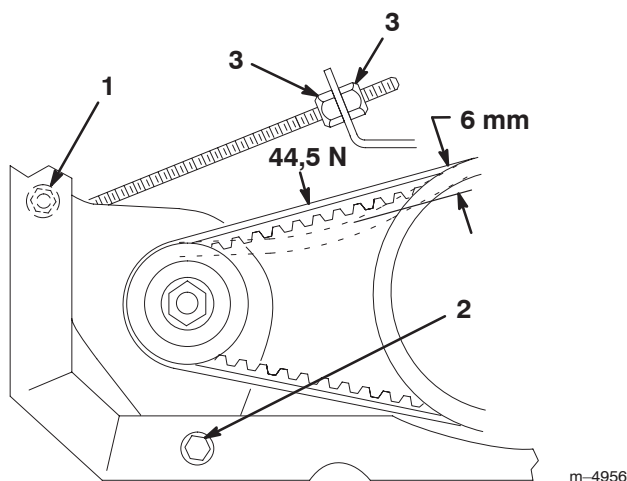

Figur 39

1. Startgeneratorens mutter
2. Startgeneratorens svingbolt
3. Låsemutter

3. Juster låsemutrene på drevstangen (fig. 39) helt til beltet beveger seg 6 mm med en kraft på 44,5 N.
4. Stram startgeneratorens mutter og svingbolt (fig. 39).

## Vedlikeholde primærdrivclutchen

Etter hver 400. driftstime eller årlig, rengjøres og smøres clutchen som følger:

1. Hev og lås fast lastekassen.
2. Stans motoren, ta ut nøkkelen og sett på parkeringsbremsen.

3. Fjern de tre boltene som fester dekelet til clutchen og fjern dekelet (fig. 40).

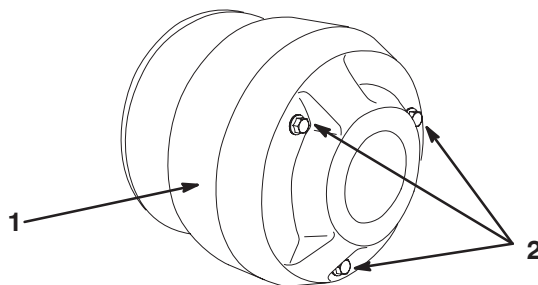

Figur 40

1. Deksel
2. Bolter

4. Rengjør innsiden av dekelet og de indre delene av clutchen grundig ved hjelp av komprimert luft.



### Forsiktig



Støvet i clutchen fraktes gjennom luften og kan skade øynene dine eller du kan inhalere det og få pusteproblemer.

Bruk vernebriller og en støvmaske eller annet øyne- eller åndedrettsvern når du gjennomfører denne prosedyren.

5. Smør de bevelige delene i området som er ringet inn i figur 41 ved hjelp av Toro Dry Lubricant Spray, tilgjengelig fra din autoriserte Toro-forhandler eller -distributør.

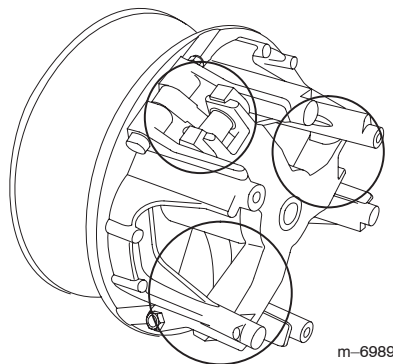

Figur 41

6. Installer det clutchdekelet og fest det med de tre skruene som du fjernet tidligere.

# Vedlikeholde drivstoffsystemet

## Drivstoffledninger og -koblinger

Kontroller ledningene og koblingene hver 400. driftstime eller årlig, avhengig av hva som inntreffer først. Kontroller om koblingene er slitte, ødelagte eller løse.

## Skifte drivstoffilteret

Drivstoffilteret skal skiftes ut hver 800. driftstime eller én gang i året, avhengig av hva som inntreffer først.

1. Hev planet, og støtt det med støttestangen.
2. Plasser en ren beholder under drivstoffilteret.
3. Fjern klemmene som fester drivstoffilteret til drivstoffslangene.

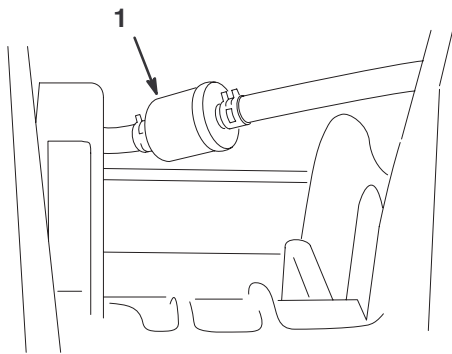

Figur 42

m-5322

1. Drivstoffilter

4. Fjern klemmene, og monter drivstoffilteret til drivstoffslangene. Filteret skal monteres slik at pilene peker mot forgasseren.

## Overhale tennpluggene

Skift tennpluggene etter hver 800. driftstime eller årlig, avhengig av hva som inntreffer først. På den måten kan du sikre at motoren fungerer som den skal samt reduserer eksosutslippet.

Type: Champion RC 14YC (eller liknende)

Elektrodeavstand: 0,762 mm

**Obs:** Tennpluggene varer vanligvis lenge. Pluggene bør imidlertid fjernes og kontrolleres hvis motoren svikter.

1. Rengjør området rundt tennpluggene slik at fremmedmaterialer ikke kan komme ned i sylindren når tennpluggen er fjernet.
2. Trekk tennpluggledningene av tennpluggene, og ta pluggen ut av topplokket.

3. Kontroller tilstanden til sideelektroden, midtelektroden og midtelektrodens isolator for å se at det ikke finnes noen skader.

**Viktig** En tennplugg som er sprukket, skitten eller som ikke virker, må skiftes. Elektrodene må ikke sandblåses, skrapes eller rengjøres med en stålbørste, da partikler kan falle av tennpluggen og inn i sylindren. Dette resulterer vanligvis i en ødelagt motor.

4. Still inn luftgapet mellom midten og siden på elektrodene til 0,762 mm. Monter den riktig innstilte tennpluggen, og stram pluggen til 24–30 Nm. Hvis du ikke bruker en momentnøkkel, må du stramme pluggen godt.
5. Monter tennpluggledningene.

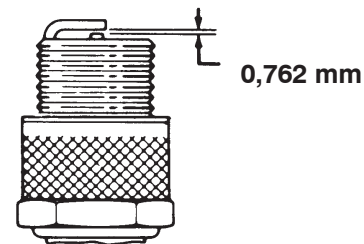

Figur 43

## Skifte transakselvæsken

Skift transakselvæske hver 800. driftstime eller årlig, avhengig av hva som inntreffer først.

1. Sett kjøretøyet på en jevn flate, sett på parkeringsbremsen, skru av teningen og ta ut nøkkelen.
2. Fjern tappepluggen fra høyre side av beholderen (fig. 44), og la væsken renne ned i et tappefat. Sett på og stram pluggen igjen når væsken slutter å renne.

**Obs:** Den gamle oljen må kasseres eller gjenvinnes i henhold til lokale forskrifter.

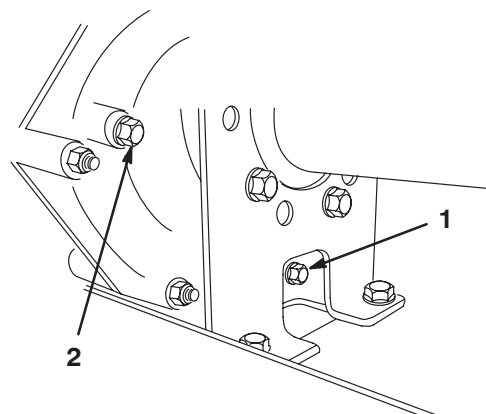

Figur 44

m-4849

1. Tappeplugg
2. Nivåindikatorhull

3. Fyll beholderen (fig. 45) med om lag 1,4 liter med SAE 10W30-motorolje eller til oljenivået når bunnen av nivåindikatorhullet (fig. 44).
4. Start motoren for å fylle systemet. Sjekk oljenivået igjen, og etterfyll etter behov.

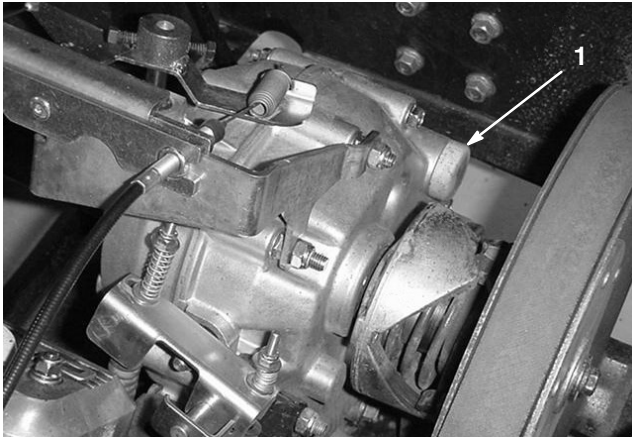

Figur 45

1. Fylle olje

## Skifte sikringene

Det er tre sikringer i det elektriske systemet. De er plassert under planet i en boks på høyre side av rammen (fig. 46).

Tenningsystem	10 A
Lys	10 A
Stikkontakt	10 A (maksimum 15 A)

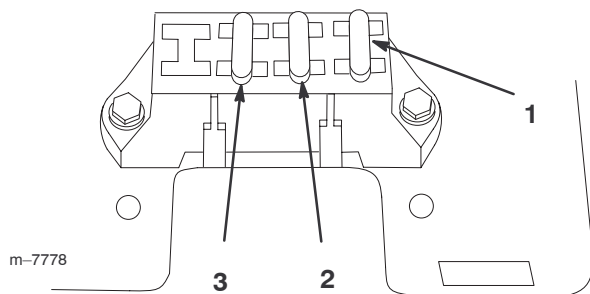

Figur 46

1. Tenningsystem
2. Lys
3. Stikkontakt

## Skifte frontlysene

Spesifikasjon: GE-frontlys nr. H7610

1. Sett på parkeringsbremsen, skru av tenningen og ta ut nøkkelen.
2. Strekk hånden under dashbordet og trykk frontlysene ut av panseret.
3. Fjern skruene som fester ledningsfestene til frontlyset.
4. Fjern gummipakningen som er rundt frontlyset (fig. 47). Kasser frontlyset.
5. Juster hakket på innsiden av pakningen i forhold til hakket på det nye frontlyset (fig. 47). Skyv pakningen på frontlyset til det sitter godt på plass.

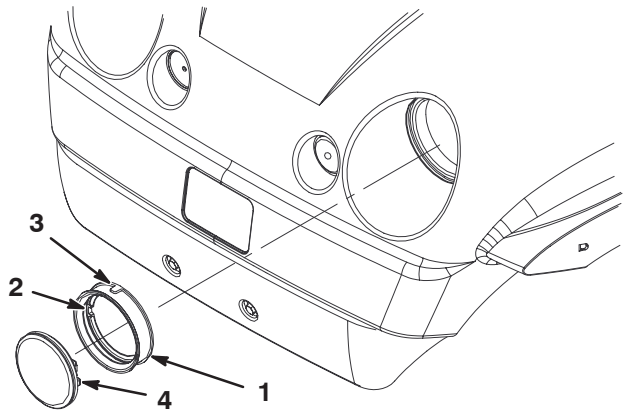

Figur 47

1. Gummipakning
2. Innvendig hakk – juster i forhold til hakket på frontlyset
3. Utvendig hakk – juster i forhold til hakket i panseret
4. Frontlys

6. Fest frontlyset til ledningsfestene ved hjelp av skruene du fjernet tidligere.
7. Juster hakket på utsiden av pakningen i forhold til hakket i panseret. Trykk frontlyset og pakningen inn i panseret til de sitter godt fast.

**Obs:** Hvis du bruker såpevann på utsiden av tetningen, glir tetningen lettere på plass i panseret.

## Vedlikeholde batteriet

**Advarsel**

**CALIFORNIA**  
**Proposition 65 Advarsel**

**Batteriklemmer og -poler og tilknyttet tilbehør inneholder bly og bly sammensetninger. Dette er kjemikalier som kan forårsake kreft og forplantningsskader. Vask hendene etter håndtering.**

**Viktig** Ikke kaldstart kjøretøyet.

Batteriet må alltid holdes rent og fulladet. Bruk et tørkepapir til å rengjøre batteriet og batterikassen. Hvis batteriklemmene er korroderte, må de rengjøres med en oppløsning av fire deler vann og én del natron. Smør litt fett på batteriklemmene for å beskytte dem mot korrosjon.

Spenning: 12 volt ved kald kjøring på 280 A ved  $-18^{\circ}\text{C}$

### Hvordan batteriet demonteres

1. Sett kjøretøyet på en jevn flate, sett på parkeringsbremsen, skru av tenningen og ta ut nøkkelen.
2. Hev planet, og sikre det med støttestangen.
3. Fjern batteriholdestangen.
4. Koble den negative (svarte) grunnkabelen fra batteripolen.

**Advarsel**

**Feilaktig ruting av batterikabler kan skade kjøretøyet og kablene samt forårsake gnister. Gnistene kan føre til at batterigassene eksploderer, noe som kan forårsake personskade.**

- Ta alltid *av* den negative (svarte) batterikabelen før du tar av den positive (røde) kabelen.
- Koble alltid *til* den positive (røde) batterikabelen før du kobler til den negative (svarte) kabelen.

**Advarsel**

**Batteripolene eller metallverktøy kan kortslutte mot metallkomponenter og forårsake gnister. Gnistene kan føre til at batterigassene eksploderer, noe som kan forårsake personskade.**

- Når du fjerner eller monterer batteriet, må du passe på at batteriklemmene ikke rører noen av metalledene i kjøretøyet.
- Ikke la metallverktøy kortsluttes mellom batteriklemmene og kjøretøyets metalleder.
- Sørg for at batteristropen alltid er på plass, for å beskytte og sikre batteriet.

5. Koble den positive (røde) grunnkabelen fra batteripolen.
6. Fjern batteriet fra understellet.

### Montere batteriet

1. Sett batteriet på batteribasen slik at batteripolene vender mot bakre del av kjøretøyet.
2. Koble den positive (røde) kabelen til den positive (+) polen og den negative (svarte) kabelen til den negative (-) polen, og fest dem med boltene og vingemutterene. Skyv gummimellomlegget over den positive batteripolen.
3. Sett batteriholdestangen på igjen for å feste batteriet til basen.



**Viktig** Sørg for at batteriholdestangen alltid er på plass, for å beskytte og sikre batteriet.

**Viktig** Sørg for at batteristropen alltid er på plass, for å beskytte og sikre batteriet.

## Kontrollere elektrolyttnivået

Kontroller elektrolyttnivået hver 50. driftstime eller, hvis maskinen står lagret, hver 30. dag.

1. Hev planet, og sikre det med støttestangen.
2. Fjern påfyllingslokkene. Hvis elektrolytten ikke når opp til påfyllingsstreken, må du tilsette destillert vann. Se Helle vann i batteriet på side 35.

 **Fare** 

**Elektrolytten i batteriet inneholder svovelsyre, en dødelig gift som også kan forårsake alvorlige brannskader.**

- **Ikke drikk elektrolytt, og unngå kontakt med hud, øyne og klær. Bruk vernebriller for å beskytte øynene og gummihansker for å beskytte hendene.**
- **Fyll batteriet i nærheten av rent vann, som kan brukes til å skylle huden.**

## Helle vann i batteriet

Det beste tidspunktet å fylle destillert vann på batteriet er like før sprederen skal brukes. Vannet vil da bli godt blandet med elektrolyttopløsningen.

1. Rengjør toppen av batteriet med et tørkepapir.
2. Fjern påfyllingslokkene fra batteriet, og fyll forsiktig hver celle med destillert vann til nivået når opp til påfyllingsstreken. Sett på påfyllingslokkene igjen.

**Viktig** Ikke fyll for mye på batteriet. Elektrolytt kan renne ned i andre deler av kjøretøyet, noe som fører til korrosjon og ødeleggelse.

## Lade opp batteriet

**Viktig** Batteriet skal alltid være full-ladet (spesifikk vekt 1,260). Dette er spesielt viktig for å unngå at batteriet blir skadet når temperaturen er under 0 °C.

1. Ta batteriet ut av understellet. Se Demontere batteriet på side 34.
2. Koble en batterilader på 3–4 A til batteripolene. Lad batteriet med 3–4 A i 4–8 timer (12 volt). Batteriet må ikke overopplades.
3. Monter batteriet i understellet. Se Montere batteriet på side 34.

## Lagre batteriet

Hvis maskinen skal lagres i mer enn 30 dager, må batteriet tas ut og lades helt opp. Lagre det enten på en hylle eller på maskinen. La kablene være frakoblet hvis batteriet lagres på maskinen. Lagre batteriet på et kjølig sted for å hindre at batteriladningen forringes raskt. Pass på at batteriet er fulladet, for å forhindre at det fryser.

## Vaske kjøretøyet

Du bør vaske kjøretøyet etter behov. Bruk bare vann eller et mildt rengjøringsmiddel. Du kan bruke en klut, men panseret kommer til å miste litt av glansen.

**Viktig** Vi anbefaler at du ikke høytrykksspyler maskinen. Det kan skade det elektriske systemet, løsne viktige merker og vaske bort nødvendig fett fra friksjonspunktene. Unngå overdreven bruk av vann, spesielt nær kontrollpanelet, motoren og batteriet.

# Skjemaer

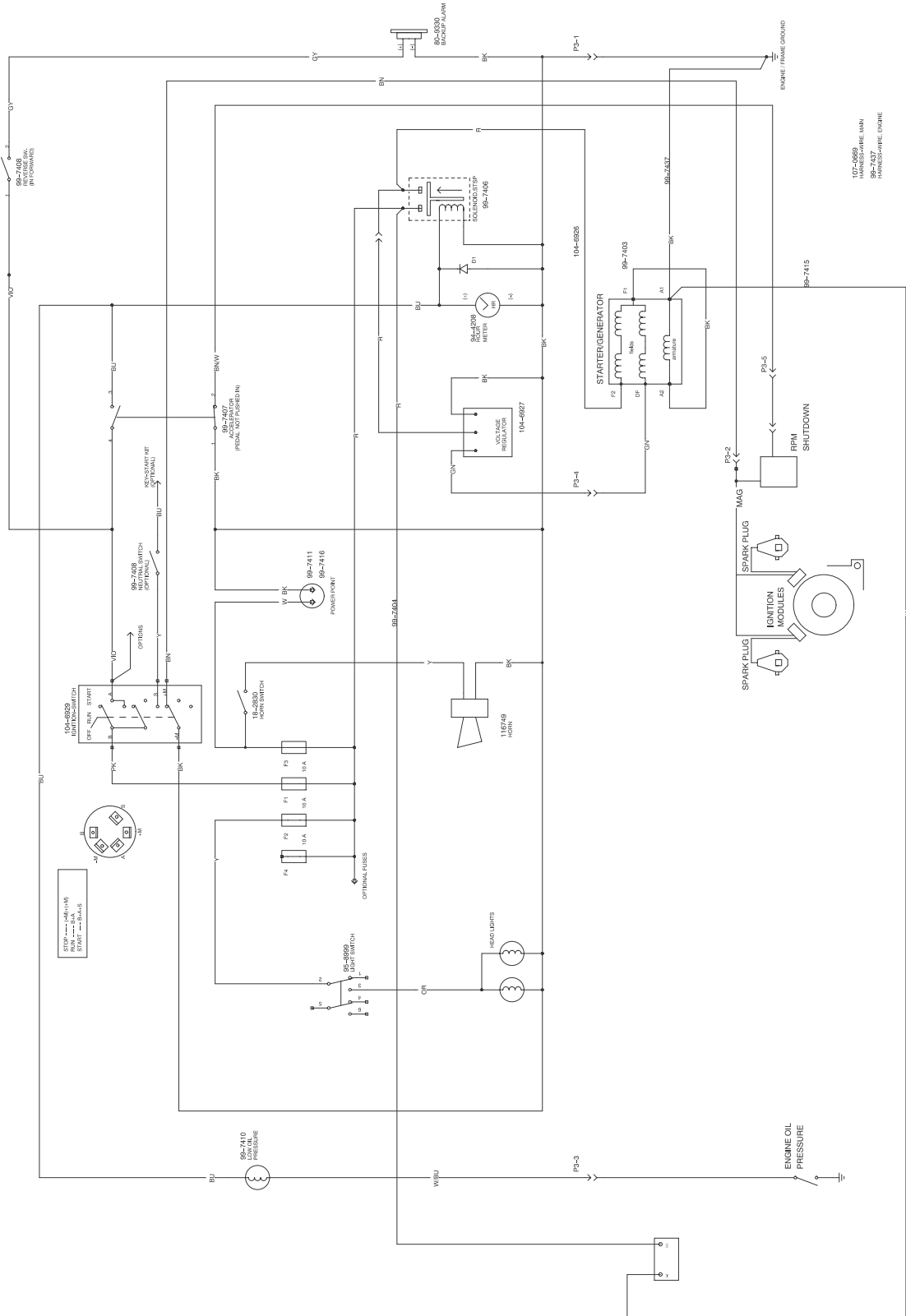

Elektronikkskjema

m-7376