



Count on it.

Betjeningsvejledning

TimeCutter[®] Z380 og Z420 plænetraktorer

Modelnr. 74402—Serienr. 250000001 og højere

Modelnr. 74403—Serienr. 250000001 og højere

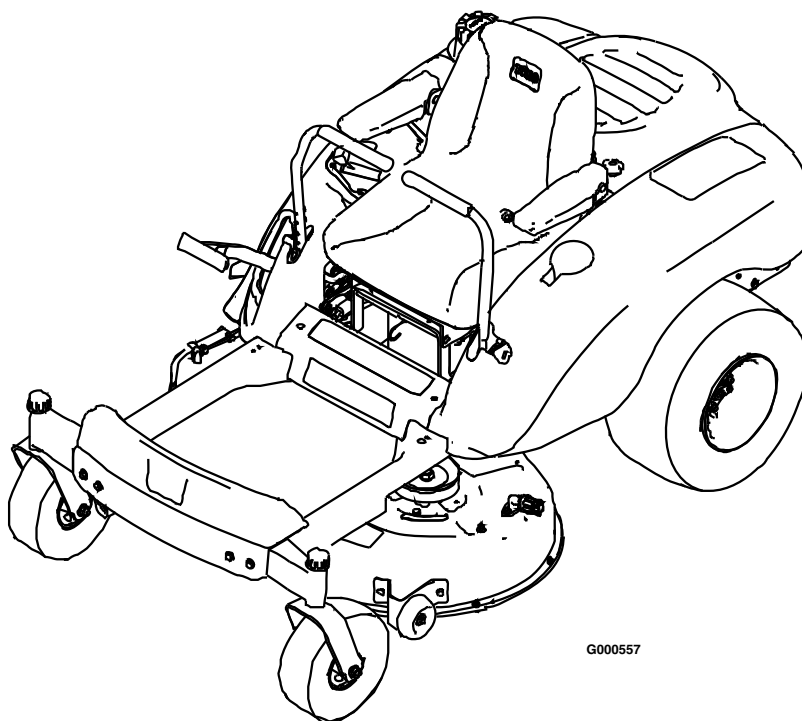

G000557

Dette gnisttændingssystem er i overensstemmelse med de canadiske ICES-002-forskrifter.

Indhold

Indledning.....	2
Sikkerhed.....	4
Gode råd om sikker kørsel på traktorer med rotorplæneklippere.....	4
Sikker betjeningspraksis.....	4
Sikker kørsel på Toro-plæneklippere.....	6
Lydtryk for model 74402.....	6
Lydeffekt for model 74402.....	6
Vibration for model 74402.....	6
Lydtryk for model 74403.....	7
Lydeffekt for model 74403.....	7
Vibration for model 74403.....	7
Hældningsoversigt.....	8
Sikkerheds- og instruktionsmærkater.....	9
Produktoversigt.....	12
Betjeningsanordninger.....	12
Betjening.....	14
Sæt sikkerheden i højsædet.....	14
Anbefalet benzin.....	14
Kontrol af motoroliestanden.....	15
Start og standsning af motoren.....	15
Betjening af kraftudtaget.....	16
Sikkerhedslåsesystem.....	17
Kørsel fremad og bakning.....	17
Standning af maskinen.....	18
Justering af klippehøjden.....	18
Indstilling af sædet.....	18
Justering af bevægelsehåndtagene.....	19
Manuel skubning af plæneklipperen.....	19
Justering af fodstøtten.....	20
Sideudblæsning.....	20
Tip vedrørende betjening.....	20
Vedligeholdelse.....	22
Skema over anbefalet vedligeholdelse.....	22
Tiltag forud for vedligeholdelse.....	23
Afmontering og montering af motorhjelm.....	23
Smøring.....	23

Indfedtning af lejerne.....	23
Motorvedligeholdelse.....	23
Eftersyn af luftfilteret.....	23
Serviceeftersyn af motorolien.....	25
Vedligeholdelse af brændstofsystem.....	26
Tømning af brændstoftanken.....	26
Udskiftning af brændstoffilteret.....	27
Vedligeholdelse af elektrisk system.....	27
Serviceeftersyn af tændrøret.....	27
Serviceeftersyn af batteriet.....	28
Serviceeftersyn af sikringerne.....	30
Vedligeholdelse af drivsystem.....	31
Kontrol af dæktrykket.....	31
Vedligeholdelse af plæneklipperen.....	31
Serviceeftersyn af skæreknivene.....	31
Tværgående nivellering af plæneklipper.....	33
Justering af den langsgående knivhældning.....	34
Afmontering af plæneklipperen.....	35
Vedligeholdelse af plæneklipperremmen.....	36
Montering af plæneklipperen.....	37
Udskiftning af græsdeflekto- ren.....	37
Rengøring.....	38
Vask af plæneklipperens underside.....	38
Opbevaring.....	40
Rengøring og opbevaring.....	40
Fejlfinding.....	41
Diagrammer.....	45

Indledning

Læs disse oplysninger omhyggeligt, så du kan lære at betjene og vedligeholde produktet korrekt samt undgå person- og produktskade. Det er dit ansvar at betjene produktet korrekt og sikkert.

Du kan kontakte Toro direkte på www.Toro.com for at få oplysninger om produkter og tilbehør, hjælp til at finde en forhandler og for at registrere dit produkt.

Når du har brug for service, originale Toro-dele eller yderligere oplysninger, bedes du kontakte en autoriseret serviceforhandler eller Toros

kundeservice samt have produktets model- og serienummer parat. Figur 1 angiver, hvor model- og serienummeret er placeret på produktet. Skriv numrene, hvor der er gjort plads til dette.

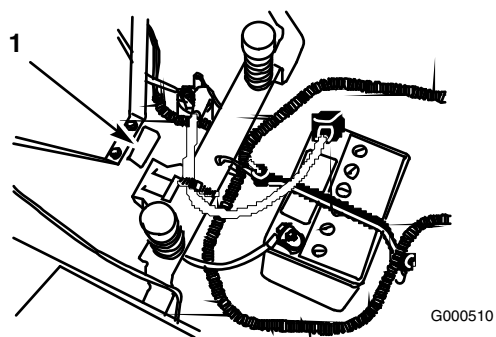

Figur 1

1. Model- og serienummerplade

Skriv produktets model- og serienummer på linjerne herunder.

Modelnr. _____
Serienr. _____

Denne vejledning angiver mulige farer og indeholder sikkerhedsoplysninger, der er markeret med advarselssymbolet (Figur 2), som angiver en farekilde, der muligvis kan medføre alvorlig personskade eller død, hvis du ikke følger de anbefalede forholdsregler.



Figur 2

1. Advarselssymbol.

Denne betjeningsvejledning bruger yderligere to ord til at fremhæve oplysninger. **Vigtigt** henleder opmærksomheden på særlige mekaniske oplysninger, og **Bemærk** angiver generel information, som det er værd at lægge særligt mærke til.

Sikkerhed

Gode råd om sikker kørsel på traktorer med rotorplæneklippere

Denne traktor opfylder som minimum de europæiske standarder, der er gældende på produktionstidspunktet. Hvis brugeren eller ejeren anvender traktoren forkert eller ikke vedligeholder den korrekt, kan det imidlertid medføre personskade. For at nedsætte risikoen for personskade skal operatøren følge sikkerhedsforskrifterne og altid være opmærksom på advarselssymbolerne, der betyder FORSIGTIG, ADVARSEL eller FARE – ”personlige sikkerhedsanvisninger”. Hvis forskrifterne ikke overholdes, kan det medføre personskade eller død.

Sikker betjeningspraksis

Følgende forskrifter stammer fra CEN-standarden EN 836:1997.

Dette produkt kan afskære hænder og fødder samt udslynge genstande. Følg altid sikkerhedsforskrifterne for at undgå alvorlig personskade eller død.

Uddannelse

- Læs anvisningerne omhyggeligt. Lær betjeningsanordningerne og udstyrets korrekte brug at kende.
- Lad aldrig børn eller andre personer, der ikke kender denne vejledning, bruge plæneklipperen. Der kan være nationale bestemmelser, der sætter grænser for brugerens alder.
- Klip aldrig græs, når der er mennesker, især børn, eller husdyr i nærheden.
- Husk, at operatøren eller brugeren er ansvarlig for ulykker eller farer, der måtte ramme andre mennesker eller deres ejendom.
- Tag ikke passagerer med.
- Alle førere bør søge at få professionel og praktisk vejledning. En sådan vejledning skal understrege:
 - behovet for omtanke og koncentration, når der arbejdes med plænetraktorer;

- herredømmet over en plænetraktor, der glider på en bakkeskråning, kan ikke genvindes ved at bruge bremsen. Hovedårsagerne til mistet herredømme er:
 - ◇ utilstrækkeligt hjulgreb;
 - ◇ for hurtig kørsel;
 - ◇ utilstrækkelig opbremsning;
 - ◇ maskintypen er uegnet til formålet;
 - ◇ manglende kendskab til jordforholdenes betydning, især skrånninger;
 - ◇ forkert bugsering og lastfordeling.

Forberedelser

- Bær altid svært fodtøj og lange benklæder, når du klipper græs. Betjen ikke udstyret, når du går med bare fødder eller med åbne sandaler.
- Undersøg nøje området, hvor udstyret skal anvendes, og fjern alle genstande, som kan blive slynget ud af maskinen.
- Advarsel – Brændstof er meget brandfarligt.
 - Opbevar brændstof i beholdere, der er specielt konstrueret til formålet.
 - Fyld kun brændstof på udendørs, og ryg aldrig under påfyldningen.
 - Fyld brændstof på, før du starter motoren. Fjern aldrig dækslet til brændstoftanken, og fyld aldrig brændstof på, mens motoren kører eller er varm.
 - Hvis du spilder brændstof, skal du ikke forsøge at starte motoren, men flytte maskinen væk fra det sted, hvor brændstoffet er spildt. Foretag dig ikke noget, der kan antænde brændstoffet, før dampene er spredt.
 - Sæt alle dæksler til brændstoftanke og beholdere forsvarligt på igen.
- Udskift defekte lydpotter.
- Før brug skal du altid se efter, om knivene, knivboltene og skærekniveheden er slidte eller beskadigede. Udskift slidte eller beskadigede knive og bolte sætvis for at bevare afbalanceringen.
- På maskiner med mange knive skal du være meget forsigtig, da én knivs rotation kan få andre knive til at rotere.

Betjening

- Vær agtpågivende, sænk farten, og pas på under drejninger. Orienter dig bagud og til siden, før du skifter retning.
- Betjen ikke motoren i et indelukket område, hvor der kan samle sig farlige kulilte-dampe.
- Klip kun græs i dagslys eller i godt, kunstigt lys.
- Før du forsøger at starte motoren, skal du udkoble alle koblinger til fastspændte knivanordninger og sætte traktoren i frigear.
- Brug aldrig maskinen på skråninger med større hældning end 12,5 grader.
- Husk, at der ikke findes sikre skråninger. Kørsel på græsskråninger kræver særlig opmærksomhed. For at forhindre, at maskinen vælter, skal følgende forholdsregler overholdes:
 - undgå pludselig standsning eller start, når der køres op og ned ad skråninger;
 - kør langsomt på skråninger samt i skarpe sving,
 - vær opmærksom på små forhøjninger og huller samt andre skjulte farer;
- Vær forsigtig når du trækker last.
 - Brug kun godkendte bugseringspunkter på trækstangen.
 - Begræns læs til typer, som du har fuld sikkerhedsmæssig kontrol over.
 - Drej ikke skarpt. Vær forsigtig, når du bakker.
- Hold øje med trafikken, når du krydser eller kører i nærheden af veje.
- Stop skæreknivenes rotation, før du krydser andre overflader end græs.
- Når du bruger påmonterede redskaber, må du aldrig rette udkast af materiale mod omkringstående eller tillade nogen at komme nær maskinen, mens den kører.
- Brug aldrig plæneklipperen med beskadigede skjolde eller uden sikkerhedsanordninger korrekt påmonteret.
- Lav ikke om på motorens regulatorindstillinger, og kørsel ikke motoren ved for høj hastighed. Brug af motoren med for høje omdrejningstal kan øge risikoen for personskade.
- Før du forlader førersædet:
 - udkobl kraftudtaget, og sænk redskaberne;
 - skift til frigear, og aktiver parkeringsbremsen;
 - stop motoren, og fjern nøglen.
- Sørg for, at drevet til redskaber er udkoblet, stands motoren, og tag tændrørskablet/-erne af, eller fjern tændingsnøglen,
 - før du fjerner tilstopninger eller rens en tilstoppet udblæsning;
 - før du efterser, rengør eller arbejder på plæneklipperen;
 - efter at du har ramt et fremmedlegeme. Efterser plæneklipperen for skader, og foretag de nødvendige reparationer, før du starter og bruger maskinen igen;
 - hvis maskinen begynder at ryste unormalt (undersøg årsagen med det samme).
- Sørg for at udkoble drevet til redskaberne, når du transporterer maskinen fra et sted til et andet, eller når den ikke anvendes.
- Stop motoren, og udkobl drevet til redskaberne,
 - før du fylder brændstof på;
 - før græsfanget fjernes,
 - før du foretager højdejusteringer, medmindre justeringen kan foretages fra førersædet;
- Du skal nedsætte motorens omdrejningstal, når motoren er ved at standse, og hvis motoren er udstyret med en brændstofafbryderventil, skal du lukke for brændstofførslen, når du er færdig med at slå græs.

Vedligeholdelse og opbevaring

- Hold alle møtrikker, bolte og skruer tilspændte for at sikre, at udstyret er i sikker driftsmæssig stand.
- Opbevar aldrig udstyret med brændstof i tanken inde i en bygning, hvor dampe kan komme i kontakt med åben ild eller gnister.
- Lad motoren køle af, før du opbevarer maskinen på et lukket sted.
- Mindsk brandfaren ved at holde motoren, lyd-potten, batterirummet og brændstofopbevaringsområdet fri for græs, blade eller for meget fedt.
- Efterser jævnligt græsfanget for slid eller skader.

- Udskift slidte eller beskadigede dele af hensyn til sikkerheden.
- Hvis brændstoftanken skal tømmes, skal dette foregå udendørs.
- Når maskinen parkeres, sættes i garage eller efterlades uden opsyn, skal klippeenhederne sænkes.

Sikker kørsel på Toro-plæneklippere

Nedenstående liste indeholder oplysninger om sikkerhed specifikt i forbindelse med Toro-produkter eller andre sikkerhedsoplysninger, som du skal kende, og som ikke er indeholdt i CEN-standarden.

- Motorudstødningen indeholder kulilte, som er en lugtfri, dødbringende gift. Lad ikke motoren køre indendørs eller i et indelukket område.
- Hold hænder, fødder, hår og løsthængende tøj væk fra udstyrets udblæsningsområde, plæneklipperens underside og alle bevægelige dele, mens motoren kører.
- Berør ikke udstyr eller påmonterede dele, der kan være varme efter drift. Lad dem køle af, før du begynder at vedligeholde, justere eller servicere dem.
- Batterisyre er giftig og kan give forbrændinger. Undgå kontakt med huden, øjnene og tøjet. Beskyt ansigt, øjne og tøj, når du arbejder med et batteri.
- Batterigasserne kan eksplodere. Hold cigaretter, gnister og flammer væk fra batteriet.
- Brug kun originale Toro-reservedele for at sikre, at originalstandarderne opfyldes.
- Brug kun Toro-godkendte redskaber.

Betjening på skråninger

- Brug aldrig maskinen på skråninger med større hældning end 12,5 grader.
- Klip ikke i nærheden af bratte afsatser, grøfter, stejle skrænter eller vand. Hjul, der kører ud over kanter, kan forårsage, at maskinen vælter, hvilket kan medføre alvorlige kvæstelser, død eller drukning.
- Brug aldrig maskinen på skråninger, når græsset er vådt. Kørsel i glat føre mindsker traktionen og kan forårsage udskridning og mistet herredømme.

- Foretag ikke pludselige drejninger eller hurtige ændringer af hastigheden.
- Anvend en håndplæneklipper og/eller en græstrimmer tæt på bratte afsatser, grøfter og lignende og i nærheden af vand.
- Sænk hastigheden, og vær yderst forsigtig på skråninger.
- Fjern eller marker forhindreder som sten, grene osv. i klippeområdet. Højt græs kan skjule forhindreder.
- Hold øje med grøfter, huller, sten, hulninger og stigninger i terrænet, som ændrer driftsvinklen, da ujævnt terræn kan få maskinen til at vælte.
- Undgå at starte pludseligt, når du klipper op ad bakke, da plæneklipperen kan vælte bagover.
- Vær opmærksom på, at traktionen kan mistes under kørsel ned ad bakke. Vægtoverførslen til forhjulene kan forårsage, at kørselshjulene skrider ud og forårsager mistet bremse- og styrekontrol.
- Undgå altid at starte eller stoppe pludseligt på en skråning. Hvis dækkene mister traktion, skal du udkoble knivene og køre langsomt væk fra bakken.
- Følg producentens anbefalinger om hjulvægte eller modvægte for at forbedre stabiliteten.
- Vær yderst forsigtig med græsfang eller andet udstyr. Disse kan ændre maskinens stabilitet og forårsage mistet herredømme.

Lydtryk for model 74402

Maskinen har et maksimalt lydtryk ved brugerens øre på 86 dBA, baseret på målinger af identiske maskiner i henhold til Direktiv 98/37/EF.

Lydeffekt for model 74402

Maskinen har et garanteret lydeffektniveau på 100 dBA, baseret på målinger af identiske maskiner i henhold til Direktiv 2000/14/EF.

Vibration for model 74402

Maskinen overstiger ikke et vibrationsniveau for hænder/arme på 3,22 m/s², baseret på målinger af identiske maskiner i henhold til Direktiv 98/37/EF.

Maskinen overstiger ikke et vibrationsniveau for hele kroppen på 0,195 m/s², baseret på målinger

af identiske maskiner i henhold til Direktiv 98/37/EF.

Lydtryk for model 74403

Maskinen har et maksimalt lydtryk ved brugerens øre på 87 dBA, baseret på målinger af identiske maskiner i henhold til Direktiv 98/37/EF.

Lydeffekt for model 74403

Maskinen har et garanteret lydeffektniveau på 100 dBA, baseret på målinger af identiske maskiner i henhold til Direktiv 2000/14/EF.

Vibration for model 74403

Maskinen overstiger ikke et vibrationsniveau for hænder/arme på 4,66 m/s², baseret på målinger af identiske maskiner i henhold til Direktiv 98/37/EF.

Maskinen overstiger ikke et vibrationsniveau for hele kroppen på 0,14 m/s², baseret på målinger af identiske maskiner i henhold til Direktiv 98/37/EF.

Hældningsoversigt

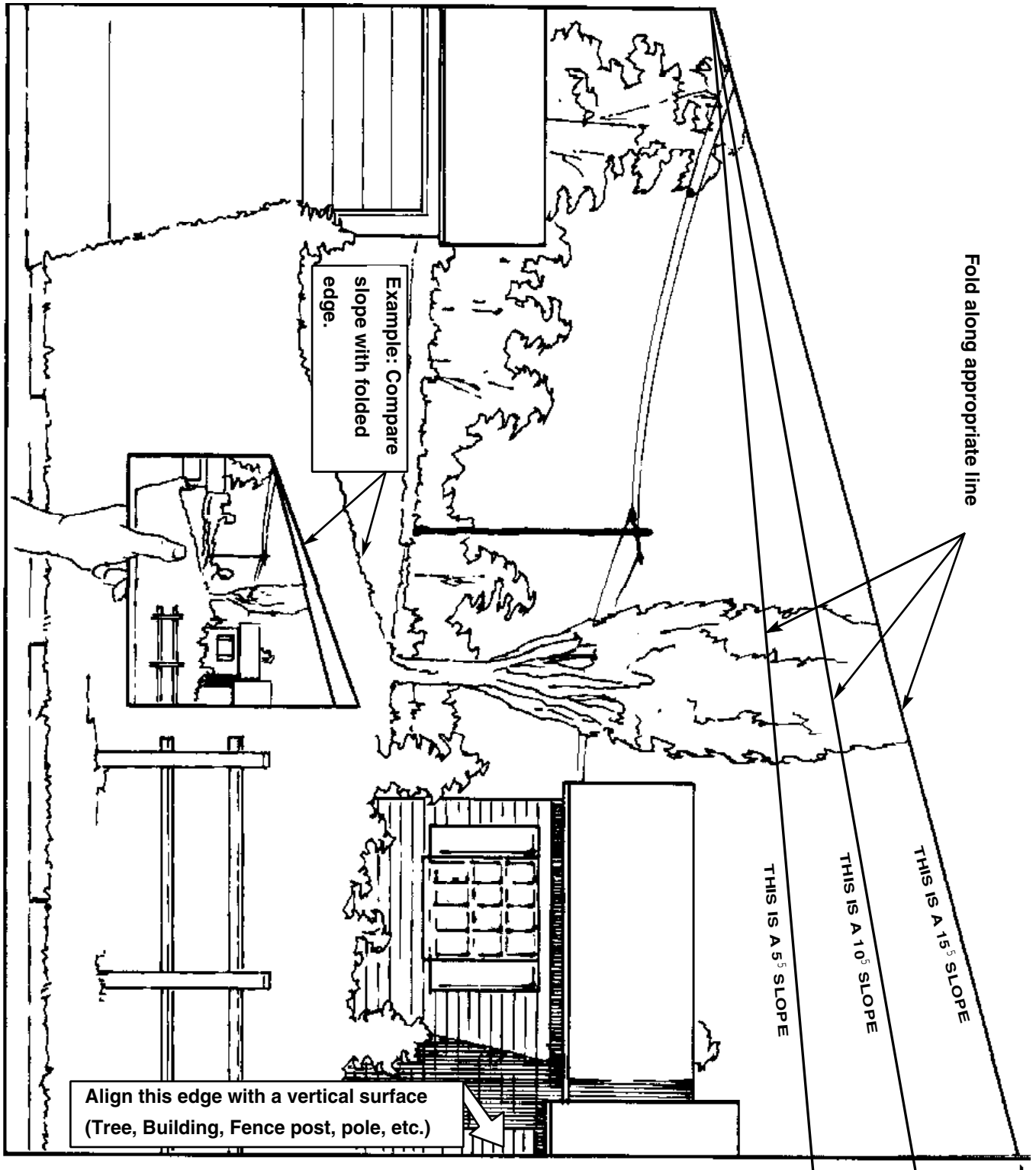

Sikkerheds- og instruktionsmærkater



Sikkerheds- og instruktionsmærkaterne kan nemt ses af operatøren og er placeret tæt på potentielle risikoområder. Beskadigede eller bortkomne mærkater skal udskiftes.

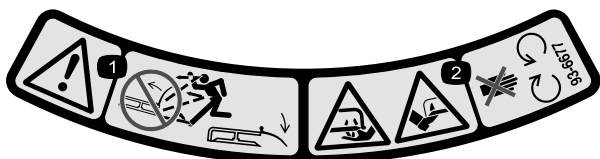

93-6677

1. Advarsel – plæneklipperen må ikke betjenes med græsdeflektoren oppe eller taget af. Lad græsdeflektoren blive på plads.
2. Fare for skæring/amputation af hænder eller fødder med plæneklipperens kniv – hold afstand til bevægelige dele.



93-7009

1. Advarsel – plæneklipperen må ikke betjenes med græsdeflektoren oppe eller taget af. Lad græsdeflektoren blive på plads.
2. Fare for skæring/amputation af hænder eller fødder med plæneklipperens kniv – hold afstand til bevægelige dele.



93-7010

1. Fare for udslyngede genstande – hold sikker afstand til maskinen.
2. Fare for udslyngede genstande fra plæneklipperen – hold deflektoren på plads.
3. Skæring/amputation af hænder eller fødder – hold afstand til bevægelige dele.

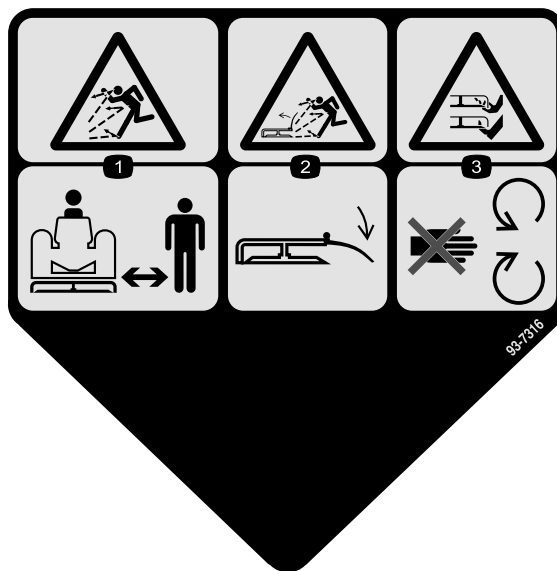

93-7316

1. Fare for udslyngede genstande – hold sikker afstand til maskinen.
2. Fare for udslyngede genstande fra plæneklipperen – hold deflektoren på plads.
3. Skæring/amputation af hænder eller fødder – hold afstand til bevægelige dele.

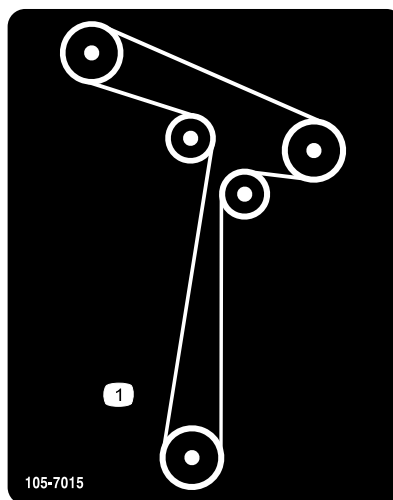

105-7015



106-2223

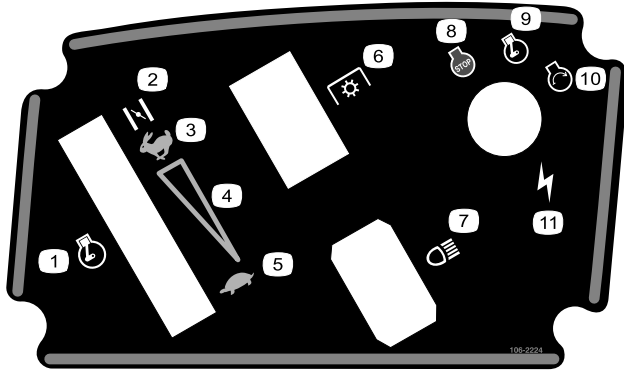

106-2224

- | | |
|---------------------------------------|--------------------|
| 1. Gashåndtag | 7. Forlygter |
| 2. Choker | 8. Motorstandsning |
| 3. Hurtig | 9. Motorkørsel |
| 4. Kontinuerlig, variabel indstilling | 10. Motorstart |
| 5. Langsom | 11. Tænding |
| 6. Kraftudtag | |

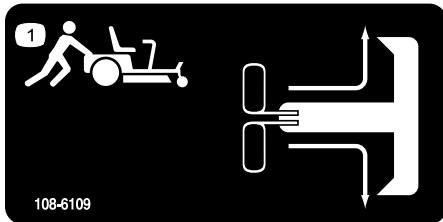

108-6109

1. Flyt bugsergrebene fremad, og træk dem ud for at låse dem fast, når maskinen skal skubbes.

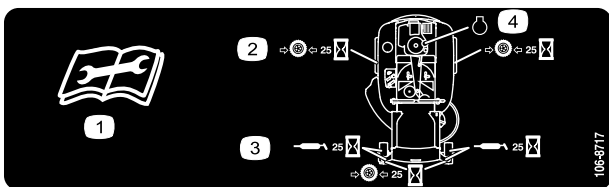

106-8717

1. Læs instruktionerne, før der foretages servicering eller vedligeholdelse.
2. Kontroller dæktrykket for hver 25 driftstimer.
3. Smør for hver 25 driftstimer.
4. Motor

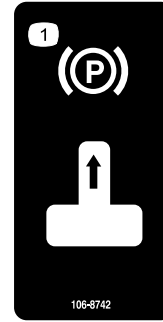

106-8742

1. Parkeringsbremse

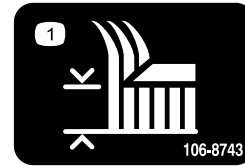

106-8743

1. Klippehøjde



Batterisymboler

Nogle af eller alle disse symboler findes på batteriet.

- | | |
|---|--|
| 1. Eksplosionsfare | 6. Hold omkringstående på sikker afstand af batteriet. |
| 2. Ingen ild, åben ild eller rygning. | 7. Bær beskyttelsesbriller; eksplosive gasser kan forårsage blindhed og andre personskader |
| 3. Kaustisk væske/fare for kemisk forbrænding | 8. Batterisyre kan forårsage blindhed og alvorlige forbrændinger. |
| 4. Bær beskyttelsesbriller | 9. Skyl omgående øjnene med vand, og søg hurtigt læge. |
| 5. Læs <i>betjeningsvejledningen</i> . | 10. Indeholder bly; må ikke kasseres. |



107-2514

1. Advarsel – læs instruktionerne, før der foretages serviceeftersyn eller udføres vedligeholdelse; flyt håndtagene ud for at aktivere parkeringsbremsen, og fjern tændingsnøglen, før du forlader maskinen.
2. Advarsel – læs *betjeningsvejledningen*.
3. Fare for udslyngede genstande fra plæneklipperen – hold deflektoren på plads.
4. Tippefare, skråninger med en hældning på mere end 12,5 grader – kørs ikke maskinen på en skråning med en hældning på mere end 12,5 grader.
5. Fare for udslyngede genstande – hold omkringstående på sikker afstand af maskinen, og fjern affald og fremmedlegemer, før du betjener maskinen.
6. Fare for knusning/amputation af lemmer på omkringstående – kørs ikke med passagerer.
7. Fare for skæring/amputation af hænder eller fødder med plæneklipperens kniv – hold afstand til bevægelige dele.

Produktoversigt

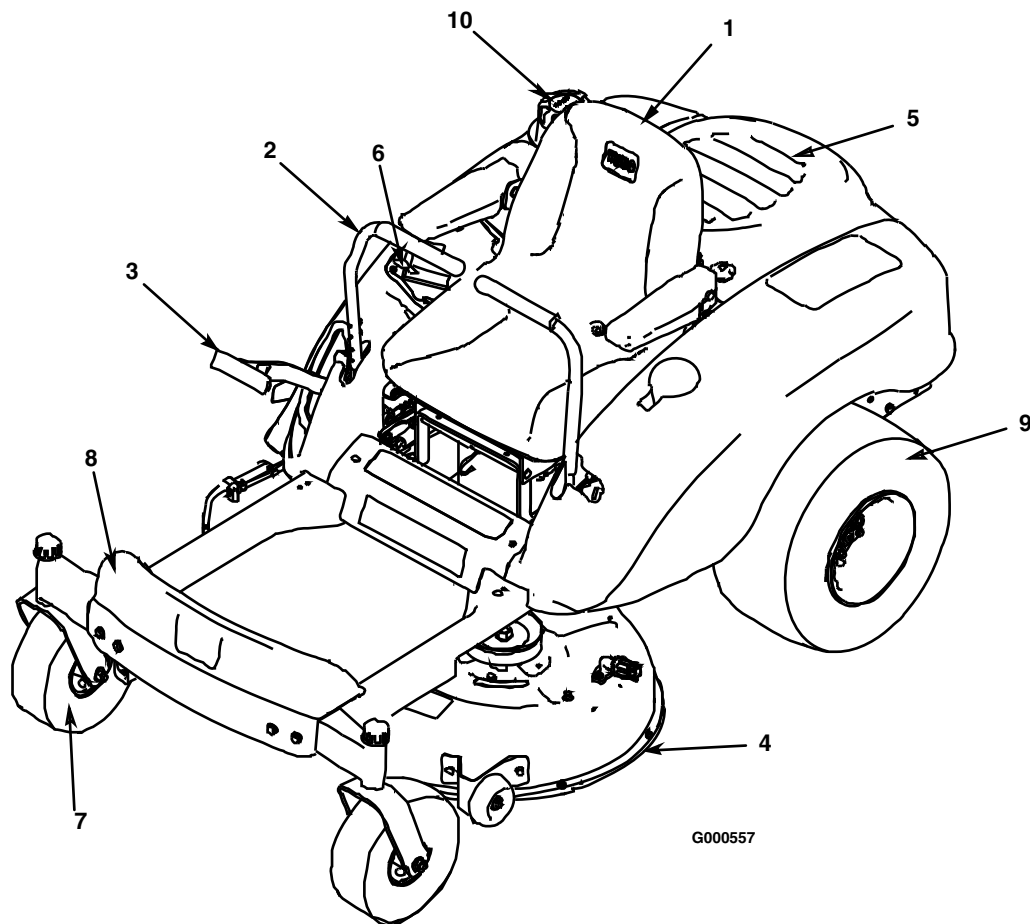

G000557

Figur 3

- | | | | |
|-----------------------|-----------------------|----------------|------------------|
| 1. Sæde | 4. Plæneklipperskjold | 7. Forstyrejul | 10. Benzindæksel |
| 2. Betjeningshåndtag | 5. Motorhjel | 8. Fodstøtte | |
| 3. Klippehøjdehåndtag | 6. Kontrolpanel | 9. Bagdrivhjul | |

Betjeningsanordninger

Før du starter motoren og anvender maskinen, er det vigtigt, at du er fortrolig med alle maskinens betjeningsanordninger (Figur 4 og Figur 5).

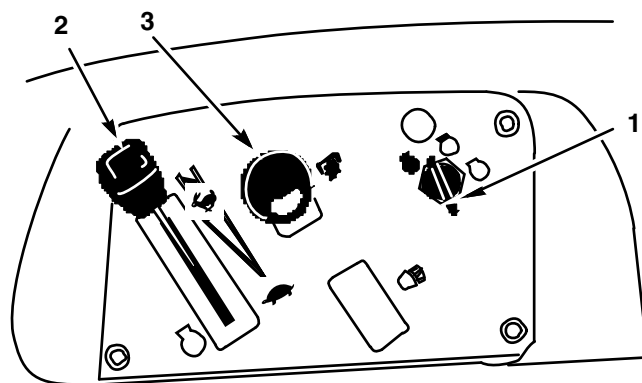

G000511

Figur 4

- | | |
|--------------------|---------------|
| 1. Tændingskontakt | 3. Kraftudtag |
| 2. Gas/choker | |

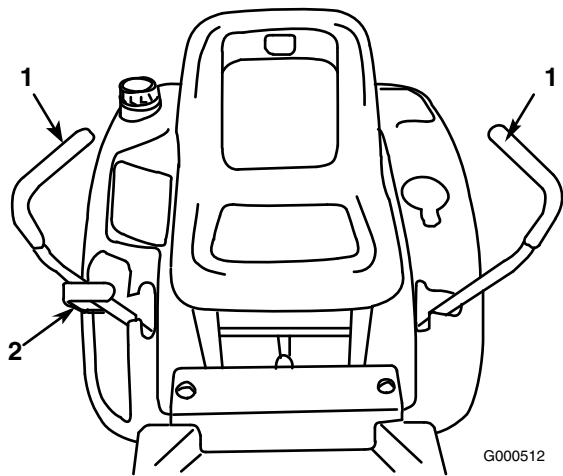

Figur 5

1. Bevægelseshåndtag 2. Klippehøjdehåndtag
-

Parkeringsbremse

Parkeringsbremsen aktiveres automatisk, når bevægelseshåndtagene er i bremseposition.

Sæt altid bevægelseshåndtagene i bremseposition, når du standser maskinen eller efterlader den uden opsyn.

Betjening

Bemærk: Maskinens venstre og højre side er som set fra den normale betjeningsposition.

Sæt sikkerheden i højsædet

Læs alle sikkerhedsforskrifterne nøje, og gør dig bekendt med de symboler, der findes i afsnittet om sikkerhed. Disse oplysninger kan hjælpe dig, din familie, husdyr og personer, der befinder sig i nærheden, med at undgå at komme til skade.



Klipning af vådt græs eller stejle skrån timer kan forårsage udskridning og mistet herredømme over maskinen.

Hjul, der kører ud over kanter, kan forårsage, at maskinen vælter, hvilket kan medføre alvorlige kvæstelser, død eller drukning.

Følg disse retningslinjer for at undgå at miste herredømmet og risikere at vælte:

- Klip ikke i nærheden af stejle skrån timer eller vand.
- Brug aldrig maskinen på skrån timer med en større hældning end 12,5 grader.
- Sænk hastigheden, og vær yderst forsigtig på skrån timer.
- Undgå pludselige drejninger og hurtige ændringer af hastigheden.

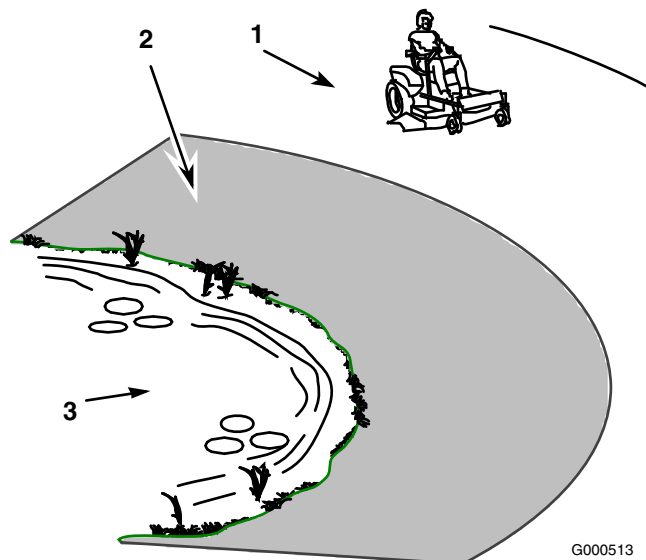

Figur 6

1. Sikker område – anvend TimeCutteren her
2. Anvend en håndplænneklipper og/eller en græstrimmer tæt på stejle skrån timer og vand.
3. Vand

Anbefalet benzin

Brug BLYFRI almindelig bilbenzin (mindst 87 oktan). Blyholdig almindelig benzin kan anvendes, hvis blyfri almindelig benzin ikke fås.

Vigtigt: Der må aldrig anvendes metanol, benzin indeholdende metanol eller gasohol, der indeholder mere end 10% ethanol, da dette kan beskadige motorens brændstofs system. Bland ikke olie i benzinen.



Benzin er farligt eller dødb bringende, hvis det indtages. Længere tids udsættelse for dampe kan forårsage alvorlige skader og sygdomme.

- Undgå længere tids indånding af dampe.
- Hold ansigtet væk fra spidsen af slangen og brændstoftanken eller stabilisatoråbningen.
- Undgå at få benzin i øjnene eller på huden.



Under visse forhold er benzin meget brandfarlig og yderst eksplosiv. En brand eller eksplosion forårsaget af benzin kan give dig eller andre forbrændinger samt medføre tingsskade.

- Fyld tanken udendørs i et åbent område, når motoren er kold. Tør eventuel spildt benzin op.
- Fyld aldrig brændstoftanken op inde i en lukket anhænger.
- Fyld ikke brændstoftanken helt op. Fyld benzin på brændstoftanken, indtil niveauet er 6 til 13 mm under bunden af påfyldningsstudsens. Denne tomme plads giver benzinen i brændstoftanken plads til at udvide sig.
- Ryg aldrig, når du håndterer benzin, og hold dig på afstand af åben ild eller steder, hvor benzindampe kan antændes af en gnist.
- Opbevar benzin i en godkendt beholder og utilgængeligt for børn. Køb aldrig benzin til mere end 30 dages forbrug.
- Anbring altid benzindunke på jorden et stykke fra køretøjet, før påfyldning påbegyndes.
- Fyld ikke benzindunke inde i et køretøj eller på en lastbil eller anhænger, da indvendige tæpper eller plastikforinger i lastbiler kan isolere dunken og forsinke tabet af eventuel statisk elektricitet.
- Når det er praktisk muligt, skal benzindrevet udstyr fjernes fra lastbilen eller anhængerens og fyldes op igen, mens hjulene står på jorden.
- Hvis dette ikke er muligt, skal påfyldningen af udstyret finde sted på en lastbil eller anhænger med en løs dunk i stedet for direkte fra benzinstanderen.
- Hvis det er nødvendigt at benytte benzinstanderen, skal spidsen af slangen hele tiden være i kontakt med kanten af åbningen i brændstoftanken eller -dunken, indtil påfyldningen er afsluttet.

Brug af brændstofstabilisator

Brug af brændstofstabilisator i traktoren giver følgende fordele:

- Holder benzinen frisk ved opbevaring i 90 dage eller derunder. Ved længere tids opbevaring anbefales det, at brændstoftanken tømmes.
- Renser motoren, når den kører.
- Forhindrer opbygning af gummiagtige lakaflejringer i brændstofsyste­met, som medfører startvanskeligheder.

Vigtigt: Tilsæt aldrig brændstofadditiver, der indeholder metanol eller ethanol.

Tilsæt benzinen den korrekte mængde brændstofstabilisator.

Bemærk: Brændstofstabilisator er mest effektiv, når den blandes med frisk benzin. Brug altid brændstofstabilisator for at minimere risikoen for lakaflejringer i brændstofsyste­met.

Opfyldning af brændstoftanken

1. Sluk for motoren, og aktiver parkeringsbremsen.
2. Rengør området omkring brændstofdækslet, og afmonter dækslet. Fyld blyfri almindelig benzin på brændstoftanken, indtil niveauet er 6 til 13 mm under bunden af påfyldningsstudsens. Dette giver benzinen i brændstoftanken plads til at udvide sig. Fyld ikke brændstoftanken helt op.
3. Skru brændstofdækslet godt fast. Tør eventuel spildt benzin op.

Kontrol af motoroliestanden

Før du starter motoren og bruger maskinen, skal du kontrollere oliestanden i motorens krumtaphus. Se afsnittet Kontrol af oliestanden under Motorvedligeholdelse, side 23.

Start og standsning af motoren

Start af motoren

1. Sid i sædet, og flyt bevægelseshåndtagene til bremsepositionen.
2. Flyt kraftudtaget til frakoblet position (Figur 7).

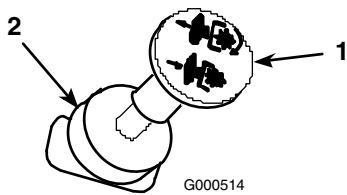

Figur 7

1. Kraftudtag tilkoblet 2. Kraftudtag frakoblet

3. Flyt gashåndtaget til Choker, før du starter en kold motor (Figur 8).

Bemærk: En varm eller brændvarm motor kræver muligvis ikke, at chokeren bruges.

4. Drej tændingsnøglen til Start for at aktivere starteren. Slip nøglen, når motoren starter.

Vigtigt: Aktiver ikke starteren i mere end 10 sekunder ad gangen. Hvis motoren ikke starter, skal du lade den køle af i 60 sekunder mellem startforsøgene. Følges disse instruktioner ikke, kan startermotoren brænde sammen.

5. Når motoren starter, skal du langsomt flytte gashåndtaget til Hurtig (Figur 8). Hvis motoren sætter ud eller er langsom til at starte, skal du flytte gashåndtaget tilbage til indstillingen Choker i nogle få sekunder. Flyt derefter gashåndtaget til den ønskede indstilling. Gentag dette efter behov.

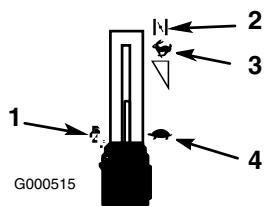

Figur 8

1. Motor 3. Hurtig
2. Choker 4. Langsom

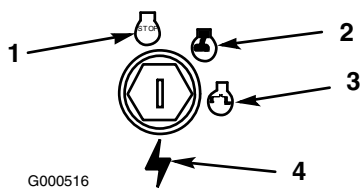

Figur 9

1. Fra 3. Start
2. Kør 4. Tænding

Standning af motoren

1. Flyt gashåndtaget til positionen Hurtig (Figur 8).
2. Flyt kraftudtaget til positionen Frakoblet (Figur 7).
3. Drej tændingsnøglen til Fra (Figur 9).
4. Træk ledningen af tændrøret/-ene for at forhindre, at nogen ved et uheld starter maskinen, før den transporteres eller opbevares.
5. Luk brændstofafbryderventilen under den forreste del af brændstoftanken, før maskinen transporteres eller opbevares.

Vigtigt: Kontroller, at brændstofafbryderventilen er lukket, før maskinen transporteres eller opbevares, da der kan opstå en brændstofflækage.

Betjening af kraftudtaget

Kraftudtagskontakten indkobler og udkobler strøm til den elektriske kobling.

Indkobling af kraftudtaget

1. Mindsk trykket på traktionskontrolhåndtagene, og sæt maskinen i frigear.
2. Flyt gashåndtaget til positionen Hurtig.
3. Træk kraftudtagskontakten ud for at aktivere kraftudtaget (Figur 10).

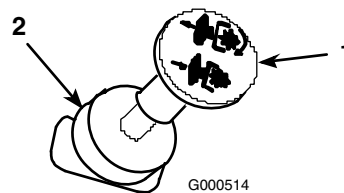

Figur 10

1. Kraftudtag tilkoblet 2. Kraftudtag frakoblet

Udkobling af kraftudtaget

Skub kraftudtagskontakten ind til positionen Frakoblet (Figur 10).

Sikkerhedslåsesystem



Hvis kontakterne til sikkerhedslåsesystemet frakobles eller beskadiges, kan maskinen reagere uventet og forårsage personskade.

- Pil ikke ved sikkerhedskontakterne.
- Kontroller dagligt, at sikkerhedskontakterne fungerer, og udskift eventuelle beskadigede kontakter, før du betjener maskinen.

Sådan fungerer sikkerhedslåsesystemet

Sikkerhedslåsesystemet er udviklet med henblik på at forhindre, at motoren starter, medmindre:

Kraftudtaget er udkoblet.

Bevægelseshåndtagene er i bremsepositionen.

Sikkerhedslåsesystemet er også konstrueret til at standse motoren, når håndtagene ikke er i bremseposition, og du rejser dig fra sædet, mens kraftudtaget er tilkoblet.

Afprøvning af sikkerhedslåsesystemet

Afprøv altid sikkerhedslåsesystemet, før du betjener maskinen. Hvis systemet ikke fungerer som beskrevet i det følgende, skal der straks tilkaldes en autoriseret forhandler til at reparere sikkerhedssystemet.

1. Flyt kraftudtagsgrebet til positionen Tilkoblet, mens bevægelseshåndtagene er i bremseposition og du sidder i sædet. Prøv at starte motoren. Motoren bør ikke tørne.
2. Flyt kraftudtagsgrebet til Off (Fra), mens du sidder i sædet. Flyt et af bevægelseshåndtagene til den midterste, ulåste position. Prøv at starte motoren. Motoren bør ikke tørne. Gentag dette med det andet bevægelseshåndtag.
3. Flyt kraftudtagsgrebet til Off (Fra), mens du sidder i sædet, og fastlås bevægelseshåndtagene i neutral position. Start motoren. Flyt bevægelseshåndtagene til den midterste, ulåste position, mens motoren kører, aktiver kraftudtaget, og rejls dig derefter let fra sædet. Motoren bør nu stoppe.

Kørsel fremad og bakning

Gashåndtaget styrer motorens omdrejningstal målt i rpm (omdrejninger pr. minut). Indstil gashåndtaget til positionen hurtig for at opnå den bedste ydelse. Kør altid med fuld kraft.



Maskinen kan spinne meget hurtigt. Føreren kan miste kontrollen over maskinen og forårsage personskade eller beskadige maskinen.

- Udvis forsigtighed, når du drejer.
- Sæt farten ned, før du foretager skarpe sving.

Fremad

1. Flyt håndtagene til midterpositionen – ulåst position.
2. Kør fremad ved langsomt at skubbe bevægelseshåndtagene fremad (Figur 11).

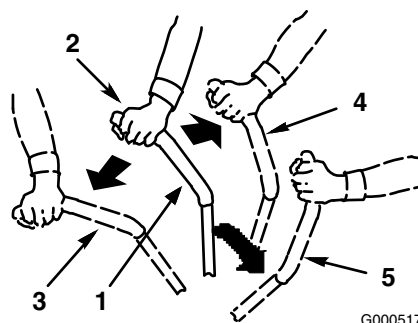

Figur 11

- | | |
|------------------------------|-------------------|
| 1. Bevægelseshåndtag | 4. Bakning |
| 2. Midterste ulåste position | 5. Bremseposition |
| 3. Fremad | |

Kør lige ud ved at påføre begge bevægelseshåndtag samme tryk (Figur 11).

Drej ved at udløse trykket på bevægelseshåndtaget i den retning, du ønsker at dreje (Figur 11).

Jo længere håndtagene flyttes den ene eller anden vej, jo hurtigere kører maskinen i den pågældende retning.

Du kan stoppe maskinen ved at flytte begge bevægelseshåndtagene til neutral position.

Bakning

1. Flyt håndtagene til midterpositionen – ulåst position.
2. Bak ved langsomt at trække bevægelseshåndtagene bagud (Figur 11).

Kør lige ud ved at påføre begge bevægelseshåndtag samme tryk (Figur 11).

Drej ved at udløse trykket på bevægelseshåndtaget i den retning, du ønsker at dreje (Figur 11).

Du kan stoppe maskinen ved at flytte begge bevægelseshåndtagene til neutral position.

Standning af maskinen

For at standse maskinen skal du flytte traktionskontrolgrebene til neutral position og bremse maskinen, frakoble kraftudtaget, sikre dig, at gashåndtaget står i positionen Hurtig og dreje tændingsnøglen til positionen Fra. Husk at tage nøglen ud af tændingen.



Børn eller omkringstående kan komme til skade, hvis de flytter eller forsøger at betjene plæneklipperen, når operatøren ikke er til stede.

Fjern altid tændingsnøglen, og flyt bevægelseshåndtagene til bremsepositionen, når du efterlader maskinen uden opsyn, selv hvis det blot er i nogle få minutter.

Justering af klippehøjden

Klippehøjden justeres fra 38 til 114 mm i trin på 13 mm ved at flytte klippehøjdehåndtaget til forskellige positioner.

1. Hæv klippehøjdehåndtaget til transportpositionen (også klippehøjdepositionen på 114 mm) (Figur 12).
2. Træk op i klippehøjdehåndtaget, og flyt det til den ønskede position (Figur 12) for at justere.

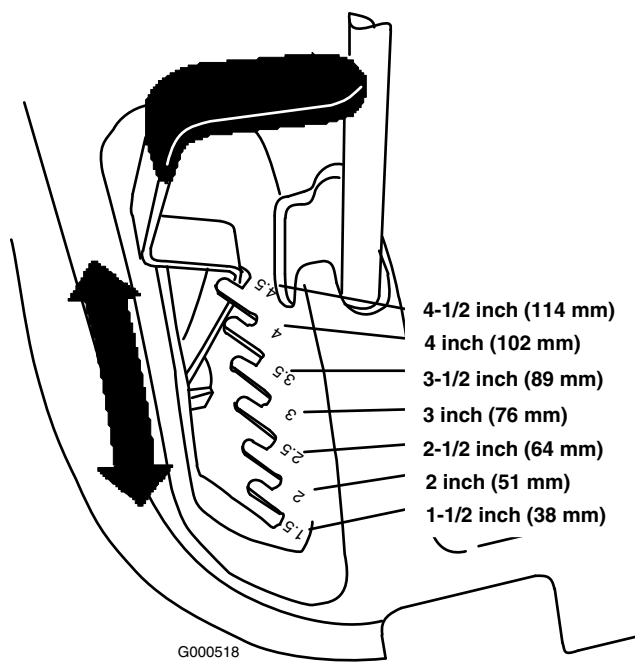

Figur 12

1. Klippehøjdehåndtag
2. Klippehøjdepositioner

Indstilling af sædet

Sædet kan flyttes frem og tilbage. Anbring sædet i den stilling, hvor du har den bedste kontrol over maskinen og sidder mest behageligt.

1. Hæv sædet, og løs justeringsknapperne tilstrækkeligt til at kunne flytte sædet (Figur 13)

Vigtigt: Sørg for, at afstandsstykkerne forbliver på plads, når du løsner knapperne for at flytte sædet. Hvis afstandsstykkerne forsvinder, kan det medføre beskadigelse af sædet.

2. Flyt sædet til den ønskede position, og stram knapperne.

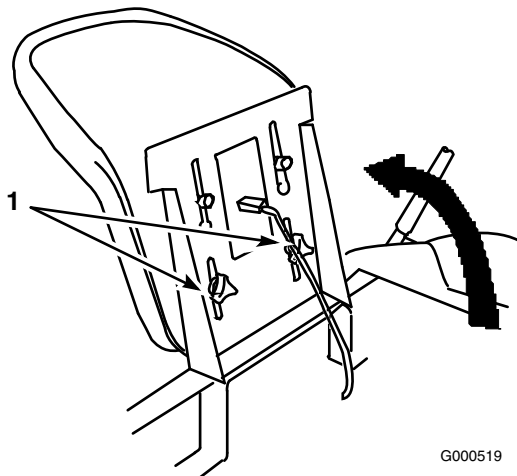

Figur 13

1. Justeringsknapper

Justering af bevægelsehåndtagene

Bevægelsehåndtagene kan justeres til højere eller lavere position for derved at give føreren maksimal komfort.

1. Fjern de to bolte, der fastholder håndtaget til styrearmsakslen (Figur 14).
2. Flyt håndtaget til det næste sæt huller. Fastgør håndtaget med de to bolte (Figur 14).

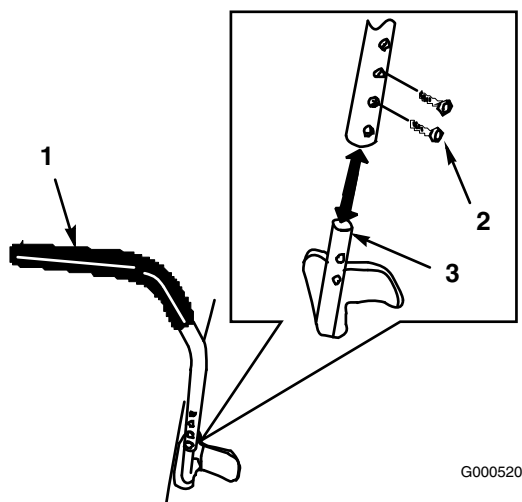

Figur 14

1. Håndtag
2. Bolt
3. Styrearmsaksel

3. Gentag justeringen for det andet håndtag.

Manuel skubning af plæneklipperen

Vigtigt: Skub altid maskinen manuelt. Træk aldrig maskinen med et andet køretøj, da dette kan beskadige maskinen.

Skubning af maskinen

1. Parker maskinen på en plan flade, og udkobl skæreknivenes kraftudtag.
2. Flyt bevægelsehåndtagene udefter for at aktivere parkeringsbremsen, stop motoren, fjern nøglen, og vent, til alle bevægelige dele er standset, før du forlader betjeningspositionen.
3. Hæv sædet for at få adgang til omløbshåndtagene (Figur 15).
4. Flyt de to omløbshåndtag frem og ud for at fastlåse dem som vist i Figur 15.
5. Flyt bevægelsehåndtagene indefter for at deaktivere parkeringsbremsen.

Maskinen kan nu skubbes manuelt.

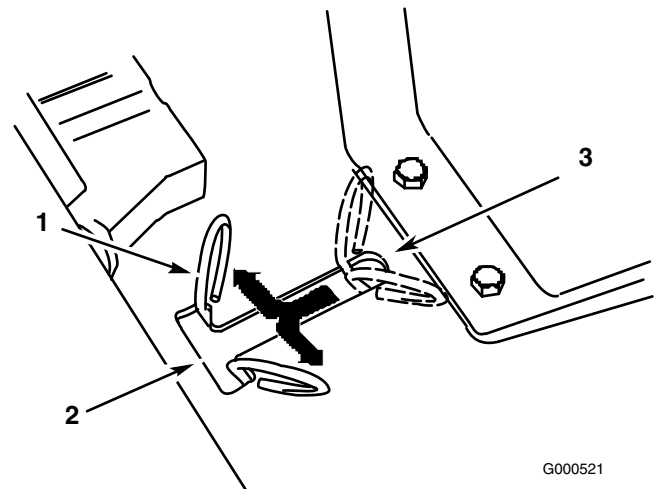

Figur 15

1. Omløbshåndtag
2. Håndtagsposition til skubning af maskinen
3. Håndtagsposition til betjening af maskinen

Betjening af maskinen

Flyt omløbshåndtagene indefter, og træk dem bagud til enden af åbningen (Figur 15).

Bemærk: Maskinen kan ikke køre, medmindre omløbshåndtagene er frakoblede.

Justering af fodstøtten

Fodstøtten kan justeres frem eller tilbage for derved at opnå maksimal komfort for føreren.

Løft fodstøtten op, og anbring stængerne i samme hulpositioner (Figur 16).

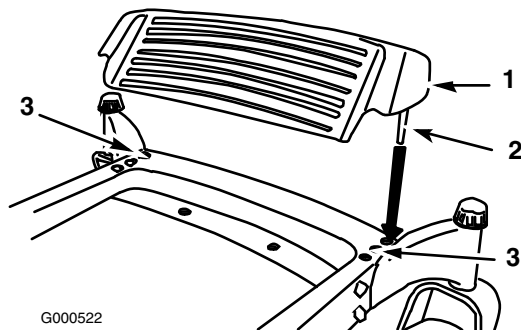

Figur 16

1. Fodstøtte
2. Stang

3. Hulpositioner

Sideudblæsning

Plæneklipperen er udstyret med en hængslet græsdeflektor, der kaster det afklippede græs til siden og ned mod plænen.



Hvis ikke der er monteret græsdeflektor, udblæsningsdæksel eller komplet græsfang, udsætter du dig selv og andre for kontakt med skæreknivene og udslyngede genstande. Kontakt med roterende plæneklipperkniv(e) og udslyngede genstande vil medføre personskade eller død.

- Fjern aldrig græsdeflektoren fra plæneklipperen, da deflektoren leder materialerne ned mod plænen. Hvis græsdeflektoren beskadiges, skal den straks udskiftes.
- Placer aldrig hænder eller fødder under plæneklipperen.
- Forsøg aldrig at rense udblæsningsområdet eller skæreknivene, medmindre kraftudtaget sættes i frakoblet position, og tændingsnøglen drejes til positionen Fra. Fjern endvidere tændingsnøglen, og fjern tændrørskablet fra tændrør/ene.

Tip vedrørende betjening

Højt omdrejningstal

For at opnå den bedste græsslåning og maksimal luftcirkulation skal motoren betjenes på indstillingen Fast (Hurtig). Luft er nødvendigt for at kunne klippe græsset ordentligt, og derfor skal du ikke indstille klippehøjden for lavt eller lade plæneklipperen være helt omgivet af uklippet græs. Forsøg altid at holde den ene side af plæneklipperen fri for uklippet græs, så plæneklipperen kan få den nødvendige luft.

Klipning af en græsplæne for første gang

Klip ikke græsset helt så kort som normalt, så du kan sikre dig, at plæneklipperens klippehøjde ikke fjerner græsset helt i ujævnt terræn. Den tidligere anvendte klippehøjde er dog tit den bedste. Når du klipper græs, der er længere end 15,2 cm, kan det være en fordel at klippe græsset to gange for at sikre en acceptabel klippekvalitet.

Klip en tredjedel af græsstråets længde

Du opnår det bedste resultat ved kun at klippe en tredjedel af græsstråets længde. Det anbefales ikke at klippe mere end dette, medmindre græsbevoksningen er spredt, eller det er sent på efteråret, hvor græsset ikke længere vokser så hurtigt.

Klipperetning

Skift mellem klipperetninger for at sikre, at græsset fortsætter med at vokse lodret. Dette medvirker også til at sprede det afklippede græs, hvilket øger nedbrydningen og gødningseffekten.

Slå græs med de korrekte intervaller

Normalt skal græsset slås hver fjerde dag. Men græs vokser med forskellig hastighed på forskellige tidspunkter. Hvis du vil bibeholde den samme klippehøjde, hvilket anbefales, skal græsset slås oftere i det tidlige forår. Når græssets væksthastighed falder midt på sommeren, skal du ikke slå græsset så tit. Hvis du ikke har mulighed for at slå græs over en længere periode, skal du først slå det med en høj klippehøjde og derefter igen to dage senere med en lavere højdeindstilling.

Klippehastighed

Klipningskvaliteten kan forbedres ved at køre langsommere.

Undgå at klippe græsset for kort

Hvis plæneklipperens klippebredde er bredere end klippebredden for den plæneklipper, du tidligere brugte, skal du hæve klippehøjden en tak for at sikre, at græsset på en ujævn plæne ikke klippes for kort.

Langt græs

Hvis græsset får lov til at vokse lidt længere end normalt, eller hvis græsset er meget vådt, skal klippehøjden forøges i forhold til den normale højde, hvorefter græsset skal slås ved denne indstilling. Slå derefter græsset igen ved den lavere, normale indstilling.

Ved standsning

Hvis fremdriften af maskinen standses, mens græsslåningen er i gang, kan du risikere, at der falder en klump afklippet græs ned på plænen. Dette kan undgås ved at flytte maskinen til et tidligere klippet område og sørge for, at knivene er indkoblede.

Hold undersiden af plæneklipperen ren

Fjern afklippet græs og snavs fra undersiden af plæneklipperen efter hver anvendelse. Hvis græs og snavs ophober sig i plæneklipperen, bliver kvaliteten af græsslåningen utilfredsstillende med tiden.

Vedligeholdelse af skæreknivene

Hold skærekniv(e) skarp(e) gennem hele græsslåningssæsonen, da en skarp kniv skærer græsset rent af uden at rive det over eller få det til at flosse. Hvis græsset rives over eller flosser, bliver spidserne brune, hvilket hæmmer væksten og øger risikoen for sygdom. Kontroller knivenes skarphed dagligt, og kontroller, om de er slidte eller beskadigede. Fil eventuelle hakker ned, og slib knivene, hvis det er nødvendigt. Hvis en kniv er beskadiget eller slidt, skal den udskiftes med det samme med en original Toro-kniv.

Sikker bugsering

Bugser kun med en maskine, der har et træk, der er beregnet til bugsering. Det udstyr, der skal bugseres, må kun fastgøres ved bugseringspunktet. Dette produkt har en begrænset bugseringskapacitet for mindre udstyr såsom løvsugere, tromler op til 227 kg eller vogne op til 0,14 m³. Denne type udstyr bør kun bruges på plan grund. Lad aldrig børn eller andre sidde i eller på udstyr, der bugseres. På skråninger er der risiko for, at udstyr, der bugseres, forårsager tab af trækraft og kontrol. Kør langsomt, og vær klar til at bruge ekstra plads til at stoppe.

Vedligeholdelse

Bemærk: Maskinens venstre og højre side er som set fra den normale betjeningsposition.

Skema over anbefalet vedligeholdelse

Vedligeholdelsesintervaller	Vedligeholdelsesprocedure
Efter de første 8 timer	<ul style="list-style-type: none">• Skift af motorolie.
Hver anvendelse eller dagligt	<ul style="list-style-type: none">• Afprøvning af sikkerhedslåsesystemet.• Kontrol af motoroliestanden.• Kontrol af skæreknivene.• Rengøring af plæneklipperhuset.
For hver 25 timer	<ul style="list-style-type: none">• Indfedtning af alle smøringspunkterne• Rengøring af luftfilterets skumindsats (oftere under støvede eller snavsede forhold).• Kontrol af dæktrykket.• Kontrol af remmene for slid/revner.
For hver 50 timer	<ul style="list-style-type: none">• Skift af motorolie.• Kontrol af batteriets elektrolytstand.
For hver 100 timer	<ul style="list-style-type: none">• Udskiftning af luftfilterets papirindsats (oftere under støvede eller snavsede forhold).• Skift af oliefilteret (kun model 74403).• Udskiftning af brændstoffilteret.• Udskiftning af tændrøret.
Før opbevaring	<ul style="list-style-type: none">• Tømning af brændstoftanken.• Opladning af batteriet og frakobling af kablerne.• Udførelse af alle ovennævnte vedligeholdelsesprocedurer før opbevaring• Maling af beskadigede overflader.

Vigtigt: Se betjeningsvejledningen til motoren for at få oplysninger om yderligere vedligeholdelsesprocedurer.



Hvis du lader nøglen sidde i tændingen, kan andre personer utilsigtet komme til at starte motoren og forårsage alvorlig personskade på dig eller andre omkringstående.

Fjern nøglen fra tændingen, og tag tændrørskablet af tændrøret, før du udfører vedligeholdelsesarbejde. Flyt tændrørskablet til side, så det ikke kommer i berøring med tændrøret ved et uheld.

Tiltag forud for vedligeholdelse

Afmontering og montering af motorhjelm

1. Løsn knapperne, og træk dernæst motorhjelm tilbage og op for at afmontere motorhjelm (Figur 17).

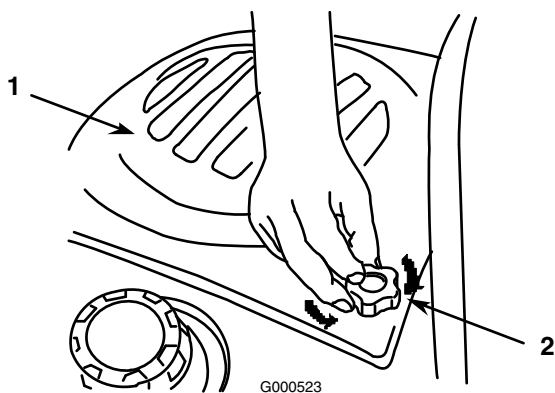

Figur 17

1. Motorhjeml
2. Knap

2. Anbring krogene i åbningerne, og skub fremad for at montere motorhjelm (Figur 18).
3. Tilspænd knapperne i motorhjelm (Figur 17).

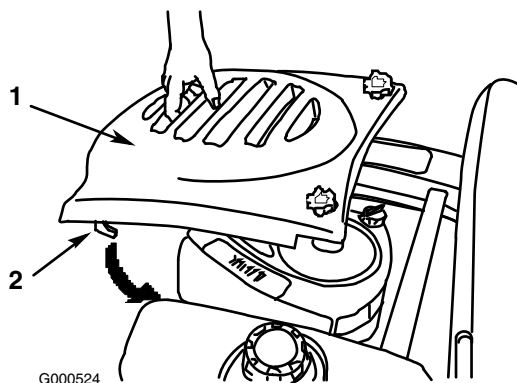

Figur 18

1. Motorhjeml
2. Krog

Smøring

Indfedtning af lejerne

Indfedt de forreste styrehjuls akser og hjulene (Figur 19).

1. Parker maskinen på en plan flade, og udkobl skæreknivenes kraftudtag.
2. Flyt bevægelseshåndtagene til bremsepositionen, stop motoren, fjern nøglen, og vent, til alle bevægelige dele er standset, før du forlader betjeningspositionen.
3. Rengør smøreniplerne med en klud (Figur 19 og Figur 20). Sørg for at skrabe eventuel maling af niplens/niplernes forside.

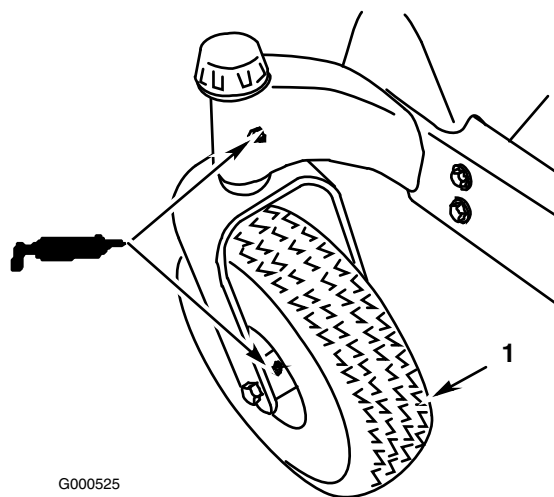

Figur 19

1. Forreste styrehjulsdæk

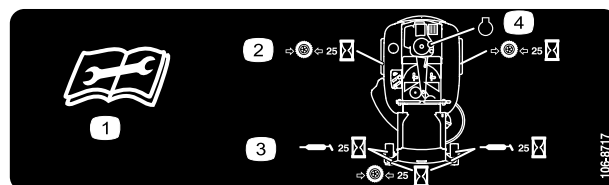

Figur 20

4. Monter en fedtpistol på hver nippel (Figur 19 og Figur 20). Pump fedt ind i delene, indtil der begynder at løbe fedt ud af lejerne.
5. Tør overskydende smørefedt op.

Motorvedligeholdelse

Eftersyn af luftfilteret

Skumindsats: Renses hver 25. driftstime eller en gang om året, alt efter hvad der indtræffer først.

Papirindsats: Udskiftes hver 100. driftstime eller en gang om året, alt efter hvad der indtræffer først.

Bemærk: Luftfilteret skal efterses oftere under meget støvede eller sandede forhold (efter få timers brug).

Afmontering af skum- og papirindsatser

1. Parker maskinen på en plan flade, og udkobl skæreknivenes kraftudtag.
2. Flyt bevægelsehåndtagene til bremsepositionen, stop motoren, fjern nøglen, og vent, til alle bevægelige dele er standset, før du forlader betjeningspositionen.
3. Rengør området omkring luftfilteret for at forhindre snavs i at trænge ind i motoren og forårsage skader. Træk luftfilterdækslets håndtag opad, og drej det mod motoren (Figur 21). Afmonter luftfilterdækslet.

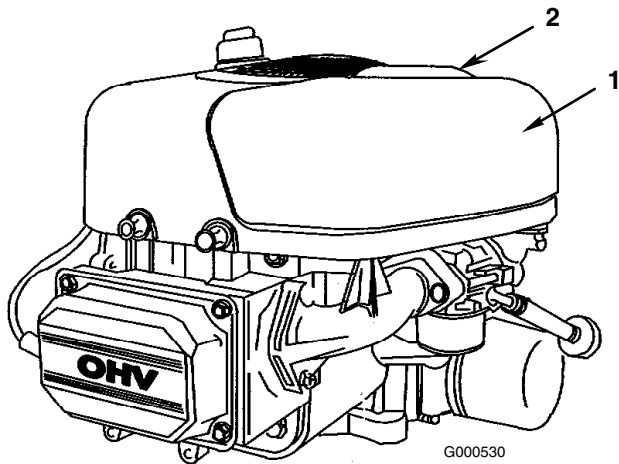

Figur 21

1. Luftfilterdækslet
2. Luftfilterdækslets håndtag

4. Skub forsigtigt papirindsatsen og skumindsatsen af blæserhuset (Figur 22).

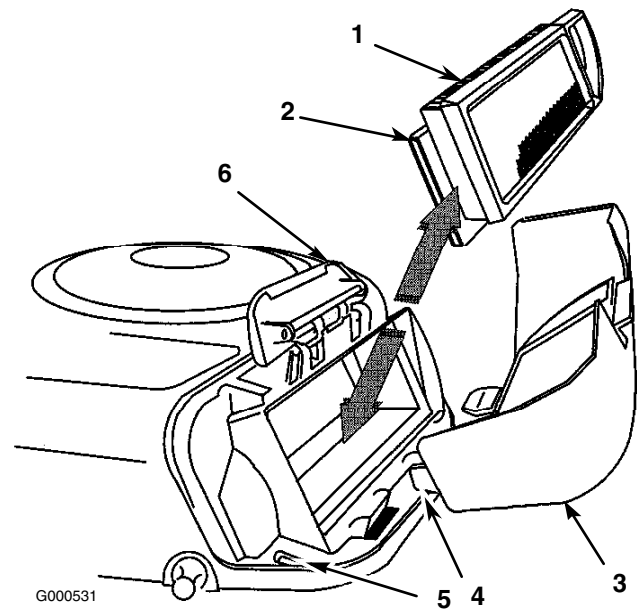

Figur 22

- | | |
|----------------------|--------------|
| 1. Papirindsats | 4. Tap |
| 2. Skumindsats | 5. Åbning |
| 3. Luftfilterdækslet | 6. Blæserhus |

Rengøring af skumindsatsen

1. Vask skumindsatsen med flydende sæbe og varmt vand. Når indsatsen er ren, skal den skylles omhyggeligt.
2. Tør indsatsen ved at klemme den i en ren klud. Smør ikke indsatsen med olie.

Vigtigt: Udskift skumindsatsen, hvis den er slidt eller beskadiget.

Vigtigt: Papirindsatsen må ikke rengøres eller smøres med olie. Udskift papirindsatsen, hvis den er beskadiget eller ikke kan rengøres ordentligt.

Montering af skum- og papirindsatser

Vigtigt: For at undgå motorskade skal der altid være monteret et komplet skum- og papirluftfilter, når motoren betjenes.

1. Sæt skumindsatsen og papirindsatsen ind i blæserhuset.

Bemærk: Du skal sikre dig, at gummipakningen ligger fladt mod luftfilterets bundplade.

2. Ret taperne på luftfilterdækslet ind med åbningerne på blæserhuset (Figur 22). Hægt

håndtaget på dækslet, og tryk ned på håndtaget for at låse dækslet på plads.

Serviceeftersyn af motorolien

Kontroller oliestanden dagligt eller hver 8. time.

Skift olie efter de første 5 driftstimer og derefter efter hver 50 driftstimer.

Olietype: Selvrensende olie (API-service SF, SG, SH, SJ eller højere)

Krumtaphusindhold:

- 1400 cm³/1,4 liter når filteret ikke skiftes
- 1700 cm³/1,7 l når filteret skiftes (kun model 74403)

Viskositet: Se nedenstående tabel.

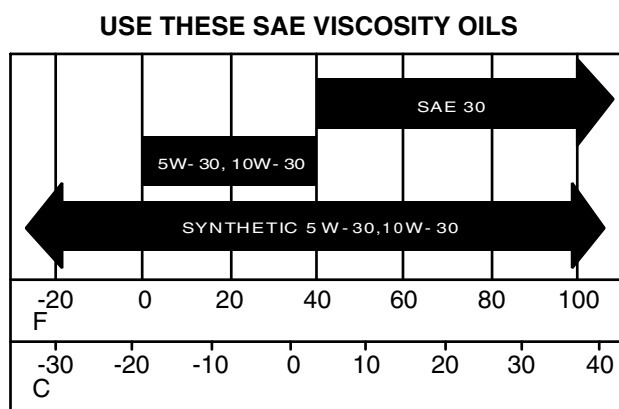

Figur 23

Kontrol af oliestanden

1. Parker maskinen på en plan flade, udkobl kraftudtaget, stop motoren, og fjern tændingsnøglen.
2. Rengør området omkring oliepinde (Figur 24), så der ikke trænger snavs ned i hullet til oliepinde, hvilket kan beskadige motoren.

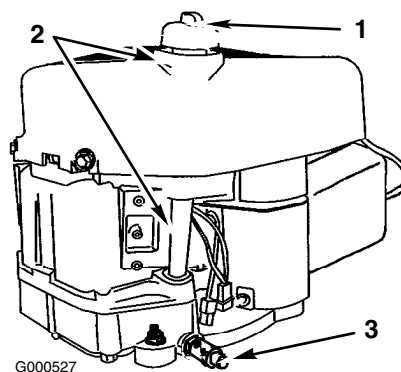

Figur 24

1. Oliepinde
2. Påfyldningsrør
3. Oliedræningsventil

3. Skru oliepinde af, og tør pindens metalende ren (Figur 25).

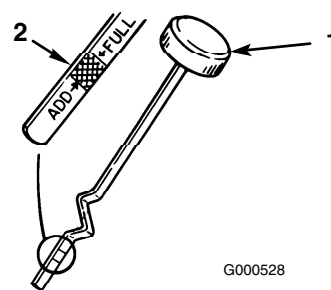

Figur 25

1. Oliepinde
2. Metalende

4. Skru oliepinde helt fast i hullet. Skru oliepinde løs igen, træk den ud, og kig på pindens metalende. Hvis oliestanden er lav, skal der langsomt påfyldes så meget olie i påfyldningshullet, at oliestanden kun stiger til, men ikke når over, Full-mærket på oliepinde.

Vigtigt: Undgå at fylde for meget olie på krumtaphuset, da dette kan medføre beskadigelse af motoren.

Olieskift

1. Start motoren, og lad den køre i fem minutter. På denne måde opvarmes olien, så den bliver lettere at aftappe.
2. Parker maskinen, så dræningssiden befinder sig lidt lavere end den modsatte side, så det sikres, at al olien drænes.
3. Udkobl kraftudtaget, og aktiver parkeringsbremsen.

4. Stop motoren, fjern nøglen, og vent, til alle bevægelige dele er standset, før du forlader betjeningspositionen.
5. Skub dræningsslangen ind over dræningsventilen.
6. Placer en bakke under dræningsslangen. Drej oliedræningsventilen, så olien kan løbe ud (Figur 26).

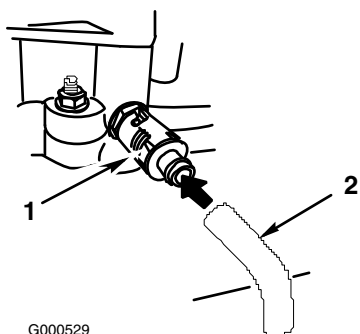

Figur 26

1. Oliedræningsventil
2. Oliedræningsslange

7. Når olien er helt aftappet, lukkes dræningsventilen igen.
8. Tag dræningsslangen af (Figur 26).
Bemærk: Bortskaf den brugte olie på et genbrugsanlæg.
9. Udskift oliefilteret, hvis det er nødvendigt (Figur 27).
10. Rengør rundt om oliepinde, og skru dækslet af (Figur 24).
11. Hæld langsomt ca. 80% af den angivne olie i påfyldningsrøret (Figur 24).
12. Kontroller oliestanden. Se afsnittet Kontrol af oliestanden under Motorvedligeholdelse, side 23.
13. Tilsæt langsomt ekstra olie, så oliestanden når op til F-mærket (Fuld).

Skift af oliefilteret (kun for model 74403)

Udskift oliefilteret for hver 100 timer eller ved hvert andet olieskift.

Bemærk: Udskift oliefilteret hyppigere under støvede og snavsede forhold.

1. Tap olien af motoren. Se afsnittet om skift og aftapning af olien under Motorvedligeholdelse, side 23.

2. Fjern det gamle filter, og aftør filteradapterens pakningsoverflade (Figur 27).
3. Påfør et tyndt lag ren olie på gummipakningen på det nye filter (Figur 27).

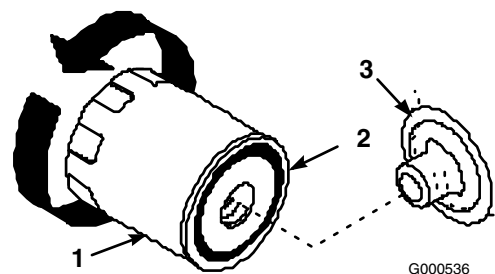

Figur 27

1. Oliefilter
2. Pakning
3. Adapter

4. Monter det nye oliefilter på filteradapteren. Drej oliefilteret med uret, indtil gummipakningen berører filteradapteren. Spænd dernæst filteret yderligere 1/2 til 3/4 omgang (Figur 27).
5. Fyld krumtaphuset med den korrekte nye type olie. Se afsnittet om skift og aftapning af olie under Motorvedligeholdelse, side 23.

Vedligeholdelse af brændstofsytstem

Tømning af brændstoftanken



Under visse forhold er benzin meget brandfarlig og yderst eksplosiv. En brand eller eksplosion forårsaget af benzin kan give dig eller andre forbrændinger samt medføre tingsskade.

- Tap benzinen af brændstoftanken, når motoren er kold. Dette skal gøres udendørs på en åben plads. Tør eventuel spildt benzin op.
- Ryg aldrig, når du aftapper benzin, og hold dig på afstand af åben ild eller steder, hvor benzindampene kan antændes af en gnist.

1. Parker maskinen på en plan flade, og udkobl skæreknavens kraftudtag.
2. Flyt bevægelsehåndtagene til bremsepositionen, stop motoren, fjern nøglen, og vent, til alle bevægelige dele er standset, før du forlader betjeningspositionen.
3. Luk brændstofafbryderventilen, som er placeret under den forreste del af brændstoftanken.
4. Løsn slangeklemmen ved brændstoffilteret, og før den op ad brændstofrøret væk fra brændstoffilteret (Figur 28).

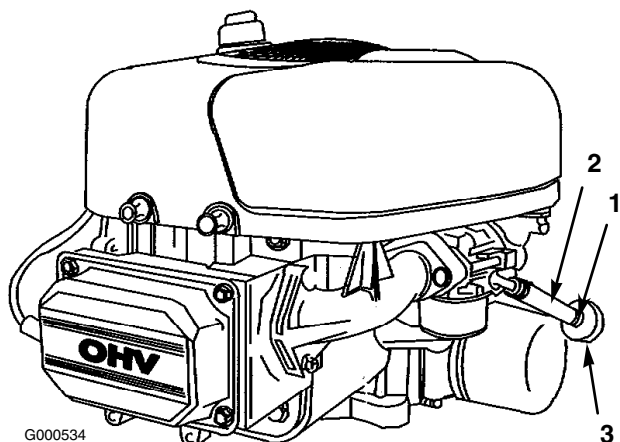

Figur 28

- | | |
|-----------------|-----------|
| 1. Slangeklemme | 3. Filter |
| 2. Brændstofrør | |

5. Træk brændstofrøret af brændstoffilteret (Figur 28).
6. Åbn brændstofafbryderventilen. Lad benzinen løbe ud i en benzindunk eller et aftapningskar.

Bemærk: Dette er det bedste tidspunkt at montere et nyt brændstoffilter på, da brændstoftanken er tom.

7. Monter brændstofrøret på brændstoffilteret. Før slangeklemmen hen til brændstofventilen for at fastgøre brændstofrøret (Figur 28).

Udskiftning af brændstoffilteret

Udskift brændstoffilteret efter hver 100 driftstimer eller årligt, alt efter hvad der indtræffer først.

Sæt aldrig et snavset filter på, hvis det er afmonteret fra brændstofrøret.

1. Parker maskinen på en plan flade, og udkobl skæreknavens kraftudtag.

2. Flyt bevægelsehåndtagene til bremsepositionen, stop motoren, fjern nøglen, og vent, til alle bevægelige dele er standset, før du forlader betjeningspositionen.
3. Luk brændstofafbryderventilen, som er placeret under den forreste del af brændstoftanken.
4. Klem slangeklemmernes ender sammen, og skub dem væk fra filteret (Figur 29).

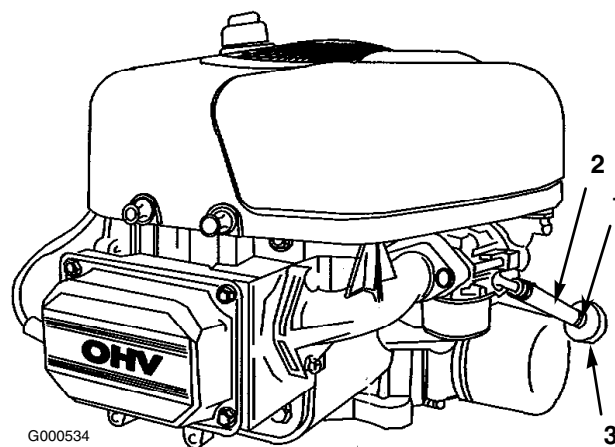

Figur 29

- | | |
|-----------------|-----------|
| 1. Slangeklemme | 3. Filter |
| 2. Brændstofrør | |

5. Fjern filteret fra brændstofrørene.
6. Monter et nyt filter, og flyt slangeklemmerne hen til filteret (Figur 29).
7. Åbn brændstofafbryderventilen.

Vedligeholdelse af elektrisk system

Serviceeftersyn af tændrøret

Udskift tændrøret efter hver 100. driftstime. Sørg for, at gnistgabets mellem midter- og sideelektroderne er korrekt, før tændrøret monteres. Brug en tændrørnøgle til at afmontere og montere tændrøret/-ene og en søgelære til at kontrollere og justere gnistgabets størrelse. Monter om nødvendigt et nyt tændrør.

Type: Champion RC12YC (eller tilsvarende)

Gnistgab: 0,76 mm

Afmontering af tændrøret

1. Udkobl kraftudtaget, aktiver parkeringsbremsen, stop motoren, og fjern tændingsnøglen.

- Træk ledningen af tændrøret (Figur 30). Rengør området omkring tændrøret for at forhindre snavs i at trænge ind i motoren og forårsage beskadigelse.
- Fjern tændrøret og metalskiven.

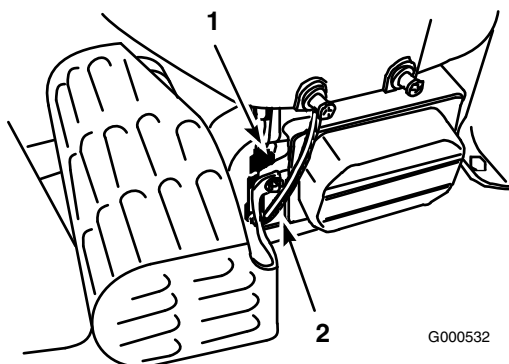

Figur 30

- Tændrør
- Tændrørskabel

Kontrol af tændrøret

- Se på midten af tændrøret (Figur 31). Hvis der kan ses en lys brun eller grå farve på isolatoren, fungerer motoren korrekt. En sort belægning på isoleringen betyder normalt, at luftfilteret er snavs.

Vigtigt: Rens aldrig tændrøret. Udskift altid tændrøret, når det har en sort belægning, slidte elektroder, oliefilm eller revner.

- Kontroller gnistgabets mellem midter- og sideelektroden (Figur 31). Bøj sideelektroden (Figur 31), hvis gabet ikke er korrekt.

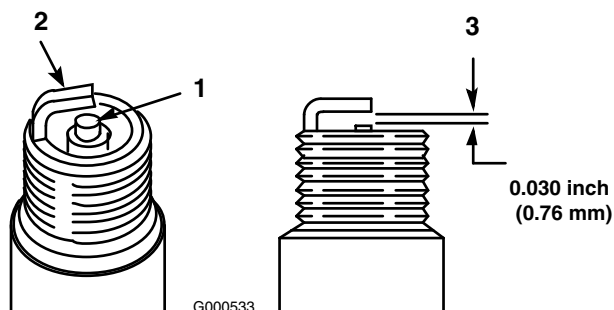

Figur 31

- Midterelektrodens isolator
- Sideelektrode
- Gnistgab (ikke i korrekt målestoksforhold)

Montering af tændrøret

- Monter tændrøret. Sørg for, at gnistgabets er indstillet korrekt.
- Tilspænd tændrøret med et moment på 41 Nm.
- Sæt tændrørskablet på tændrøret (Figur 30).

Serviceeftersyn af batteriet

Kontroller elektrolytstanden i batteriet for hver 25. driftstime. Batteriet skal altid holdes rent, og det skal altid være fuldt opladet. Brug et stykke køkkenrulle til at rengøre batterikassen. Hvis batteriets poler er rustne, skal de rengøres med en opløsning bestående af fire dele vand og én del tveksurtsnatron. Smør et fint lag fedt på batteriets poler for at forhindre, at de rustner.

Spænding: 12 V

Afmontering af batteriet



Batteripoler eller metalværktøj kan kortslutte mod maskinens metaldele og forårsage gnister. Gnister kan få batterigasserne til at eksplodere og medføre personskade.

- Når batteriet skal fjernes eller monteres, må batteriets poler ikke berøre nogen metaldele på maskinen.
- Metalværktøj må ikke kortslutte mellem batteripolerne og maskinens metaldele.

- Parker maskinen på en plan flade, og udkobl skæreknivens kraftudtag.
- Flyt bevægelseshåndtagene til bremsepositionen, stop motoren, fjern nøglen, og vent, til alle bevægelige dele er standset, før du forlader betjeningspositionen.
- Vip sædet frem for at se batteriet.
- Tag det sorte minusjordkabel af batteriets pol (Figur 32).



Forkert batterikabelføring kan danne gnister og beskadige maskinen og kablerne. Gnister kan få batterigasserne til at eksplodere og medføre personskaade.

- Frakobl altid batteriets (sorte) minuskabel, før du frakobler det røde pluskabel.
- Tilslut altid batteriets røde positive kabel, før du tilslutter det sorte negative kabel.

5. Skyd gummikappen op ad det røde positive kabel. Tag det røde positive kabel af batteriets pol (Figur 32).
6. Fjern batteritilholderen (Figur 32), og løft batteriet op fra batteribakken.

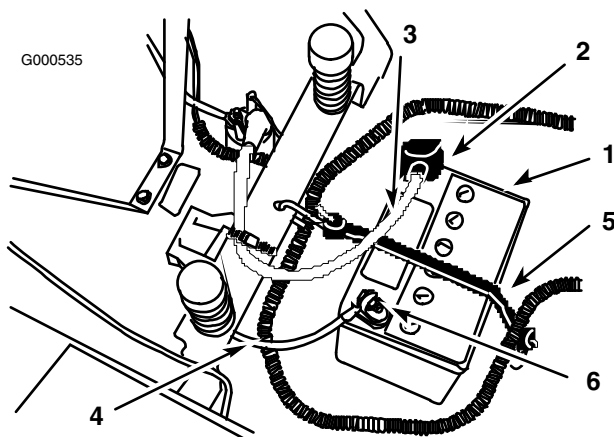

Figur 32

- | | |
|--------------------------|--------------------------|
| 1. Batteri | 4. Negativt batterikabel |
| 2. Klemme | 5. Batteritilholder |
| 3. Positivt batterikabel | 6. Bolt, møtrik og skive |

Kontrol af elektrolytstanden



Batterielekrolyt indeholder svovlsyre, som er en dødelig gift, der forårsager alvorlige forbrændinger.

- Drik ikke elektrolyt, og undgå kontakt med hud, øjne og tøj. Brug sikkerhedsbriller for at beskytte øjnene og gummihandsker for at beskytte hænderne.
- Fyld batteriet op på et sted, hvor der altid er rent vand i nærheden til at skylle huden med.

1. Vip sædet frem for at se batteriet.
2. Kig på siden af batteriet. Elektrolytstanden må højst nå op til den øverste streg (Figur 32), og den må ikke komme ned under den nederste streg (Figur 32),

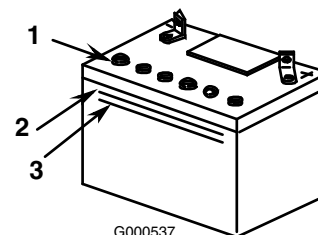

Figur 33

- | | |
|-----------------------|-------------------|
| 1. Ventilationshætter | 3. Nederste streg |
| 2. Øverste streg | |

3. Hvis elektrolytstanden er lav, skal der hældes den nødvendige mængde destilleret vand på batteriet. Se afsnittet Påfyldning af vand på batteriet under Vedligeholdelse af elektrisk system, side 27.

Påfyldning af vand på batteriet

Det er bedst at fylde destilleret vand på batteriet, lige før du skal bruge maskinen. På denne måde blandes vandet grundigt med elektrolytopløsningen.

1. Fjern batteriet fra maskinen. Se afsnittet Afmontering af batteriet under Vedligeholdelse af elektrisk system, side 27.

Vigtigt: Fyld aldrig batteriet op med destilleret vand, mens batteriet er monteret i maskinen. Du kan komme til at spilde elektrolyt på andre dele og forårsage korrosion.

2. Rengør toppen af batteriet med et stykke køkkenrulle.
3. Fjern ventilationshætterne fra batteriet (Figur 32).
4. Hæld langsomt destilleret vand ned i de enkelte battericeller, indtil elektrolytstanden når den øverste streg (Figur 32) på batterikassen.

Vigtigt: Batteriet må ikke overfyldes, da elektrolytten (svovlsyre) kan forårsage alvorlig korrosion og beskadige chassiset.

5. Vent 5-10 minutter, efter at du har fyldt battericellerne op. Påfyld om nødvendigt destilleret vand, indtil elektrolytstanden når den øverste streg (Figur 32) på batterikassen.
6. Monter batteriets ventilationshætter igen.

Opladning af batteriet

Vigtigt: Batteriet skal altid være fuldt opladet (en vægtfylde på 1,260). Dette er særlig vigtigt for at forhindre, at batteriet bliver beskadiget, når temperaturen er under 0° C.

1. Fjern batteriet fra chassiset. Se afsnittet Afmontering af batteriet.
2. Kontroller elektrolytstanden. Se afsnittet om kontrol af elektrolytstanden.
3. Sørg for, at ventilationshætterne er monteret i batteriet. Oplad batteriet i 1 time ved 25 til 30 ampere eller 6 timer ved 4 til 6 ampere. Batteriet må ikke overoplades.
4. Når batteriet er fuldt opladet, skal du tage opladeren ud af stikkontakten og dernæst koble opladningskablerne fra batteriets poler (Figur 34).

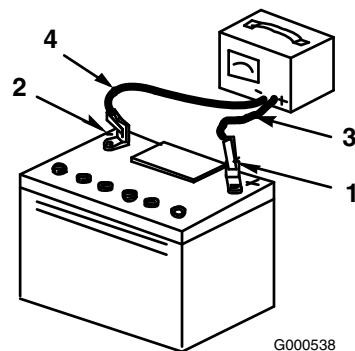

Figur 34

1. Batteriets pluspol
2. Batteriets minuspol
3. Rødt (+) opladningskabel
4. Sort (-) opladningskabel

5. Monter batteriet i maskinen, og tilslut batterikablerne. Se afsnittet Montering af batteriet.

Bemærk: Kør ikke maskinen med batteriet frakoblet – der kan opstå elektriske skader.

Montering af batteriet

1. Placer batteriet i bakken, så polerne vender væk fra kontrolpanelet (Figur 32).
2. Slut det positive (røde) batterikabel til den positive (+) batteripol.
3. Slut det negative batterikabel til den negative (-) batteripol.
4. Fastgør kablerne med to bolte (1/4 x 3/4 tomme), skiver (1/4 tomme) og møtrikker (1/4 tomme) (Figur 32).
5. Før den røde klemme over på den positive (røde) batteripol.
6. Fastgør batteriet med tilholderen (Figur 32).

Serviceeftersyn af sikringerne

Det elektriske system er beskyttet af sikringer. Det behøver ingen vedligeholdelse, men hvis en sikring springer, skal du dog kontrollere componenten og kredsløbet for fejl eller kortslutning.

Sikring:

- Hoved F1 – 30 A, flade stikben
- Ladekredsløb F2 – 25 A, flade stikben
- Forlygtesæt (ekstraudstyr) – 10 A, flade stikben

1. Hæv sædet for at få adgang til sikringsholderen (Figur 35).
2. En sikring udskiftes ved at trække den ud af sikringsdåsen (Figur 35).

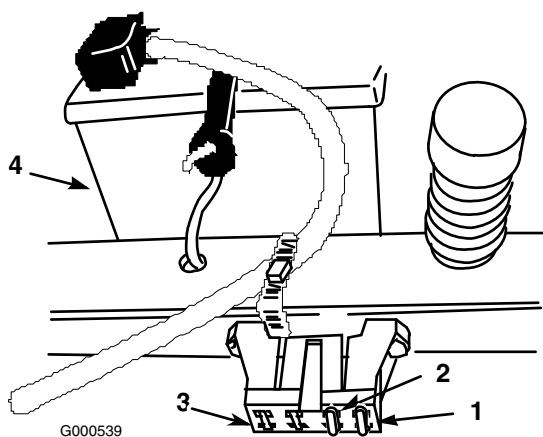

Figur 35

- | | |
|------------------------|--|
| 1. Hoved – 30 A | 3. Til forlygtesæt (ekstraudstyr) – 10 A |
| 2. Ladekredsløb – 25 A | 4. Batteri |

Vedligeholdelse af drivsystem

Kontrol af dæktrykket

Oprethold lufttrykket i for- og baghjulene som angivet. Ujævnt dæktryk kan forårsage ujævn klipning. Kontroller trykket ved ventilspindlen efter hver 50 driftstimer eller en gang om måneden, alt efter hvad der indtræder først (Figur 36). Dæktrykket skal kontrolleres, når dækkene er kolde. På denne måde fås den mest præcise trykmåling.

Bagdæk: 90 kPa (13 psi)

Fordæk (styre hjul): 139 kPa (35 psi)

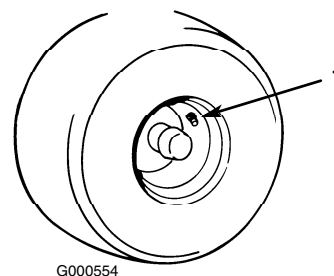

Figur 36

1. Ventilspindel

Vedligeholdelse af plæneklipperen

Serviceeftersyn af skæreknivene

Toros logo med tyrehorn (Figur 37) er et registreret varemærke, der tilhører The Toro Company. Det identificerer komponenten, der sidder på, som en original Toro-reservedel. Logoet, der er vist nedenfor, sidder på originale Toro-skæreknive.

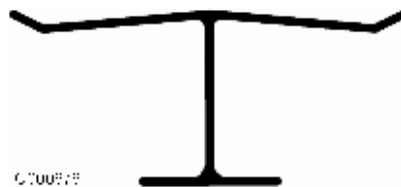

Figur 37

Hold skæreknivene skarpe gennem hele græsslåningssæsonen, da skarpe knive skærer græsset rent af uden at rive det over eller få det til at flosse. Hvis græsset rives over eller flosser, bliver spidserne brune, hvilket hæmmer væksten og øger risikoen for sygdom.

Kontroller knivenes skarphed dagligt, og kontroller, om de er slidte eller beskadigede. Fil eventuelle hakker ned, og slib knivene, hvis det er nødvendigt. Hvis en kniv er beskadiget eller slidt, skal den udskiftes med det samme med en original Toro-kniv. Det kan være praktisk at have en eller flere ekstra knive ved hånden i forbindelse med slibning og udskiftning.



En slidt eller beskadiget kniv kan gå itu, og et stykke af kniven kan blive kastet ind i det område, hvor operatøren eller omkringstående befinder sig, og medføre alvorlig personskade eller død.

- Efterse jævnligt kniven for slid og skader.
- Udskift en slidt eller beskadiget kniv.

Før besigtigelse eller eftersyn af knivene

Parker maskinen på en plan flade, udkobl kraftudtaget, og flyt bevægelseshåndtagene til bremsepositionen. Stop motoren, fjern nøglen, og frakobl tændrørskablet/-erne fra tændrøret/-ene.

Eftersyn af skæreknivene

1. Efterse skærekantene (Figur 38). Hvis kanterne ikke er skarpe eller har hakker, skal knivene afmonteres og slibes. Se afsnittet Slibning af knivene.
2. Efterse knivene, især det buede område (Figur 38). Hvis kniven er beskadiget eller slidt, eller hvis der er antydning af en revne i dette område (nr. 3 på Figur 38), skal du straks montere en ny kniv.

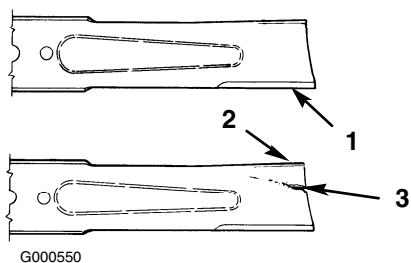

Figur 38

1. Skærekant
2. Buet område
3. Antydning af slitage/revne

Kontrol for bøjeede knive

1. Drej knivene, indtil enderne vender fremad og bagud (Figur 39). Mål fra en plan overflade til knivenes skærekant, position A (Figur 39). Noter dette mål.

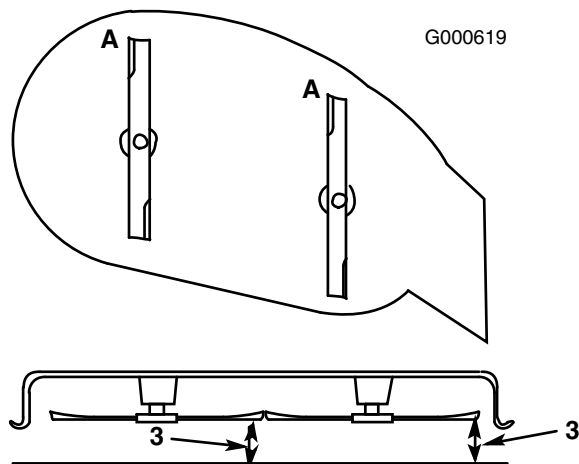

Figur 39

2. Drej de modsatte ender af knivene fremad.
3. Mål fra en plan overflade til knivenes skærekant ved samme position som i trin 1 ovenfor. Forskellen mellem målene fra trin 1 og 2 må ikke overstige 3 mm. Hvis dette mål overskrider 3 mm, er kniven bøjet og skal udskiftes. Se Afmontering af knivene og Montering af knivene.



En bøjet eller beskadiget kniv kan gå i stykker og skade dig eller omkringstående alvorligt eller endda medføre døden.

- Udskift altid en bøjet eller beskadiget kniv med en ny kniv.
- Fil eller lav ikke skarpe hakker i knivenes kanter eller flader.

Afmontering af knivene

Knivene skal udskiftes, hvis de rammer en fast genstand, eller hvis de er ude af balance eller bøjet. Brug kun originale Toro-knive for at sikre optimal ydelse og sikker overensstemmelse med maskinen. Brug af knive fremstillet af andre producenter kan medføre, at maskinen ikke er i overensstemmelse med sikkerhedsstandarderne.

Hold på knivenden med en klud eller en tyk handske. Fjern knivbolten, den buede skive, stiveren til kniven og kniven fra spindelakslen (Figur 40).

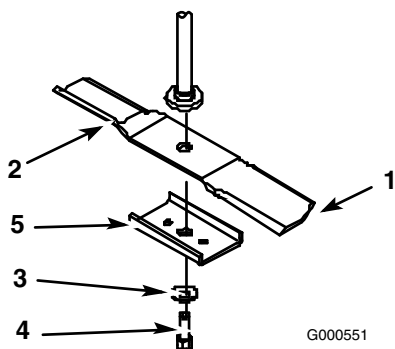

Figur 40

- | | |
|-----------------|----------------------|
| 1. Knivens sejl | 4. Knivbolt |
| 2. Kniv | 5. Stiver til kniven |
| 3. Buget skive | |

Slibning af knivene

1. Anvend en fil til at slibe begge ender af skærekniven (Figur 41). Bevar den oprindelige vinkel. Skærekniven bevarer balancen, hvis der fjernes den samme mængde materiale på begge skærekanter.

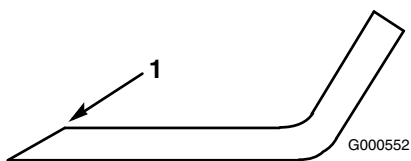

Figur 41

1. Slib i den oprindelige vinkel

2. Kontroller skæreknivens balance ved at placere den på en afbalanceringsenhed (Figur 42). Hvis skærekniven forbliver i en vandret position, er kniven afbalanceret og kan benyttes. Hvis kniven ikke er afbalanceret, skal der slibes lidt mere metal af enden af sejlområdet (Figur 41). Gentag denne procedure, indtil kniven er afbalanceret.

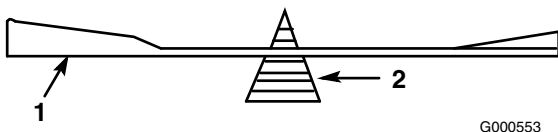

Figur 42

1. Kniv
2. Afbalanceringsenhed

Montering af knivene

1. Monter kniven på spindelakslen (Figur 40).

Vigtigt: Den buede del af kniven skal pege opad mod indersiden af plæneklipperen for at sikre en god klipning.

2. Monter knivstiveren, den buede skive (den buede side mod kniven) samt knivbolten (Figur 40).
3. Stram knivbolten til 47–88 Nm.

Tværgående nivellering af plæneklipper

Plæneklipperens skæreknive skal være på samme niveau fra side til side. Kontroller det tværgående niveau, hver gang du monterer plæneklipperen, eller når du ser en ujævn klipning på plænen.

1. Parker maskinen på en plan flade, og udkobl skæreknivernes kraftudtag.
2. Flyt bevægelseshåndtagene til bremsepositionen, stop motoren, fjern nøglen, og vent, til alle bevægelige dele er standset, før du forlader betjeningspositionen.
3. Kontroller lufttrykket i alle fire dæk. Juster om nødvendigt til det anbefalede dæktryk. Se afsnittet Kontrol af dæktrykket under Vedligeholdelse af drivsystem, side 31.
4. Flyt klippehøjdehåndtaget til position 3 (76 mm).
5. Drej forsigtigt skærekniven(e) fra side til side (Figur 48). Mål mellem de udvendige skærekanter og den plane overflade (Figur 48). Hvis begge mål ikke er inden for 5 mm, er en justering nødvendig. Fortsæt med denne procedure.

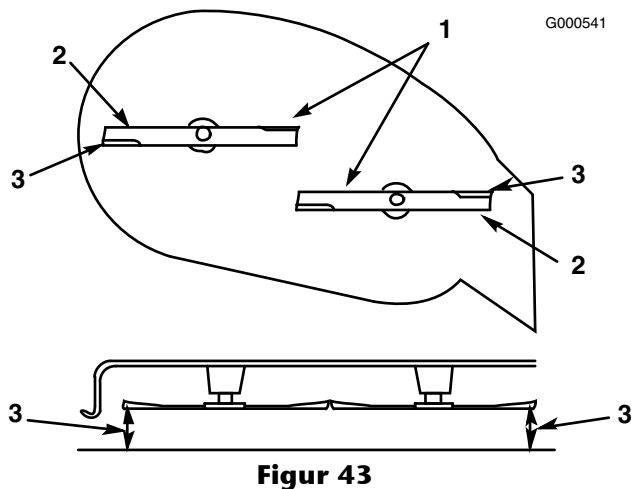

Figur 43

1. Tværgående skæreknive 3. Mål her
2. Udvendige skærekanter

6. Fjern låseclipsen og skiven fra nivelleringsbeslaget (Figur 44).
7. Hvis du vil nivellere skærekniven(e), skal du flytte nivelleringsbeslaget/-ene til et andet hul og montere skiven og låseclipsen (Figur 44 og Figur 45). Forreste hul sænker skæreknivshøjden, og bageste hul øger højden. Juster begge sider, hvis det er påkrævet.

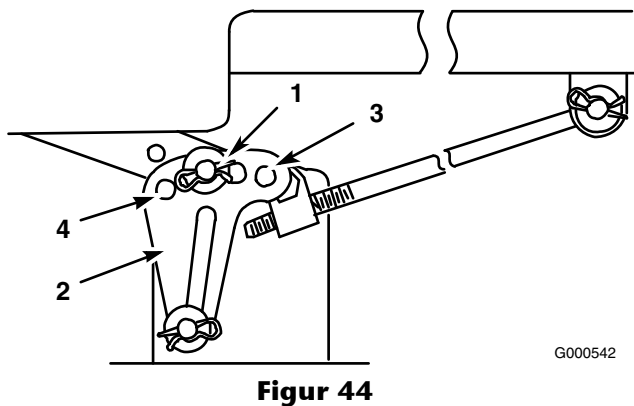

Figur 44

1. Låseclips og skive 3. Forreste hul
2. Nivelleringsbeslag – 4. Bageste hul
42 tommer model vist

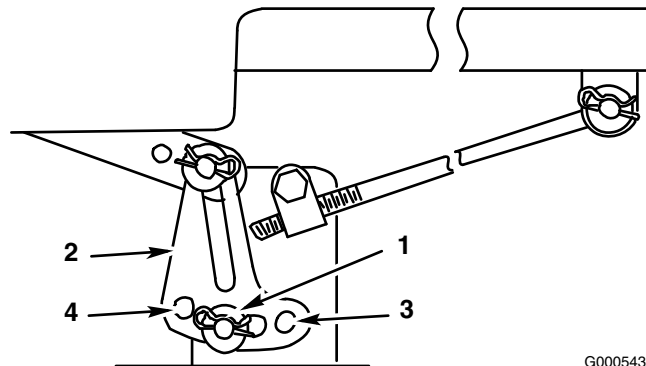

Figur 45

1. Låseclips og skive 3. Forreste hul
2. Nivelleringsbeslag – 4. Bageste hul
38 tommer model vist

8. Kontroller den langsgående knivhældning. Se afsnittet Justering af den langsgående knivhældning.

Justering af den langsgående knivhældning

Kontroller den langsgående knivhældning, hver gang du monterer plæneklipperen. Hvis plæneklipperens forende er mere end 7,9 mm lavere end bagenden af plæneklipperen, skal skæreknivens hældning justeres på følgende måde:

1. Parker maskinen på en plan flade, og udkobl skæreknivenes kraftudtag.
2. Flyt bevægelseshåndtagene til bremsepositionen, stop motoren, fjern nøglen, og vent, til alle bevægelige dele er standset, før du forlader betjeningspositionen.
3. Kontroller lufttrykket i alle fire dæk. Juster om nødvendigt til det anbefalede dæktryk. Se afsnittet Kontrol af dæktrykket under Vedligeholdelse af drivsystem, side 31.
4. Kontroller og juster skæreknivens tværgående niveau, hvis du ikke har kontrolleret indstillingen. Se afsnittet Tværgående nivellering af plæneklipper.
5. Mål længden på den stang, der stikker ud fra justeringsblokken på siderne af chassiset (Figur 46).
6. Hvis stangens længde **ikke** er 19 mm, skal låseclipsen og skiven fjernes fra enden af justeringsstangen (Figur 46), og stangen drejes, indtil længden er 19 mm.

7. Monter enden af stangen i hullet i plæneklipperens ramme, og fastgør den ved hjælp af skive og låseclips.

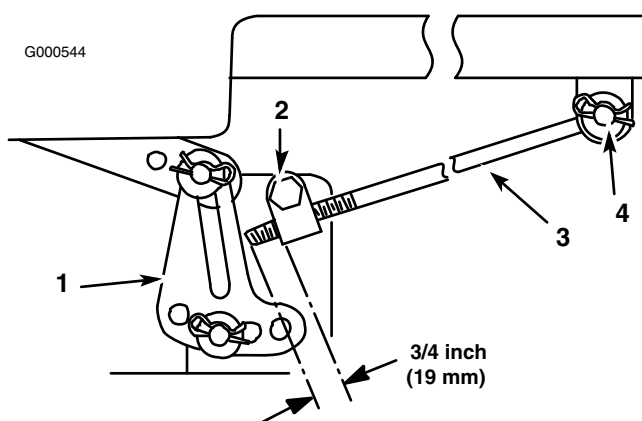

Figur 46

- | | |
|---|-----------------------|
| 1. Nivelleringsbeslag –
38 tommer model vist | 3. Justeringsstang |
| 2. Justeringsblok | 4. Låseclips og skive |

8. Gentag trin 5 til og med 7 på den modsatte side af plæneklipperen.
9. Indstil klippehøjden til position 3 (76 mm), og drej forsigtigt knivene, så de er langsgående (Figur 47).
10. Mål fra spidsen af den forreste skærekniv til den plane overflade og spidsen af den bageste skærekniv til den plane overflade (Figur 47). Hvis den forreste skæreknivs spids ikke er 1,6–7,9 mm lavere end den bageste skæreknivs spids, skal du justere de forreste låsemøtrikker.

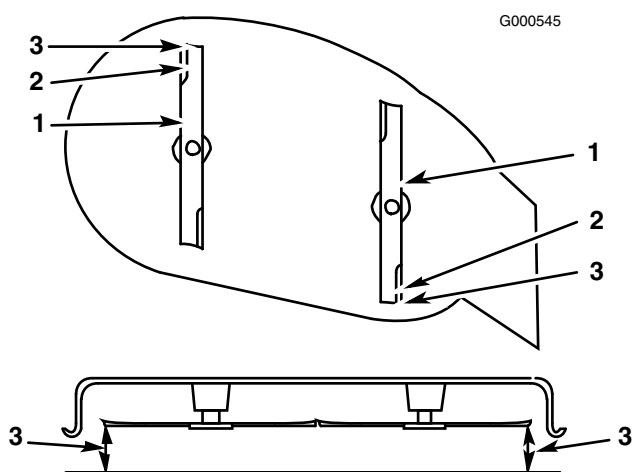

Figur 47

- | | |
|---------------------------|------------|
| 1. Langsgående skæreknive | 3. Mål her |
| 2. Udvendige skærekanter | |

11. For at justere den langsgående knivhældning skal du fjerne låsemøtrikkerne og dernæst dreje justermøtrikkerne foran på plæneklipperen (Figur 48).
12. Stram justermøtrikkerne for at hæve plæneklipperens forende. Løsn justermøtrikkerne for at sænke plæneklipperens forende.
13. Når begge justermøtrikker er justeret lige meget, skal du kontrollere hældningen fra forende til bagende igen. Fortsæt med at justere møtrikkerne, indtil den forreste spids af skærekniven er mellem 1,6 og 7,9 mm lavere end den bageste spids af skærekniven (Figur 48).

Bemærk: Når du har justeret justermøtrikkerne, skal du sørge for, at der ikke er noget slæk i nogen af støttestængerne (Figur 49). Stram den ene af dem for at fjerne slækket (Figur 48).

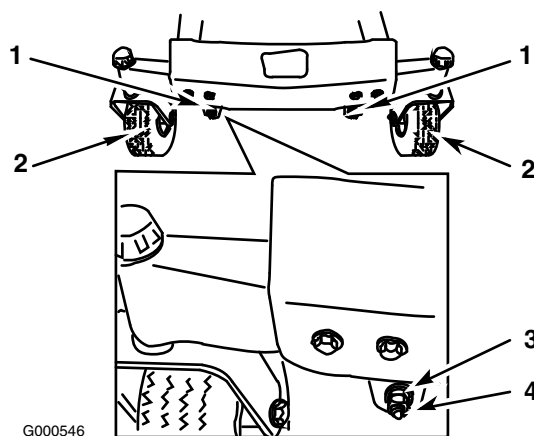

Figur 48

- | | |
|-------------------------------|-----------------|
| 1. Låsemøtrik og justermøtrik | 3. Justermøtrik |
| 2. Fordæk | 4. Låsemøtrik |

14. Når den langsgående knivhældning er korrekt, skal låsemøtrikkerne strammes og plæneklipperens tværgående niveau kontrolleres igen. Se afsnittet Tværgående nivellering af plæneklipper.

Afmontering af plæneklipperen

Bemærk: Før du fjerner plæneklipperen, skal du notere, hvilke huller der er brugt i nivelleringsbeslagene (Figur 50).

1. Parker maskinen på en plan flade, og udkobl skæreknivenes kraftudtag.
2. Flyt bevægelseshåndtagene til bremsepositionen, stop motoren, fjern nøglen, og vent, til alle bevægelige dele er standset, før du forlader betjeningspositionen.
3. Sænk klippehøjdehåndtaget til den laveste position.
4. Fjern låseclipsen og gaffelbolten fra den forreste støttestang på hver side af plæneklipperen (Figur 49).

G000547

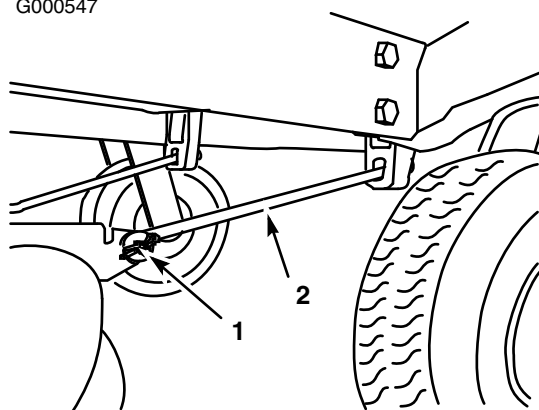

Figur 49

1. Låseclips og gaffelbolt
2. Støttestang

5. Fjern låseclipsen og skiven fra justeringsstangen (Figur 50) på hver side af plæneklipperen.
6. Fjern låseclipsen og skiven fra plæneklipperens nivelleringsbeslag (Figur 50) på hver side af plæneklipperen. Læg for fremtidige referenceformål mærke til, hvilket hul nivelleringsbeslaget er monteret i. Skyd beslaget af monteringsspinden.

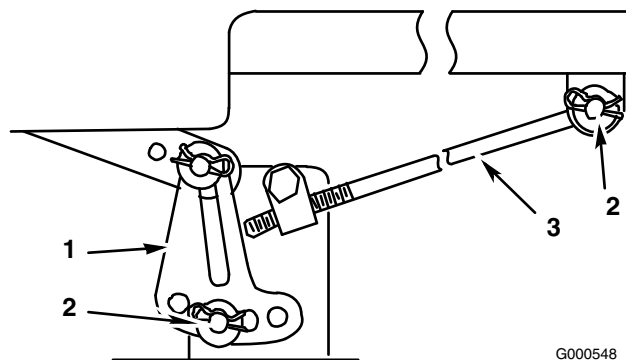

G000548

Figur 50

1. Nivelleringsbeslag – 38 tommer model vist
2. Låseclips og skive
3. Justeringsstang

7. Skyd plæneklipperen tilbage for at fjerne plæneklipperremmen fra motorremskiven.
8. Skyd plæneklipperen ud fra undersiden af maskinen.

Bemærk: Bevar alle dele til fremtidig montering.

Vedligeholdelse af plæneklipperremmen

Eftersyn af remmene

Undersøg alle remme hver 100. time.

Kontroller remmene for revner, flossede kanter, brændmærker eller andre skader. Udskift beskadigede remme.

Udskiftning af plæneklipperremmen

Hvinende lyde når remmen kører rundt, knive der glider, når der klippes græs, flossede remkanter, brændmærker og revner er tegn på, at en plæneklipperrem er slidt. Udskift remmen, hvis nogen af disse forhold opstår.

1. Parker maskinen på en plan flade, og udkobl skæreknivenes kraftudtag.
2. Flyt bevægelseshåndtagene til bremsepositionen, stop motoren, fjern nøglen, og vent, til alle bevægelige dele er standset, før du forlader betjeningspositionen.
3. Indstil klippehøjden til **1,5** (38 mm).
4. Fjern remskærmene over de udvendige spindler, og løsn remstyret (Figur 51).

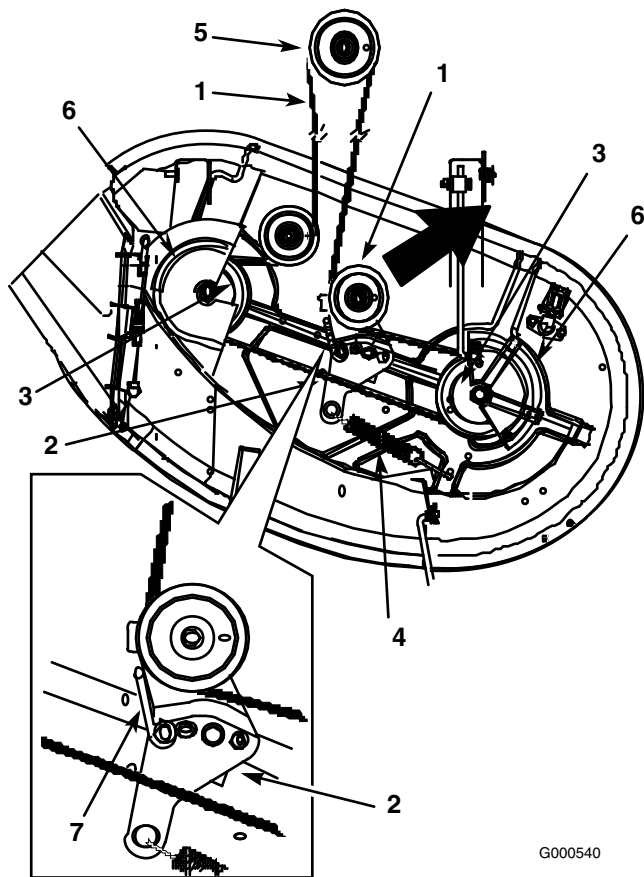

Figur 51

- | | |
|---------------------|------------------|
| 1. Plæneklipperrem | 5. Motorremskive |
| 2. Styrearm | 6. Remskærm |
| 3. Yderste remskive | 7. Remstyr |
| 4. Fjeder | |

- Træk styreremskiven i den retning, som er vist i Figur 51, og før remmen af remskiverne.

⚠

Fjederen er spændt, når den monteres, og kan forårsage personskade.

Vær forsigtig, når du fjerner fjederen.

- Før den nye rem rundt om motorremskiven og plæneklipperremskiverne (Figur 51).
- Træk styreremskiven i den retning, som er vist i Figur 51, og før remmen over på styreremskiven (Figur 51).
- Drej remstyret på styrearmen hen mod remskiven, indtil det stopper (Figur 51).
- Stram remstyret (Figur 51).
- Monter remafskærmningerne over de udvendige spindler.

Montering af plæneklipperen

- Parker maskinen på en plan flade, og udkobl skæreknivenes kraftudtag.
- Flyt bevægelseshåndtagene til bremsepositionen, stop motoren, fjern nøglen, og vent, til alle bevægelige dele er standset, før du forlader betjeningspositionen.
- Skyd plæneklipperen ind under maskinen.
- Sænk klippehøjdehåndtaget til den laveste position.
- Fastgør justeringsstangen til traktoren med skiven og låseclipsen (Figur 50) på hver sin side af plæneklipperen.
- Skyd nivelleringsbeslagene over på monteringspindene, og fastgør dem med skiverne og låseclipsene (Figur 50).
- Monter de forreste støttestænger på maskinen med gaffelboltene og låseclipsene (Figur 49).
- Monter plæneklipperremmen på motorremskiven. Se afsnittet Udskiftning af plæneklipperremmen.

Udskiftning af græsdeflektoren

⚠

En utildækket udblæsningsåbning kan resultere i, at der udkastes genstande i operatørens eller omkringståendes retning, hvilket kan medføre alvorlig personskade. Der kan også opstå kontakt med skærekniven.

Betjen aldrig plæneklipperen uden at have monteret en dækplade, en kværnafskærmning eller en græssliske og et græsfang.

- Find de på Figur 52 viste dele.
- Fjern møtrikken (3/8 tommer) fra stangen under plæneklipperen (Figur 52).
- Skub stangen ud af det korte afstandsstykke, den indvendige låseskive, fjederen og

græsdeflektoren (Figur 52). Fjern den beskadigede eller slidte græsdeflektor.

4. Sæt græsdeflektoren og den indvendige låseskive på igen (Figur 52).
5. Skub stangen, den lige ende, gennem det bageste græsdeflektorbeslag.
6. Anbring fjederen på stangen, med endekabler nedad, og mellem græsdeflektorbeslagene. Skub stangen gennem det andet græsdeflektorbeslag og den indvendige låseskive (Figur 52).
7. Sæt stangen ved forenden af græsdeflektoren ind i det korte afstandsstykke på skjoldet. Fastgør stangens bageste ende i plæneklipperen med en møtrik (3/8 tommer) (Figur 52).

Vigtigt: Græsdeflektoren skal fjerderbelastes i den sænkede position. Løft deflektoren op for at kontrollere, at den smækker helt ned.

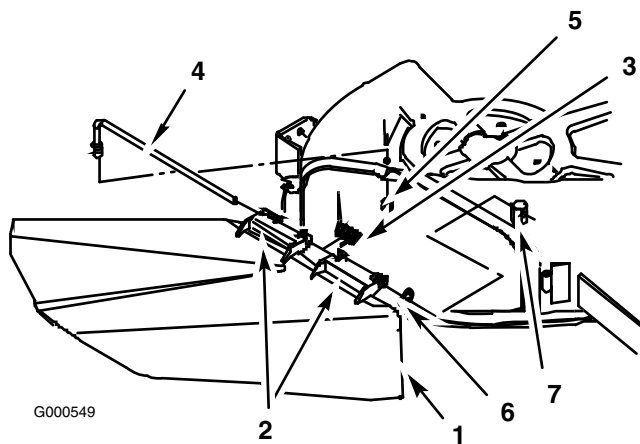

Figur 52

- | | |
|------------------------|------------------------|
| 1. Græsdeflektor | 5. Møtrik, 3/2 tommer |
| 2. Græsdeflektorbeslag | 6. O-ring af gummi |
| 3. Fjeder | 7. Kort afstandsstykke |
| 4. Stang | |

Rengøring

Vask af plæneklipperens underside

Hver gang du har brugt plæneklipperen, skal du vaske undersiden for at forhindre, at der samler sig græs. På denne måde forbedres græskværnefunktionen og spredningen af det afklippede græs.

1. Parker maskinen på en plan flade, og udkobl skæreknivenes kraftudtag.
2. Flyt bevægelseshåndtagene til bremsepositionen, stop motoren, fjern nøglen, og vent, til alle bevægelige dele er standset, før du forlader betjeningspositionen.
3. Fastgør slangekoblingen på enden af plæneklipperens vaskefitting, og skru helt op for vandet (Figur 53).

Bemærk: Smør vaseline på vaskefittingens O-ring for at gøre det lettere at sætte koblingen på og beskytte O-ringen.

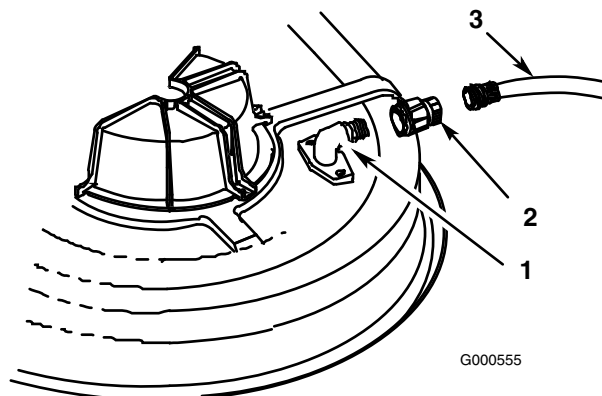

Figur 53

- | | |
|-----------------|-----------|
| 1. Vaskefitting | 3. Slange |
| 2. Kobling | |

4. Sænk plæneklipperen til den laveste klippehøjde.
5. Tag plads i sædet, og start motoren. Indkobl kraftudtaget, og lad plæneklipperen køre mellem et og tre minutter.
6. Udkobl kraftudtaget, stop motoren, og fjern tændingsnøglen. Vent, til alle bevægelige dele standser.
7. Luk for vandet, og tag koblingen af vaskefittingen.

Bemærk: Hvis plæneklipperen ikke er ren efter én vask, skal du lade den stå i blød i 30 minutter. Gentag dernæst processen.

8. Lad plæneklipperen køre igen mellem et og tre minutter for at fjerne overskydende vand.



En knækket eller manglende vaskefitting kan betyde, at du og andre personer udsættes for udslyngede genstande eller risikerer at komme i kontakt med skæreknivene. Udslyngede genstande eller kontakt med skæreknivene kan medføre kvæstelser eller død.

- Udskift en ødelagt eller manglende vaskefitting øjeblikkeligt, før du anvender plæneklipperen igen.
- Luk eventuelle huller i plæneklipperen med bolte og låsemøtrikker.
- Anbring aldrig hænder og fødder under plæneklipperen eller inde i åbninger i plæneklipperen.

Opbevaring

Rengøring og opbevaring

1. Udkobl kraftudtaget, aktiver parkeringsbremsen, stop motoren, og fjern tændingsnøglen.
2. Græs og snavs fjernes fra alle maskinens ydre dele, særligt motoren. Fjern snavs og avner fra motorens køleribber og blæserhuset.

Vigtigt: Du kan vaske maskinen med et mildt rengøringsmiddel og vand. Udsæt ikke maskinen for højtryksrensning. Undgå overdreven brug af vand, særligt i nærheden af kontrolpanelet, motoren og hydraulikpumperne.

3. Efterse luftfilteret. Se afsnittet Eftersyn af luftfilteret under Motorvedligeholdelse, side 23.
4. Smør maskinen med fedt og olie. Se afsnittet Smøring, side 23.
5. Skift krumtaphusolie og filter. Se Serviceeftersyn af motorolien under Motorvedligeholdelse, side 23.
6. Kontroller dæktrykket. Se afsnittet Kontrol af dæktrykket under Vedligeholdelse af drivsystem, side 31.
7. Oplad batteriet. Se Serviceeftersyn af batteriet under Vedligeholdelse af elektrisk system, side 27.
8. Kontroller skæreknivens tilstand. Se afsnittet Serviceeftersyn af skæreknivene under Vedligeholdelse af plæneklipperen, side 31.
9. Klargør maskinen til opbevaring, hvis den ikke skal bruges i mere end 30 dage. Klargør maskinen til opbevaring på følgende måde.
10. Tilsæt en mineraloliebaseret stabilisator til brændstoffet i tanken. Følg blandingsvejledningen fra stabilisatorfabrikanten. Anvend ikke alkoholbaseret stabilisator (ethanol eller metanol).

Bemærk: Brændstofstabilisator er mest effektiv, når den blandes med frisk benzin og altid anvendes.

Lad motoren køre for at fordele brændstoffet, der er tilsat stabilisator, i brændstofssystemet (5 minutter).

Stop motoren, lad den køle af, og tap benzinen af brændstoftanken. Se afsnittet Tømning af brændstoftanken under Vedligeholdelse af brændstofs-system, side 26.

Start motoren igen, og lad den køre, indtil den stopper.

Anvend choker, eller spæd motoren. Start motoren, og lad den køre, indtil den ikke vil starte igen. Brug spædesystemet, hvis et sådant er monteret på maskinen, flere gange for at sikre, at der ikke forbliver brændstof i spædesystemet.

Brændstoffet skal bortskaffes på forsvarlig vis. Det kan genbruges i overensstemmelse med gældende retningslinjer.

Vigtigt: Benzin tilsat stabilisator må ikke opbevares i mere end 90 dage.

11. Fjern tændrøret/-ene, og kontroller dette/disse. Se afsnittet Serviceeftersyn af tændrøret under Motorvedligeholdelse, side 23. Når tændrøret/-ene er afmonteret fra motoren, hældes der to spiseskefulde motorolie ned i tændrørshullet. Brug den elektriske starter til at tørne motoren for at fordele olien i cylinderen. Monter tændrøret/-ene. Sæt ikke kablet på tændrøret/-ene.
12. Fjern eventuelt snavs og avner fra toppen af plæneklipperen.
13. Skrab enhver større ophobning af græs og snavs af plæneklipperens underside, og vask derefter plæneklipperen med en haveslange.
14. Kontroller drivremmenes og plæneklipperremmenes tilstand.
15. Kontroller og stram alle bolte, møtrikker og skruer. Reparer eller udskift alle slidte og beskadigede dele.
16. Mal alle ridsede eller blotlagte metaloverflader. Maling kan købes hos en autoriseret serviceforhandler.
17. Opbevar maskinen i en ren, tør garage eller på et passende sted. Fjern nøglen fra tændingen, og opbevar den på et sted, du ikke glemmer. Tildæk maskinen for at beskytte den og holde den ren.

Fejlfinding

Problem	Mulig årsag	Afhjælpning
Motoren overopheder.	<ol style="list-style-type: none"> 1. Motorbelastningen er for stor. 2. Oliestanden i krumtaphuset er lav. 3. Køleribberne og luftkanalerne under motorens blæserhus er tilstoppede. 4. Luftfilteret er snavset. 5. Der er snavs, vand eller gammelt brændstof i brændstofssystemet. 	<ol style="list-style-type: none"> 1. Sænk kørselshastigheden. 2. Fyld olie på krumtaphuset. 3. Fjern snavs og lignende fra køleribberne og luftkanalerne. 4. Rens eller udskift luftfilterindsatsen. 5. Kontakt en autoriseret forhandler.
Starteren tørner ikke.	<ol style="list-style-type: none"> 1. Skæreknavens kraftudtag er indkoblet. 2. Bevægelseshåndtagene er ikke i bremsepositionen. 3. Føreren sidder ikke på sædet. 4. Batteriet er fladt. 5. De elektriske forbindelser er rustne eller løse. 6. Der er sprunget en sikring. 7. Et relæ eller en kontakt er beskadiget. 	<ol style="list-style-type: none"> 1. Flyt kraftudtaget til udkoblet. 2. Flyt bevægelseshåndtagene til bremsepositionen. 3. Tag plads i sædet. 4. Oplad batteriet. 5. Kontroller, om de elektriske tilslutninger har forbindelse. 6. Udskift sikringen. 7. Kontakt en autoriseret forhandler.

Problem	Mulig årsag	Afhjælpning
Motoren vil ikke starte, er svær at starte eller sætter ud.	<ol style="list-style-type: none"> 1. Brændstoftanken er tom. 2. Brændstofventilen er lukket. 3. Chokeren er ikke aktiveret. 4. Luftfilteret er snavset. 5. Tændrørskablet/-erne sidder løst eller er faldet af. 6. Tændrørret/-ene er ødelagt, snavset/-ede, eller gnistgabets er forkert. 7. Der er snavs i brændstoffilteret. 8. Der er snavs, vand eller gammelt brændstof i brændstofsyste­met. 9. Der er forkert brændstof i brændstoftanken. 10. Oliestanden i krumtaphuset er lav. 	<ol style="list-style-type: none"> 1. Fyld brændstoftanken op. 2. Åbn brændstofventilen. 3. Flyt chokeren til positionen On (Til). 4. Rens eller udskift luftfilterindsatsen. 5. Monter kablet/-erne på tændrørret. 6. Monter et nyt/nye tændrør med korrekt gnistgab. 7. Udskift brændstoffilteret. 8. Kontakt en autoriseret forhandler. 9. Tøm tanken, og udskift brændstoffet med den korrekte type. 10. Fyld olie på krumtaphuset.

Problem	Mulig årsag	Afhjælpning
Motoren mister kraft.	<ol style="list-style-type: none"> 1. Motorbelastningen er for stor. 2. Luftfilteret er snavset. 3. Oliestanden i krumtaphuset er lav. 4. Køleribberne og luftkanalerne under motorens blæserhus er tilstoppede. 5. Tændrøret/-ene er ødelagt, snavset/-ede, eller gnistgabets er forkert. 6. Udluftningshullet i brændstoftankdækslet er lukket. 7. Der er snavs i brændstoffilteret. 8. Der er snavs, vand eller gammelt brændstof i brændstofsyste­met. 9. Der er forkert brændstof i brændstoftanken. 	<ol style="list-style-type: none"> 1. Sænk kørselshastigheden. 2. Rens luftfilterindsatsen. 3. Fyld olie på krumtaphuset. 4. Fjern snavs og lignende fra køleribberne og luftkanalerne. 5. Monter et nyt/nye tændrør med korrekt gnistgab. 6. Åbn udluftningshullet i brændstofdækslet. 7. Udskiftning af brændstoffilteret. 8. Kontakt en autoriseret forhandler. 9. Tøm tanken, og udskift brændstoffet med den korrekte type.
Maskinen kører ikke.	<ol style="list-style-type: none"> 1. Trækremmene er slidte, løse eller sprunget. 2. Trækremmene er gået af remskiverne. 	<ol style="list-style-type: none"> 1. Kontakt en autoriseret forhandler. 2. Kontakt en autoriseret forhandler.
Der er en unormal vibration.	<ol style="list-style-type: none"> 1. Motorens monteringsbolte er løse. 2. Der er en løs motorremskive, styre­remskive, eller en af skærek­nivens remskiver er løs. 3. Motorremskiven er beskadiget. 4. Skærek­niv­en/-knivene er bø­jede eller ude af balance. 5. En af skærek­nivens monteringsbolte er løs. 6. En knivspindel er bøjet. 	<ol style="list-style-type: none"> 1. Tilspænd motorens monteringsbolte. 2. Tilspænd den løse remskive. 3. Kontakt en autoriseret forhandler. 4. Monter en eller flere nye skærek­nive. 5. Tilspænd skærek­nivens monteringsbolt. 6. Kontakt en autoriseret forhandler.

Problem	Mulig årsag	Afhjælpning
Ujævn klippehøjde.	<ol style="list-style-type: none"> 1. Skærekniven/-knivene er ikke skarp(e). 2. Skærekniven/-knivene er bøjet/-ede. 3. Plæneklipperen er ikke nivelleret. 4. Et antiskalperingshjul er ikke indstillet korrekt. 5. Undersiden af plæneklipperen er snavset. 6. Dæktrykket er ikke korrekt. 7. En knivspindel er bøjet. 	<ol style="list-style-type: none"> 1. Slib kniven/knivene. 2. Monter en eller flere nye skæreknive 3. Niveller plæneklipperen på tværs og på langs. 4. Juster antiskalperingshjulets højde. 5. Rengør undersiden af plæneklipperen. 6. Tilpas dæktrykket. 7. Kontakt en autoriseret forhandler.
Knivene roterer ikke.	<ol style="list-style-type: none"> 1. Drivremmen er slidt, løs eller sprunget. 2. Drivremmen er gået af remskiven. 3. Plæneklipperremmen er slidt, løs eller sprunget. 	<ol style="list-style-type: none"> 1. Monter en ny drivrem. 2. Monter drivremmen, og kontroller, at justeringsakslerne og remstyrene er korrekt placeret. 3. Monter en ny plæneklipperrem.

Diagrammer

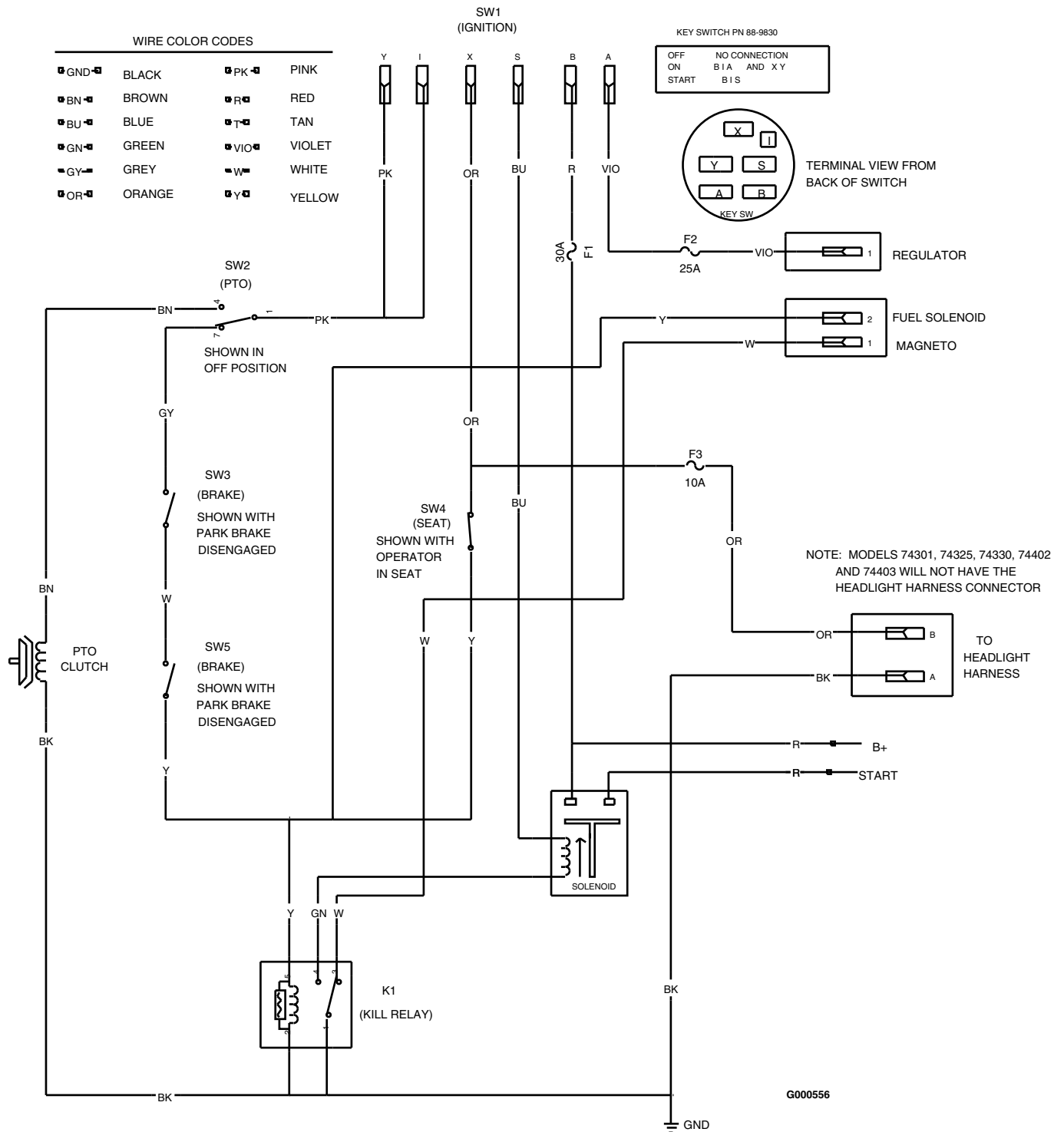

EI-diagram (Rev. A)



Count on it.