



TimeCutter[®] Z Riding Mowers

Form No. 3352-130

Setup Instructions

Note: If needed, a Decal Kit, 106-8708, and French manual are available for the customer. Order the Decal Kit from the Toro Parts Department and the French manual from either the Toro Parts Department or online at www.toro.com.

Loose Parts

Note: Use the chart below to verify that all parts have been shipped.

| Description | Qty. | Use |
|--------------------------|------|--------------------------------------|
| Bolt, 1/4 x 3/4 inch | 2 | Installing the battery |
| Washer, 1/4 inch | 2 | |
| Nut, 1/4 inch | 2 | |
| Seat | 1 | Installing the seat |
| Knob | 2 | |
| Flat washer, 5/16 inch | 2 | |
| Left-hand control lever | 1 | Installing the motion control levers |
| Right-hand control lever | 1 | |
| Bolt, 1/4 x 3/4 inch | 4 | |
| Hose coupling | 1 | Washing the underside of the mower |
| Key | 1 | |
| <i>Operator's Manual</i> | 1 | Read before operating the machine. |
| Engine Operator's Manual | 1 | |
| Registration card | 1 | Fill out and return to Toro. |

Warning

CALIFORNIA
Proposition 65 Warning

Battery posts, terminals, and related accessories contain lead and lead compounds, chemicals known to the State of California to cause cancer and reproductive harm. *Wash hands after handling.*

Activating the Battery

Bulk electrolyte with 1.260 specific gravity must be purchased from a local battery supply outlet.

Danger

Battery electrolyte contains sulfuric acid which is a deadly poison and causes severe burns.

- Do not drink electrolyte and avoid contact with skin, eyes or clothing. Wear safety glasses to shield your eyes and rubber gloves to protect your hands.
- Fill the battery where clean water is always available for flushing the skin.
- Follow all instructions and comply with all safety messages on the electrolyte container.

1. Remove the battery from the machine and place it on a level surface; refer to the Operator's Manual, Removing the Battery.

Important Never fill the battery with electrolyte while the battery is installed in the tractor. Electrolyte could be spilled on other parts and cause corrosion.

2. Clean the top of the battery with a paper towel.
3. Remove the vent caps from the battery (Fig. 1). Slowly pour electrolyte into each battery cell until the electrolyte level is up to the Upper line on the battery case (Fig. 1).

Important Do not overfill the battery because electrolyte (sulfuric acid) can cause severe corrosion and damage to the chassis.

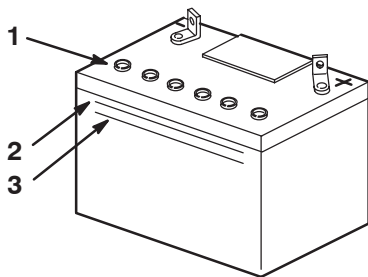

Figure 1

1. Vent caps
2. Upper line
3. Lower line

m-5004

4. Wait five to ten minutes after filling the battery cells. Add electrolyte, if necessary, until the electrolyte level is up to the Upper line (Fig. 1) on the battery case.
5. Install the battery vent caps.
6. Charge the battery for 1 hour at 25 to 30 amps or 6 hours at 4 to 6 amps (Fig. 2). Do not overcharge the battery.

Warning

Charging the battery produces gasses that can explode.

Never smoke near the battery and keep sparks and flames away from battery.

7. When the battery is fully charged, unplug the charger from the electrical outlet, then disconnect the charger leads from the battery posts (Fig. 2).

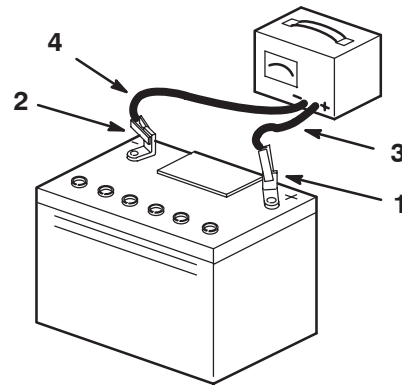

Figure 2

1. Positive post
2. Negative post
3. Charger red (+) wire
4. Charger black (-) wire

8. Install the battery in the tractor and connect the battery cables. Route the battery cable from the positive battery post to the solenoid. Ensure the cable is routed above the crossbar and between the seat supports as shown in Figure 3.

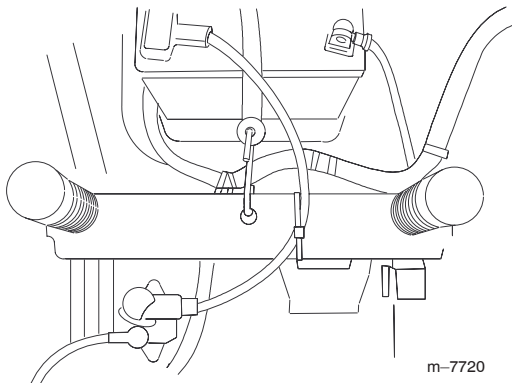

Figure 3

Important Connect the cable to the positive post so that it extends parallel with the top of the battery, as shown in Figure 4, and verify that it does not come in contact with the seat pan.

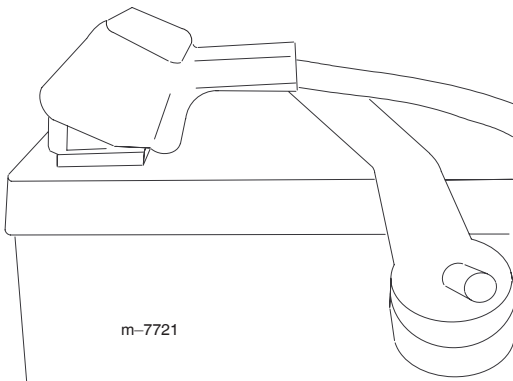

Figure 4

Installing the Seat

1. Remove the seat from the machine.
2. Raise the seat support on the machine (Fig. 5).
3. Slide the shoulder bolts on the bottom of the seat into the slots in the seat support (Fig. 5).
4. Secure the seat to the seat support with the flat washers (5/16 inch) and knobs (Fig. 5).

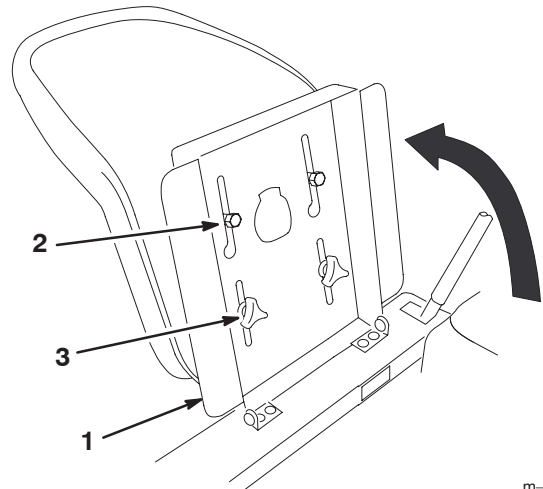

Figure 5

- | | |
|------------------|---------|
| 1. Seat support | 3. Knob |
| 2. Shoulder bolt | |

5. Connect the seat switch harness to the seat switch in the base of the seat as shown in Figure 6.

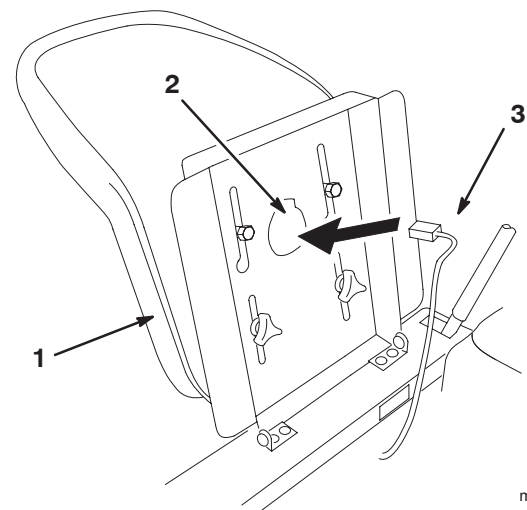

Figure 6

- | | |
|----------------|-------------------|
| 1. Seat | 3. Switch harness |
| 2. Seat switch | |

6. Lower the seat and adjust it if necessary; refer to Positioning the Seat in the mower Operator's Manual.

Installing the Motion Control Levers

1. Remove the motion control levers from the machine.
2. Position the control lever to the desired height and align with the holes in the control lever shaft (Fig. 7).
3. Install the 2 bolts (1/4 x 3/4 inch) into the control lever and shaft (Fig. 7).
4. Repeat the installation for the opposite control lever.

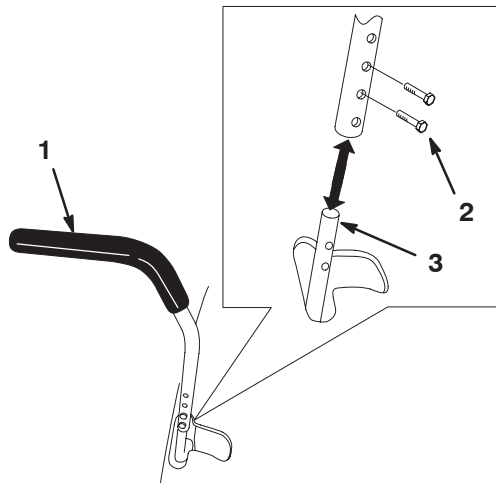

m-6417

Figure 7

1. Control lever
2. Bolt
3. Control lever shaft

-
5. Lower the seat and adjust if necessary; refer to Positioning the Seat in the Operator's Manual.

Checking the Mower Adjustment

The mower deck was leveled at the factory. If the mower is not cutting level, adjust the side-to-side level and the front-to-rear blade slope. See the Operator's Manual for the proper procedure.

Checking the Side Discharge Chute

Remove the rubber band holding the side discharge chute up and lower the chute into place.

Checking the Engine Oil Level

Before you start the engine and use the machine, check the oil level in the engine crankcase; refer to Checking the Oil Level in the Operator's Manual.

Checking the Tire Pressure

Check the front and rear tires for proper inflation. Refer to Checking the Tire Pressure in the Operator's Manual for the recommended inflation pressure.



Tondeuse autoportée TimeCutter[®] Z

Form No. 3352-130

Instructions d'installation

Remarque : Le cas échéant, vous pouvez vous procurer un Kit autocollants (réf. 106-8708) et un manuel en français. Vous pouvez commander le Kit autocollants au Service pièces détachées de Toro et le manuel en français soit au Service pièces détachées, soit par internet à l'adresse suivante : www.toro.com.

Pièces détachées

Remarque : Reportez-vous au tableau ci-dessous pour vérifier si toutes les pièces ont été expédiées.

| Description | Qté | Utilisation |
|-----------------------------------|-----|--|
| Boulon 1/4 x 3/4" | 2 | Mise en place de la batterie |
| Rondelle 1/4" | 2 | |
| Écrou 1/4" | 2 | |
| Siège | 1 | Montage du siège |
| Bouton | 2 | |
| Rondelle plate 5/16" | 2 | |
| Levier de commande gauche | 1 | Montage des leviers de commande de déplacement |
| Levier de commande droit | 1 | |
| Boulon 1/4 x 3/4" | 4 | |
| Raccord de flexible | 1 | Lavage du carter de tondeuse |
| Clé | 1 | |
| Manuel de l'utilisateur | 1 | À lire avant d'utiliser la machine. |
| Manuel de l'utilisateur du moteur | 1 | |
| Fiche d'enregistrement | 1 | À remplir et à renvoyer à Toro. |



Attention



CALIFORNIE

Proposition 65 – Avertissement

Les bornes de la batterie et accessoires connexes contiennent du plomb et des composés de plomb. L'état de Californie considère ces substances chimiques comme susceptibles de provoquer des cancers et des troubles de la reproduction.
Lavez-vous les mains après avoir manipulé la batterie.

Activation de la batterie

Vous devez vous procurer de l'électrolyte de densité 1,260 en vrac auprès d'un détaillant spécialisé.



Danger



L'électrolyte contient de l'acide sulfurique, un poison mortel capable de causer de graves brûlures.

- Ne buvez jamais l'électrolyte et évitez tout contact avec les yeux, la peau ou les vêtements. Portez des lunettes de protection et des gants en caoutchouc.
- Faites le plein d'électrolyte à proximité d'une arrivée d'eau propre, de manière à pouvoir rincer abondamment la peau en cas d'accident.
- Suivez toutes les instructions et respectez tous les messages de sécurité indiqués sur le bidon d'électrolyte.

1. Retirez la batterie de la machine et posez-la sur une surface plane et horizontale (voir Retrait de la batterie dans le Manuel de l'utilisateur).

Important Ne faites jamais le plein d'électrolyte quand la batterie est installée sur le tracteur. L'électrolyte pourrait déborder et se répandre sur d'autres pièces qui seraient alors corrodées.

2. Nettoyez le dessus de la batterie avec une serviette en papier.
3. Enlevez les bouchons d'aération de la batterie (Fig. 8). Versez de l'électrolyte avec précaution dans chaque élément jusqu'au repère supérieur (Fig. 8) sur le côté de la batterie.

Important Ne remplissez pas la batterie excessivement, car l'électrolyte (acide sulfurique) pourrait corroder le châssis et causer des dégâts graves.

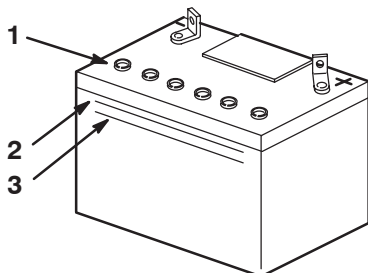

m-5004

Figure 8

1. Bouchons d'aération
2. Trait supérieur
3. Trait inférieur

4. Attendez cinq à dix minutes après avoir rempli les éléments. Ajoutez de l'électrolyte au besoin, pour amener le niveau au repère supérieur (Fig. 8) sur le côté de la batterie.
5. Remettez les bouchons d'aération.
6. Chargez la batterie pendant 1 heure entre 25 et 30 A, ou pendant 6 heures entre 4 et 6 A (Fig. 9). Ne surchargez pas la batterie.



Attention



En se chargeant, la batterie produit des gaz susceptibles d'exploser.

Ne fumez jamais et gardez la batterie éloignée des flammes et sources d'étincelles.

7. Quand la batterie est chargée au maximum, débranchez le chargeur de la prise, puis débranchez les fils du chargeur des bornes de la batterie (Fig. 9).

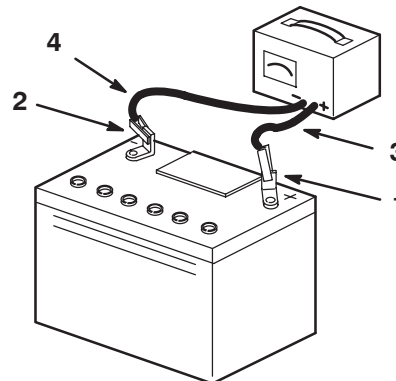

Figure 9

1. Borne positive
2. Borne négative
3. Fil rouge (+) du chargeur
4. Fil noir (-) du chargeur

- Placez la batterie dans le tracteur et raccordez les câbles (voir Mise en place de la batterie dans le Manuel de l'utilisateur). Acheminez le câble de batterie de la borne positive au solénoïde. Assurez-vous que le câble passe au-dessus de la traverse et entre les supports du siège, comme illustré à la Figure 10.

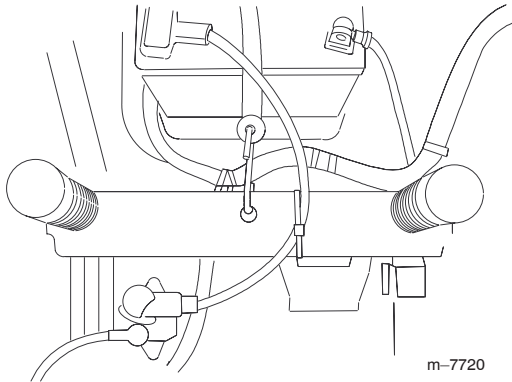

Figure 10

Important Connectez le câble à la borne positive de manière qu'il soit parallèle au haut de la batterie, comme illustré à la Figure 11. Assurez-vous qu'il ne touche pas le plateau du siège.

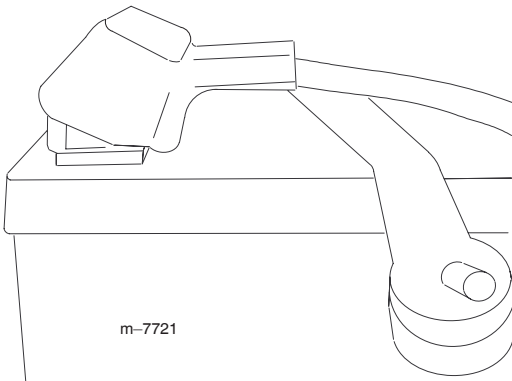

Figure 11

- | | |
|------------------|---------------------------|
| 1. Positive post | 3. Charger red (+) wire |
| 2. Negative post | 4. Charger black (-) wire |

Montage du siège

- Déposez le siège de la machine.
- Soulevez le support du siège sur la machine (Fig. 12).
- Engagez les boulons à épaulement au bas du siège, dans les fentes du support (Fig. 12).
- Fixez le siège à son support à l'aide des rondelles plates (5/16 pouce) et des boutons (Fig. 12).

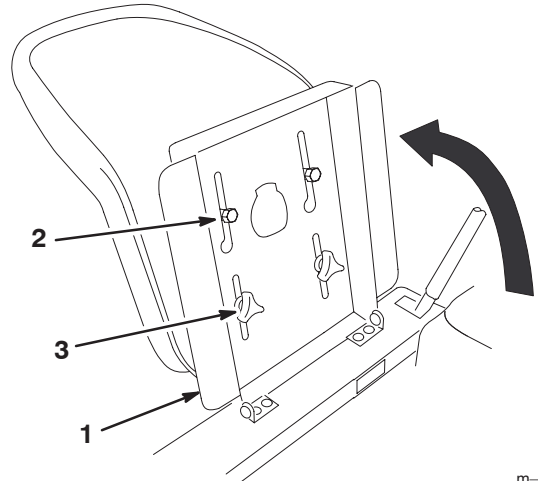

Figure 12

- | | |
|------------------------|-----------|
| 1. Support du siège | 3. Bouton |
| 2. Boulon à épaulement | |

- Raccordez le faisceau de câblage au contacteur du siège sous le socle du siège, comme illustré à la Figure 13.

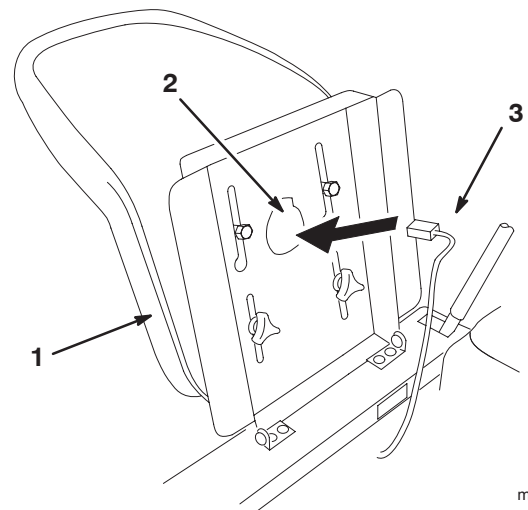

Figure 13

- | | |
|------------------------|--------------------------------------|
| 1. Siège | 3. Faisceau de câblage du contacteur |
| 2. Contacteur du siège | |

- Abaissez le siège et réglez sa position au besoin (voir Positionnement du siège dans le Manuel de l'utilisateur de la machine).

Montage des leviers de commande de déplacement

- Déposez les leviers de commande de déplacement de la machine.
- Introduisez les 2 boulons (1/4 x 3/4") à travers le levier de commande et l'axe (Fig. 14).
- Répétez la procédure pour le levier de commande opposé.

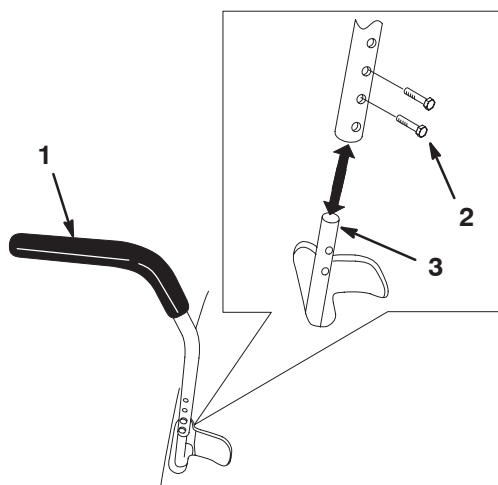

Figure 14

- Levier de commande
- Boulon
- Axe du levier de commande

- Abaissez le siège et réglez sa position au besoin (voir Positionnement du siège dans le Manuel de l'utilisateur).

Contrôle du réglage de plateau de coupe

Le plateau de coupe est mis de niveau à l'usine. Si la coupe obtenue n'est pas de niveau, réglez l'horizontalité transversale et l'inclinaison avant/arrière de la lame. Reportez-vous au manuel de l'utilisateur pour connaître la procédure correcte à suivre.

Contrôle de l'éjecteur latéral

Enlevez l'élastique qui maintient l'éjecteur relevé et abaissez ce dernier en position.

Contrôle du niveau d'huile moteur

Avant de mettre le moteur en marche et d'utiliser la machine, vérifiez le niveau d'huile dans le carter moteur (voir Contrôle du niveau d'huile dans le Manuel de l'utilisateur).

Contrôle de la pression des pneus

Contrôlez la pression de gonflage des pneus avant et arrière. La pression de gonflage correcte est indiquée à la rubrique Pression de gonflage des pneus du Manuel de l'utilisateur.