



Aerador ProCore 648

Modelo nº 09200-24000001 e superior

Manual do utilizador





Aviso



CALIFÓRNIA

Aviso da proposição 65

É do conhecimento do Estado da Califórnia que os gases de escape deste veículo contêm químicos que podem provocar cancro, defeitos congénitos ou outros problemas reprodutivos.

Importante O motor desta máquina não está equipado com um silenciador do tipo tapa chamas. A utilização deste motor em terrenos arborizados ou relvados constitui uma violação da secção 4442 do código de recursos públicos da Califórnia. Poderão existir leis semelhantes noutros estados ou zonas federais.

O sistema de ignição desta máquina está em conformidade com a norma canadiana ICES-002.

Índice

	Página
Introdução	3
Segurança	3
Práticas de utilização segura	3
Nível de pressão acústica	5
Nível de ruído	5
Nível de vibração	5
Autocolantes de segurança e de instruções	6
Especificações	10
Tabela de acessórios	11
Instalação	12
Tabela de peças soltas	12
Instalar as rodas traseiras	12
Instalar o manípulo	13
Activar, carregar e ligar a bateria	13
Fixar o capot traseiro	15
Fixar a cobertura da correia	15
Instalar os suportes das pontas de aeração, os protectores de relva e as próprias pontas ...	15
Antes da utilização	16
Gasolina recomendada	16
Utilizar o estabilizador/condicionador	16
Encher o depósito de combustível	17
Verificar o nível de óleo do motor	17
Verificar o fluido do sistema hidráulico	18
Verificar a pressão dos pneus	19

	Página
Utilização	20
Comandos	20
Ligar e desligar o motor	21
Sistema de segurança	22
Trincos de segurança	23
Instalar os suportes das pontas de aeração, os protectores de relva e as próprias pontas	23
Definir a profundidade dos furos	24
Dispositivo manual de seguimento do terreno ..	25
Empurrar/puxar pelo aerador manualmente ...	25
Reinicialização do circuito de controlo do sistema	26
Cabeça de perfuração bloqueada na posição baixa	26
Transportar o aerador	26
Colocar o aerador num atrelado ou carrinha ...	27
Conselhos de utilização	28
Utilizar o marcador de linhas	29
Ajustar a transferência de peso	30
Peso adicional	30
Módulo de controlo do aerador (ACM)	31
Manutenção	32
Intervalos de manutenção recomendados	32
Lista de manutenção diária	33
Lubrificação	34
Instruções de elevação	34
Manutenção do filtro de ar	35
Manutenção do óleo do motor	36
Manutenção das velas	38
Manutenção do filtro de combustível	39
Manutenção do depósito de combustível	39
Limpar os sistemas de arrefecimento	40
Manutenção do sistema hidráulico	40
Voltar a regular o sistema de seguimento do terreno	42
Inspeccionar as correias	43
Ajuste do resguardo lateral	43
Ajustar a bomba hidráulica	43
Substituir os protectores de relva	44
Ajustar o intervalo entre furos	44
Verificar aperto das fixações da cabeça de perfuração	45
Marcas de tempo da cabeça de perfuração	45
Manutenção do fusíveis	45
Manutenção da bateria	46
Guardar a bateria	46
Resolução de problemas	47
Esquema de cablagem	49
Esquema hidráulico	50
Limpeza e armazenamento	51

Introdução

Leia este manual cuidadosamente para saber como utilizar e efectuar a manutenção deste produto de forma adequada. As informações incluídas neste manual podem ajudá-lo, a si e a terceiros, a evitar lesões pessoais e danos na máquina.

Apesar de a Toro conceber e fabricar apenas produtos de elevada segurança, a utilização correcta e segura dos mesmos é da exclusiva responsabilidade do utilizador.

Sempre que necessitar de assistência, peças genuínas Toro ou informações adicionais, entre em contacto com um distribuidor autorizado ou com um serviço de assistência Toro, apresentando os números de modelo e de série da máquina. Na figura 1 é indicada a localização dos números de série e de modelo da máquina.



Figura 1

1. Localização dos números de modelo e de série da máquina

Introduza os números de modelo e de série nos espaços indicados:

Nº do modelo _____
Nº de série _____

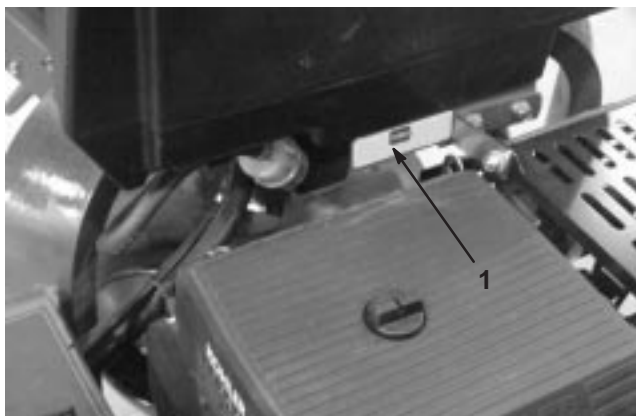
Este manual identifica riscos potenciais e contém mensagens de segurança especiais que podem ajudá-lo, a si e a terceiros, a evitar acidentes pessoais ou mesmo a morte.

Perigo, **Aviso** e **Cuidado** são palavras utilizadas na identificação do nível de perigo. No entanto, tome todas as precauções necessárias, independentemente do nível de perigo.

O termo **Perigo** identifica perigos muito graves que *provocam* ferimentos graves ou mesmo a morte, se não respeitar as precauções recomendadas.

O termo **Aviso** identifica perigos que *podem* provocar lesões graves ou mesmo a morte, se não respeitar as precauções recomendadas.

O termo **Cuidado** identifica perigos que podem provocar ferimentos ligeiros, se não respeitar as precauções recomendadas.

Este manual utiliza outras duas palavras para destacar a informação. **Importante** identifica informações especiais de ordem mecânica e **Nota**: sublinha informações gerais que requerem especial atenção.

Segurança

A utilização ou manutenção indevida da máquina por parte do utilizador ou do proprietário pode provocar lesões. Para reduzir o risco de ferimentos, respeite estas instruções de segurança e preste sempre atenção ao símbolo de alerta de segurança **▲**, que indica **CUIDADO**, **AVISO** ou **PERIGO** – “instrução de segurança pessoal.” O não cumprimento desta instrução pode resultar em acidentes pessoais ou mesmo em morte.

Práticas de utilização segura

As instruções seguintes foram retiradas da norma ANSI B71.4 – 1999.

Formação

- Leia o manual do utilizador e o restante material de formação. Se o(s) utilizador(es) ou mecânico(s) não compreenderem a língua inglesa, compete ao proprietário a tarefa de lhes transmitir essas informações.
- Familiarize-se com o funcionamento seguro do equipamento, com os comandos do utilizador e com os sinais de segurança.
- Todos os utilizadores e mecânicos devem receber formação adequada. A formação dos utilizadores é da responsabilidade do proprietário.
- Nunca permita que crianças ou funcionários não qualificados utilizem ou procedam à assistência técnica do equipamento. Os regulamentos locais podem determinar restrições relativamente à idade do utilizador.
- O proprietário/utilizador pode evitar e é responsável por acidentes ou lesões provocados em si próprio, em terceiros ou em propriedade alheia.

Preparação

- Verifique o estado do terreno para determinar quais os acessórios e engates necessários para executar a tarefa de forma adequada e segura. Utilize apenas acessórios e engates aprovados pelo fabricante.
- Utilize vestuário adequado, incluindo um capacete, óculos de protecção e protecções para os ouvidos. O cabelo comprido, roupas largas e jóias podem ficar presos nas peças móveis.
- Verifique a zona onde o equipamento irá ser utilizado e retire todos os objectos, como por exemplo, pedras, brinquedos e arames, que podem entrar em contacto com a máquina.
- Seja extremamente cuidadoso quando manusear gasolina e outros combustíveis. Lembre-se de que os combustíveis são inflamáveis e os seus vapores explosivos.
 - Utilize apenas recipientes aprovados
 - Nunca retire a tampa do depósito, nem adicione combustível quando o motor se encontrar em funcionamento. Deixe o motor arrefecer antes de adicionar combustível. Não fume.
 - Nunca abasteça nem efectue a drenagem do aerador num espaço fechado.
- Verifique se os comandos de presença do utilizador, interruptores de segurança e resguardos estão correctamente montados e em bom estado. Se não estiverem, não utilize a máquina.

Utilização

- Nunca ligue o motor num espaço fechado.
- Utilize a máquina apenas quando a iluminação for adequada e evite buracos e outros perigos não visíveis.
- Antes de ligar o motor, certifique-se de que as transmissões se encontram na posição neutra e que o travão de mão se encontra engatado. O motor só pode ser ligado quando o utilizador se encontrar correctamente posicionado.
- Nunca utilize a máquina sem que os resguardos, coberturas e outros protectores estejam devidamente montados. Verifique se todos os interruptores de bloqueio estão a funcionar devidamente.
- Não altere os valores do regulador do motor, nem acelere o motor excessivamente.
- Pare o aerador numa zona nivelada, levante a cabeça de perfuração, desactive as transmissões, engate o travão de mão e desligue o motor antes de abandonar a posição do utilizador.

- Se a máquina embater num objecto estranho ou caso sinta vibrações anormais, páre a máquina e verifique as pontas de aeração. Efectue as reparações necessárias antes de retomar a operação.
- Mantenha as mãos e pés longe da área das pontas de aeração.
- Nunca transporte passageiros e mantenha animais domésticos e pessoas longe da máquina.
- Esteja alerta, abrande e tenha cuidado ao virar. Olhe para trás e para os lados antes de mudar de direcção.
- Abrande e tenha cuidado quando atravessar estradas e passeios.
- Não utilize o aerador quando se encontrar sob o efeito de álcool ou drogas.
- Tome todas as precauções necessárias quando colocar ou retirar o aerador de um atrelado ou carrinha.
- Tome todas as precauções necessárias quando se aproximar de esquinas sem visibilidade, arbustos, árvores ou outros objectos que possam obstruir o seu campo de visão.

Utilização em declives

- Não utilize o aerador perto de depressões, valas, bancos de areia e água. Se o aerador tombar nas bordas dos declives, este pode capotar e provocar lesões graves ou a morte.
- Não utilize o aerador em declives com relva molhada. O piso escorregadio reduz a tracção e pode provocar derrapagens e perda de controlo.
- Não efectue mudanças bruscas de velocidade ou direcção.
- Nos declives, reduza a velocidade e tenha o máximo de cuidado.
- Retire todos os obstáculos, como pedras, troncos, etc. da zona de corte ou assinalé-os. A relva alta pode esconder diversos obstáculos.
- Esteja atento às valas, buracos, pedras, descidas e subidas que alteram o ângulo de operação, pois o terreno irregular pode fazer capotar o aerador.
- As descidas podem provocar perda de tracção. A transferência de peso para a roda dianteira pode provocar a derrapagem das rodas motrizes, além da perda de capacidade de travagem e de controlo da direcção.
- Evite sempre arrancar ou parar repentinamente num declive. Se os pneus perderem tracção, desengate as pontas de aeração e desça lentamente o declive.
- Siga as indicações do fabricante relativas aos pesos ou contrapesos das rodas, para melhorar a estabilidade da máquina.

Manutenção e armazenamento

- Antes de efectuar o ajuste, a limpeza ou a reparação da máquina, aguarde até que esta páre por completo. Desengate as pontas de aeração, levante a cabeça de perfuração, engate o travão de mão, desligue o motor e retire a chave da ignição.
- Elimine todos os vestígios de relva e detritos das pontas de aeração, transmissões, silenciadores e motor, de modo a evitar qualquer risco de incêndio. Limpe as zonas que tenham óleo ou combustível derramado.
- Deixe que o motor arrefeça antes de guardar a máquina e não a coloque perto de fontes de calor.
- Desactive o sistema de combustível durante o armazenamento ou transporte da máquina num atrelado. Não guarde o combustível perto de fontes de calor nem efectue drenagens em espaços fechados.
- Estacione o aerador numa superfície sólida e nivelada. Nunca permita que funcionários não qualificados procedam à assistência técnica do aerador.
- Utilize macacos ou trincos de segurança para suportar os componentes da máquina sempre que necessário.
- Cuidadosamente, liberte a pressão dos componentes com energia acumulada.
- Desligue a bateria ou retire o fio da vela antes de efectuar qualquer reparação. Desligue o terminal negativo em primeiro lugar e o terminal positivo no final. Volte a ligar o terminal positivo em primeiro lugar e o terminal negativo no final.
- Mantenha as mãos e os pés longe de peças móveis. Se possível, não efectue qualquer ajuste quando o motor se encontrar em funcionamento.
- Carregue as baterias num espaço aberto e bem ventilado, longe de faíscas e chamas. Retire a ficha do carregador da tomada antes de o ligar à bateria/desligar da bateria. Utilize roupas adequadas e ferramentas com isolamento.
- Mantenha todas as peças em boas condições de funcionamento e devidamente apertadas. Substitua todos os autocolantes gastos ou danificados.
- Utilize apenas engates aprovados pela Toro. A garantia pode ser anulada se utilizar a máquina com engates não certificados.

Nível de pressão acústica

Esta unidade apresenta um nível contínuo A de pressão acústica de 84 dBA no ouvido do utilizador, com base nas medições efectuadas em máquinas idênticas, segundo a directiva 98/37/EC e respectivas emendas.

Nível de ruído

Esta unidade apresenta um nível de ruído garantido de: 102 dBA/1 pW, com base nas medições efectuadas em máquinas idênticas, segundo a directiva 2000/14/EEC e respectivas emendas.

Nível de vibração

Esta unidade não ultrapassa um nível de vibração de 2,5 m/s² nas mãos do utilizador, com base nas medições efectuadas em máquinas idênticas, segundo os procedimentos da norma ISO 5349.

Esta unidade não ultrapassa um nível de vibração de 0,5 m/s² na zona posterior, com base nas medições efectuadas em máquinas idênticas, segundo os procedimentos da norma ISO 2631.

Autocolantes de segurança e de instruções



Os autocolantes de segurança e de instruções são facilmente visíveis e situam-se próximo das zonas de perigo potencial. Substitua todos os autocolantes danificados ou perdidos.

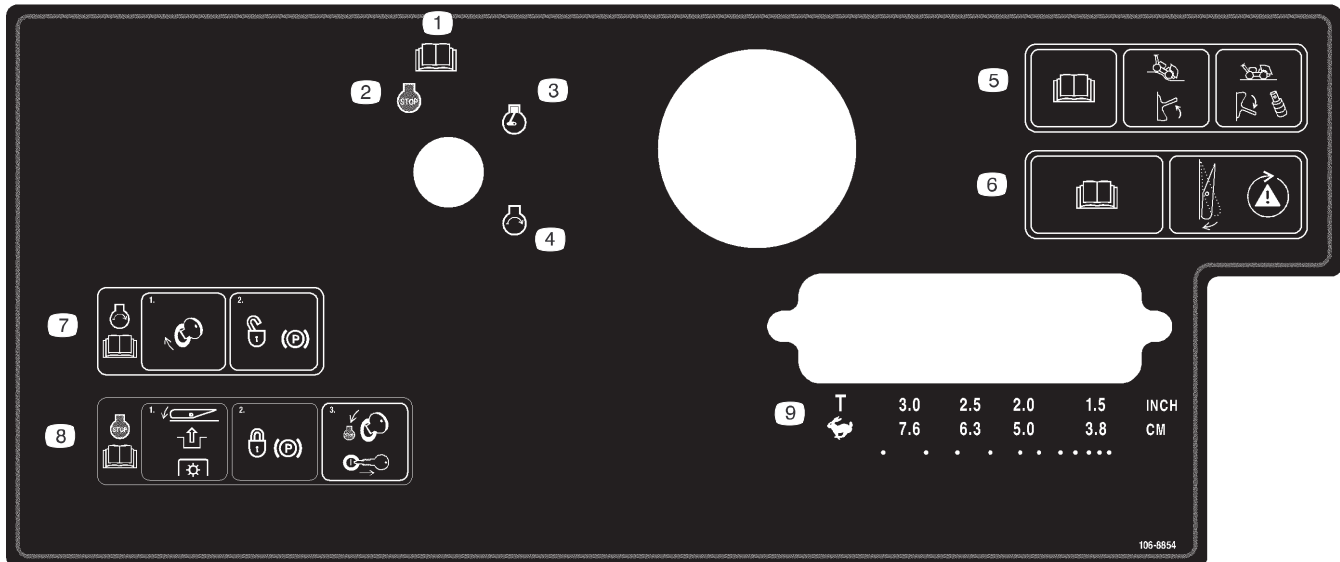

106-8854

1. Leia o *Manual do utilizador*.
2. Motor – stop (desligar)
3. Motor – funcionamento
4. Motor – arranque
5. Leia o *Manual do utilizador*; coloque o interruptor para cima, para activar o dispositivo de seguimento do terreno; coloque o interruptor para baixo e instale os espaçadores para desactivar o mesmo dispositivo.
6. Leia o *Manual do utilizador*; carregue no interruptor para testar o sistema de segurança.
7. Para ligar o motor, rode a chave de ignição; depois, desengate o travão de mão; leia o *Manual do utilizador*.
8. Para desligar o motor, carregue no interruptor de desactivação da tomada de força (PTO), engate o travão de mão, rode a chave de ignição para a posição Stop (desligar) e retire a chave; leia o *Manual do utilizador*.
9. Transporte ou selecção de intervalo entre furos.

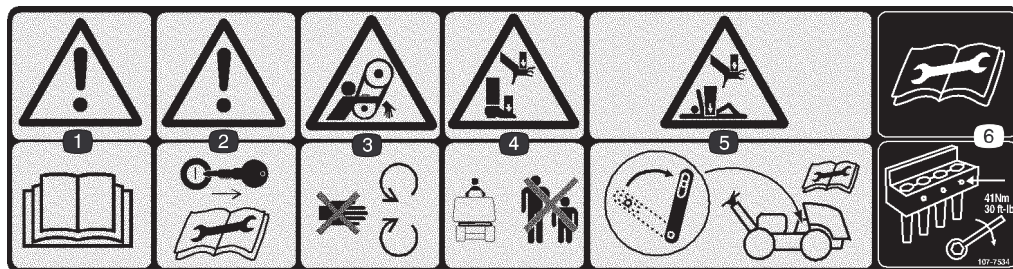

107-7534

1. Aviso – leia o *Manual do utilizador*
2. Aviso – retire a chave da ignição e leia as instruções antes de proceder à assistência técnica ou manutenção.
3. Risco de emaranhamento, correia – mantenha-se afastado das peças móveis.
4. Risco de esmagamento das mãos ou pés – mantenha as pessoas a uma distância segura da máquina.
5. Risco de esmagamento das mãos e corpo – engate o trinco de segurança depois de levantar a cabeça de perfuração; leia as instruções antes de proceder à assistência técnica ou manutenção.
6. Leia as instruções antes de proceder à assistência técnica ou manutenção – aperte os parafusos das pontas de aeração com uma força de 41 Nm / 30 ft-lb.

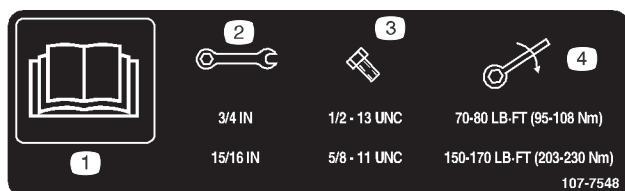

1. Leia o *Manual do utilizador*.
2. Tamanho da chave de bocas
3. Tamanho do parafuso
4. Aperto



93-9363

1. Travão de mão
2. Bloqueado
3. Desbloqueado

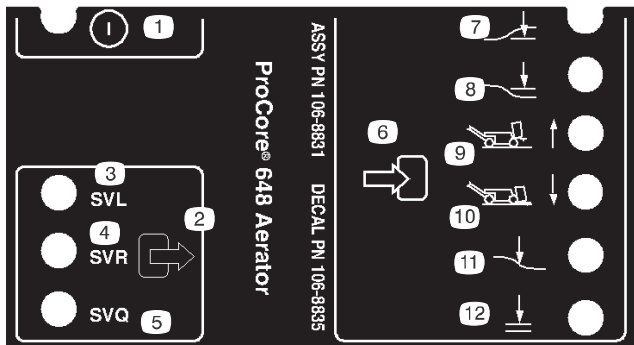

106-8835

1. Ligar/desligar
2. Saída
3. Válvula de solenóide, inferior
4. Válvula de solenóide, superior
5. Válvula de solenóide, rápido
6. Entrada
7. Cabeça para baixo
8. Cabeça para cima
9. Transporte (1)
10. Aeração (4)
11. Seguimento do terreno
12. Baixar OK



Símbolos da bateria

Alguns ou todos estes símbolos estão na bateria.

1. Perigo de explosão.
2. Não fazer fogo, não aproximar a bateria a chamas e não fumar.
3. Risco de queimaduras com líquido cáustico/químicos.
4. Proteja devidamente os olhos.
5. Leia o *Manual do utilizador*.
6. Mantenha as pessoas a uma distância segura da bateria.
7. Proteja devidamente os olhos; os gases explosivos podem provocar a cegueira e outras lesões.
8. O ácido da bateria pode provocar a cegueira ou queimaduras graves.
9. Lave imediatamente os olhos com água e procure assistência médica o quanto antes.
10. Contém chumbo; não deite fora.

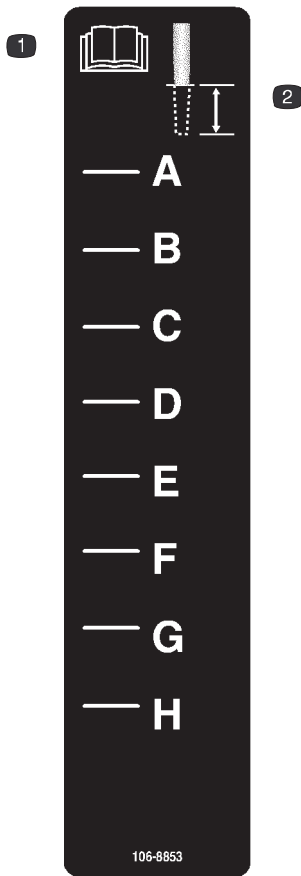

106-8853

1. Leia o *Manual do utilizador*.
2. Profundidade do furo

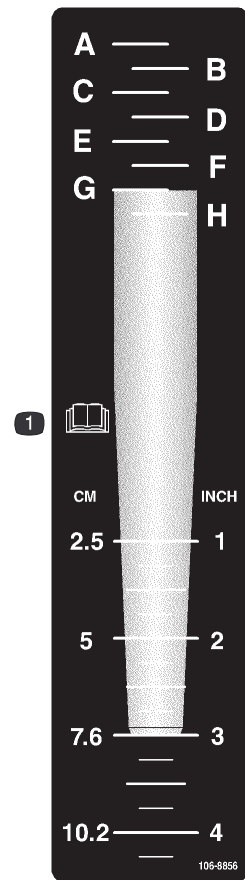

106-8856

1. Leia o *Manual do utilizador*.



93-9084

1. Ponto de elevação
2. Ponto de fixação



107-7555

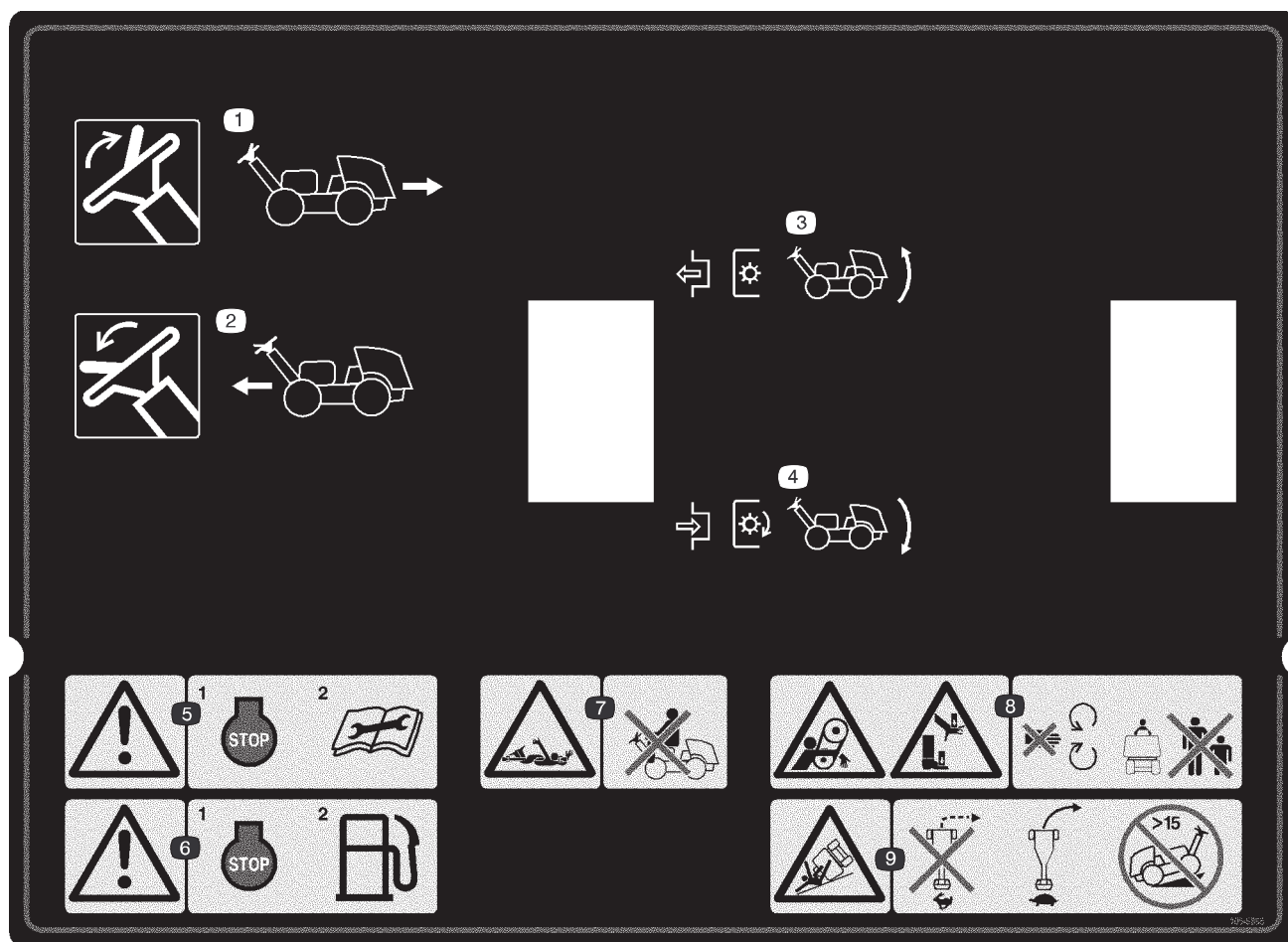

106-8855

1. Levante a alavanca para fazer marcha-atrás.
2. Baixe a alavanca para avançar.
3. Desactive a tomada de força e levante a cabeça.
4. Active a tomada de força e baixe a cabeça.
5. Aviso – desligue o motor e leia as instruções antes de proceder à assistência técnica ou manutenção.
6. Aviso – desligue o motor antes de abastecer de combustível.
7. Risco de emaranhamento, veio – não transporte passageiros.
8. Risco de emaranhamento, correia; risco de esmagamento das mãos ou pés – mantenha-se afastado das peças em movimento e mantenha as outras pessoas a uma distância segura da máquina.
9. Risco de capotamento – não faça curvas apertadas a grande velocidade, conduza devagar nas curvas e não utilize a máquina em declives com mais de 15 graus de inclinação.

Especificações

Motor	Motor a gasolina Kohler, 2 cilindros, refrigerado a ar. 19 CV (14,2 kW) às 3000 rpm. Binário – 44,1 Nm às 3000 rpm 44,3 Nm máx. às 2400 rpm. Ralenti elevado – 3400 rpm. Ralenti baixo – 1400 rpm. Cilindrada de 674 cc. Filtro de ar – seco, grande capacidade, elemento substituível. Filtro de óleo – Externo, rotativo. Ventoinha – Turbina de fluxo elevado.
Pneus	Dianteiro e traseiros – 20x10–10, 2 telas, rasto liso, sem câmara de ar, com uma pressão de 83 kPa (12 psi), aros desmontáveis.
Comandos	Ignição, acelerador, estrangulador, travão de mão, alavanca de tracção, subir/descer, intervalo de aeração, dispositivo manual/de seguimento do terreno, reinicialização do sistema e profundidade de aeração.
Sistema eléctrico	Alternador/motor de arranque – 12 Volts, 15 Amp, carregamento regulado Bateria – Grupo BCI nº: U1, 300 Amp para arranque a frio a –18° C Instrumentos – Contador de horas/conta-rotações Controlador – Controlo lógico por microprocessador Bloqueios – Bloqueio de embraiagem, tracção na posição neutra, subida/descida da cabeça de perfuração
Capacidade	Combustível 28,4 l mínimo (gasolina sem chumbo) Óleo do motor c/ filtro 1,9 l (Mobil 10W-30) Óleo hidráulico 11,3 l
Travões	Travão de serviço Dinâmico na transmissão hidrostática Travão de mão Accionado manualmente
Sistema hidráulico	Filtro rotativo remoto.
Transmissão	Tracção às 3 rodas, sistema hidrostático-paralelo, circuito fechado Bomba Deslocação variável, tipo êmbolo 16 cc, curso máximo 45,4 lpm (12 gpm), curso máximo 200 bar (2900 psi), descarga do sistema Tracção às rodas Binário elevado, motores de tracção de baixa velocidade Traseira Cilindrada de 197 cc Dianteira Cilindrada de 393 cc
Velocidade e direcção	Pega no manípulo (controlo manual) Presença do utilizador – A cabeça de perfuração sobe e desengata-se, se a soltar Marcha à frente 0 – 5,6 km/h, variável, 4 velocidades de aeração Marcha-atrás 0 – 3,2 km/h, variável Aeração Entalhe 1 Intervalo de 3,8 cm Entalhe 2 Intervalo de 5,1 cm Entalhe 3 Intervalo de 6,4 cm Entalhe 4 Intervalo de 7,6 cm
Controlo da profundidade de aeração	True Core Controlo lógico por microprocessador da subida e descida através da válvula de solenóide/cilindro hidráulico Fixo Paragens mecânicas, ajustes feitos pelo utilizador para obter a profundidade desejada
Dimensões	Comprimento total 265,4 cm Largura total 127,3 cm Altura Cabeça levantada 114,3 cm Cabeça baixa 92,7 cm Topo do manípulo 104,1 cm Distância entre eixos 113,0 cm Bitola 97,3 cm Largura do furo 122 cm Distância ao solo 12,1 cm Peso (sem combustível) 721 kg

Tabela de acessórios

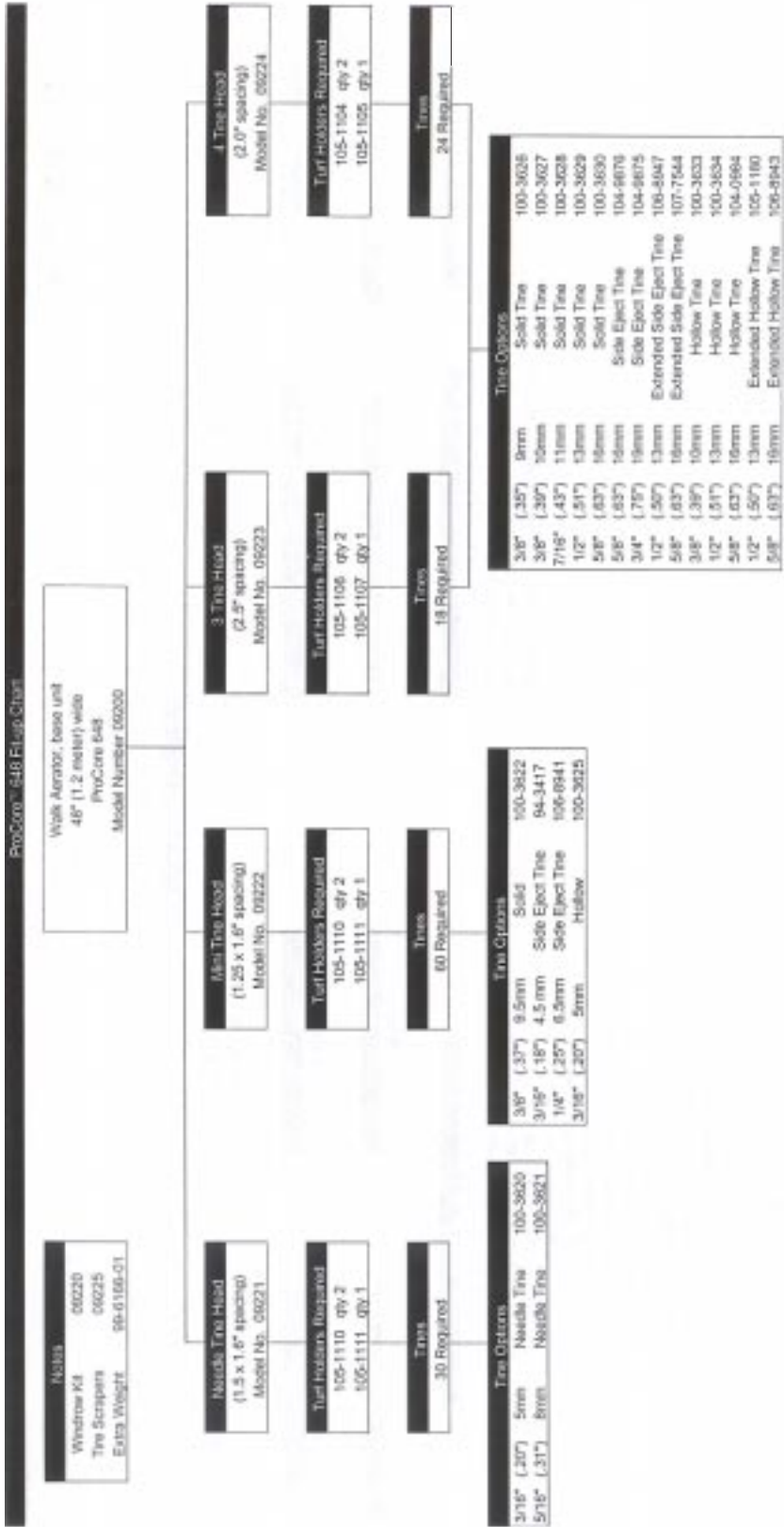

Instalação

Nota: Determine os lados direito e esquerdo da máquina a partir da posição normal de utilização.

Tabela de peças soltas

Nota: Utilize esta tabela para se certificar de que foram enviadas todas as peças necessárias à montagem da máquina. Caso falte alguma destas peças, não pode concluir a instalação.

Descrição	Quantidade	Utilização
Porcas de bloqueio, 1/2–20	3	Instalação do manípulo no eixo
Guia dos cabos	1	
Parafusos, 5/16 x 1/2 pol.	2	
Porcas de bloqueio	2	
Parafuso, #10–24 x 2 pol.	1	Fixação do capot traseiro para a CE
Porca, #10–24	1	
Porca de bloqueio, #10–24	1	
Parafuso, 1/4–20 x 1 pol.	1	Fixação do capot com eixo intermédio para a CE
Porca de bloqueio, 1/4–20	1	
Manual do utilizador	2	Leia antes de utilizar a máquina.
Manual de utilização do motor	1	Leia antes de utilizar a máquina.
Catálogo de peças	1	
Vídeo do utilizador	1	Veja antes de utilizar a máquina.
Lista de pré-entrega	1	

Nota: As especificações e o desenho da máquina estão sujeitos a alterações sem aviso prévio.

Instalar as rodas traseiras

1. Retire as (8) porcas de rodas que prendem a traseira do aerador à embalagem.
2. Monte uma roda em cada cubo, utilizando (4) porcas de rodas (Fig. 2). Aperte as porcas com uma força de 61–75 Nm.

Nota: Verifique se há um disco de rolamentos entre cada roda e cubo.

3. Os pneus são colocados sob pressão excessiva aquando do seu envio. Verifique se a pressão dos pneus dianteiro e traseiros é de 83 kPa (12 psi).



Figura 2

1. Roda
2. Porca de roda
3. Disco de rolamentos

Instalar o manípulo

1. Instale o manípulo na parte frontal da máquina, rodando-o cuidadosamente. Tenha cuidado para não danificar os cabos.
2. Introduza os pernos de montagem do manípulo nos orifícios do eixo (Fig. 3).
3. Fixe os pernos do manípulo no eixo com (3) porcas de bloqueio de 1/2–20 (Fig. 3)

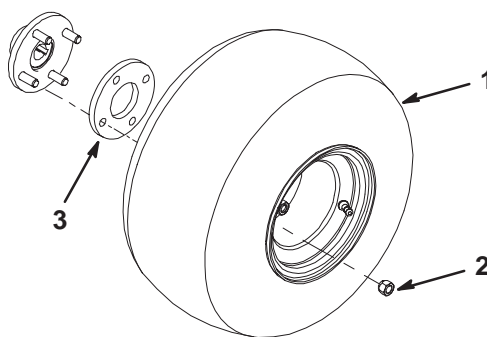

Figura 3

- | | |
|-------------|----------------------|
| 1. Manípulo | 3. Porca de bloqueio |
| 2. Eixo | 4. Guia dos cabos |

4. Introduza a guia à volta dos cabos.
5. Monte a guia dos cabos na parte superior do eixo, utilizando (2) parafusos de 5/16 x 1/2 polegada (Fig. 3).

Activar, carregar e ligar a bateria

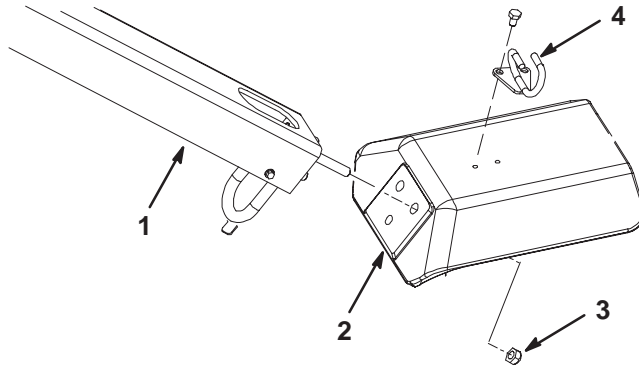
! **Aviso** !

CALIFÓRNIA
Aviso da proposição 65

Os pólos, terminais e restantes acessórios da bateria contêm chumbo e derivados de chumbo; é do conhecimento do Estado da Califórnia que estes químicos podem provocar cancro e problemas reprodutivos. Lave as mãos após a operação.

1. Destranque e abra a tampa do compartimento da bateria.
2. Retire a bateria do respectivo compartimento.



Figura 4

1. Compartimento da bateria

Utilize apenas electrólito (gravidade específica de 1,265) para encher a bateria inicialmente.

Importante Não adicione electrólito enquanto a bateria estiver na máquina. Pode derramá-lo e provocar a corrosão de outros componentes.

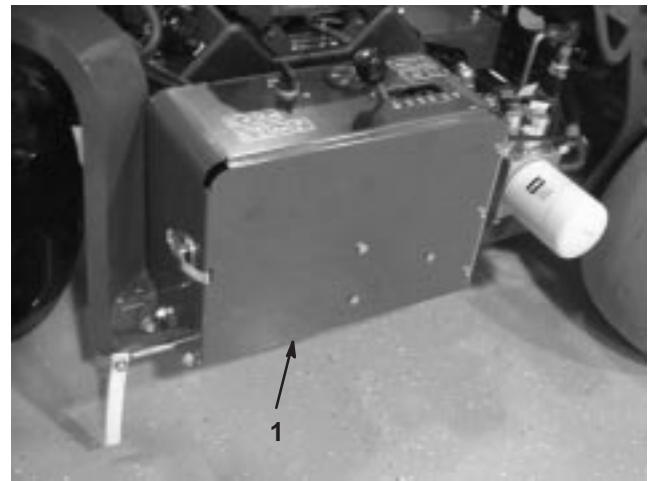
3. Limpe a parte superior da bateria e retire as protecções das aberturas de ventilação.
4. Encha cuidadosamente cada célula com electrólito até as placas estarem cobertas com cerca de 6 mm de fluido.
5. Aguarde aproximadamente 20 a 30 minutos para que as placas fiquem embebidas em electrólito. Se necessário, volte a colocar electrólito até ficar cerca de 6 mm acima do fundo do depósito de enchimento.

! **Aviso** !

O carregamento da bateria gera gases que podem provocar explosões.

Nunca fume perto da bateria e mantenha-a longe de faíscas e chamas.

6. Ligue um carregador de baterias de 3 a 4 amperes aos pólos da bateria. Carregue a bateria a uma taxa de 3 a 4 amperes, até que a gravidade específica seja de 1,250 ou superior e a temperatura tenha, pelo menos, 16° C, com todas as células a emitirem gases.

7. Quando a bateria estiver carregada, desligue o carregador da tomada eléctrica e dos pólos da bateria.

Nota: Depois de a bateria ficar activada, adicione água destilada para repor a quantidade de água que se perde normalmente; não deve ser necessário adicionar água às baterias que não necessitam de manutenção (em condições normais de funcionamento).



Aviso



Os terminais da bateria e as ferramentas de metal podem provocar curto-circuitos com outros componentes da máquina, produzindo faíscas. As faíscas podem provocar uma explosão dos gases da bateria, resultando em acidentes pessoais.

- Quando retirar ou instalar a bateria, não deixe que os respectivos terminais toquem nas peças metálicas da máquina.
- Não deixe que as ferramentas metálicas provoquem curto-circuito entre os terminais da bateria e as peças metálicas da máquina.

8. Coloque a bateria no tabuleiro do respectivo compartimento (Fig. 5). Posicione a bateria de modo a deixar os terminais virados para fora.
9. Fixe a bateria na base do compartimento, utilizando uma barra de bateria, (2) barras de fixação, (2) anilhas chatas e (2) porcas de orelhas (Fig. 5).
10. Primeiro, fixe o cabo positivo (vermelho) no terminal positivo (+) com um parafuso de carroçaria e uma porca (Fig. 5); depois, fixe o cabo negativo (preto) no terminal negativo (-) com um parafuso de carroçaria e uma porca (Fig. 5). Coloque a protecção de borracha sobre o terminal positivo para evitar um curto-circuito.



Figura 5

- | | |
|-------------------------|--------------------------|
| 1. Tabuleiro da bateria | 4. Terminal positivo (+) |
| 2. Suporte da bateria | 5. Terminal negativo (-) |
| 3. Barra de fixação | |

Importante Tem de haver folga entre os cabos da bateria e a alavanca selectora de velocidade. A distância entre a alavanca selectora de velocidade e os cabos da bateria tem de ser superior a 2,5 cm em todo o raio de alcance da alavanca. Não junte os cabos positivo e negativo da bateria.

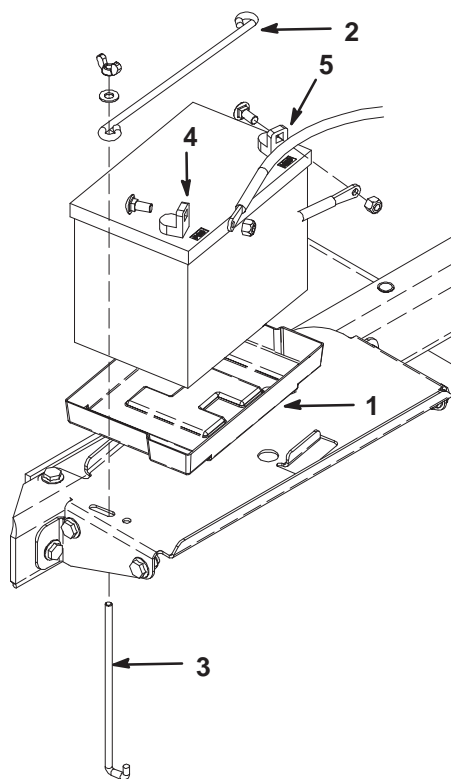

Aviso



A ligação incorrecta dos cabos da bateria pode danificar a máquina e os cabos, provocando faíscas. As faíscas podem provocar uma explosão dos gases da bateria, resultando em acidentes pessoais.

- Desligue *sempre* o cabo negativo (preto) antes de desligar o cabo positivo (vermelho).
- Ligue *sempre* o cabo positivo (vermelho) antes de ligar o cabo negativo (preto).

11. Feche e tranque a tampa do compartimento da bateria.

Fixar o capot traseiro

(Necessário para a CE)

1. Enrosque uma porca #10 num parafuso de #10 x 2 pol.
2. Introduza o parafuso na placa do capot (Fig. 7).



Figura 6

1. Capot traseiro

Fixar a cobertura da correia

(Necessária para a CE)

1. Introduza um parafuso de 1/4 x 1 polegada na alavanca de bloqueio da cobertura da correia e fixe-o com uma porca de bloqueio de 1/4 (Fig. 8 e Fig. 9).



Figura 8

1. Cobertura da correia
2. Alavanca de bloqueio



Figura 7

1. Placa do capot
2. Parafuso e porcas

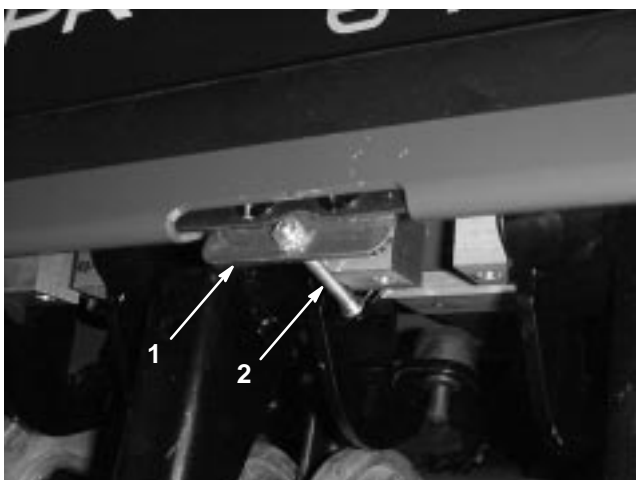

Figura 9

1. Alavanca de bloqueio
2. Parafuso e porca

3. Fixe o parafuso na placa do capot com uma porca de bloqueio de # 10.

Instalar os suportes das pontas de aeração, os protectores de relva e as próprias pontas

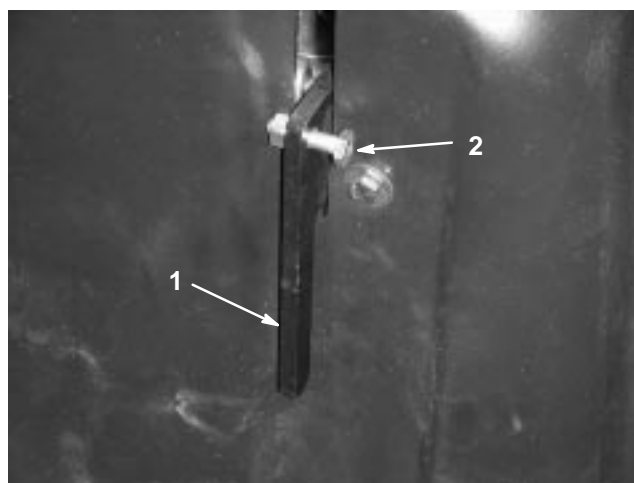
Está disponível uma vasta gama de suportes de pontas de aeração, protectores de relva e pontas para o aerador. Para saber como proceder à instalação, consulte a página 23.

Antes da utilização

Gasolina recomendada

Utilize gasolina normal, sem chumbo, para automóvel (mínimo de 85 octanas). Pode utilizar gasolina normal com chumbo, se não conseguir obter gasolina normal sem chumbo.

Importante Nunca utilize metanol, gasolina com metanol, nem gasolina que contenha álcool e mais de 10% de etanol, porque pode danificar o sistema de combustível. Não misture óleo com gasolina.



Aviso



A gasolina pode ser prejudicial ou mesmo fatal quando ingerida. A exposição prolongada a vapores pode provocar lesões graves ou doenças.

- Evite inalar vapores durante muito tempo.
- Mantenha a cara afastada do bocal e do depósito de combustível ou da abertura do condicionador.
- Mantenha os gases afastados dos olhos e da pele.

Utilizar o estabilizador/condicionador

Utilize um estabilizador/condicionador de combustível no aerador para tirar partido do seguinte:

- Mantém a gasolina em óptimo estado durante 90 dias ou menos de armazenamento. Para um armazenamento superior a 90 dias, deve drenar o depósito de combustível.
- Limpa o motor enquanto este está em funcionamento
- Elimina a acumulação de verniz tipo cola no sistema de combustível, que dificulta o arranque-

Importante Não utilize aditivos de combustível com metanol ou etanol.

Adicione a quantidade correcta de estabilizador/condicionador à gasolina.

Nota: o estabilizador/condicionador de combustível é mais eficaz quando é misturado com gasolina nova. Para minimizar a possibilidade de acumulação de verniz no sistema de combustível, utilize sempre o estabilizador.



Perigo



Em determinadas circunstâncias, a gasolina é extremamente inflamável e explosiva. Um incêndio ou explosão provocado(a) por gasolina pode resultar em queimaduras e danos materiais.

- Encha o depósito de combustível no exterior, num espaço aberto, quando o motor estiver frio. Remova toda a gasolina que, eventualmente, se tenha derramado.
- Nunca encha o depósito de combustível num atrelado fechado.
- Não encha completamente o depósito de combustível. Adicione gasolina ao depósito de combustível, até que o nível se encontre entre 6 e 13 mm abaixo da extremidade inferior do tubo de enchimento. Este espaço vazio no depósito permitirá que a gasolina se expanda.
- Nunca fume quando estiver a manusear gasolina e mantenha-se afastado de todas as fontes de fogo ou faíscas que possam inflamar os vapores de gasolina.
- Guarde a gasolina num recipiente aprovado e mantenha-a longe do alcance das crianças. Nunca adquira mais do que a gasolina necessária para 30 dias.
- Coloque sempre os recipientes de gasolina no chão, longe do veículo, antes de os encher.
- Não encha os recipientes de gasolina no interior de uma carrinha, outro veículo ou um atrelado, porque os revestimentos do interior ou a cobertura plástica da carrinha podem isolar o recipiente e abrandar a perda de energia estática do mesmo.
- Sempre que possível, retire a máquina a abastecer do veículo ou do atrelado e encha o depósito da máquina com as respectivas rodas no chão.
- Se tal não for possível, abasteça a máquina no veículo ou no atrelado a partir de um recipiente portátil e não do bocal de abastecimento normal.
- Se for necessário utilizar um bocal de abastecimento, mantenha-o em contacto permanente com o anel exterior do depósito de combustível ou com a abertura do recipiente até concluir a operação.
- Não utilize a máquina sem que todos os componentes do sistema de escape estejam correctamente montados e em boas condições de funcionamento.

Encher o depósito de combustível

A capacidade do depósito de combustível é de aproximadamente 28,4 l.

1. Desligue o motor, retire a chave e aguarde até que todas as peças em movimento parem, antes de se afastar do aerador.
2. Limpe a zona em redor da tampa do depósito de combustível e retire a tampa (Fig. 10). Adicione gasolina normal sem chumbo ao depósito de combustível, até que o nível se encontre entre 6 mm e 13 mm abaixo da extremidade inferior do tubo de enchimento. Este espaço no depósito irá permitir que a gasolina se expanda. Não encha completamente o depósito de combustível.



Figura 10

1. Tampa do depósito de combustível
-
3. Coloque correctamente a tampa do depósito de combustível. Remova toda a gasolina que, eventualmente, se tenha derramado.

Verificar o nível de óleo do motor

Nota: Verifique diariamente o nível de óleo do motor, quando este estiver frio.

1. Desligue o motor, retire a chave e aguarde até que todas as peças em movimento parem, antes de se afastar do aerador.
2. Limpe a zona em redor da vareta do óleo (Fig. 11), para evitar que entre sujidade no orifício e possíveis danos no motor.



Figura 11

1. Vareta do óleo
2. Tubo de enchimento

3. Retire a vareta do óleo e limpe a extremidade metálica (Fig. 12).
4. Volte a colocar a vareta no tubo de enchimento. Retire a vareta e verifique a extremidade metálica (Fig. 12). Se o nível de óleo for baixo, adicione lentamente a quantidade de óleo suficiente no tubo de enchimento para subir o nível até à marca F (Full – Cheio).

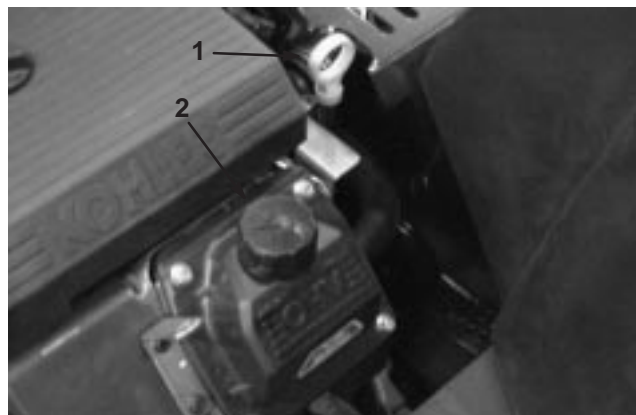

Figura 12

1. Vareta do óleo
2. Extremidade metálica

Importante Não adicione demasiado óleo no cárter para não danificar o motor. Não ligue o motor com o nível de óleo abaixo da marca L (Low – Baixo), pois pode danificar o motor.

Verificar o fluido do sistema hidráulico

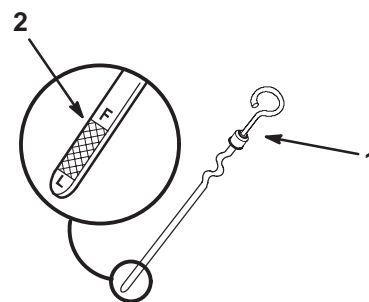
O sistema hidráulico foi concebido para funcionar com fluido hidráulico anti-desgaste. O reservatório da máquina é enchido na fábrica com aproximadamente 6,6 litros de fluido hidráulico de grande qualidade. **Verifique o nível de fluido hidráulico antes de ligar o motor pela primeira vez e diariamente, a partir daí.** Os fluidos hidráulicos adequados são apresentados na lista abaixo.

A lista que se segue não pretende incluir todos os casos. Os fluidos hidráulicos produzidos por outros fabricantes podem ser utilizados se estiver disponível informação quanto à sua equivalência aos produtos recomendados. A Toro não assume a responsabilidade por danos causados devido ao uso de substitutos inadequados, pelo que recomendamos a utilização exclusiva de produtos de fabricantes cuja reputação esteja devidamente estabelecida.

Importante Utilize apenas os tipos de fluidos hidráulicos especificados. A utilização de outros fluidos pode danificar o sistema.

Fluidos hidráulicos do Grupo 1 (clima moderado – funcionamento médio)

Nota: Os fluidos deste grupo são permutáveis.

Fluidos hidráulicos Universal Tractor

Mobil	Mobil Fluid 424
Amoco	1000 Fluid
Chevron	Tractor Hydraulic Fluid
Conoco	Power-Tran 3
Exxon	Torque Fluid
Pennzoil	Hydra-Tranz
Shell	Donax TD
Texaco	TDH

Importante Para o ProCore 648, recomenda-se a utilização dos fluidos do Grupo 1 com uma temperatura ambiente normal que varia entre 0° C e 35° C. Os fluidos Universal Tractor apresentam um desempenho semelhante, mas, quando sujeitos a uma temperatura ambiente elevada, podem perder alguma da sua eficácia, em comparação com os fluidos tipo 46/68.

Importante Para utilizar o aerador a uma temperatura ambiente de 35° C ou superior, a Toro aconselha vivamente a utilização do óleo sintético Mobil 1 15W-50.

Nota: Se alternar entre fluidos hidráulicos, elimine do sistema todos os vestígios do fluido anterior, pois alguns fluidos são incompatíveis entre si.

Nesta aplicação, não se recomenda a utilização de fluidos hidráulicos do Grupo 2

Fluido hidráulico do Grupo 3 (biodegradável)

Fluido hidráulico anti-desgaste ISO VG 32/46

Mobil EAL Envirosyn H, ISO Grade 68

Nota: Este fluido hidráulico biodegradável e sintético não é compatível com os fluidos do Grupo 1.

Nota: Quando substituir um fluido standard por um fluido biodegradável, siga os procedimentos de lavagem correctos, aprovados pela Mobil. Se necessitar de informações detalhadas, contacte o distribuidor local Toro.

Importante Utilize apenas os tipos de fluidos hidráulicos especificados. A utilização de outros fluidos pode danificar o sistema.

Nota: Está disponível um aditivo vermelho para o fluido do sistema hidráulico, em recipientes de 20 ml. Uma garrafa é suficiente para 15–23 litros de óleo hidráulico. Encomende a peça nº 44-2500 ao seu distribuidor autorizado Toro.

1. Coloque a máquina numa superfície nivelada, desligue o motor, retire a chave e aguarde até que todas as peças em movimento parem, antes de se afastar do aerador.
2. Destranque e retire a cobertura da correia (Fig. 13).



Figura 13

1. Cobertura da correia
2. Alavanca de bloqueio da cobertura

3. Limpe a zona em redor do tubo de enchimento e da tampa do depósito hidráulico (Fig. 14). Retire a tampa do tubo de enchimento.



Figura 14

1. Tampa do depósito hidráulico

4. Retire a vareta do tubo de enchimento e limpe-a com um pano limpo. Introduza a vareta no tubo de enchimento, retire-a e verifique o nível de fluido. O nível de fluido deve atingir a marca Full (Cheio) na vareta (Fig. 15).

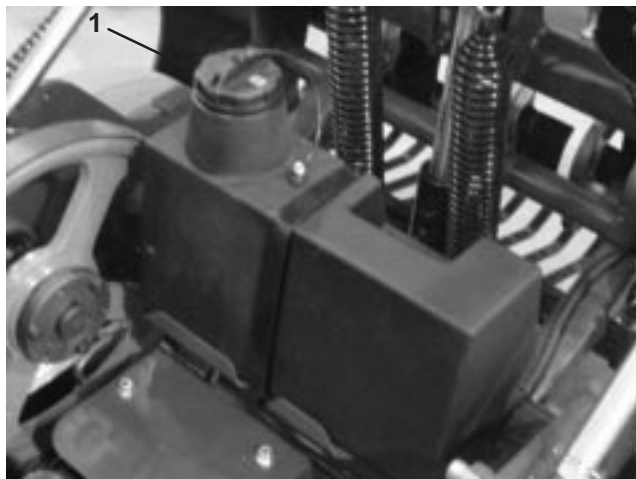

Figura 15

1. Vareta
2. Marca Full (Cheio)

5. Se o nível estiver baixo, adicione fluido suficiente para elevar o nível até à marca Full (Cheio).
6. Coloque a vareta e a tampa no tubo de enchimento.

Verificar a pressão dos pneus

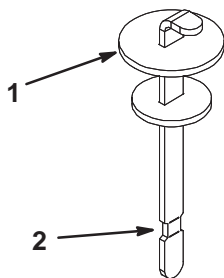
Mantenha a pressão do ar dos pneus dianteiro e traseiros, como especificado. Se a pressão não for idêntica em todos os pneus, a profundidade dos furos pode ser irregular. Verifique a pressão na haste de válvula após cada 50 horas de funcionamento ou mensalmente, o que ocorrer primeiro (Fig. 16). Verifique os pneus quando estiverem frios, para obter uma leitura exacta da pressão.

Pressão: 83 kPa (12 psi) nos pneus dianteiro e traseiros.



Figura 16

1. Haste de válvula
2. Peso da roda



Cuidado

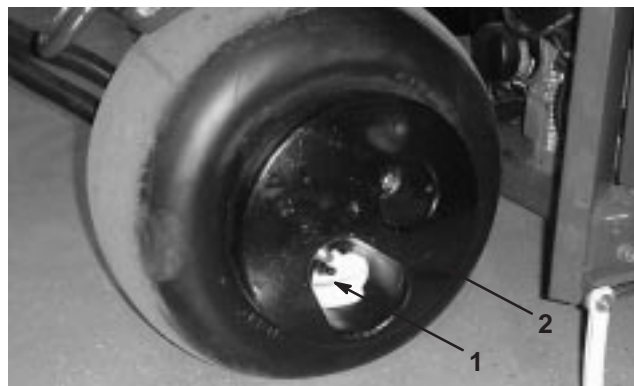

As rodas são muito pesadas, 33 kg. Tenha cuidado quando retirar peso do conjunto dos pneus.

Utilização

Nota: Determine os lados direito e esquerdo do aerador a partir da posição normal de utilização (Fig. 17).



Figura 17

Comandos

Familiarize-se primeiro com todos os comandos, antes de ligar o motor e utilizar o aerador.

Alavanca de tracção

Para avançar, empurre a alavanca de tracção para a frente. Para recuar, empurre a alavanca de tracção para trás (Fig. 18).

Quanto mais empurrar o controlo de tracção, mais rápido se desloca o aerador.

Para parar, solte o controlo de tracção.

Travão de mão

Para engatar o travão de mão, desloque a alavanca no sentido do motor. Para desengatar o travão de mão, desloque a alavanca para a frente (Fig. 18).

Se parar o aerador ou se afastar do mesmo, engate sempre o travão de mão.

Empurre a alavanca de tracção para a frente e para trás, para soltar o travão de mão.

Interruptor de activação/subida, descida

Carregue na parte superior do interruptor (Fig. 18) para levantar a cabeça de perfuração. Carregue na parte inferior do interruptor para baixar e activar a cabeça de perfuração.

Luz de aviso da pressão do óleo

A luz de aviso da pressão do óleo (Fig. 18) acende-se quando a pressão do óleo do motor descer abaixo do nível de segurança. Se esta situação se verificar, desligue o motor e descubra a causa do sucedido. Efectue as reparações necessárias antes de ligar novamente o motor.



Figura 18

1. Alavanca de tracção
2. Travão de mão
3. Interruptor de activação/subida, descida
4. Luz de aviso da pressão do óleo

Ignição

A ignição (Fig. 19), utilizada para ligar e desligar o motor, tem três posições: OFF (Desligar), RUN (Funcionamento) e START (Arranque). Rode a chave no sentido dos ponteiros do relógio para a posição START (Arranque), para accionar o motor de arranque. Quando ligar o motor, deixe de segurar na chave e ela passa automaticamente para a posição ON (Ligar). Para desligar o motor, rode a chave no sentido contrário ao dos ponteiros do relógio para a posição OFF (Desligar).

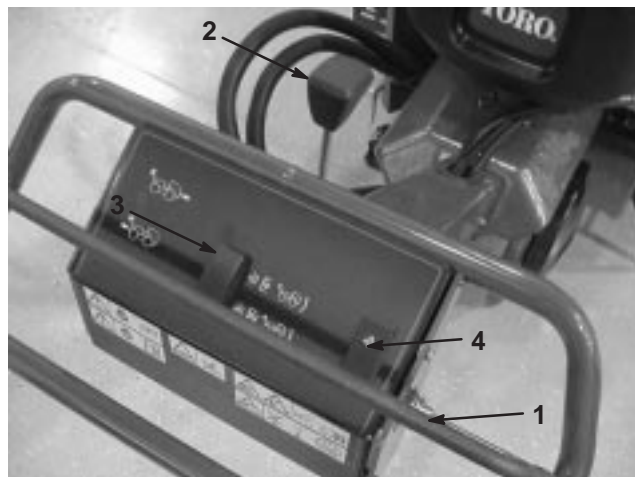
Alavanca de espaçamento do aerador

Desloque a alavanca de espaçamento do aerador (Fig. 19) para o intervalo desejado ou para "T", para transportar.

Controlo de velocidade

O acelerador (Fig. 19) é utilizado para fazer funcionar o motor a várias velocidades. Se deslocar o acelerador para a frente, aumenta a velocidade do motor – FAST (Rápido); se o deslocar para trás, diminui a velocidade do motor – SLOW (Lento). O acelerador regula a velocidade da cabeça de perfuração e controla a velocidade em relação ao solo da unidade de tracção.



Figura 19

- | | |
|---------------------------------------|--|
| 1. Ignição | 5. Contador de horas/conta-rotações |
| 2. Alavanca de espaçamento do aerador | 6. Dispositivo manual de seguimento do terreno |
| 3. Acelerador | 7. Reinicialização do sistema |
| 4. Estrangulador | |

Contador de horas/conta-rotações

Quando o motor está desligado, o contador de horas/conta-rotações (Fig. 19) mostra o número de horas de funcionamento registado na unidade de tracção. Quando o motor estiver ligado, aparece a velocidade do motor em rotações por minuto (rpm).

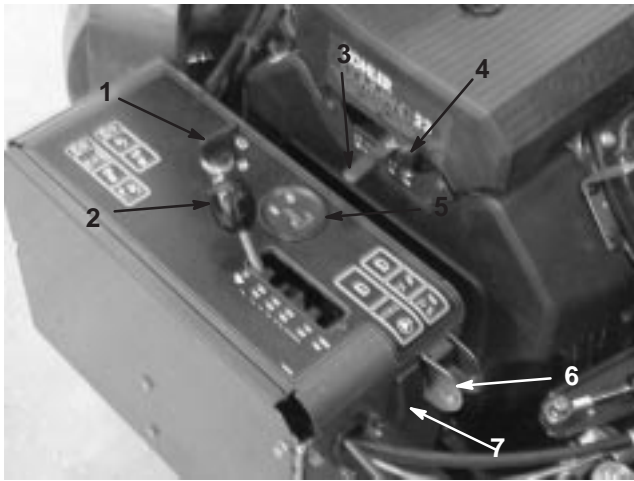
Estrangulador

Para ligar o motor quando estiver frio, feche o estrangulador do carburador, deslocando o controlo do estrangulador (Fig. 19) totalmente para a frente. Após o arranque do motor, regule a entrada de ar para manter o funcionamento regular do motor. Abra o estrangulador o quanto antes, puxando-o para trás.

Dispositivo manual de seguimento do terreno

Rode o dispositivo para baixo, para desactivar a função TrueCore¹ (Fig. 19). Retire o parafuso para aceder ao dispositivo manual de seguimento do terreno.

Reinicialização do sistema

Carregue no interruptor de reinicialização do sistema (Fig. 19) para levantar a cabeça de perfuração, se o sistema estiver desactivado (ou seja, se o motor não tiver combustível, etc.)

Alavanca de profundidade de aeração

Desloque a alavanca para a posição equivalente à profundidade de aeração desejada (Fig. 20)



Figura 20

1. Alavanca de profundidade de aeração

Ligar e desligar o motor

Ligar o motor

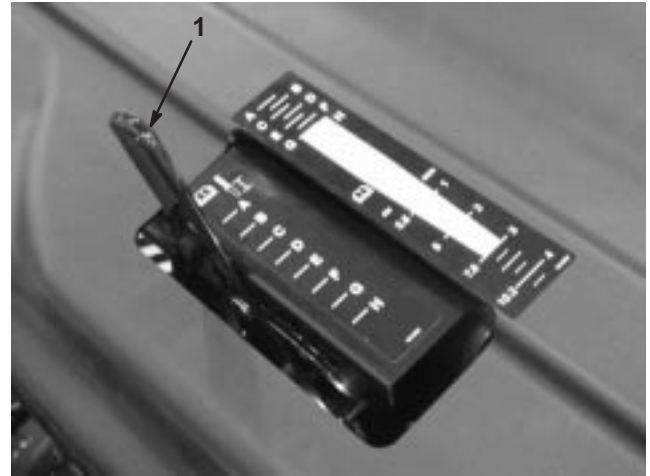
1. Solte a alavanca de tracção (pega) e engate o travão de mão.
2. Antes do arranque do motor a frio, desloque o controlo do estrangulador para a posição **On** (Ligar).

Nota: Se o motor estiver quente, pode **não** ser necessário regular a entrada de ar. Após o arranque do motor, desloque o controlo do estrangulador para a posição **Run** (Funcionamento).

3. Antes do arranque do motor a frio, desloque o controlo do estrangulador para a posição **Fast** (Rápido).
4. Rode a chave da ignição para a posição Start (Arranque). Quando o motor arrancar, largue a chave.

Importante Não accione o motor de arranque durante mais de 10 segundos de cada vez. Se não conseguir ligar o motor, deixe-o arrefecer durante 30 segundos antes de tentar novamente. Se não seguir estas instruções, pode queimar o motor de arranque.

5. Após o arranque do motor, desactive o estrangulador. Se o motor deixar de trabalhar ou falhar, volte a activar o estrangulador durante alguns segundos. Depois, desloque a alavanca do acelerador para a posição desejada. Repita este procedimento, conforme necessário.

Desligar o motor

1. Desloque a alavanca do acelerador para a posição de marcha lenta.
2. Mantenha o motor nesta velocidade durante 60 segundos.
3. Rode a chave de ignição para a posição Off (Desligar) e retire-a.
4. Feche a válvula de corte de combustível antes de transportar ou armazenar o aerador.

Importante Certifique-se de que a válvula de corte de combustível está fechada antes de transportar o aerador num atrelado ou antes de o armazenar, para evitar a fuga de combustível. Engate o travão de mão antes de transportar o aerador. Retire a chave; se não o fizer, a bomba de combustível pode ficar a funcionar e fazer com que a bateria perca carga.



Cuidado



A utilização/deslocação do aerador por crianças ou outras pessoas adultas que não o utilizador pode provocar acidentes pessoais.

Retire a chave da ignição e engate o travão de mão sempre que se afastar do aerador, mesmo que seja apenas por alguns minutos.

Sistema de segurança



Cuidado



Se os dispositivos de segurança estiverem desactivados ou danificados, o aerador pode arrancar inesperadamente e provocar acidentes pessoais.

- **Não desactive os dispositivos de segurança.**
- **Verifique o funcionamento dos dispositivos de segurança diariamente e substitua todos os dispositivos danificados antes de utilizar o aerador.**

Função do sistema de segurança

O sistema de segurança foi concebido para evitar o arranque do motor, excepto se a alavanca de tracção estiver na posição neutra.

Testar o sistema de segurança

Teste o sistema de segurança sempre que utilizar o aerador.

- O motor só pode arrancar quando a alavanca de tracção estiver na posição neutra.
- Se soltar a alavanca de tracção ou movê-la para a posição neutra, a cabeça de perfuração deve subir e parar de rodar.

Se o sistema de segurança não funcionar como se descreve acima, peça a um distribuidor autorizado para o reparar imediatamente.

Trincos de segurança



Perigo



Sempre que proceder à assistência técnica da cabeça de perfuração, incluindo a substituição de pontas de aeração ou protectores de relva, instale o trinco de segurança para manter a cabeça levantada.

Também deve instalar o trinco de segurança quando quiser guardar o aerador por mais de dois dias.

1. Levante a cabeça de perfuração.
2. Retire o anel de bloqueio que fixa o trinco de segurança na posição de armazenamento (Fig. 21).



1

Figura 21

1. Trinco de segurança na posição de armazenamento (para baixo)

3. Rode o trinco de segurança para trás e encaixe-o no pino da cabeça de perfuração (Fig. 22). Fixe-o com o anel de bloqueio

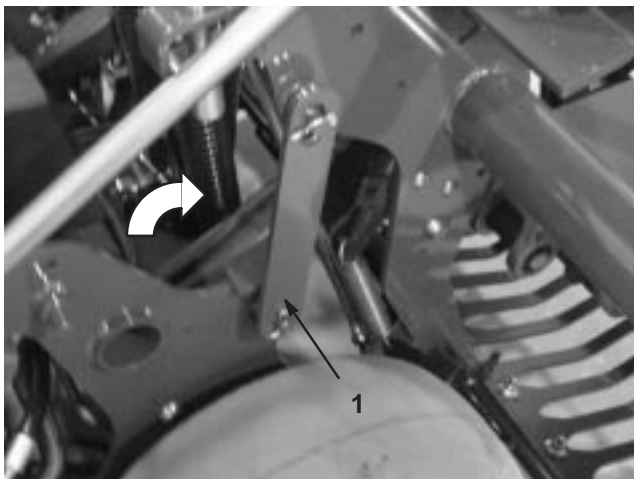

1

Figura 22

1. Trinco de segurança na posição de bloqueio (para cima)

Instalar os suportes das pontas de aeração, os protectores de relva e as próprias pontas

Está disponível uma vasta gama de suportes de pontas de aeração, protectores de relva e pontas para o aerador. Escolha os componentes necessários a partir da tabela de acessórios na página 11.

1. Levante a cabeça de perfuração e fixe-a com o trinco de segurança.
2. Monte um suporte de pontas de aeração em cada braço respectivo, utilizando (3) parafusos de 1/2 x 1-1/4 polegada (Fig. 23). Aperte os parafusos com uma força de 102 Nm.



Figura 23

1. Braço das pontas de aeração
2. Suporte das pontas de aeração

3. Instale, sem apertar, os protectores de relva nos respectivos suportes, utilizando (12) parafusos de carroçaria, anilhas chatas e porcas flangeadas (Fig. 24). Não aperte os fixadores. As cabeças dos parafusos de carroçaria devem ficar debaixo dos suportes dos protectores de relva.

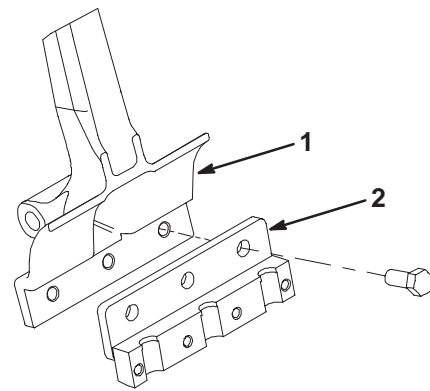

Figura 24

1. Protector de relva
2. Suporte do protector de relva

- Instale, sem apertar, uma barra de fixação das pontas de aerção em cada braço de ponta, utilizando (4) parafusos de 3/8 x 1-1/2 polegada (Fig. 26). Não aperte o parafuso.
- Instale as pontas de aerção nos suportes de pontas nº 2 e nº 5 (Fig. 25). Aperte os parafusos.

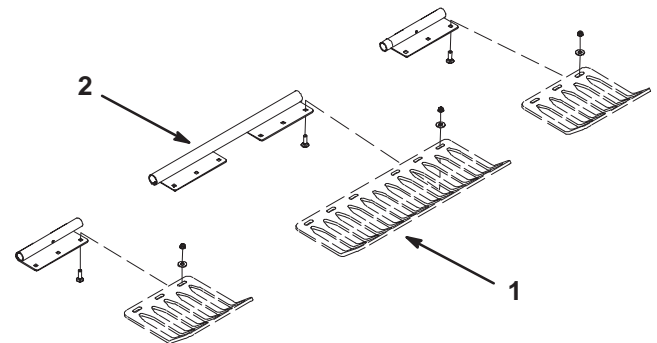

Figura 25

- Suporte de ponta de aerção nº 5
- Suporte de ponta de aerção nº 2



Figura 26

- Barra de fixação das pontas de aerção
- Ponta de aerção

- Verifique se as pontas de aerção estão alinhadas com o centro das aberturas dos protectores de relva (Fig. 27). Ajuste os protectores de relva, conforme necessário e aperte as porcas.

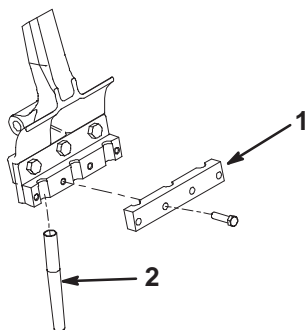

Figura 27

- Instale as restantes pontas de aerção nos suportes nºs 1, 3, 4 e 6. Aperte todos os parafusos dos suportes de pontas de aerção com uma força de 41 Nm.

Quando substituir todas as pontas de aerção, faça o seguinte:

- Levante a cabeça de perfuração e fixe-a com o trinco de segurança.
- Desaperte os parafusos de fixação do suporte e retire as pontas de aerção a substituir.
- Introduza as novas pontas no suporte, de modo a que a madeira fixe as pontas no respectivo suporte.
- Aperte os parafusos com a força recomendada.
- Repita o procedimento para os outros braços.

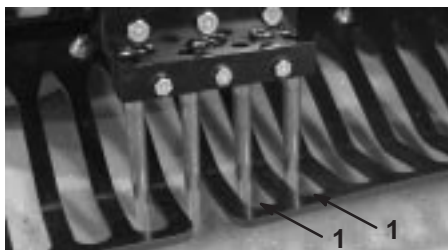
Definir a profundidade dos furos

Para definir a profundidade dos furos feitos pelo aerador, faça o seguinte:

- Seleccione a ponta de aerção mais adequada à aplicação
- Coloque a ponta de aerção sobre o respectivo autocolante de profundidade (Fig. 28), alinhando um lado com a profundidade de aerção desejada (veja o desenho da ponta no autocolante).



Figura 28

- Alavanca de profundidade
- Desenho no autocolante de aerção

- Determine a letra que deve ficar alinhada com o outro lado da ponta e ajuste a alavanca de controlo da profundidade à letra correspondente.

Nota: À medida que a ponta se desgasta, pode voltar a definir a profundidade de modo a compensar esse desgaste. Por exemplo, se a profundidade da ponta estiver definida para “G”, pode defini-la para “H” após um desgaste de 6,5 mm.

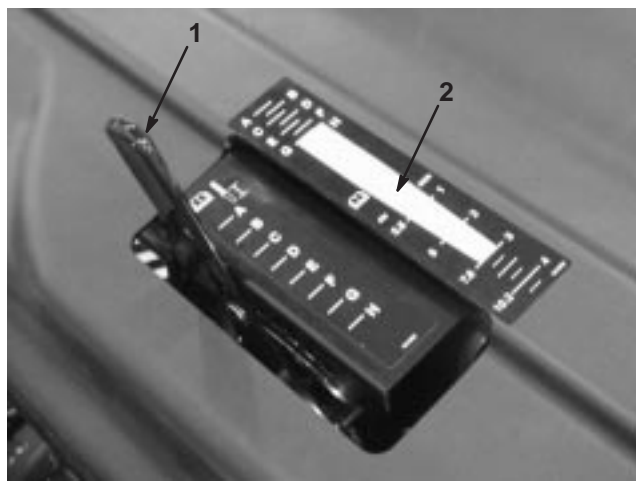
Dispositivo manual de seguimento do terreno

A única vez em que são necessários espaçadores para definir manualmente a profundidade é quando o sistema de seguimento do terreno TrueCore[®] deixar de funcionar devido a danos no sistema de 'feedback' (protectores de relva, barra de direcção e conjunto do accionador).

Para definir manualmente a profundidade, faça o seguinte:

1. Retire o pino de sujeição que fixa os espaçadores e os pinos de profundidade (Fig. 29).
2. Posicione os espaçadores acima ou abaixo do suporte para obter a profundidade dos furos desejada.
 - Os espaçadores grossos equivalem a incrementos de 19 mm.
 - Os espaçadores finos equivalem a incrementos de profundidade de 9,5 mm.
 - Com todos os espaçadores na parte superior, a definição da profundidade é de 108 mm.



Figura 29

1. Pino de sujeição
2. Espaçadores e pino de sujeição

3. Retire o parafuso de bloqueio e a porca do dispositivo (Fig. 30).

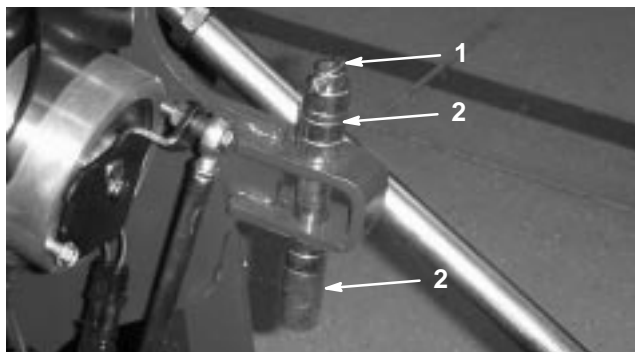

Figura 30

1. Dispositivo manual de seguimento do terreno
2. Parafuso e porca

4. Rode o dispositivo para baixo, para desactivar a função True Core.
5. Volte a instalar o parafuso de bloqueio e a porca para garantir que a definição não é alterada acidentalmente.

Empurrar/puxar pelo aerador manualmente

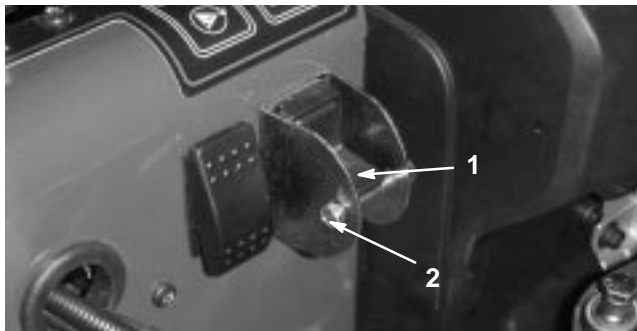
Importante Nunca reboque o aerador a uma velocidade superior a 1,6 km/hora, para não danificar o sistema hidráulico.

Empurrar/puxar pelo aerador

1. Engate o travão de mão, desligue o motor e retire a chave da ignição.
2. Com uma chave de bocas de 5/8 polegada, rode 1 vez a válvula de derivação no sentido contrário ao dos ponteiros do relógio para empurrar/puxar. Isto permite que o fluido hidráulico passe pela bomba, possibilitando a rotação das rodas (Fig. 31).



Figura 31

1. Válvula de derivação

Importante Não rode válvula de derivação mais do que 1 vez. Isto evita que a válvula saia do corpo e provoque a fuga do fluido.

Importante Não empurre/puxe pelo aerador por mais de 30 metros ou a uma velocidade superior a 1,6 km/h, para não danificar o sistema hidráulico.

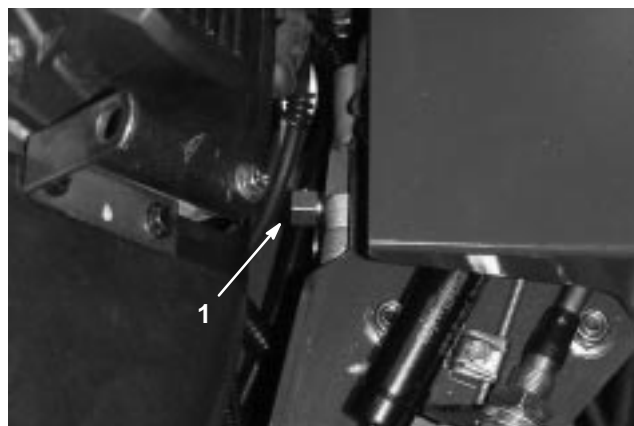
3. Desengate o travão de mão antes de empurrar/puxar.

Importante Não deixe que o motor funcione com a válvula de derivação aberta durante mais de 10–15 segundos.

Utilizar o aerador

Rode 1 vez a válvula de derivação no sentido dos ponteiros do relógio para utilizar o aerador- (Fig. 31).

Nota: Não aperte demasiado a válvula de derivação.

Nota: o aerador só anda se a válvula de derivação estiver fechada. Não tente utilizar o sistema de tracção com a válvula de derivação aberta.

Reinicialização do circuito de controlo do sistema

Se deixar a cabeça de perfuração na posição de aeração (por falta de combustível, por se ter esquecido de montar o trinco de segurança ao armazenar o aerador, por falha mecânica do motor/bomba, etc.), o sistema eléctrico que controla as bobinas de solenóide hidráulicas e a embraiagem eléctrica é desactivado para impedir o movimento accidental da cabeça de perfuração; desta forma, não é necessário reinicializar o sistema.

Para reinicializar o sistema depois de ligar o motor, carregue no interruptor do oscilador (Fig. 32) para levantar a cabeça de perfuração e reinicializar o circuito de controlo eléctrico.



Figura 32

1. Interruptor de reinicialização do circuito

Cabeça de perfuração bloqueada na posição baixa

Se o motor falhar ou não o puder ligar novamente com a cabeça de perfuração em baixo e se as pontas de aeração estiverem enterradas, faça o seguinte:

- Retire os suportes de pontas de aeração dos braços.
- Abra a válvula de derivação, rodando-a 1 vez.
- Empurre/puxe o aerador para um local próximo, onde possa continuar com a assistência técnica, ou coloque-o num atrelado.

Importante Não empurre/puxe pelo aerador por mais de 30 metros nem a uma velocidade superior a 1,6 km/h, para não danificar o sistema hidráulico.

Transportar o aerador

Recomendações sobre o atrelado

Importante NÃO PODE utilizar o reboque/atrelado Hydroject para rebocar este aerador.

Peso	721 kg 805 kg com dois pesos opcionais
Largura	1,3 m mín.
Comprimento	2,7 m mín.
Ângulo do declive	16 graus (inclinação de 3,5/12) máx.
Orientação da carga	Cabeça de perfuração para a frente (preferível)
Capacidade de reboque do veículo	Superior ao peso bruto do atrelado (GTW – Gross Trailer Weight)

Utilize um atrelado para trabalhos pesados ou uma carrinha para transportar o aerador. Verifique se o atrelado ou carrinha tem toda a iluminação e sinalização exigidas por lei. Leia atentamente todas as instruções de segurança. Esta informação pode ser útil para impedir que o utilizador, a sua família, os animais de estimação ou outras pessoas sofram acidentes.

Para transportar o aerador:

- Engate o travão de mão e bloqueie as rodas.
- Prenda bem os pontos de fixação do aerador (Fig. 33–35) ao atrelado ou carrinha com correias, cabos ou cordas.
- Prenda o atrelado ao veículo a rebocar com correias de segurança.

⚠Aviso⚠

Conduzir na via pública sem sinais de viragem, luzes, sinais reflectores ou um símbolo a indicar veículo lento é perigoso e pode provocar acidentes pessoais.

Não utilize o aerador na via pública.



Figura 33

1. Ponto de fixação

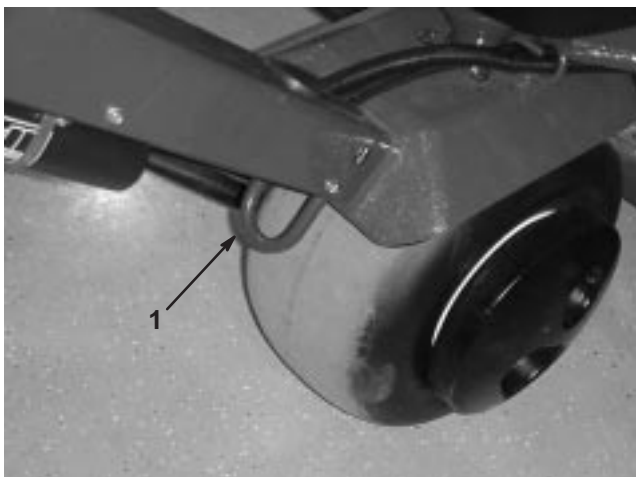

Figura 34

1. Ponto de fixação



Figura 35

1. Ponto de fixação

Colocar o aerador num atrelado ou carrinha

Tome todas as precauções necessárias quando colocar o aerador num atrelado ou carrinha. É necessária uma rampa cuja largura seja maior do que a dos pneus traseiros do aerador.

A rampa deve ser suficientemente comprida de modo a que o ângulo não exceda os 16 graus. Um ângulo mais acentuado pode fazer com que os componentes do aerador fiquem presos, à medida que a máquina se desloca da rampa para o atrelado ou carrinha. Os ângulos mais acentuados também podem fazer tombar a máquina para trás. Se quando colocar o aerador num atrelado/carrinha estiver num declive ou próximo, posicione o atrelado/carrinha na parte inferior do declive e a rampa na parte superior. Este procedimento minimiza o ângulo da rampa. O atrelado ou carrinha deve estar o mais nivelado possível. Coloque o aerador sobre a rampa, começando a subir com a cabeça de perfuração virada para a frente.

Importante Não tente virar a máquina quando esta estiver sobre a rampa; pode perder o controlo e fazê-la sair da rampa.

Evite acelerações bruscas quando estiver a subir a rampa com o aerador; do mesmo modo, evite travagens bruscas quando estiver a descer a rampa. Estas duas manobras podem fazer a máquina inclinar-se para trás.

Conselhos de utilização

Generalidades

Descreva muito gradualmente as curvas ao efectuar a aeração. Nunca efectue curvas pronunciadas com a cabeça de perfuração accionada. Planeie o percurso de aeração antes de baixar o aerador.

Olhe para trás com frequência para se certificar de que a máquina está a operar adequadamente e que o alinhamento com as passagens anteriores no terreno se mantém.

Remova sempre da área todas as peças da máquina danificadas, tais como pontas de aeração partidas, etc., para evitar que estas possam ser apanhadas pelos cortadores de relva ou por outro equipamento de tratamento de relva.

Substitua as pontas de aeração partidas, inspeccione e corrija danos nas que ainda forem utilizáveis. Repare quaisquer outros danos da máquina antes de voltar a utilizá-la.

O ProCore 648 procede à aeração com maior penetração, relativamente à maioria dos aeradores de relvados. Nos tees e relvados com relva de origem ou modificados, as pontas ocas mais compridas e de maior perfuração podem ter dificuldade em ejectar por completo os núcleos de terra. Isto deve-se ao facto de o terreno de origem ser mais duro e ficar agarrado à ponta de aeração. As pontas de ejeção lateral da Toro para relvados/tees ficam pouco sujas; deste modo, o período de limpeza necessário é menor. O problema aqui referido é eventualmente eliminado com a aeração contínua e programas de tratamento do terreno à superfície.

Terreno duro

Se o terreno for demasiado duro para obter a profundidade dos furos desejada, a cabeça de perfuração pode “oscilar”. Isto deve-se ao facto de as pontas estarem a tentar penetrar na camada rígida. Para resolver este problema, tente fazer o seguinte:

- Não faça a aeração se o terreno for demasiado duro ou seco; é possível obter melhores resultados depois de chover ou se o relvado tiver sido regado no dia anterior.
- Mude para uma cabeça de 3 pontas, se estiver a utilizar uma cabeça de 4 pontas, ou reduza o número de pontas por braço. Tente manter uma configuração simétrica das pontas, para colocar correctamente os braços.
- Reduza a penetração do aerador (definição da profundidade), se o terreno estiver compacto. Remova os núcleos de terra, regue a relva e volte a fazer a aeração, penetrando mais fundo no terreno.

A aeração do solo assente em subsolos duros (ou seja, solo/areia assente em solo rochoso) pode resultar em furos de má qualidade. Isto acontece quando a profundidade de aeração é superior à camada de solo, sendo o subsolo demasiado duro para penetrar. Se as pontas de aeração entrarem em contacto com um subsolo mais duro, o aerador pode elevar-se e levantar a superfície à volta dos furos. Reduza a profundidade de aeração o suficiente para as pontas não penetrarem no subsolo duro.

Entrada/saída

Se a qualidade do furo na entrada/saída se deteriorar, é provável que a embraiagem não esteja a ser accionada no momento correcto. Verifique o seguinte:

- A localização do dispositivo nº 3 na estrutura em H
- Desgaste da embraiagem/deslizamento

Se a superfície do furo apresentar fendas (para a frente) ou se a cabeça de perfuração não for accionada antes de tocar na relva, é provável que o interruptor de engate necessite de ser ajustado.

- Verifique se o conjunto do dispositivo da estrutura em H não está a mais de 1,5 mm da placa de destino
- Verifique se o dispositivo nº 3 está a funcionar correctamente
- Se necessário, desaperte a chapa de montagem do dispositivo, levante-o até onde for possível e volte a apertar a chapa de montagem. Quanto mais elevado estiver o dispositivo, mais depressa a embraiagem é accionada

Se a cabeça de perfuração não funcionar correctamente ou se for activada antes do momento apropriado, e se o dispositivo de posicionamento estiver o mais elevado possível, é provável que a embraiagem eléctrica se tenha deteriorado o suficiente para provocar um atraso no accionamento. Contacte o seu distribuidor Toro ou consulte o manual de assistência técnica do ProCore 648.

Pontas de aeração pequenas (pontas quadrangulares)

A cabeça de pequenas pontas de aeração, concebida pela Toro, permite fazer a rápida aeração graças ao seu design de linhas duplas. Para utilizar esta cabeça de perfuração é necessário definir o intervalo entre furos para 6,4 cm. A velocidade do aerador é determinante para manter o aspecto de intervalos entre furos com 3,2 cm. Consulte a secção de ajuste do intervalo entre furos, se necessitar de alterar ligeiramente o valor do intervalo.

Quer utilize a cabeça de pequenas pontas de aeração quer utilize pontas maiores e mais rígidas, é importante que a relva tenha uma boa estrutura radicular para não rasgar as raízes, o que danificaria a própria relva. Se os dois braços centrais começarem a levantar a relva ou a danificar demasiado as raízes, faça o seguinte:

- Aumente o intervalo entre furos
- Utilize pontas de aeração mais pequenas
- Retire algumas das pontas de aeração

Este tipo de danos é provocado pela acção de levantamento das pontas de aeração rígidas, quando puxadas da relva. Esta acção pode rasgar as raízes, se a densidade das pontas ou o respectivo diâmetro for demasiado elevado(a).

Pontas de aeração rígidas

Se fizer a aeração com pontas rígidas e mais compridas (ou seja, 0,95 cm x 10 cm de comprimento) ou com pontas tipo agulha, a parte frontal dos furos pode ficar com fendas ou com erva acumulada. Para voltar a obter furos com grande qualidade para este tipo de configuração, reduza a velocidade (ralenti) do motor para 2800–2900 rpm. O intervalo entre furos não é afectado, pois as velocidades da cabeça de perfuração e tracção dependem da velocidade do motor.

Se a redução da velocidade do motor não melhorar a qualidade dos furos, utilizando pontas rígidas e mais compridas, é provável que necessite de tornar os amortecedores Roto-Link mais rígidos. Uma maior rigidez dos amortecedores Roto-Link pode ajudar a eliminar a deformação à frente do furo. No entanto, na maioria dos casos, a definição de fábrica é a melhor.

Nota: Reajuste metade dos Roto-Links (3 braços) e teste o resultado numa amostra de terreno.

1. Retire as porcas de bloqueio que fixam o conjunto do amortecedor Roto-Link à estrutura da cabeça de perfuração.
2. Retire o espaçador superior do amortecedor (13 mm de espessura) e volte a fixar o conjunto do amortecedor Roto-Link à estrutura da cabeça de perfuração. Utilize a anilha endurecida “D”.

3. Desaperte os parafusos que fixam o pára-choques.
4. Puxe o pára choques para a frente e volte a apertar os parafusos. Isto permite aos amortecedores Roto-Link oscilarem devidamente.

Teste o aerador num espaço apropriado e compare a qualidade dos furos. Se a qualidade melhorar, siga o mesmo procedimento para os restantes conjuntos de amortecedores Roto-Link.

Nota: Este reajuste dos amortecedores Roto-Link tem de ser invertido, se voltar ao mesmo tipo de pontas de aeração (e perfuração) que utilizou anteriormente ou colocar qualquer tipo de pontas pequenas.

Após a utilização

Após a utilização diária, lave bem a máquina com uma mangueira de jardim sem bico, para evitar sujar e danificar os vedantes e rolamentos devido à pressão excessiva da água. Pode utilizar uma escova para remover materiais agarrados. Utilize um detergente suave para limpar as tampas. A aplicação periódica de uma camada de cera para automóveis mantém o brilho do acabamento de pintura das tampas. Após a limpeza, verifique se a máquina está danificada, se tem fugas de óleo ou se há um desgaste dos componentes e das pontas de aeração.

Retire, limpe e lubrifique as pontas de aeração. Pulverize um pouco de óleo nos rolamentos da cabeça de perfuração (manivela e cabos de suspensão).

Fixe o trinco de segurança quando quiser guardar o aerador por mais de dois dias.

Utilizar o marcador de linhas

Utilize o marcador de linhas para alinhar os percursos de aeração (Fig. 36).



Figura 36

1. Marcador de linhas (posição de armazenamento)
2. Marcador de linhas (posição de alinhamento)

Ajustar a transferência de peso

O ProCore 648 foi concebido para transferir peso da unidade de tracção para a cabeça de perfuração, para ajudar a manter a profundidade dos furos em vários tipos de terreno. No entanto, se o terreno for suficientemente sólido para não permitir que o aerador fure à profundidade definida, pode ter de redistribuir o peso. Para aumentar a pressão descendente das molas de transferência de peso, faça o seguinte:

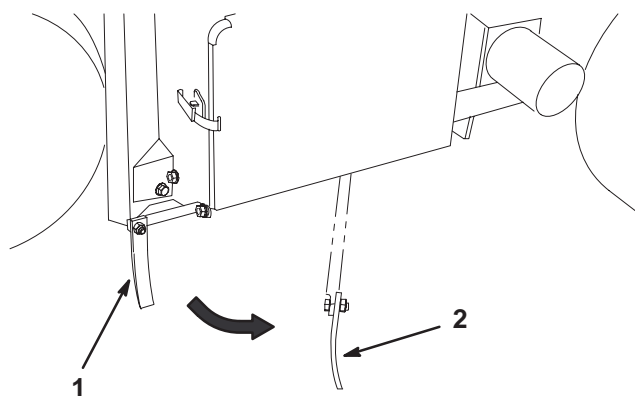

Aviso



A libertação repentina de placas das molas pode provocar acidentes pessoais.

Peça ajuda a outra pessoa para ajustar as molas de transferência de peso.

1. Desaperte as porcas dos parafusos de carroçaria que fixam os suportes das molas à cabeça de perfuração. Não retire (Fig. 37).



Figura 37

1. Molas de transferência de peso
2. Placa de molas

2. Introduza um roquete de 1/2 polegada ou alavanca no orifício quadrado da placa de molas (Fig. 38).

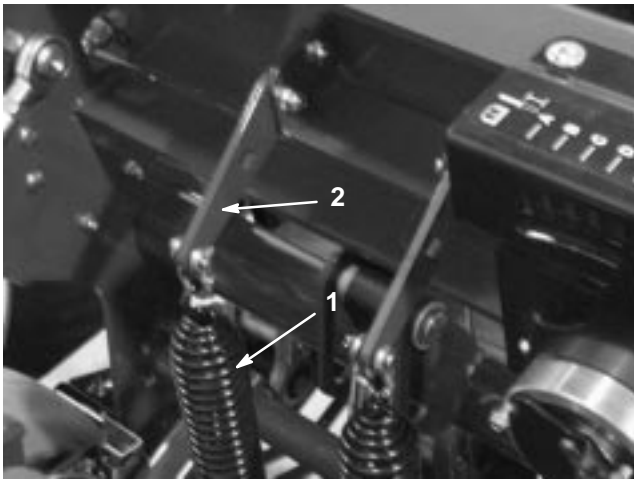

Figura 38

1. Orifício quadrado no suporte
2. Parafuso de carroçaria traseiro

3. Segure no roquete ou na alavanca para aliviar a tensão na placa de molas e retire o parafuso de carroçaria traseiro.
4. Rode a placa de molas até ficar alinhada com o outro orifício, introduza o parafuso de carroçaria e aperte as porcas.

Nota: Se rodar as placas de molas para cima, aumenta a transferência de peso.

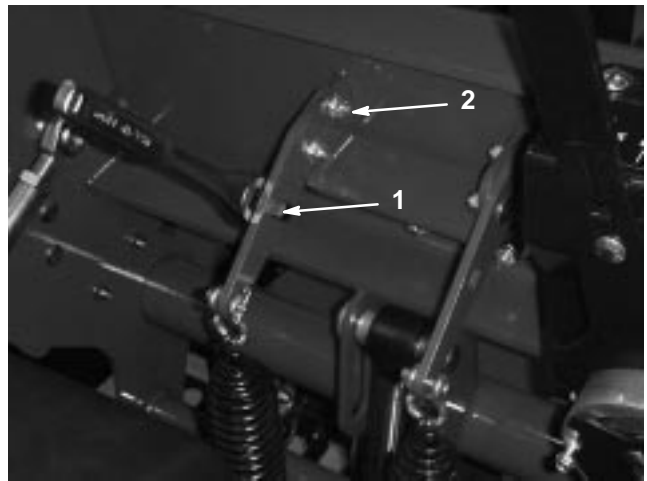
Peso adicional

Com o aumento da transferência de peso, é possível fazer a aeração do terreno relativamente sólido, pois a transferência de peso faz levantar as duas rodas traseiras do chão. Esta operação pode originar intervalos irregulares entre os furos.

Se isto acontecer, pode adicionar uma placa de peso à manga do eixo traseiro. Cada peso em ferro fundido acrescenta 28,5 kg à unidade de tracção. Pode adicionar até duas placas. Consulte o catálogo das peças para saber quais são os números destas peças.

Módulo de controlo do aerador (ACM)

O módulo de controlo do aerador é um dispositivo electrónico “inviolável”, com uma configuração “polivalente”. O módulo utiliza componentes em estado sólido e mecânicos para monitorização e controlo das funções eléctricas necessárias a uma operação segura da máquina.



Figura 39

1. Módulo de controlo standard

O módulo monitoriza sinais de entrada relacionados, por exemplo, com a descida e subida da cabeça, o transporte, a aeração e o seguimento do terreno. O módulo reparte-se em sinais de entrada e sinais de saída. Os sinais de entrada e de saída são identificados por indicadores luminosos de cor verde, instalados na placa de circuitos impressos. A corrente é identificada por um indicador luminoso que se acende a vermelho.

O circuito de arranque é activado a 12 VDC. Todos os outros sinais de entrada são activados quando o circuito é comutado à massa. Cada sinal de entrada é representado por um indicador luminoso que se acende sempre que o circuito específico é activado. Utilize os indicadores luminosos de sinais de entrada para detectar e eliminar avarias de interruptores e circuitos de entrada.

Os circuitos de sinais de saída são activados por um conjunto de condições de sinais de entrada adequado. Os três sinais de entrada incluem SVL, SVR e SVQ. Os indicadores luminosos de sinais de saída monitorizam a condição de relés, indicando a presença de tensão num de três terminais de saída específicos.

Os circuitos de sinais de saída não determinam a integridade do dispositivo de saída, pelo que a detecção e eliminação de avarias compreende a inspecção de indicadores luminosos e o ensaio de integridade de dispositivos convencionais e de cablagens eléctricas. Proceda à medição da impedância de componentes

desligados, da impedância na instalação eléctrica (desligar no ACM), ou proceda à “activação de ensaio” temporária do componente em causa.

O ACM não pode ser ligado a um computador externo nem a um monitor portátil, não pode ser reprogramado e não regista dados de avarias intermitentes.

O autocolante do ACM inclui apenas símbolos. Os três símbolos dos indicadores luminosos de saída constam da caixa de sinais de saída. Todos os outros indicadores luminosos dizem respeito a sinais de entrada. A tabela que se segue identifica os símbolos.

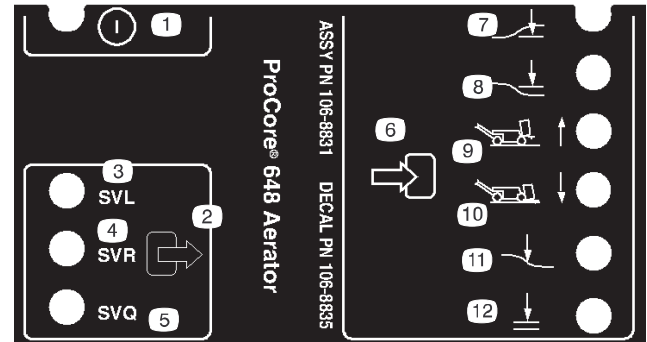

- | | |
|-----------------------------------|---------------------------|
| 1. Ligar/desligar | 6. Entrada |
| 2. Saída | 7. Cabeça para baixo |
| 3. Válvula de solenóide, inferior | 8. Cabeça para cima |
| 4. Válvula de solenóide, superior | 9. Transporte |
| 5. Válvula de solenóide, rápido | 10. Aeração |
| | 11. Seguimento do terreno |
| | 12. Baixar OK |

A detecção e resolução de avarias pelo ACM inclui os seguintes passos lógicos.

1. Especifique a avaria de sinal de saída que está a tentar resolver.
2. Coloque a chave de ignição na posição “ON” e verifique se o indicador luminoso vermelho de “alimentação” está aceso.
3. Accione todos os interruptores de entrada para assegurar a mudança de estado de todos os indicadores luminosos.
4. Posicione os dispositivos de entrada de forma a obter o sinal de saída apropriado.
5. Se o indicador luminoso de saída específico se acender sem que se verifique a função de saída adequada, verifique a cablagem de saída, as ligações e o componente. Efectue as reparações necessárias.
6. Se o indicador luminoso de saída específico não se acender, verifique ambos os fusíveis.
7. Se o indicador luminoso de saída específico não se acender e se os sinais de entrada estiverem na condição adequada, instale um ACM novo e verifique se a avaria foi eliminada.

Manutenção

Intervalos de manutenção recomendados

Intervalo de manutenção	Procedimento de manutenção
Após as primeiras 8 horas	<ul style="list-style-type: none">• Fluido hidráulico – verificar o nível• Filtro hidráulico – mudar• Correia da bomba – voltar a apertar• Fixadores da cabeça de perfuração – verificar aperto
Em todas as utilizações	<ul style="list-style-type: none">• Óleo do motor – verificar o nível• Sistema de segurança – verificar• Admissão de ar do motor – limpar¹• Correias – verificar• Fluido hidráulico – verificar o nível• Pneus – verificar a pressão.• Tubagens hidráulicas – verificar
A cada 25 horas	<ul style="list-style-type: none">• Lavar e voltar a lubrificar o pré-filtro de ar• Bateria – verificar o electrólito
A cada 100 horas	<ul style="list-style-type: none">• Filtro e óleo do motor – mudar¹• Substituir o filtro principal do conjunto do filtro de ar.¹• Filtro de combustível – substituir• Sistema de arrefecimento do motor – limpar¹
A cada 200 horas	<ul style="list-style-type: none">• Filtro hidráulico – mudar• Vela(s) – verificar
A cada 500 horas	<ul style="list-style-type: none">• Vela(s) – substituir
Inspecção antes do armazenamento	<ul style="list-style-type: none">• Carga da bateria, desligar os cabos• Gasolina – esvaziar• Superfícies estaladas – pintar• Antes de armazenar o aerador, execute todos os procedimentos de manutenção indicados na lista acima

¹Efectue a operação com maior frequência se houver muita poeira e sujidade

Importante Consulte o manual de utilização do motor para obter informações detalhadas sobre os procedimentos de manutenção adicionais.

Lista de manutenção diária

Copie esta página para uma utilização de rotina.

Verificações de manutenção	Para a semana de:						
	2ª	3ª	4ª	5ª	6ª	Sáb.	Dom.
Verifique o funcionamento do sistema de segurança.							
Verifique o funcionamento do travão de mão.							
Verifique o nível de combustível							
Verifique o nível de óleo do motor.							
Verifique o filtro de ar.							
Verifique se o motor tem detritos.							
Verifique os ruídos estranhos do motor.							
Verifique os ruídos estranhos de funcionamento.							
Verifique o nível do fluido hidráulico.							
Verifique se as mangueiras hidráulicas se encontram danificadas.							
Verifique se há fuga de fluidos.							
Verifique a pressão dos pneus.							
Verifique o funcionamento do painel de instrumentos.							
Verifique o estado das pontas de aeração.							
Retoque a pintura danificada.							

Inspecção executada por:

Item	Data	Informação
1		
2		
3		
4		
5		
6		
7		
8		
9		
10		



Cuidado



Se deixar a chave na ignição, alguém pode ligar acidentalmente o motor e feri-lo, a si ou às pessoas que se encontrarem próximo da máquina.

Retire a chave da ignição e os fios da(s) vela(s) antes de efectuar qualquer tarefa de manutenção no veículo. Mantenha os fios longe da máquina para evitar qualquer contacto acidental com a vela.

Lubrificação

O aerador não tem bocais de lubrificação que tenham de ser lubrificados.

Importante Os rolamentos raramente falham devido a defeitos de material ou fabrico. A razão mais frequente das falhas é a humidade e sujidade que penetram na blindagem de protecção. Os rolamentos que têm de ser lubrificados precisam de uma manutenção regular para purgar os detritos prejudiciais da zona dos rolamentos. Os rolamentos pré-lubrificado blindados têm uma massa lubrificante especial e uma blindagem integral resistente que impede que a sujidade e a humidade se acumulem nos elementos rolantes.

Os rolamentos blindados pré-lubrificado não precisam de ser lubrificados nem de manutenção a curto prazo. Isto minimiza a necessidade de uma assistência de rotina e reduz os danos potenciais da relva provocados pela sujidade na massa lubrificante. Estes rolamentos blindados pré-lubrificado proporcionam um bom desempenho e uma boa duração em condições de utilização normais, mas deve verificar periodicamente as condições dos rolamentos e se a blindagem está intacta para evitar os tempos de paragem. Estes rolamentos devem ser inspeccionados periodicamente e substituídos, se estiverem danificados ou gastos. Os rolamentos devem funcionar suavemente sem apresentarem características prejudiciais, como sobreaquecimento, ruído, folgas ou ferrugem.

Devido às condições de funcionamento a que estes rolamentos pré-lubrificado blindados estão sujeitos (ou seja, areia, químicos, água, impactos, etc.), são considerados elementos normais de desgaste. Os rolamentos que falhem devido a factores que não sejam defeitos de material ou de fabrico não são normalmente abrangidos pela garantia.

Nota: A duração dos rolamentos pode ser afectada negativamente por procedimentos incorrectos de lavagem. Não lave a máquina enquanto estiver quente e evite apontar o spray de alta pressão ou volume aos rolamentos.

A substituição dos rolamentos da cabeça de perfuração deve ser feita em intervalos de 500 horas. Pode adquirir no distribuidor um kit de rolamentos para toda a cabeça de perfuração.

Instruções de elevação



Cuidado



Quando mudar os acessórios, pneus ou executar outra operação, utilize os blocos, guindastes e macacos adequados. Verifique se a máquina está estacionada numa superfície estável e resistente, como um chão de betão. Antes de levantar a máquina, remova todos os acessórios que possam prejudicar uma elevação segura e correcta da máquina. Coloque calços ou bloqueie sempre as rodas. Utilize macacos ou blocos de madeira resistentes para apoiar a máquina suspensa. Se a máquina não estiver apoiada correctamente em blocos ou macacos, pode mover-se ou cair e ferir alguém.

Levantar a extremidade dianteira

1. Trave com o travão de mão e calce os pneus para evitar que a máquina se mova.

Importante Para não danificar o motor da roda, NÃO utilize o motor da roda da frente como ponto de elevação.

2. Posicione o macaco com segurança por baixo da parte da frente do chassis (Fig. 40).



Figura 40

1. Chassis

3. Levante a parte da frente da máquina do chão.
4. Coloque os macacos ou blocos de madeira resistente por baixo da parte da frente do chassis, para apoiar a máquina.

Levantar a extremidade traseira

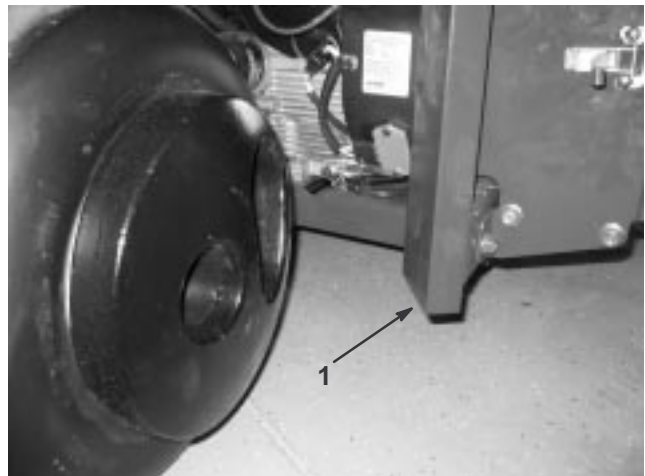
1. Calce o pneu da frente para evitar que a máquina se mova.

Importante Para não danificar o motor da roda, NÃO utilize o motor da roda traseira como ponto de elevação.

2. Coloque o macaco com segurança por baixo da chapa do chassis, na parte interior da roda traseira (Fig. 41).



Figura 41

1. Chapa do chassis

Nota: Se estiver disponível, pode utilizar um guindaste para levantar a traseira do ProCore 648. Utilize os olhais das coberturas dos rolamentos da cabeça de perfuração como pontos de engate do guindaste (Fig. 42).

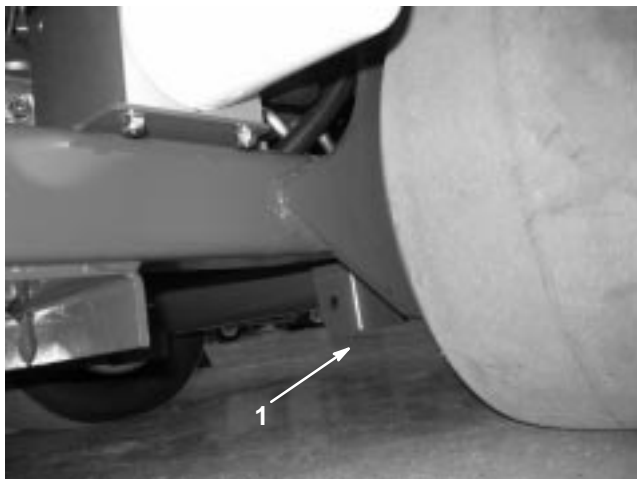

Figura 42

1. Olhal de elevação

3. Levante (ou suspenda) a traseira da máquina do chão.
4. Coloque os macacos ou blocos de madeira resistente por baixo do chassis para apoiar a máquina.

Manutenção do filtro de ar

O pré-filtro de esponja deve ser limpo e lubrificado de novo após cada 25 horas de funcionamento do motor, se o motor for utilizado com ar limpo. No entanto, o filtro de ar tem de ser limpo com maior frequência se o local de funcionamento estiver muito sujo ou com muita areia.

1. Retire o manípulo, o anel de retenção e a tampa (Fig. 43).
2. Retire o pré-filtro de esponja, fazendo-o deslizar para fora do filtro de papel.
 - Lave o pré-filtro de esponja com água quente e detergente.
 - Enrole o pré-filtro de esponja num pano e seque apertando. Não esprema o pré-filtro. Deixe-o secar ao ar.
 - Ensope o pré-filtro de esponja no óleo do motor. Esprema para retirar o óleo em excesso.



Figura 43

- | | |
|--------------------------------|--------------------------|
| 1. Manípulo e anel de retenção | 5. Cobertura interior |
| 2. Cobertura do filtro de ar | 6. Vedante do respirador |
| 3. Porca | 7. Pré-filtro de esponja |
| 4. Anilha | 8. Filtro de papel |

3. Reinstalar no cartucho de papel.

Inspecione o filtro de papel após cada 25 horas de funcionamento e substitua-o se estiver sujo ou danificado. Mude o filtro de papel após cada 100 horas. Não lave o filtro de papel nem o limpe com ar comprimido, pois fica danificado.

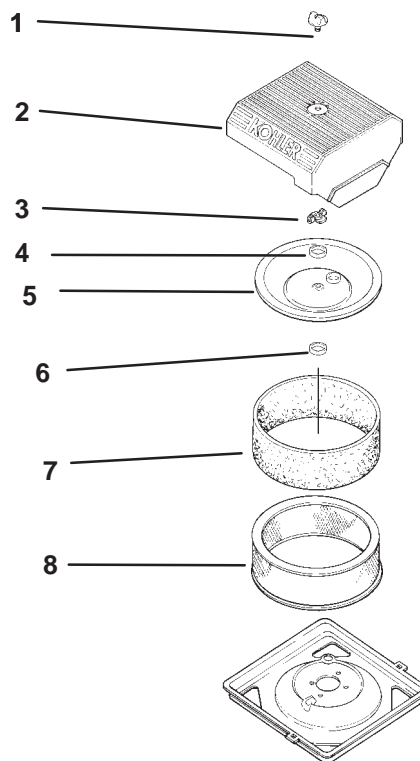
Nota: Com o filtro de ar desmontado, verifique se os componentes respectivos estão danificados. Substitua-os sempre que for necessário.

1. Volte a instalar o elemento com o pré-filtro, vedante do respirador, a anilha, a cobertura interior e a porca. Aperte a porca com uma força de 11 Nm.
2. Volte a instalar a cobertura do filtro de ar, o anel de retenção e o manípulo.
3. Aperte o manípulo (1/2 a 1 volta) depois de o mesmo entrar em contacto com a cobertura. Não aperte demasiado.

Manutenção do óleo do motor

Mudar o óleo:

- Após cada 100 horas de funcionamento.

Nota: A mudança de óleo deve ser mais frequente se a máquina for utilizada em locais com muita poeira ou areia.

Tipo de óleo: Óleo detergente (API, classificação SH, SJ, SL ou superior)

Capacidade do cárter: c/filtro, 1,9 l

Viscosidade: Consulte a tabela

UTILIZE ESTES ÓLEOS COM VISCOSIDADE SAE

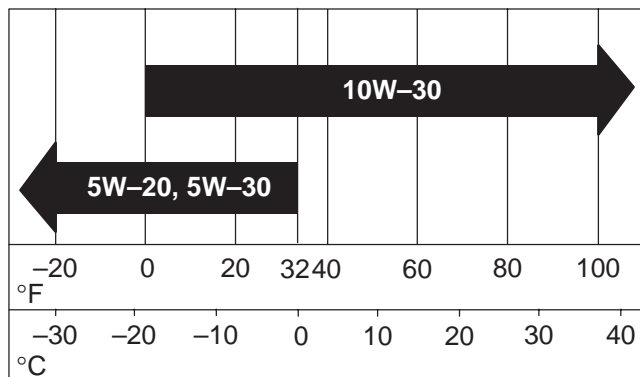

Nota: O peso SAE 30 é aprovado para esta aplicação.

Verificar o nível de óleo

Nota: Verifique o óleo com o motor frio.

1. Engate o travão de mão.
2. Desligue o motor, retire a chave e aguarde até que todas as peças em movimento parem, antes de se afastar do aerador.
3. Limpe a zona em redor da vareta do óleo (Fig. 44), para evitar que entre sujidade no orifício e possíveis danos no motor.
4. Retire a vareta do óleo e limpe a ponta metálica.



Figura 44

1. Vareta do óleo
2. Tubo de enchimento

5. Volte a colocar a vareta no tubo de enchimento. Retire a vareta e verifique a extremidade metálica (Fig. 45). Se o nível de óleo for baixo, adicione lentamente a quantidade de óleo suficiente no tubo de enchimento para subir o nível até à marca F (Full – Cheio).

Importante Não adicione demasiado óleo no cárter para não danificar o motor. Não ligue o motor com o nível de óleo abaixo da marca L (Low – Baixo), pois pode danificar o motor.

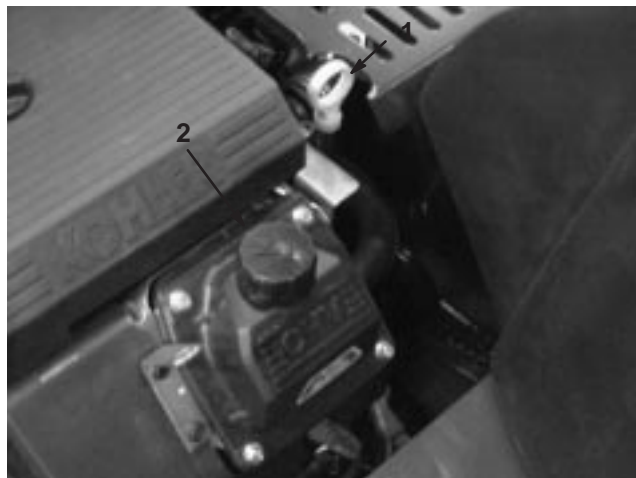

Figura 45

1. Vareta do óleo
2. Extremidade metálica

Mudar o óleo

1. Ligue o motor e deixe-o a funcionar durante cinco minutos. Desta forma, o óleo aquece e flui melhor.
2. Estacione a máquina de maneira a que o lado de escoamento fique um pouco abaixo do lado oposto para garantir que o óleo escoe completamente. Engate o travão de mão e desligue o motor. Retire a chave.
3. Coloque um recipiente debaixo do orifício de escoamento de óleo. Retire o bujão de escoamento do óleo para purgar o óleo (Fig. 46).
4. Depois de drenar por completo o óleo, volte a montar o bujão de escoamento.

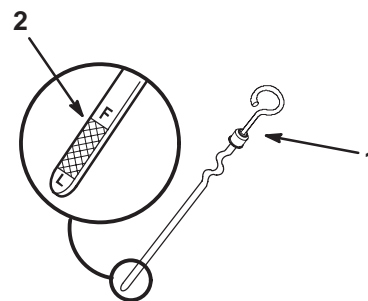
Nota: O óleo usado deve ser tratado num centro de reciclagem certificado.



Figura 46

1. Filtro do óleo

5. Deite lentamente cerca de 80% da quantidade de óleo especificada no bocal de enchimento (Fig. 44). Consulte Manutenção do óleo do motor, página 36.
6. Verifique o nível de óleo; consulte a secção Verificar o nível de óleo, página 36.
7. Adicione lentamente óleo até atingir a marca de cheio.

Mudar o filtro de óleo

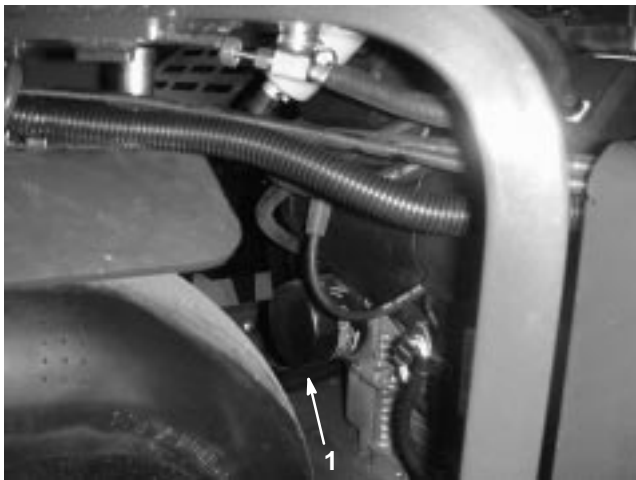
Substitua o filtro de óleo após cada 100 horas ou em todas as mudanças de óleo.

Nota: A mudança de óleo deve ser mais frequente se a máquina for utilizada em lugares com muita poeira ou areia.

1. Purgue o óleo do motor; consulte a secção Mudar o óleo, página 37.
2. Retire o filtro antigo e limpe a superfície vedante do adaptador de filtro (Fig. 47).
3. Deite o óleo novo do tipo adequado no orifício central. Pare de deitar óleo quando este chegar ao fundo das juntas. Deixe passar um minuto ou dois para que o óleo seja absorvido pelo material do filtro.
4. Aplique uma fina camada de óleo novo na junta de borracha do filtro de substituição (Fig. 47).

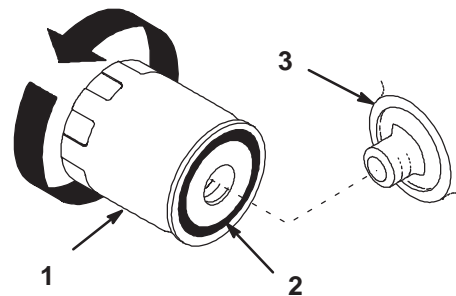

m-1256

Figura 47

1. Filtro do óleo
2. Junta
3. Adaptador

5. Coloque o filtro de substituição no adaptador do filtro. Rode o filtro de óleo no sentido dos ponteiros do relógio até que a junta de borracha entre em contacto com o adaptador do filtro e, em seguida, aperte o filtro mais 1/2 volta (Fig. 47).
6. Encha o cárter com óleo novo adequado; consulte a secção Mudar o óleo, página 37.

Manutenção das velas

Verifique a(s) vela(s) após cada 200 horas de funcionamento. Antes de montar a vela, verifique se foi aplicada a folga correcta entre os eléctrodos central e lateral. Utilize uma chave de velas para retirar e montar a(s) vela(s) e um calibre de lâminas para verificar e ajustar as folgas. Instale uma ou várias velas novas, se necessário.

Tipo: Champion RC12YC (ou equivalente)
Folga: 0,76 mm

Remover a(s) vela(s)

1. Engate o travão de mão, desligue o motor, retire a chave e espere que todas as peças em movimento parem antes de se afastar do aerador.
2. Puxe os fios das velas (Fig. 48). Limpe à volta das velas para impedir que entrem impurezas para dentro do motor e provoquem danos.
3. Retire as velas e as anilhas de metal.

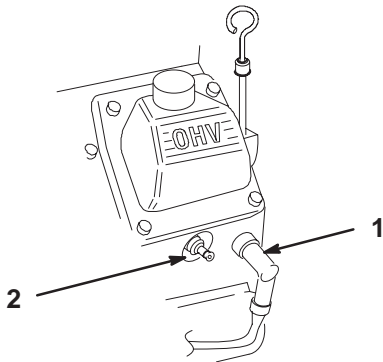

m-4811

Figura 48

1. Fio da vela de ignição
2. Vela de ignição

Verificar a vela

1. Observe a parte central das velas (Fig. 49). Se o isolante apresentar uma cor acastanhada ou acinzentada, isso significa que o motor está a funcionar correctamente. Uma cobertura preta no isolante indica que o filtro de ar está sujo.

Importante Nunca limpe as velas. Substitua sempre as velas quando tiverem: uma cobertura preta, os eléctrodos gastos, uma película oleosa ou rachas.

2. Verifique a folga entre os eléctrodos central e lateral (Fig. 49). Se a folga não estiver correcta, dobre o eléctrodo lateral (Fig. 49).



Figura 49

1. Isolante do eléctrodo central
2. Eléctrodo lateral
3. Folga (não está à escala)

Instalar as velas

1. Instale as velas. Verifique se a folga está correcta.
2. Aperte as velas com uma força de 27 Nm.
3. Empurre os fios das velas (Fig. 48).

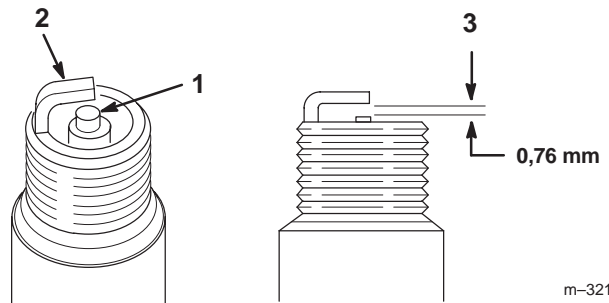
Manutenção do filtro de combustível

Substitua o filtro de combustível após cada 100 horas de funcionamento ou anualmente, o que ocorrer primeiro.

Substituir o filtro de combustível

Nunca instale um filtro sujo que tenha sido retirado da tubagem de combustível.

1. Deixe a máquina arrefecer.
2. Engate o travão de mão, desligue o motor, retire a chave e espere que todas as peças em movimento parem antes de se afastar do aerador.
3. Feche a válvula de corte do combustível (Fig. 50).



Figura 50

1. Filtro de combustível
 2. Válvula de corte de combustível-
-
4. Aperte as pontas dos grampos da tubagem e afaste-as do filtro (Fig. 50).
 5. Retire o filtro das tubagens de combustível.
 6. Instale um filtro novo e desloque os grampos da tubagem para junto do filtro (Fig. 50).
 7. Remova todo o combustível derramado.
 8. Abra a válvula de corte do combustível - (Fig. 50).

Manutenção do depósito de combustível

Esvaziar o depósito de combustível

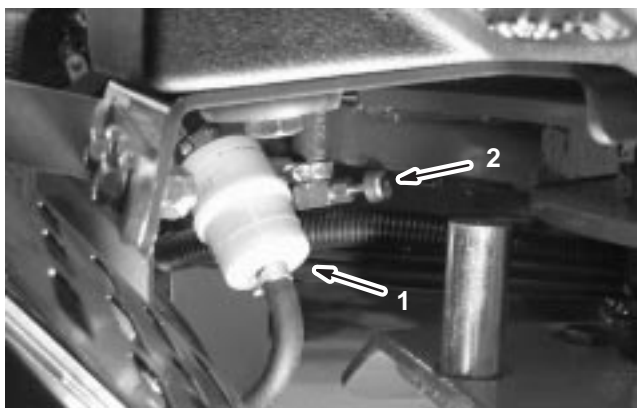

Perigo



Em determinadas circunstâncias, a gasolina é extremamente inflamável e explosiva. Um incêndio ou explosão provocado(a) por gasolina pode resultar em queimaduras e danos materiais.

- **Retire a gasolina do depósito de combustível quando o motor estiver frio. Faça-o ao ar livre e num espaço aberto. Remova toda a gasolina que, eventualmente, se tenha derramado.**
- **Nunca fume quando estiver a drenar gasolina e mantenha-se afastado do fogo ou faíscas que possam inflamar os vapores de gasolina.**

1. Estacione a máquina numa superfície nivelada para garantir que o depósito fica completamente vazio. Depois, engate o travão de mão e desligue o motor. Retire a chave.
2. Feche a válvula de corte do combustível (Fig. 50).
3. Desaperte o grampo da tubagem no filtro de óleo e empurre-o para cima na tubagem de combustível, afastando-o do filtro de combustível (Fig. 50).
4. Retire a tubagem de combustível do respectivo filtro (Fig. 50). Abra a válvula de corte de combustível e retire toda a gasolina para uma lata ou um recipiente adequado(a).

Nota: Como o depósito está vazio, esta é a melhor altura para instalar um filtro de combustível novo.

5. Instale a tubagem de combustível no filtro de combustível. Faça deslizar o grampo da tubagem para junto do filtro de combustível, para prender a tubagem (Fig. 50).

Limpar os sistemas de arrefecimento

Limpar o painel do motor

Antes de cada utilização, verifique e limpe o painel do motor. Retire toda a relva acumulada, sujidade ou detritos do painel de admissão de ar do motor.

Manutenção do sistema hidráulico



Aviso



O fluido hidráulico que sai sob pressão pode penetrar na pele e provocar lesões.

- Se o fluido entrar na pele, deve ser retirado cirurgicamente em poucas horas por um médico especializado neste tipo de acidentes. Se não o fizer, a ferida pode gangrenar.
- Afaste o corpo e as mãos de fugas ou bocais que projectem fluido hidráulico de alta pressão.
- Utilize um pedaço de cartão ou papel para encontrar fugas do fluido hidráulico.
- Elimine com segurança toda a pressão do sistema hidráulico antes de executar qualquer procedimento neste sistema.
- Antes de colocar o sistema sob pressão, verifique se todas as tubagens e mangueiras do fluido hidráulico se encontram em bom estado de conservação; verifique também se todas as ligações hidráulicas e bocais estão bem apertados.

Substituir o filtro hidráulico

Substitua o filtro hidráulico:

- Após as primeiras 8 horas de funcionamento.
 - Após cada 200 horas de funcionamento.
1. Engate o travão de mão, desligue o motor, retire a chave e espere que todas as peças em movimento parem antes de se afastar do aerador.

Importante Não substitua o filtro de óleo da máquina, pois pode danificar gravemente o sistema hidráulico.

2. Coloque um recipiente de escoamento por baixo do filtro, retire o filtro antigo e limpe bem a superfície do vedante do adaptador do filtro (Fig. 51).



Figura 51

1. Filtro hidráulico

3. Aplique uma fina camada de fluido para sistemas hidráulicos na junta de borracha do filtro de substituição.
4. Coloque o filtro hidráulico de substituição no adaptador do filtro. Rode o filtro de óleo no sentido dos ponteiros do relógio até que a junta de borracha toque no adaptador do filtro e, em seguida, aperte o filtro mais 1/2 volta.
5. Encha com fluido até à marca FULL da vareta, consulte Verificar o fluido hidráulico.
6. Ligue o motor e deixe funcionar a máquina durante dois minutos para eliminar o ar do sistema. Desligue o motor e verifique se existem fugas.
7. Volte a verificar o nível enquanto o fluido estiver quente. Se necessário, adicione fluido até chegar ao cimo do abafador. **Não encha demasiado.**

Portas de teste do sistema hidráulico

As portas de teste são utilizadas para testar a pressão nos circuitos hidráulicos. Se necessitar de assistência, contacte o distribuidor Toro local.

A porta de teste G 2 (Fig. 52) é utilizada para ajudá-lo a detectar os problemas no circuito de carga de tracção.

A porta de teste G 1 (Fig. 52) é utilizada para ajudá-lo a detectar os problemas de pressão do circuito de elevação.



Figura 52

1. Porta de teste G2 2. Porta de teste G1

Ajustar a transmissão de tracção para a posição neutra

A máquina não pode deslizar quando soltar a alavanca de tracção. Se isso acontecer, tem de fazer um ajuste.

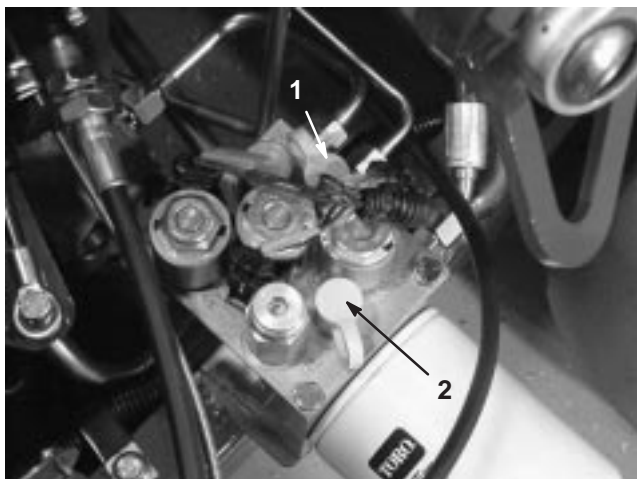
1. Estacione o aerador numa superfície nivelada, desligue o motor e engate o travão de mão.
2. Levante a máquina de maneira a que a roda da frente e uma das rodas de trás fiquem um pouco levantadas do chão. Coloque macacos por baixo da máquina. Consulte as instruções de elevação.
3. Desaperte a porca de bloqueio no excêntrico de ajuste da tracção (Fig. 53).



Figura 53

1. Excêntrico de ajuste de tracção



Aviso



O motor tem de estar a funcionar para que se possa efectuar um ajuste final no excêntrico de tracção. Isto pode provocar ferimentos.



Mantenha as mãos, pés, cara e outras partes do corpo afastadas da panela de escape, de outras partes quentes do motor e de todos os componentes em rotação.

4. Ligue o motor e desengate o travão de mão.
5. Rode o excêntrico sextavado numa direcção até as rodas deixarem de rodar.
6. Aperte o dispositivo de ajuste da porca de bloqueio.
7. Desligue o motor.
8. Retire os macacos e baixe a máquina.
9. Teste a máquina para ter a certeza de que não desliza.

Verificar as tubagens do sistema hidráulico

Antes de cada utilização, verifique as tubagens e as mangueiras do sistema hidráulico, prestando especial atenção a fugas, suportes soltos, tubagens dobradas, juntas soltas, desgaste e danos provocados pelas condições atmosféricas ou por agentes químicos. Efectue as reparações necessárias antes de utilizar a máquina.

Nota: Mantenha a zona que rodeia o sistema hidráulico limpa de detritos.

Aviso

O fluido hidráulico que sai sob pressão pode penetrar na pele e provocar lesões.

- Se o fluido entrar na pele, deve ser retirado cirurgicamente em poucas horas por um médico especializado neste tipo de acidentes. Se não o fizer, a ferida pode gangrenar.
- Afaste o corpo e as mãos de fugas ou bocais que projectem fluido hidráulico de alta pressão.
- Utilize um pedaço de cartão ou papel para encontrar fugas do fluido hidráulico.
- Elimine com segurança toda a pressão do sistema hidráulico antes de executar qualquer procedimento neste sistema.
- Antes de colocar o sistema sob pressão, verifique se todas as tubagens e mangueiras do fluido hidráulico se encontram em bom estado de conservação; verifique também se todas as ligações hidráulicas e bocais estão bem apertados.

Voltar a regular o sistema de seguimento do terreno

Se o sistema de seguimento do terreno True Core precisar de qualquer tipo manutenção (com excepção da substituição do protector da relva) ou se os suportes das pontas estiverem em contacto com os protectores da relva quando regulados para a posição de maior profundidade, pode ter de voltar a regular a barra de direcção.

1. Rode o suporte de montagem do protector da relva LH (Fig. 54) para cima até poder introduzir um pino de bloqueio (parafuso ou broca de 5/16) entre o suporte e o tubo de regulação da profundidade soldado à estrutura.



Figura 54

- | | |
|--|---|
| 1. Suporte de montagem do protector da relva | 4. Barra de ajuste da profundidade do terreno |
| 2. Alavanca de seguimento do terreno | 5. Pino de bloqueio |
| 3. Dispositivo esférico exterior | |
-
2. Mova a alavanca de seguimento do terreno (Fig. 54) para a regulação “H” (mais profunda).
 3. Desligue o dispositivo esférico exterior (Fig. 54) do conjunto de fios (dispositivo para baixar a cabeça).
 4. Desaperte as porcas (LH & RH) da barra de ajuste da profundidade (Fig. 54).
 5. Utilize um multímetro para determinar o fecho eléctrico do dispositivo esférico.
 6. Rode a barra de ajuste até o dispositivo esférico fechar ou estabelecer contacto.
 7. Fixe as porcas LH & RH da barra de ajuste.
 8. Volte a ligar o dispositivo esférico ao conjunto de fios.
 9. Retire o “pino” do suporte do protector da relva e do tubo de regulação da profundidade.

Inspeccionar as correias

As correias de transmissão do ProCore 648 são muito duráveis. No entanto, a exposição normal aos raios UV, o ozono ou a exposição acidental a químicos pode deteriorar, com o tempo, o composto da borracha e provocar o desgaste prematuro ou a perda de material (ou seja, bocados).

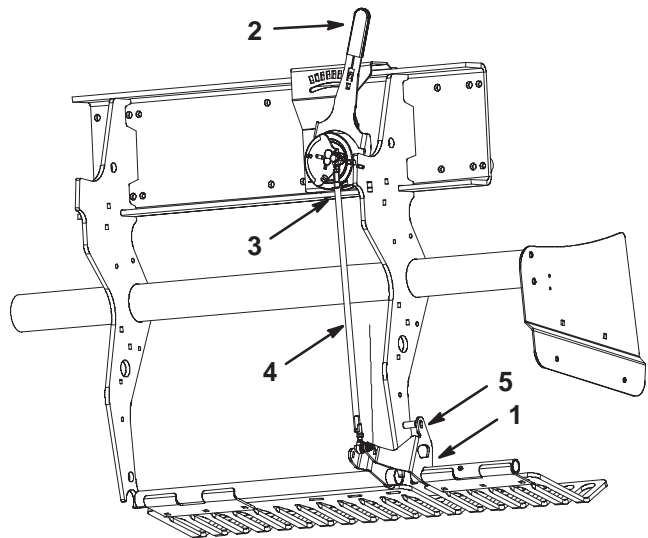
Recomenda-se uma inspeção anual da correia (para ver se tem sintomas de desgaste, rachas excessivas ou detritos de grande dimensão) e a sua substituição, se necessário.

Pode adquirir um kit completo de correias no distribuidor autorizado Toro.

Ajuste do resguardo lateral

Os resguardos laterais da cabeça de perfuração devem ser ajustados para que a extremidade inferior funcione a uma distância de 25 a 38 mm da relva ao mesmo tempo que procede à aeração.

1. Solte as cavilhas e as porcas que fixam o resguardo lateral à estrutura (Fig. 55).
2. Ajuste o resguardo para cima ou para baixo e aperte as porcas.



Figura 55

1. Resguardo lateral

Ajustar a bomba hidráulica

Após as primeiras oito (8) horas de utilização, reajuste a tensão da correia do sistema de accionamento da bomba.

1. Destranque e retire a cobertura da correia (Fig. 56).



Figura 56

1. cobertura da correia

2. Retire as porcas de montagem do resguardo da bomba (2) e retire o resguardo (Fig. 57).



Figura 57

1. Resguardo da bomba

3. Solte o parafuso intermédio da correia da bomba o suficiente para permitir o movimento dentro da respectiva ranhura de ajuste (Fig. 58).

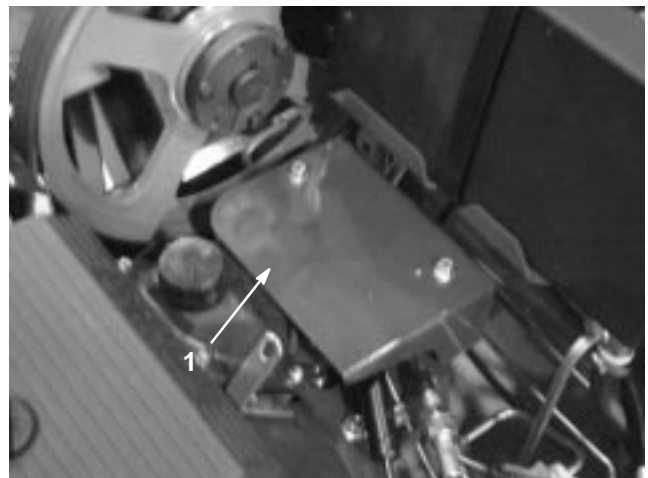

Figura 58

1. Parafuso intermédio
2. Polia intermédia

4. Bata no topo da polia intermédia e deixe que a respectiva mola tensora ajuste a tensão da correia.

Nota: Não aplique mais tensão na correia do que a permitida pela mola tensora, uma vez que pode danificar os componentes.

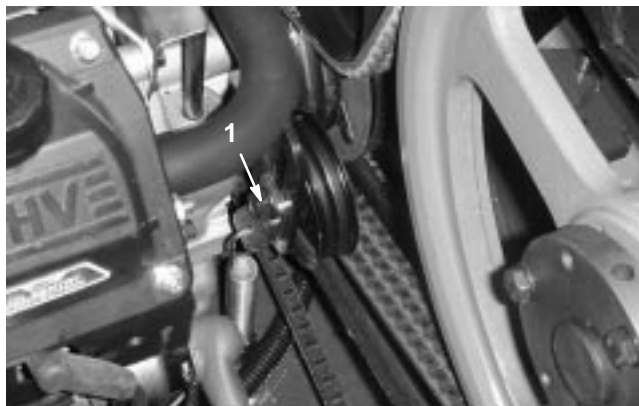
5. Aperte o parafuso intermédio da correia.
6. Volte a instalar o resguardo da bomba e a cobertura da correia.

Substituir os protectores de relva

Deve substituir todos os protectores de relva se estiverem quebrados ou gastos com menos de 6,5 mm de espessura. Os protectores de relva quebrados podem prender e cortar a relva, provocando danos indesejados.



Figura 59

1. Protector de relva

Os protectores de relva finos podem fazer com que o sistema de seguimento do terreno True Core se afaste da definição de profundidade desejada, devido ao desgaste e à perda de rigidez.

Ajustar o intervalo entre furos

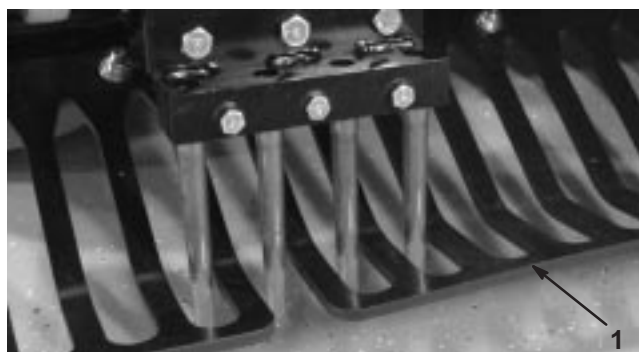
O intervalo entre furos do ProCore 648 é determinado pela velocidade que o sistema de tracção está programado para manter. O intervalo entre furos está definido para até 3 mm da definição nominal de fábrica.

No caso de o intervalo entre furos exceder a definição nominal mais do que o desejado, prossiga da seguinte maneira:

1. Destranque e retire a cobertura da correia (Fig. 56).
2. Retire as porcas de montagem do resguardo da bomba (2) e retire o resguardo (Fig. 57).
3. Num espaço aberto, livre para proceder à aeração (i.e. amostra de terreno), regule a alavanca do intervalo entre furos para o valor desejado e execute um passo de aeração de pelo menos 4,5 m.
4. Meça a distância entre vários furos e divida-a pelo número de furos medidos, para obter um intervalo médio entre furos.

Exemplo: Definição do intervalo entre furos nominal para 5,1 cm

54 divididos por 10 dá 5,4, o intervalo entre furos tem mais 3 mm do que o valor nominal (Fig. 60).



Figura 60

48 divididos por 10 dá 4,8, o intervalo entre furos tem menos 3 mm do que o valor nominal (Fig. 61).



Figura 61

5. Se for necessário um ajuste, rode o parafuso de bloqueio da bomba (Fig. 62) para mais perto da placa de bloqueio para diminuir o intervalo entre furos ou rode-o de modo a afastá-lo da placa de bloqueio para aumentar o intervalo entre furos



Figura 62

1. Parafuso de bloqueio da bomba

6. Repita os passos 3–5 até o intervalo ficar na definição nominal.

Nota: Uma volta completa do parafuso de bloqueio ajusta o intervalo entre furos em cerca de 16 mm.

Verificar aperto das fixações da cabeça de perfuração

Após as primeiras oito (8) horas de utilização, verifique as fixações da cabeça de perfuração para garantir que se mantém o aperto adequado. Os requisitos de aperto das fixações estão listados no autocolante da assistência localizado na cabeça de perfuração.



Figura 63

Marcas de tempo da cabeça de perfuração

As marcas de tempo da cabeça de perfuração são facilmente identificáveis pelas marcas na estrutura.

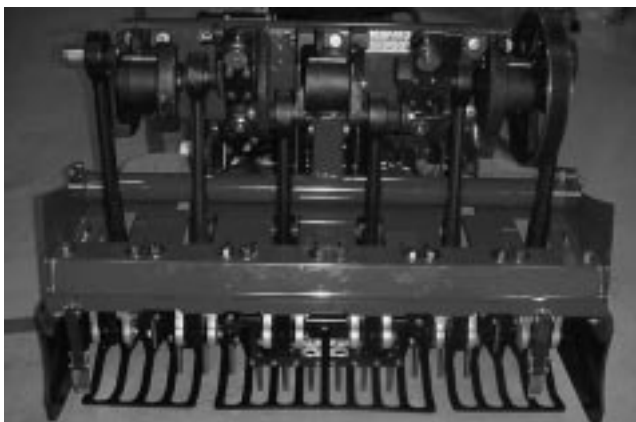

Figura 64

1. Marcas de tempo

Manutenção do fusíveis

O sistema eléctrico está protegido por fusíveis (Fig. 65). Não é necessária manutenção. No entanto, se um fusível reventar, verifique avarias ou o curto-circuitos no componente/circuito



1. Para substituir fusíveis carregue e retire o fusível
2. Monte um novo fusível



Figura 65

1. Fusíveis

Manutenção da bateria

 **Aviso** 



CALIFÓRNIA
Aviso da proposição 65

Os pólos, terminais e restantes acessórios da bateria contêm chumbo e derivados de chumbo; é do conhecimento do Estado da Califórnia que estes químicos podem provocar cancro e problemas reprodutivos. *Lave as mãos após a operação.*

O nível de electrólito deve ser correctamente mantido e o topo da bateria limpo. Se a bateria for armazenada num local com uma temperatura elevada, a carga respectiva deteriora-se mais rapidamente do que se estivesse guardada num lugar fresco e seco.

Deverá verificar o nível do electrólito da bateria cada 25 horas de funcionamento ou, se a máquina estiver guardada, mensalmente.

O nível das células deverá ser mantido utilizando água destilada ou desmineralizada. Não encha as células acima do fundo do anel de separação no interior de cada uma das células.

 **Perigo** 



O electrólito da bateria contém ácido sulfúrico, uma substância extremamente venenosa que pode provocar queimaduras graves.

- Não beba electrólito e evite qualquer contacto com a pele, olhos e vestuário. Utilize óculos de protecção para proteger os olhos e luvas de borracha para proteger as mãos.
- Ateste a bateria apenas em locais onde exista água limpa para lavar as mãos.

Mantenha a zona superior da bateria limpa, lavando-a periodicamente com uma escova molhada em amónia ou numa solução de bicarbonato de sódio. Após a sua limpeza, enxagúe a superfície superior da bateria com água. Não retire a tampa de enchimento durante a limpeza da bateria.



Os cabos da bateria deverão encontrar-se bem apertados, de modo a proporcionar um bom contacto eléctrico.

Se verificar que existe corrosão nos terminais, desligue os cabos – o cabo negativo (–) em primeiro lugar – e raspe os contactos e os terminais separadamente. Volte a ligar os cabos, o cabo positivo (+) em primeiro lugar e aplique vaselina nos terminais.

 **Aviso** 

Os terminais da bateria e as ferramentas de metal podem provocar curto-circuitos com outros componentes da máquina, produzindo faíscas. As faíscas podem provocar uma explosão dos gases da bateria, resultando em acidentes pessoais.

- Quando retirar ou instalar a bateria, não deixe que os respectivos terminais toquem nas peças metálicas da máquina.
- Não deixe que as ferramentas metálicas provoquem curto-circuito entre os terminais da bateria e as peças metálicas da máquina.

 **Aviso** 

A ligação incorrecta dos cabos da bateria pode danificar a máquina e os cabos, provocando faíscas. As faíscas podem provocar uma explosão dos gases da bateria, resultando em acidentes pessoais.

- Desligue *sempre* o cabo negativo (preto) antes de desligar o cabo positivo (vermelho).
- Ligue *sempre* o cabo positivo (vermelho) antes de ligar o cabo negativo (preto).

Guardar a bateria

Se for necessário guardar a máquina por um período superior a 30 dias, deverá retirar a bateria carregando-a completamente. Guarde-a num local seguro ou na própria máquina. Se optar por guardá-la na máquina não ligue os cabos. Guarde a bateria num local fresco para evitar que a carga se deteriore mais rapidamente. Para evitar que a bateria congele, certifique-se de que esta se encontra completamente carregada. A gravidade específica de uma bateria totalmente carregada é de 1,265–1,299.

Resolução de problemas

PROBLEMA	CAUSAS POSSÍVEIS	ACÇÃO CORRECTIVA
O motor de arranque não funciona	<ol style="list-style-type: none"> 1. A bateria está descarregada. 2. As ligações eléctricas estão corroídas ou soltas. 3. Relé ou interruptor danificado 4. A alavanca de tracção não está na posição neutra. 5. Interruptor de Ponto Morto incorrectamente ajustado 	<ol style="list-style-type: none"> 1. Carregue a bateria. 2. Verifique se as ligações eléctricas estão a fazer bom contacto. 3. Contacte um distribuidor autorizado 4. Movimente a alavanca de tracção para a posição neutra 5. Ajuste o Interruptor de Ponto Morto
O motor não arranca, arranca dificilmente ou não se mantém em funcionamento.	<ol style="list-style-type: none"> 1. O depósito de combustível está vazio. 2. O estrangulador não está ligado. 3. O filtro de ar está sujo. 4. Os fios da vela estão soltos ou desligados. 5. As velas estão corroídas, sujas ou têm uma folga incorrecta. 6. Sujidade no filtro do combustível. 7. O sistema de combustível tem sujidade, água ou combustível muito antigo. 	<ol style="list-style-type: none"> 1. Encha o depósito de combustível com gasolina. 2. Desloque a alavanca do ar totalmente para a frente. 3. Limpe ou substitua o filtro de ar. 4. Ligue os fios às velas. 5. Instale velas novas, com a folga correcta. 6. Substitua o filtro de combustível. 7. Contacte um distribuidor autorizado.
Falta de potência do motor.	<ol style="list-style-type: none"> 1. A carga do motor é excessiva. 2. O filtro de ar está sujo. 3. O nível de óleo no cárter é baixo. 4. As aletas de arrefecimento e as passagens de ar na parte inferior do revestimento da turbina do motor estão obstruídas. 5. As velas estão corroídas, sujas ou têm uma folga incorrecta. 6. Sujidade no filtro do combustível. 7. O sistema de combustível tem sujidade, água ou combustível muito antigo. 	<ol style="list-style-type: none"> 1. Reduza a velocidade da máquina. 2. Limpe o filtro de ar. 3. Adicione óleo ao cárter. 4. Desobstrua as aletas de arrefecimento e as passagens de ar. 5. Instale velas novas, com a folga correcta. 6. Substitua o filtro de combustível. 7. Contacte um distribuidor autorizado.

PROBLEMA	CAUSAS POSSÍVEIS	ACÇÃO CORRECTIVA
Sobreaquecimento do motor.	<ol style="list-style-type: none"> 1. A carga do motor é excessiva. 2. O nível de óleo no cárter é baixo. 3. As aletas de arrefecimento e as passagens de ar na parte inferior do revestimento da turbina do motor estão obstruídas. 	<ol style="list-style-type: none"> 1. Reduza a velocidade da máquina. 2. Adicione óleo ao cárter. 3. Desobstrua as aletas de arrefecimento e as passagens de ar.
Vibração anormal.	<ol style="list-style-type: none"> 1. Os parafusos de montagem do motor estão soltos. 2. Os rolamentos do eixo intermédio ou da cabeça de perfuração estão gastos. 3. Os componentes do eixo intermédio ou da cabeça de perfuração estão com folgas ou desgastados 	<ol style="list-style-type: none"> 1. Aperte as porcas de montagem do motor. 2. Substitua os rolamentos. 3. Aperte ou substitua os componentes.
O aerador não anda.	<ol style="list-style-type: none"> 1. O travão de mão está engatado. 2. Nível de fluido hidráulico baixo. 3. A válvula de reboque está aberta. 4. O sistema hidráulico está danificado. 	<ol style="list-style-type: none"> 1. Desengate o travão de mão. 2. Adicione fluido hidráulico. 3. Feche a válvula de reboque. 4. Contacte o seu distribuidor Toro
A cabeça de perfuração não funciona.	<ol style="list-style-type: none"> 1. Embraiagem desgastada. 2. Relé ou interruptor desgastados. 3. Correias largas ou desgastadas. 4. Nível de fluido hidráulico baixo. 5. A válvula de reboque está aberta. 6. O sistema hidráulico está danificado. 	<ol style="list-style-type: none"> 1. Substitua embraiagem 2. Substitua relé ou interruptor. 3. Ajuste ou substitua as correntes. 4. Adicione fluido hidráulico. 5. Feche a válvula de reboque 6. Contacte o seu distribuidor Toro

Esquema hidráulico

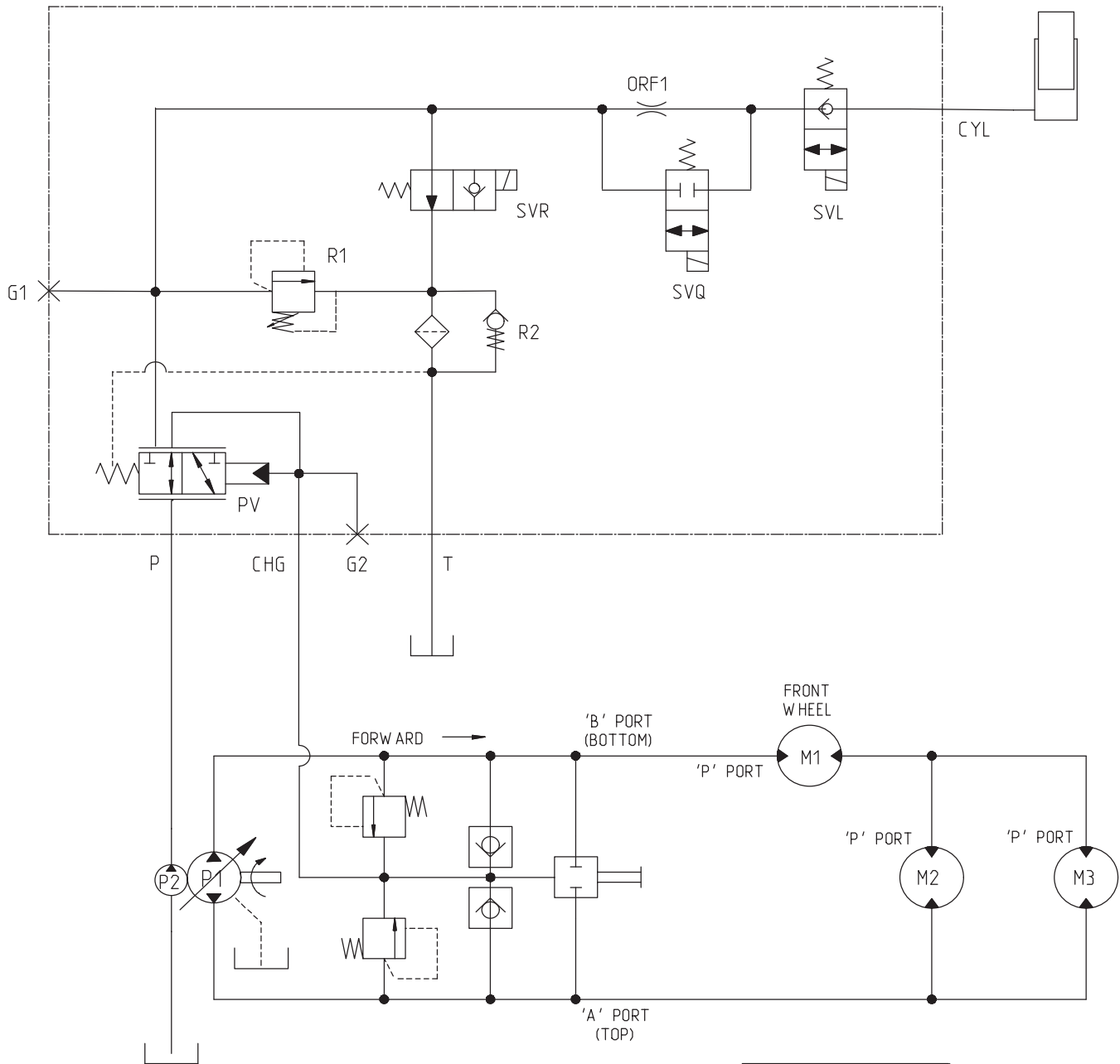

COMPONENT	PSI
P1	2900
PV	-
R1	1500
R2	40
ORF1	∅.050 "

Limpeza e armazenamento

1. Engate o travão de mão e desligue o motor. Retire o cabo da vela. Retire a chave.
2. Retire a relva, sujidade e fuligem das partes exteriores da máquina, especialmente do motor e do sistema hidráulico. Limpe todos os vestígios de sujidade da parte exterior das aletas da cabeça do cilindro e da saída de ar.

Importante Pode lavar a máquina com água e um detergente suave. Não lave a máquina com sistemas de lavagem de pressão. Evite a utilização excessiva de água, especialmente próximo da zona do painel de controlo, bombas e motores.

3. Manutenção do filtro de ar; consulte a secção Manutenção do filtro de ar.
4. Substituir o óleo do motor; consulte a secção Manutenção do óleo do motor.
5. Substituir o filtro hidráulico, consulte a secção Manutenção do sistema hidráulico
6. Verificar a pressão dos pneus; consulte a secção Verificar da pressão dos pneus.
7. Carregue a bateria, consulte a secção Manutenção da bateria.

Nota: Deixe a máquina a funcionar com o ralenti elevado durante 2 a 5 minutos, depois de uma lavagem.

8. Verifique o estado das pontas de aeração. Consulte a secção Manutenção das pontas de aeração.
9. Preparação da máquina para ser guardada se não utilizada por períodos maiores do que 30 dias. Prepare a máquina da seguinte forma.
 - A. Adicione ao depósito um estabilizador/condicionador de combustível com base de petróleo. Siga as instruções de mistura do fabricante do estabilizador. **Não utilize um estabilizador com base de álcool (etanol ou metanol).**

Nota: o estabilizador/condicionador de combustível é mais eficaz quando é misturado com gasolina nova e é utilizado frequentemente.

- B. Ligue o motor para distribuir o combustível condicionado pelo sistema de combustível (5 minutos).

- C. Páre o motor, deixe-o arrefecer e drene o depósito; consulte a secção Manutenção do depósito de combustível.
- D. Volte a ligar o motor e deixe-o trabalhar até parar.
- E. Afogue o motor. Ligue o motor e deixe-o trabalhar até não conseguir voltar a ligá-lo.
- F. A gasolina deverá ser eliminada de forma adequada. Recicle de acordo com as normas locais.

Importante Não armazene gasolina estabilizada/condicionada mais de 90 dias.

10. Retire as velas de ignição e verifique o seu estado; consulte a secção Manutenção das velas de ignição. Depois de retirar as velas de ignição do motor, coloque duas colheres de óleo em cada orifício das velas. Utilize o arranque eléctrico para fazer trabalhar o motor e distribuir o óleo pelo interior do cilindro. Coloque as velas. Não coloque os cabos nas velas de ignição.
11. Verifique e aperte todos os pernos, porcas e parafusos. Repare ou substitua qualquer peça danificada ou com defeito.
12. Lave e seque toda a unidade. Retire, limpe e lubrifique as pontas de aeração. Pulverize um pouco de óleo nos rolamentos da cabeça de perfuração (manivela e cabos de suspensão).
13. Pinte todas as superfícies de metal arranhadas ou descascadas. O serviço de pintura é disponibilizado pelo Serviço de assistência autorizado.
14. Guarde a máquina numa garagem ou armazém limpo e seco. Retire a chave da ignição e mantenha-a fora do alcance de crianças ou outros utilizadores não autorizados.
15. Fixe o trinco de segurança quando quiser guardar o aerador por mais de dois dias.
16. Tape a máquina para a proteger e mantê-la limpa.

