



# ProCore 648 Verluchter

Modelnr. 09200-240000001 & hoger

**Gebruikershandleiding**





## Waarschuwing



### CALIFORNIË

#### Proposition 65 Waarschuwing

**De uitlaatgassen van de motor van dit product bevatten chemische stoffen waarvan bekend is dat ze kanker, geboortefwijkingen of andere schade aan de voortplantingsorganen kunnen veroorzaken.**

**Belangrijk** De motor van dit product is niet uitgerust met een vonkenvanger. Als de machine wordt gebruikt in een bosgebied of op een met dicht struikgewas of gras begroeid terrein in Californië zonder vonkenvanger, handelt de bestuurder in strijd met de bepalingen van de Wet op de Openbare Hulpbronnen (Public Resources Code), Afdeling 4442, van de Staat Californië. In andere landen of staten kunnen soortgelijke wetten van kracht zijn.

Dit vonkontstekingsstelsel is in overeenstemming met de Canadese ICES-002.

## Inhoud

	<b>Blz.</b>
Inleiding .....	3
Veiligheid .....	3
Veilige bediening .....	3
Geluidsdruk .....	5
Geluidsniveau .....	5
Trillingsniveau .....	5
Veiligheids- en instructiestickers .....	6
Specificaties .....	10
Overzicht Accessoires .....	11
Montage .....	12
Lijst met losse onderdelen .....	12
Achterwielen monteren .....	12
De handgreep bevestigen .....	13
Accu in gebruik nemen, opladen en aansluiten .....	13
Achterkap bevestigen .....	14
Drijfriemkap bevestigen .....	15
Pennenhouders, beschermvingers en pennen monteren .....	15
Voor het gebruik .....	16
Aanbevolen benzine .....	16
Gebruik van stabilizer/conditioner .....	16
Brandstoftank vullen .....	17
Motoroliepeil controleren .....	17
Hydraulische vloeistof controleren .....	18
Bandenspanning controleren .....	19

	<b>Blz.</b>
Gebruiksaanwijzing .....	20
Bedieningsorganen .....	20
Starten en stoppen van de motor .....	21
Het Veiligheidssysteem .....	22
Onderhoudsvergrendelingen .....	22
Pennenhouders, beschermvingers en pennen monteren .....	23
Werkdiepte instellen .....	24
Schakelaar voor handbediening van het grondvolgsysteem .....	25
Machine met de hand duwen/trekken .....	26
Het regelcircuit van systeem terugstellen .....	26
Verluchtkop vast in neergelaten positie .....	26
De verluchter transporteren .....	27
De verluchter laden op een aanhanger of vrachtwagen .....	28
Tips voor bediening en gebruik .....	28
Markeerder gebruiken .....	29
Gewichtsverplaatsing instellen .....	30
Extra gewicht .....	30
Controlemodule van verluchter (Aerator Control Module, ACM) .....	31
Onderhoud .....	32
Aanbevolen onderhoudsschema .....	32
Controlelijst Dagelijks Onderhoud .....	33
Smering .....	34
De machine opkrikken .....	34
Onderhoud van het luchtfilter .....	35
Motorolie controleren .....	36
Onderhoud van de bougie .....	37
Onderhoud van het brandstoffilter .....	38
Onderhoud van de brandstoftank .....	39
De koelsystemen reinigen .....	39
Onderhoud van het hydraulische systeem .....	39
Grondvolgsysteem terugstellen .....	42
Riemen controleren .....	42
Zijschermen instellen .....	42
Riem van pomp afstellen .....	43
Beschermvingers vervangen .....	44
Gatenafstand instellen .....	44
Torsie van bevestigingen van verluchtkop controleren .....	45
Timing van de verluchtkop .....	45
Onderhoud van de zekeringen .....	45
Onderhoud van de accu .....	46
Opslag van de accu .....	46
Storingen, oorzaak en remedie .....	47
Elektrisch schema .....	49
Hydraulisch schema .....	50
Reiniging en stalling .....	51

# Inleiding

Lees deze handleiding zorgvuldig, zodat u weet hoe u de machine op de juiste wijze kunt gebruiken en onderhouden. De informatie in deze handleiding kan u en anderen helpen letsel en schade te voorkomen. Hoewel Toro veilige producten ontwerpt en fabriceert, blijft u verantwoordelijk voor het juiste en veilige gebruik van de machine.

Als u service, originele Toro-onderdelen of aanvullende informatie nodig hebt, kunt u contact opnemen met een erkende Service Dealer of met de klantenservice van Toro. U dient hierbij altijd het modelnummer en het serienummer van het product te vermelden. De locatie van het plaatje met het modelnummer en het serienummer van het product is aangegeven op Figuur 1.

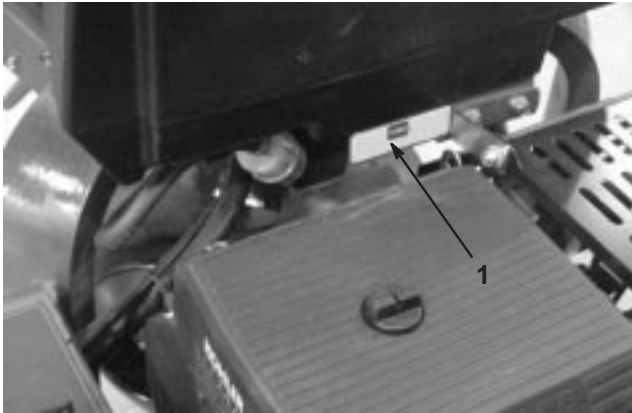

**Figuur 1**

1. Locatie van het modelnummer en het serienummer.

U kunt het modelnummer en het serienummer noteren in de ruimte hieronder:

<b>Modelnr.:</b> _____
<b>Serienr.:</b> _____

In deze handleiding is een systeem gebruikt om mogelijke gevaren aan te duiden en u te attenderen op bijzondere aanwijzingen om lichamelijk (mogelijk dodelijk) letsel van u en anderen te voorkomen. De termen **Gevaar**, **Waarschuwing** en **Voorzichtig** duiden de mate van het risico aan. Ga als regel altijd voorzichtig te werk.

**Gevaar** duidt op een zeer gevaarlijke situatie die ernstig letsel of de dood tot gevolg *zal* hebben wanneer de veiligheidsvoorschriften niet in acht worden genomen.

**Waarschuwing** duidt op een gevaarlijke situatie die ernstig letsel of de dood tot gevolg *kan* hebben wanneer de veiligheidsvoorschriften niet in acht worden genomen.

**Voorzichtig** duidt op een gevaarlijke situatie die licht letsel tot gevolg kan hebben wanneer de veiligheidsvoorschriften niet in acht worden genomen.

Er worden in deze handleiding nog twee woorden gebruikt om u op belangrijke informatie te wijzen. **Belangrijk** attendeert u op bijzondere technische informatie en **Opmerking:** duidt algemene informatie aan die uw bijzondere aandacht verdient.

## Veiligheid

**Onjuist gebruik of onderhoud door de gebruiker of eigenaar kan letsel veroorzaken. Om het risico van letsel te verminderen, dient u zich aan de volgende veiligheidsinstructies te houden en altijd op het veiligheidssymbool  te letten, dat betekent VOORZICHTIG, WAARSCHUWING of GEVAAR – “instructie voor persoonlijke veiligheid”. Niet-naleving van de instructie kan leiden tot lichamelijk of dodelijk letsel.**

## Veilige bediening

De volgende instructies zijn ontleend aan de ANSI standard B71.4 – 1999.

### Instructie

- Lees de gebruikershandleiding en raadpleeg ander instructiemateriaal. Als de bestuurder(s) of de monteur(s) de taal waarin de handleiding is geschreven, niet machtig is (zijn), moet de eigenaar ervoor zorgen dat zij de inhoud van het materiaal begrijpen.
- Maak u vertrouwd met de bedieningsorganen en de veiligheidssymbolen en de manier waarop u de machine veilig kunt gebruiken.
- Alle bestuurders en monteurs moeten instructie hebben ontvangen. De eigenaar is verantwoordelijk voor de instructie van de gebruikers.
- Sta nooit toe dat de machine wordt gebruikt of onderhouden door kinderen of personen die niet bekend zijn met de instructies. Plaatselijke voorschriften kunnen nadere eisen stellen aan de leeftijd van de degene die met de machine werkt.
- De eigenaar/gebruiker is verantwoordelijk voor ongelukken, letsel van hemzelf/haarzelf of van anderen, en schade aan eigendom, die hij/zij kan voorkomen.

## Voor ingebruikname

- Inspecteer het terrein om vast te stellen welke accessoires en werktuigen nodig zijn om het gras veilig en goed te verluchten. Gebruik alleen door de fabrikant goedgekeurde accessoires en werktuigen.
- Draag geschikte uitrusting zoals een helm, een veiligheidsbril en gehoorbescherming. Lang haar, losse kleding of sieraden kunnen worden gegrepen door bewegende onderdelen.
- Inspecteer het terrein waar u de machine gaat gebruiken, en verwijder alle voorwerpen zoals stenen, speelgoed en kabels waarmee de verluchter in contact kan komen.
- Wees extra voorzichtig als u omgaat met benzine of andere brandstof. Deze stoffen zijn ontvlambaar en de dampen kunnen tot ontploffing komen.
  - Gebruik uitsluitend een goedgekeurd vat of blik.
  - Verwijder nooit de dop van de brandstoftank en vul nooit brandstof bij wanneer de motor loopt. Laat de motor afkoelen voordat u brandstof bijvult. Niet roken.
  - U mag de brandstoftank nooit binnenshuis bijvullen of aftappen.
- Controleer of de dodemansknop, de veiligheidsschakelaars en de veiligheidsschermen zijn bevestigd en naar behoren werken. Gebruik de machine uitsluitend als deze naar behoren werken.

## Gebruiksaanwijzing

- Laat de motor nooit in een afgesloten ruimte draaien.
- Werk uitsluitend bij goed licht en blijf uit de buurt van kuilen en verborgen gevaren.
- Zorg ervoor dat alle aandrijvingen in de neutraalstand staan en de parkeerrem in werking is gesteld voordat u de motor start. De motor mag uitsluitend worden gestart vanuit de bestuurderspositie.
- Gebruik de machine nooit als de veiligheidsschermen, kappen of andere beschermplaten niet stevig op hun plaats zitten. Controleer of alle interlockschakelaars naar behoren werken.
- Verander nooit de stand van de toerenregelaar van de motor en laat de motor niet te snel draaien.
- Stop de machine op een horizontaal oppervlak, hef de verluchtkop op, schakel de aandrijvingen uit, stel de parkeerrem in werking en zet de motor af voordat u de bestuurderspositie om welke reden ook verlaat.

- Stop de machine en controleer de pennen als u een vreemd voorwerp heeft geraakt of de machine abnormaal begint te trillen. Voer alle noodzakelijke reparaties uit voordat u de machine weer in gebruik neemt.
- Houd uw handen en voeten uit de buurt van de pennen.
- Vervoer geen passagiers en zorg ervoor dat huisdieren en omstanders uit de buurt blijven.
- Let goed op, verminder uw snelheid en wees voorzichtig als u een bocht maakt. Kijk achterom en naar links en naar rechts voordat u van richting verandert.
- Verminder uw snelheid en wees voorzichtig als u wegen en voetpaden oversteekt.
- Gebruik de verluchter niet als u onder de invloed van alcohol of drugs bent.
- Wees voorzichtig als u de machine inlaadt op een aanhanger of een vrachtwagen of uitlaadt.
- Wees voorzichtig bij het naderen van blinde hoeken, struiken, bomen, en andere objecten die het zicht kunnen belemmeren.

## Werken op hellingen

- Gebruik de verluchter niet in de buurt van steile hellingen, greppels, steil aflopende oevers of water. Wielen die over randen heen komen, kunnen tot gevolg hebben dat de machine omkiept, hetgeen ernstig of dodelijk letsel kan veroorzaken.
- Werk nooit op een helling als het gras nat is. Bij gladheid kunnen de wielen hun grip verliezen, waardoor de kans bestaat dat zij gaan slippen en u de macht over de machine verliest.
- Verander niet plotseling de rijrichting of de snelheid van de machine.
- Verminder uw snelheid en wees uiterst voorzichtig op hellingen.
- Verwijder obstakels zoals stenen, boomtakken, enz. uit het werkgebied, of markeer deze. In hoog gras zijn obstakels niet altijd zichtbaar.
- Let op greppels, kuilen, stenen, gaten en verhogingen in het werkgebied die de werkhoeck veranderen, omdat de machine kan omkiepen op oneffen terrein.
- Houd er rekening mee dat de wielen hun grip kunnen verliezen tijdens een afdaling. Als het gewicht wordt verplaatst naar het voorwiel, kunnen de aandrijfwielen gaan slippen en kunt u niet meer remmen of sturen.
- Nooit plotseling starten of stoppen op een helling. Als de wielen grip verliezen, moet u de pennen uitschakelen en de heuvel langzaam afrijden.
- U kunt de stabiliteit verbeteren door wielgewichten of contragewichten te gebruiken overeenkomstig de aanwijzingen van de fabrikant.

## Onderhoud en stalling

- Wacht totdat alle bewegende delen tot stilstand zijn gekomen voordat u de machine afstelt, reinigt of repareert. Schakel de pennen uit, hef de verluchtkop op, stel de parkeerrem in werking, zet de motor af en verwijder het sleuteltje uit het contact.
- Verwijder gras en rommel van de pennen, de aandrijvingen, de geluiddempers en de motor om brand te voorkomen. Neem gemorste olie of brandstof meteen op.
- Laat de machine eerst afkoelen voordat u deze opslaat. Parkeer de machine niet in de nabijheid van een open vuur.
- Zorg ervoor dat de brandstofafsluitklep is gesloten als u de machine stalt of transporteert op een aanhanger. U mag brandstof niet opslaan in de nabijheid van een open vuur of binnenshuis aftappen uit de brandstoftank.
- Parkeer de verluchter op een stevig, horizontaal oppervlak. Laat personeel dat niet bekend is met de instructies, nooit onderhoudswerkzaamheden aan de machine uitvoeren.
- Gebruik kriksteunen of veiligheidsvergrendelingen indien dit nodig is.
- Haal voorzichtig de druk van onderdelen met opgeslagen energie.
- Maak de accukabels los of verwijder de kabel van de bougie voordat u reparatiewerkzaamheden gaat verrichten. Maak eerst de minpool van de accu los en daarna de pluspool. Sluit eerst de pluspool van de accu aan en daarna de minpool.
- Houd uw handen en voeten uit de buurt van bewegende onderdelen. Stel indien mogelijk de machine niet af terwijl de motor loopt.
- Laad de accu op in een open, goed geventileerde ruimte en doe dit niet in de buurt van vonken en open vuur. Haal de oplader uit het stopcontact voordat u deze aansluit op of losmaakt van de accu. Draag beschermende kleding en gebruik geïsoleerd gereedschap.
- Zorg ervoor dat alle onderdelen in goede staat verkeren en alle bevestigingselementen stevig vastzitten. Vervang versleten of beschadigde stickers.
- Gebruik uitsluitend door Toro goedgekeurde werktuigen. De garantie kan komen te vervallen als werktuigen worden gebruikt die niet zijn goedgekeurd.

## Geluidsdruk

Deze machine oefent een A-gewogen equivalente continue geluidsdruk uit op het gehoor van de bestuurder van 84 dBA, gebaseerd op metingen bij identieke machines volgens procedures vastgelegd in Richtlijn 98/37/EG en de wijzigingen daarvan.

## Geluidsniveau

Deze machine heeft een gegarandeerd geluidsniveau van 102 dBA 1 pW, gebaseerd op metingen bij identieke machines volgens procedures vastgelegd in Richtlijn 2000/14/EG en wijzigingen daarvan.

## Trillingsniveau

Deze machine heeft een maximaal trillingsniveau op de handen van 2,5 m/s<sup>2</sup>, gebaseerd op metingen bij identieke voertuigen volgens procedures vastgelegd in ISO 5349.

Deze machine heeft een maximaal trillingsniveau op het zitvlak van 0,5 m/s<sup>2</sup>, gebaseerd op metingen bij identieke voertuigen volgens procedures zoals vastgelegd in ISO 2631.

# Veiligheids- en instructiestickers



Veiligheidsstickers en veiligheidsinstructies zijn gemakkelijk zichtbaar voor de bestuurder en bevinden zich bij plaatsen waar gevaar kan ontstaan. Vervang alle beschadigde of verdwenen stickers.

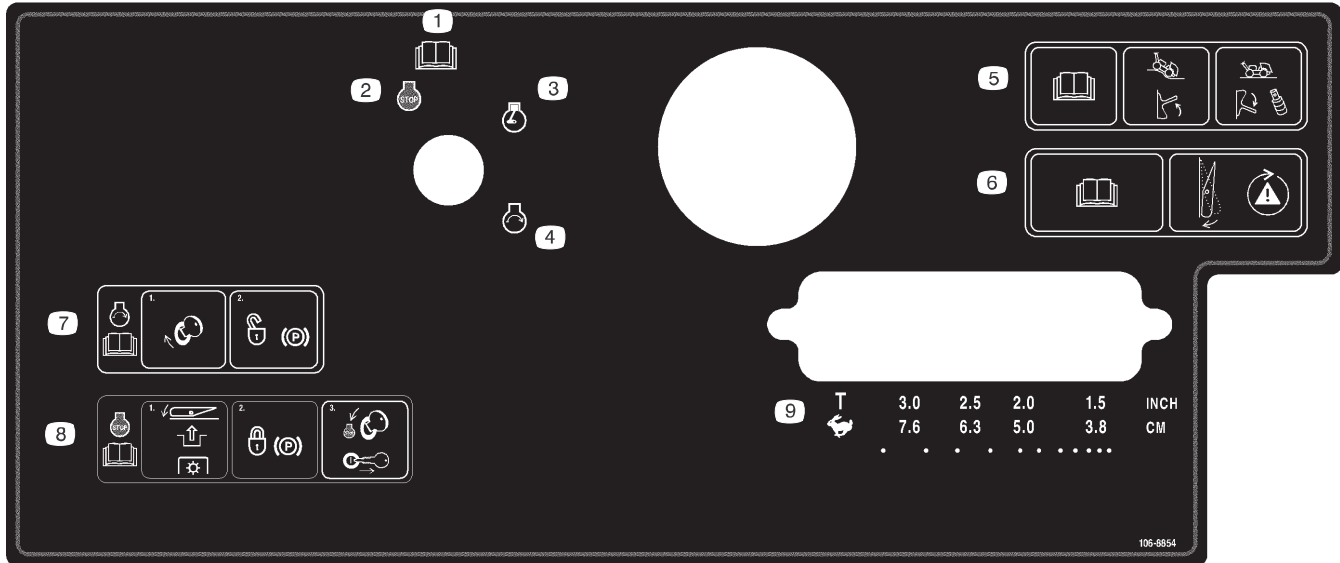

## 106-8854

1. Lees de *Gebruikershandleiding*
2. Motor – Afzetten
3. Motor – Lopen
4. Motor – Starten
5. Lees de *Gebruikershandleiding* zet de schakelaar omhoog als u de machine de grond wilt laten volgen; zet de schakelaar omlaag en monteer de afstandsstukken als u de machine niet meer de grond wilt laten volgen.
6. Lees de *Gebruikershandleiding* druk op de schakelaar om het veiligheidssysteem te testen.
7. Om de motor te starten, moet u het contactsleuteltje omdraaien en parkeerrem vrijzetten; lees de *Gebruikershandleiding*.
8. Om de motor af te zetten, moet u op de schakelaar drukken om de aftakas uit te schakelen, de parkeerrem in werking stellen, het contactsleuteltje op Stop draaien en vervolgens verwijderen; lees de *Gebruikershandleiding*.
9. Transport of keuze van de gatenafstand

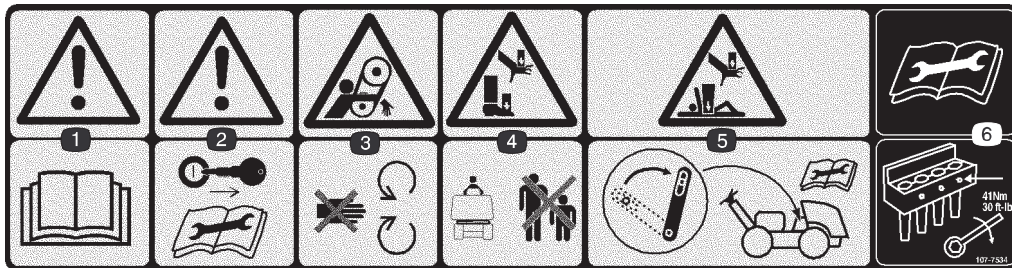

## 107-7534

1. Waarschuwing – Lees de *Gebruikershandleiding*
2. Waarschuwing – Verwijder het sleuteltje uit het contact en lees de instructies alvorens service- of onderhoudswerkzaamheden uit te voeren.
3. Risico om gegrepen te worden, riem – Blijf uit de buurt van bewegende onderdelen.
4. Handen of voeten kunnen bekneld raken – Houd omstanders op een veilige afstand van de machine.
5. Handen en lichaam kunnen bekneld raken – Gebruik de onderhoudsvergrendeling als u de verluchtkop opheft; lees de instructies alvorens service- of onderhoudswerkzaamheden uit te voeren.
6. Lees de instructies alvorens service- of onderhoudswerkzaamheden uit te voeren – Draai de bouten van de pennen vast met een torsie van 41 Nm.



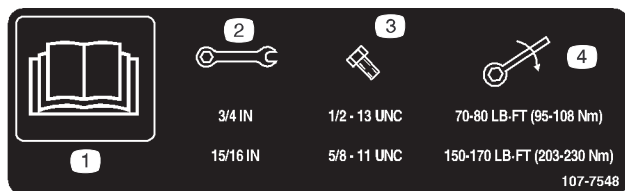

### 107-7548

- |   |                 |
|---|-----------------|
| 1. Lees de <i>Gebruikershandleiding</i> | 3. Formaat bout |
| 2. Formaat sleutel                      | 4. Torsie       |

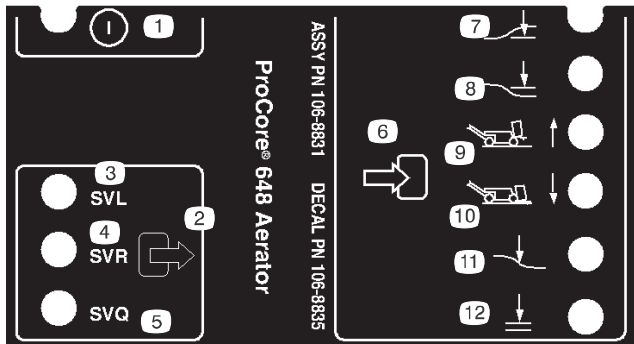

### 106-8835

- |                         |                            |
|-------------------------|----------------------------|
| 1. Aan/Uit              | 7. Verluchtkop neergelaten |
| 2. Output               | 8. Verluchtkop opgeheven   |
| 3. Solenoïdeklep omlaag | 9. Transporteren (#1)      |
| 4. Solenoïdeklep omhoog | 10. Verluchten (#4)        |
| 5. Solenoïdeklep snel   | 11. Grond volgen           |
| 6. Input                | 12. Neerlaten OK           |



### 93-9363

- |                |                |
|----------------|----------------|
| 1. Parkeerrem  | 3. Ontgrendeld |
| 2. Vergrendeld |                |



### Symbolen op accu

Sommige of alle symbolen staan op de accu.

- |   |  |
|---|--|
| 1. Risico van explosie                                  | 7. Draag oogbescherming; explosieve gassen kunnen blindheid en ander letsel veroorzaken. |
| 2. Geen vonken of vuur en niet roken.                   | 8. Accuzuur kan blindheid of ernstige brandwonden veroorzaken.                           |
| 3. Risico van bijtende vloeistof/chemische brandwonden. | 9. Ogen direct met water spoelen en snel arts raadplegen.                                |
| 4. Draag oogbescherming.                                | 10. Bevat lood; niet weggooien.  |
| 5. Lees de <i>Gebruikershandleiding</i>                 |  |
| 6. Houd omstanders op veilige afstand van de accu.      |  |

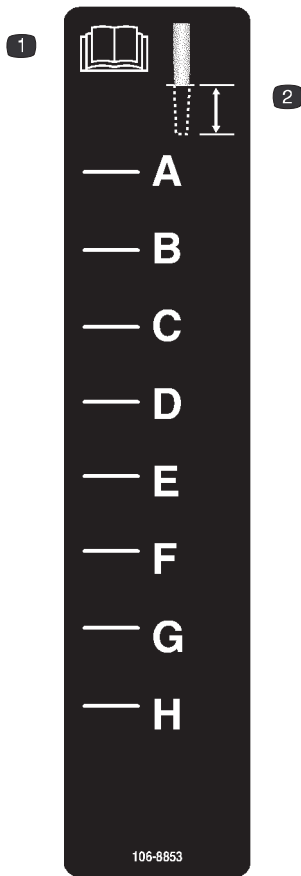

**106-8853**

1. Lees de *Gebruikershandleiding*      2. Werkdiepte

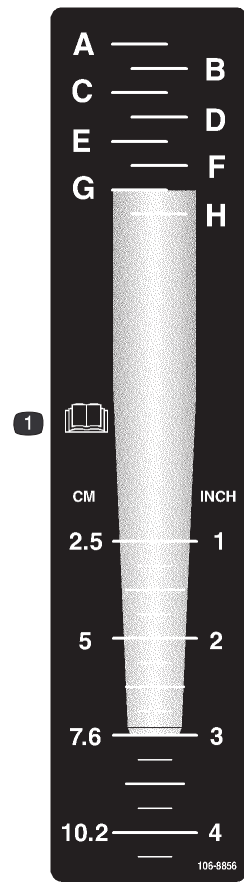

**106-8856**

1. Lees de *Gebruikershandleiding*



**93-9084**

1. Hefpunt      2. Bevestigingspunt



**107-7555**



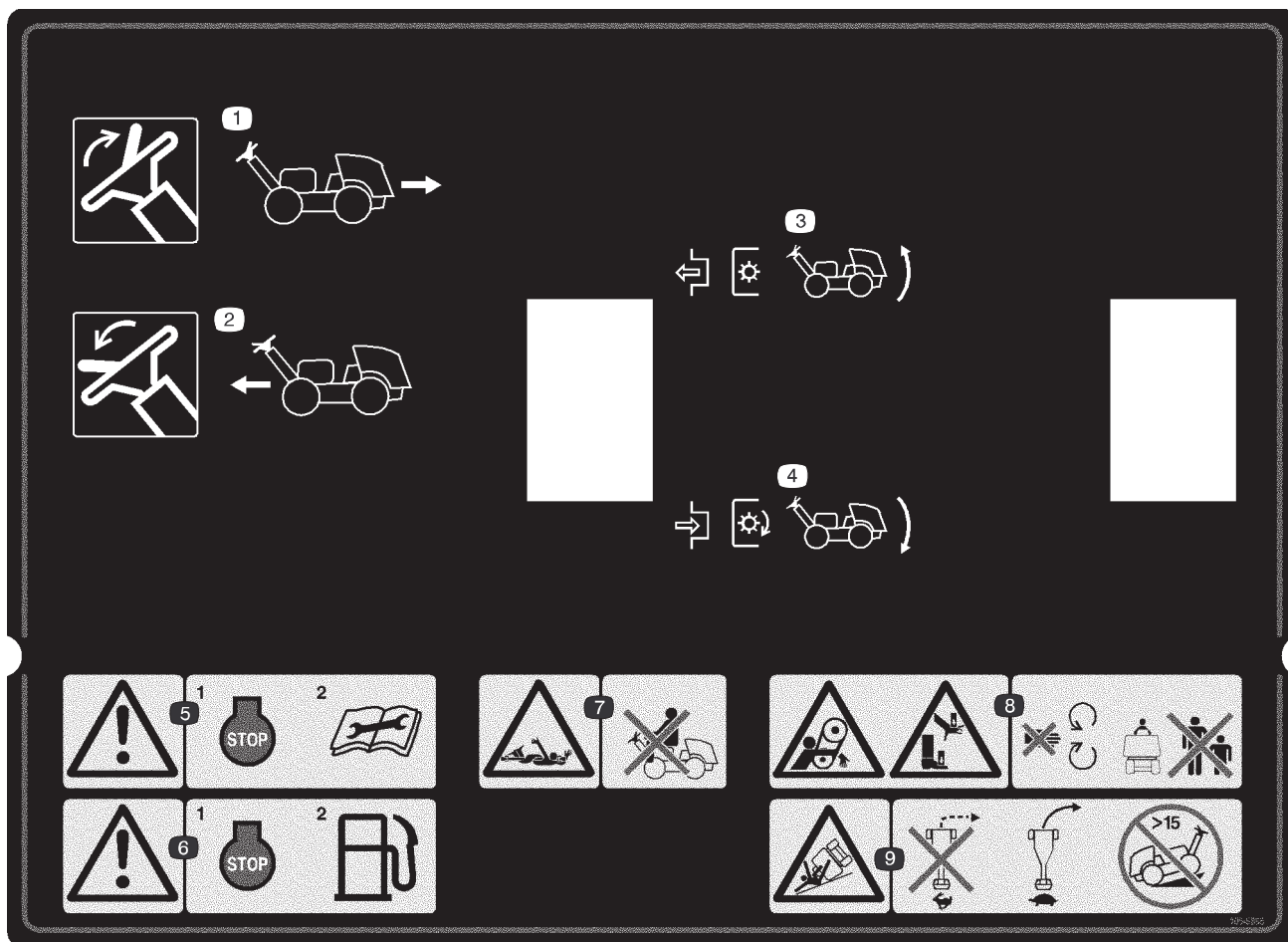

### 106-8855

1. Zet de hendel omhoog om de machine achteruit te laten rijden.
2. Zet de hendel omlaag om de machine vooruit te laten rijden.
3. Schakel de aftakas uit en hef de verluchtkop op.
4. Schakel de aftakas in en laat de verluchtkop neer.
5. Waarschuwing – Zet de motor en lees de instructies alvorens service- of onderhoudswerkzaamheden uit te voeren.
6. Waarschuwing – Zet de motor af alvorens te tanken.
7. Risico om gegrepen te worden, as – Neem geen passagiers mee.
8. Risico om gegrepen te worden, riem, en handen of voeten kunnen bekneld raken – Blijf uit de buurt van bewegende onderdelen en houd omstanders op een veilige afstand van de machine.
9. Machine kan kantelen – Maak geen scherpe bocht als u met hoge snelheid rijdt, verminder uw snelheid als u een bocht maakt, en rij niet heuvelopwaarts tegen een helling van meer dan 15 graden.

# Specificaties

Motor	Kohler 2 cylinder benzinemotor met luchtkoeling. 19 pk (14,2 kW) @ 3000 tpm. Koppel 44,1 Nm @ 3000 tpm 44,3 Nm max @ 2400 tpm. Hoog stationair–3400 tpm. Laag stationair–1400 tpm. Slagvolume: 674 cc. LuchtfILTER–Droog, grote capaciteit, vervangbaar element. Oliefilter–Uitwendig, spin-on filter. Ventilator – Ventilator met hoge luchtstroming.
Banden	Voor en achter – 20x10–10, 2 lagen, glad loopvlak, tubeless, opgepompt tot een spanning van 83 kPa (12 psi), demontabele velgen.
Bedieningsorganen	Ontsteking, gashendel, choke, parkeerrem, tractiehendel, opheffen/neerlaten, hendel voor instelling van afstand tussen gaten, keuzeschakelaar voor handbediening van het grondvolgsysteem, reset-knop van systeem en werkdiepte.
Elektrisch systeem:	Wisselstroomdynamo/generator – 12 V, 15 A geregeld opladen Accu – BCI groeprnr.: U1, 300 A (koude start) @ –18° C Instrumenten – Urenteller/toerenteller Regulator – Micro-processor logische bediening Beveiligingen – Vergrendeling van koppeling, neutraalstand van tractie, verluchtkop opheffen/neerlaten
Inhoud	Brandstof minimaal 28,4 l (loodvrije benzine) Motorolie met filter 1,9 l (Mobil 10W–30) Hydraulische vloeistof 11,3 l
Remmen	Servicerem Dynamische rem via hydrostatische transmissie Parkeerrem Handbediening op handgreep
Hydraulische systeem	Afzonderlijk gemonteerd spin-on filter.
Aandrijflijn	3 wielaandrijving, parallel-serie hydrostatisch, gesloten regelcircuit Pomp Regelbare hydropomp 16 cc volledige slag 12 gpm (45,4 lpm) volledige slag 2900 psi (200 bar) ontlasting van systeem Wielaandrijving Hoge koppel, wielmotoren met laag toerental Achter 197 cc slagvolume Voor 393 cc slagvolume
Snelheid en richting	Hendel op handgreep Dodemansknoop – Verluchtkop wordt opgeheven en ontkoppeld als deze knop wordt losgelaten Vooruit 0–5,6 km per uur, variabel, 4 snelheden voor verluchting Achteruit 0–3,2 km per uur, variabel Verluchten Stand 1 3,8 cm gatenafstand Stand 2 5,1 cm gatenafstand Stand 3 6,4 cm gatenafstand Stand 4 7,6 cm gatenafstand
Werkdiepte	True Core Micro-processor logische bediening voor opheffen en neerlaten via hydraulische solenoïde/cilinder Vaste mechanische stops, voor gewenste werkdiepte ingesteld door gebruiker
Afmetingen	Totale lengte 265,4 cm Totale breedte 127,3 cm Hoogte Verluchtkop opgeheven 114,3 cm Verluchtkop neergelaten 92,7 cm Bovenste deel van handgreep 104,1 cm Wielbasis 113,0 cm Spoorbreedte 97,3 cm Verluchttingsbreedte 122 cm Afstand tot de grond 12,1 cm Gewicht (zonder brandstof) 721 kg

# Overzicht Accessoires

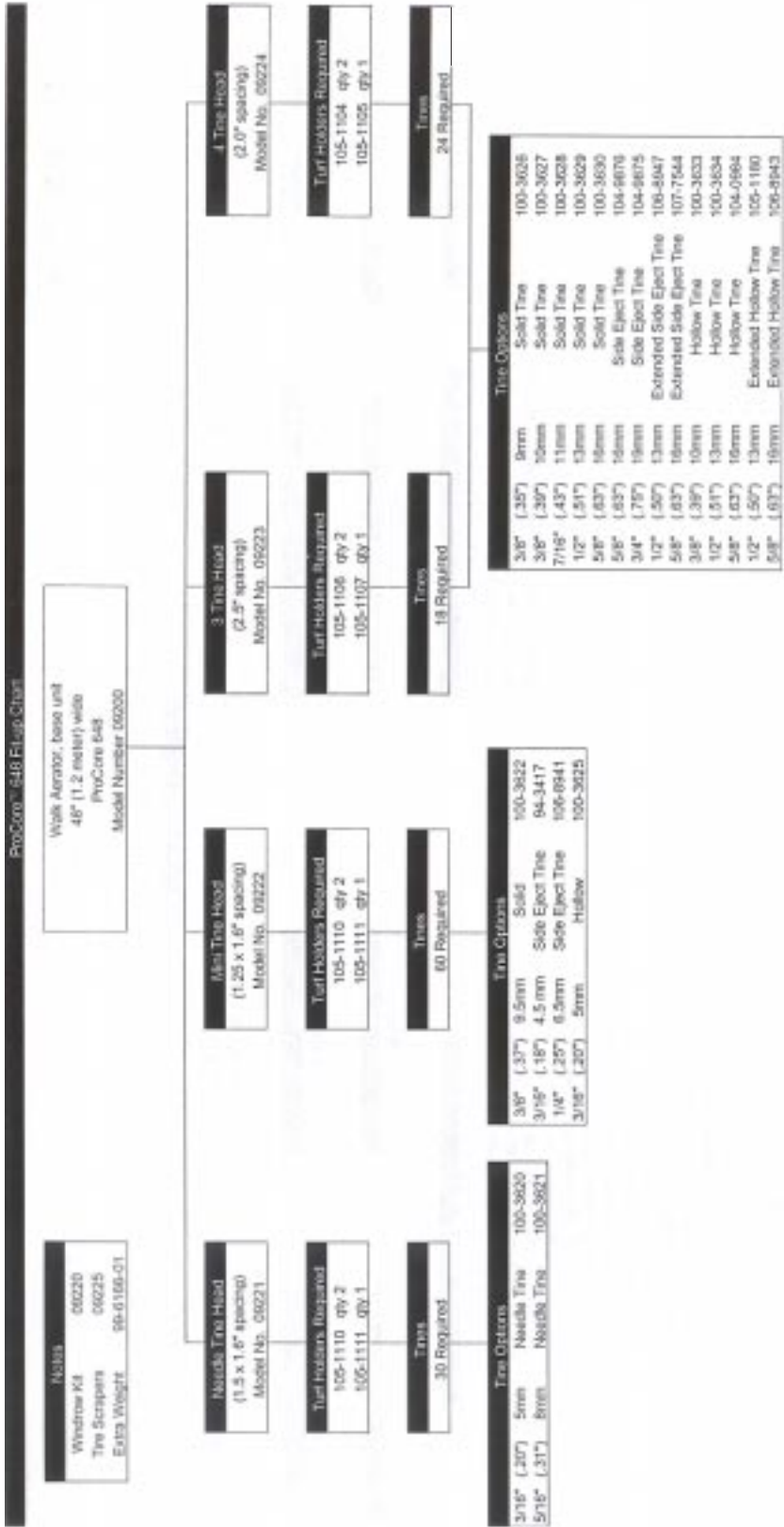

# Montage

**Opmerking:** Bepaal vanuit de normale bedieningspositie de linker- en rechterzijde van de machine.

## Lijst met losse onderdelen

**Opmerking:** Gebruik deze lijst om te controleren of alle onderdelen die nodig zijn voor de montage, zijn geleverd. Als een van deze onderdelen ontbreekt, kan de machine niet volledig worden gemonteerd.

Omschrijving	Hoeveelheid	Gebruik
Borgmoeren, 1/2–20	3	Bevestiging van de handgreep op de vork
Kabelgeleider	1	
Tapbouten, 5/16 x 1/2 inch	2	
Borgmoeren	2	
Tapbout, #10–24 x 2 inch	1	Bevestiging van achterkap conform EU-voorschriften
Moer, #10–24	1	
Borgmoer #10–24	1	
Tapbout, 1/4–20 x 1 inch	1	Bevestiging van kap van tussenas conform EU-voorschriften
Borgmoer, 1/4–20	1	
Gebruikershandleiding	2	Lezen voordat de machine in gebruik wordt genomen.
Gebruikershandleiding van motor	1	Lezen voordat de machine in gebruik wordt genomen.
Onderdelencatalogus	1	
Instructievideo	1	Bekijken voordat de machine in gebruik wordt genomen
Controlelijst voor levering	1	

**Opmerking:** Specificaties en ontwerp kunnen zonder voorafgaande kennisgeving worden gewijzigd.

## Achterwielen monteren

1. Verwijder de (8) wielmoeren waarmee de achterkant van de verluchter is bevestigd aan de verpakking.
2. Monteer een wiel aan elke wielnaaf met (4) wielmoeren (Fig. 2). Draai de moeren vast met een torsie van 61–75 Nm.

**Opmerking:** Zorg ervoor dat er tussen alle wielen en naven een lagerplaat zit.

3. De banden worden in de fabriek opzettelijk te hard opgepompt. De voor- en achterbanden moeten een spanning van 83 kPa (12 psi) hebben.

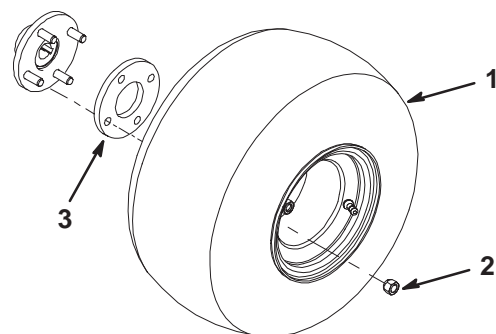

**Figuur 2**

1. Wiel
2. Wielmoer
3. Lagerplaat

## De handgreep bevestigen

1. Zwenk de handgreep voorzichtig naar de voorkant van de machine. Let erop dat u de kabels niet beschadigt.
2. Steek de montagetapeinden in de gaten in de vork (Fig. 3).
3. Zet de montagetapeinden vast aan de vork met (3) 1/2–20 borgmoeren (Fig. 3)

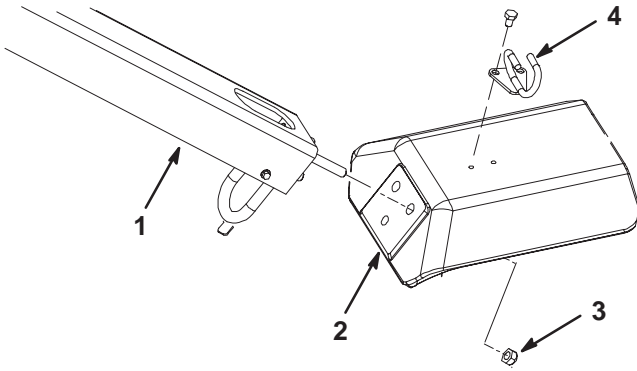

Figuur 3

- |              |                  |
|--------------|------------------|
| 1. Handgreep | 3. Borgmoer      |
| 2. Vork      | 4. Kabelgeleider |

4. Plaats de kabelgeleider rond de kabels.
5. Bevestig de kabelgeleider aan de bovenkant van de vork met (2) 5/16 x 1/2 inch tapbouten (Fig. 3).

## Accu in gebruik nemen, opladen en aansluiten

**⚠ Waarschuwing ⚠**

**CALIFORNIE**  
**Proposition 65 Waarschuwing**

**Accuklemmen, accupolen en dergelijke onderdelen bevatten lood en loodverbindingen. Van deze stoffen is bekend dat ze kanker en schade aan de voortplantingsorganen veroorzaken. Was altijd uw handen nadat u met deze onderdelen in aanraking bent geweest.**

1. Ontgrendel en open het deksel van de accubehuizing.
2. Verwijder de accu uit de accubehuizing.

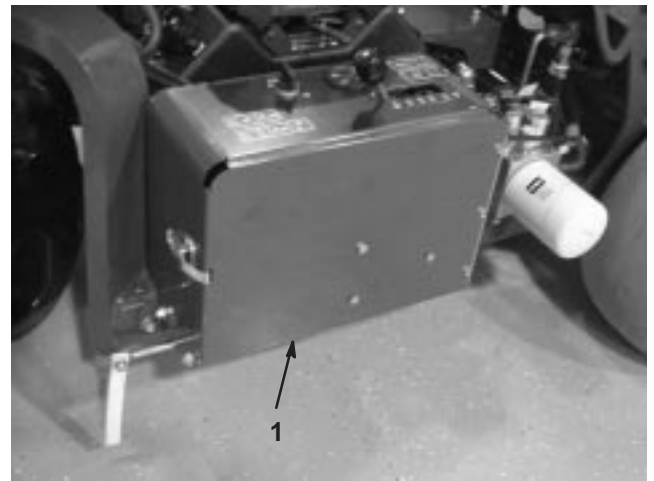

Figuur 4

1. Accubehuizing

Gebruik uitsluitend accuzuur (met een soortelijk gewicht van 1.265) als u de accu voor de eerste keer vult.

**Belangrijk** Giet geen accuzuur in de accu als deze in de machine zit. Er zou dan accuzuur op de machine kunnen komen, waardoor corrosie kan ontstaan.

3. Maak de bovenkant van de accu schoon en verwijder de vuldoppen.
4. Giet voorzichtig accuzuur in elke cel totdat de vloeistof ongeveer 6 mm boven de platen staat.
5. Laat de platen ongeveer 20 tot 30 minuten weken in het accuzuur. Vul indien nodig bij totdat het accuzuur ongeveer 6 mm van de onderkant van de vulbuis staat.

**⚠ Waarschuwing ⚠**

**Bij het opladen produceert de accu gassen die tot ontploffing kunnen komen.**

**Rook nooit in de buurt van de accu en zorg ervoor dat er geen vonken of vlammen vlakbij de accu komen.**

6. Sluit een acculader van 3 tot 4 A aan op de accupolen. Laad de accu op bij 3–4 A totdat het soortelijk gewicht 1.250 of hoger is en de temperatuur minstens 16°C bedraagt, waarbij alle cellen onbelemmerd gas afgeven.
7. Als de accu is opgeladen, haalt u de acculader uit het stopcontact en maakt u deze los van de accuklemmen.

**Opmerking:** Nadat de accu in gebruik is genomen, mag u deze indien nodig uitsluitend bijvullen met gedistilleerd water, hoewel dit in normale gebruiksomstandigheden bij onderhoudsvrije accu's niet nodig is.



## Waarschuwing



Accupolen of metalen gereedschappen kunnen kortsluiting maken met metalen onderdelen van de machine, waardoor vonken kunnen ontstaan. Hierdoor kunnen accugassen tot ontploffing komen, die lichamelijk letsel kunnen veroorzaken.

- Zorg ervoor dat bij het verwijderen of monteren van de accu de accupolen niet in aanraking komen met metalen onderdelen van de machine.
- Voorkom dat metalen gereedschappen kortsluiting veroorzaken tussen de accupolen en metalen onderdelen van de machine.

- Plaats de accu in de bak in de accubehuizing (Fig. 5). Zorg ervoor dat de accupolen naar buiten zijn gericht.
- Bevestig de accu aan de basis van de behuizing met een aandrukstang, (2) aandrukstangen, (2) platte ringen en (2) vleugelmoeren (Fig. 5).
- Bevestig eerst de pluskabel (rood) aan de pluspool (+) van de accu met een rijtuigbout en een moer (Fig. 5) en vervolgens de minkabel (zwart) aan de minpool (-) van de accu eveneens met een rijtuigbout en een moer (Fig. 5). Schuif het rubberen stofkapje over de pluspool om eventuele kortsluiting te voorkomen.

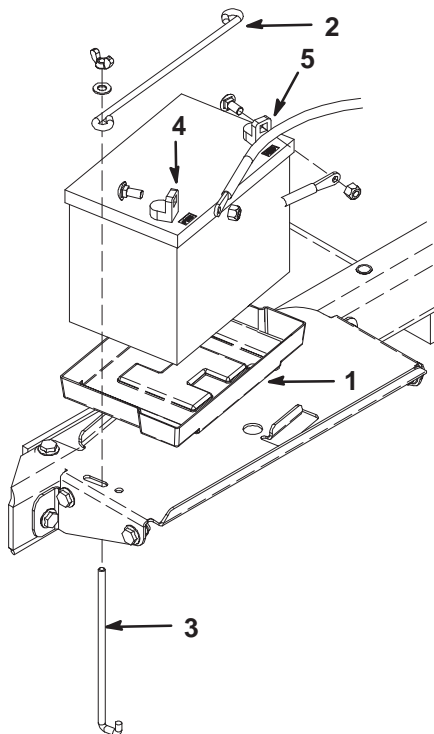

Figuur 5

- |                         |                 |
|-------------------------|-----------------|
| 1. Accubak              | 4. Pluspool (+) |
| 2. Bevestiging van accu | 5. Minpool (-)  |
| 3. Aandrukstang         |                 |

**Belangrijk** Zorg ervoor dat er ruimte tussen de accukabels en de rijsnelheidshendel is. Controleer of de afstand tussen de rijsnelheidshendel en beide kabels minimaal 2,5 cm bedraagt als u deze door zijn hele bereik beweegt. U mag de minkabel en de pluskabel nooit verbinden of met tape aan elkaar bevestigen.



## Waarschuwing



Als accukabels verkeerd worden verbonden, kan dit schade aan de machine en de kabels tot gevolg hebben en vonken veroorzaken. Hierdoor kunnen accugassen tot ontploffing komen, die lichamelijk letsel kunnen veroorzaken.

- *Maak* altijd de minkabel (zwart) van de accu los voordat u de pluskabel (rood) losmaakt.
- *Sluit* altijd de pluskabel (rood) van de accu aan voordat u de minkabel (zwart) aansluit.

- Sluit en vergrendel het deksel van de accubehuizing.

## Achterkap bevestigen

(vereist conform EU-voorschriften)

- Draai een #10 moer op een #10 x 2 inch tapbout.
- Steek de tapbout door de plaat van de kap (Fig. 7).



Figuur 6

- Achterkap



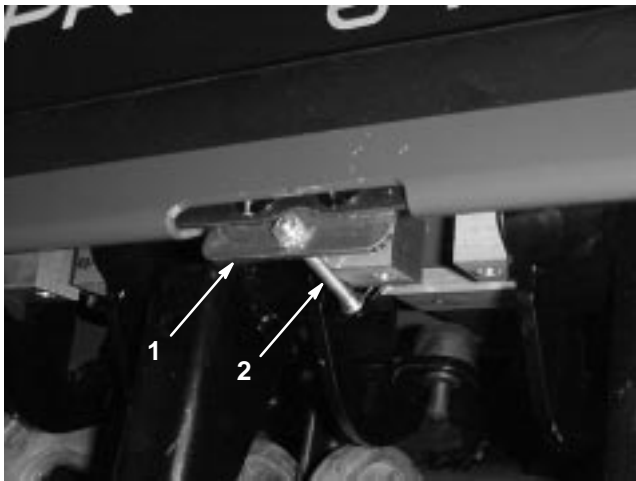

**Figuur 7**

1. Plaat van kap
2. Tapbout en moeren

3. Zet de tapbout vast aan de plaat van de kap met een # 10 borgmoer.

## Drijfriemkap bevestigen

(vereist conform EU-voorschriften)

1. Steek een 1/4 x 1 inch tapbout door de handgreep van de vergrendeling van de drijfriemkap en zet deze vast met een 1/4 borgmoer (Fig. 8 en Fig. 9).

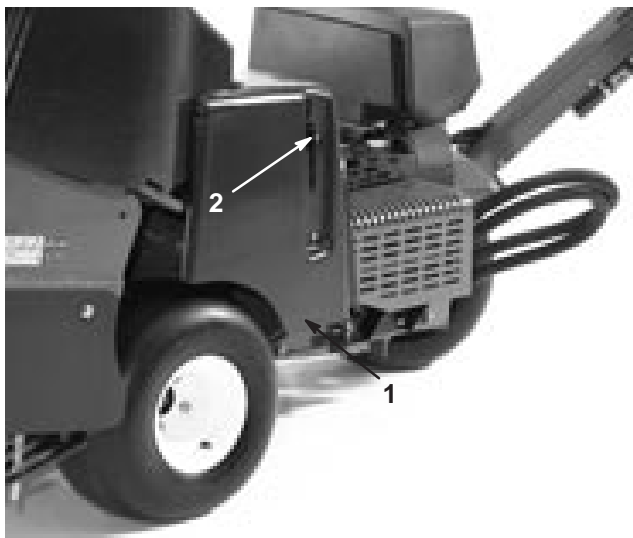

**Figuur 8**

1. Drijfriemkap
2. Handgreep van vergrendeling

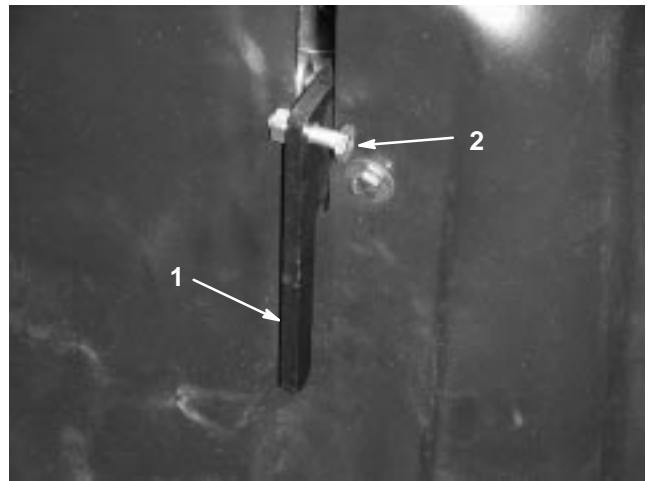

**Figuur 9**

1. Handgreep van vergrendeling
2. Tapbout en moer

## Pennenhouders, beschermvingers en pennen monteren

Er is een breed scala pennenhouders, beschermvingers en pennen verkrijgbaar voor de verluchter. Zie blz. 23 voor de montage-instructies.



# Voor het gebruik

## Aanbevolen benzine

Gebruik normale LOODVRIJE benzine voor automobielen (octaangetal minimaal 85). Gelode normale benzine kan worden gebruikt als loodvrije benzine niet verkrijgbaar is.

**Belangrijk** Gebruik nooit methanol, benzine die methanol bevat of gasohol die meer dan 10 % ethanol bevat omdat dit kan leiden tot schade aan het brandstofsysteem. Geen olie bij de benzine mengen.



### Waarschuwing



Benzine is schadelijk of dodelijk bij inname. Langdurige blootstelling aan dampen kan leiden tot ernstig letsel en ziekte.

- Voorkom dat u dampen lange tijd inademt.
- Houd uw gezicht uit de buurt van een vulpijp en de opening van een tank of een blik met conditioner.
- Houd gas uit de buurt van ogen en huid.

## Gebruik van stabilizer/conditioner

Gebruik van stabilizer/conditioner in de machine biedt de volgende voordelen:

- Houdt de benzine vers gedurende een stalling van maximaal 90 dagen. Als u de machine langer wilt stallen, moet u de benzine aftappen uit de brandstoftank.
- Houdt de motor tijdens het gebruik schoon.
- Voorkomt harsachtige afzettingen in het brandstofsysteem, die tot startproblemen kunnen leiden.

**Belangrijk** Gebruik nooit brandstofadditieven die methanol of ethanol bevatten.

Voeg de juiste hoeveelheid stabilizer/conditioner aan de benzine toe.

**Opmerking:** Stabilizer/conditioner werkt het best als deze met verse benzine wordt gemengd. Gebruik altijd stabilizer/conditioner om het risico van harsachtige afzettingen in het brandstofsysteem zo klein mogelijk te houden.



### Gevaar



In bepaalde omstandigheden is benzine uiterst ontvlambaar en zeer explosief. Brand of explosie van benzine kan brandwonden bij u of anderen en materiële schade veroorzaken.

- Vul de brandstoftank in de open lucht wanneer de motor koud is. Eventueel gemorste benzine opnemen.
- Vul de brandstoftank nooit als de machine op een aanhanger in een afgesloten ruimte staat.
- Vul de brandstoftank niet helemaal vol. Vul de brandstoftank tot maximaal 6 tot 13 mm vanaf de onderkant van de vulbuis. Deze ruimte in de tank geeft benzine de kans om uit te zetten.
- Rook nooit wanneer u met benzine bezig bent, en houd de brandstof weg van open vlammen of vonken.
- Bewaar benzine in een goedgekeurd vat of blik en buiten bereik van kinderen. Koop nooit meer benzine dan u in 30 dagen kunt opmaken.
- Zet benzinevaten altijd op de grond en uit de buurt van de machine alvorens de tank bij te vullen.
- Benzinevaten niet in een vrachtwagen of aanhanger vullen, omdat bekleding of kunststof beplating het vat kunnen isoleren, waardoor de afvoer van statische lading wordt bemoeilijkt.
- Als het praktisch mogelijk is, kunt u het beste een machine met een benzinemotor eerst van de vrachtwagen of aanhanger halen en bijtanken als de machine met de wielen op de grond staat.
- Als dit niet mogelijk is, verdient het de voorkeur dergelijke machines op een truck of aanhanger bij te vullen uit een draagbaar vat, niet met behulp van een vulpistool van een pomp.
- Als u een vulpistool moet gebruiken, dient u de vulpijp voortdurend in contact met de rand van de brandstoftank of de opening van het vat te houden, totdat u klaar bent met bijvullen.
- Gebruik de machine uitsluitend als het complete uitlaatsysteem is gemonteerd en naar behoren werkt.

## Brandstoftank vullen

De inhoud van de brandstoftank is ongeveer 28,4 liter.

1. Zet de motor af, verwijder het contactsleuteltje en wacht totdat alle bewegende onderdelen tot stilstand zijn gekomen alvorens de bestuurderspositie te verlaten.
2. Reinig de omgeving van de dop van elke tank en verwijder de tankdop (Fig. 10). Vul de brandstoftank bij met loodvrije, normale benzine tot maximaal 6 tot 13 mm vanaf de onderkant van de vulbuis. De ruimte in de tank geeft de benzine de kans om uit te zetten. Vul de brandstoftank niet helemaal vol.



**Figuur 10**

1. Dop van brandstoftank

3. Draai de tankdop stevig vast. Gemorste benzine opnemen.

## Motoroliepeil controleren

**Opmerking:** Controleer het oliepeil elke dag als de motor koud is.

1. Zet de motor af, verwijder het contactsleuteltje en wacht totdat alle bewegende onderdelen tot stilstand zijn gekomen alvorens de bestuurderspositie te verlaten.
2. Maak de omgeving van de peilstok schoon (Fig. 11), zodat er geen vuil in de vulopening kan komen, waardoor schade aan de motor kan ontstaan.

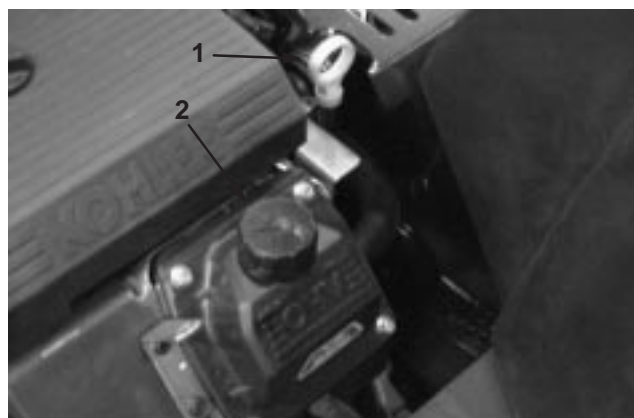

**Figuur 11**

1. Oliepeilstok
2. Vulbuis

3. Trek de peilstok eruit en veeg het metalen deel schoon (Fig. 12).
4. Schuif de peilstok helemaal in de vulbuis. Trek de peilstok eruit en bekijk het metalen deel (Fig. 12). Als het oliepeil te laag is, moet u langzaam net genoeg olie in de vulbuis gieten tot het peil de VOL-markering bereikt.

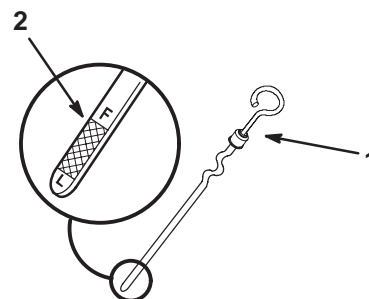

**Figuur 12**

1. Oliepeilstok
2. Metalen deel

**Belangrijk** Het carter nooit overvullen met olie. Hierdoor kan de motor worden beschadigd. Laat de motor nooit lopen als de olie lager staat dan de onderste markering, omdat de motor daardoor kan worden beschadigd.

## Hydraulische vloeistof controleren

Het hydraulische systeem is ontworpen voor gebruik met slijtagewerende hydraulische vloeistof. Het reservoir van het hydraulische systeem is in de fabriek gevuld met ongeveer 6,65 liter hoogwaardige hydraulische vloeistof. **Controleer het peil van de hydraulische vloeistof voordat de motor voor het eerst wordt gestart, en vervolgens dagelijks.** Hieronder vindt u een lijst met geschikte hydraulische vloeistoffen.

De volgende lijst omvat niet alle vloeistoffen. Hydraulische vloeistoffen van andere fabrikanten kunnen worden gebruikt als wordt vermeld dat zij gelijkwaardig zijn aan de producten op de lijst. Toro aanvaardt geen enkele aansprakelijkheid voor schade die wordt veroorzaakt door gebruik van verkeerde vervangende vloeistoffen. Gebruik daarom uitsluitend producten van gerenommeerde fabrikanten die garant staan voor de vloeistoffen die zij aanbevelen.

**Belangrijk** Gebruik uitsluitend de gespecificeerde hydraulische vloeistoffen. Andere vloeistoffen kunnen schade aan het systeem veroorzaken.

### Hydraulische vloeistoffen van Groep 1 (gematigd klimaat, gemiddeld vermogen)

**Opmerking:** De vloeistofsoorten binnen deze groep zijn onderling gelijk.

#### Universele Hydraulische Tractorolie

Mobil	Mobil Fluid 424
Amoco	1000 Fluid
Chevron	Tractor Hydraulic Fluid
Conoco	Power-Tran 3
Exxon	Torque Fluid
Pennzoil	Hydra-Tranz
Shell	Donax TD
Texaco	TDH

**Belangrijk** Voor de ProCore 648 worden de vloeistoffen van Groep 1 aanbevolen voor gebruik bij omgevingstemperaturen tussen 0° C en 35° C. De Universele Tractorvloeistoffen bieden desgewenst een vergelijkbare werking, met mogelijk een klein verlies aan effectiviteit bij hoge omgevingstemperaturen in vergelijking met Type 46/68 vloeistoffen.

**Belangrijk** In omstandigheden met omgevingstemperaturen van 35° C of hoger adviseert Toro sterk Mobil 1 15W-50 synthetische vloeistof te gebruiken.

**Opmerking:** Wanneer u van de ene soort hydraulische vloeistof omschakelt naar de andere, dient u alle oude vloeistof uit het systeem te verwijderen, omdat sommige hydraulische vloeistoffen niet onderling gelijk zijn.

De hydraulische vloeistoffen van Groep 2 worden niet aanbevolen voor gebruik in deze machine

### Hydraulische vloeistof Groep 3 (biologisch afbreekbaar)

#### ISO VG 32/46 slijtagewerende hydraulische vloeistof

Mobil EAL Envirosyn H, ISO Grade 68

**Opmerking:** Deze synthetische biologisch afbreekbare hydraulische vloeistof is niet uitwisselbaar met de vloeistoffen uit groep 1.

**Opmerking:** Wanneer u omschakelt van een standaard vloeistof naar een biologisch afbreekbaar type, dient u de door Mobil vastgestelde spoelingsprocedures op te volgen. Neem voor verdere informatie contact op met uw plaatselijke Toro-dealer.

**Belangrijk** Gebruik uitsluitend de gespecificeerde hydraulische vloeistoffen. Andere vloeistoffen kunnen schade aan het systeem veroorzaken.

**Opmerking:** Er is een rode kleurstof voor de vloeistof in het hydraulisch systeem verkrijgbaar in flesjes van 20 ml. Eén flesje is voldoende voor 15-23 liter hydraulische vloeistof. U kunt deze kleurstof bestellen bij een erkende Toro-dealer, Onderdeelnr. 44-2500.

1. Plaats de machine op een horizontaal vlak, zet de motor af, verwijder het contactsleuteltje en wacht totdat alle bewegende onderdelen tot stilstand zijn gekomen alvorens de bestuurderspositie te verlaten.
2. Ontgrendel en verwijder de drijfriemkap (Fig. 13).



Figuur 13

1. Drijfriemkap
2. Vergrendeling van kap

3. Reinig de omgeving van de vulbuis en de dop van de hydraulische tank (Fig. 14). Verwijder de dop van de vulbuis.

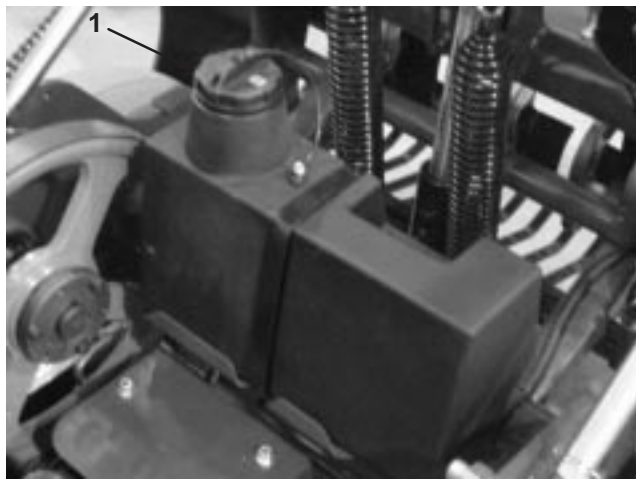

**Figuur 14**

1. Dop van hydraulische tank.

4. Verwijder de peilstok uit de vulbuis en veeg deze af met een schone doek. Steek de peilstok in de vulbuis. Verwijder deze daarna en controleer het vloeistofpeil. Het vloeistofpeil moet tot aan de markering op de peilstok staan (Fig. 15).

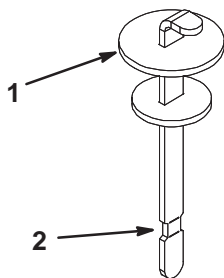

**Figuur 15**

1. Peilstok
2. VOL-markering

5. Als het peil te laag is, vult u voldoende vloeistof bij totdat het peil de VOL-markering bereikt.
6. Plaats de peilstok en de dop op de vulbuis.

## Bandenspanning controleren

Zorg ervoor dat de voor- en achterbanden de voorgeschreven spanning hebben. Een ongelijke bandenspanning kan leiden tot een onregelmatige werkdiepte. Controleer de spanning bij het ventiel om de 50 bedrijfsuren of maandelijks, waarbij de kortste periode moet worden aangehouden (Fig. 16). De bandenspanning kan het best bij koude banden worden gecontroleerd.

Bandenspanning De voor- en achterbanden moeten een spanning van 83 kPa (12 psi) hebben.

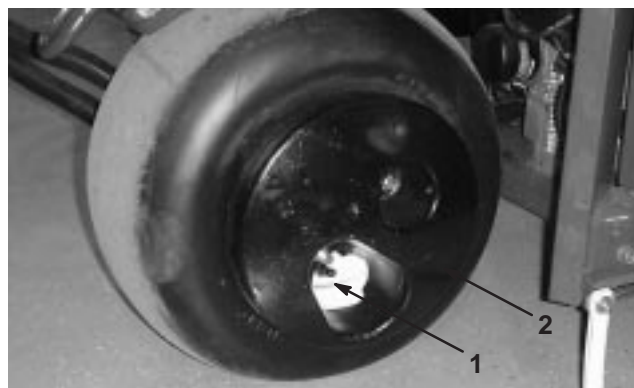

**Figuur 16**

1. Ventiel
2. Wielgewicht



**Voorzichtig**



**Het wielgewicht is zeer zwaar, 33 kg. Wees voorzichtig als u het gewicht verwijderd van het wielstel.**

# Gebruiksaanwijzing

**Opmerking:** Bepaal vanuit de normale bedieningspositie de linker- en rechterzijde van de machine (Fig. 17).

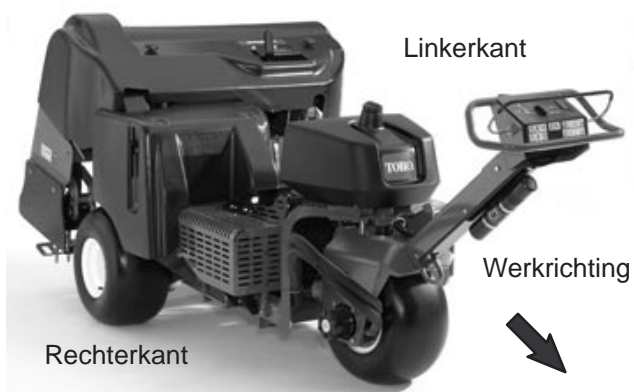

Figuur 17

## Bedieningsorganen

Zorg dat u vertrouwd bent met alle bedieningsorganen voordat u de motor start en de machine gebruikt.

### Tractiehendel

Om vooruit te rijden, zet u de tractiehendel naar voren. Om achteruit te rijden, zet u de tractiehendel naar achteren (Fig. 18).

Hoe verder u de tractiehendel beweegt, des te sneller zal de machine rijden.

Om te stoppen, laat u de tractiehendel los.

### Parkeerrem

Om de parkeerrem in werking te stellen, moet u de hendel in de richting van de motor bewegen. Om de parkeerrem vrij te zetten, beweegt u de hendel naar voren (Fig. 18).

Stel de parkeerrem altijd in werking wanneer u de machine stopt of deze onbeheerd achterlaat.

Duw de tractiehendel naar voren en naar achteren om de parkeerrem vrij te zetten.

## Schakelaar voor opheffen of neerlaten/inschakelen

Druk op het bovenste deel van de schakelaar (Fig. 18) om de verluchtkop op te heffen. Druk op het onderste deel van de schakelaar om de verluchtkop neer te laten en in te schakelen.

## Oliedruklampje

Het oliedruklampje (Fig. 18) licht op indien de motoroliedruk gevaarlijk laag is. Als de oliedruk te laag is, moet u de motor afzetten en vaststellen wat de oorzaak is. Herstel het defect voordat u de motor weer start.

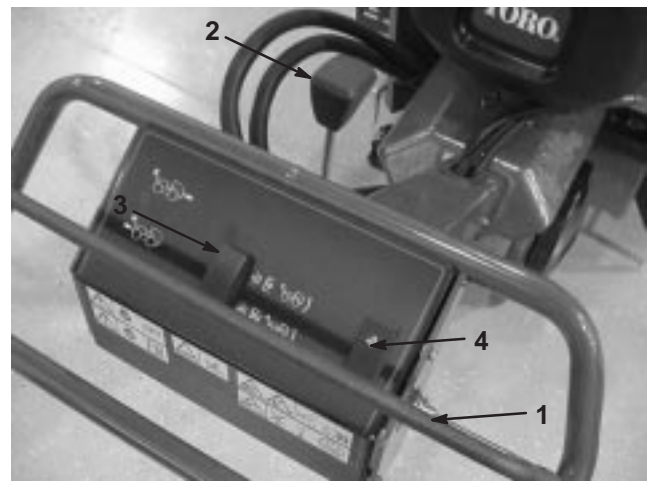

Figuur 18

- |                  |  |
|------------------|--|
| 1. Tractiehendel | 3. Schakelaar voor opheffen of neerlaten/inschakelen |
| 2. Parkeerrem    | 4. Oliedruklampje                                    |

## Contactschakelaar

De contactschakelaar (Fig. 19), waarmee u de motor start en afzet, heeft drie standen: STOP, LOPEN en START. Draai het sleuteltje naar rechts op START om de startmotor in werking te stellen. Zodra de motor aanslaat, laat u het sleuteltje los en het zal automatisch op AAN komen. Om de motor af te zetten, draait u het sleuteltje naar links op UIT.

## Hendel voor gatenafstand

Kies met de hendel voor de gatenafstand (Fig. 19) de gewenste afstand of zet deze op "T" voor transport van de machine.



## Gashendel

Met de gashendel (Fig. 19) kunt u de motor met verschillende toerentallen laten werken. Zet de gashendel naar voren op **SNEL** om het motortoerental te verhogen en naar achteren op **LANGZAAM** om het toerental te verlagen. Met de gashendel regelt u het toerental van de verluchtkop en de rijsnelheid van de tractie-eenheid.

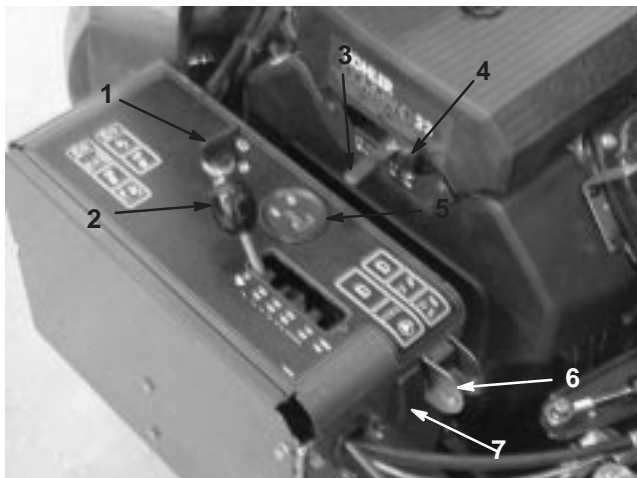

**Figuur 19**

- |                             |   |
|-----------------------------|---|
| 1. Ontsteking               | 6. Schakelaar voor handbediening van grondvolgsysteem |
| 2. Hendel voor gatenafstand | 7. Reset-knop van systeem                             |
| 3. Gashendel                |   |
| 4. Choke                    |   |
| 5. Urenteller/toerenteller  |   |

## Urenteller/toerenteller

Als de motor is afgezet, verschijnt op de urenteller/toerenteller (Fig. 19) het aantal uren dat de machine in bedrijf is geweest. Als de motor loopt, toont de teller het motortoerental in omwentelingen per minuut (tpm).

## Choke

Om een koude motor te starten, sluit u de choke van de carburateur door de chokeknop (Fig. 19) volledig naar voren te zetten. Nadat de motor is gestart, kunt u met behulp van de choke de motor regelmatig laten lopen. Zodra dit mogelijk is, opent u de choke door de chokeknop naar achteren te zetten.

## Keuzeschakelaar voor handbediening van grondvolgsysteem

Zet de schakelaar omlaag om de TrueCore<sup>®</sup> functie uit te schakelen (Fig. 19). Verwijder de schroef om toegang te krijgen tot de schakelaar voor de handbediening van het grondvolgsysteem.

## Reset-knop van systeem

Druk op de reset-knop van het systeem (Fig. 19) om de verluchtkop op te heffen als het systeem uitvalt (bijvoorbeeld omdat de brandstoftank leeg is, enz.)

## Hendel voor werkdiepte

Zet de hendel op de gewenste werkdiepte (Fig. 20)

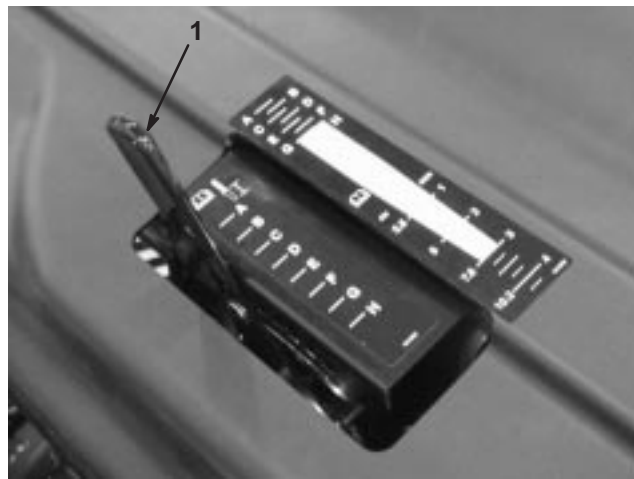

**Figuur 20**

1. Hendel voor werkdiepte

## Starten en stoppen van de motor

### Motor starten

1. Laat de tractiehendel (stang) los en stel de parkeerrem in werking.
2. Zet de choke op **aan** voordat u een koude motor start.

**Opmerking:** Als de motor warm of heet is, hoeft u de choke **niet** te gebruiken. Zodra de motor start, zet u de choke op **lopen**.

3. Zet de gashendel op **snel** voordat u een koude motor start.
4. Draai het contactsleuteltje op start. Laat het sleuteltje los zodra de motor aanslaat.

**Belangrijk** Stel de startmotor telkens niet langer dan 10 seconden in werking. Als de motor niet wil starten, moet u na elke poging de motor 30 seconden laten afkoelen. Indien u deze instructies niet opvolgt, kan de startmotor doorbranden.

5. Zodra de motor start, zet u de choke op uit. Als de motor afslaat of hapert, zet u de choke weer gedurende een paar seconden op aan. Zet vervolgens de gashendel in de gewenste stand. Herhaal dit indien nodig.

## Motor afzetten

1. Zet de gashendel op stationair.
2. Laat de motor 60 seconden stationair draaien.
3. Draai het contactsleuteltje op uit en haal het sleuteltje uit het contact.
4. Sluit de brandstofafsluitklep voordat u de machine transporteert of stalt.

**Belangrijk** Zorg ervoor dat de brandstofafsluitklep is gesloten voordat u de machine transporteert op een aanhanger of stalt omdat er brandstof uit de machine kan lekken. Stel de parkeerrem in werking voordat u de machine transporteert. Verwijder het sleuteltje omdat de kans bestaat dat de brandstofpomp in werking blijft waardoor de accu kan ontladen.

! **Voorzichtig** !

**Kinderen of omstanders kunnen letsel oplopen als zij de machine verplaatsen of proberen te bedienen terwijl deze onbeheerd staat.**

**Verwijder altijd het sleuteltje uit het contact en stel de parkeerrem in werking wanneer u de machine onbeheerd achterlaat, ook al is het slechts voor een paar minuten.**

## Het Veiligheidssysteem

! **Voorzichtig** !

**Niet-aangesloten of beschadigde interlockschakelaars kunnen onverwachte gevolgen hebben op de werking van de machine. Dit kan lichamelijk letsel veroorzaken.**

- Laat de interlockschakelaars ongemoeid.
- Controleer elke dag de werking van de interlockschakelaars en vervang beschadigde schakelaars voordat u de machine weer in gebruik neemt.

## Werking van het veiligheidssysteem

Het veiligheidssysteem zorgt ervoor dat de motor alleen kan worden gestart als de tractiehendel in de neutraalstand staat.

## Veiligheidssysteem testen

Controleer de werking van het veiligheidssysteem telkens voordat u de machine in gebruik neemt.

- De motor mag uitsluitend aanslaan als de tractiehendel in de neutraalstand staat.
- Als u de tractiehendel loslaat of in de neutraalstand zet, moet de verluchtkop omhooggaan en ophouden met draaien.

Als het veiligheidssysteem niet werkt zoals hierboven wordt beschreven, moet u het direct laten repareren door een erkende Service Dealer.

## Onderhoudsvergrendelingen

! **Gevaar** !

**Voordat u de verluchtkop een onderhoudsbeurt geeft of pennen of beschermvingers vervangt, moet u altijd de onderhoudsvergrendeling monteren om de verluchtkop vast te zetten in de opgeheven positie.**

De onderhoudsvergrendeling moet ook worden gemonteerd als de verluchter voor meerdere dagen wordt gestald.

1. Hef de verluchtkop op.
2. Verwijder de borgveer waarmee de onderhoudsvergrendeling vastzit in de opbergstand (Fig. 21).



1

**Figuur 21**

1. Onderhoudsvergrendeling in (neergelaten) opbergstand



3. Draai de onderhoudsvergrendeling naar achteren en steek deze op de pen van de verluchtkop (Fig. 22). Vastzetten met de borgveer.

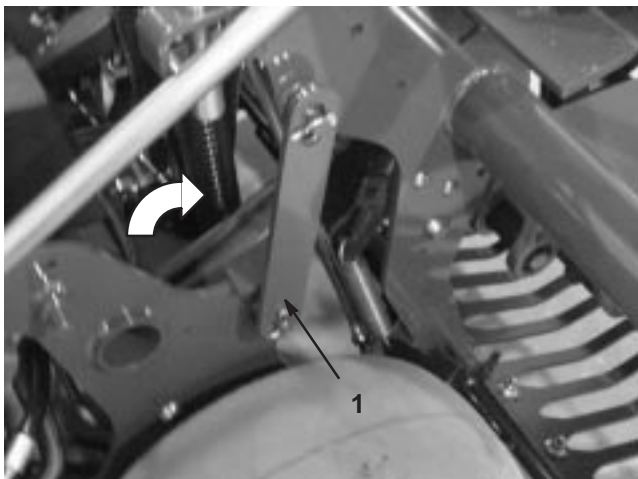

**Figuur 22**

1. Onderhoudsvergrendeling (opgeheven) vergrendelde opbergstand

## Pennenhouders, beschermvingers en pennen monteren

Er is een breed scala pennenhouders, beschermvingers en pennen verkrijgbaar voor de verluchter. U kunt de benodigde onderdelen kiezen uit het overzicht van de accessoires op blz. 11.

1. Hef de verluchtkop op en zet deze vast met de onderhoudsvergrendeling
2. Monteer een pennenhouder op elke pennenarm met (3) 1/2 x 1-1/4 inch tapbouten (Fig. 23). Draai de tapbouten vast met een torsie van 102 Nm.

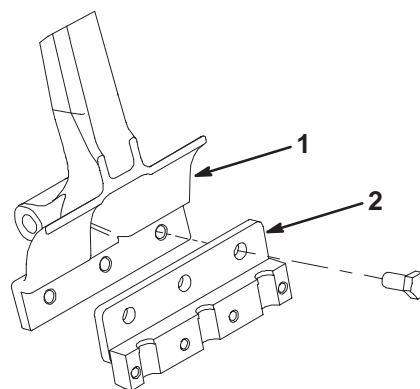

**Figuur 23**

1. Pennenarm
2. Pennenhouder

3. Monteer de beschermvingers losjes op de beugels voor de beschermvingers met (12) rijtuigbouten, platte ringen en flensmoeren (Fig. 24). Draai de bevestigings-elementen niet vast aan. De koppen van de rijtuigschroeven moeten zich onder de beugels van de beschermvingers bevinden.

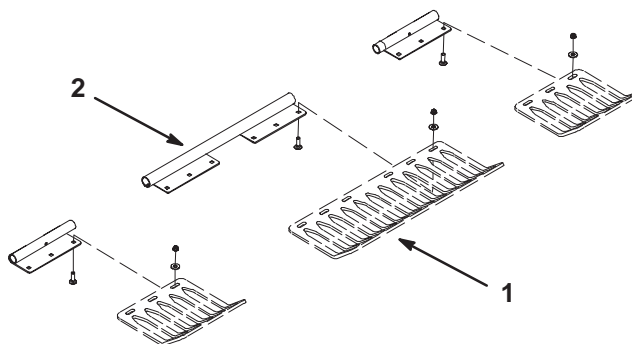

**Figuur 24**

1. Beschermvinger
2. Beugel van beschermvinger

4. Monteer een pennenklem op elke pennenhouders met (4) 3/8 x 1-1/2 inch tapbouten. (Fig. 26). Draai de tapbouten niet vast aan.
5. Monteer de pennen in de #2 en #5 pennenhouders (Fig. 25). Draai de tapbouten vast.

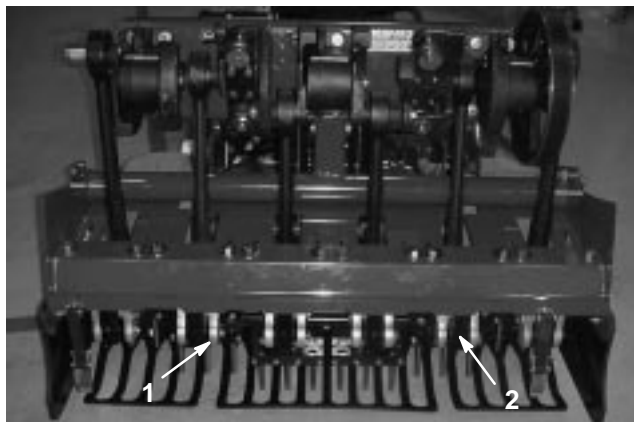

**Figuur 25**

1. Nummer 5 pennenhouders      1. Nummer 2 pennenhouders

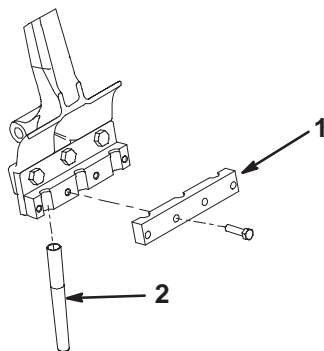

**Figuur 26**

1. Pennenklem      2. Pen

6. Controleer of de pennen zich in het midden van de spleten in de beschermvingers bevinden (Fig. 27). Verstel indien nodig de beschermvingers en draai de moeren vast.

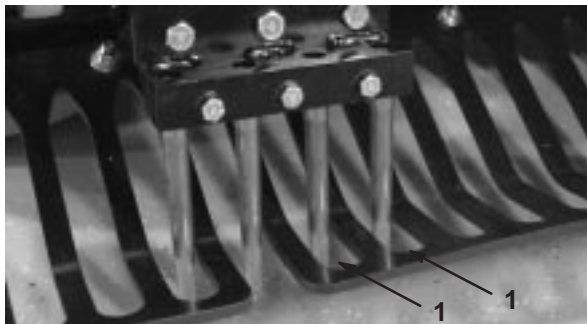

**Figuur 27**

7. Monteer de overige pennen in de #1, 3, 4 en 6 pennenhouders. Draai de tapbouten van de pennenhouders vast met een torsie van 41 Nm.

Als u alle pennen vervangt, gaat u als volgt te werk:

1. Hef de verluchtkop op en zet deze vast met de onderhoudsvergrendeling.
2. Maak de tapbouten van de pennenhouders los en verwijder de oude pennen.
3. Monteer nieuwe pennen in de houder en zorg ervoor dat het hout de pennen in de pennenhouders houdt.
4. Draai de tapbouten vast met de aanbevolen torsie.
5. Herhaal deze procedure bij de andere armen.

## Werkdiepte instellen

Om de werkdiepte van de verluchter in te stellen, gaat u als volgt te werk.

1. Kies de gewenste pen voor uw toepassing.
2. Leg de pen op de sticker voor de pendiepte (Fig. 28) met een uiteinde tegen de streep voor de gewenste werkdiepte (zie de pen-overlay op de sticker).

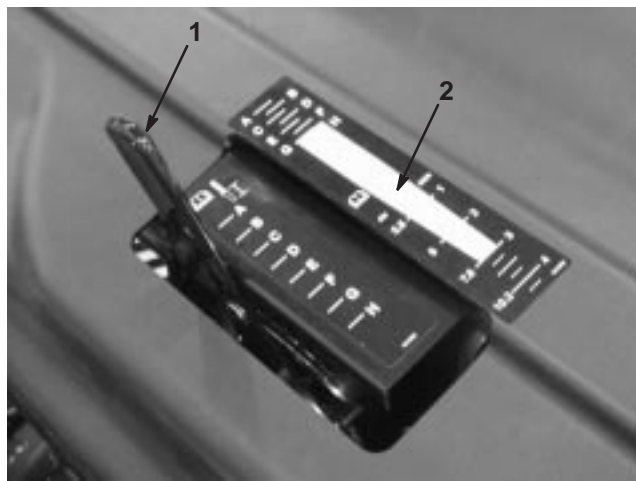

**Figuur 28**

1. Hendel voor werkdiepte      2. Overlay op sticker

3. Kijk bij welke letter het andere uiteinde van de pen staat, en zet de hendel voor de werkdiepte op de stand die correspondeert met deze letter.

**Opmerking:** Als de pen afslijt, kunt u de werkdiepte bijstellen om de afslijting te compenseren. Als bijvoorbeeld de diepte van een nieuwe pen is ingesteld op "G", kunt u deze instellen op "H" als de pen 6,5 mm is afgesleten.

## Schakelaar voor handbediening van het grondvolgsysteem

De enige keer dat de afstandsstukken voor de handmatige instelling van de werkdiepte nodig zijn is als het TrueCore<sup>3</sup> grondvolgsysteem niet werkt als gevolg van schade aan het feedbacksysteem (beschermvingers, trekstang, en bedieningsorganen).

Om de werkdiepte handmatig in te stellen, gaat u als volgt te werk.

1. Verwijder de lynch-pen waarmee de afstandsstukken en dieptepennen zijn vastgezet (Fig. 29).
2. Plaats de afstandsstukken boven of onder de beugel om de gewenste werkdiepte te verkrijgen.
  - Een dik afstandsstuk verandert de werkdiepte met 19 mm.
  - Een dun afstandsstuk verandert de werkdiepte met 9,5 mm.
  - Als alle afstandsstukken boven de beugel zitten, bedraagt de werkdiepte 10,8 cm.

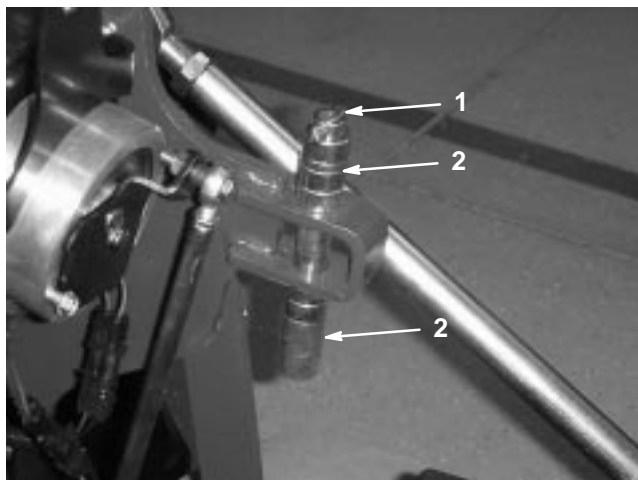

**Figuur 29**

1. Lynch-pen
2. Afstandsstukken en dieptepen

3. Verwijder de tapbout en de borgmoer van de keuzeschakelaar (Fig. 30).

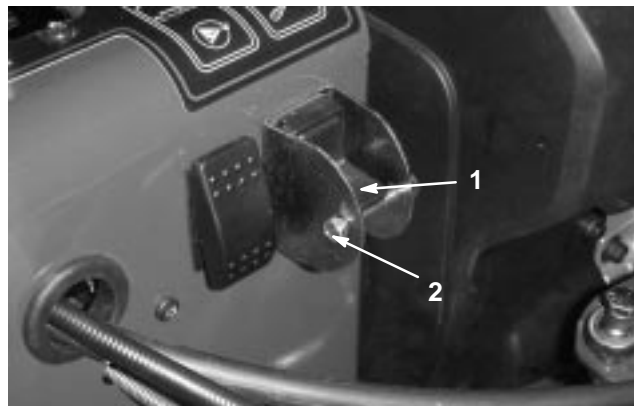

**Figuur 30**

1. Keuzeschakelaar voor handbediening van grondvolgsysteem
  2. Tapbout en borgmoer
- 
4. Zet de schakelaar omlaag om de True Core-functie uit te schakelen.
  5. Monteer de tapbout en de borgmoer zodat de instelling niet per ongeluk kan worden gewijzigd.

## Machine met de hand duwen/trekken

**Belangrijk** Sleep de verluchter nooit sneller dan 1,6 km per uur, omdat dit schade aan het hydraulische systeem kan veroorzaken.

### De verluchter duwen/trekken

1. Stel de parkeerrem in werking, draai het sleuteltje op uit en verwijder dit uit het contact.
2. Om de machine te duwen/slepen, draait u de omloopklep 1 slag naar links met behulp van een 16 mm sleutel. Hierdoor kan de hydraulische vloeistof langs de pomp worden geleid zodat de wielen kunnen draaien (Fig. 31).

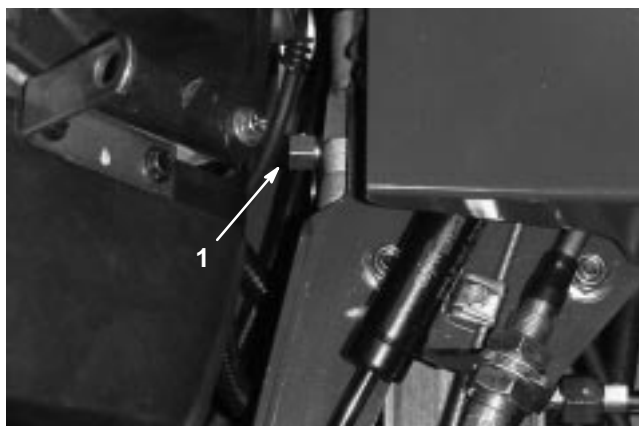

Figuur 31

1. Omloopklep

**Belangrijk** Draai de omloopklep niet meer dan 1 slag. Dit voorkomt dat de klep uit de behuizing valt en de vloeistof naar buiten stroomt.

**Belangrijk** Duw/Trek de verluchter niet meer dan 30 meter of sneller dan 1,6 km per uur omdat dit schade aan het hydraulische systeem kan veroorzaken.

3. Zet de parkeerrem vrij voordat u de machine gaat duwen/trekken.

**Belangrijk** Laat de motor met een geopende omloopklep niet langer dan 10–15 seconden lopen.

### Verluchter in bedrijf stellen

Draai de omloopklep 1 slag naar rechts om de verluchter in bedrijf te stellen (Fig. 31).

**Opmerking:** Draai de omloopklep niet te vast.

**Opmerking:** De machine zal niet rijden als de omloopklep niet is dichtgedraaid. Probeer het tractiesysteem niet in werking te stellen als de omloopklep is geopend.

## Het regelcircuit van systeem terugstellen

Als de verluchtkop in de verluchtungsstand is blijven staan (brandstoftank leeg, onderhoudsvergrendeling niet gemonteerd voor stalling, mechanisch defect aan motor/pomp, enz.), wordt het elektrische systeem dat de solenoïdes van het hydraulische systeem en de elektrische koppeling regelt, uitgeschakeld om te voorkomen dat de verluchtkop per ongeluk in beweging komt zonder dat het systeem eerst is teruggesteld.

Om het systeem terug te stellen nadat de motor is gestart, drukt u op de tuimelschakelaar (Fig. 32) om de verluchtkop op te heffen en het elektrische regelcircuit terug te stellen.



Figuur 32

1. Reset-knop van regelcircuit

## Verluchtkop vast in neergelaten positie

Als de motor uitvalt of niet kan worden gestort terwijl de verluchtkop is neergelaten en de pennen in de grond zitten, gaat u als volgt te werk:

- Verwijder de pennenhouders uit de stomper-armen.
- Draai de omloopklep één slag open.
- Trek/Duw de verluchter naar een nabijgelegen plaats om de onderhoudswerkzaamheden voort te zetten of de machine op een aanhanger te laden.

**Belangrijk** U mag de verluchter niet meer dan 30 meter of sneller dan 1,6 km per uur trekken/duwen omdat dit schade aan het hydraulische systeem kan veroorzaken.

# De verluchter transporteren

## Aanbevelingen voor aanhanger

**Belangrijk** De Hydroject aanhanger/materiaalbak KAN NIET worden gebruikt om deze machine te transporteren.

Gewicht	721 kg 805 kg met twee optionele gewichten
Breedte	1,30 meter minimaal.
Lengte	2,70 meter minimaal.
Hoek van hellingbaan	16 graden (3,5/12 hellingshoek) maximaal
Laadrichting	Verluchtkop naar voren (bij voorkeur)
Trekvermogen van voertuig	Meer dan het totale gewicht van de aanhanger

Gebruik een aanhanger of vrachtwagen voor zwaar vervoer om de machine te transporteren. Zorg ervoor dat de aanhanger of vrachtwagen is voorzien van alle benodigde verlichting en aanduidingen die wettelijk vereist zijn. Lees aandachtig alle veiligheidsinstructies. Met behulp van deze informatie kunt u letsel van uw gezinsleden, omstanders, dieren en uzelf voorkomen.

De verluchter transporteren:

- Stel de parkeerrem in werking en blokkeer de wielen.
- Zet de bevestigingspunten van de machine (Fig. 33–35) goed vast aan de aanhanger of de vrachtwagen met behulp van riemen, kettingen, kabels of touwen.
- Bevestig de aanhanger aan het sleepvoertuig met veiligheidskettingen.



### Waarschuwing



Deelname aan het wegverkeer zonder richtingaanwijzers, verlichting, reflectoren of een bord met de aanduiding "Langzaam rijdend voertuig", is gevaarlijk en kan leiden tot ongelukken die lichamelijk letsel veroorzaken.

Rij niet met de verluchter op de openbare weg.

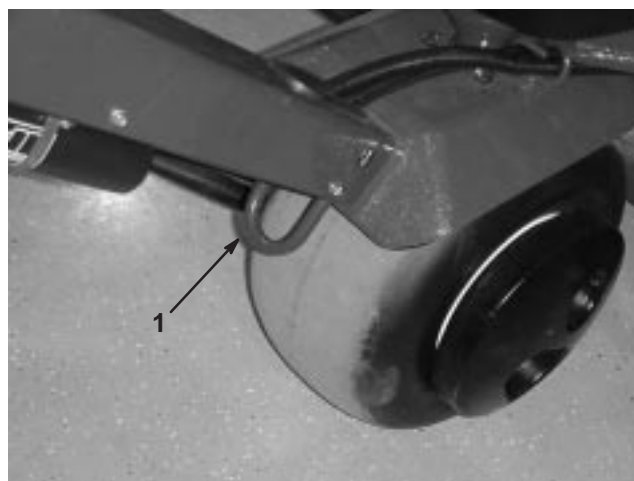

**Figuur 33**

1. Bevestigingspunt



**Figuur 34**

1. Bevestigingspunt



**Figuur 35**

1. Bevestigingspunt



# De verluchter laden op een aanhanger of vrachtwagen

Ga zeer voorzichtig te werk als u de verluchter op een aanhanger of een vrachtwagen laadt. Gebruik een hellingbaan die de volle breedte van de machine beslaat en zo breed is dat deze uitsteekt voorbij de achterwielen.

De hellingbaan moet zo lang zijn dat de hoek van de hellingbaan met de grond niet groter is dan 16 graden. Een steilere hoek kan ertoe leiden dat onderdelen van de verluchter blijven haken als de machine van de hellingbaan naar de aanhanger of de vrachtwagen rolt. Steilere hoeken kunnen ook tot gevolg hebben dat de machine achteroverkiept. Als u de machine inlaadt op of in de nabijheid van een helling, moet u de aanhanger of vrachtwagen zo plaatsen dat deze lager op de helling staat en de hellingbaan hoger op de helling. Hierdoor wordt de hoek die de hellingbaan maakt, zo klein mogelijk. De aanhanger of de vrachtwagen moet zo horizontaal mogelijk staan. Rij de machine met de verluchtkop eerst de hellingbaan op.

**Belangrijk** Probeer nooit de machine te keren als deze op de hellingbaan staat; u kunt de controle verliezen en de machine kan van de zijkant van de hellingbaan afrijden.

U mag de snelheid niet abrupt verhogen als u de machine de hellingbaan oprijdt en ook niet abrupt verlagen als u de machine de hellingbaan afrijdt. In beide gevallen bestaat de kans dat de machine dan achteroverkiept.

## Tips voor bediening en gebruik

### Algemeen

Maak heel voorzichtig een bocht tijdens het verluchten. Maak nooit een scherpe bocht als de verluchtkop is ingeschakeld. Plan de verluchtbaan voordat u de verluchtknop neerlaat.

Kijk veelvuldig achterom om te controleren of de machine naar behoren werkt en de banen steeds netjes naast elkaar liggen.

Verwijder altijd beschadigde machineonderdelen, zoals gebroken pennen, uit het werkgebied, om te voorkomen dat deze worden opgepikt door maaimachines en andere gazonmachines.

Vervang gebroken pennen; inspecteer en repareer beschadigde pennen die nog kunnen worden gebruikt. Herstel eventuele andere schade aan de machine voordat u met verluchten begint.

The ProCore 648 heeft een grotere werkdiepte dan de meeste verluchters. Op greens en tee's, die zijn aangelegd op de bestaande bodemlaag, kunnen pennen voor grotere diepte en langere holle pennen verstopt raken. Dit komt doordat deze bodem harder is zodat er grond blijft zitten in de uiteinden van de pennen. Toro levert pennen voor greens/tee's, waarbij de grond via de zijkant wordt verwijderd, zodat de pennen schoner blijven en minder

tijd nodig is om ze te reinigen. Deze conditie verdwijnt uiteindelijk als de bodem voortdurend wordt verlucht en bemest.

### Harde grond

Als de grond te hard is om de gewenste werkdiepte te verkrijgen, bestaat de kans dat de verluchtkop gaat "stuiteren". Dit is te wijten aan de harde ondergrond waarin de pennen proberen binnen te dringen. Dit probleem kan op de volgende wijze worden verholpen:

- Ga niet verluchten als de grond te hard of droog is; u verkrijgt de beste resultaten na een regenbui of als het gras de vorige dag is besproeid.
- Gebruik een kop met drie pennen in plaats van een kop met vier pennen of verminder het aantal pennen per stomper-arm. Probeer de configuratie van de pennen symmetrisch te houden zodat de stomper-armen gelijkmatig worden belast.
- Verminder de werkdiepte van de verluchter als u een zeer compacte bodem moet verluchten. Maak de pennen leeg, besproei het gras en verlucht opnieuw bij een grotere werkdiepte.

Bij verluchting van een bodem met een harde ondergrond (d.w.z. grond/zand op een rotsachtige laag) kan de kwaliteit van de gaten te wensen overlaten. Dit is het geval als de werkdiepte groter is dan de bovenlaag en de ondergrond zo hard is dat de pennen deze niet kunnen binnendringen. Als de pennen in contact komen met deze hardere ondergrond, bestaat de kans dat de verluchter omhoogkomt en de bovenkant van de gaten wordt uitgerekt. Verminder de werkdiepte zodat de pennen niet meer in contact kunnen komen met de harde ondergrond.

### Entree/Uittree

Als de kwaliteit van de intree/uittree achteruitgaat, kan dit komen doordat de koppeling niet snel genoeg pakt. U moet dan de volgende zaken controleren:

- De plaats van de nr. 3 schakelaar op het H-frame
- Slijtage/slippen van de koppeling

Indien bij de intree een sleuf (naar voren) wordt gevormd of de verluchtkop niet in werking kan worden gesteld voordat deze in contact komt met de grasmatten, moet de positie van de schakelaar van de koppeling worden afgesteld.

- Controleer of de schakelaar naast het H-frame zich niet meer dan 1,5 mm van de richtplaat bevindt.
- Controleer of de #3 schakelaar naar behoren werkt.
- Indien nodig moet u de bevestigingsplaat van de schakelaar losmaken, deze in de hoogste positie zetten en vervolgens weer vastzetten. Hoe hoger de schakelaar staat, des te sneller zal de koppeling pakken.

Als de verluchtkop niet start voordat de pennen de grond in gaan, en de positiechakelaar zo hoog mogelijk is geplaatst, bestaat de kans dat de elektrische koppeling zodanig is beschadigd dat hierdoor de koppeling te laat in werking wordt gesteld. Neem contact op met uw Toro-dealer of raadpleeg de onderhoudshandleiding voor de ProCore 648.

## Minipen (Quad-pen)

De minipennenkop van Toro biedt de mogelijkheid zeer snel te verluchten, doordat de pennen in een dubbele rij zijn geplaatst. Bij deze verluchtkop moet de gatenafstand worden ingesteld op 6,4 cm. De rijsnelheid is belangrijk om hetzelfde resultaat te behalen als bij een gatenafstand van 3,2 cm. Zie het hoofdstuk Instelling van de gatenafstand, indien de gatenafstand een kleine wijziging nodig heeft.

Bij gebruik van de minipennenkop of grotere dichte pennen is de structuur van de graswortels belangrijk om te voorkomen dat de grasmat wordt beschadigd doordat de wortels stuk worden getrokken. Indien de middelste twee armen het gras omhoogtrekken of de wortels ernstig worden beschadigd, gaat u als volgt te werk:

- Vergroot de gatenafstand
- Gebruik kortere pennen
- Verwijder een aantal pennen

Deze schade wordt veroorzaakt door de opwaartse beweging van dichte pennen als deze uit de grasmat worden getrokken. Bij deze beweging kunnen de wortels stuk worden getrokken als het aantal pennen te hoog is of de diameter van de pennen te groot is.

## Dichte pennen

Bij verluchting met langere dichte pennen (d.w.z. 9,5 mm x 10 cm lang) of naaldpennen kan de voorkant van de gaten sleufvormig worden of omhoog gaan staan. Om voor deze configuratie weer gaten van uitstekende kwaliteit te krijgen, moet u het hoog stationaire toerental van de motor verminderen tot 2800 – 2900 tpm. De gatenafstand verandert niet aangezien het toerental van de tractie en de verluchtkop afhankelijk zijn van het toerental van de motor.

Als vermindering van het motortoerental niet leidt tot een betere kwaliteit van de gaten wanneer u de grotere dichte pennen gebruikt, moet de Roto-Link demper wellicht stijver worden ingesteld. Door de Roto-Link stijver in te stellen, kan de vervorming van de voorkant van de gaten worden verholpen. In de meeste omstandigheden biedt de fabrieksinstelling de beste resultaten.

**Opmerking:** Verander de instelling van de helft van de Roto-Links (3 armen) en test het verschil op een proefperceel.

1. Verwijder de borgmoeren waarmee de Roto-Link demper is bevestigd aan het frame van de verluchtkop.
2. Verwijder het bovenste afstandsstuk van de demper (met een dikte van 13 mm) en zet de Roto-Link demper weer vast aan het frame van de verluchtkop. Gebruik de geharde “D” ring.
3. Draai de tapbouten los waarmee de bumperplaat is vastgezet.
4. Schuif de bumperplaat naar voren en draai de tapbouten weer vast. Hierdoor kunnen de Roto-Link bumpers goed heen en weer bewegen.

Rij de verluchter naar een testterrein en vergelijk de kwaliteit van de gaten. Indien deze is verbeterd, herhaalt u bovenstaande procedure bij de overige Roto-Link dempers.

**Opmerking:** Deze instelling van de Roto-Link demper moet ongedaan worden gemaakt als u weer andere pennen of minipennen gaat gebruiken.

## Na gebruik

Na gebruik moet u de machine schoonspoelen met een tuinslang zonder spuitmond, zodat de afdichtingen en lagers niet worden beschadigd en verontreinigd raken als gevolg van een te hoge waterdruk. Indien nodig kunt u een borstel gebruiken om aangekoekt materiaal te verwijderen. Gebruik een mild reinigingsmiddel om de kappen schoon te maken. Smeer regelmatig autowas op de kappen zodat zij hun glans behouden. Na reiniging verdient het aanbeveling de machine te controleren op beschadiging, olielekken en slijtage van de onderdelen en pennen.

Verwijder, reinig en olie de pennen. Spuit een dun laagje olie op de lagers van de verluchtkop (verbindingen van kruk en demper).

Monteer de onderhoudsvergrendeling als de verluchter voor meerdere dagen wordt gestald.

## Markeerder gebruiken

Met de markeerder kunt u de banen van de verluchter in een rechte lijn brengen (Fig. 36).

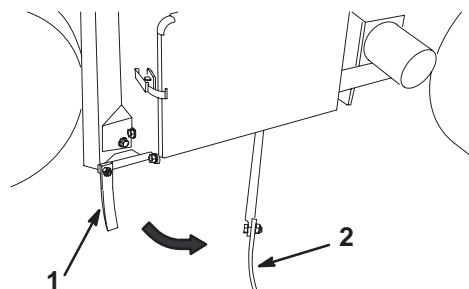

Figuur 36

1. Markeerder (opbergstand)
2. Markeerder (gebruiksstand)



## Gewichtsverplaatsing instellen

De ProCore 648 is zodanig ontworpen dat het gewicht van de tractie-eenheid wordt verplaatst naar de verluchtkop, zodat de diepte van de gaten hetzelfde blijft, ongeacht de structuur van de bodem. Als de bodem echter zo hard is dat de pennen niet volledig daarin kunnen binnendringen, is extra gewichtsverplaatsing vereist. Om de neerwaartse druk van de veren voor de gewichtsverplaatsing te verhogen, gaat u als volgt te werk:



### Waarschuwing



Als de veerplaten plotseling losschieten, kunt u letsel oplopen.

Vraag iemand hulp als u de veer voor de gewichtsverplaatsing instelt.

1. Draai de moeren van de rijtuigschroeven los waarmee de beugels van de veer zijn bevestigd aan de verluchtkop. Verwijder ze niet (Fig. 37).

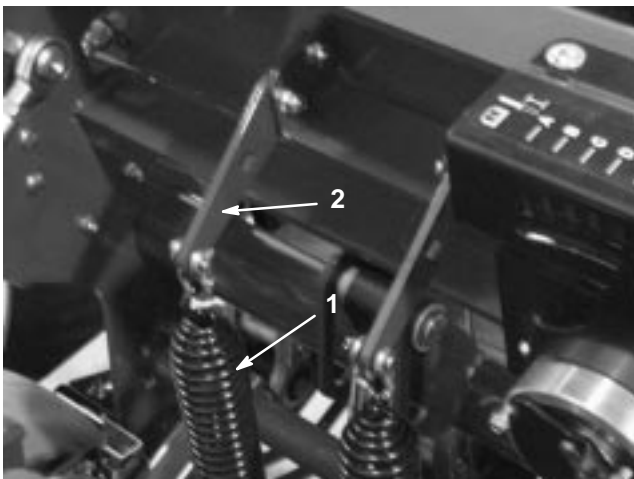

**Figuur 37**

1. Veren voor gewichtsverplaatsing
2. Veerplaat

2. Steek een 13 mm dopsleutel of onderbrekerstang in het vierkante gat in de veerplaat (Fig. 38).

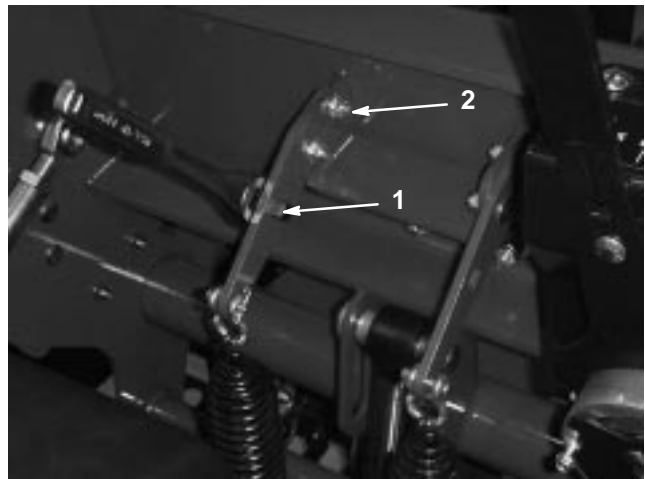

**Figuur 38**

1. Vierkante gat in beugel
2. Achterste rijtuigschroef

3. Houd de dopsleutel of onderbrekerstang vast om de spanning op de veerplaat op te heffen en verwijder de achterste rijtuigschroef.
4. Draai de veerplaat totdat deze recht tegenover het andere gat staat, plaats de rijtuigschroeven en zet de moeren vast.

**Opmerking:** Als u de veerplaten omhoog draait, zal de gewichtsverplaatsing groter worden.

## Extra gewicht

Dankzij de grotere gewichtsverplaatsing is het mogelijk een bodem te verluchten die zo hard is dat de twee achterwielen van de grond komen als gevolg van de gewichtsverplaatsing. Hierdoor kan de gatenafstand onregelmatig worden.

Als dit gebeurt, kan een extra gewichtsplaat worden geplaatst op de achterasbuis van het frame. Elk gewicht maakt de tractie-eenheid 28,5 kg zwaarder. Er kunnen maximaal twee platen worden toegevoegd. Zie de onderdelencatalogus voor de onderdeelnummers van deze platen.

## Controlemodule van verluchter (Aerator Control Module, ACM)

De ACM is een “ingekapseld” elektronisch apparaat dat is vervaardigd in een “one size fits all” configuratie. De module gebruikt halfgeleider- en mechanische elementen ten behoeve van de controle en regeling van de elektrische functies die nodig zijn voor een veilig gebruik van het product.



**Figuur 39**

1. Standaard controlemodule

De module controleert inputs zoals verluchtkop neerlaten, verluchtkop opgeheven, transporteren, verluchten en grond volgen. De module is verdeeld in inputs en outputs. Inputs en outputs worden aangegeven door groene LED-controlelampjes die zijn aangebracht op de printplaat. Het vermogen wordt aangegeven door een rood LED-controlelampje.

De input voor het startcircuit wordt geactiveerd door 12 VDC. Alle andere inputs worden geactiveerd als het circuit wordt gesloten om massa te maken. Elke input heeft een LED dat gaat branden als het desbetreffende circuit wordt geactiveerd. Gebruik de LED's voor de input om problemen met het circuit van de schakelaar en de input te verhelpen.

De output-circuits worden geactiveerd door correcte input-condities. De drie outputs omvatten SVL (solenoidklep omlaag), SVR (solenoidklep omhoog) en SVQ (solenoidklep snel). De output-LED's controleren de conditie van de relais en geven aan dat er elektrische spanning op een van de drie contactpunten voor de output is.

De output-circuits stellen niet vast of het output-apparaat correct functioneert, zodat in geval van problemen met de elektrische functies ook de LED's en de werking van de gewone apparatuur en de kabelboom moeten worden gecontroleerd. Meet de impedantie van het losgekoppelde onderdeel, de impedantie door de kabelboom (loskoppelen bij de ACM), of voer een test uit waarbij het desbetreffende onderdeel tijdelijk wordt geactiveerd.

De ACM is niet aangesloten op een externe computer of een handtoestel, kan niet opnieuw worden geprogrammeerd en registreert geen periodieke gegevens over storingen en problemen.

De sticker op de ACM bevat uitsluitend symbolen. Het output-vak bevat symbolen voor de LED's van de drie outputs. Alle andere LED's zijn inputs. Op de onderstaande tabel staan de symbolen.

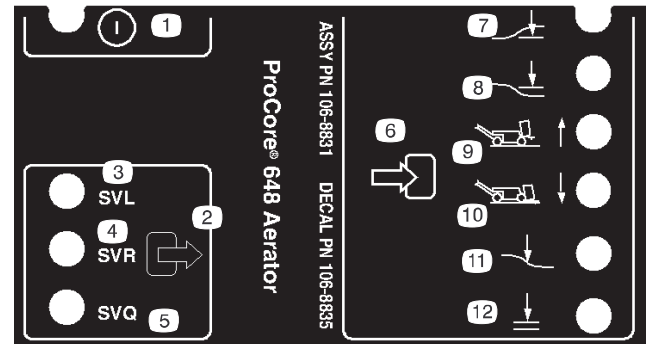

- |                         |                            |
|-------------------------|----------------------------|
| 1. Aan/Uit              | 7. Verluchtkop neergelaten |
| 2. Output               | 8. Verluchtkop opgeheven   |
| 3. Solenoïdeklep omlaag | 9. Transporteren           |
| 4. Solenoïdeklep omhoog | 10. Verluchten             |
| 5. Solenoïdeklep snel   | 11. Grond volgen           |
| 6. Input                | 12. Neerlaten OK           |

Hier vindt u in logische volgorde de stappen die u moet nemen op de ACM om problemen te verhelpen.

1. Stel vast welke output-storing u wilt verhelpen.
2. Draai het contactsleuteltje op “AAN” en kijk of de rode LED voor het “vermogen” brandt.
3. Beweeg alle inputschakelaars om er zeker van te zijn dat alle LED's in een andere toestand komen.
4. Zet de input-apparaten in de juiste stand om de correcte output te verkrijgen.
5. Als een specifieke output-LED brandt zonder de juiste output-functie, moet u de bedrading van de output, de aansluitingen en het onderdeel controleren. Indien nodig repareren.
6. Als een specifieke output-LED niet brandt, moet u beide zekeringen controleren.
7. Als een specifieke output-LED niet brandt en de inputs zijn in goede conditie, moet u een nieuwe ACM plaatsen en kijken of de storing verdwijnt.

# Onderhoud

## Aanbevolen onderhoudsschema

Onderhoudsinterval	Onderhoudsprocedure
Na de eerste 8 bedrijfsuren	<ul style="list-style-type: none"><li>• Hydraulische vloeistof – peil controleren</li><li>• Hydraulische filter – vervangen</li><li>• Riem van pomp – opnieuw spannen</li><li>• Bevestigingen van verluchtkop-torsie controleren</li></ul>
Voor elk gebruik	<ul style="list-style-type: none"><li>• Motorolie – peil controleren</li><li>• Veiligheidssysteem – controleren</li><li>• Luchtinlaat van motor – reinigen<sup>1</sup></li><li>• Riemen – controleren</li><li>• Hydraulische vloeistof – peil controleren</li><li>• Banden – bandenspanning controleren</li><li>• Hydraulische leidingen – controleren</li></ul>
Om de 25 bedrijfsuren	<ul style="list-style-type: none"><li>• Luchtfilteerelement reinigen en oliën</li><li>• Accu – accuzuur controleren</li></ul>
Om de 100 bedrijfsuren	<ul style="list-style-type: none"><li>• Motorolie en oliefilter – vernieuwen<sup>1</sup></li><li>• Voorfilter vervangen<sup>1</sup></li><li>• Brandstoffilter – vervangen</li><li>• Koelsysteem – reinigen<sup>1</sup></li></ul>
Om de 200 bedrijfsuren	<ul style="list-style-type: none"><li>• Hydraulische filter – vervangen</li><li>• Bougie(s) – controleren</li></ul>
Om de 500 bedrijfsuren	<ul style="list-style-type: none"><li>• Bougie(s) – vervangen</li></ul>
Vorbereiding voor stalling	<ul style="list-style-type: none"><li>• Accu-opladen, kabels losmaken</li><li>• Benzine – aftappen</li><li>• Lakbeschadigingen – bijwerken</li><li>• Voorafgaande aan de stalling moeten alle bovengenoemde procedures worden uitgevoerd.</li></ul>

<sup>1</sup>Vaker in stoffige, vuile omstandigheden

**Belangrijk** Zie de gebruikershandleiding van de motor voor verdere onderhoudsprocedures.

# Controlelijst Dagelijks Onderhoud

Gelieve deze pagina te kopiëren ten behoeve van gebruik bij routinecontroles.

Gecontroleerde item	Voor week van:						
	Ma.	Di.	Wo.	Do.	Vr.	Za.	Zo.
Werking veiligheidssysteem controleren.							
Werking van de remmen controleren							
Brandstofpeil controleren							
Motoroliepeil controleren.							
Luchtfilter controleren							
De motor op rommel controleren							
Controleren of motor ongewone geluiden maakt.							
Controleren op ongewone geluiden tijdens het gebruik.							
Controleer het peil van de hydraulische vloeistof.							
Hydraulische slangen en leidingen op schade controleren.							
Controleren op lekkages.							
De bandenspanning controleren.							
Werking van instrumenten controleren.							
De conditie van de pennen controleren.							
Beschadigde lak bijwerken.							

Controle uitgevoerd door:

Item	Datum	Informatie
1		
2		
3		
4		
5		
6		
7		
8		
9		
10		



## Voorzichtig



Als u het sleuteltje in het contact laat, bestaat de kans dat iemand de motor per ongeluk start waardoor u of andere omstanders ernstig letsel kunnen oplopen.

Haal het sleuteltje uit het contact en maak de bougiekabel los van de bougie(s) voordat u onderhoudswerkzaamheden uitvoert aan de machine. Druk de kabel opzij, zodat deze niet onbedoeld contact kan maken met de bougie.

## Smering

De verluchter heeft geen smeernippels waarin vet hoeft te worden gespoten.

**Belangrijk** Lagers vertonen zelden materiaalgebreken of fabricagefouten. Defecten worden voornamelijk veroorzaakt door vocht of vuil dat via de afdichtingen binnendringt. Lagers die gesmeerd worden, dienen regelmatig een onderhoudsbeurt te krijgen om vuil of ander schadelijk materiaal uit de lagere te verwijderen. Gesloten lagere zijn in de fabriek voor het leven gesmeerd met een speciaal smeermiddel en voorzien van een robuuste, ingebouwde afdichting die voorkomt dat er vuil of vocht de lagere binnendringt.

Gesloten lagere hoeven niet te worden gesmeerd en hebben op korte termijn geen onderhoud nodig. Dit beperkt het vereiste routineonderhoud en vermindert de kans op beschadiging van het gazon als gevolg van verontreiniging door vet. Deze gesloten lagere leveren goede prestaties en hebben bij normaal gebruik een lange levensduur, maar het verdient aanbeveling de conditie van de lagere en de afdichtingen te controleren teneinde uitvaltijd te voorkomen. De lagere moeten elk seizoen worden gecontroleerd en in geval van beschadiging of slijtage worden vervangen. De lagere moeten soepel functioneren en mogen geen tekenen van beschadiging vertonen zoals oververhitting, lawaai, speling of roestuitslag.

Als gevolg van de werkomstandigheden waaraan deze lagere/afdichtingen blootstaan (zoals zand, chemicaliën voor gazononderhoud, water, schokken, enz.), zijn zij onderhevig aan normale slijtage. Mankementen aan lagere die niet te wijten zijn aan materiaalgebreken of fabricagefouten, vallen niet onder de garantie.

**Opmerking:** De levensduur van lagere kan worden bekort door verkeerde wasmethoden. Was de machine niet als deze nog heet is en richt een hogedruk- of hogevolumespuit nooit op de lagere.

Het verdient aanbeveling het lager van de verluchtkop om de 500 bedrijfsuren te vervangen. Een lageronderhoudskit voor de complete verluchtkop is verkrijgbaar bij uw dealer.

## De machine opkrikken



### Voorzichtig



Als u werktuigen bevestigd, wielen verwisselt of onderhoudswerkzaamheden verricht, moet u de juiste blokken, takels en krikken gebruiken. Plaats de machine op een stevig, horizontaal oppervlak zoals een betonnen vloer. Voordat u de machine opkrikt, moet u werktuigen verwijderen die beletten dat de machine op een veilige en correcte wijze kan worden opgekrikt. Zorg altijd ervoor dat wielen zijn geblokkeerd of vastgezet. Gebruik kriksteunen of plaats stevige houten blokken om de opgekrikte machine te ondersteunen. Als de machine niet goed wordt ondersteund door blokken of kriksteunen, bestaat de kans dat de machine in beweging komt of valt, waardoor lichamelijk letsel kan ontstaan.

## De voorkant van de machine opkrikken

1. Stel de parkeerrem in werking en blokkeer de achterwielen om te voorkomen dat de machine in beweging komt.

**Belangrijk** Om te voorkomen dat de wielmotor schade oploopt, mag u de voorste wielmotor NIET gebruiken als kriksteunpunt.

2. Plaats de krik stevig onder de voorkant van het frame (Fig. 40).

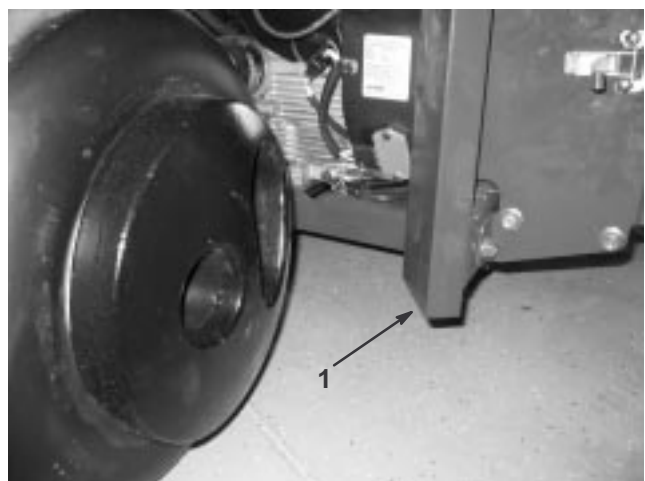

Figuur 40

1. Frame

3. Krik de voorkant van de machine op van de grond.
4. Plaats de kriksteunen of hardhouten blokken onder de voorkant van het frame om de machine te ondersteunen.

## De achterkant van de machine opkrikken

1. Blokkeer het voorwiel om te voorkomen dat de machine in beweging komt.

**Belangrijk** Om te voorkomen dat de wielmotor schade oploopt, mag u de achterste wielmotor NIET gebruiken als kriksteunpunt.

2. Plaats de krik stevig onder het frameplaat net aan de binnenkant van het wiel (Fig. 41).

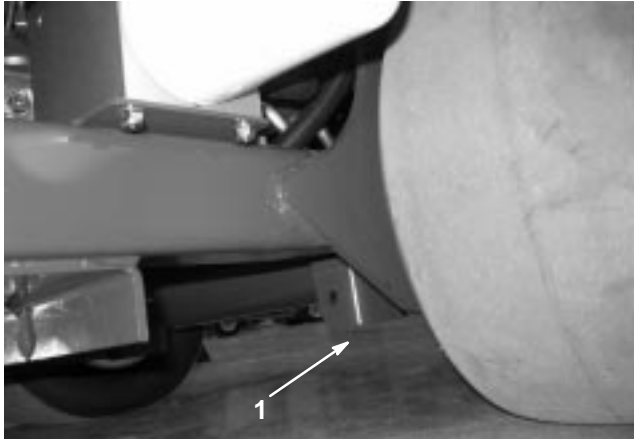

**Figuur 41**

1. Frameplaat

**Opmerking:** U kunt eventueel een takel gebruiken om de achterkant van de ProCore 648 op te heffen. Gebruik de ringen in de lagerhuizen van de verluchtkop als bevestigingspunt voor de takel (Fig. 42).



**Figuur 42**

1. Hijsring

3. Krik (of hef) de achterkant van de machine op van de grond.
4. Plaats de kriksteunen of hardhouten blokken onder het frame om de machine te ondersteunen.

## Onderhoud van het luchtfilter

Het schuimelement van het filter moet om de 25 bedrijfsuren worden gereinigd en geolied als de machine wordt gebruikt in schone omstandigheden. Het luchtfilter moet echter vaker wordt gereinigd als de machine wordt gebruikt in buitengewoon stoffige of zanderige omstandigheden.

1. Verwijder de knop, de O-ring en het luchtfilterdeksel (Fig. 43).
2. Verwijder het schuimelement door dit van het papierelement te schuiven.
  - Was het schuimelement met een reinigingsmiddel en warm water.
  - Wikkel het schuimelement in een doek en knijp het droog. Niet uitwringen. Laat het schuimelement aan de lucht drogen.
  - Drenk het schuimelement door en door in motorolie. Knijp het element uit om overtollige olie te verwijderen.

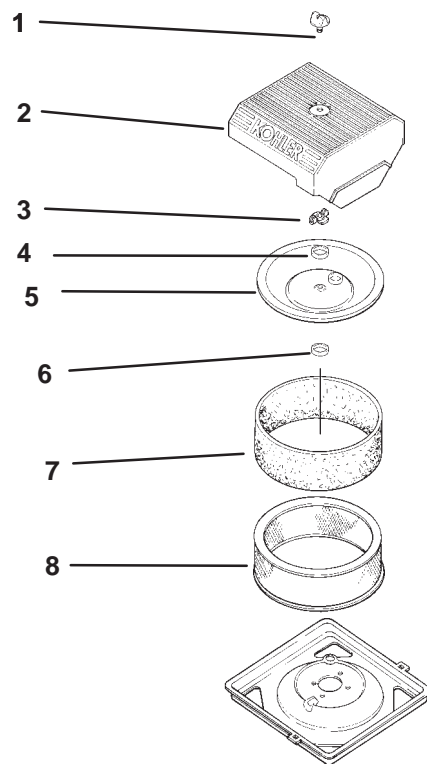

**Figuur 43**

1. Knop en O-ring
2. Luchtfilterdeksel
3. Moer
4. Afstandsstuk
5. Binnendeksel
6. Ontluchtingsring
7. Schuimelement
8. Papierelement

3. Plaats het schuimelement weer op het papierelement.



Controleer het papierelement om de 25 bedrijfsuren en vervang het indien dit vuil of beschadigd is. Vervang het papierelement om de 100 bedrijfsuren. U mag het papierelement niet wassen of reinigen met perslucht omdat hierdoor schade kan ontstaan.

**Opmerking:** Haal het luchtfilter uit elkaar en controleer dit op beschadigde onderdelen. Indien nodig moet u beschadigde onderdelen vervangen.

1. Monteer het element met het schuimelement, de ontluichtingsring, het afstandsstuk, het binnendecksel en de moer. Draai de moer vast met een torsie van 11 Nm.
2. Monteer het luchtfilterdeksel, de O-ring en de knop.
3. Draai de knop 1/2 tot 1 slag aan als deze tegen het deksel aan zit. Niet te vast draaien.

## Motorolie controleren

Olie verversen:

- Om de 100 bedrijfsuren.

**Opmerking:** De motorolie moet vaker worden verversd als de machine wordt gebruikt in zeer stoffige of zanderige omstandigheden.

Type olie: Reinigingsolie (API-klasse SH, SJ, SL of hoger)

Carterinhoud: met filter, 1,9 l

Viscositeit: Zie tabel

### GEBRUIK UITSLUITEND OLIE MET DEZE SAE-VISCOSITEIT

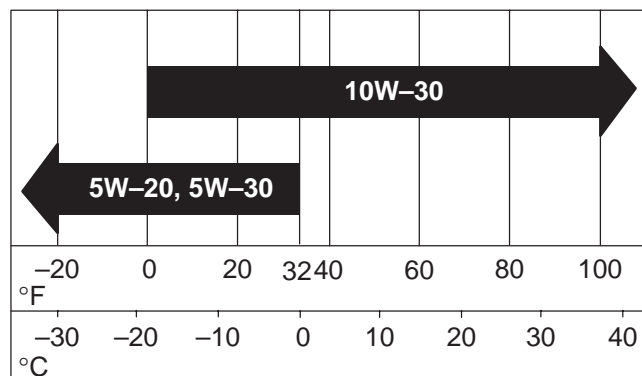

**Opmerking:** SAE 30 is goedgekeurd voor deze toepassing.

## Oliepeil controleren

**Opmerking:** Controleer het oliepeil als de motor koud is.

1. Stel de parkeerrem in werking.
2. Zet de motor af, verwijder het contactsleuteltje en wacht totdat alle bewegende onderdelen tot stilstand zijn gekomen alvorens de bestuurderspositie te verlaten.

3. Maak de omgeving van de peilstok schoon (Fig. 44), zodat er geen vuil in de vulopening kan komen, waardoor schade aan de motor kan ontstaan.
4. Verwijder de peilstok en veeg het metalen deel schoon.

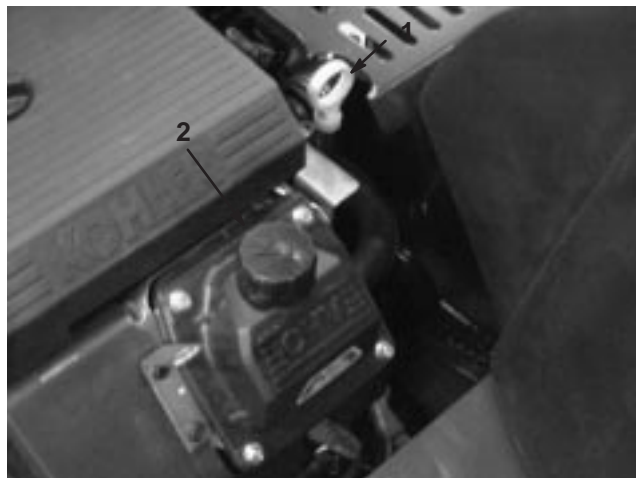

**Figuur 44**

1. Oliepeilstok
2. Vulbuis

5. Schuif de peilstok helemaal in de vulbuis. Trek de peilstok eruit en bekijk het metalen deel (Fig. 45). Als het oliepeil te laag is, moet u langzaam net genoeg olie in de vulbuis gieten tot het peil de VOL-markering bereikt.

**Belangrijk** Het carter nooit overvullen met olie. Hierdoor kan de motor worden beschadigd. Laat de motor nooit lopen als de olie lager staat dan de onderste markering, omdat de motor daardoor kan worden beschadigd.

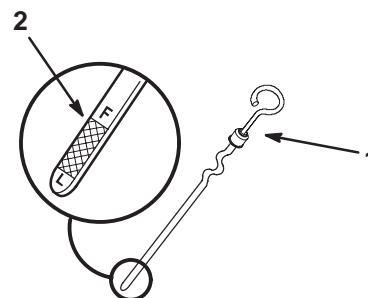

**Figuur 45**

1. Oliepeilstok
2. Metalen deel



## Olie verversen

1. Start de motor en laat deze vijf minuten lopen. Warme olie kan beter worden afgetapt.
2. Parkeer de machine zo dat de aftapkant iets lager staat dan de andere kant zodat alle olie kan weglopen. Stel de parkeerrem in werking en draai het contactsleuteltje op UIT. Verwijder het contactsleuteltje.
3. Plaats een opvangbak onder de aftapplug. Verwijder de aftapplug om de olie in de bak te laten lopen (Fig. 46).
4. Als alle olie is afgetapt, kunt u de aftapplug weer terugplaatsen.

**Opmerking:** Geef de oude olie af bij een erkend inzamelcentrum.

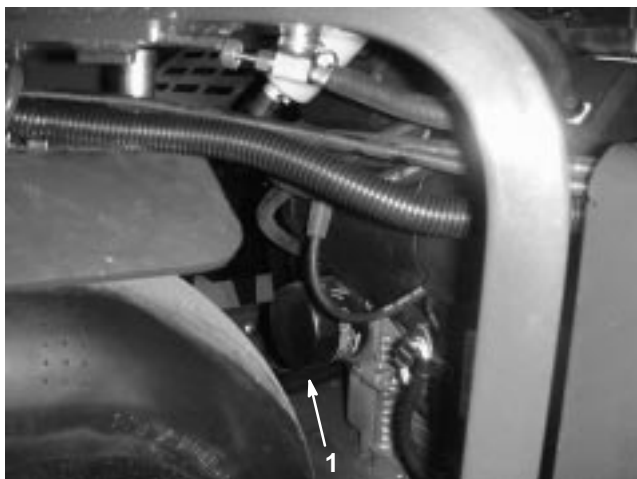

**Figuur 46**

1. Oliefilter

5. Giet ca. 80% van de gespecificeerde hoeveelheid olie langzaam in de vulbuis (Fig. 44). Zie Motorolie controleren, blz. 36.
6. Controleer het oliepeil; zie Oliepeil controleren, blz. 36.
7. Giet langzaam olie bij totdat het oliepeil de VOL-markering bereikt.

## Oliefilter vervangen

Vervang het oliefilter om de 100 bedrijfsuren of telkens wanneer u de olie ververst.

**Opmerking:** Vervang het oliefilter vaker als de machine wordt gebruikt in zeer stoffige of zanderige omstandigheden.

1. Tap de motorolie af; zie Olie verversen, blz. 37.
2. Verwijder het oude filter en veeg de pakking van de filtertussenstuk (Fig. 47) schoon.
3. Vul de motor met nieuwe olie van het juiste type via de middelste opening. Houd op met vullen als de olie de onderkant van de schroefdraad bereikt. Wacht een of twee minuten zodat het filtermateriaal de olie kan opnemen.
4. Smeer een dun laagje schone olie op de rubberen pakking van het nieuwe filter (Fig. 47).

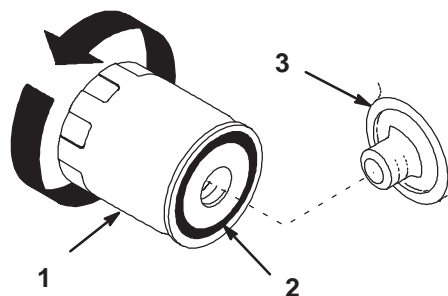

m-1256

**Figuur 47**

1. Oliefilter
2. Pakking
3. Tussenstuk

5. Plaats het nieuwe filter op het filtertussenstuk. Draai het oliefilter rechtsom totdat de rubberen pakking contact maakt met het filtertussenstuk. Draai het filter vervolgens nog eens 1/2 slag (Fig. 47).
6. Vul het carter met het juiste type nieuwe olie; zie Olie verversen, blz. 37.

## Onderhoud van de bougie

Controleer de bougie(s) om de 200 bedrijfsuren. Controleer of de elektrodenafstand correct is voordat u de bougie monteert. Gebruik een bougiesleutel voor het (de)monteren van de bougie(s) en een voelmaat voor het meten en afstellen van de elektrodenafstand. Monteer een nieuwe bougie indien dit nodig is.

Type: Champion RC12YC (of gelijkwaardig type)  
Elektrodenafstand: 0,76 mm

## Bougie(s) verwijderen

1. Stel de parkeerrem in werking, zet de motor af, verwijder het contactsleuteltje en wacht totdat alle bewegende onderdelen tot stilstand zijn gekomen alvorens de bestuurderspositie te verlaten.
2. Trek de kabel(s) van de bougie(s) (Fig. 48). Maak de omgeving van de bougie(s) schoon om te voorkomen dat er vuil in de motor komt, wat beschadiging kan veroorzaken.
3. Verwijder de bougie(s) en de metalen ring.

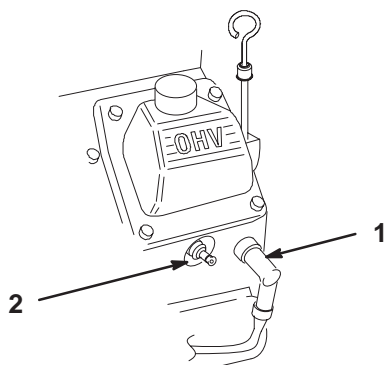

m-4811

**Figuur 48**

1. Bougiekabel
2. Bougie

## Bougie controleren

1. Bekijk het midden van de bougie(s) (Fig. 49). Als de isolator lichtbruin of grijs is, werkt de motor naar behoren. Een zwarte laag op de isolator duidt meestal op een vuil luchtfilter.

**Belangrijk** Bougie(s) nooit schoonmaken. Bougie(s) altijd vervangen bij: zwarte laag op de bougie, versleten elektroden, vette laag op de bougie of scheuren.

2. Controleer de afstand tussen de centrale elektrode en de massa-elektrode (Fig. 49). Verbuig de massa-elektrode (Fig. 49) om de juiste afstand in te stellen indien dit nodig is.

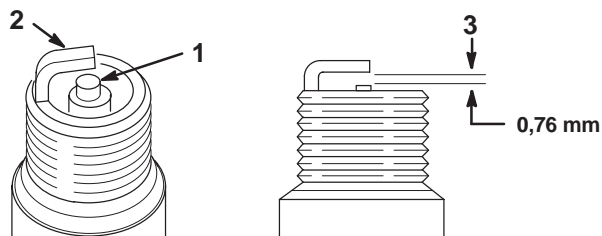

**Figuur 49**

1. Centrale elektrode met isolator
2. Massa-elektrode
3. Elektrodenafstand (niet op schaal weergegeven)

## Bougie(s) monteren

1. Monteer de bougie(s). Controleer of de elektrodenafstand correct is.
2. Draai de bougie(s) vast met een torsie van 27 Nm.
3. Druk de kabel(s) op de bougie(s) (Fig. 48).

## Onderhoud van het brandstoffilter

Vervang het brandstoffilter om de 100 bedrijfsuren of jaarlijks, waarbij de kortste periode moet worden aangehouden.

### Brandstoffilter vervangen

Na verwijdering mag u nooit een vuil filter opnieuw aan de brandstofslang monteren.

1. Laat de motor afkoelen.
2. Stel de parkeerrem in werking, zet de motor af, verwijder het contactsleuteltje en wacht totdat alle bewegende onderdelen tot stilstand zijn gekomen alvorens de bestuurderspositie te verlaten.
3. Sluit de brandstofafsluitklep (Fig. 50).

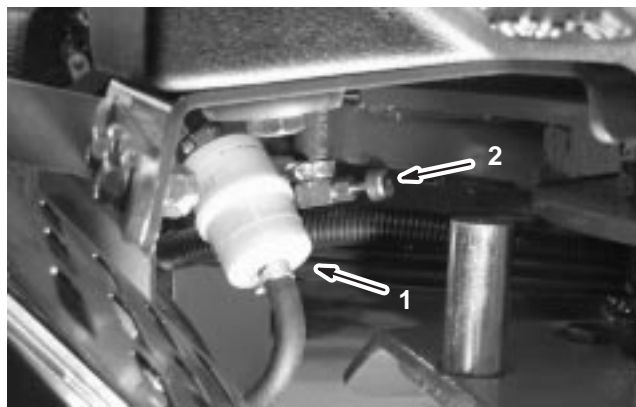

**Figuur 50**

1. Brandstoffilter
2. Brandstofafsluitklep

4. Druk de uiteinden van de slangklemmen naar elkaar toe en schuif ze weg van het filter (Fig. 50).
5. Trek het filter uit de brandstofslangen.
6. Monteer een nieuw filter en schuif de slangklemmen terug tot dicht bij het filter (Fig. 50).
7. Neem eventueel gemorste brandstof op.
8. Open de brandstofafsluitklep (Fig. 50).

## Onderhoud van de brandstoftank

### De brandstoftank aftappen



#### Gevaar



In bepaalde omstandigheden is benzine uiterst ontvlambaar en zeer explosief. Brand of explosie van benzine kan brandwonden bij u of anderen en materiële schade veroorzaken.

- Tap de benzine af uit de brandstoftank wanneer de motor koud is. Doe dit buiten op een open terrein. Eventueel gemorste benzine opnemen.
- Rook nooit als u benzine aftapt en blijf uit de buurt van open vuur of als de kans bestaat dat benzinedampen door een vonk kunnen ontbranden.

1. Parkeer de machine op een horizontaal oppervlak zodat alle brandstof kan weggelopen uit de tank. Stel de parkeerrem in werking en draai het contactsleuteltje op uit. Verwijder het contactsleuteltje.
2. Sluit de brandstofafsluitklep (Fig. 50).
3. Maak de slangklep op het brandstoffilter los en schuif deze over de brandstofslang weg van het brandstoffilter (Fig. 50).
4. Trek de brandstofslang van het filter (Fig. 50). Open de brandstofafsluitklep en laat de benzine in een benzinevat of een opvangbak lopen.

**Opmerking:** Omdat de tank nu toch leeg is, is dit een uitstekend moment om het brandstoffilter te vervangen.

5. Steek de brandstofslang op het filter. Schuif de slangklep dicht op het filter om de brandstofslang vast te zetten (Fig. 50).

## De koelsystemen reinigen

### Motorscherm reinigen

Voor elk gebruik moet u het motorscherm controleren en reinigen. Verwijder aangekoekt gras, vuil of andere rommel van het luchtinlaatrooster van de motor.

## Onderhoud van het hydraulische systeem



#### Waarschuwing



Hydraulische vloeistof die onder druk ontsnapt, kan door de huid heen dringen en letsel veroorzaken.

- Hydraulische vloeistof die per ongeluk in de huid is geïnjecteerd, moet binnen enkele uren operatief worden verwijderd door een arts die bekend is met dit type verwondingen. Anders kan gangreen ontstaan.
- Houd lichaam en handen uit de buurt van kleine lekgaten of spuitmonden waaruit onder hoge druk hydraulische vloeistof ontsnapt.
- U kunt lekken in het hydraulische systeem opsporen met behulp van karton of papier.
- Hef alle druk in het hydraulische systeem op veilige wijze op, voordat u werkzaamheden gaat verrichten aan het hydraulische systeem.
- Controleer of alle hydraulische slangen en leidingen in goede staat verkeren en alle hydraulische aansluitingen en verbindingstukken stevig vastzitten voordat u druk zet op het hydraulische systeem.

## Hydraulische filter vervangen

Vervang het hydraulische filter:

- Na de eerste 8 bedrijfsuren.
  - Om de 200 bedrijfsuren.
1. Stel de parkeerrem in werking, zet de motor af, verwijder het contactsleuteltje en wacht totdat alle bewegende onderdelen tot stilstand zijn gekomen alvorens de bestuurderspositie te verlaten.

**Belangrijk** Gebruik ter vervanging geen filter voor motorolie omdat dit ernstige schade aan het hydraulische systeem kan veroorzaken.

2. Plaats een opvangbak onder het filter. Verwijder het oude filter en veeg de pakking van het filtertussenstuk schoon (Fig. 51).



**Figuur 51**

1. Hydraulische filter

3. Smeer een dun laagje hydraulische vloeistof op de rubberen pakking van het nieuwe filter.
4. Monteer het nieuwe hydraulische filter op het filtertussenstuk. Draai het hydraulische filter rechtsom totdat de rubberen pakking contact maakt met het filtertussenstuk. Draai het filter vervolgens nog een halve slag.

5. Vul vloeistof bij totdat het peil de VOL-markering op peilstok bereikt; zie Hydraulische vloeistof controleren.
6. Start de motor en laat deze ongeveer 2 minuten lopen om lucht uit het systeem te verwijderen. Zet de motor af en controleer op olie lekkages.
7. Controleer nogmaals het peil als de vloeistof warm is. Indien nodig vloeistof bijvullen totdat het peil de bovenkant van de beschermplaat bereikt. **Niet te vullen.**

## Testpoorten van het hydraulische systeem

De testpoorten worden gebruikt om de druk in de hydraulische circuits te testen. Neem contact op met uw plaatselijke Toro-dealer als u hulp nodig heeft.

Testpoort G 2 (Fig. 52) wordt gebruikt om problemen met het laadcircuit van de tractie te verhelpen.

Testpoort G 1 (Fig. 52) wordt gebruikt om problemen met de druk in het hefcircuit te verhelpen.

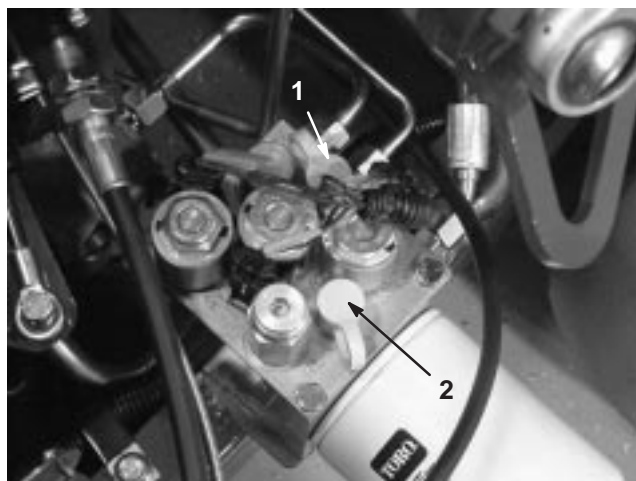

**Figuur 52**

1. Testpoort G2
2. Testpoort G1

## De tractieaandrijving afstellen voor de neutralstand

De machine mag niet kruipen als u het tractiepedaal hebt losgelaten. Als de machine kruipt, is afstelling vereist.

1. Parkeer de machine op een horizontaal vlak, zet de motor af en stel de parkeerrem in werking.
2. Krik de machine omhoog totdat het voorwiel en één achterwiel net vrij komen van de grond. Plaats kriksteunen onder de machine. Zie De machine opkrikken.
3. Draai de borgmoer op de afstelnok van de tractie los (Fig. 53).



Figuur 53

1. Afstelnok van de tractie



### Waarschuwing



De motor moet lopen zodat een laatste afstelling van de afstelnok van de tractie kan worden uitgevoerd. Dit kan lichamelijk letsel veroorzaken.

Houd gezicht, handen, voeten en andere lichaamsdelen uit de buurt van de geluiddemper, andere hete delen van de motor en draaiende onderdelen.

4. Start de motor en zet de parkeerrem vrij.
5. Draai de zeskantige moer in een richting totdat de wielen niet meer draaien.
6. Draai de borgmoer aan om de afstelling te borgen.
7. Zet de motor af.
8. Haal de kriksteunen weg en laat de machine neer op de grond.
9. Test de machine om er zeker van te zijn dat deze niet kruipt.

## Hydraulische leidingen controleren

Voor elk gebruik moet u de hydraulische leidingen en slangen controleren op lekkages, losgeraakte aansluitingen, kinken, loszittende steunen, slijtage, beschadigingen als gevolg van weersinvloeden en de inwerking van chemicaliën. Voer alle noodzakelijke reparaties uit voordat u de machine weer in gebruik neemt.

**Opmerking:** Houd de omgeving van het hydraulische systeem vrij van aangekoekte rommel.



### Waarschuwing



Hydraulische vloeistof die onder druk ontsnapt, kan door de huid heen dringen en letsel veroorzaken.

- Hydraulische vloeistof die per ongeluk in de huid is geïnjecteerd, moet binnen enkele uren operatief worden verwijderd door een arts die bekend is met dit type verwondingen. Anders kan gangreen ontstaan.
- Houd lichaam en handen uit de buurt van kleine lekgaten of spuitmonden waaruit onder hoge druk hydraulische vloeistof ontsnapt.
- U kunt lekken in het hydraulische systeem opsporen met behulp van karton of papier.
- Hef alle druk in het hydraulische systeem op veilige wijze op, voordat u werkzaamheden gaat verrichten aan het hydraulische systeem.
- Controleer of alle hydraulische slangen en leidingen in goede staat verkeren en alle hydraulische aansluitingen en verbindingstukken stevig vastzitten voordat u druk zet op het hydraulische systeem.



## Grondvolgsysteem terugstellen

Als er onderhoudswerkzaamheden moeten worden uitgevoerd aan het True Core grondvolgsysteem (uitgezonderd vervanging van de beschermvingers) of als de pennenhouders in aanraking komen met de beschermvingers als zij zijn ingesteld op de maximale werkdiepte, moet de trekstang voor de instelling van de werkdiepte misschien worden teruggesteld.

1. Draai de LH bevestigingsbeugel van de beschermvingers (Fig. 54) omhoog totdat u een borgpen (5/16 boorstang of tapbout) kunt steken tussen de beugel en de buis voor de instelling van de werkdiepte die op het frame is gelast.

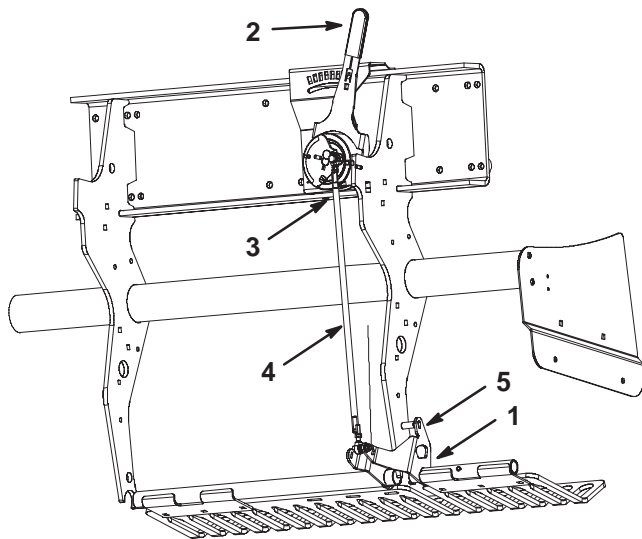

**Figuur 54**

- |   |   |
|---|---|
| 1. Bevestigingsbeugel van beschermvingers | 4. Trekstang voor instelling van werkdiepte |
| 2. Hendel van grondvolgsysteem            | 5. Borgpen                                  |
| 3. Out-board kogelschakelaar              |   |

2. Zet de hendel van het grondvolgsysteem (Fig. 54) op "H" (diepste stand).
3. Maak de out-board kogelschakelaar (Fig. 54) los van de kabelboom (schakelaar voor Hoog-Laag).
4. Draai de contraoeren (LH & RH) op de trekstang voor de instelling van de werkdiepte los (Fig. 54).
5. Bepaal met een multimeter de elektrische sluiting van de kogelschakelaar.

6. Draai de trekstang totdat de kogelschakelaar net sluit of contact maakt.
7. Zet de LH & RH contraoeren vast op de trekstang.
8. Sluit de kogelschakelaar weer aan op de kabelboom.
9. Verwijder de "pen" van de beugel van de beschermvingers en de buis voor de instelling van de werkdiepte.

## Riemen controleren

De drijfriemen op de ProCore 648 zijn vervaardigd van zeer duurzaam materiaal. Bij normale blootstelling aan ultraviolette straling, ozon of incidentele blootstelling aan chemische stoffen kan de kwaliteit van het rubberen materiaal na verloop van tijd verslechteren, waardoor de riemen voortijdig slijten of stukjes van de riem loslaten.

Het wordt ten eerste aanbevolen de riemen jaarlijks te controleren op tekenen van slijtage, diepe scheuren of vastgekoekt vuil en deze indien nodig te vervangen.

Een complete onderhoudskit voor de riemen is verkrijgbaar bij een erkende Toro-dealer.

## Zijschermen instellen

De zijschermen van de verluchtkop moeten zodanig worden ingesteld dat de onderkant tijdens het verluchten 2,5 tot 3,8 cm van de grasmat is verwijderd.

1. Draai de bouten en moeren los waarmee het zijscherm is bevestigd aan het frame (Fig. 55).
2. Zet het scherm hoger of lager en draai de moeren vast.

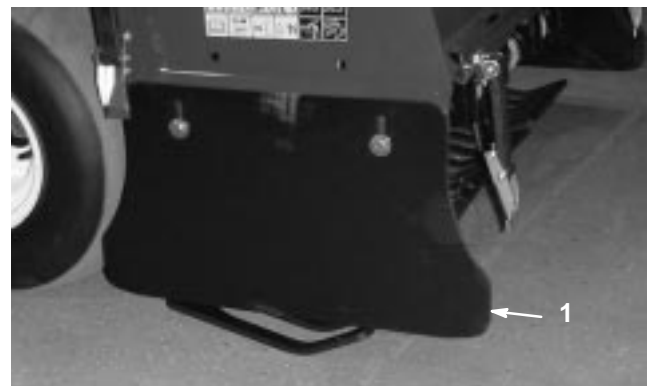

**Figuur 55**

1. Zijscherm



## Riem van pomp afstellen

Na de eerste acht (8) bedrijfsuren moet u de spanning van de aandrijfriem van de pomp afstellen.

1. Ontgrendel en verwijder de drijfriemkap (Fig. 56).



**Figuur 56**

1. Drijfriemkap

2. Draai de (2) montagemoeren van het scherm van de pomp los en verwijder het scherm (Fig. 57).

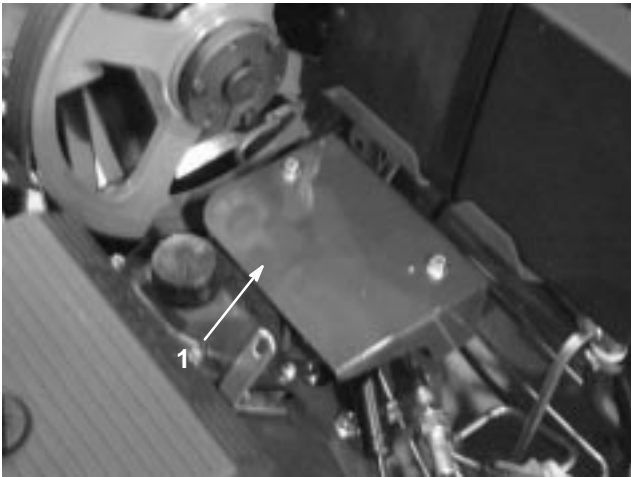

**Figuur 57**

1. Scherm van pomp

3. Draai de bout van de spanpoelie van de riem een stukje los zodat dat deze kan bewegen binnen de afstelsleuf (Fig. 58).

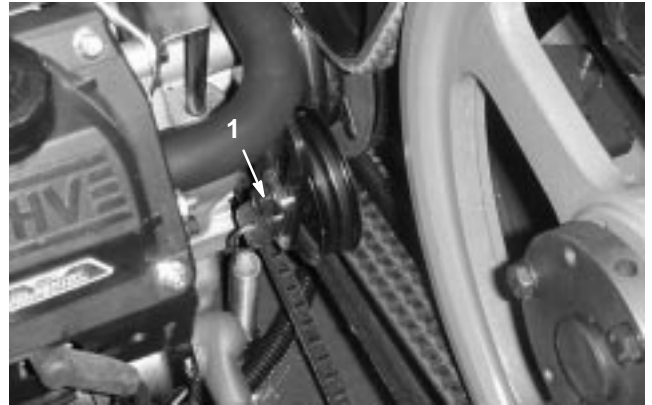

**Figuur 58**

1. Bout van spanpoelie
2. Spanpoelie

4. Klop op de bovenkant van de spanpoelie en laat de spanveer de riemspanning afstellen.

**Opmerking:** De riemspanning mag niet hoger zijn dan de spanveer toelaat omdat er anders schade aan de onderdelen kan ontstaan.

5. Zet de bout van de spanpoelie van de riem vast.
6. Monteer het scherm van de pomp en de drijfriemkap.

## Beschermvingers vervangen

Alle beschermvingers moeten worden vervangen als zij zijn beschadigd of afgesleten tot een dikte van minder dan 6,5 mm. Beschadigde beschermvingers kunnen gras meetrekken waardoor het gazon wordt beschadigd.



**Figuur 59**

1. Beschermvinger

Dunne beschermvingers kunnen ertoe leiden dat het True Core grondvolgsysteem niet correspondeert met de gewenste werkdiepte als gevolg van slijtage en verminderde stijfheid.

## Gatenafstand instellen

De gatenafstand wordt bepaald door de rijnsnelheid waarop de tractie-eenheid is ingesteld. De gatenafstand mag maximaal 3 mm afwijken van de nominale fabrieksinstelling.

Indien de gatenafstand meer afwijkt van de nominale instelling dan gewenst is, gaat u als volgt te werk:

1. Ontgrendel en verwijder de drijfriemkap (Fig. 56).
2. Draai de (2) montagebouten van het scherm van de pomp los en verwijder het scherm (Fig. 57).
3. Ga met de verluchter naar een open ruimte (d.w.z. een proefperceel). Zet de hendel voor de gatenafstand op de gewenste afstand en verlucht een baan van minstens 4,5 meter.
4. Meet de afstand tussen verschillende gaten en deel deze door het gemeten aantal gaten om de gemiddelde gatenafstand vast te stellen.

Voorbeeld: Nominale instelling van de afstand is 5,1 cm

54 cm gedeeld door 10 is 5,4 cm, de gatenafstand is 3 mm groter dan de nominale instelling (Fig. 60).

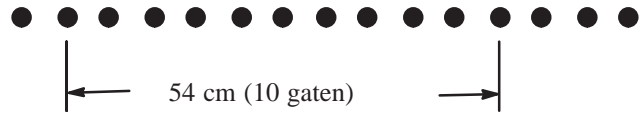

**Figuur 60**

48 cm gedeeld door 10 is 4,8 cm, de gatenafstand is 3 mm kleiner dan de nominale instelling (Fig. 61).

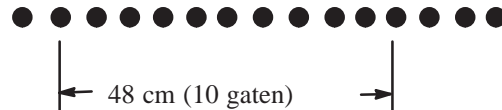

**Figuur 61**

5. Indien de gatenafstand moet worden ingesteld, moet u de aanslagbout van de pomp (Fig. 62) dichterbij de aanslagplaat draaien om de gatenafstand te verminderen of de aanslagbout van de aanslagplaat af draaien om de gatenafstand te vergroten.



**Figuur 62**

1. Aanslagbout van pomp

6. Herhaal stappen 3–5 totdat de afstand overeenstemt met de nominale instelling.

**Opmerking:** Met een complete slag van de aanslagbout wijzigt u de gatenafstand ongeveer 16 mm.

## Torsie van bevestigingen van verluchtkop controleren

Na de eerste acht (8) bedrijfsuren moet u de torsie van de bevestigingen van de verluchtkop controleren. De vereiste torsie van de bevestigingen staat vermeld op de instructiesticker voor controle en onderhoud op de verluchtkop.

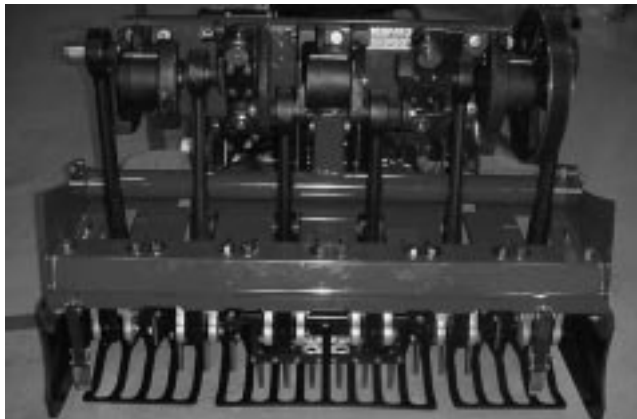

Figuur 63

## Timing van de verluchtkop

De merktekens voor de timing van de verluchtkop zijn duidelijk aangebracht op het gietstuk.



Figuur 64

1. Merktekens voor timing

## Onderhoud van de zekeringen

De elektrische installatie is beveiligd door middel van zekeringen (Fig. 65). Deze behoeven geen onderhoud. Als er een zekering is doorgebrand, moet u echter het onderdeel of circuit controleren op defecten of kortsluiting.



1. Om een zekering te vervangen, trekt u de zekering omhoog.
2. Monteer een nieuwe zekering.



Figuur 65

1. Zekeringen

## Onderhoud van de accu

 **Waarschuwing** 

**CALIFORNIE**  
**Proposition 65 Waarschuwing**

**Accuklemmen, accupolen en dergelijke onderdelen bevatten lood en loodverbindingen. Van deze stoffen is bekend dat ze kanker en schade aan de voortplantingsorganen veroorzaken. Was altijd uw handen nadat u met deze onderdelen in aanraking bent geweest.**

Het accuzuur moet op het juiste peil worden gehouden en de bovenkant van de accu moet schoon blijven. Indien de machine wordt opgeslagen in een zeer hete omgeving, zal de accu sneller ontladen dan wanneer de machine in een koele omgeving wordt opgeslagen.

Controleer het peil van het accuzuur om de 25 bedrijfsuren of om de 30 dagen, wanneer de machine is opgeslagen.

U kunt het peil in de cellen bijhouden met gedestilleerd of gedemineraliseerd water. Vul de cellen niet hoger dan de onderkant van de sleufring in elke cel.

 **Gevaar** 



**Accuzuur bevat zwavelzuur; dit is een dodelijk gif dat ernstige brandwonden veroorzaakt.**

- **U mag accuzuur nooit innemen en moet elk contact met huid, ogen of kleding vermijden. Draag een veiligheidsbril en rubberhandschoenen om uw ogen en handen te beschermen.**
- **Vul de accu alleen bij op plaatsen waar schoon water aanwezig is om indien nodig uw huid af te spoelen.**

Houd de bovenkant van de accu schoon door deze af en toe te reinigen met een borstel die in een oplossing van ammoniak of natriumbicarbonaat is gedompeld. Spoel de bovenkant na het reinigen af met water. Verwijder nooit de vuldoppen als u de accu reinigt.



De accukabels moeten stevig op de accupolen zitten zodat ze goed contact maken.

Als er op de accupolen corrosie ontstaat, moet u de kabels losmaken, de min (-) kabel eerst, en de klemmen en polen afzonderlijk schoonkrabben. Zet de kabels weer vast, de plus (+) kabel eerst, en smeer de accupolen in met petrolatum.

 **Waarschuwing** 

**Accupolen of metalen gereedschappen kunnen kortsluiting maken met metalen onderdelen van de machine, waardoor vonken kunnen ontstaan. Hierdoor kunnen accugassen tot ontploffing komen, die lichamelijk letsel kunnen veroorzaken.**

- **Zorg ervoor dat bij het verwijderen of monteren van de accu de accupolen niet in aanraking komen met metalen onderdelen van de machine.**
- **Voorkom dat metalen gereedschappen kortsluiting veroorzaken tussen de accupolen en metalen onderdelen van de machine.**

 **Waarschuwing** 

**Als accukabels verkeerd worden verbonden, kan dit schade aan de machine en de kabels tot gevolg hebben en vonken veroorzaken. Hierdoor kunnen accugassen tot ontploffing komen, die lichamelijk letsel kunnen veroorzaken.**

- **Maak altijd de minkabel (zwart) van de accu los voordat u de pluskabel (rood) losmaakt.**
- **Sluit altijd de pluskabel (rood) van de accu aan voordat u de minkabel (zwart) aansluit.**

## Opslag van de accu

Als u het voertuig langer dan 30 dagen gaat opslaan, moet u de accu verwijderen en volledig opladen. U moet de accu apart opslaan of in de machine laten zitten. De accukabels mogen niet aangesloten zijn op de accu als u deze in de machine laat zitten. Sla de accu op in een koele omgeving om te voorkomen dat de batterij snel ontlad. Om te voorkomen dat de accu bevriest, moet deze volledig zijn opgeladen. Het soortelijk gewicht van een volledig opgeladen batterij is 1.265–1.299.

# Storingen, oorzaak en remedie

PROBLEEM	MOGELIJKE OORZAAK	REMEDIE
Startmotor draait niet.	<ol style="list-style-type: none"> <li>1. Accu is leeg.</li> <li>2. Elektrische aansluitingen gecorrodeerd of los.</li> <li>3. Relais of schakelaar defect.</li> <li>4. Tractiehendel niet in neutraalstand.</li> <li>5. Schakelaar voor neutraalstand verkeerd afgesteld.</li> </ol>	<ol style="list-style-type: none"> <li>1. Accu opladen.</li> <li>2. Controleren of elektrische aansluitingen goed contact maken.</li> <li>3. Neem contact op met een erkende Service Dealer.</li> <li>4. Tractiehendel in de neutraalstand zetten.</li> <li>5. Schakelaar voor neutraalstand afstellen.</li> </ol>
Motor start niet, start moeilijk of blijft niet lopen.	<ol style="list-style-type: none"> <li>1. Brandstoftank leeg.</li> <li>2. Choke staat niet op AAN.</li> <li>3. LuchtfILTER vuil.</li> <li>4. Bougiekabels los of niet op bougie aangesloten.</li> <li>5. Bougies zijn aangetast, vuil of hebben onjuiste elektrodenafstand.</li> <li>6. Vuil in brandstoffilter.</li> <li>7. Vuil, water of oude brandstof in brandstofsysteem.</li> </ol>	<ol style="list-style-type: none"> <li>1. Tank met benzine vullen.</li> <li>2. Chokehendel helemaal naar voren zetten.</li> <li>3. Luchtfilterelement reinigen of vervangen.</li> <li>4. Kabels op bougies aansluiten.</li> <li>5. Nieuwe bougies met juiste elektrodenafstand monteren.</li> <li>6. Brandstoffilter vervangen.</li> <li>7. Neem contact op met een erkende Service Dealer.</li> </ol>
Motor levert te weinig vermogen.	<ol style="list-style-type: none"> <li>1. Motor overbelast.</li> <li>2. LuchtfILTER vuil.</li> <li>3. Oliepeil in carter te laag.</li> <li>4. Koelribben en luchtkanalen onder ventilatorhuis verstopt.</li> <li>5. Bougies zijn aangetast, vuil of hebben onjuiste elektrodenafstand.</li> <li>6. Vuil in brandstoffilter.</li> <li>7. Vuil, water of oude brandstof in brandstofsysteem.</li> </ol>	<ol style="list-style-type: none"> <li>1. De rijsnelheid verminderen.</li> <li>2. Luchtfilterelement reinigen.</li> <li>3. Carter bijvullen met motorolie.</li> <li>4. Koelribben en luchtkanalen ontstoppen.</li> <li>5. Nieuwe bougies met juiste elektrodenafstand monteren.</li> <li>6. Brandstoffilter vervangen.</li> <li>7. Neem contact op met een erkende Service Dealer.</li> </ol>
Motor raakt oververhit.	<ol style="list-style-type: none"> <li>1. Motor overbelast.</li> <li>2. Oliepeil in carter te laag.</li> <li>3. Koelribben en luchtkanalen onder ventilatorhuis verstopt.</li> </ol>	<ol style="list-style-type: none"> <li>1. De rijsnelheid verminderen.</li> <li>2. Carter bijvullen met motorolie.</li> <li>3. Koelribben en luchtkanalen ontstoppen.</li> </ol>

<b>PROBLEEM</b>	<b>MOGELIJKE OORZAAK</b>	<b>REMEDIE</b>
Abnormale trillingen.	<ol style="list-style-type: none"> <li>1. Bevestigingsbouten van motor zitten los.</li> <li>2. Lagere van tussenas of verluchtkop versleten.</li> <li>3. Onderdelen van tussenas of verluchtkop los of versleten.</li> </ol>	<ol style="list-style-type: none"> <li>1. Bevestigingsbouten van motor aandraaien.</li> <li>2. Lagere vervangen.</li> <li>3. Onderdelen vastzetten of vervangen.</li> </ol>
Verluchter rijdt niet.	<ol style="list-style-type: none"> <li>1. De parkeerrem is in werking is gesteld.</li> <li>2. Peil van de hydraulische vloeistof te laag.</li> <li>3. De sleepklep staat open.</li> <li>4. Hydraulische systeem is beschadigd.</li> </ol>	<ol style="list-style-type: none"> <li>1. Zet de parkeerrem vrij.</li> <li>2. Hydraulische vloeistof bijvullen.</li> <li>3. Sleepklep sluiten.</li> <li>4. Neem contact op met uw Toro-dealer.</li> </ol>
Verluchtkop werkt niet.	<ol style="list-style-type: none"> <li>1. Koppeling versleten.</li> <li>2. Schakelaar of relais versleten.</li> <li>3. Riemen versleten of los.</li> <li>4. Peil van de hydraulische vloeistof te laag.</li> <li>5. De sleepklep staat open.</li> <li>6. Hydraulische systeem is beschadigd.</li> </ol>	<ol style="list-style-type: none"> <li>1. Koppeling vervangen.</li> <li>2. Schakelaar of relais vervangen.</li> <li>3. Riemen afstellen of vervangen.</li> <li>4. Hydraulische vloeistof bijvullen.</li> <li>5. Sleepklep sluiten.</li> <li>6. Neem contact op met uw Toro-dealer.</li> </ol>



# Elektrisch schema

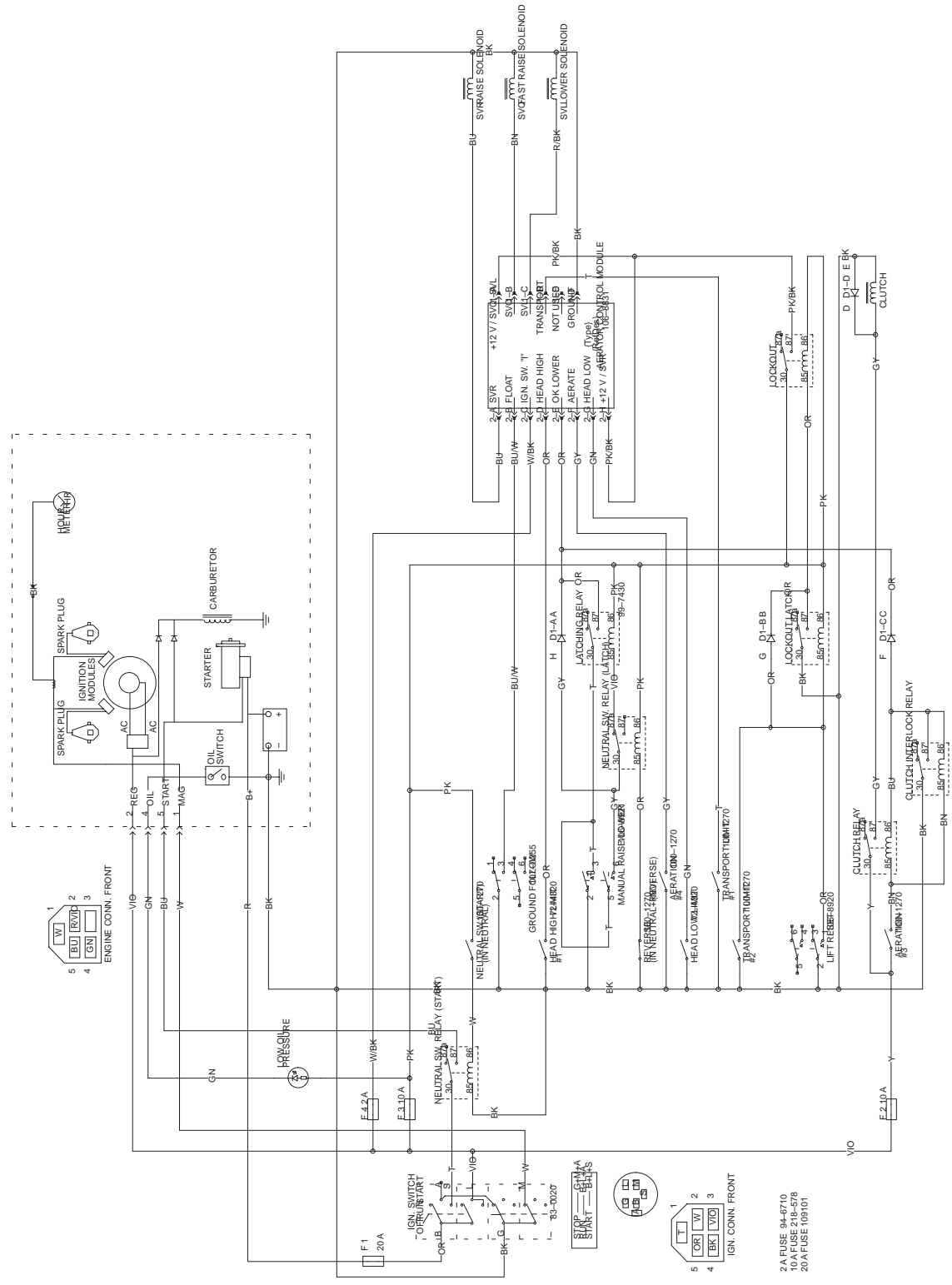

# Hydraulisch schema

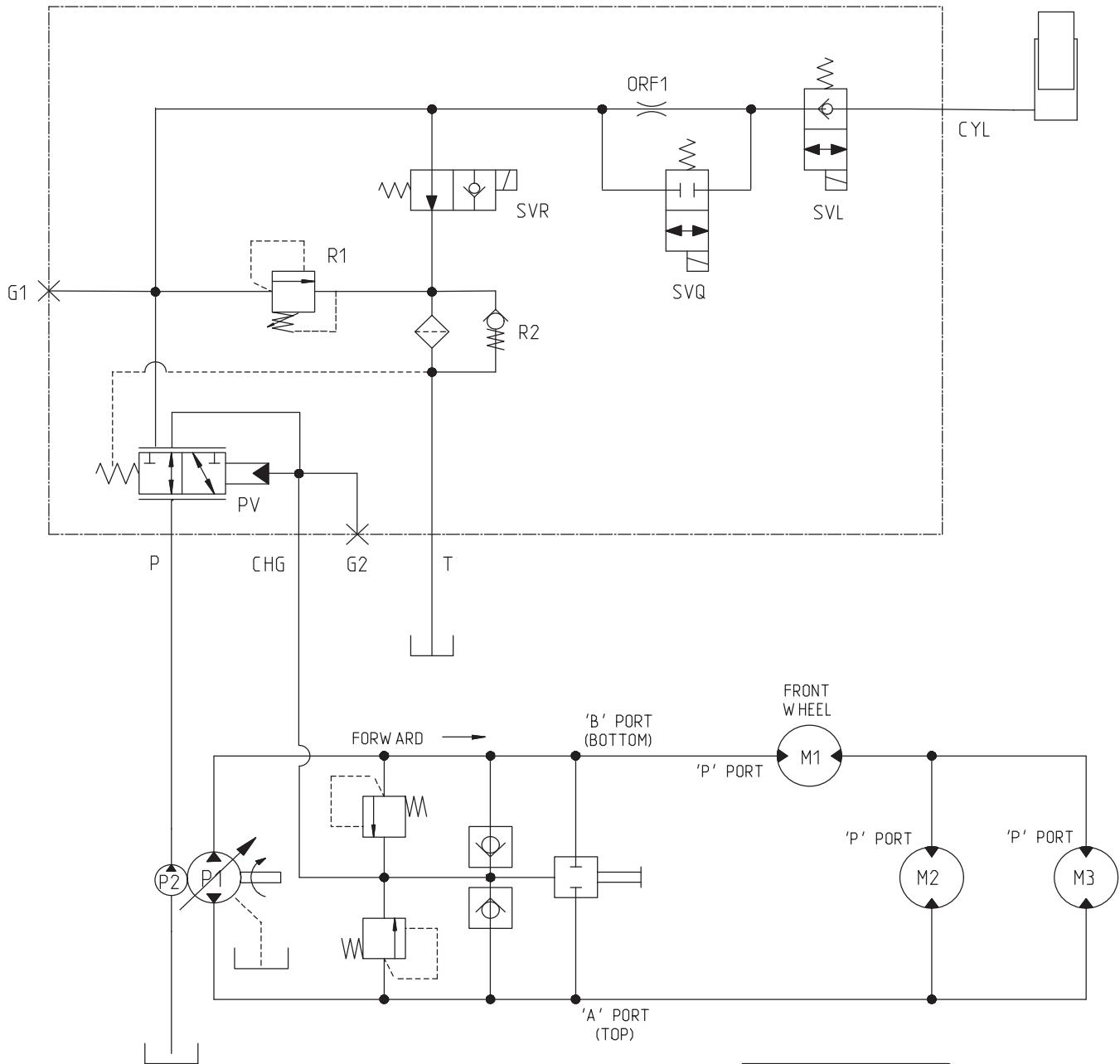

COMPONENT	PSI
P1	2900
PV	40
R1	1500
R2	40
ORF1	∅.050 "

## Reiniging en stalling

1. Stel de parkeerrem in werking en draai het contactsleuteltje op uit. Maak de bougiekabel los van de bougie. Verwijder het contactsleuteltje.
2. Verwijder gras, vuil en vet van de buitenkant van de gehele machine verwijderen, met name van de motor en het hydraulische systeem. Verwijder vuil en kaf van buitenkant van de cilinder, de koelribben van de cilinderkop en het ventilatorhuis.

**Belangrijk** U kunt de machine met een mild reinigingsmiddel en water wassen. Was de machine nooit met een hogedrukreiniger. Gebruik niet te veel water, vooral niet in de buurt van het bedieningspaneel, de motor, de hydraulische pompen en de accu.

3. Geef het luchtfilter een onderhoudsbeurt; zie Onderhoud van het luchtfilter.
4. Ververs de carterolie; zie Motoroliepeil controleren.
5. Vervang het hydraulische filter; zie Onderhoud van het hydraulische systeem.
6. Bandenspanning controleren; zie Bandenspanning controleren.
7. Laad de accu op; zie Onderhoud van de accu.

**Opmerking:** Laat de motor van de machine na het wassen 2 tot 5 minuten bij een hoog toerental lopen.

8. De conditie van de pennen controleren. Zie Onderhoud van de pennen.
9. Wanneer de machine langer dan 30 dagen niet wordt gebruikt, moet deze worden voorbereid op stalling. De machine wordt als volgt voorbereid op stalling.
  - A. Voeg een stabilizer/conditioner op aardoliebasis toe aan de brandstof in de tank. Volg de mengvoorschriften van de fabrikant van de stabilizer op.  
**Gebruik geen stabilizer op alcoholbasis (ethanol of methanol).**

**Opmerking:** Stabilizer/conditioner werkt het best als het met verse benzine wordt vermengd en altijd wordt gebruikt.

- B. Laat de motor vijf minuten lopen om de stabilizer/conditioner door het brandstofsysteem te verspreiden.

- C. Zet de motor af, laat deze afkoelen, en laat de brandstoftank leeglopen; zie Onderhoud van de brandstoftank.
- D. Start de motor opnieuw en laten de motor lopen totdat deze afslaat.
- E. Choke de motor. Start de motor totdat hij niet meer start.
- F. U moet brandstof op de juiste wijze afvoeren. Verwerk deze overeenkomstig de plaatselijk geldende voorschriften.

**Belangrijk** Benzine waaraan stabilizer/conditioner is toegevoegd, niet langer dan 90 dagen bewaren.

10. Verwijder de bougies en controleer de toestand ervan; zie Onderhoud van de bougie. Laat de bougies uit de motor en giet twee eetlepels motorolie in elk bougiegat. Gebruik de startmotor om de motor te laten draaien en zo de olie over de cilinderwanden te verspreiden. Monteer de bougies. De bougiekabels niet op de bougies drukken.
11. Controleer alle bouten, schroeven en moeren en draai deze vast. Beschadigde delen repareren of vervangen.
12. Was en droog de hele machine. Verwijder, reinig en olie de pennen. Spuit een dun laagje olie op de lagers van de verluchtkop (verbindingen van kruk en demper).
13. Werk alle krassen en beschadigingen van de lak bij. Bijwerkklak is verkrijgbaar bij een erkende Service Dealer.
14. Stal de machine in een schone, droge garage of opslagruimte. Verwijder het sleuteltje uit het contact en bewaar dit buiten bereik van kinderen of onbevoegde personen.
15. Monteer de onderhoudsvergrendeling als de verluchter voor meerdere dagen wordt gestald.
16. Dek de machine af om deze te beschermen en schoon te houden.

