

TORO[®]

Count on it.

Manualul utilizatorului

**Motocosoare cu fir
Revolution[®] 60 V**

Nr. model 66210T—Nr. serie 323000001 și Sus

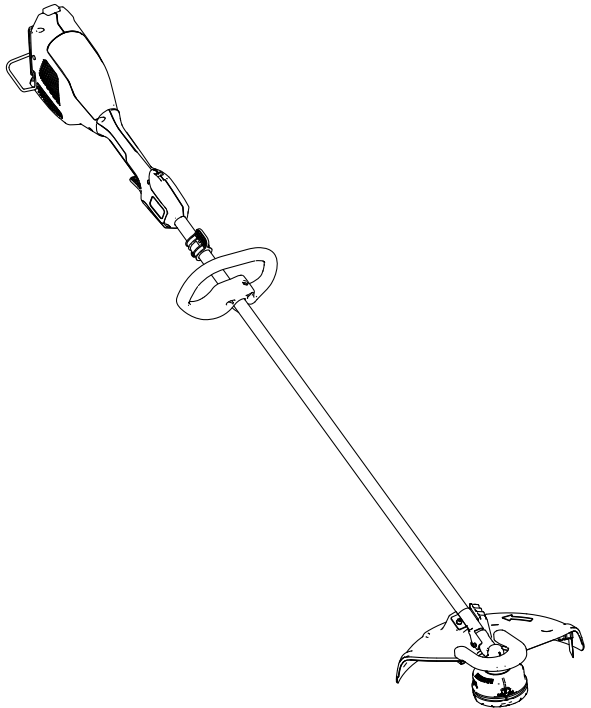



Pentru asistență, vă rugăm să consultați www.Toro.com/support pentru videoclipuri cu instrucțiuni sau să contactați centrul de service autorizat înainte de a returna acest produs.

Introducere

Această motocositoare este proiectată pentru a fi utilizată de proprietarii de reedine sau de operatori profesioniști. Este proiectată pentru tăierea ierbii după cum este necesar la exterior. Este proiectată pentru a utiliza acumulatori litiu-ion Flex-Force Power System® 60 V. Acești acumulatori sunt proiectați pentru a fi încărcăți doar cu încărcătoarele de baterii litiu-ion Flex-Force de 60 V. Utilizarea acestui produs în alte scopuri decât cele intenționate poate fi periculoasă pentru dumneavoastră și pentru alte persoane.

Modelul 66210T nu include un acumulator sau un încărcător.

Citiți cu atenție aceste informații pentru a învăța despre modul corespunzător de utilizare și întreținere a produsului și pentru a evita rănirea personală și deteriorarea produsului. Aveți responsabilitatea de a utiliza produsul în mod corespunzător și sigur.

Vizitați site-ul www.Toro.com pentru siguranța produsului și materiale de instruire privind utilizarea, informații privind accesoriile, ajutor la căutarea unui distribuitor sau pentru înregistrarea produsului.

© 2024—The Toro®
Company
8111 Lyndale Avenue
South
Bloomington, MN
55420

Înregistrați-vă la
www.Toro.com.



Instrucțiuni originale
(RO)
Tipărit în China
Toate drepturile
rezervate



De fiecare dată când aveți nevoie de service, piese originale sau informații suplimentare, contactați un centru de service autorizat sau departamentul Servicii Clienți al producătorului și pregătiți numărul de model sau de serie al produsului. [Figura 1](#) indică locația numărului de model sau de serie pe produs. Scrieți numerele în spațiul furnizat.

Important: Puteți scana codul QR de pe autocolantul cu numărul de serie (dacă este disponibil) cu ajutorul unui dispozitiv mobil pentru a accesa date despre garanție, piese și alte informații despre produs.



Figura 1

g399656

1. Locația numerelor de model și de serie

Nr. model _____
Nr. serie _____

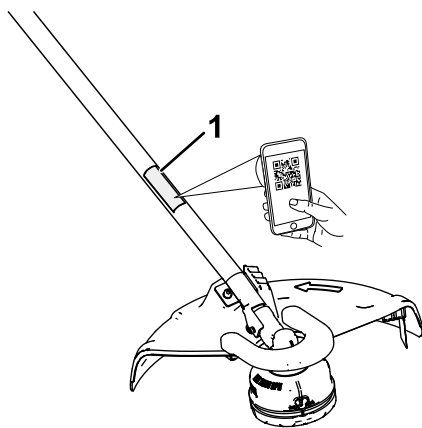
Simbol de alertă de siguranță

Simbolul de alertă de siguranță (Figura 2) prezent în acest manual i pe maină identifică mesajele de siguranță importante pe care trebuie să le respectai pentru a evita accidentele.



Figura 2

Simbol de alertă de siguranță

g000502

Simbolul de alertă de siguranță apare deasupra informațiilor care vă atenionează cu privire la acțiuni sau situații nesigure i este urmat de cuvântul **PERICOL**, **AVERTISMENT** sau **ATENIE**.

PERICOL indică o situație periculoasă iminentă care, dacă nu este evitată, **va** duce la deces sau vătămare gravă.

AVERTISMENT indică o situație potențial periculoasă care, dacă nu este evitată, **poate** duce la deces sau vătămare gravă.

ATENIE indică o situație potențial periculoasă care, dacă nu este evitată, **poate** duce la vătămări ușoare sau moderate.

Acest manual utilizează 2 alte cuvinte pentru a evidenția informațiile. **Important** atrage atenția asupra informațiilor mecanice speciale și **Notă** accentuează informațiile generale care necesită atenție specială.

Siguranță în funcționare

AVERTISMENT - când utilizai unelte electrice de grădinarit, pentru a reduce riscul de incendiu, electrocutare sau rănire, trebuie citite i respectate întotdeauna avertismentele i instrucțiunile de protecție de bază, inclusiv următoarele:

INSTRUCIUNI IMPORTANTE DE SIGURANĂ

I. Instruire

1. Operatorul uneltei este responsabil pentru orice accidente suferite sau pericole la care sunt expuse alte persoane i bunurile acestora.

2. Nu permitei copiilor să utilizeze sau să se joace cu unealta, acumulatorul sau încărcătorul; reglementările locale pot impune o limită de vârstă pentru operator.
3. Nu lăsați niciodată copii sau persoane neinstruite să utilizeze sau să efectueze lucrări de service asupra acestui dispozitiv. Utilizarea dispozitivului sau lucrările de service vor fi efectuate doar de persoane responsabile, instruite, familiarizate cu instrucțiunile și apte din punct de vedere fizic.
4. Înainte să utilizezi unealta, acumulatorul și încărcătorul, citește toate instrucțiunile și marcajele de atenționare de pe aceste produse.
5. Familiarizează-te cu comenzile și cu utilizarea corespunzătoare a unelei, acumulatorului și a încărcătorului.

II. Pregătirea

1. Ține-te departe de copii și de animale în afara zonei de utilizare.
2. Folosește doar acumulatorul specificat de Toro. Utilizarea altor accesorii sau dispozitive de atașare poate crește riscul de vătămare sau de incendiu.
3. Conectarea încărcătorului într-o priză care nu are tensiunea cuprinsă între 100 și 240 V poate provoca un incendiu sau electrocutarea. Nu conectai încărcătorul într-o priză care nu are tensiunea cuprinsă între 100 și 240 V. Pentru un mod diferit de conectare, utilizează un adaptor cu configurația potrivită pentru priza electrică, dacă este necesar.
4. Nu utilizezi un acumulator sau încărcător deteriorat sau modificat, care poate avea un comportament imprevizibil care ar putea avea drept urmare un incendiu, o explozie sau poate crea risc de vătămare.
5. În cazul în care cablul de alimentare al încărcătorului este deteriorat, contactează un centru de service autorizat pentru a-l înlocui.
6. Încărcă acumulatorul doar cu încărcătorul specificat de Toro. Un încărcător adecvat pentru un tip de acumulator poate constitui risc de incendiu dacă este utilizat cu un alt acumulator.
7. Încărcă acumulatorul doar într-o zonă bine aerisită.
8. Urmează toate instrucțiunile de încărcare și nu încărca acumulatorul în afara intervalului de temperatură specificat în instrucțiuni. În caz contrar, poți deteriora acumulatorul și crește riscul de incendiu.
9. Nu utilizezi unealta decât cu toate apărătoarele și alte dispozitive de protecție montate pe unealtă și funcționând corespunzător.
10. Îmbrăcă-te corespunzător - purtați îmbrăcăminte adecvată, inclusiv ochelari de protecție, pantaloni lungi, încălțăminte solidă, antiderapantă și căști pentru protecția auzului. Strângeți la spate părul

lung i nu purtai îmbrăcăminte largă care se poate agăa în piesele mobile. Purtai o mască împotriva prafului, dacă utilizai maina într-un mediu cu mult praf.

III. Operare

1. Evitai mediile periculoase - nu utilizai unealta în ploaie sau în locuri umede.
2. Folosii unealta potrivită pentru aplicaia respectivă - folosirea uneltei în alte scopuri decât cele pentru care a fost proiectată poate fi periculoasă pentru dumneavoastră i pentru cei din jur.
3. Prevenii pornirea neintenționată - asigurați-vă că întrerupătorul este în poziia OPRIT înainte de a conecta la acumulator i de a manipula unealta. Nu purtai unealta cu degetul pe comutator i nu alimentați unealta cu comutatorul în poziia PORNIT.
4. Utilizai unealta doar pe timp de zi sau în condiii bune de iluminare artificială.
5. Dacă unealta se lovește de un obiect sau începe să vibreze, oprii motorul imediat, așteptați până când se opresc toate piesele mobile i deconectați acumulatorul înainte de a verifica dacă unealta este deteriorată. Efectuați reparațiile necesare înainte de a-l utiliza din nou.
6. Scoateți acumulatorul de la unealtă înainte de a o regla sau de a schimba accesoriile.
7. Țineți mâinile i picioarele la distanță de zona de tăiere i de toate piesele mobile.
8. Oprii unealta, îndepărtați acumulatorul acesteia i așteptați ca toate micările să se oprească înainte de a regla, de a efectua lucrări de service, de a curăța sau depozita unealta.
9. Îndepărtați acumulatorul de la unealtă ori de câte ori o lăsați nesupravegheată.
10. Nu forai unealta electrică. Utilizai unealta electrică adecvată pentru fiecare aplicaie. Unealta electrică adecvată va lucra mai bine i mai sigur la capacitatea pentru care a fost proiectată.
11. Nu vă întindeți prea mult - menineți-vă stabilitatea i echilibrul în orice moment, mai ales pe pante. Mergeți, nu alergați niciodată cu unealta.
12. Fii vigilent - acordai atenție activității i folosii-vă simul practic atunci când utilizați unealta. Nu utilizați unealta dacă sunteți bolnav, obosit sau sub influența alcoolului sau a drogurilor.
13. Asigurați-vă că nu există reziduuri în orificiile de ventilație.
14. În condiii de utilizare abuzivă, din acumulator se poate scurge lichid; evitați contactul. Dacă intrați accidental în contact cu lichidul, spălați cu

- apă zona afectată. Dacă lichidul intră în contact cu ochii, apelați la un medic. Lichidul scurs din acumulator poate cauza iritații sau arsuri.
15. Nu expuneți un acumulator sau o unealtă la foc sau la temperaturi excesive. Expunerea la foc sau la temperaturi de peste 130 °C poate cauza explozia.
 16. **ATENIE** - un acumulator manipulat necorespunzător poate prezenta un risc de incendiu, explozie sau de arsuri chimice.
 - Nu dezasamblați acumulatorul.
 - Înlocuiți acumulatorul doar cu un acumulator original Flex-Force; folosirea unui alt tip de acumulator poate cauza un incendiu sau risc de rănire.
 - Nu lăsați acumulatorii la îndemâna copiilor și păstrați acumulatorii în ambalajele originale, până când sunteți gata să îi folosiți.

IV. Întreținerea și depozitarea

1. Întrețineți unealta cu grijă - păstrați-o curată și bine reparată pentru performanțe optime și reducerea riscului de rănire. Urmăriți instrucțiunile pentru lubrifiere și înlocuirea accesoriilor. Mențineți mânerul uscat, curat și fără urme de ulei și lubrifiant.
2. Atunci când nu utilizați acumulatorul, ineți-l departe de obiecte metalice precum agrafe pentru hârtie, monede, chei, cuie și uruburi care pot realiza o conexiune între borne. Scurtcircuitarea bornelor acumulatorului poate provoca arsuri sau un incendiu.
3. Țineți mâinile și picioarele la distanță de piesele în micare.
4. Opriți unealta, îndepărtați acumulatorul acesteia și așteptați ca toate mișcările să se oprească înainte de a regla, de a efectua lucrări de service, de a curăța sau depozita unealta.
5. Verificați dacă unealta prezintă piese deteriorate - dacă există protecții sau alte piese deteriorate, determinați dacă unealta va funcționa în mod corespunzător. Verificați dacă piesele mobile nu mai sunt aliniate corespunzător sau dacă sunt blocate, verificați dacă există piese sau suporturi rupte, precum și orice alte condiții care ar putea afecta operarea mâinii. Dacă nu este indicat altfel în instrucțiuni, solicitați unui centru de service autorizat să repare sau să înlocuiască o protecție sau o piesă defectă.
6. Nu înlocuiți elementele de tăiere nemetalice existente pe unealtă cu elemente de tăiere metalice.
7. Nu încercați să efectuați lucrări de service sau să reparați unealta, acumulatorul sau încărcătorul altfel decât este prevăzut în instrucțiuni. Apelați la un centru de service autorizat pentru efectuarea lucrărilor

de service folosind piese de schimb identice, pentru a vă asigura că produsul este întreținut în siguranță.

8. Depozitați o unealtă nefolosită în interior, într-un loc uscat, sigur și care nu este la îndemâna copiilor.

PĂSTRAI ACESTE INSTRUCIUNI

Decal-uri instrucționale și de siguranță



Instrucțiunile și autocolantele cu informații privind siguranța sunt ușor vizibile pentru operator și sunt amplasate lângă orice zonă cu potențial risc. Înlocuiți orice autocolant care este deteriorat sau lipsește.



decal145-2332

145-2332

1. Eliminați în mod corespunzător.



139-8262

decal139-8262

1. Avertisment - citii *Manualul operatorului*; purtai protecție pentru ochi; câți pentru protecția auzului; nu expunei la ploaie.

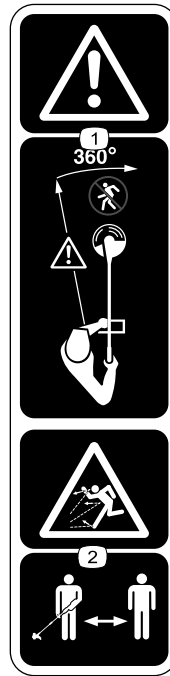

139-8263

decal139-8263

1. Avertisment - ineți trecătorii la distanță față de maină în toate direcțiile.
2. Pericol de obiecte proiectate - țineți trecătorii la distanță.

Reglare

Părți cu ajustaj larg

Verificați în tabelul de mai jos dacă toate piesele au fost trimise.

Procedură	Descriere	Cant.	Folosință
1	Ansamblul mânerului auxiliar	1	Montați mânerul auxiliar.
2	Apărătoare spate	1	Montați apărătoarea.
	Apărătoare față	1	
	Șurub cu cap imbus	1	
	Șurub cu cap bombat	2	
3	Nu s-au solicitat piese.	–	Montarea centurii.

Părți adiționale și dischete

Descriere	Cant.	Folosință
Cheie imbus	1	Montați apărătoarea și mânerul.
Tijă metalică de fixare	1	Fixați capul motocositorii împotriva rotirii pentru a-l îndepărta în vederea efectuării lucrărilor de service.

1

Montarea mânerului auxiliar

Piese solicitate pentru această procedură:

1	Ansamblul mânerului auxiliar
---	------------------------------

Procedură

1. Separați mânerul auxiliar de suportul inferior al mânerului, deurubând butonul de blocare a mânerului și scoțând șurubul cu cap hexagonal (A din [Figura 3](#)).

Important: urubul poate fi prins în plasticul mânerului; batei uor partea de jos a urubului până când este eliberat din mâner.

2. Aliniați mânerul auxiliar cu suportul inferior al mânerului pe mânerul motocositorii (B din Figura 3).
3. Glisai suportul inferior al mânerului în fanta de pe mânerul auxiliar (B din Figura 3).
4. Fixai mânerul auxiliar pe suportul inferior al mânerului cu urubul cu cap hexagonal îndepărtat anterior (C din Figura 3).



Figura 3

g524213

2

Montarea apărătorii

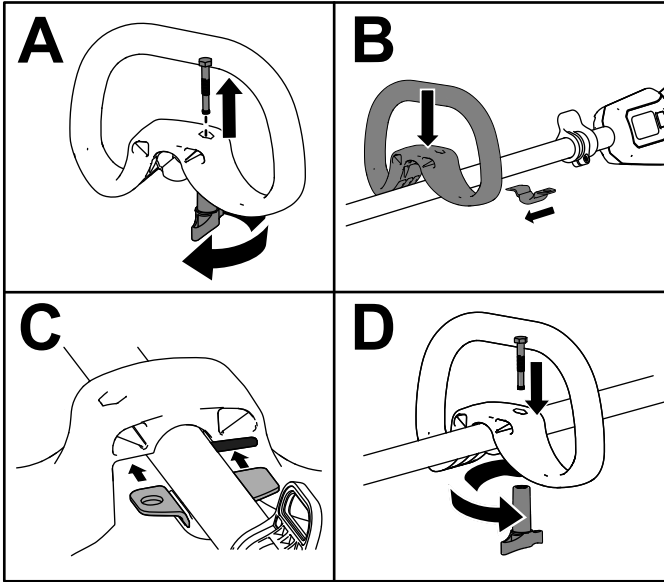
Piese solicitate pentru această procedură:

1	Apărătoare spate
1	Apărătoare față
1	Șurub cu cap imbus
2	Șurub cu cap bombat

Procedură

1. Aliniază protecția astfel încât proeminența de pe suport să gliseze în fantă (A din [Figura 4](#)).
2. Montai și strângeți urubul cu cap imbus pentru a fixa protecția pe suport (B din [Figura 4](#)).



Figura 4

g524099

3. Montai apărătoarea față pe apărătoarea spate folosind 2 uruburi cu cap bombat ([Figura 5](#)).

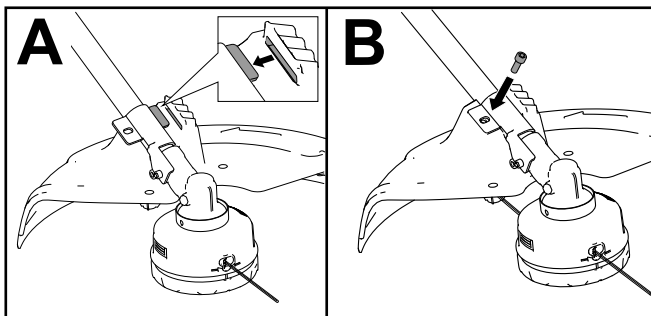

Figura 5

1. Apărătoare față
2. Apărătoare spate

3. Șuruburi cu cap bombat

g399659

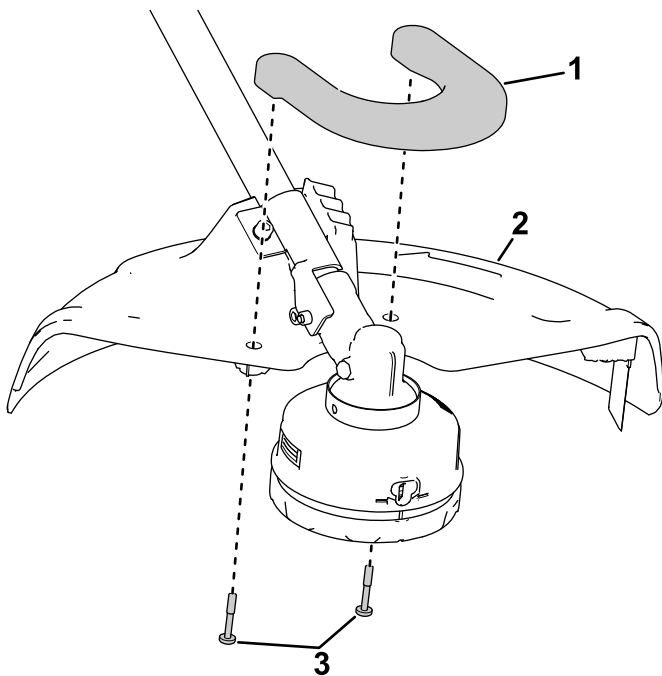
3

Montarea centurii

Nu s-au solicitat piese

Procedură

Important: Dacă utilizai motocositoarea cu fir, cu un acumulator de 6,0 Ah sau mai mare, montai cureaua de umăr inclusă.

Nu folosești cureaua de umăr dacă pornești motocositoarea cu fir cu aparatul purtat pe spate și prinderea suport tether; utilizezi doar cureaua aparatului purtat pe spate.

Conectai cârligul metalic de pe cureaua de umăr pe catarama de pe mânerul motocositorii (Figura 6).



Figura 6

g388180

- | | |
|-----------------------|---------------------------------|
| 1. Inel de reglare | 4. Curea de umăr |
| 2. Cârlig metalic | 5. Cataramă cu eliberare rapidă |
| 3. Manon pentru curea | |

Lungimea curelei poate fi reglată; ridicai inelul de reglare pentru a scurta lungimea curelei sau coborâi-l pentru a mări lungimea curelei (Figura 6).

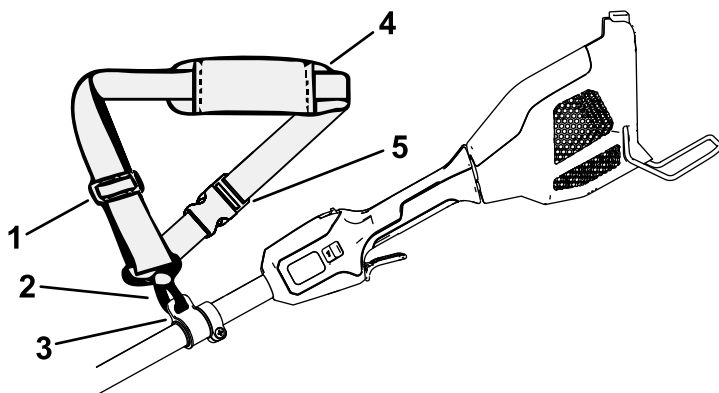
În cazul unei situații de urgență, când trebuie să îndepărtați rapid curea, desprindeți catarama cu eliberare rapidă după cum urmează:

1. Apăsai pe lateralele cataramei (A din Figura 7).
2. Permiteți cataramei să se desprindă (B din Figura 7).



Figura 7

g340477

Rezumat al produsului

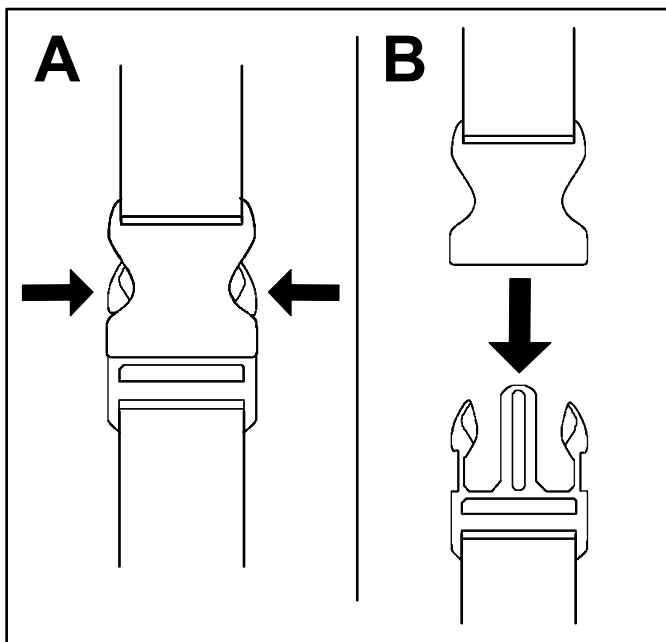
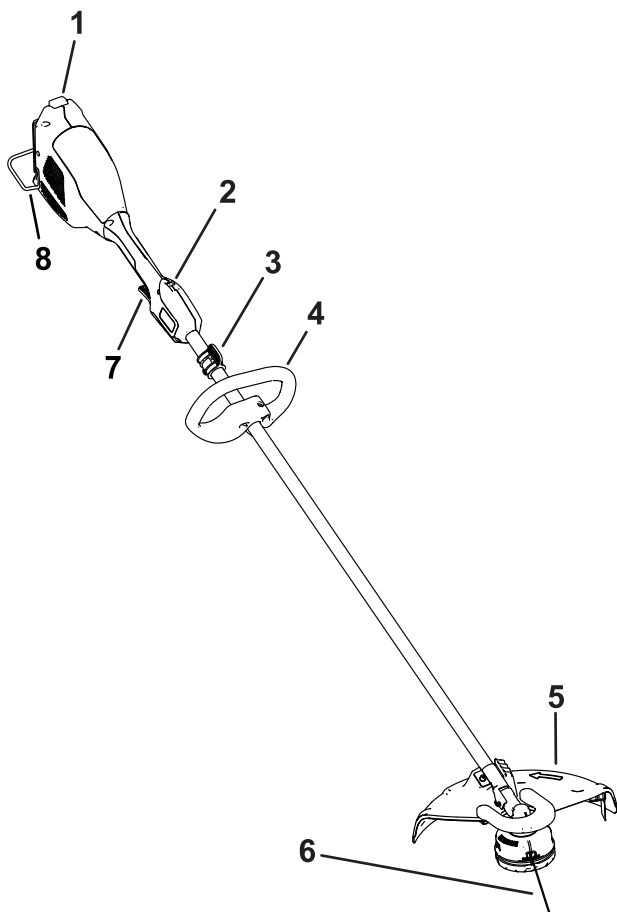

g367069

Figura 8

- | | |
|---------------------------------|--|
| 1. Element de fixare acumulator | 5. Scut deflector i lamă de tăiere fir |
| 2. Declanator de blocare | 6. Fir |
| 3. Conexiune cablu | 7. Declanator funcționare |
| 4. Mâner auxiliar | 8. Apărătoare tijă |

Specificații

Model	66210T
Tensiune nominală	Maxim 60 V c.c., 54 V c.c. tensiune nominală
Lungime totală	179,0 cm
Nivel de vibrații la mână/bra al mânerului principal	Consultați documentul Declarație de conformitate inclus
Nivel de vibrații la mână/bra al mânerului de asistare	Consultați documentul Declarație de conformitate inclus
Greutate (fără acumulator)	4,5 kg
Tip încărcător	Încărcătoare pentru acumulatori litiu-ion Flex-Force 60 V
Tip acumulator	Acumulatori litiu-ion Flex-Force 60 V

Interval de temperaturi de funcționare corespunzătoare

Încărcăi/depozitați acumulatorul la temperaturi cuprinse între	5 °C i 40 °C*
Folosiți acumulatorul la temperaturi cuprinse între	între -30 °C i 49 °C
Folosiți unealta la temperaturi cuprinse între	0 °C i 49 °C

*Timpul de încărcare va crește dacă nu încărcați acumulatorul în acest interval.

Depozitați unealta, acumulatorul și încărcătorul într-o zonă curată, uscată și închisă.

Dispozitive de atașare/accesorii

Pentru extinderea și îmbunătățirea performanțelor mâinii este disponibilă o gamă de dispozitive de atașare și accesorii aprobate de Toro. Pentru lista dispozitivelor de atașare și a accesoriilor aprobate, contactați centrul de service local sau un distribuitor Toro autorizat sau accesați www.Toro.com.

Pentru performanțe optime și utilizarea în siguranță a mâinii, utilizați exclusiv piese și accesorii originale Toro. Piese de schimb și accesorii fabricate de alți producători pot fi periculoase.

Operare

Pornirea motocositorii

1. Asigurai-vă că în orificiile de ventilaie ale motocositorii nu există praf și reziduuri.
2. Asigurai-vă că apărătoarea tijei este coborâtă și aliniați cavitatea din acumulatorul cu limba de pe carcasa mânerului ([Figura 9](#)).
3. Împingeți acumulatorul în mâner până când se fixează în elementul de fixare ([Figura 9](#)).



Figura 9

g388182

1. Orificii de ventilaie motocositoare
2. Buton element de fixare acumulator
3. Apărătoare tijă

-
4. Pentru a porni motocositoarea, apăsați declanșatorul de blocare, apoi apăsați declanșatorul de funcționare ([Figura 10](#)).

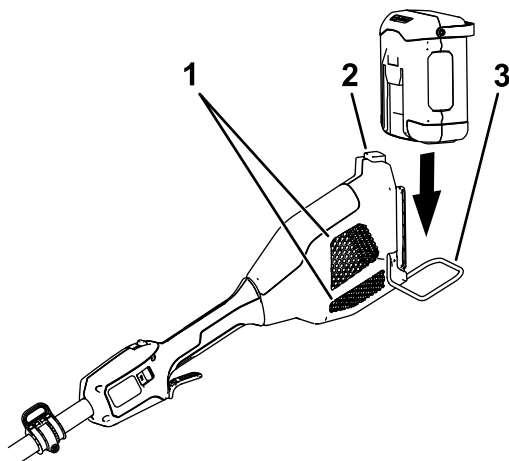
Notă: Glisai comutatorul cu două viteze pentru a schimba viteza motocositorii.

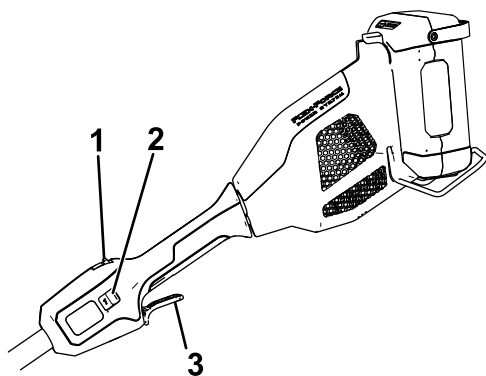

g388183

Figura 10

- | | |
|-----------------------------|---------------------------|
| 1. Declanator de blocare | 3. Declanator funcționare |
| 2. Comutator cu două viteze | |

Oprirea motocositorii

Pentru a opri motocositoarea, eliberai ambele declanatoare.

Atunci când nu utilizezi motocositoarea sau o transportai către sau din zona de lucru, îndepărtați acumulatorul.

Îndepărtarea acumulatorului din motocositoare

Apăsai butonul elementului de fixare a acumulatorului de pe motocositoare pentru a elibera acumulatorul, apoi glisai acumulatorul pentru a-l îndepărta de la motocositoare (Figura 11).



Figura 11

g388181

1. Element de fixare acumulator

Deplasarea firului folosind sistemul de alimentare a firului

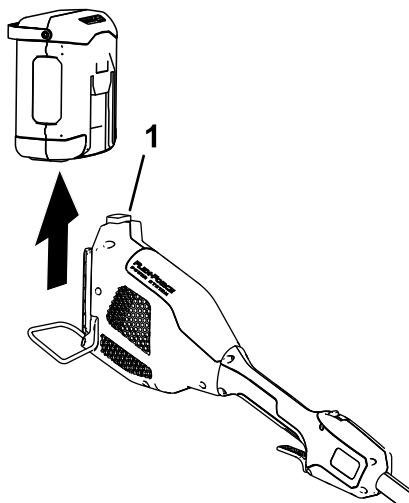
1. Utilizai unealta la acceleraie maximă.
2. Apăsai capul de avansare a firului pe sol pentru a deplasa firul. Firul avansează la fiecare apăsare a capului de avansare.

Notă: Nu sprijinii pe sol capul de avansare a firului în timpul utilizării motocositorii.

Notă: Lama de tăiere pentru fir de pe deflectorul pentru iarbă taie firul pentru a corecta lungimea.



Figura 12

g399657

1. Cap de avansare a firului

Notă: Dacă firul este prea scurt, este posibil să nu îl putei deplasa prin apăsare pe sol. În acest caz, eliberai ambele declanatoare i consultai [Deplasarea firului manual \(Pagină 23\)](#).

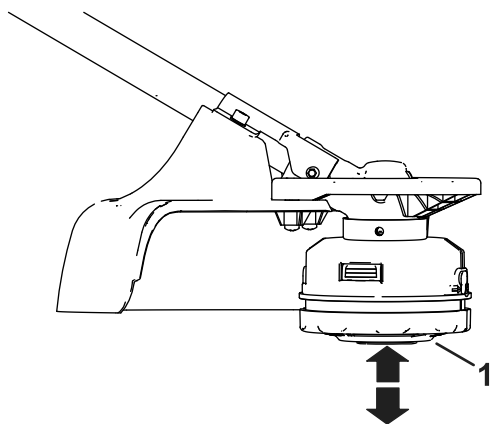
Deplasarea firului manual

Îndepărtai acumulatorul de la motocositoare, apoi apăsați capul de avansare a firului în timp ce trageți firul motocositorii pentru a deplasa manual firul (Figura 12).

Dacă firul nu avansează prin apăsarea capului de avansare înseamnă că este blocat. Îndepărtai capacul capului de avansare apăsând proeminențele de pe ambele părți ale acestuia, îndepărtai orice reziduuri sau firul încurcat, apoi fixai la loc capacul capului de avansare (Figura 13).



Figura 13

Pentru claritate, unele piese nu sunt afiate

1. Apăsați proeminențele pentru a accesa direct firul.
-

g386222

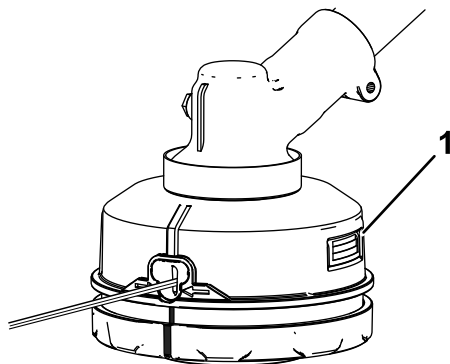
Indicații de exploatare

- inei motocositoarea înclinată spre zona de tăiere; aceasta este cea mai bună zonă de tăiere.
- Motocositoare cu fir taie atunci când o deplasai de la stânga la dreapta; acest lucru ajută la prevenirea proiectării reziduurilor spre dumneavoastră.
- Utilizai partea din față a firului pentru a tăia; nu forai capul motocositorii în iarba netăiată.
- Gardurile din sârmă i ipci, pereii din piatră i cărămidă, bordurile i lemnul pot cauza uzura rapidă i ruperea firului.
- Evitai copacii i arbutii; firul poate deteriora cu uurină scoara copacilor, mulurile din lemn, faadele, stâlpii de gard i alte materiale moi.



Figura 14

1. Sens de rotaie

2. Traseu fir

g399658

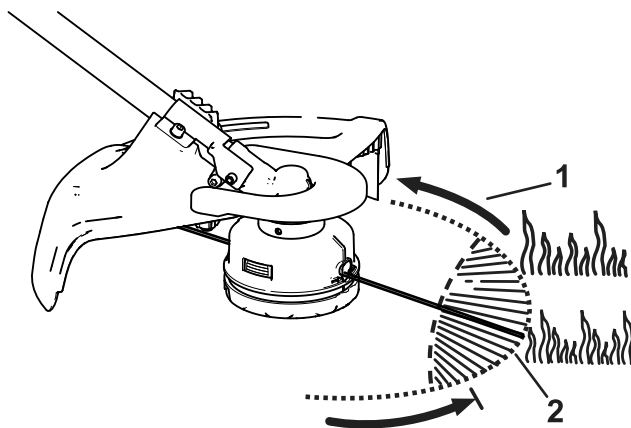
Întreținere

După fiecare utilizare a motocositorii, efectuai următoarele:

1. Îndepărtați acumulatorul de la motocositoare.
2. tergeți motocositoarea cu o lavetă curată. Nu spălați motocositoarea cu jet de apă și nu o scufundați în apă.

⚠ AVERTISMENT

Lama de tăiere a firului de pe deflector este ascuțită și vă poate tăia.

Nu curățați cu mâna scutul deflectorului și lama.

3. tergeți sau răzuiți zona capului de tăiere atunci când există o acumulare de reziduuri.
4. Verificați și strângeți toate elementele de fixare. Dacă vreă piesă este deteriorată sau pierdută, reparați-o sau înlocuiți-o.
5. Îndepărtați reziduurile de orificiile de admisie a aerului și de evacuare de pe carcasa motorului pentru a preveni supraîncălzirea motorului.

Înlocuirea firului

Utilizați doar fir monofilament cu diametrul de 2,4 mm (nr. piesă producător 88612).

1. Îndepărtați acumulatorul.
2. Îndepărtați orice fir existent de pe bobină apăsând în mod repetat capul de avansare în timp ce trageți firul în mod egal de pe ambele părți ale capului de avansare.
3. Când utilizați un fir de 2,4 mm, tăiați o bucată de aproximativ 7,3 m.

Important: Nu utilizați nici un alt calibru sau tip de fir, deoarece acest lucru ar putea deteriora motocositoarea.

4. Apăsai și roții partea de jos a capului motocositorii în sensul acelor de ceasornic până când marcajele verzi de la partea inferioară se aliniază cu marcajele verzi de sub urechi ([Figura 15](#)).

5. Introduceți un capăt al firului drept în ureche și împingeți firul până când iese prin urechea de pe cealaltă parte.



Figura 15

Pentru claritate, unele piese nu sunt afiate

- | | |
|-----------|---|
| 1. Ureche | 3. Marcaj de aliniere ureche |
| 2. Fir | 4. Marcaj de aliniere de la partea inferioară |

***Important:* Nu dezamblai capul motocositorii.**

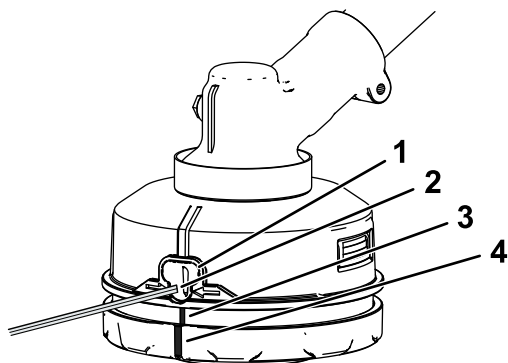
6. Trageți firul prin capul motocositorii până când lungimea firului este egală pe fiecare parte.
7. Susineți motocositoarea cu o mână. Cu cealaltă mână, rotiți partea de jos a capului motocositorii în direcția indicată de săgeți (în sensul acelor de ceasornic) de pe partea de jos a capului motocositorii pentru a înfăura firul; lăsați aproximativ 152 mm pe o parte și pe cealaltă a urechii.

Înlocuirea capului motocositorii

1. Îndepărtați acumulatorul de la motocositoare.
2. Aliniați orificiul din cupă cu cel de pe carcasa motocositorii (Figura 16).
3. Introduceți tija de metal inclusă prin cupă și în orificiul din carcasa motocositorii pentru a fixa capul motocositorii (Figura 16).



Figura 16

Pentru claritate, unele piese nu sunt aflate

g378077

4. Cu capul motocositorii fixat cu tija metalică, rotii-l în sensul acelor de ceasornic pentru a-l îndepărta de pe tija filetată a carcasei ([Figura 17](#)).

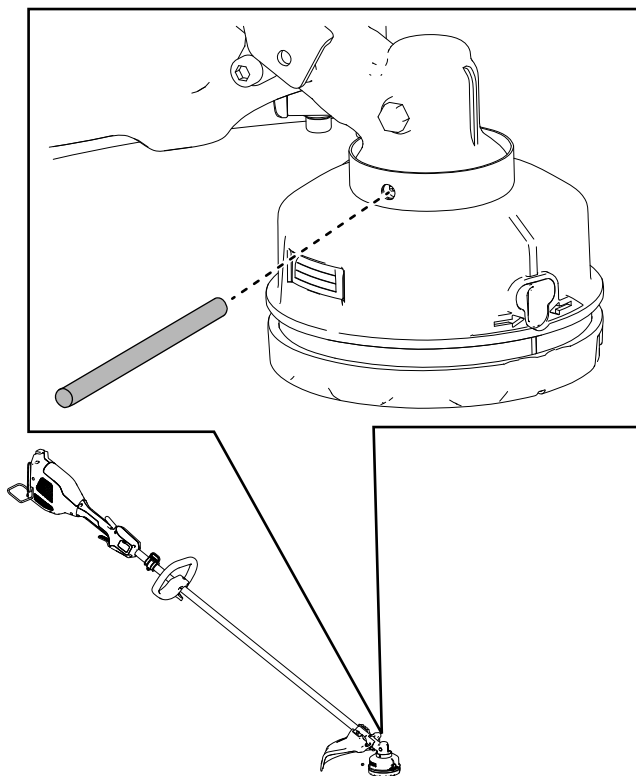

Figura 17

Pentru claritate, unele piese nu sunt afiate

g378078

-
5. Pentru a monta noul cap al motocositorii, rotii-l în sens invers acelor de ceasornic pe tija carcasei în timp ce fixai cupa folosind tija metalică.

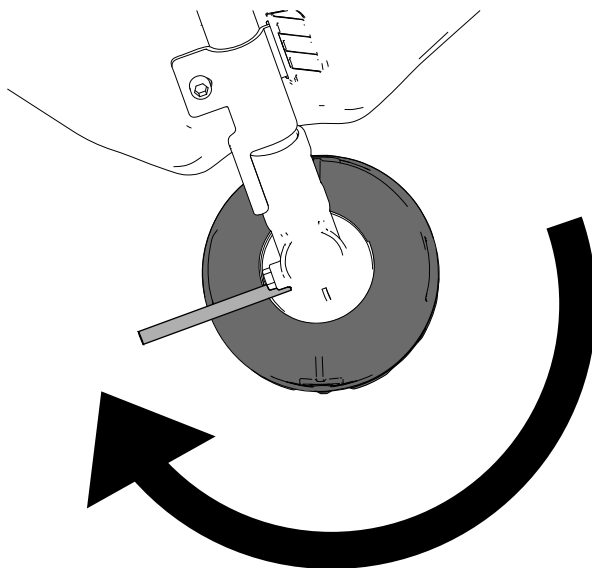
Lubrifierea cutiei de viteze

Interval de service: La fiecare 25 de ore sau lunar, în funcție de care situație apare prima

1. Opii motocositoarea, îndepărtați acumulatorul și curățați reziduurile din capul motocositorii.
2. Îndepărtați apărătoarea din față de la motocositoare (Figura 5).
3. Aezai motocositoarea astfel încât cutia de viteze să se afle în poziție verticală.
4. Îndepărtați buoul din partea laterală a motocositorii (Figura 17).



Figura 18

g524098

1. Buou cutie de viteze

-
5. Aplicați o cantitate mică de lubrifiant în cutia de viteze folosind un pistol de lubrifiere.

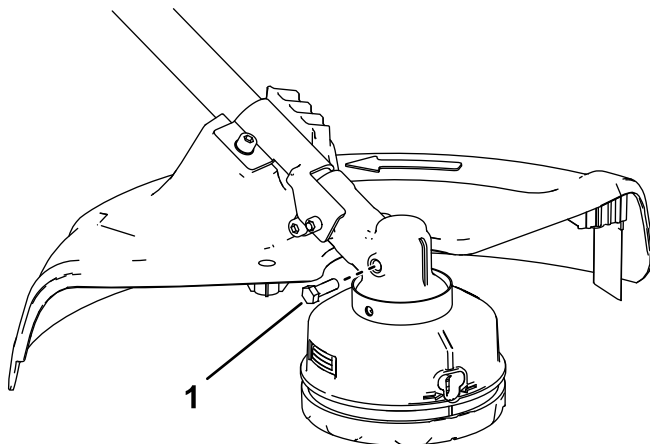
Notă: Utilizați lubrifiant cu litiu nr. 2.

6. Instalați buoul cutiei de viteze și apărătoarea din față.

Depozitare

Important: Depozitai unealta, acumulatorul i încărcătorul doar la temperaturi care se încadrează în intervalul corespunzător; consultai **Specificații (Pagină 18)**.

Important: Dacă depozitai acumulatorul în afara sezonului de tuns iarba, încărcai-l până ce 1 sau 2 indicatoare LED de pe acumulator devin verzi. Nu depozitai un acumulator încărcat sau descărcat complet. Atunci când suntei pregătit să utilizezi din nou unealta, încărcai acumulatorul până când indicatorul luminos din partea stângă a încărcătorului devine verde sau până când toate cele 4 indicatoare LED de pe acumulator devin verzi.

- Deconectai produsul de la sursa de alimentare (adică îndepărtați fia din sursa de alimentare sau acumulator) i verificați dacă există defecțiuni în urma utilizării.
- Nu depozitai unealta cu acumulatorul montat.
- Curățați toate materiile străine de pe produs.
- Când nu sunt utilizate, depozitai unealta, acumulatorul i încărcătorul în locuri care nu sunt la îndemâna copiilor.
- Într-o unealta, acumulatorul i încărcătorul departe de agenți corozivi, cum ar fi substanțe chimice folosite în grădină sau săruri pentru dezgheare.
- Pentru a reduce riscul vătămării corporale grave, nu depozitai acumulatorul în aer liber sau în autovehicule.
- Depozitai unealta, acumulatorul i încărcătorul într-o zonă curată, uscată i închisă.

Înlăturarea defecțiunilor

Efectuați doar pașii descriși în aceste instrucțiuni. Dacă nu puteți soluționa problema pe cont propriu, toate lucrările suplimentare de inspecție, întreținere i reparații trebuie efectuate de un centru de service autorizat sau de un specialist cu calificări similare.

Problemă	Cauze posibile	Acțiuni corective
<p>Unealta nu funcționează sau nu funcționează continuu.</p>	<ol style="list-style-type: none"> 1. Acumulatorul nu este montat corespunzător în cadrul uneltei. 2. Acumulatorul nu este încărcat. 3. Acumulatorul are o temperatură mai mare sau mai mică decât intervalul de temperatură corespunzător. 4. Cablurile acumulatorului sunt umede. 5. Acumulatorul este deteriorat. 6. Unealta are o altă problemă electrică. 	<ol style="list-style-type: none"> 1. Îndepărtați și apoi înlocuiți acumulatorul din cadrul uneltei, asigurându-vă că este montat și fixat corespunzător. 2. Îndepărtați acumulatorul din cadrul uneltei și încărcăi-l. 3. Mutăți acumulatorul într-un loc uscat, cu temperaturi cuprinse între 5 °C și 40 °C. 4. Lăsați acumulatorul să se usuce sau tergeți-l complet. 5. Înlocuiți acumulatorul. 6. Contactați un centru de service autorizat.
<p>Unealta nu atinge puterea maximă sau cutia de viteze se încălzete.</p>	<ol style="list-style-type: none"> 1. Nivelul de încărcare a acumulatorului este prea redus. 2. Gurile de aerisire sunt blocate. 3. Cutia de viteze nu este corect lubrifiată. 	<ol style="list-style-type: none"> 1. Îndepărtați acumulatorul din cadrul uneltei și încărcăi-l complet. 2. Curățați gurile de aerisire. 3. Lubrifiați cutia de viteze.
<p>Unealta sau motorul produce vibrații sau zgomote excesive.</p>	<ol style="list-style-type: none"> 1. Cutia de viteze nu este corect lubrifiată. 2. Există reziduuri sub scutul pentru iarbă sau în carcasa capului de avansare a firului motocositorii. 3. Bobina nu este înfăurată corespunzător. 	<ol style="list-style-type: none"> 1. Lubrifiați cutia de viteze. 2. Curățați orice reziduuri de sub scutul pentru iarbă sau din carcasa capului de avansare. 3. Deplasați firul folosind capul de avansare și/sau îndepărtați firul de pe bobină și înfăurați din nou bobina.

Problemă	Cauze posibile	Acțiuni corective
Capul de avansare nu asigură deplasarea firului.	<ol style="list-style-type: none"> 1. Motocositoarea nu mai are fir. 2. Firul este încurcat în capul de avansare. 3. Există reziduuri sub scutul pentru iarbă sau în carcasa capului de avansare a firului motocositorii. 	<ol style="list-style-type: none"> 1. Adăugai fir la capul de avansare. 2. Îndepărtai capacul capului de avansare i descurcai firul. 3. Curăai orice reziduuri de sub scutul pentru iarbă sau din carcasa capului de avansare.
Acumulatorul îi pierde rapid din nivelul de încărcare.	<ol style="list-style-type: none"> 1. Acumulatorul are o temperatură mai mare sau mai mică decât intervalul de temperatură corespunzător. 2. Motocositoarea este suprasolicitată. 	<ol style="list-style-type: none"> 1. Mutai acumulatorul într-un loc uscat, cu temperaturi cuprinse între 5 °C i 40 °C. 2. Finisai cu o viteză mai mică.



Count on it.