

TORO[®]

Count on it.

Kezelői kézikönyv

Revolution[®] 60 V damilos szegélynyíró

Modellsz. 66210T—Sorszám 323000001 és ettől felfelé

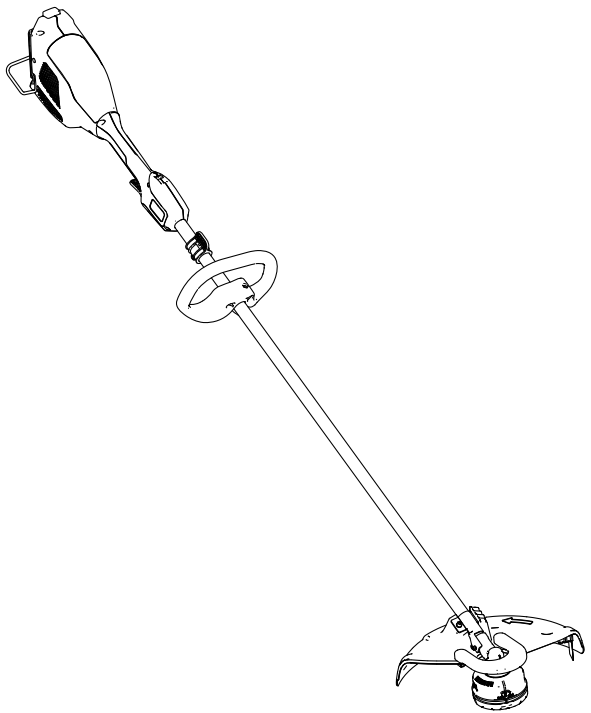

Regisztráljon a következő címen:
www.Toro.com.
Az eredeti dokumentum fordítása
(HU)

CE UK
EA





Ha segítségre van szüksége, a termék visszajuttatása előtt tekintse meg a www.Toro.com/support weblapon található oktatóvideókat, vagy vegye fel a kapcsolatot a hivatalos márkakereskedővel.

Bevezetés

A szegélynyíró kerttulajdonosok és kertfenntartó szakemberek számára készült. Fű kültéri trimmelésére szolgál. A Flex-Force Power System® 60 V lítiumion-akkumulátorokkal működtethető. Ezeket az akkumulátorokat kizárólag a Flex-Force 60 V lítiumion-akkumulátortöltővel szabad tölteni. A termék nem rendeltetésszerű használata Önre és a közelben tartózkodókra nézve egyaránt veszélyes lehet.

A 66210T típushoz nem tartozik akkumulátor vagy töltő.

Gondosan olvassa el ezt a tájékoztatót, hogy a termék megfelelő üzemeltetését és karbantartását elsajátítva elkerülje a sérüléseket, valamint a termék károsodását. A termék megfelelő és biztonságos üzemeltetéséért Ön a felelős.

A www.Toro.com webhelyen további információk is találhatóak, például munkavédelmi tanácsok, oktatóanyagok, tartozékokról szóló információk, segítség márkakereskedés kereséséhez, valamint a termékregisztráció is itt végezhető el.

© 2024—The Toro®
Company
8111 Lyndale Avenue
South
Bloomington, MN
55420

Regisztráljon a
következő címen:
www.Toro.com.

CE UK
CA

Az eredeti dokumentum
fordítása (HU)
Kínában nyomtatva
Minden jog fenntartva



Ha szervizre, eredeti gyártói alkatrészekre vagy további információkra van szüksége, forduljon hivatalos márkaszervizhez vagy a gyártó ügyfélszolgálatához, és tartsa kéznél terméke típus- és sorozatszámát. Az **Ábra 1** jelzi a típuszám és gyári szám helyét a terméken. Írja fel a számokat az erre előkészített helyre.

Fontos: Mobileszköze segítségével a sorozatszámot tartalmazó címkén található QR-kódot (ha van) beolvasva elérheti a garanciális, az alkatrészekre vonatkozó és más termékinformációkat.

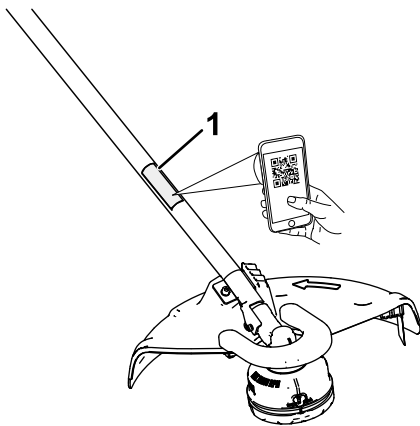

Ábra 1

g399656

1. A típuszám és a gyári szám helye

Modellsz. _____
Sorszám _____

Biztonsági figyelmeztető jelzés

Az ebben a kézikönyvben és a gépen is megtalálható biztonsági figyelmeztető jelzés (Ábra 2) fontos biztonsági üzeneteket közöl, amelyeket a balesetek megakadályozása érdekében követni kell.



Ábra 2

Biztonsági figyelmeztető jelzés

g000502

A biztonsági figyelmeztető jelzés olyan információ fölött látható, amely valamilyen nem biztonságos cselekedetre vagy helyzetre figyelmeztet, és a **VESZÉLY!, FIGYELMEZTETÉS!** vagy **VIGYÁZAT** kifejezés követi.

VESZÉLY! Olyan közvetlenül veszélyes helyzetet jelöl, amely halált vagy súlyos személyi sérülést **eredményez**, ha nem sikerül elkerülni.

FIGYELMEZTETÉS! Olyan potenciálisan veszélyes helyzetet jelöl, amely halált vagy súlyos személyi sérülést **eredményezhet**, ha nem sikerül elkerülni.

VIGYÁZAT! Olyan potenciálisan veszélyes helyzetet jelöl, amely enyhébb vagy mérsékelt személyi sérülést **okozhat**, ha nem sikerül elkerülni.

Ez a kézikönyv két másik szót is használ az információk kiemelésére. A **Fontos** szó speciális műszaki információkra hívja fel a figyelmet, a **Megjegyzés** szó külön figyelemre érdemes általános információkat emel ki.

Biztonság

FIGYELMEZTETÉS – Elektromos kertművelő gép használata során a tűz, áramütés és a személyes sérülés kockázatának csökkentése érdekében mindig be kell tartani az alapvető biztonsági óvintézkedéseket, ideértve az alábbiakat:

FONTOS BIZTONSÁGI UTASÍTÁSOK

I. Képzés

1. A szerszám kezelője felelős minden, más személyeket érő balesetért vagy a tulajdonukat érő kárért.
2. Ne engedjen gyermekeket dolgozni vagy játszani a szerszámmal, az akkumulátorral vagy az akkumulátortöltővel; a kezelő életkorát helyi szabályozás korlátozhatja.
3. Ne engedje, hogy gyermekek vagy oktatásban nem részesült személyek üzemeltessék vagy szervizeljék a gépet. Csak olyan személyek dolgozhatnak vele, akik felelősek, képzettek, ismerik az utasításokat és fizikailag is képesek működtetni vagy szervizelni a gépet.
4. A szerszám, az akkumulátor és az akkumulátortöltő használatának megkezdése előtt olvassa el az összes utasítást és az adott terméken található figyelmeztető jelzéseket.
5. Ismerkedjen meg a szerszám, az akkumulátor és az akkumulátortöltő kezelőszerveivel és megfelelő használatával.

II. Előkészületek

1. Tartsa távol a bábémszkodókat és a gyerekeket a működtetési területtől.
2. Csak a Toro által jóváhagyott akkumulátort használjon. Más kiegészítők és tartozékok használata növelheti a baleset- és tűzveszélyt.
3. Az akkumulátortöltő nem 100–240 V feszültségű tápaljzatba csatlakoztatva tüzet vagy áramütést okozhat. Ne csatlakoztassa az akkumulátortöltőt 100–240 V-tól eltérő feszültségű tápaljzatba. Nem összeillő csatlakozók esetén használjon a tápkimenet kialakításának megfelelő adaptert, ha szükséges.
4. Ne használjon sérült vagy módosított akkumulátort vagy akkumulátortöltőt, mert az váratlan módon tüzet, robbanást vagy személyi sérülést okozhat.
5. Ha az akkumulátortöltő tápkábele megsérült, cseréltesse ki hivatalos márkakereskedővel.
6. Az akkumulátort csak a Toro által jóváhagyott akkumulátortöltővel töltsen. Egy adott típusú akkumulátor töltésére való töltő más típusú akkumulátorral használva tűzveszélyt okozhat.
7. Az akkumulátor töltését csak jól szellőző helyen végezze.
8. Tartsa be a töltéssel kapcsolatos összes utasítást, és ne töltsen az akkumulátort az utasításban megadott hőmérséklet-tartományon kívül. Ellenkező esetben az akkumulátor károsodhat és megnövekedhet a tűzveszély.

9. Ne használja a szerszámot, ha a védőburkolatok és egyéb védőelemek nincsenek a helyükön és nem működnek.
10. Öltözzön fel a feladatnak megfelelően – Viseljen megfelelő öltözetet, beleértve a védőszemüveget, a hosszú szárú nadrágot, a megfelelő, csúszásgátló lábbelit és a hallásvédelmi eszközt is. Ha hosszú a haja, hátul kösse össze, és ne viseljen a laza ruházatot vagy ékszereket, mert beakadhatnak a mozgó alkatrészekbe. Poros körülmények között viseljen porvédő maszkot.

III. Működtetés

1. Kerülje a veszélyes környezetet – Ne használja a szerszámot esőben, nyirkos vagy nedves helyen.
2. Használja az alkalmazáshoz megfelelő szerszámot – A szerszám rendeltetésétől eltérő célra történő használata veszélyes lehet Önre és a közelben állókra nézve.
3. Akadályozza meg a véletlen indítást – Az akkumulátor csatlakoztatása és a szerszám használatba vétele előtt ellenőrizze, hogy a kapcsoló KIKAPCSOLT helyzetben legyen. Ne úgy vigye a szerszámot, hogy az ujját a kapcsolón tartja, vagy a kapcsoló BEKAPCSOLT helyzetben van, biztosítva a szerszám áramellátását.
4. A szerszámot csak nappali fényben vagy megfelelő erősségű mesterséges fényben üzemeltesse.
5. Ha a szerszám valamilyen tárgyba ütközik vagy rázkódni kezd, állítsa le, várja meg, amíg minden mozgó alkatrész megáll, válassza le az akkumulátorát, majd vizsgálja át a szerszámot, hogy nem sérült-e meg. Végezzen el minden szükséges javítást, mielőtt folytatná a munkát.
6. Vegye ki az akkumulátort a szerszámból, mielőtt beállítást végez vagy tartozékot cserél rajta.
7. Tartsa távol kezét és lábát a vágási területtől és az összes mozgó alkatrésztől.
8. Állítsa le a szerszámot, vegye ki az akkumulátorát, és várja meg, amíg minden mozgó alkatrész megáll, mielőtt a szerszám beállításába, szervizelésébe, tisztításába kezd vagy eltárolja azt.
9. Vegye ki mindig az akkumulátort a szerszámból, ha azt őrizetlenül hagyja.
10. Ne erőltesse az elektromos szerszámot. Használja az alkalmazásnak megfelelő elektromos szerszámot. A megfelelő elektromos szerszám azzal a sebességgel végzi legjobban és biztonságosabban a dolgát, amelyre tervezték.

11. Ne nyúljon a géppel túl messzire – Álljon mindig kellően stabilan és ügyeljen az egyensúlyára, különösen lejtőkön. A szerszámmal sétálva, soha ne futva dolgozzon.
12. Legyen mindig résen – A szerszám működtetésekor figyeljen arra, amit csinál, és használja a józan eszét. Ne használja a szerszámot betegen, fáradtan, illetve alkohol vagy gyógyszer hatása alatt.
13. A szellőzőnyílásokat tartsa mindig tisztán, akadálymentesen.
14. Nem megfelelő használati körülmények között az akkumulátor folyadékot bocsáthat ki; kerülje az ezzel való érintkezést. Ha véletlenül érintkezne a folyadékkal, öblítse le bő vízzel. Ha a folyadék a szemébe kerülne, forduljon orvoshoz. Az akkumulátorból származó folyadék irritációt vagy égési sérülést okozhat.
15. Ne tegye ki sem az akkumulátort, sem a szerszámot tűznek vagy túl magas hőmérsékletnek. A tűznek vagy 130 °C feletti hőmérsékletnek való kitettség robbanást okozhat.
16. **VIGYÁZAT!** – A helytelenül kezelt akkumulátor tűzveszélyt, robbanást vagy vegyi égési sérülést okozhat.
 - Ne szerelje szét az akkumulátort.
 - Az akkumulátort csak eredeti Flex-Force akkumulátorra cserélje; a más típusú akkumulátor tüzet vagy sérülést okozhat.
 - Ügyeljen arra, hogy gyermekek ne férjenek az akkumulátorhoz, és tartsa azt az eredeti csomagolásában a használatáig.

IV. Karbantartás és tárolás

1. Tartsa gondosan karban a szerszámot – Tartsa tisztán és jó állapotban a legjobb teljesítmény és a sérülésveszély csökkentése érdekében. Kövesse a tartozékok kenésére és cseréjére vonatkozó utasításokat. Tartsa a fogantyúkat szárazon, tisztán, olajtól és zsírtól mentesen.
2. Ha az akkumulátort nem használja, tartsa távol fémtárgyaktól, például gemkapcsoktól, érméktől, kulcsoktól, szögektől és csavaroktól, amelyek rövidre zárhatják a kivezetéseit. A kivezetések rövidzárlata égési sérülést vagy tüzet okozhat.
3. Tartsa távol a kezét és a lábát a mozgó alkatrészekről.
4. Állítsa le a szerszámot, vegye ki az akkumulátorát, és várja meg, amíg minden mozgó alkatrész megáll, mielőtt a szerszám beállításába, szervizelésébe, tisztításába kezd vagy eltárolja azt.
5. Ellenőrizze a szerszám alkatrészeinek épségét – ha sérült védőelemet vagy egyéb alkatrészt talál, határozza meg, hogy működtethető-e még megfelelően a szerszám. Ellenőrizze, hogy

vannak-e elállítódott és akadó mozgó alkatrészek, törött elemek, rögzítés és bármilyen egyéb körülmény, amely hatással lehet a szerszám működésére. Ha az utasítás másként nem jelzi, a sérült vagy hiányzó védőelemet javíttassa meg vagy pótolta hivatalos márkaszervizzel.

6. Ne cserélje le a meglévő nemfém vágórendszert fém vágórendszerre.
7. Ne kísérelje meg a szerszám, az akkumulátor vagy az akkumulátortöltő szervizelését vagy javítását a használati utasításban megadottak kivételével. Bízva hivatalos márkaszervizre a javítást, ahol eredeti pótalkatrészekkel biztosítják a termék továbbra is biztonságos használatát.
8. Tárolja a használaton kívüli szerszámot száraz, biztonságos és gyermekek számára elérhetetlen helyen.

ŐRIZZE MEG EZEKET AZ UTASÍTÁSOKAT

Biztonsági és tájékoztató címkék



A biztonságra figyelmeztető matricák és utasítások a kezelő által jól látható helyen, a potenciális veszélyforrás közelében található. A sérült vagy hiányzó matricát cserélje, illetve pótolja.



decal145-2332

145-2332

1. Az előírásoknak megfelelően selejtezze.



139-8262

decal139-8262

1. Figyelmeztetés – olvassa el a *Kezelői kézikönyvet*; viseljen szemvédő eszközt; viseljen hallásvédő eszközt; ne tegye ki esőnek.
-

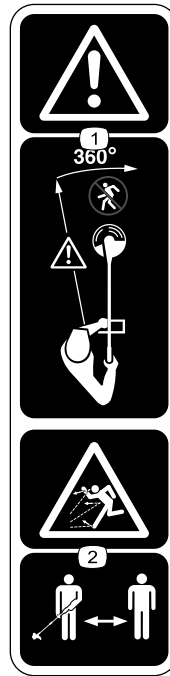

139-8263

decal139-8263

1. Figyelmeztetés – tartsa távol a járókelőket a géptől minden irányban.
 2. Repülő tárgyak okozta veszély – tartsa távol a közelben tartózkodó embereket.
-

Felszerelés

Mellékelt alkatrészek

Használja az alábbi táblázatot, hogy megállapítsa, valamennyi alkatrész leszállításra került-e.

Eljárás	Megnevezés	Mennyiség	Alkalmazás
1	Segédfogantyú egység	1	A segédfogantyú felszerelése.
2	Hátsó védőburkolat Első védőburkolat Imbuszcsonv Lencsefejú csavar	1 1 1 2	A védőburkolat felszerelése.
3	Nincs szükség alkatrésze	–	A heveder felszerelése.

Média és egyéb részek

Megnevezés	Mennyiség	Alkalmazás
Imbuszkulcs	1	A burkolatok és a fogantyú felszerelése.
Fém biztosítórúd	1	A nyírófej biztosítása elfordulás ellen a szervizeléshez való leszerelésekor.

1

A segédfogantyú felszerelése

Ehhez az eljáráshoz szükséges alkatrészek:

1	Segédfogantyú egység
---	----------------------

Eljárás

1. Válassza le a segédfogantyút az alsó fogantyúkonzolról a fogantyút rögzítő gombot meglazítva, majd kihajtva az imbuszcsavart (Ábra 3, A).

Fontos: Előfordul, hogy a csavar beékelődik a fogantyú műanyagába; ütögesse meg kissé a csavar alját, amíg az ki nem szabadul a fogantyúból.

2. Igazítsa a segédfogantyút a szegélynyíró szárán az alsó fogantyúkonzolhoz (Ábra 3, B).
3. Csúsztassa be az alsó fogantyúkonzolt a segédfogantyú nyílásába (Ábra 3, B).
4. Rögzítse a segédfogantyút az alsó fogantyúkonzolhoz a korábban eltávolított imbuszcsavarral (Ábra 3, C).

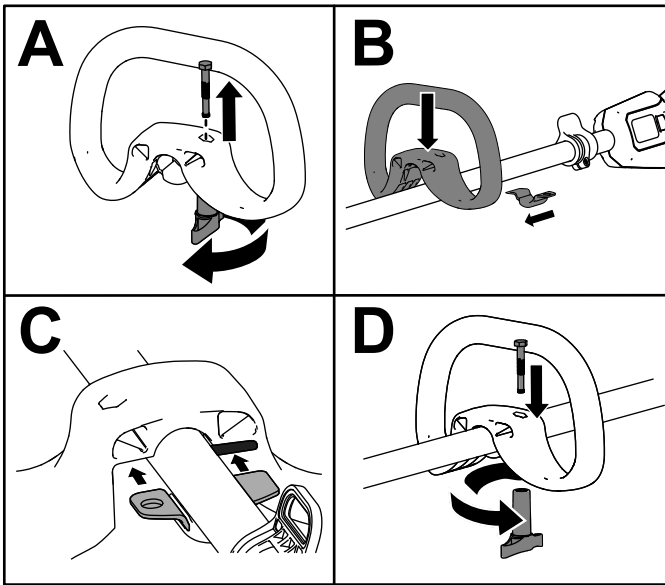

Ábra 3

g524213

2

A védőburkolat felszerelése

Ehhez az eljáráshoz szükséges alkatrészek:

1	Hátsó védőburkolat
1	Első védőburkolat
1	Imbuszcsoncsavar
2	Lencsefejú csavar

Eljárás

1. Igazítsa be úgy a védőburkolatot, hogy a tartórész füle becsússzon a nyílásba (Ábra 4, A).
2. A védőburkolat rögzítéséhez szerelje be, majd húzza meg az imbuszcsoncsavart (Ábra 4 B).

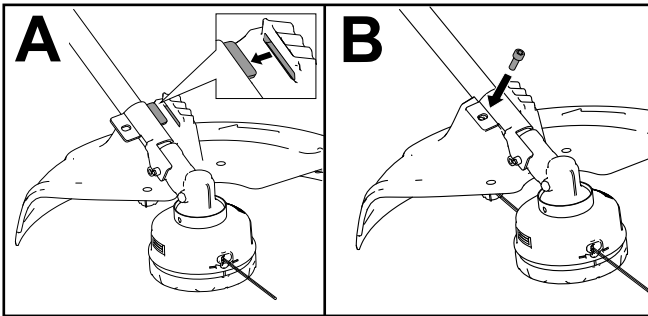

Ábra 4

g524099

3. Szerelje fel az első védőburkolatot a hátsó védőburkolatra a 2 lencsefejú csavarral (Ábra 5).

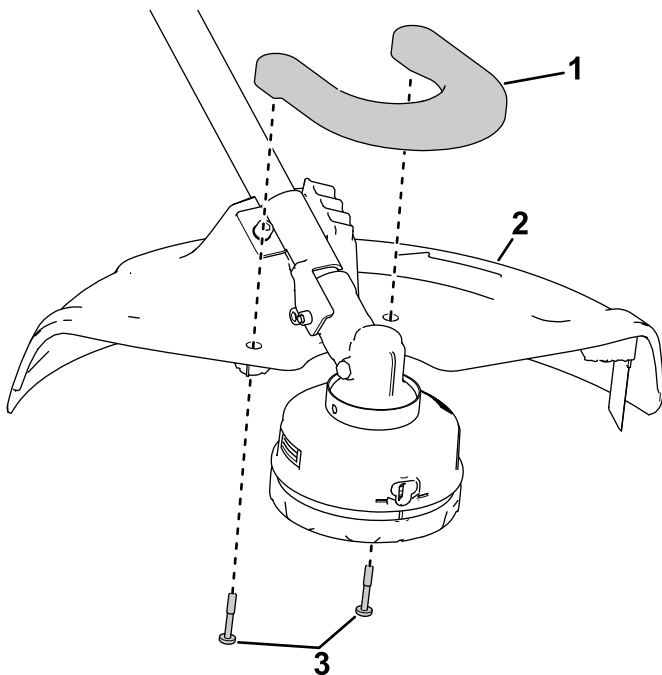

g399659

Ábra 5

1. Első védőburkolat

3. Lencsefejű csavarok

2. Hátsó védőburkolat

3

A heveder felszerelése

Nincs szükség alkatrésze

Eljárás

Fontos: Ha a damilos szegélynyíró 6,0 Ah vagy nagyobb kapacitású akkumulátorral használja, szerelje fel a mellékelt vállhevedert.

Ne használja a vállhevedert, ha a damilos szegélynyíró áramellátását háti tápegység és tápkábel segítségével biztosítja; ekkor csak a háti tápegység hevederét használja.

Csatlakoztassa a vállheveder fémhorgát a damilos szegélynyíró fogantyúján lévő akasztóhoz (Ábra 6).

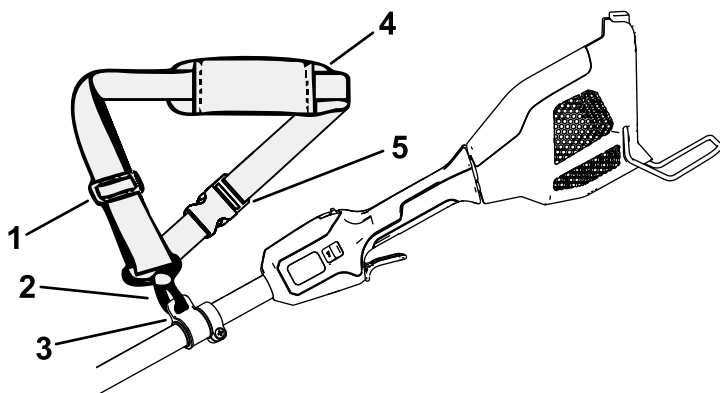

Ábra 6

g388180

- | | |
|---------------------|----------------------|
| 1. Hevederállító | 4. Vállheveder |
| 2. Heveder fémhorga | 5. Gyorskioldós csat |
| 3. Hevederakasztó | |

A heveder hossza állítható; csúsztassa felfelé a hevederállítót a heveder hosszának csökkentéséhez vagy lefelé a növeléséhez (Ábra 6).

Ha bármikor gyorsan le kell vennie a hevedert, akassza ki a gyorscsatot az alábbiak szerint:

1. Nyomja be a csat két oldalát (Ábra 7, A).
2. Hagyja kicsúszni a csatot a leválasztásához (Ábra 7, B).

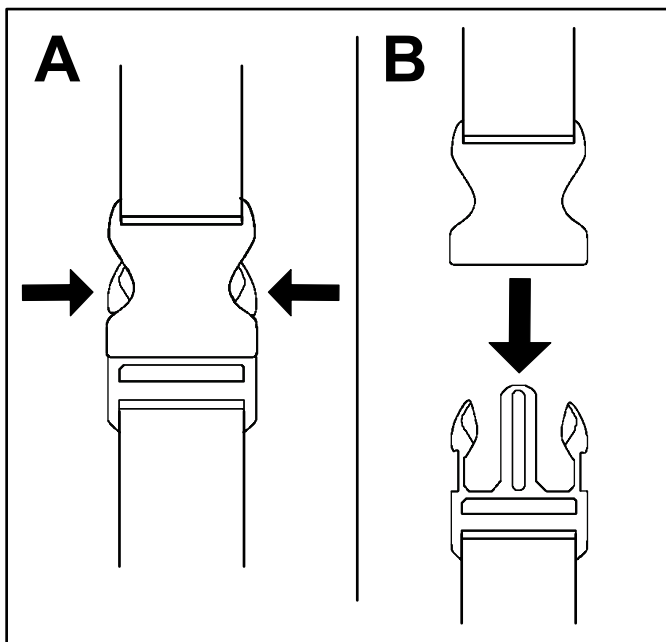

Ábra 7

g340477

Termékáttekintés

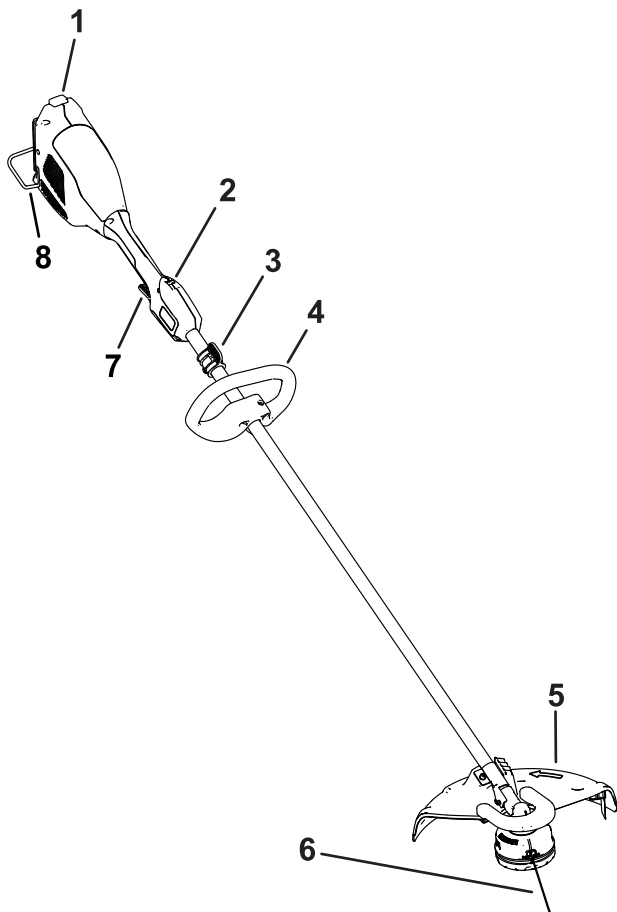

Ábra 8

g367069

- | | |
|----------------------|---|
| 1. Akkumulátorretesz | 5. Fűterelő védőburkolat és damilvágó kés |
| 2. Indítókar retesz | 6. Damil |
| 3. Hevederakasztó | 7. Indítókar |
| 4. Segédfogantyú | 8. Rúdvedő |

Műszaki adatok

Típus	66210T
Névleges feszültség	Max.: 60 V egyenfeszültség, névl.: 54 V egyenfeszültség
Teljes hossz	179,0 cm
Kezet, kart érő rezgés mértéke a főfogantyúnál	Lásd a mellékelt Megfelelőségi nyilatkozat dokumentumot
Kezet, kart érő rezgés mértéke a segédfogantyúnál	Lásd a mellékelt Megfelelőségi nyilatkozat dokumentumot
Tömeg (akkumulátor nélkül)	4,5 kg
A töltő típusa	Flex-Force 60 V lítiumion-akkumulátortöltők
Az akkumulátor típusa	Flex-Force 60 V lítiumion-akkumulátorok

Megfelelő hőmérsékleti tartományok

Az akkumulátor töltéséhez/tárolásához	5 °C és 40 °C között*
Az akkumulátor használatához	-30 °C és 49 °C között
A szerszám használatához	0 °C és 49 °C között

* A töltési idő megnő, ha a töltés nem a jelzett tartományon belül zajlik.

Tárolja az eszközt, az akkumulátort és az akkumulátortöltőt zárt, tiszta, száraz helyen.

Tartozékok

A géphez a Toro által jóváhagyott munkagépek és tartozékok széles választéka kapható, amelyek javítják és bővítik a gép képességeit. A jóváhagyott tartozékok és adapterek listájáért forduljon hivatalos márkaszervizhez, hivatalos Toro-forgalmazóhoz, vagy látogasson el a www.Toro.com webhelyre.

Az optimális teljesítmény és a gép folyamatos tanúsított biztonsága érdekében csak eredeti Toro-pótalkatrészeket és -tartozékokat használjon. A más gyártótól származó pótalkatrészek és tartozékok használata veszélyhelyzetet okozhat.

Üzemeltetés

A szegélynyíró elindítása

1. A szegélynyíró szellőzőnyílásai legyenek mentesek a portól és egyéb szennyeződéstől.
2. Hajtsa le a rúdvédőt és igazítsa össze az akkumulátor bemélyedését a fogantyú házán kialakított nyelvvél (Ábra 9).
3. Tolja be az akkumulátort a fogantyúba úgy, hogy az akkumulátor reteszelődjön a helyén (Ábra 9).

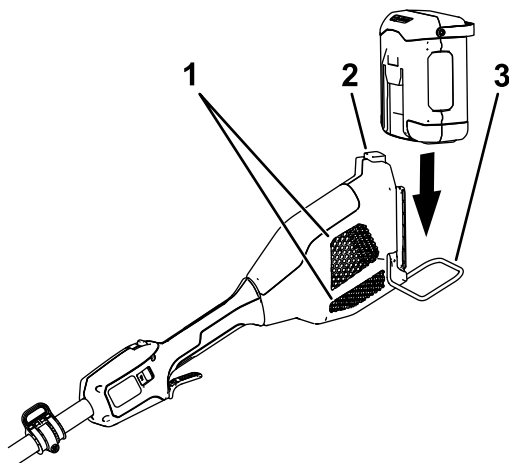

Ábra 9

g388182

1. A szegélynyíró szellőzőnyílásai
2. Akkumulátorretesz gomb
3. Rúdvédő

-
4. A szegélynyíró elindításához nyomja le az indítókar reteszt, majd húzza meg az indítókart (Ábra 10).

Megjegyzés: A szegélynyíró fordulatszámát a fokozatváltó kétállású kapcsolóval módosíthatja.

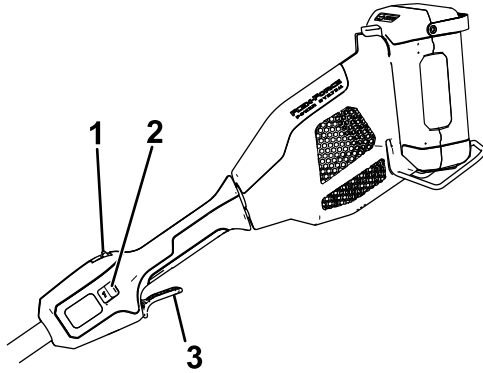

Ábra 10

g388183

1. Indítókar retesz
2. Fokozatváltó kétállású kapcsoló
3. Indítókar

A szegélynyíró leállítása

A szegélynyíró leállításához engedje el mindkét vezérlőkart.

Amikor nem használja, a munkaterületre vagy onnan szállítja a sövényvágót, távolítsa el az akkumulátorát.

Az akkumulátor eltávolítása a szegélynyíróról

Az akkumulátor kioldásához nyomja meg az akkumulátorretesz gombját, majd csúsztassa le az akkumulátort a szegélynyíróról (Ábra 11).

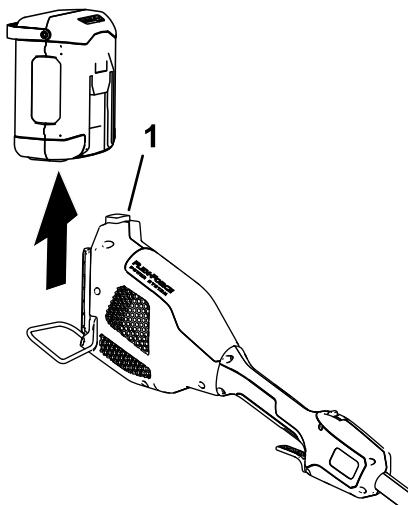

Ábra 11

g388181

1. Akkumulátorretesz

A damil kiengedése talajhoz ütéssel

1. Járassa a szerszámot maximális teljesítménnyel.
2. A damil kiengedéséhez üsse a damilfejet a talajhoz. A damilfej minden alkalommal adagolja a damilt, amikor a talajhoz üti.

Megjegyzés: Ne tartsa a szegélynyíró működtetése közben a damilfejet a talajhoz.

Megjegyzés: A fűterelő védőburkolat damilvágó kése a megfelelő hosszra vágja a damilt.

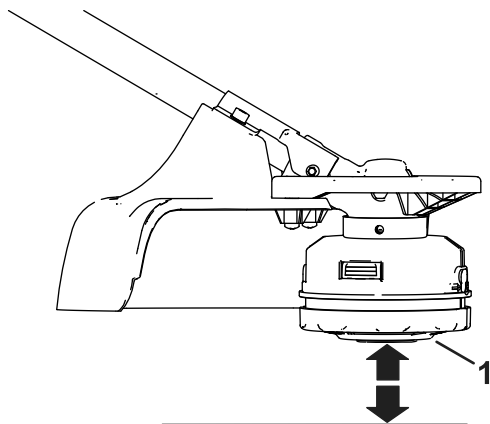

Ábra 12

g399657

1. Damilfej

Megjegyzés: Ha a damil már túl rövid, előfordulhat, hogy a talajhoz ütve a mechanika nem adagolja azt tovább. Ilyen esetben engedje el mindkét vezérlőkart, és lásd: [A damil kézi adagolása \(oldal 24\)](#).

A damil kézi adagolása

Távolítsa el az akkumulátort a szegélynyíróról, majd nyomja be a damilfejet, miközben kézzel kifelé húzza a damilt (Ábra 12).

Ha a damilfejet benyomva nem lehet adagolni a damilt, akkor a damil megszorulhatott. Távolítsa el a damilfej fedelét, benyomva a két oldalán található füleket, távolítsa el a törmelékot vagy az összegabalyodott damilt, majd pattintsa vissza a damilfej fedelét. (Ábra 13).

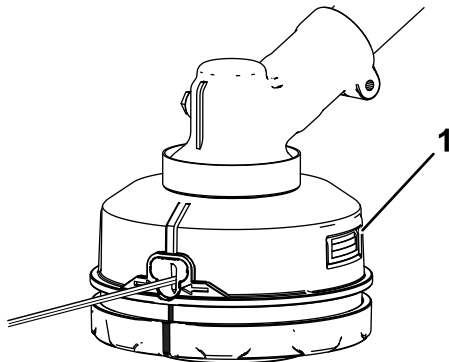

Ábra 13

g386222

Egyes alkatrészek a jobb láthatóság érdekében nem szerepelnek a képen

1. Nyomja be a füleket, hogy közvetlenül hozzáférjen a damilhoz.

Üzemeltetési tanácsok

- Tartsa a szegélynyíró a nyírandó terület felé fordítva; ez a legjobb nyírési terület.
- A damilos szegélynyíró akkor vág, amikor balról jobbra mozgatja; ez segít megakadályozni, hogy a damil törmelék dobáljon Önre.
- A nyíráshoz használja a damil végét; ne nyomja bele a nyírófejet a levágtatlan fűbe.
- A drót- és szögesdrót kerítések, a kő- és téglafalak, a járdaszegélyek és a fa a damil gyors kopását és szakadását okozhatják.
- Kerülje a fákat és cserjéket; a damil könnyen károsíthatja a fakérget, a fa díszléceket, az oldaldíszeket, a kerítésoszlopokat és más puha anyagokat.

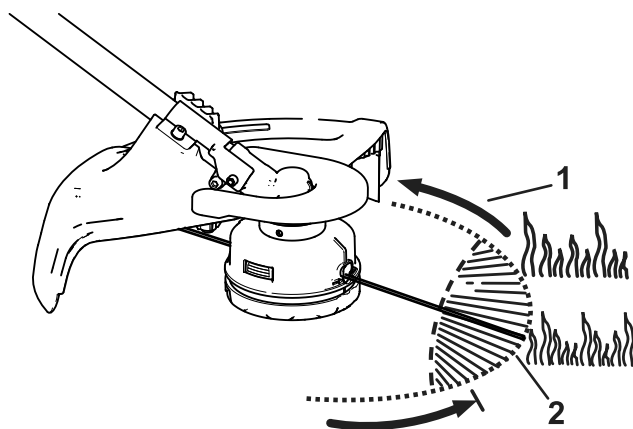

Ábra 14

1. Forgásirány

2. A damilvég útja

g399658

Karbantartás

Végezze el az alábbi tevékenységet a szegélynyíró minden használatát követően:

1. Szerelje ki az akkumulátort a szegélynyíróból.
2. Törölje le a szegélynyíró nedves ronggyal. A szegélynyíró ne locsolja kerti tömlővel és ne merítse vízbe.

⚠ VIGYÁZAT

A fűterelő védőburkolaton a damilvágó kés éles, elvághatja magát vele.

Ne a puszta kezével végezze a fűterelő védőburkolat és a damilvágó kés tisztítását.

3. Törölje vagy kaparja le a kést, ha felgyűlt rajta a hulladék.
4. Ellenőrizze és húzza meg az összes kötőelemet. Ha bármely alkatrésze megsérült vagy hiányzik, javítsa meg, illetve pótolja.
5. A motorházon lévő levegőbemeneti és -kimeneti nyílásoktól távolítsa el a törmelékét, nehogy túlmelegedjen a motor.

A damil cseréje

Csak 2,4 mm átmérőjű, egy szálás damilt használjon (gyártói cikksz. 88612).

1. Távolítsa el az akkumulátort.
2. Távolítsa el az orsón lévő zsinórt a damilfej ismételt megnyomásával, miközben a damilt egyforma mértékben húzza kifelé a damilfej mindkét oldalából.
3. Vágjon le egy nagyjából 7,3 m hosszú darabot 2,4 mm átmérőjű damilból.

Fontos: Ne használjon más méretű vagy típusú damilt, mert az károsíthatja a szegélynyíró.

4. Nyomja be, és fordítsa el a nyírófej alját az óramutató járásával megegyező irányba, amíg az alsó zöld jelek egy vonalba nem kerülnek a fűzőlyukak alatti zöld jelekkel ([Ábra 15](#)).

- Illessze a damil egyik végét közvetlenül a fűzőlyukhoz, majd fűzze át rajta, amíg a másik oldalon ki nem jön.

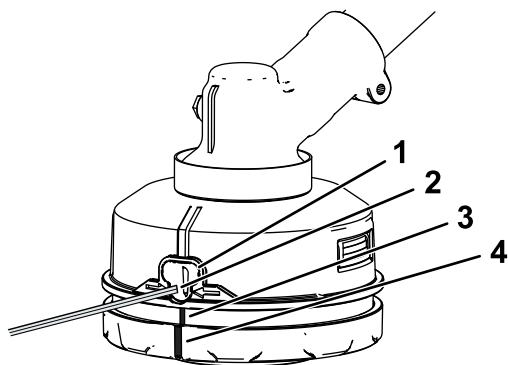

Ábra 15

g367291

Egyes alkatrészek a jobb láthatóság érdekében nem szerepelnek a képen

- | | |
|-------------|----------------------------|
| 1. Fűzőlyuk | 3. Fűzőlyuk igazítási jele |
| 2. Damil | 4. Alsó igazítási jel |

Fontos: Ne szerelje szét a nyírófejet.

- Húzza át a damilt a nyírófejen, amíg mindkét oldalon azonos hosszúságú nem lesz a kiálló rész.
- Tartsa meg az egyik kezével a damilos szegélynyíró. A másik kezével fordítsa el a nyírófej alját a damilfej alján lévő nyilakkal jelzett irányba (az óramutató járásával megegyezően) a damil feltekeréséhez; hagyjon kb. 152 mm-t túlnyúlni a fűzőlyukon mindkét oldalon.

A nyírófej cseréje

1. Távolítsa el az akkumulátort a szegélynyíróból.
2. Igazítsa a felső karimán levő furatot a szegélynyíró hajtóműházának furatához (Ábra 16).
3. A nyírófej rögzítéséhez helyezze be a mellékelt fémrudat a felső karimán keresztül a szegélynyíró hajtóműházán lévő furatba (Ábra 16).

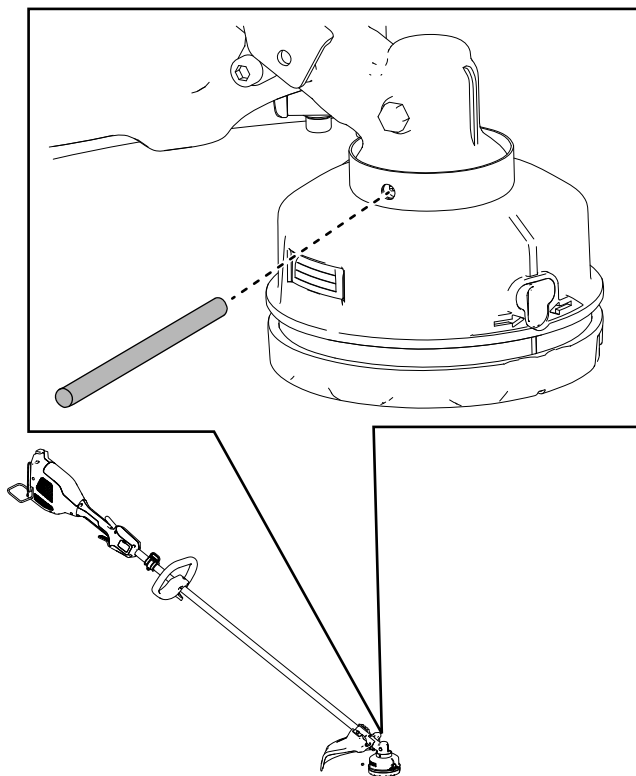

Ábra 16

g378077

Egyes alkatrészek a jobb láthatóság érdekében nem szerepelnek a képen

4. A felső karimát a fémrúddal rögzítve távolítsa el az óramutató járásával megegyező irányba forgatva a nyírófejet a menetes hajtóműcsonkról (Ábra 17).

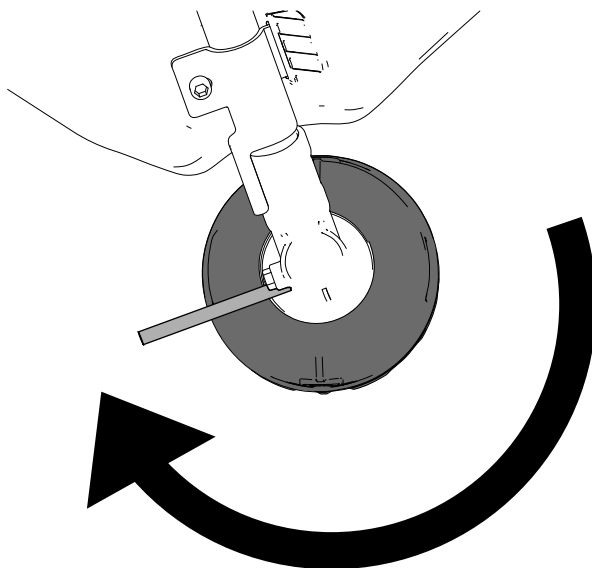

Ábra 17

g378078

Egyes alkatrészek a jobb láthatóság érdekében nem szerepelnek a képen

-
5. Az új nyírófej felszereléséhez hajtja azt fel az óramutató járásával ellentétes irányban forgatva a hajtóműcsonkra, miközben a fémrúddal rögzíti a felső karimát.

A hajtómű kenése

Szolgáltatásszünet: Minden 25. üzemóra után vagy havonta, amelyek korábban esedékessé válik

1. Állítsa le a szegélynyírórt, távolítsa el az akkumulátort, és tisztítson le minden felgyűlt törmeléket a nyírófejről.
2. Távolítsa el az elülső védőburkolatot a szegélynyíróról (Ábra 5).
3. Állítsa be a szegélynyírórt úgy, hogy a hajtómű felfelé nézzen.
4. Távolítsa el a szegélynyíró oldaláról a hajtómű zárócsavarját (Ábra 17).

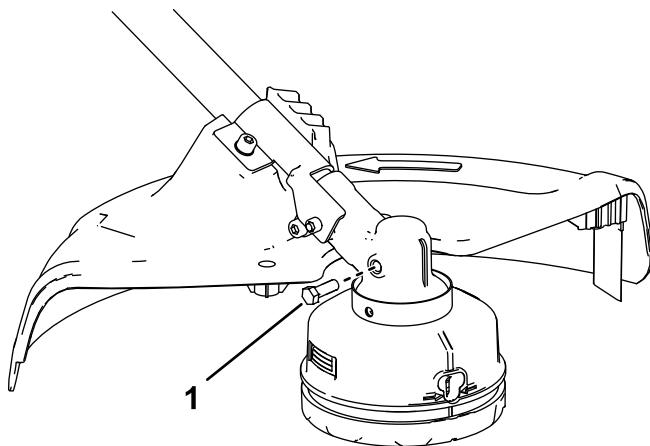

Ábra 18

g524098

1. Hajtómű zárócsavar

-
5. Nyomjon némi zsírt a hajtóműbe zsírpórség segítségével.

Megjegyzés: Használjon 2. sz. lítiumos zsírt.

6. Helyezze vissza a hajtómű zárócsavarját és az elülső védőburkolatot.

Tárolás

Fontos: A gépet, az akkumulátort és a töltőt csak a megfelelő hőmérsékleti tartományban tárolja, lásd: [Műszaki adatok \(oldal 19\)](#).

Fontos: Az akkumulátor szezonon kívüli tárolása esetén töltsse azt fel annyira, hogy egy vagy két LED zölden világítson rajta. Ne tárolja az akkumulátort teljesen feltöltve vagy teljesen lemerülve. Ha ismét készen áll a gép használatára, töltsse fel az akkumulátort annyira, hogy az akkumulátortöltőn a bal oldali visszajelző vagy az akkumulátoron mind a 4 LED zölden világítson.

- Használat után válassza le a gépet az áramellátásról (pl. húzza ki az akkumulátortöltőt a konnektorból), és ellenőrizze az épségét.
- Ne tárolja a gépet beszerelt akkumulátorral.
- Tisztítsa le minden idegen anyagot a termékről.
- Ha nem használja, tárolja az eszközt, az akkumulátort és az akkumulátortöltőt gyermekektől elzárva.
- Tartsa távol az eszközt, az akkumulátort és az akkumulátortöltőt maró hatású szerektől, például kerti vegyszerektől és jégmentesítő sótól.
- A súlyos személyi sérülés kockázatának csökkentése érdekében ne tárolja az akkumulátort kültéren vagy járműben.
- Tárolja az eszközt, az akkumulátort és az akkumulátortöltőt zárt, tiszta, száraz helyen.

Hibakeresés és elhárítás

Csak az utasításban ismertetett lépéseket hajtsa végre. Minden további ellenőrzési, karbantartási és javítási munkát hivatalos szervizközpontnak vagy hasonlóan képzett szakembernek kell elvégeznie, ha Ön nem tudja megoldani a problémát.

Probléma	Lehetséges ok	Javító intézkedés
A szerszám nem működik vagy csak szakaszosan működik.	<ol style="list-style-type: none"> 1. Az akkumulátor nincs teljesen becsúsztatva a helyére. 2. Az akkumulátor nincs feltöltve. 3. Az akkumulátor hőmérséklete a megfelelő tartomány alá csökkent, vagy afőlé emelkedett. 4. Nedvesség került az akkumulátor érintkezőire. 5. Az akkumulátor megsérült. 6. Egyéb villamos probléma lépett fel a gépnél. 	<ol style="list-style-type: none"> 1. Vegye ki, majd tegye be ismét az akkumulátort a gépbe, ügyelve arra, hogy teljesen, kattanásig becsússzon. 2. Vegye ki az akkumulátort a gépből, és töltsen fel. 3. Vigye az akkumulátort száraz, 5–40 °C hőmérsékletű helyre. 4. Hagyja megszáradni az akkumulátort, vagy törölje szárazra. 5. Cserélje ki az akkumulátort. 6. Vegye fel a kapcsolatot a hivatalos márkakereskedővel.
A szerszám nem éri el a maximális teljesítményét, vagy a hajtómű felforrósodik.	<ol style="list-style-type: none"> 1. Az akkumulátor töltöttsége alacsony. 2. A szellőzőnyílások eltömődtek. 3. A hajtómű nem kap megfelelő kenést. 	<ol style="list-style-type: none"> 1. Vegye ki az akkumulátort a gépből, és töltsen fel teljesen. 2. Tisztítsa meg a szellőzőnyílásokat. 3. Végezze el a hajtómű kenését.
A szerszám erősen rezeg vagy zajos.	<ol style="list-style-type: none"> 1. A hajtómű nem kap megfelelő kenést. 2. Törmelék gyűlt fel a fűterelő burkolat alatt vagy a damilfej házában. 3. A damil nincs megfelelően felcsévéelve az orsóra. 	<ol style="list-style-type: none"> 1. Végezze el a hajtómű kenését. 2. Távolítsa el a fűterelő burkolat alatt vagy a damilfej házában felgyűlt törmeléket. 3. Adagoljon a damilon a damilfej segítségével és/vagy távolítsa el a damilt az orsóról, majd csévélje fel újra.

Probléma	Lehetséges ok	Javító intézkedés
A damilfej nem adagolja a damilt.	<ol style="list-style-type: none"> 1. Elfogyott a damil. 2. A damil összegubancolódtott a damilfej házában. 3. Törmelék gyűlt fel a fűterelő burkolat alatt vagy a damilfej házában. 	<ol style="list-style-type: none"> 1. Tegyen damilt a damilfejbe. 2. Távolítsa el a damilfej fedelét, és szüntesse meg a gubancolódtást. 3. Távolítsa el a fűterelő burkolat alatt vagy a damilfej házában felgyűlt törmeléket.
Az akkumulátor túl hamar lemerül.	<ol style="list-style-type: none"> 1. Az akkumulátor hőmérséklete a megfelelő tartomány alá csökkent, vagy afölé emelkedett. 2. A szegélynyíró túl lett terhelve. 	<ol style="list-style-type: none"> 1. Vigye az akkumulátort száraz, 5–40 °C hőmérsékletű helyre. 2. Végezze lassabban a szegélynyírást.



Count on it.