

TORO[®]

Count on it.

**Εγχειρίδιο χειρισμού
και συντήρησης**

**Χλοκοπτικό μεσινέζας
Revolution[®] 60V**

Αρ. μοντέλου 66210T—Αρ. σειράς 323000001 και άνω

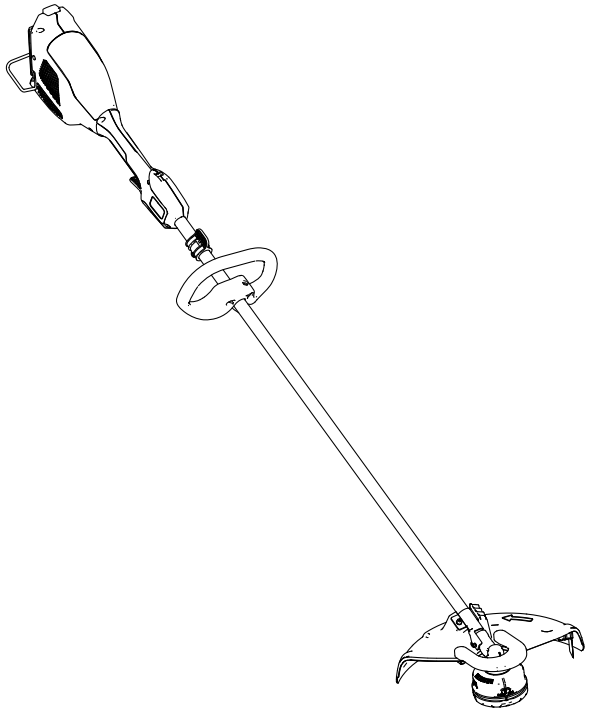

Εγγράψτε το προϊόν σας στη
διεύθυνση www.Toro.com.
Μετάφραση του πρωτότυπου (EL)

CE UK
EA





Για βοήθεια και
προτού επιστρέψετε
αυτό το προϊόν,
επισκεφθείτε τη διεύθυνση
www.Toro.com/support για
να δείτε βίντεο οδηγιών
ή επικοινωνήστε με
έναν εξουσιοδοτημένο
αντιπρόσωπο σέρβις.

Εισαγωγή

Αυτό το κοπτικό προορίζεται για χρήση από οικιακούς αλλά και από επαγγελματίες χρήστες. Έχει σχεδιαστεί για κοπή γρασιδιού σε εξωτερικούς χώρους. Έχει σχεδιαστεί να χρησιμοποιεί τις μπαταρίες ιόντων λιθίου Flex-Force Power System® 60V. Οι συγκεκριμένες μπαταρίες έχουν σχεδιαστεί ώστε να φορτίζονται μόνο από τους φορτιστές μπαταριών ιόντων λιθίου Flex-Force 60V. Η χρήση αυτού του προϊόντος για άλλους σκοπούς πέραν του προβλεπόμενου ενδέχεται να ενέχει κινδύνους για εσάς και για τους διερχομένους.

Το Μοντέλο 66210T δεν περιλαμβάνει μπαταρία ή φορτιστή.

Διαβάστε αυτές τις πληροφορίες προσεκτικά για να ενημερωθείτε για τη σωστή λειτουργία και συντήρηση του προϊόντος σας, καθώς και για την αποφυγή τραυματισμών και πρόκλησης ζημιών στο προϊόν. Είστε υπεύθυνοι για τη σωστή και ασφαλή λειτουργία του προϊόντος.

Επισκεφτείτε τη διεύθυνση www.Toro.com για εκπαιδευτικό υλικό σχετικά με την ασφάλεια και τη λειτουργία των προϊόντων ή πληροφορίες για παρελκόμενα, ή για να βρείτε τον πλησιέστερο αντιπρόσωπο και να καταχωρίσετε το προϊόν σας.

© 2024—The Toro®
Company
8111 Lyndale Avenue
South
Bloomington, MN
55420

Εγγράψτε το προϊόν
σας στη διεύθυνση
www.Toro.com.

CE UK
CA

Μετάφραση του
πρωτότυπου (EL)
Τυπώθηκε στην Κίνα
Με επιφύλαξη όλων
των δικαιωμάτων



Για σέρβις, γνήσια ανταλλακτικά ή πρόσθετες πληροφορίες μπορείτε να επικοινωνείτε με έναν εξουσιοδοτημένο αντιπρόσωπο σέρβις ή την Εξυπηρέτηση Πελατών του κατασκευαστή αναφέροντας τον αριθμό μοντέλου και τον σειριακό αριθμό του προϊόντος σας. Στο **Σχήμα 1** παρουσιάζεται η θέση στην οποία θα βρείτε την ετικέτα με το μοντέλο και τον σειριακό αριθμό του προϊόντος. Αναγράψτε τους αριθμούς στο παρεχόμενο πεδίο.

Σημαντικό: Με την κινητή σας συσκευή, μπορείτε να σαρώσετε τον κωδικό QR (αν υπάρχει) στην ετικέτα με τον σειριακό αριθμό σας για να δείτε πληροφορίες για την εγγύηση, τα ανταλλακτικά, καθώς και άλλες πληροφορίες για το προϊόν.

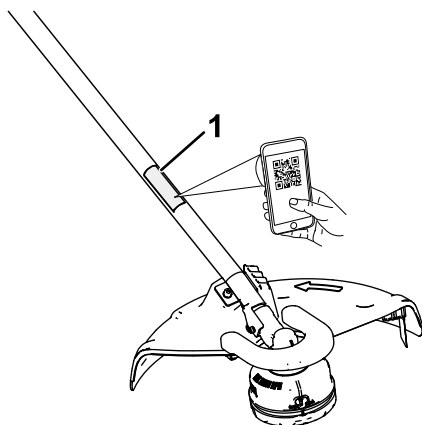

Σχήμα 1

g399656

1. Θέση ετικέτας αριθμού μοντέλου και σειριακού αριθμού

Αρ. μοντέλου _____

Αρ. σειράς _____

Προειδοποιητικό σύμβολο

Το προειδοποιητικό σύμβολο (Σχήμα 2) που εμφανίζεται στο παρόν εγχειρίδιο και επάνω στο μηχάνημα επισημαίνει σημαντικά μηνύματα για την ασφάλεια, τα οποία πρέπει να τηρείτε προκειμένου να αποτρέπονται τα ατυχήματα.



Σχήμα 2

Προειδοποιητικό σύμβολο

g000502

Το προειδοποιητικό σύμβολο εμφανίζεται επάνω από πληροφορίες οι οποίες σας προειδοποιούν σχετικά με μη ασφαλείς ενέργειες ή καταστάσεις και ακολουθείται από τη λέξη **ΚΙΝΔΥΝΟΣ**, **ΠΡΟΕΙΔΟΠΟΙΗΣΗ** ή **ΠΡΟΣΟΧΗ**.

Η λέξη **ΚΙΝΔΥΝΟΣ** υποδεικνύει μια επικείμενη επικίνδυνη κατάσταση η οποία, εάν δεν αποφευχθεί, **θα προκαλέσει** θάνατο ή σοβαρό τραυματισμό.

Η λέξη **ΠΡΟΕΙΔΟΠΟΙΗΣΗ** υποδεικνύει μια ενδεχομένως επικίνδυνη κατάσταση η οποία, εάν δεν αποφευχθεί, **ενδέχεται να προκαλέσει** θάνατο ή σοβαρό τραυματισμό.

Η λέξη **ΠΡΟΣΟΧΗ** υποδεικνύει μια ενδεχομένως επικίνδυνη κατάσταση η οποία, εάν δεν αποφευχθεί, **ενδέχεται να προκαλέσει** ελαφρύ ή μέτριο τραυματισμό.

Στο παρόν εγχειρίδιο χρησιμοποιούνται δύο ακόμη λέξεις για την επισήμανση συγκεκριμένων πληροφοριών. Η λέξη **Σημαντικό** εφιστά την προσοχή σε σημαντικές πληροφορίες μηχανολογικού ενδιαφέροντος και η λέξη **Σημείωση** υπογραμμίζει πληροφορίες γενικού ενδιαφέροντος που χρήζουν ιδιαίτερης προσοχής.

Ασφάλεια

ΠΡΟΕΙΔΟΠΟΙΗΣΗ – Για τον περιορισμό του κινδύνου πρόκλησης πυρκαγιάς, ηλεκτροπληξίας ή τραυματισμού, όταν χρησιμοποιείτε ηλεκτρικά εργαλεία κήπου πρέπει πάντοτε να διαβάζετε και να τηρείτε τις βασικές προειδοποιήσεις και οδηγίες ασφάλειας, συμπεριλαμβανομένων των εξής:

ΣΗΜΑΝΤΙΚΕΣ ΟΔΗΓΙΕΣ ΓΙΑ ΤΗΝ ΑΣΦΑΛΕΙΑ

I. Εκπαίδευση

1. Ο χειριστής του εργαλείου είναι υπεύθυνος για ατυχήματα ή κινδύνους που προκαλούνται σε άλλα άτομα ή περιουσιακά τους στοιχεία.
2. Μην επιτρέπετε σε παιδιά να χρησιμοποιούν ή να παίζουν με το εργαλείο, την μπαταρία ή τον φορτιστή μπαταρίας. Βάσει του εθνικού κανονιστικού πλαισίου ενδέχεται να τίθενται περιορισμοί όσον αφορά την ηλικία του χειριστή.
3. Μην επιτρέπετε ποτέ τον χειρισμό ή το σέρβις του μηχανήματος από παιδιά ή μη εκπαιδευμένα άτομα. Να επιτρέπετε τον χειρισμό και το σέρβις του μηχανήματος μόνο από υπεύθυνα, εκπαιδευμένα άτομα που είναι εξοικειωμένα με τις οδηγίες και διαθέτουν την απαιτούμενη σωματική ικανότητα.
4. Πριν χρησιμοποιήσετε το εργαλείο, την μπαταρία ή τον φορτιστή μπαταρίας, διαβάστε όλες τις οδηγίες και τις προειδοποιητικές σημάνσεις που συνοδεύουν αυτά τα προϊόντα.
5. Εξοικειωθείτε με τα χειριστήρια και την ορθή λειτουργία του εργαλείου, της μπαταρίας και του φορτιστή μπαταρίας.

II. Προετοιμασία

1. Κρατήστε τους διερχομένους και τα παιδιά μακριά από τον χώρο λειτουργίας του εργαλείου.
2. Χρησιμοποιείτε αποκλειστικά και μόνο την μπαταρία που προδιαγράφει η Toro. Η χρήση άλλων εξαρτημάτων και παρελκομένων μπορεί να αυξήσει τον κίνδυνο τραυματισμού και πυρκαγιάς.
3. Η σύνδεση του φορτιστή μπαταρίας σε πρίζα που δεν είναι τάσης 100 έως 240 V μπορεί να προκαλέσει πυρκαγιά ή ηλεκτροπληξία. Μη συνδέετε τον φορτιστή μπαταρίας απευθείας σε πρίζα με τάση εκτός του εύρους των 100 έως 240 V. Αν απαιτείται διαφορετικού είδους σύνδεση, χρησιμοποιείτε προσαρμογέα κατάλληλης διαμόρφωσης για την πρίζα.
4. Μην χρησιμοποιείτε μπαταρία ή φορτιστή μπαταρίας που έχει υποστεί ζημιά ή τροποποίηση, γιατί ενδεχόμενη απρόβλεπτη συμπεριφορά του μπορεί να προκαλέσει πυρκαγιά, έκρηξη ή κίνδυνο τραυματισμού.

5. Εάν το καλώδιο τροφοδοσίας του φορτιστή μπαταρίας υποστεί βλάβη, επικοινωνήστε με εξουσιοδοτημένο αντιπρόσωπο σέρβις για την αντικατάστασή του.
6. Φορτίζετε την μπαταρία αποκλειστικά και μόνο με τον φορτιστή μπαταρίας που προδιαγράφει η Toro. Φορτιστής που είναι κατάλληλος για έναν συγκεκριμένο τύπο μπαταρίας ενέχει κίνδυνο πυρκαγιάς αν χρησιμοποιηθεί με άλλη μπαταρία.
7. Φορτίζετε την μπαταρία μόνο σε χώρο με καλό εξαερισμό.
8. Ακολουθείτε όλες τις οδηγίες φόρτισης και μην φορτίζετε την μπαταρία σε θερμοκρασία εκτός του εύρους που προδιαγράφεται στις οδηγίες. Σε διαφορετική περίπτωση μπορεί να προκληθεί ζημιά στην μπαταρία και να αυξηθεί ο κίνδυνος πυρκαγιάς.
9. Μη θέτετε το εργαλείο σε λειτουργία αν όλα τα προστατευτικά καλύμματα και οι άλλες προστατευτικές διατάξεις ασφαλείας δεν είναι στη θέση τους ή δεν λειτουργούν σωστά.
10. Φοράτε κατάλληλο ρουχισμό—Να φοράτε κατάλληλη ενδυμασία η οποία θα περιλαμβάνει προστατευτικά για τα μάτια, μακρύ παντελόνι, κατάλληλα αντιολισθητικά υποδήματα, καθώς και μέσα προστασίας της ακοής. Δένετε πίσω τα μαλλιά σας και μην φοράτε φαρδιά ρούχα ή κρεμαστά κοσμήματα που μπορεί να πιαστούν στα κινούμενα μέρη. Σε περιβάλλον ιδιαίτερα αυξημένης σκόνης χρησιμοποιείτε μάσκες προστασίας από τη σκόνη.

III. Λειτουργία

1. Αποφεύγετε τα επικίνδυνα περιβάλλοντα—Μη χρησιμοποιείτε το εργαλείο υπό βροχή ή σε χώρους με νερό ή πολύ υγρασία.
2. Χρησιμοποιείτε το κατάλληλο εργαλείο για την εργασία σας—Η χρήση αυτού του εργαλείου για άλλους σκοπούς πέραν του προβλεπόμενου ενδέχεται να ενέχει κινδύνους για εσάς και για τους διερχομένους.
3. Αποτρέψτε την ακούσια θέση σε λειτουργία—Προτού συνδέσετε την μπαταρία και προτού σηκώσετε ή μεταφέρετε το εργαλείο, βεβαιωθείτε ότι ο διακόπτης βρίσκεται στη θέση OFF. Μη μεταφέρετε το εργαλείο με το δάχτυλό σας στον διακόπτη, ούτε να τροφοδοτήσετε με ρεύμα το εργαλείο με τον διακόπτη στη θέση ON.
4. Χρησιμοποιείτε το εργαλείο μόνο υπό το φως της ημέρας ή επαρκή τεχνητό φωτισμό.
5. Εάν το εργαλείο κτυπήσει κάποιο αντικείμενο ή εάν παρατηρήσετε κραδασμούς, απενεργοποιήστε το αμέσως, περιμένετε να ακινητοποιηθούν όλα τα κινούμενα μέρη και αποσυνδέστε την

- μπαταρία, προτού εξετάσετε το εργαλείο για τυχόν ζημιές. Εκτελέστε όλες τις απαιτούμενες επισκευές πριν το θέσετε ξανά σε λειτουργία.
6. Να αφαιρείτε την μπαταρία από το εργαλείο προτού το ρυθμίσετε ή αλλάξετε παρελκόμενα.
 7. Κρατάτε τα χέρια και τα πόδια σας μακριά από τον χώρο κοπής και από όλα τα κινούμενα μέρη.
 8. Πριν προβείτε σε ρύθμιση, σέρβις, καθαρισμό ή αποθήκευση του εργαλείου θα πρέπει να θέσετε το εργαλείο εκτός λειτουργίας, να αφαιρείτε την μπαταρία από το εργαλείο και να περιμένετε να ακινητοποιηθούν όλα τα κινούμενα μέρη.
 9. Να αφαιρείτε την μπαταρία από το εργαλείο προτού το αφήσετε χωρίς επίβλεψη.
 10. Μην καταπονείτε το εργαλείο. Χρησιμοποιείτε το κατάλληλο ηλεκτρικό εργαλείο για την εργασία σας. Το κατάλληλο ηλεκτρικό εργαλείο λειτουργεί καλύτερα και ασφαλέστερα στον ρυθμό για τον οποίο έχει σχεδιαστεί.
 11. Μην τεντώνετε υπερβολικά—Διατηρείτε πάντοτε καλή ισορροπία και πάτημα, ιδίως σε επικλινή εδάφη. Όταν χρησιμοποιείτε το εργαλείο πρέπει να βαδίζετε – σε καμία περίπτωση δεν πρέπει να τρέχετε.
 12. Παραμένετε σε εγρήγορση—Διατηρείτε την προσοχή σας στην εργασία που εκτελείτε και κάνετε συνετή χρήση του μηχανήματος. Μη χρησιμοποιείτε το εργαλείο εάν είστε άρρωστοι, κουρασμένοι ή βρίσκεστε υπό την επήρεια αλκοόλ ή φαρμάκων.
 13. Βεβαιωθείτε ότι τα ανοίγματα εξαερισμού δεν φράσσονται από υπολείμματα.
 14. Σε περίπτωση κακής μεταχείρισης της μπαταρίας μπορεί να εξέλθει υγρό, η επαφή με το οποίο πρέπει να αποφεύγεται. Σε περίπτωση ακούσιας επαφής με το υγρό, ξεπλύνετέ το με νερό. Εάν το υγρό έρθει σε επαφή με τα μάτια σας, ζητήστε ιατρική βοήθεια. Το υγρό το οποίο εξέρχεται από την μπαταρία ενδέχεται να προκαλέσει ερεθισμό ή εγκαύματα.
 15. Μην εκθέτετε την μπαταρία ή το εργαλείο σε φωτιά ή υψηλές θερμοκρασίες. Η έκθεση σε φωτιά ή σε θερμοκρασία άνω των 130°C μπορεί να προκαλέσει έκρηξη.
 16. ΠΡΟΣΟΧΗ – Αν η μπαταρία υποστεί κακή μεταχείριση, μπορεί να προκαλέσει πυρκαγιά, έκρηξη ή χημικά εγκαύματα.
 - Μην αποσυναρμολογείτε την μπαταρία.

- Αντικαθιστάτε την μπαταρία αποκλειστικά και μόνο με γνήσια μπαταρία Flex-Force. Η χρήση άλλου τύπου μπαταρίας μπορεί να προκαλέσει πυρκαγιά ή κίνδυνο τραυματισμού.
- Φυλάσσετε τις μπαταρίες μακριά από παιδιά και στην αρχική τους συσκευασία μέχρι να είστε έτοιμοι να τις χρησιμοποιήσετε.

IV. Συντήρηση και αποθήκευση

1. Συντηρείτε το εργαλείο με προσοχή—Διατηρείτε το καθαρό και σε καλή κατάσταση, ώστε να έχετε τη βέλτιστη απόδοση και να μειώσετε τον κίνδυνο τραυματισμού. Ακολουθείτε τις οδηγίες λίπανσης και αλλαγής εξαρτημάτων. Διατηρείτε τις χειρολαβές στεγνές και καθαρές, ιδίως από λάδια και γράσα.
2. Όταν η μπαταρία δεν χρησιμοποιείται, φυλάσσετε την μακριά από μεταλλικά αντικείμενα όπως συνδετήρες, νομίσματα, κλειδιά, καρφιά και βίδες με τα οποία μπορεί να δημιουργηθεί επαφή του ενός ακροδέκτη με τον άλλο. Η βραχυκύκλωση των ακροδεκτών της μπαταρίας μπορεί να προκαλέσει εγκαύματα ή πυρκαγιά.
3. Κρατάτε τα χέρια και τα πόδια σας μακριά από κινούμενα μέρη.
4. Πριν προβείτε σε ρύθμιση, σέρβις, καθαρισμό ή αποθήκευση του εργαλείου θα πρέπει να θέτετε το εργαλείο εκτός λειτουργίας, να αφαιρείτε την μπαταρία από το εργαλείο και να περιμένετε να ακινητοποιηθούν όλα τα κινούμενα μέρη.
5. Ελέγχετε το μηχάνημα για φθαρμένα εξαρτήματα—Αν υπάρχουν φθαρμένα προστατευτικά καλύμματα ή άλλα εξαρτήματα, εξακριβώστε αν το εργαλείο είναι σε θέση να λειτουργήσει σωστά. Ελέγξτε αν υπάρχουν μη ευθυγραμμισμένα ή στραβωμένα κινούμενα μέρη, σπασμένα εξαρτήματα στερέωσης ή άλλα εξαρτήματα, ή οτιδήποτε άλλο που μπορεί να επηρεάσει τη λειτουργία του μηχανήματος. Εάν δεν προβλέπεται κάτι διαφορετικό στις οδηγίες, απευθυνθείτε σε εξουσιοδοτημένο αντιπρόσωπο σέρβις για την επισκευή ή αντικατάσταση ενός φθαρμένου προστατευτικού καλύμματος ή εξαρτήματος.
6. Μην αντικαταστήσετε το υπάρχον, μη μεταλλικό μέσο κοπής του εργαλείου με κάποιο μεταλλικό.
7. Μην επιχειρήσετε σέρβις ή επισκευή του εργαλείου, της μπαταρίας ή του φορτιστή μπαταρίας, εκτός εάν υποδεικνύεται στις οδηγίες. Αναθέστε το σέρβις σε εξουσιοδοτημένο αντιπρόσωπο σέρβις που χρησιμοποιεί τον ίδιο τύπο ανταλλακτικών, για να εξασφαλίσετε την ασφαλή συντήρηση του προϊόντος.
8. Όταν δεν χρησιμοποιείτε το εργαλείο, αποθηκεύτέ το σε εσωτερικό, ξηρό και ασφαλές χώρο, μακριά από παιδιά.

ΦΥΛΑΞΤΕ ΑΥΤΕΣ ΤΙΣ ΟΔΗΓΙΕΣ

Αυτοκόλλητα ασφαλείας και οδηγιών



Οι ετικέτες προειδοποίησης και οδηγιών ασφαλείας είναι εύκολα αναγνώσιμες από τον χειριστή και βρίσκονται κοντά σε κάθε πηγή δυνητικού κινδύνου. Αντικαταστήστε τις τυχόν φθαρμένες ή αποκολλημένες ετικέτες.



decal145-2332

145-2332

1. Να απορρίπτεται με τον προβλεπόμενο τρόπο.



139-8262

decal139-8262

1. Προειδοποίηση—διαβάστε το *Εγχειρίδιο Χειριστή*. Να φοράτε μέσα προστασίας των ματιών και της ακοής. Να μην εκτίθεται σε βροχή.
-

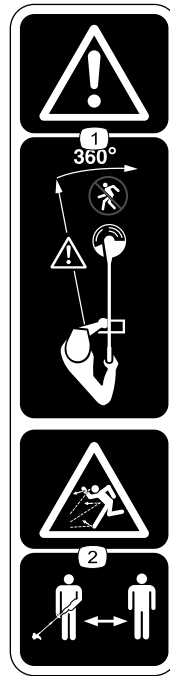

139-8263

decal139-8263

1. Προειδοποίηση—~~Βραχυκύκλος~~ εκτόξευσης αντικειμένων—φροντίστε ώστε οι διερχόμενοι να παραμένουν μακριά.
-

Συναρμολόγηση

Μη συναρμολογημένα εξαρτήματα

Χρησιμοποιήστε τον παρακάτω πίνακα για να επαληθεύσετε ότι όλα τα εξαρτήματα έχουν αποσταλεί.

Διαδικασία	Περιγραφή	Ποσ.	Χρήση
1	Συγκρότημα βοηθητικής χειρολαβής	1	Εγκαταστήστε τη βοηθητική χειρολαβή.
2	Πίσω προστατευτικό κάλυμμα	1	Εγκαταστήστε το προστατευτικό κάλυμμα.
	Εμπρός προστατευτικό κάλυμμα	1	
	Βίδα άλλεν	1	
	Βίδα πομπέ κεφαλής	2	
3	Δεν απαιτούνται εξαρτήματα	–	Τοποθετήστε τον ιμάντα.

Πρόσθετο υλικό και εξαρτήματα

Περιγραφή	Ποσ.	Χρήση
Κλειδί άλλεν	1	Εγκαταστήστε το προστατευτικό κάλυμμα και τη χειρολαβή.
Μεταλλική ράβδος ακινητοποίησης	1	Εμποδίζει την κεφαλή του χλοοκοπτικού να περιστραφεί για να την αφαιρέσετε κατά το σέρβις.

1

Εγκατάσταση της βοηθητικής χειρολαβής

Εξαρτήματα που απαιτούνται για αυτή τη διαδικασία:

1	Συγκρότημα βοηθητικής χειρολαβής
---	----------------------------------

Διαδικασία

1. Αποσυνδέστε τη βοηθητική χειρολαβή από την κάτω βάση στερέωσης της χειρολαβής ξεβιδώνοντας τη χειρόβιδα ασφάλισης και αφαιρώντας το μπουλόني άλλεν (Σχήμα 3, A).

Σημαντικό: Το μπουλόني μπορεί να έχει σφηνώσει στο πλαστικό της χειρολαβής. Χτυπήστε ελαφρά το κάτω μέρος του μπουλονιού μέχρι να ελευθερωθεί από τη χειρολαβή.

2. Ευθυγραμμίστε τη βοηθητική χειρολαβή και την κάτω βάση στερέωσης στην κύρια χειρολαβή του κοπτικού (Σχήμα 3, B).
3. Σύρετε την κάτω βάση στερέωσης μέσα στην εγκοπή που υπάρχει στη βοηθητική χειρολαβή (Σχήμα 3, B).
4. Ασφαλίστε τη βοηθητική χειρολαβή στην κάτω βάση στερέωσης χρησιμοποιώντας το μπουλόني άλλεν που αφαιρέσατε προηγουμένως (Σχήμα 3, C).

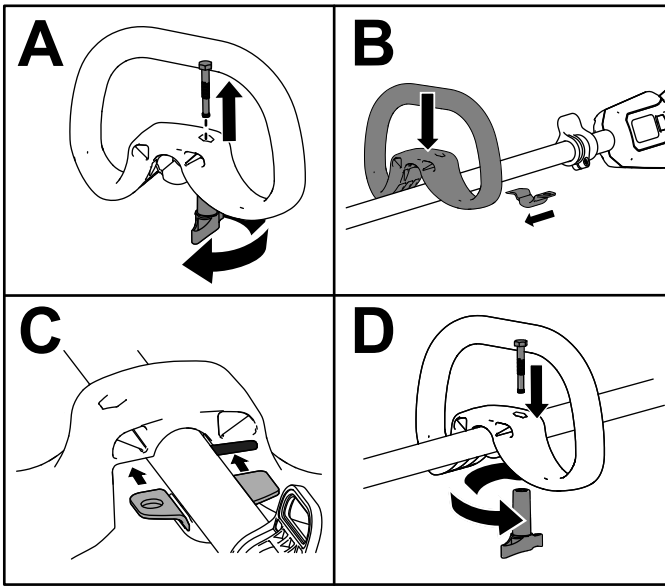

Σχήμα 3

g524213

2

Εγκατάσταση του προστατευτικού καλύμματος

Εξαρτήματα που απαιτούνται για αυτή τη διαδικασία:

1	Πίσω προστατευτικό κάλυμμα
1	Εμπρός προστατευτικό κάλυμμα
1	Βίδα άλλεν
2	Βίδα πομπέ κεφαλής

Διαδικασία

1. Ευθυγραμμίστε το προστατευτικό κάλυμμα έτσι ώστε η γλωττίδα της βάσης να εφαρμόσει μέσα στην εγκοπή (Σχήμα 4, Α).
2. Τοποθετήστε και σφίξτε τη βίδα πομπέ κεφαλής για να στερεώσετε το προστατευτικό κάλυμμα στη βάση (Σχήμα 4, Β).

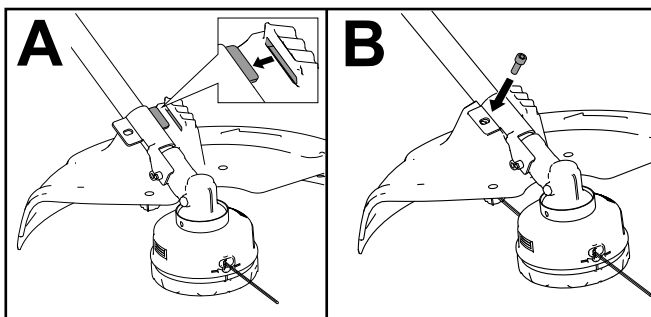

Σχήμα 4

g524099

3. Εγκαταστήστε το εμπρός προστατευτικό κάλυμμα στο αντίστοιχο πίσω, χρησιμοποιώντας τις 2 βίδες πομπέ κεφαλής (Σχήμα 5).

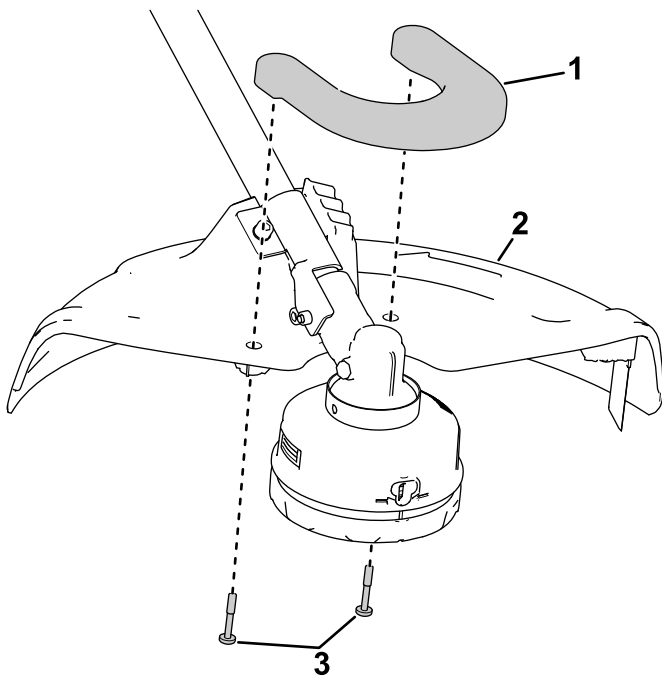

g399659

Σχήμα 5

1. Εμπρός προστατευτικό κάλυμμα
2. Πίσω προστατευτικό κάλυμμα
3. Βίδες πομπέ κεφαλής

3

Τοποθέτηση του ιμάντα

Δεν απαιτούνται εξαρτήματα

Διαδικασία

Σημαντικό: Αν χρησιμοποιείτε το χλοοκοπτικό μεσινέζας με εγκατεστημένη μπαταρία χωρητικότητας 6,0 Ah ή μεγαλύτερη, τότε τοποθετήστε τον συνοδευτικό ιμάντα ώμου.

Μη χρησιμοποιείτε τον ιμάντα ώμου όταν το χλοοκοπτικό μεσινέζας τροφοδοτείται από την μπαταρία πλάτης και τον αντίστοιχο προσαρμογέα σύνδεσης. Χρησιμοποιείτε μόνο τον ιμάντα πλάτης.

Συνδέστε το μεταλλικό άγκιστρο του ιμάντα ώμου στο κολάρο για τον ιμάντα που υπάρχει στη χειρολαβή του κοπτικού (Σχήμα 6).

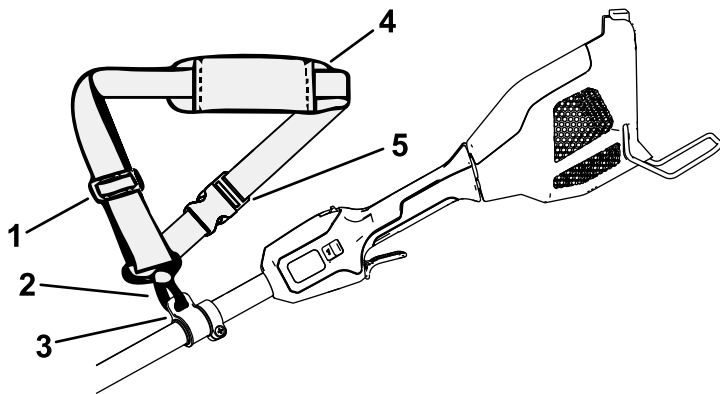

Σχήμα 6

1. Ρυθμιστής ιμάντα
2. Μεταλλικό άγκιστρο ιμάντα
3. Κολάρο για τον ιμάντα
4. Ιμάντας ώμου
5. Πόρπη ταχείας απελευθέρωσης

g388180

Το μήκος του ιμάντα είναι ρυθμιζόμενο. Σύρετε τον ρυθμιστή ιμάντα προς τα επάνω για να μειώσετε το μήκος του ή προς τα κάτω για να το αυξήσετε (Σχήμα 6).

Εάν χρειαστεί να αφαιρέσετε γρήγορα τον ιμάντα, αποσυνδέστε την πόρπη ταχείας απελευθέρωσης ως εξής:

1. Πιέστε τις πλευρές της πόρπης (Σχήμα 7, A).
2. Αφήστε την πόρπη να ξεκουμπώσει (Σχήμα 7, B).

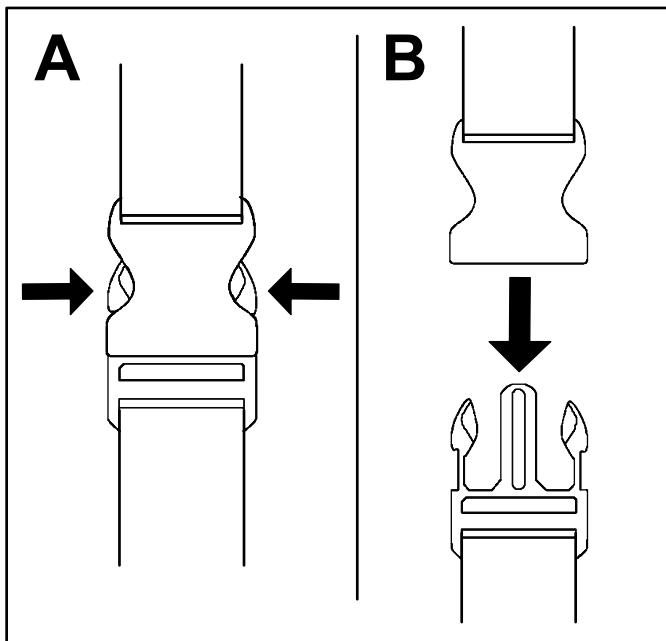

Σχήμα 7

g340477

Γενική επισκόπηση προϊόντος

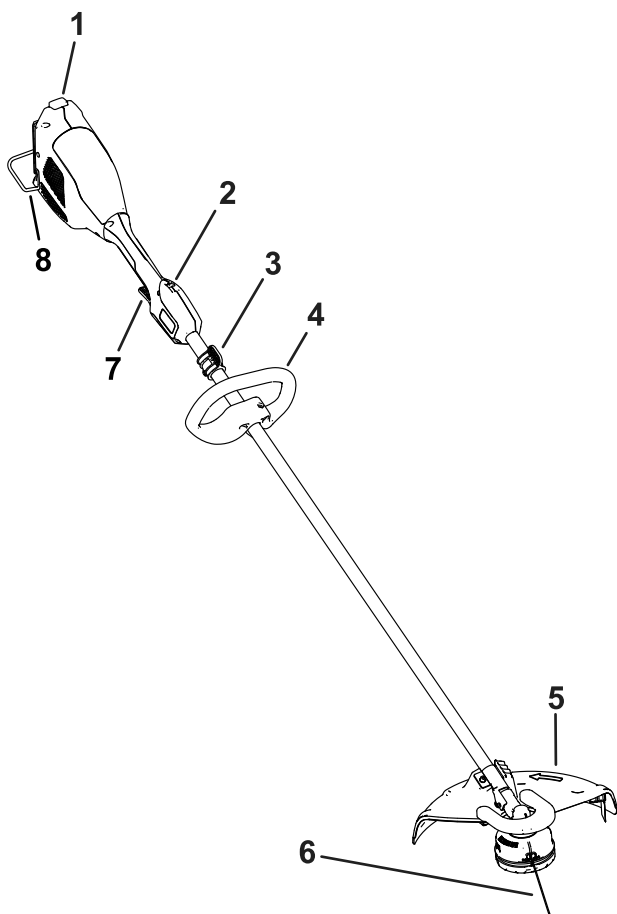

g367069

Σχήμα 8

- | | |
|------------------------|--|
| 1. Μάνδαλο μπαταρίας | 5. Προστατευτικό κάλυμμα εκτροπέα και λεπίδα κοπής μεσινέζας |
| 2. Σκανδάλη ασφάλισης | 6. Μεσινέζα |
| 3. Σύνδεσμος ιμάντα | 7. Σκανδάλη λειτουργίας |
| 4. Βοηθητική χειρολαβή | 8. Προστατευτική ράβδος |

Τεχνικά χαρακτηριστικά

Μοντέλο	66210T
Ονομαστική τάση	60V DC μέγιστη, 54 VDC ονομαστική
Συνολικό μήκος	179,0 cm (70-1/2")
Κραδασμοί σε χέρια/βραχίονες στην κύρια χειρολαβή	Ανατρέξτε στη Δήλωση Συμμόρφωσης που επισυνάπτεται
Κραδασμοί σε χέρια/βραχίονες στη βοηθητική χειρολαβή	Ανατρέξτε στη Δήλωση Συμμόρφωσης που επισυνάπτεται
Βάρος (χωρίς την μπαταρία)	4,5 kg
Τύπος φορτιστή	Φορτιστές μπαταριών ιόντων λιθίου Flex-Force 60V
Τύπος μπαταρίας	Μπαταρίες ιόντων λιθίου Flex-Force 60V

Προβλεπόμενα εύρη τιμών θερμοκρασίας

Φόρτιση/αποθήκευση της μπαταρίας:	από 5°C έως 40°C*
Χρήση της μπαταρίας:	από -30°C έως 49°C
Χρήση του εργαλείου:	από 0°C έως 49°C

*Ο χρόνος φόρτισης αυξάνεται αν η φόρτιση της μπαταρίας δεν γίνεται εντός του συγκεκριμένου εύρους τιμών.

Αποθηκεύετε το εργαλείο, την μπαταρία και τον φορτιστή μπαταρίας σε κλειστό χώρο, που να είναι καθαρός και χωρίς υγρασία.

Παρελκόμενα/Εξαρτήματα

Για τη βελτίωση και διεύρυνση των δυνατοτήτων του μηχανήματός σας διατίθενται επιλεγμένα παρελκόμενα και εξαρτήματα που είναι εγκεκριμένα από την Toro. Για τον πλήρη κατάλογο όλων των εγκεκριμένων παρελκομένων και εξαρτημάτων, επικοινωνήστε με έναν εξουσιοδοτημένο αντιπρόσωπο σέρβις ή εξουσιοδοτημένο διανομέα της Toro ή επισκεφτείτε τη διεύθυνση www.Toro.com.

Για να εξασφαλίσετε τις μέγιστες δυνατές επιδόσεις και τη συνεχή πιστοποίηση ασφαλείας του μηχανήματος, χρησιμοποιείτε μόνο γνήσια ανταλλακτικά και εξαρτήματα Toro. Ανταλλακτικά και εξαρτήματα άλλων κατασκευαστών μπορεί να προκαλέσουν κινδύνους.

Χειρισμός

Ενεργοποίηση του κοπτικού

1. Βεβαιωθείτε ότι οι αεραγωγοί του κοπτικού είναι καθαροί από σκόνη και υπολείμματα.
2. Βεβαιωθείτε ότι η προστατευτική ράβδος είναι κατεβασμένη και ευθυγραμμίστε την εσοχή της μπαταρίας με τη γλωττίδα που υπάρχει στο περίβλημα της χειρολαβής (Σχήμα 9).
3. Πιέστε την μπαταρία μέσα στη χειρολαβή μέχρι να ασφαλίσει στο μάνδαλο (Σχήμα 9).

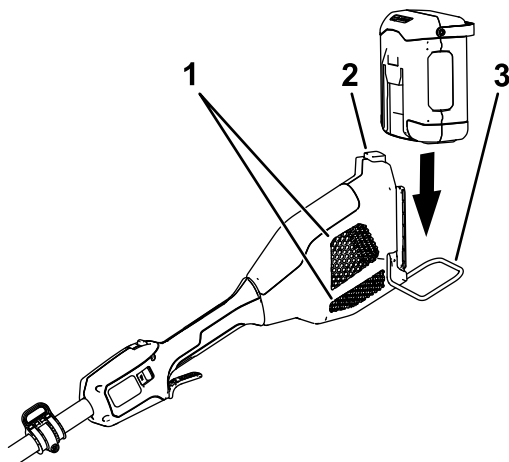

Σχήμα 9

g388182

1. Αεραγωγοί κοπτικού
 2. Κουμπί μάνδαλου μπαταρίας
 3. Προστατευτική ράβδος
-
4. Για να ενεργοποιήσετε το κοπτικό, πιέστε την σκανδάλη ασφάλισης και, μετά, πιέστε τη σκανδάλη λειτουργίας (Σχήμα 10).

Σημείωση: Για να αλλάξετε την ταχύτητα του κοπτικού, σύρετε τον διακόπτη δύο ταχυτήτων.

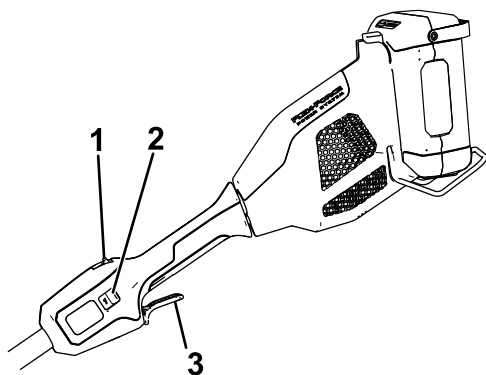

Σχήμα 10

g388183

1. Σκανδάλη ασφάλισης
2. Διακόπτης δύο ταχυτήτων
3. Σκανδάλη λειτουργίας

Απενεργοποίηση του κοπτικού

Για να απενεργοποιήσετε το κοπτικό, ελευθερώστε και τις δύο σκανδάλες.

Αφαιρείτε την μπαταρία όταν δεν χρησιμοποιείτε το κοπτικό ή όταν το μεταφέρετε από και προς τον χώρο εργασίας.

Αφαίρεση της μπαταρίας από το κοπτικό

Πατήστε το κουμπί του μάνδαλου μπαταρίας που υπάρχει στο κοπτικό για να την ελευθερώσετε και, μετά, σύρετέ την έξω από το κοπτικό (Σχήμα 11).

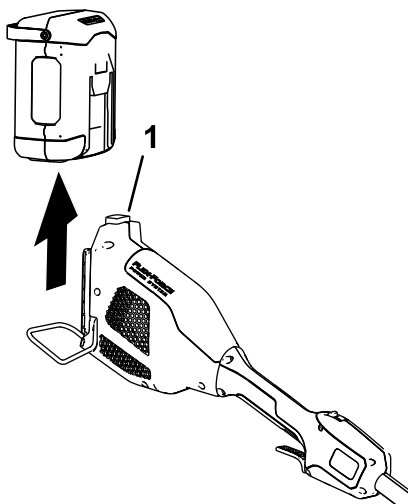

Σχήμα 11

1. Μάνδαλο μπαταρίας

g388181

Ξετύλιγμα μεσινέζας χρησιμοποιώντας τον τροφοδότη κρούσης

1. Λειτουργήστε το εργαλείο στις μέγιστες στροφές του.
2. Χτυπήστε ελαφρά την κεφαλή κρούσης στο έδαφος για να ξετυλίξετε τη μεσινέζα. Η μεσινέζα ξετυλίγεται κάθε φορά που χτυπάτε ελαφρά την κεφαλή κρούσης.

Σημείωση: Μην ακουμπάτε την κεφαλή κρούσης στο έδαφος όταν λειτουργείτε το κοπτικό.

Σημείωση: Η λεπίδα κοπής μεσινέζας που υπάρχει στον εκτροπέα γρασιδιού κόβει τη μεσινέζα στο σωστό μήκος.

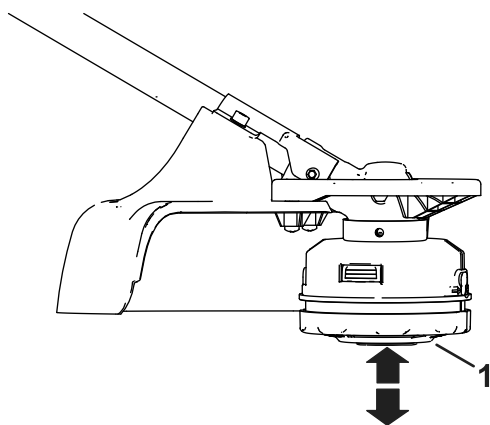

Σχήμα 12

g399657

1. Κεφαλή κρούσης

Σημείωση: Εάν η μεσινέζα «φαγωθεί» πολύ και κοντύνει υπερβολικά, τότε ίσως δεν θα ξετυλίγεται χτυπώντας τη στο έδαφος. Εάν συμβεί αυτό, ελευθερώστε και τις δύο σκανδάλες και ανατρέξτε στην ενότητα [Ξετύλιγμα μεσινέζας χειροκίνητα \(σελίδα 25\)](#).

Ξετύλιγμα μεσινέζας χειροκίνητα

Αφαιρέστε την μπαταρία από το κοπτικό και, μετά, πιέστε την κεφαλή κρούσης ενώ τραβάτε τη μεσινέζα με το χέρι για να την ξετυλίξετε (Σχήμα 12).

Εάν η μεσινέζα δεν ξετυλίγεται όταν πιέζετε την κεφαλή κρούσης τότε μπορεί να έχει μπλοκάρει. Αφαιρέστε το κάλυμμα της κεφαλής κρούσης πιέζοντας τις γλωττίδες που υπάρχουν σε κάθε πλευρά της, απομακρύνετε τυχόν κατάλοιπα ή/και ελευθερώστε τη μεσινέζα και έπειτα κουμπώστε και πάλι το κάλυμμα της κεφαλής κρούσης στη θέση του (Σχήμα 13).

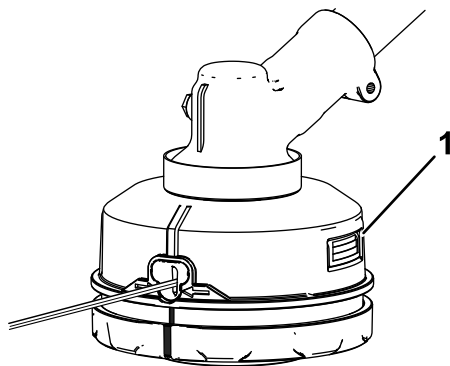

Σχήμα 13

g386222

Ορισμένα εξαρτήματα δεν απεικονίζονται για λόγους σαφήνειας

1. Πιέστε τις γλωττίδες για άμεση πρόσβαση στη μεσινέζα.

Συμβουλές για το χειρισμό

- Κρατάτε το κοπτικό με κλίση προς την περιοχή που κόβετε. Αυτή είναι η περιοχή βέλτιστης κοπής.
- Το χλοοκοπτικό μεσινέζας κόβει όταν το μετακινείται από αριστερά προς δεξιά. Έτσι αποφεύγετε να χτυπηθείτε από τα υπολείμματα που εκκινάσει το κοπτικό.
- Να χρησιμοποιείτε την άκρη της μεσινέζας για να κόβετε. Μη βάζετε την κεφαλή του κοπτικού μέσα στο γρασίδι που θέλετε να κόψετε.
- Η μεσινέζα φθείρεται γρηγορότερα και μπορεί να κοπεί όταν χτυπάει συρματοπλεγμά, ξύλινο φράχτη, τοίχους από πέτρα ή τούβλο, ρείθρα ή ξύλα.
- Αποφεύγετε δέντρα και θάμνους. Η μεσινέζα μπορεί εύκολα να προκαλέσει ζημιά σε φλοιούς δέντρων, ξύλινα σοβατεππί ή πλαίσια, επενδύσεις, ορθοστάτες και άλλα μαλακά υλικά.

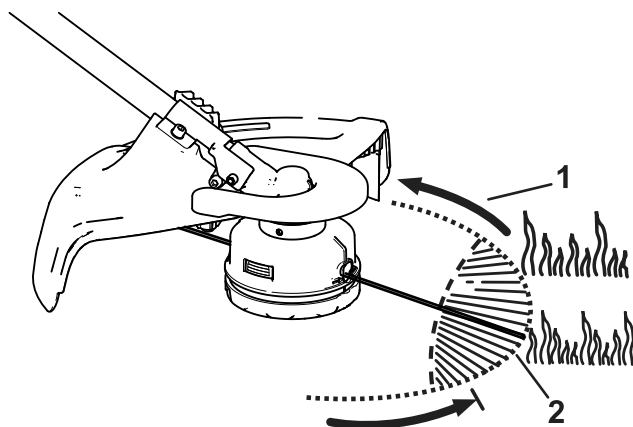

Σχήμα 14

1. Φορά περιστροφής

2. Διαδρομή μεσινέζας

g399658

Συντήρηση

Μετά από κάθε χρήση του κοπτικού, κάνετε τα εξής:

1. Αφαιρέστε την μπαταρία από το κοπτικό.
2. Καθαρίστε το κοπτικό με νωπό πανί. Μην πλύνετε το κοπτικό με τρεχούμενο νερό ή λάστιχο και μην το βυθίσετε σε νερό.

⚠ ΠΡΟΣΟΧΉ

Η λεπίδα κοπής μεσινέζας στον εκτροπέα είναι πολύ κοφτερή και μπορεί να τραυματιστείτε.

Μη χρησιμοποιήσετε τα χέρια σας για να καθαρίσετε το προστατευτικό κάλυμμα εκτροπέα και τη λεπίδα.

3. Σκουπίστε ή ξύστε την περιοχή της κεφαλής κοπής όταν συσσωρεύονται κατάλοιπα.
4. Ελέγξτε και σφίξτε όλα τα εξαρτήματα σύνδεσης. Εάν κάποιο εξάρτημα υποστεί βλάβη ή χαθεί, επισκευάστε ή αντικαταστήστε το.
5. Σκουπίστε και αφαιρέστε τα υπολείμματα από τους αεραγωγούς εισαγωγής και εξαγωγής που υπάρχουν στο περίβλημα του μοτέρ για να αποφύγετε υπερθέρμανσή του.

Αντικατάσταση της μεσινέζας

Χρησιμοποιείτε αποκλειστικά νάιλον (monofilament) μεσινέζα διαμέτρου 2,4 mm (0,095") (κωδ. εξαρτ. κατασκευαστή: 88612).

1. Αφαιρέστε την μπαταρία.
2. Αφαιρέστε τη μεσινέζα που έχει απομείνει στο καρούλι πιέζοντας επανειλημμένα την κεφαλή κρούσης ενώ τραβάτε ισόποσα τη μεσινέζα και από τις δύο πλευρές της κεφαλής κρούσης.
3. Χρησιμοποιήστε μεσινέζα διαμέτρου 2,4 mm (0,095") και κόψτε ένα κομμάτι μήκους 7,3 m περίπου.

Σημαντικό: Μη χρησιμοποιήσετε μεσινέζα άλλης διαμέτρου ή τύπου διότι μπορεί να προκαλέσετε βλάβη στο κοπτικό.

4. Πιέστε και στρίψτε δεξιόστροφα τη βάση της κεφαλής του κοπτικού μέχρι τα κάτω, πράσινα σημάδια να ευθυγραμμιστούν με τα πράσινα σημάδια που υπάρχουν κάτω από τις οπές (Σχήμα 15).

5. Περάστε το 1 άκρο της μεσινέζας ευθεία μέσα στην οπή και πιέστε την μέχρι να βγει από την οπή της άλλης πλευράς.

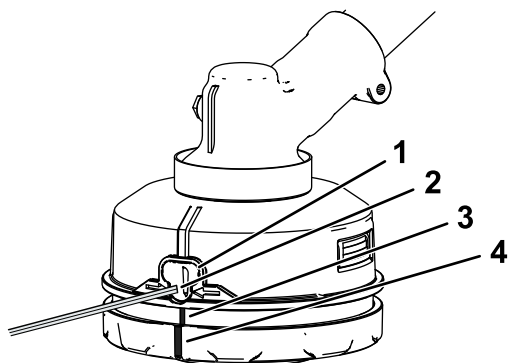

Σχήμα 15

g367291

Ορισμένα εξαρτήματα δεν απεικονίζονται για λόγους σαφήνειας

- | | |
|-------------|------------------------------|
| 1. Οπή | 3. Σημάδι ευθυγράμμισης οπής |
| 2. Μεσινέζα | 4. Κάτω σημάδι ευθυγράμμισης |

Σημαντικό: Μην αποσυναρμολογήσετε την κεφαλή του κοπτικού.

6. Τραβήξτε τη μεσινέζα μέσα από την κεφαλή του κοπτικού μέχρι να εξέχει ίδιο μήκος και από τις δύο πλευρές.
7. Σταθεροποιήστε το χλοοκοπτικό μεσινέζας με το ένα χέρι. Με το άλλο χέρι τυλίξτε τη μεσινέζα περιστρέφοντας τη βάση της κεφαλής με τη φορά που υποδεικνύουν τα βέλη (δεξιόστροφα) που υπάρχουν στην κεφαλή κρούσης. Αφήστε να εξέχει από τις οπές μήκος ίσο με 152 mm (6") περίπου.

Αντικατάσταση της κεφαλής του κοπτικού

1. Αφαιρέστε την μπαταρία από το κοπτικό.
2. Ευθυγραμμίστε την σπή που υπάρχει στο «καπέλο» της κεφαλής με την σπή στο κιβώτιο γραναζιών του κοπτικού (Σχήμα 16).
3. Περάστε τη συνοδευτική, μεταλλική ράβδο μέσα από το «καπέλο» και εφαρμόστε την στην σπή του κιβωτίου γραναζιών για να ακινητοποιήσετε την κεφαλή (Σχήμα 16).

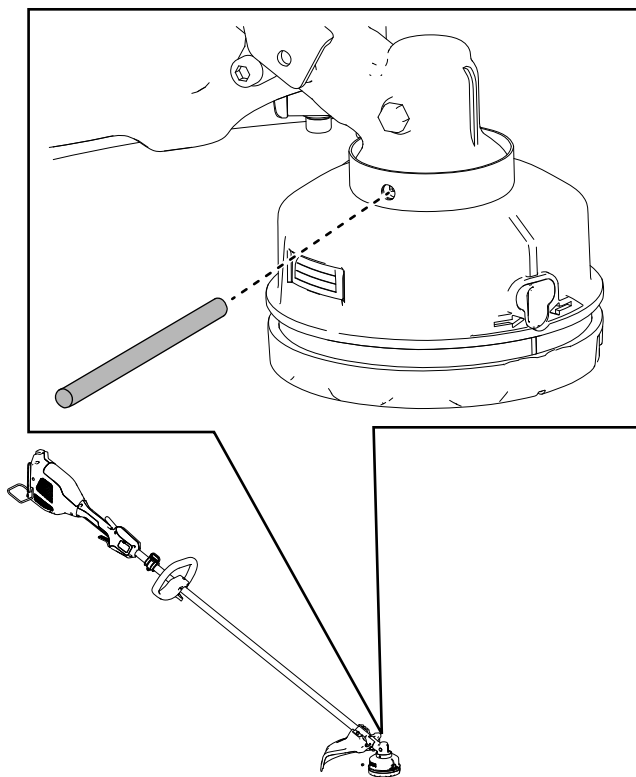

Σχήμα 16

Ορισμένα εξαρτήματα δεν απεικονίζονται για λόγους σαφήνειας

g378077

4. Με την κεφαλή ακινητοποιημένη από τη μεταλλική ράβδο, περιστρέψτε την κεφαλή δεξιόστροφα για να την αφαιρέσετε από τον άξονα με σπείρωμα του κιβωτίου γραναζιών (Σχήμα 17).

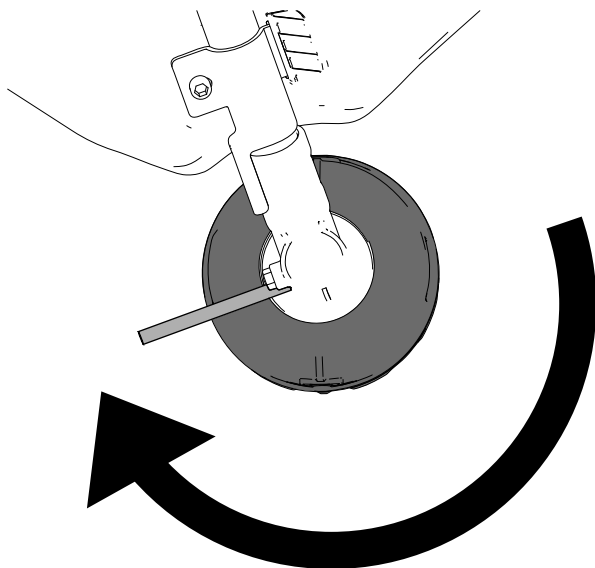

Σχήμα 17

Ορισμένα εξαρτήματα δεν απεικονίζονται για λόγους σαφήνειας

g378078

-
5. Για να εγκαταστήσετε τη νέα κεφαλή στο κοπτικό, περιστρέψτε την αριστερόστροφα επάνω στον άξονα του κιβωτίου γραναζιών, αφού ακινητοποιήσετε το «καπέλο» με τη μεταλλική ράβδο.

Λίπανση του κιβωτίου γκραναζιών

Περιοδικότητα εργασιών σέρβις: Κάθε 25 ώρες ή σε μηνιαία βάση, ανάλογα με το τι θα συμβεί πρώτο

1. Απενεργοποιήστε το κοπτικό, αφαιρέστε την μπαταρία και καθαρίστε τυχόν υπολείμματα από την κεφαλή του.
2. Αφαιρέστε το εμπρός προστατευτικό κάλυμμα από το κοπτικό (Σχήμα 5).
3. Τοποθετήστε το κοπτικό έτσι ώστε το κιβώτιο γκραναζιών να είναι προς τα επάνω.
4. Αφαιρέστε την τάπα από το πλάι του κοπτικού (Σχήμα 17).

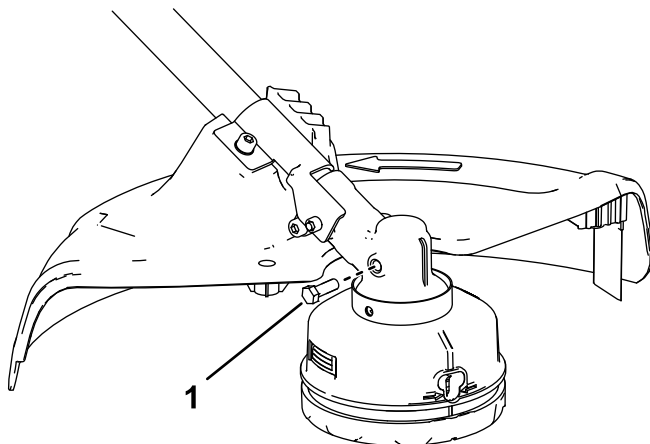

Σχήμα 18

g524098

1. Τάπα κιβωτίου γκραναζιών

-
5. Εφαρμόστε στο κιβώτιο γκραναζιών μικρή ποσότητα γράσου, χρησιμοποιώντας πιστόλι γρασαρίσματος.

Σημείωση: Χρησιμοποιήστε γράσο λιθίου No. 2.

6. Τοποθετήστε την τάπα του κιβωτίου γκραναζιών και το εμπρός προστατευτικό κάλυμμα.

Αποθήκευση

Σημαντικό: Αποθηκεύετε το εργαλείο, την μπαταρία και τον φορτιστή μόνο σε θερμοκρασίες που βρίσκονται εντός του προβλεπόμενου εύρους τιμών. Ανατρέξτε στην ενότητα **Τεχνικά χαρακτηριστικά (σελίδα 20)**.

Σημαντικό: Εάν πρόκειται να αποθηκεύσετε την μπαταρία για πολύ μεγάλο χρονικό διάστημα (π.χ. στο τέλος της σεζόν), φορτίστε την μέχρι 1 ή 2 ενδεικτικές λυχνίες LED στην μπαταρία να γίνουν πράσινες. Μην αποθηκεύετε την μπαταρία ενώ είναι πλήρως φορτισμένη ή εκφορτισμένη. Όταν είστε έτοιμοι να χρησιμοποιήσετε και πάλι το εργαλείο, φορτίστε την μπαταρία μέχρι η αριστερή φωτεινή ένδειξη στον φορτιστή να γίνει πράσινη ή και οι 4 ενδεικτικές λυχνίες LED στην μπαταρία να γίνουν πράσινες.

- Αποσυνδέστε το προϊόν από την τροφοδοσία (δηλ. αποσυνδέστε τον ρευματολήπτη (φισ) από την πρίζα ή αφαιρέστε την μπαταρία) και ελέγξτε για τυχόν φθορές μετά τη χρήση.
- Μην αποθηκεύετε το εργαλείο με την μπαταρία τοποθετημένη σε αυτό.
- Απομακρύνετε όλα τα ξένα υλικά από το προϊόν.
- Όταν δεν το χρησιμοποιείτε, αποθηκεύετε το εργαλείο, την μπαταρία και τον φορτιστή μακριά από παιδιά.
- Φυλάσσετε το εργαλείο, την μπαταρία και τον φορτιστή μακριά από διαβρωτικούς παράγοντες, όπως παρασιτοκτόνα, λιπάσματα και αντιπαγετικό αλάτι.
- Για να μειώσετε τον κίνδυνο σοβαρού τραυματισμού, μην αποθηκεύετε την μπαταρία σε εξωτερικό χώρο ή εντός οχημάτων.
- Αποθηκεύετε το εργαλείο, την μπαταρία και τον φορτιστή μακριά σε κλειστό χώρο, που να είναι καθαρός και χωρίς υγρασία.

Επίλυση προβλημάτων

Εκτελείτε μόνο τα βήματα που περιγράφονται σε αυτές τις οδηγίες. Κάθε άλλη εργασία επιθεώρησης, συντήρησης και επισκευής πρέπει να εκτελείται από εξουσιοδοτημένο κέντρο σέρβις ή από ειδικά καταρτισμένο άτομο, αν δεν μπορείτε να επιλύσετε το πρόβλημα μόνοι σας.

Πρόβλημα	Πιθανή αιτία	Διορθωτική ενέργεια
Το εργαλείο δεν λειτουργεί ή κάνει διακοπές.	<ol style="list-style-type: none"> 1. Η μπαταρία δεν έχει εφαρμόσει πλήρως στο εργαλείο. 2. Η μπαταρία δεν είναι φορτισμένη. 3. Η θερμοκρασία της μπαταρίας είναι υψηλότερη ή χαμηλότερη από το προβλεπόμενο θερμοκρασιακό εύρος. 4. Υπάρχει υγρασία στους πόλους της μπαταρίας. 5. Η μπαταρία είναι χαλασμένη. 6. Το εργαλείο έχει κάποιο άλλο πρόβλημα ηλεκτρολογικής φύσης. 	<ol style="list-style-type: none"> 1. Αφαιρέστε και τοποθετήστε ξανά την μπαταρία στο εργαλείο, φροντίζοντας να έχει εφαρμόσει πλήρως και να έχει ασφαλίσει στη θέση της. 2. Αφαιρέστε την μπαταρία από το εργαλείο και φορτίστε την. 3. Μετακινήστε την μπαταρία σε σημείο που είναι στεγνό και η θερμοκρασία είναι μεταξύ 5°C και 40°C. 4. Αφήστε την μπαταρία να στεγνώσει ή σκουπίστε την. 5. Αντικαταστήστε την μπαταρία. 6. Επικοινωνήστε με έναν εξουσιοδοτημένο αντιπρόσωπο σέρβις.
Το εργαλείο δεν αποδίδει τη μέγιστη ισχύ του ή το κιβώτιο γραναζιών υπερθεμαίνεται.	<ol style="list-style-type: none"> 1. Η φόρτιση της μπαταρίας είναι υπερβολικά χαμηλή. 2. Οι αεραγωγοί είναι βουλωμένοι. 3. Το κιβώτιο γραναζιών δεν λιπαίνεται σωστά. 	<ol style="list-style-type: none"> 1. Αφαιρέστε την μπαταρία από το εργαλείο και φορτίστε την πλήρως. 2. Καθαρίστε τους αεραγωγούς. 3. Λιπάνετε το κιβώτιο γραναζιών.

Πρόβλημα	Πιθανή αιτία	Διορθωτική ενέργεια
Το εργαλείο παράγει υπερβολικούς κραδασμούς ή θόρυβο.	<ol style="list-style-type: none"> 1. Το κιβώτιο γραναζιών δεν λιπαίνεται σωστά. 2. Υπάρχουν υπολείμματα κάτω από τον εκτροπέα γρασιδιού ή μέσα στο περίβλημα της κεφαλής κρούσης του κοπτικού. 3. Το καρούλι δεν έχει τυλιχτεί σωστά. 	<ol style="list-style-type: none"> 1. Λιπάνετε το κιβώτιο γραναζιών. 2. Καθαρίστε τα τυχόν υπολείμματα κάτω από τον εκτροπέα γρασιδιού ή μέσα από το περίβλημα της κεφαλής κρούσης. 3. Ξετυλίξτε τη μεσινέζα χρησιμοποιώντας την κεφαλή κρούσης ή/και αφαιρέστε τη μεσινέζα από το καρούλι και τυλίξτε την ξανά.
Η κεφαλή κρούσης δεν ξετυλίγει τη μεσινέζα.	<ol style="list-style-type: none"> 1. Έχει τελειώσει η μεσινέζα. 2. Η μεσινέζα έχει μπερδευτεί στο περίβλημα της κεφαλής κρούσης. 3. Υπάρχουν υπολείμματα κάτω από τον εκτροπέα γρασιδιού ή μέσα στο περίβλημα της κεφαλής κρούσης του κοπτικού. 	<ol style="list-style-type: none"> 1. Προσθέστε μεσινέζα στην κεφαλή κρούσης. 2. Αφαιρέστε το κάλυμμα της κεφαλής κρούσης και ξεμπλέξτε τη μεσινέζα. 3. Καθαρίστε τα τυχόν υπολείμματα κάτω από τον εκτροπέα γρασιδιού ή μέσα από το περίβλημα της κεφαλής κρούσης.
Η μπαταρία εκφορτίζεται γρήγορα.	<ol style="list-style-type: none"> 1. Η θερμοκρασία της μπαταρίας είναι υψηλότερη ή χαμηλότερη από το προβλεπόμενο θερμοκρασιακό εύρος. 2. Το κοπτικό έπαθε υπερφόρτωση. 	<ol style="list-style-type: none"> 1. Μετακινήστε την μπαταρία σε σημείο που είναι στεγνό και η θερμοκρασία είναι μεταξύ 5°C και 40°C. 2. Κόψτε με πιο αργό ρυθμό.



Count on it.