

**TORO**<sup>®</sup>

**Count on it.**

**Bruksanvisning**

**Revolution<sup>®</sup> 60 V  
trådtrimmer**

Modellnr 66210T—Serienr 323000001 och högre

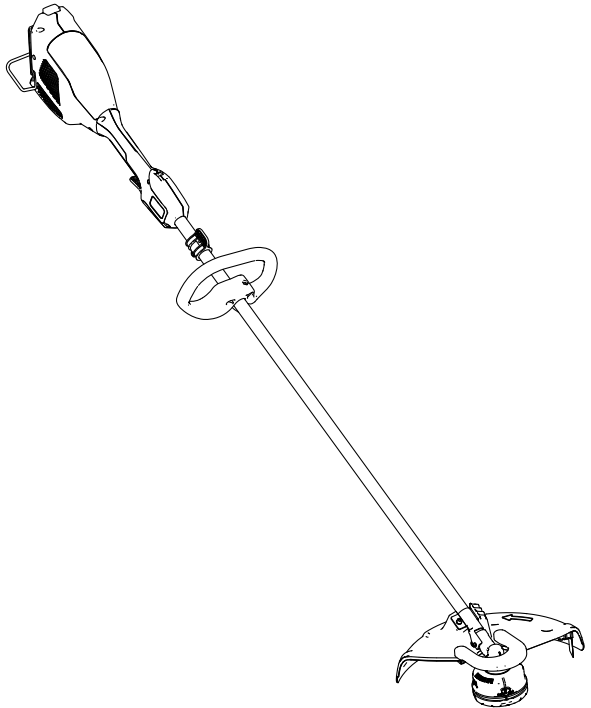

Registrera din produkt på  
[www.Toro.com](http://www.Toro.com).  
Översättning av originalet (SV)

CE UK  
EA





På [www.Toro.com/support](http://www.Toro.com/support) finns hjälp i form av instruktionsfilmer. Du kan också kontakta din auktoriserade återförsäljare innan du returnerar produkten.

## Introduktion

Denna trimmer är avsedd att användas av husägare och professionella operatörer. Den är konstruerad för grästrimning som kan behövas utomhus. Den är konstruerad för användning med Flex-Force Power System® 60 V litiumjonbatteripaket. Dessa batteripaket är avsedda att laddas uteslutande med Flex-Force litiumjonbatteriladdare på 60 V. Det kan medföra fara för dig och kringstående om produkten används i andra syften än vad som avsetts.

### Modell 66210T inkluderar varken batteri eller laddare.

Läs denna information noga så att du lär dig att använda och underhålla produkten på rätt sätt, och för att undvika person- och produktskador. Du är ansvarig för att produkten används på ett riktigt och säkert sätt.

Besök [www.Toro.com](http://www.Toro.com) om du behöver utbildningsmaterial för säkerhet och drift, information om tillbehör, hjälp med att hitta en återförsäljare eller om du vill registrera din produkt.



Kontakta en auktoriserad återförsäljare eller tillverkarens kundservice och ha produktens modell- och serienummer till hands om du är i behov av service, originaldelar eller ytterligare information. [Figur 1](#) visar var du finner produktens modell- och serienummer. Skriv numren i det tomma utrymmet.

**Viktigt:** Skanna rutkoden på serienummerdekalen (i förekommande fall) med en mobil enhet för att få tillgång till information om garanti, reservdelar och annat.

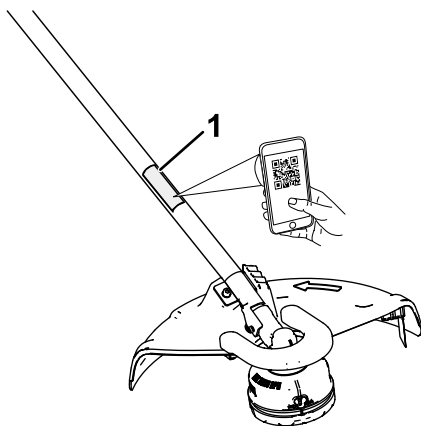

**Figur 1**

g399656

1. Plats för modell- och serienummer

---

<b>Modellnr</b> _____
<b>Serienr</b> _____

# Varningssymbol

Varningssymbolen (Figur 2) som visas i den här bruksanvisningen och på maskinen markerar viktiga säkerhetsmeddelanden som du måste följa för att förhindra olyckor.



**Figur 2**  
Varningssymbol

g000502

---

Varningssymbolen visas ovanför information som varnar dig för farliga handlingar eller situationer och följs av orden **FARA**, **VARNING** eller **VAR FÖRSIKTIG**.

**FARA** indikerar en överhängande fara som, om den inte undviks, **kommer att** leda till dödsfall eller allvarliga personskador.

**VARNING** indikerar en potentiellt farlig situation som, om den inte undviks, **kan** leda till dödsfall eller allvarliga personskador.

**VAR FÖRSIKTIG** indikerar en potentiellt farlig situation som, om den inte undviks, **kan** leda till mindre eller måttliga personskador.

Två andra beteckningar används för att markera information i denna bruksanvisning. **Viktigt** anger speciell teknisk information och **Observera** anger allmän information som är värd att notera.

# Säkerhet

**VARNING:** Läs och följ alltid grundläggande säkerhetsvarningar och -anvisningar, inklusive nedanstående, för att minska risken för brand, elektriska stötar och personskador när du använder elektriska trädgårdsverktyg.

## VIKTIGA SÄKERHETS-ANVISNINGAR

### I. Utbildning

1. Verktygets operatör ansvarar för eventuella olyckor eller faror som andra personer eller deras egendom utsätts för.
2. Låt inte barn använda eller leka med verktyget, batteripaketet eller batteriladdaren. Lokala bestämmelser kan begränsa användarens ålder.
3. Låt inte barn eller någon som inte har genomgått utbildning använda eller utföra service på enheten. Tillåt endast personer som är ansvariga, utbildade, införstådda med anvisningarna och fysiskt kapabla att använda eller utföra service på maskinen.
4. Läs alla anvisningar och varningsmarkeringar på verktyget, batteripaketet och batteriladdaren innan du använder dessa verktyg.
5. Bekanta dig med reglagen och korrekt användning av verktyget, batteripaketet och batteriladdaren.

### II. Förberedelser

1. Håll kringstående och barn borta från arbetsområdet.
2. Använd endast det batteripaket som angetts av Toro. Användning av andra tillbehör och fästanordningar kan öka risken för skador och brand.
3. Det kan leda till brand eller elektriska stötar om batteriladdaren ansluts till ett uttag som inte är mellan 100 och 240 V. Anslut inte batteriladdaren till ett annat uttag än 100 till 240 V. Om du vill ha en annan typ av anslutning ska du vid behov använda en anslutningsadapter för korrekt konfiguration av eluttaget.
4. Använd inte skadade eller modifierade batteripaket eller batteriladdare. Dessa kan ha ett oförutsägbart beteende som kan leda till brand, explosion och skaderisker.
5. Om elsladden till batteriladdaren är skadad ska du kontakta en auktoriserad återförsäljare för att byta ut den.

6. Ladda batteripaketet endast med den batteriladdare som har angetts av Toro. En laddare som är lämplig för en särskild typ av batteripaket kan utgöra en brandrisk om den används med ett annat batteripaket.
7. Ladda batteripaketet endast på en plats med god ventilation.
8. Följ alla laddningsanvisningar och ladda inte batteripaketet utanför det temperaturintervall som anges i anvisningarna. Om du inte följer dessa anvisningar kan batteripaketet skadas och risken för brand ökar.
9. Använd endast verktyget om skydd och andra säkerhetsanordningar sitter på plats och fungerar.
10. Klä dig lämpligt – använd lämpliga kläder, inklusive ögonskydd, långbyxor, rejåla och halkfria skor samt hörselskydd. Sätt upp långt hår och använd inte lös klädsel eller lösa smycken som kan fastna i rörliga delar. Använd munskydd vid dammiga driftförhållanden.

### III. Användning

1. Undvik farliga miljöer – använd inte verktyget i regn eller på fuktiga eller våta platser.
2. Använd rätt verktyg för tillämpningen – användning för andra ändamål än de avsedda kan vara farligt för dig och kringstående.
3. Förhindra oavsiktlig start – se till att brytaren är i läget Av innan du ansluter till batteripaketet och hanterar verktyget. Bär inte verktyget med fingret på brytaren och aktivera inte verktyget med brytaren i läget PÅ.
4. Använd endast verktyget i dagsljus eller i bra belysning.
5. Om verktyget träffar något föremål eller börjar vibrera, ska du genast stänga av verktyget, vänta tills alla rörliga delar stoppar och koppla loss batteriet innan du undersöker om det finns några skador på verktyget. Utför alla nödvändiga reparationer innan du återupptar driften.
6. Avlägsna batteripaketet från verktyget innan du utför justeringar eller byter tillbehör.
7. Håll händer och fötter borta från klippområdet och alla rörliga delar.
8. Stäng av verktyget, avlägsna batteripaketet från verktyget och vänta tills alla rörelser har avstannat innan du justerar, underhåller, rengör eller ställer verktyget i förvar.
9. Avlägsna batteripaketet från verktyget om du lämnar det utan uppsikt.
10. Elverktyget får inte brukas med våld. Använd rätt elverktyg för tillämpningen i fråga. Rätt elverktyg presterar bättre och fungerar

på ett säkrare sätt om det används för den belastning det har konstruerats för.

11. Sträck dig inte för långt – se till att alltid stå stadigt och upprätthålla balansen, särskilt i backar. Gå med verktyget, spring aldrig med det.
12. Var på din vakt, se på vad du gör och använd sunt förnuft när du använder verktyget. Använd inte verktyget om du är sjuk, trött eller påverkad av alkohol eller läkemedel.
13. Se till att ventilöppningarna hålls fria från skräp.
14. Under skadliga förhållanden kan vätska läcka ut ur batteripaketet. Undvik kontakt. Om du råkar komma i kontakt med vätskan ska du spola med vatten. Om vätskan kommer i kontakt med ögonen ska du söka medicinsk hjälp. Vätska som läcker ur batteripaketet kan orsaka irritationer eller brännskador.
15. Utsätt inte ett batteripaket eller ett verktyg för öppen låga eller mycket höga temperaturer. Exponering för öppen låga eller temperaturer över 130 °C kan orsaka explosioner.
16. **VAR FÖRSIKTIG** – ett felhanterat batteripaket kan medföra en risk för brand, explosion eller brännskador från kemikalier.
  - Ta inte isär batteripaketet.
  - Ersätt endast batteripaketet med ett äkta Flex-Force-batteripaket. Om en annan typ av batteripaket används kan det leda till brand eller risk för skador.
  - Förvara batteripaket utom räckhåll för barn och i originalförpackningen tills de ska användas.

#### **IV. Underhåll och förvaring**

1. Underhåll verktyget varsamt – håll det rent och i gott skick för bästa prestanda och för att minska skaderisken. Följ anvisningarna för smörjning och byte av tillbehör. Håll handtagen torra, rena och fria från olja och fett.
2. När batteripaketet inte används ska det förvaras på avstånd från metallföremål som gem, mynt, nycklar, spikar och skruvar som kan leda effekten från en pol till en annan. Kortslutning av batteriet kan orsaka brännskador eller eldsvåda.
3. Håll händer och fötter borta från rörliga delar.
4. Stäng av verktyget, avlägsna batteripaketet från verktyget och vänta tills alla rörelser har avstannat innan du justerar, underhåller, rengör eller ställer verktyget i förvar.
5. Kontrollera om verktyget har skadade delar – om skydd eller andra delar är skadade måste du fastställa huruvida verktyget kommer att

fungera korrekt. Kontrollera om det finns feljusterade eller kärvande rörliga delar, trasiga delar, fästelement eller några andra förhållanden som kan påverka funktionen. Om inte annat anges i anvisningarna ska en auktoriserad återförsäljare reparera eller byta ut skadade skydd och delar.

6. Byt inte ut verktygets befintliga icke-metalliska klippenheter mot metalliska klippenheter.
7. Försök inte underhålla eller reparera verktyget, batteripaketet eller batteriladdaren förutom på det sätt som anges i anvisningarna. Be en auktoriserad återförsäljare att utföra underhåll med identiska reservdelar för att säkerställa att produkten underhålls på ett säkert sätt.
8. Förvara ett inaktivt verktyg inomhus på en plats som är torr, säker och oåtkomlig för barn.

## **SPARA DESSA ANVISNINGAR**



# Säkerhets- och instruktionsdekal



Säkerhetsdekalerna och -anvisningarna är fullt synliga för föraren och finns nära alla potentiella farozoner. Ersätt dekal som har skadats eller saknas.



decal145-2332

145-2332

1. Kassera på korrekt sätt.



**139-8262**

decal139-8262

1. Varning – läs *bruksanvisningen*. Använd hörsel- och ögonskydd. Se till att enheten inte utsätts för regn.
- 

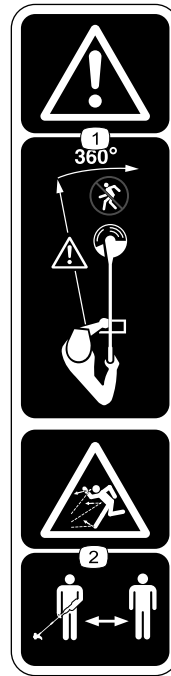

**139-8263**

decal139-8263

1. Varning – håll kringstående på avstånd från maskinen i alla riktningar.
  2. Risk för kringflygande föremål – håll kringstående på avstånd.
-

# Montering

## Lösa delar

Använd diagrammet nedan för att kontrollera att alla delar finns med.

Tillvägagångssätt	Beskrivning	Antal	Användning
<b>1</b>	Extrahandtag	1	Montera extrahandtaget.
<b>2</b>	Bakre skydd Främre skydd Skruv med hylshuvud Skruv med knapphuvud	1 1 1 2	Montera skyddet.
<b>3</b>	Inga delar krävs	–	Montera selen.

## Media och extradelar

Beskrivning	Antal	Användning
Insexnyckel	1	Montera skyddet och handtaget.
Metallsäkringsstift	1	Säkra trimmerhuvudet mot rotation för borttagning vid service.

# 1

## Montera extrahandtaget

Delar som behövs till detta steg:

1	Extrahandtag
---	--------------

### Tillvägagångssätt

1. Ta av extrahandtaget från det lägre handtagsbeslaget genom att skruva loss handtagslåsratten och avlägsna skruven med hylshuvud (A i [Figur 3](#)).  
**Viktigt: Skruven kan kilas in i plasten på handtaget, knacka lätt på skruvens botten tills den är fri från handtaget.**
2. Rikta in extrahandtaget mot det lägre handtagsbeslaget på trimmerns handtag (B i [Figur 3](#)).
3. Skjut ner det lägre handtagsbeslaget i spåret på extrahandtaget (B i [Figur 3](#)).

4. Säkra extrahandtaget på det lägre handtagsbeslaget med den skruv med hylshuvud som avlägsnades tidigare (C i Figur 3).

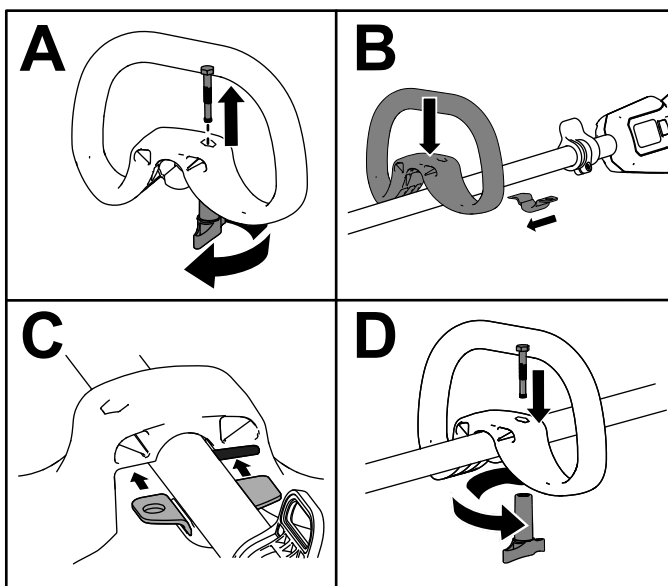

Figur 3

g524213

# 2

## Montera skyddet

Delar som behövs till detta steg:

1	Bakre skydd
1	Främre skydd
1	Skruv med hylshuvud
2	Skruv med knapphuvud

## Tillvägagångssätt

1. Rikta in skyddet så att fliken på fästet glider i spåret (A i [Figur 4](#)).
2. Montera och dra åt skruven med hylshuvud för att säkra skyddet på fästet (B i [Figur 4](#)).

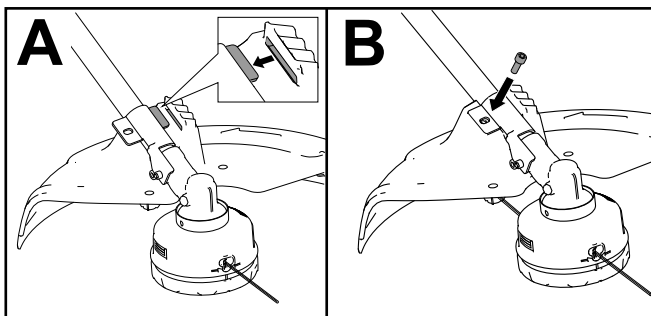

Figur 4

g524099

3. Montera det främre skyddet på det bakre skyddet med hjälp av de två skruvarna med knapphuvud (Figur 5).

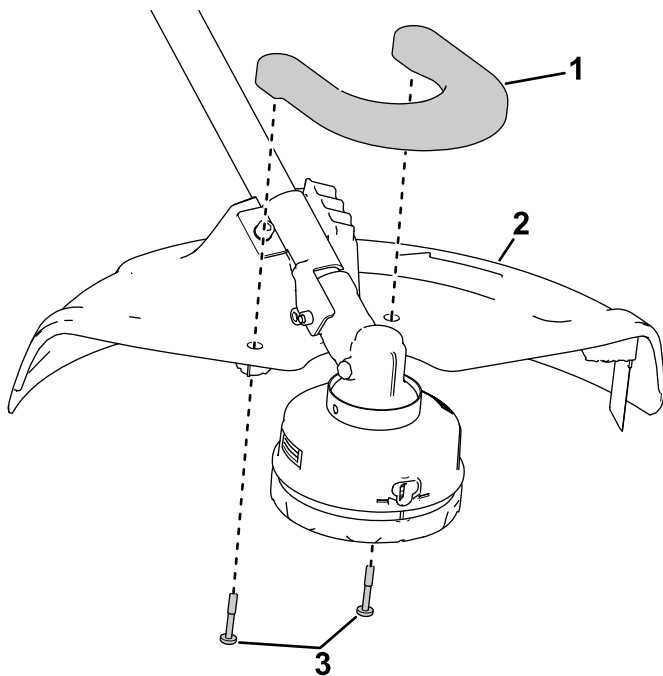

**Figur 5**

1. Främre skydd
2. Bakre skydd

3. Skruvar med knapphuvud

g399659

# 3

## Montering av selen

Inga delar krävs

### Tillvägagångssätt

**Viktigt:** Om du använder strängtrimmern med ett installerat batteri på 6,0 Ah eller mer, ska du montera den medföljande axelselen.

Använd inte axelselen om du driver strängtrimmern med ryggsäcken och ryggsäcksanslutningen – använd endast ryggsäcksselen.

Anslut metallkroken på axelselen till remkragen på trimmerns handtag (Figur 6).

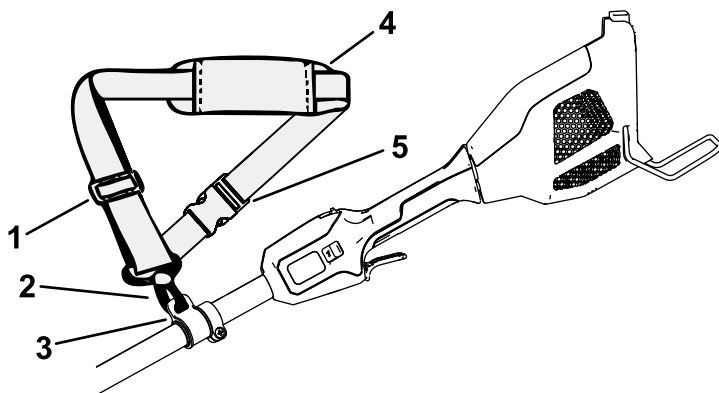

Figur 6

g388180

- |                       |                                |
|-----------------------|--------------------------------|
| 1. Remjusterare       | 4. Axelrem                     |
| 2. Remmens metallkrok | 5. Spänne för snabb upplåsning |
| 3. Remkrage           |                                |



Remlängden är justerbar. Skjut remjusteraren uppåt för att minska remmens längd eller nedåt för att öka remmens längd (Figur 6).

Om du någon gång snabbt behöver ta bort selen ska du koppla loss spännet för snabb upplåsning enligt följande:

1. Tryck in spännets sidor (A i Figur 7).
2. Låt spännet kopplas bort (B i Figur 7).

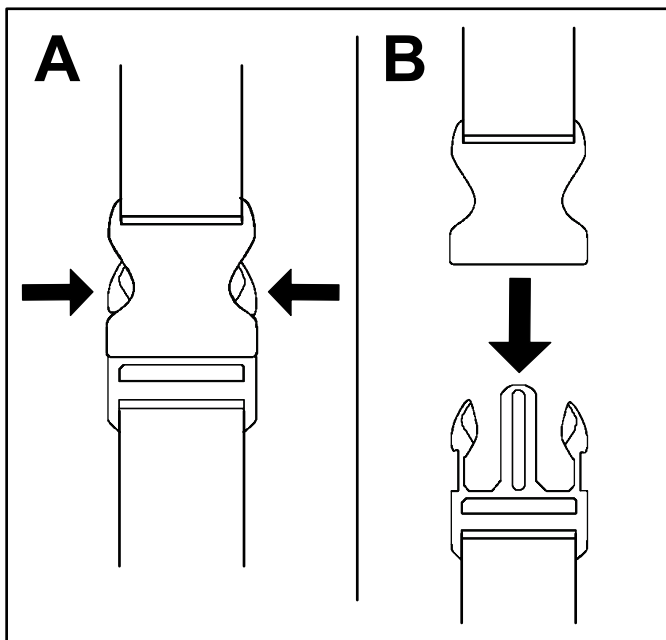

Figur 7

g340477

# Produktöversikt

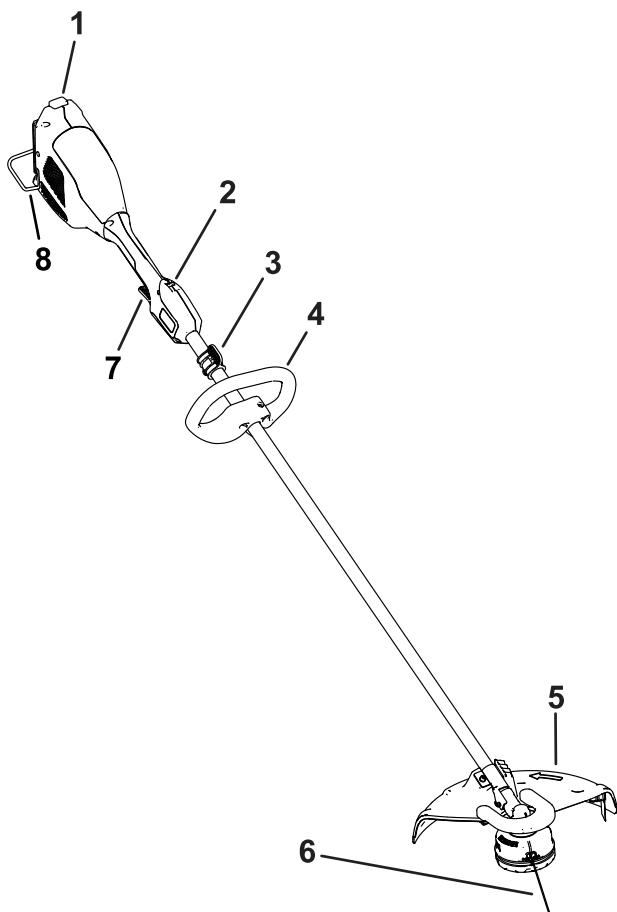

**Figur 8**

- |                      |                                 |
|----------------------|---------------------------------|
| 1. Batterispärr      | 5. Riktarsköld med trådsjärkniv |
| 2. Spärreglage       | 6. Tråd                         |
| 3. Selens anslutning | 7. Körreglage                   |
| 4. Extrahandtag      | 8. Stiftskydd                   |

g367069

# Specifikationer

<b>Modell</b>	66210T
<b>Märkspänning</b>	60 V DC max, 54 V DC nominellt
<b>Total längd</b>	179,0 cm
<b>Vibrationer i händer och armar vid huvudhandtaget</b>	Se det medföljande dokumentet Deklaration om överensstämmelse
<b>Vibrationer i händer och armar vid hjälphandtaget</b>	Se det medföljande dokumentet Deklaration om överensstämmelse
<b>Vikt (utan batteri)</b>	4,5 kg
<b>Laddartyp</b>	Flex-Force 60 V litiumjonladdare
<b>Batterityp</b>	Flex-Force 60 V litiumjonbatterier

## Lämpliga temperaturintervall

Ladda/förvara batteripaketet vid	5 °C till 40 °C*
Använd batteripaketet vid	-30 °C till 49 °C
Använd maskinen vid	0 °C till 49 °C

\* Laddningstiden förlängs om du inte laddar batteriet inom detta temperaturintervall.

Förvara verktyget, batteripaketet och batteriladdaren på en ren och torr avsidat plats.

## Redskap/tillbehör

Ett sortiment av Toro-godkända redskap och tillbehör kan användas med maskinen för att förbättra och utvidga dess kapacitet. Kontakta din auktoriserade återförsäljare eller auktoriserade Toro-distributör eller besök [www.Toro.com](http://www.Toro.com) för en lista över alla godkända redskap och tillbehör.

För att garantera optimal prestanda och permanent säkerhetscertifiering för maskinen ska du endast använda originaldelar och -tillbehör från Toro. Reservdelar och tillbehör från andra tillverkare kan vara farliga.

# Körning

## Starta trimmern

1. Se till att ventilerna på trimmern är fria från damm och skräp.
2. Säkerställ att stiftskyddet är sänkt och rikta in håligheten i batteripaketet mot spetsen på handtagets kåpa (Figur 9).
3. Tryck in batteripaketet i handtaget tills batteriet låses fast i spärren (Figur 9).

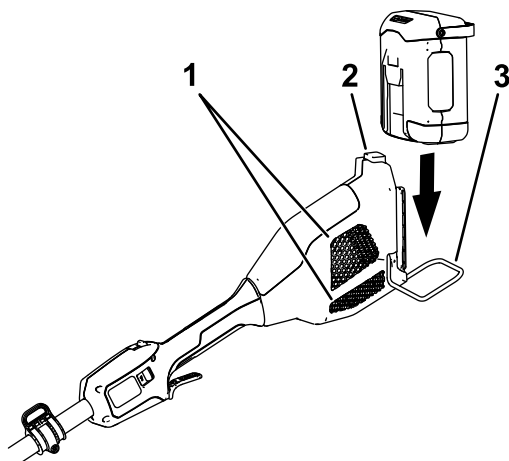

Figur 9

g388182

1. Trimmerventiler
2. Batterispärrknapp
3. Stiftskydd

- 
4. Starta trimmern genom att trycka in spärreglaget och därefter trycka på körreglaget (Figur 10).

**Obs:** Skjut på reglaget för två hastigheter för att ändra trimmerns hastighet.

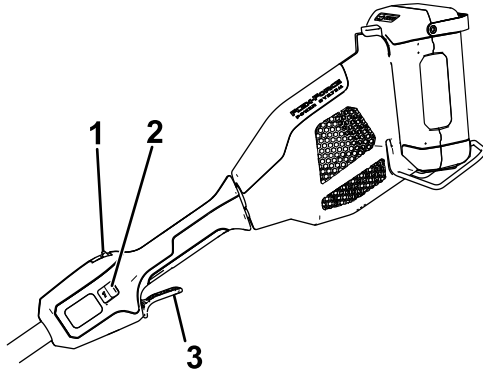

**Figur 10**

g388183

- 1. Spärreglage
- 2. Reglage för två hastigheter
- 3. Körreglage

---

## Stänga av trimmern

Släpp båda reglagen för att stänga av trimmern.

Avlägsna alltid batteripaketet när du inte använder trimmern eller transporterar den till eller från arbetsområdet.

# Ta bort batteripaketet från trimmern

Tryck på batterispärrknappen på trimmern för att lossa batteripaketet och skjut ut batteripaketet ur trimmern (Figur 11).

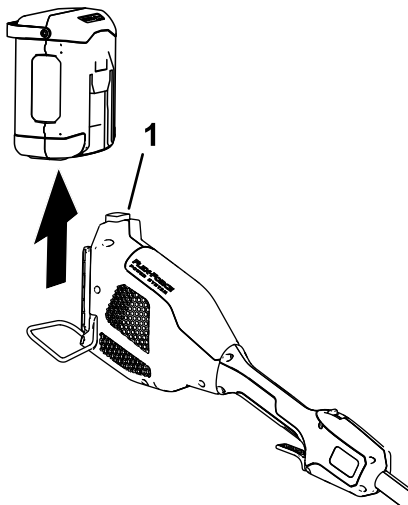

Figur 11

g388181

1. Batterispärr
-

# Mata fram tråden med hjälp av trådframmatning

1. Kör verktyget med full gas.
2. Knacka frammatningshuvudet mot marken för att mata fram tråden. Tråden matas fram varje gång du knackar på frammatningshuvudet.

**Obs:** Knacka inte frammatningshuvudet mot marken medan trimmern är igång.

**Obs:** Kapningskniven för trådklippning på gräsriktaren klipper av tråden i korrekt längd.

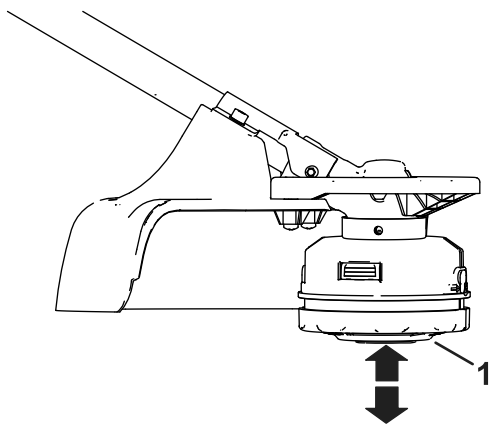

Figur 12

g399657

1. Frammatningshuvud

---

**Obs:** Om tråden är för sliten kan du inte mata fram den genom att knacka mot marken. Om så är fallet släpper du båda reglagen och hänvisar till [Förlänga tråden manuellt \(sida 24\)](#).

# Förlänga tråden manuellt

Avlägsna batteripaketet från trimmern och tryck sedan på frammatningshuvudet och dra i trimmertråden för att mata fram den manuellt (Figur 12).

Om tråden inte matas fram när du knackar på frammatningshuvudet kan den ha fastnat. Avlägsna frammatningshuvudets kåpa genom att trycka in flikarna på båda sidor av frammatningshuvudet, avlägsna eventuellt skräp eller trasslad tråd, och snäpp sedan frammatningshuvudets kåpa på plats igen (Figur 13).

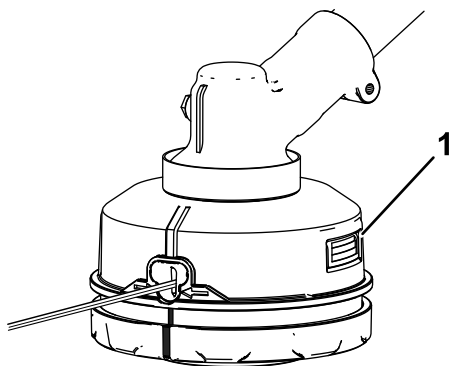

**Figur 13**

Vissa delar visas inte för tydlighetens skull

1. Tryck in flikarna för direkt åtkomst till tråden.

g386222



# Arbetstips

- Du åstadkommer den bästa klippningen genom att luta trimmern mot det område som klipps.
- Strängtrimmern klipper när du flyttar den från vänster till höger – på så sätt kastar inte trimmern något skräp på dig.
- Låt trådspetsen sköta klippandet. Forcera inte ned trimmerhuvudet i det oklippta gräset.
- Tråd- och pålstaket, sten- och tegelväggar, rötter och trä kan göra att tråden slits snabbt och går av.
- Undvik träd och buskar – tråden kan enkelt skada träbark, träformer, sidor, stolpar och andra mjuka material.

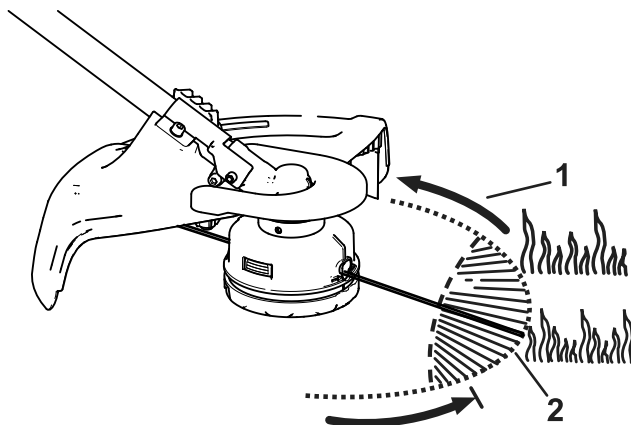

Figur 14

1. Rotationsriktning

2. Trådens väg

g399658

# Underhåll

Utför följande efter varje användningstillfälle:

1. Ta bort batteriet från trimmern.
2. Torka av trimmern med en fuktad trasa. Spruta inte vatten över trimmern med en vattenslang, och sänk inte heller ned den i vatten.

## **⚠ VAR FÖRSIKTIG**

**Kapningskniven under riktaren är vass och kan ge skärsår.**

**Använd inte händerna för att rengöra riktarens skydd och kniv.**

3. Torka eller skrapa rent klipphuvudet närhelst det samlas skräp där.
4. Kontrollera och dra åt alla fästelement. Reparera eller ersätt delar som har skadats eller saknas.
5. Borsta bort skräp från luftintagen och avgassystemet på motorkåpan för att förhindra att motorn överhettas.

## Byte av tråd

Använd endast enfibertråd med en diameter på 2,4 mm (tillverkarens artikelnummer 88612).

1. Avlägsna batteripaketet.
2. Ta bort all gammal tråd från spolen genom att upprepade gånger trycka på frammatningshuvudet samtidigt som du drar ut tråden lika mycket från frammatningshuvudets båda sidor.
3. Om du använder en tråd på 2,4 mm skär du av en bit på ungefär 7,3 m.

**Viktigt: Använd inte någon annan tjocklek eller trådtyp eftersom det kan skada trimmern.**

4. Tryck och vrid trimmerhuvudets botten medurs tills de gröna bottenmarkeringarna är mitt för de gröna markeringarna under hålen (Figur 15).

5. För in trådens ena ände rakt i hålet och tryck tråden igenom tills den kommer ut på andra sidan hålet.

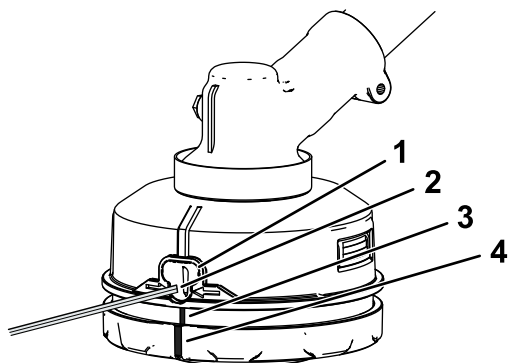

**Figur 15**

Vissa delar visas inte för tydlighetens skull

- |         |                     |
|---------|---------------------|
| 1. Hål  | 3. Riktmarke hål    |
| 2. Tråd | 4. Riktmarke botten |

g367291

---

**Viktigt: Ta inte isär trimmerhuvudet.**

6. Dra tråden genom trimmerhuvudet tills tråden sticker ut lika långt på varje sida.
7. Håll strängtrimmern på plats med ena handen. Vrid med den andra handen trimmerhuvudets botten i pilarnas riktning (medurs) på frammatningshuvudets botten för att linda upp tråden – lämna ca 152 mm utanför hålet på varje sida.

# Byte av trimmerhuvud

1. Ta bort batteripaketet från trimmern.
2. Rikta in hålet i muggplåten mot hålet i trimmerns växellåda (Figur 16).
3. Sätt i det medföljande metallstiftet genom muggplåten och i hålet i trimmerns växellåda för att säkra trimmerhuvudet (Figur 16).

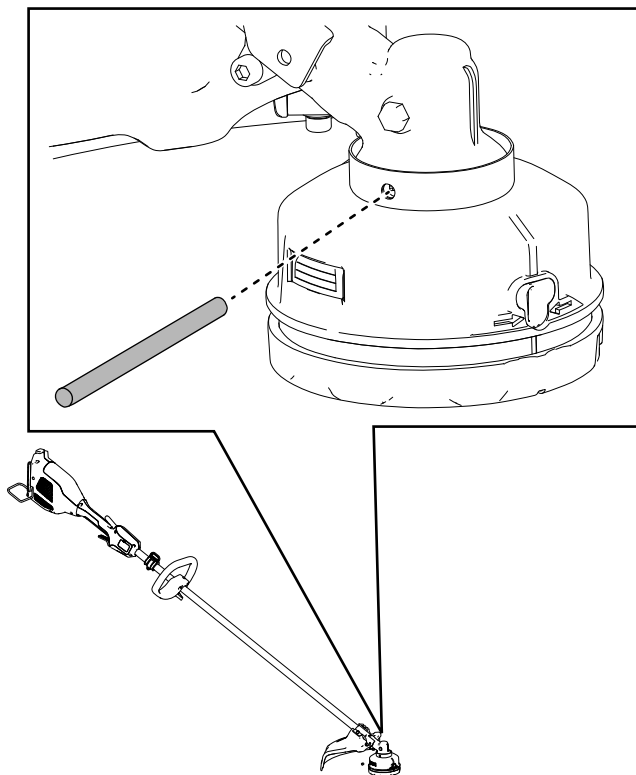

**Figur 16**

Vissa delar visas inte för tydlighetens skull

g378077

4. Roter trimmerhuvudet medurs med det metallstift som säkrar trimmerhuvudet för att ta bort det från den gängade växelaxeln (Figur 17).

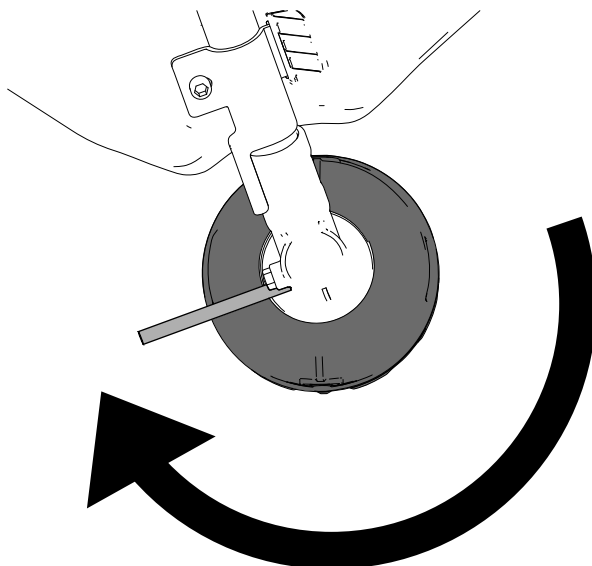

**Figur 17**

Vissa delar visas inte för tydlighetens skull

g378078

- 
5. Montera det nya trimmerhuvudet genom att rotera det moturs på växelaxeln medan du säkrar muggplåten med metallstiftet.

# Smörjning av växellådan

**Serviceintervall:** Var 25:e timme eller månadsvis beroende på vilket som inträffar först

1. Stäng av trimmern, ta bort batteripaketet och rensa bort eventuellt skräp från trimmerhuvudet.
2. Ta bort det främre skyddet från trimmern (Figur 5).
3. Ställ in trimmern så att växellådan är upprätt.
4. Ta bort pluggen från trimmerns sida (Figur 17).

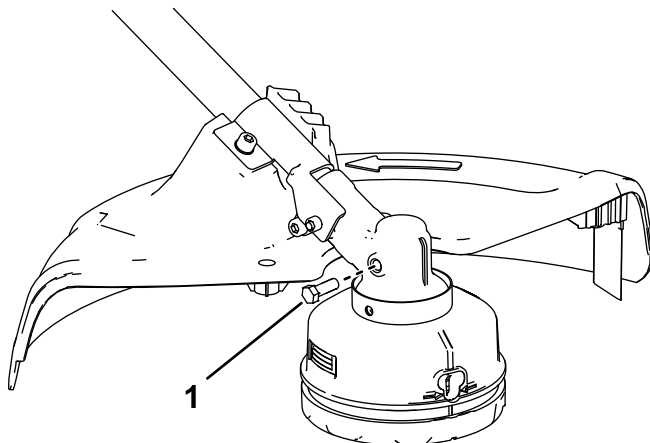

**Figur 18**

g524098

1. Växellådans plugg
- 

5. Applicera lite fett i växellådan med en fettspruta.

**Obs:** Använd litiumfett nr. 2.

6. Montera växellådspluggen och det främre skyddet.

# Förvaring

**Viktigt:** Förvara verktyget, batteripaketet och laddaren endast i temperaturer som ligger inom rätt intervall. Se [Specifikationer \(sida 19\)](#).

**Viktigt:** Om du lagrar batteripaketet under lågsäsongen ska du ladda det tills en eller två LED-indikatorer blir gröna på batteriet. Förvara inte ett fulladdat eller helt urladdat batteri. När du är redo att ta verktyget i bruk igen ska batteripaketet laddas tills vänster indikatorlampa på laddaren lyser grönt eller alla fyra lysdioder på batteriet blir gröna.

- Koppla bort produkten från strömkällan (dvs. dra ur kontakten från strömkällan eller avlägsna batteripaketet) och kontrollera att den inte skadats efter användning.
- Förvara inte verktyget med batteripaketet installerat.
- Ta bort allt främmande material från produkten.
- När de inte används ska verktyg, batteripaket och laddare förvaras utom räckhåll för barn.
- Håll redskapet, batteripaketet och batteriladdaren på avstånd från frätande medel, som trädgårdskemikalier och vägsalt.
- Minska risken för allvarliga personskador genom att inte förvara batteripaketet utomhus eller i fordon.
- Förvara verktyget, batteripaketet och batteriladdaren på en ren och torr avsides plats.

# Felsökning

Utför endast stegen som beskrivs i de här instruktionerna. Alla övriga inspektioner, underhåll och reparationer får endast utföras av en auktoriserad verkstad eller en liknande behörig specialist, om du inte kan lösa problemet själv.

Problem	Möjliga orsaker	Åtgärd
Verktyget fungerar inte eller fungerar inte utan avbrott.	<ol style="list-style-type: none"> <li>1. Batteriet sitter inte helt på plats i verktyget.</li> <li>2. Batteripaketet är inte laddat.</li> <li>3. Batteriets temperatur ligger över eller under lämpligt temperaturintervall.</li> <li>4. Det finns fukt på batteripaketets kablar.</li> <li>5. Batteripaketet är skadat.</li> <li>6. Det är något annat elektriskt fel på verktyget.</li> </ol>	<ol style="list-style-type: none"> <li>1. Ta bort och sätt tillbaka batteriet i verktyget, se till att det är korrekt monterat och spärrat.</li> <li>2. Ta ut batteripaketet ur verktyget och ladda det.</li> <li>3. Flytta batteripaketet till en torr plats där temperaturen är mellan 5 °C och 40 °C.</li> <li>4. Låt batteripaketet torka eller torka det på egen hand.</li> <li>5. Byt ut batteripaketet.</li> <li>6. Kontakta en auktoriserad återförsäljare.</li> </ol>
Verktyget når inte full kraftförsörjning eller så blir växellådan varm.	<ol style="list-style-type: none"> <li>1. Batteripaketets laddningskapacitet är för låg.</li> <li>2. Luftventilerna är blockerade.</li> <li>3. Växellådan smörjs inte ordentligt.</li> </ol>	<ol style="list-style-type: none"> <li>1. Ta ut batteripaketet ur verktyget och ladda batteripaketet helt.</li> <li>2. Rengör luftventilerna.</li> <li>3. Smörj växellådan.</li> </ol>
Verktyget vibrerar eller låter överdrivet mycket.	<ol style="list-style-type: none"> <li>1. Växellådan smörjs inte ordentligt.</li> <li>2. Det finns skräp under grässkärmen eller i frammatningshuvudets hölje på trimmern.</li> <li>3. Spolen är inte ordentligt upplindad.</li> </ol>	<ol style="list-style-type: none"> <li>1. Smörj växellådan.</li> <li>2. Avlägsna eventuellt skräp från under grässkärmen eller i frammatningshuvudets hölje.</li> <li>3. Mata fram tråden med frammatningshuvudet och/eller ta bort tråden från spolen och linda upp den på spolen igen.</li> </ol>



<b>Problem</b>	<b>Möjliga orsaker</b>	<b>Åtgärd</b>
Frammatningshuvudet matar inte fram tråden.	<ol style="list-style-type: none"> <li>1. Tråden är slut i trimmern.</li> <li>2. Tråden i frammatningshuvudets hölje är trasslad.</li> <li>3. Det finns skräp under grässkärmen eller i frammatningshuvudets hölje på trimmern.</li> </ol>	<ol style="list-style-type: none"> <li>1. Tillsätt mer tråd i frammatningshuvudet.</li> <li>2. Avlägsna frammatningshuvudets kåpa och red ut den hoptrasslade tråden.</li> <li>3. Avlägsna eventuellt skräp från under grässkärmen eller i frammatningshuvudets hölje.</li> </ol>
Batteripaketet laddas snabbt ur.	<ol style="list-style-type: none"> <li>1. Batteriets temperatur ligger över eller under lämpligt temperaturintervall.</li> <li>2. Trimmern är överbelastad.</li> </ol>	<ol style="list-style-type: none"> <li>1. Flytta batteripaketet till en torr plats där temperaturen är mellan 5 °C och 40 °C.</li> <li>2. Trimma med lägre hastighet.</li> </ol>

# Anteckningar:

# Anteckningar:



**Count on it.**