



Count on it.

Manuale dell'operatore

Decespugliatore Revolution® da 60V

N° del modello 66210T—N° di serie 323000001 e superiori

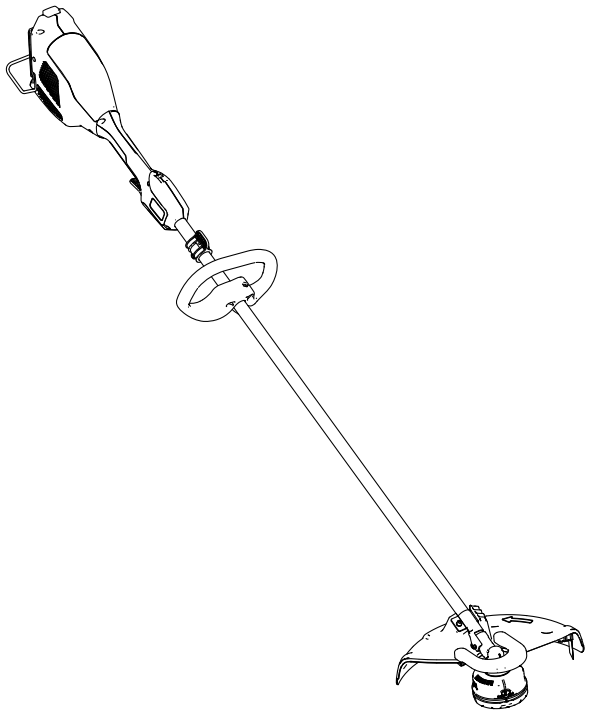

Registrate il vostro prodotto
presso www.Toro.com.
Traduzione dell'originale (IT)





**Per assistenza,
consultate la pagina
www.Toro.com/support
per filmati di istruzioni o
contattate il vostro Centro
assistenza autorizzato
prima di restituire questo
prodotto.**

Introduzione

Questo decespugliatore è indicato per l'uso da parte di proprietari di casa e operatori professionisti. È pensato per tagliare l'erba come necessario per gli spazi all'aperto. È pensato per l'utilizzo dei pacchi batteria agli ioni di litio da 60V Flex-Force Power System®. Questi pacchi batteria sono progettati per poter essere ricaricati solo da caricabatterie per batterie agli ioni di litio da 60 V Flex-Force. L'utilizzo di questo prodotto per scopi non conformi alle funzioni per cui è stato concepito può essere pericoloso per voi e gli astanti.

Il modello 66210T non include una batteria o un caricabatterie.

Leggete attentamente queste informazioni per imparare come utilizzare e mantenere il vostro prodotto in modo idoneo ed evitare lesioni personali e danni al prodotto. Siete responsabili dell'utilizzo consono e sicuro del prodotto.

Visitate il sito www.Toro.com per ottenere materiali di formazione sulla sicurezza e il funzionamento dei prodotti, informazioni sugli accessori, assistenza nella localizzazione di un rivenditore o per registrare il vostro prodotto.

© 2024—The Toro®
Company
8111 Lyndale Avenue
South
Bloomington, MN
55420

Registrate il vostro
prodotto presso
www.Toro.com.



Traduzione dell'originale
(IT)
Stampato in Cina
Tutti i diritti sono
riservati



Per assistenza, ricambi originali del produttore o ulteriori informazioni, rivolgetevi a un Distributore autorizzato o ad un Centro Assistenza del produttore, ed abbiate sempre a portata di mano il numero del modello ed il numero di serie del prodotto. **Figura 1** identifica la posizione dei numeri di modello e di serie sul prodotto. Scrivete i numeri nello spazio fornito.

Importante: Con il vostro dispositivo mobile, potete scansionare il codice QR sull'adesivo che riporta il numero di serie (se presente) per accedere alla garanzia, ai ricambi e ad altre informazioni sui prodotti.

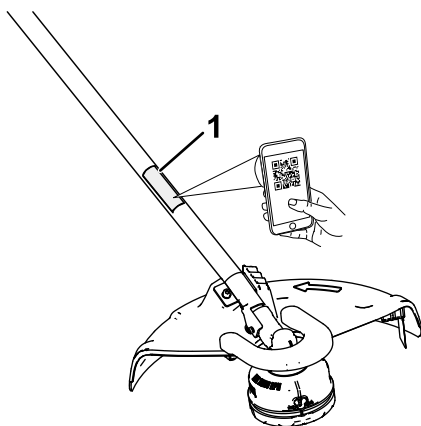

g399656

Figura 1

1. Posizione del numero di modello e del numero di serie

N° del modello _____

N° di serie _____

Simbolo di avvertenza

Il simbolo di avvertenza (Figura 2) mostrato in questo manuale e sulla macchina identifica messaggi di sicurezza importanti che è necessario seguire per prevenire incidenti.



Figura 2

Simbolo di avvertenza

g000502

Il simbolo di avvertenza compare sulle informazioni che vi avvisano di azioni o situazioni non sicure, ed è seguito dalla parola **PERICOLO**, **AVVERTENZA**, o **ATTENZIONE**.

PERICOLO indica una situazione pericolosa imminente che, se non evitata, **provocherà** lesioni gravi o fatali.

AVVERTENZA indica una situazione potenzialmente pericolosa che, se non evitata, **potrebbe provocare** lesioni gravi o fatali.

ATTENZIONE indica una situazione potenzialmente pericolosa che, se non evitata, **potrebbe provocare** una lesione moderata o di minore entità.

Questo manuale utilizza altre due parole per mettere in evidenza le informazioni. **Importante** richiama l'attenzione su informazioni meccaniche speciali, e **Nota** pone in risalto informazioni generali che meritano un'attenzione speciale.

Sicurezza

AVVERTENZA – quando si utilizzano utensili da giardinaggio elettrici, leggete e seguite sempre le avvertenze di sicurezza di base e le istruzioni per ridurre il rischio di incendi, scosse elettriche e lesioni personali, compreso quanto segue:

IMPORTANTI ISTRUZIONI DI SICUREZZA

I. Formazione

1. L'operatore dell'utensile è responsabile per eventuali incidenti o pericoli che potrebbero verificarsi ad altre persone o alle loro proprietà.

2. Non consentite ai bambini di utilizzare o giocare con l'utensile, il pacco batteria o il caricabatterie; le normative locali potrebbero prevedere delle limitazioni all'età dell'operatore.
3. Non lasciate che bambini o persone non addestrate utilizzino o effettuino interventi di manutenzione su questo dispositivo. Consentite l'utilizzo o la manutenzione del dispositivo solo a persone responsabili, addestrate, che abbiano familiarità con le istruzioni e fisicamente capaci.
4. Prima di utilizzare l'utensile, il pacco batteria e il caricabatterie, leggete tutte le istruzioni e gli avvisi presenti su questi prodotti.
5. Acquisite familiarità con i comandi e con l'uso appropriato dell'utensile, del pacco batteria e del caricabatterie.

II. Preparazione

1. Tenete lontani gli astanti e i bambini dall'area operativa.
2. Utilizzate solo il pacco batteria specificato da Toro. L'utilizzo di altri accessori e attrezzi può aumentare il rischio di infortuni e incendi.
3. Il collegamento del caricabatterie a una presa che non sia da 100 a 240 V può causare un incendio o una scossa elettrica. Non collegate il caricabatterie a una presa diversa da una da 100 a 240 V. Per uno stile di collegamento differente, se necessario usate un adattatore adeguato alla configurazione della presa elettrica.
4. Non utilizzate un pacco batteria o un caricabatteria danneggiato o modificato, che potrebbe comportarsi in modo imprevedibile e comportare incendi, esplosioni o rischio di infortuni.
5. Se il cavo di alimentazione del caricabatteria è danneggiato, contattate un Centro assistenza autorizzato per sostituirlo.
6. Caricate il pacco batteria solo con il caricabatteria specificato da Toro. Un caricabatterie adatto a un tipo di pacco batteria può creare un rischio di incendio se utilizzato con un altro pacco batteria.
7. Caricate il pacco batteria solo in un'area ben ventilata.
8. Seguite tutte le istruzioni di ricarica e non caricate il pacco batteria al di fuori del range di temperatura specificato nelle istruzioni. Altrimenti, potreste danneggiare il pacco batteria e aumentare il rischio di incendio.
9. Non utilizzate l'utensile senza che tutti gli schermi e gli altri dispositivi di protezione siano in sede e funzionanti sull'utensile.
10. Vestitevi in modo idoneo – indossate abbigliamento consono, comprendente occhiali di protezione, pantaloni lunghi, scarpe robuste e antiscivolo e protezioni per l'udito. Legate i capelli lunghi

e non indossate indumenti larghi o gioielli pendenti che possono rimanere intrappolati nelle parti in movimento. Indossate una maschera antipolvere in condizioni operative polverose.

III. Funzionamento

1. Evitate ambienti pericolosi – non utilizzate l'utensile in situazioni di pioggia, umidità o bagnato.
2. Utilizzate l'utensile appropriato per il vostro uso – l'utilizzo dell'utensile per scopi diversi da quelli previsti potrebbe essere pericoloso per voi e per gli astanti.
3. Prevenite avviamenti accidentali – assicuratevi che l'interruttore si trovi in posizione di SPEGNIMENTO prima del collegamento al pacco batteria e dell'uso dello strumento. Non trasportate l'utensile con le dita sull'interruttore e non fornite alimentazione allo stesso mentre l'interruttore si trova in posizione di ACCENSIONE.
4. Utilizzate l'utensile solo alla luce del giorno o in presenza di un'adeguata luce artificiale.
5. Se l'utensile impatta contro un oggetto o inizia a vibrare, spegnete immediatamente l'utensile, attendete l'arresto di tutte le parti in movimento, e scollegate la batteria prima di analizzare l'utensile per verificare la presenza di danni. Eseguite tutte le necessarie riparazioni prima di riprendere l'attività.
6. Rimuovete il pacco batteria dell'utensile prima di procedere alla sua regolazione o alla sostituzione degli accessori.
7. Tenete mani e piedi a distanza dall'area di taglio e da tutte le parti in movimento.
8. Spegnete l'utensile, rimuovete il pacco batteria dall'utensile e attendete l'arresto di ogni movimento prima di procedere alla regolazione, manutenzione, pulizia o rimessaggio dell'utensile.
9. Rimuovete il pacco batteria dall'utensile ogniqualvolta dovete lasciarlo incustodito.
10. Non forzate l'utensile elettrico. Utilizzate l'utensile elettrico corretto per il vostro uso. L'utensile elettrico corretto eseguirà il lavoro in maniera migliore e più sicura, alla velocità per la quale è stato progettato.
11. Non sporgetevi eccessivamente – mantenete una posizione solida sui piedi e un buon equilibrio in ogni momento, soprattutto in pendenza. Procedete camminando, mai correndo, con l'utensile.
12. Rimanete vigili – fate attenzioni alle operazioni che state eseguendo e usate il buon senso durante le operazioni con l'utensile. Non

utilizzate l'utensile se siete malati, stanchi o se siete sotto l'effetto di alcol o droga.

13. Assicuratevi che le aperture di ventilazione siano mantenute pulite da detriti.
14. In condizioni di uso scorretto, il pacco batteria può espellere del liquido: evitate il contatto. Se doveste venire accidentalmente a contatto con il liquido, lavatevi con acqua. Se il liquido dovesse venire a contatto con gli occhi, consultate un medico. Il liquido fuoriuscito dal pacco batteria può causare irritazioni o ustioni.
15. Non esponete un pacco batteria o un utensile al fuoco o ad una temperatura eccessiva. L'esposizione al fuoco o ad una temperatura superiore a 130 °C potrebbe provocare un'esplosione.
16. **ATTENZIONE** – un pacco batteria trattato in maniera non adeguata potrebbe comportare un rischio di incendio, esplosione o ustione chimica.
 - Non smontate il pacco batteria.
 - Sostituite il pacco batteria solo con un pacco batteria Flex-Force originale; l'utilizzo di un pacco batteria di un altro tipo potrebbe provocare un incendio o comportare un rischio di lesioni.
 - Tenete i pacchi batteria fuori dalla portata dei bambini e nella confezione originale fino a quando non sarete pronti a utilizzarli.

IV. Manutenzione e rimessaggio

1. Mantenete l'utensile con cura – tenetelo pulito e in buono stato per avere le migliori prestazioni e per ridurre il rischio di lesioni. Seguite le istruzioni per la lubrificazione e il cambio degli accessori. Tenete le impugnature asciutte, pulite e prive di olio e grasso.
2. Quando un pacco batteria non è in uso, tenetelo lontano da oggetti metallici, come graffette, monete, chiavi, chiodi e viti che possano creare un collegamento da 1 terminale a un altro. Mandare in cortocircuito i morsetti della batteria può causare bruciature o un incendio.
3. Tenete mani e piedi a distanza dalle parti in movimento.
4. Spegnete l'utensile, rimuovete il pacco batteria dall'utensile e attendete l'arresto di ogni movimento prima di procedere alla regolazione, manutenzione, pulizia o rimessaggio dell'utensile.
5. Controllate l'utensile per verificare la presenza di parti danneggiate – se ci sono protezioni o altre parti danneggiate, stabilite se l'utensile potrà funzionare in modo appropriato. Verificate che non vi siano parti mobili non allineate, grippate o rotte, verificate il montaggio e qualsiasi altra condizione che possa influire negativamente sul

funzionamento. Se non indicato nelle istruzioni, fate riparare o sostituire le protezioni o i componenti danneggiati da un Centro assistenza autorizzato.

6. Non sostituite gli strumenti di taglio non metallici esistenti sull'utensile con strumenti di taglio metallici.
7. Non provate a effettuare la manutenzione o la riparazione dell'utensile, del pacco batteria o del caricabatterie tranne che nei modi indicati nelle istruzioni. Fate eseguire gli interventi di assistenza a un Centro assistenza autorizzato, utilizzando ricambi identici per garantire una manutenzione sicura del prodotto.
8. Rimessate un utensile inattivo in uno spazio chiuso che sia asciutto, sicuro, e lontano dalla portata dei bambini.

CONSERVATE QUESTE ISTRUZIONI

Adesivi di sicurezza e informativi



Adesivi e istruzioni di sicurezza sono chiaramente visibili per l'operatore e sono situati vicino a qualsiasi area di potenziale pericolo. Sostituite eventuali adesivi se danneggiati o mancanti.



decal145-2332

145-2332

1. Non smaltire in modo inappropriato.



139-8262

decal139-8262

1. Avvertenza – leggete il *Manuale dell'operatore*; indossate le protezioni per gli occhi; indossate le protezioni per l'udito; non esponete alla pioggia.
-

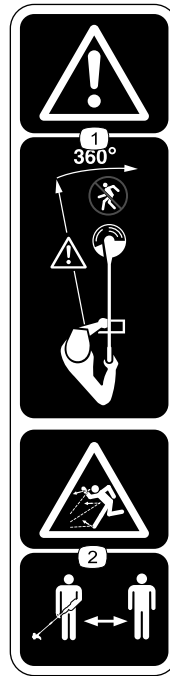

139-8263

decal139-8263

1. Avvertenza – tenete gli astanti a distanza dalla macchina in tutte le direzioni.
 2. Pericolo di lancio di oggetti – tenete gli astanti a distanza.
-

Preparazione

Parti sciolte

Verificate che sia stata spedita tutta la componentistica, facendo riferimento alla seguente tabella.

Procedura	Descrizione	Qté	Uso
1	Gruppo impugnatura ausiliaria	1	Montaggio dell'impugnatura ausiliaria.
2	Protezione posteriore Protezione anteriore Vite a testa cava Vite a testa tonda	1 1 1 2	Montaggio della protezione.
3	Non occorrono parti	–	Montaggio dell'imbracatura.

Strumenti e parti aggiuntive

Descrizione	Qté	Uso
Chiave esagonale	1	Montate la protezione e l'impugnatura.
Asta di fissaggio metallica	1	Fissate la testa del decespugliatore in modo da impedirne la rotazione per la rimozione durante un intervento di manutenzione.

1

Montaggio dell'impugnatura ausiliaria

Parti necessarie per questa operazione:

1	Gruppo impugnatura ausiliaria
---	-------------------------------

Procedura

1. Separate l'impugnatura ausiliaria dalla staffa dell'impugnatura inferiore svitando la manopola di bloccaggio dell'impugnatura e rimuovendo il bullone a testa cava (A di [Figura 3](#)).

Importante: Il bullone potrebbe essere a forma di cuneo inserito all'interno della plastica dell'impugnatura; premete leggermente il bullone fino a quando non è libero dall'impugnatura.

2. Allineate l'impugnatura ausiliaria con la staffa dell'impugnatura inferiore sull'impugnatura del decespugliatore (B di [Figura 3](#)).
3. Fate scorrere la staffa dell'impugnatura inferiore nella fessura sull'impugnatura ausiliaria (B di [Figura 3](#)).

4. Fissate l'impugnatura ausiliaria alla staffa dell'impugnatura inferiore con il bullone a testa cava rimosso in precedenza (C di [Figura 3](#)).



Figura 3

g524213

2

Montaggio della protezione

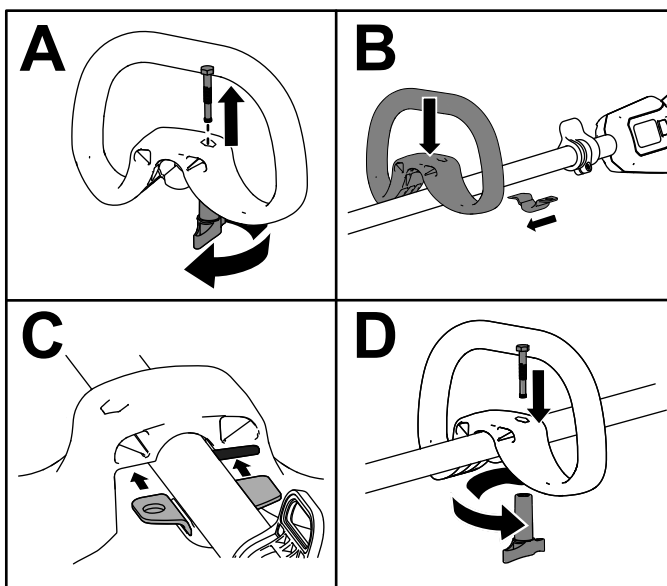
Parti necessarie per questa operazione:

1	Protezione posteriore
1	Protezione anteriore
1	Vite a testa cava
2	Vite a testa tonda

Procedura

1. Allineate la protezione in modo tale che la linguetta sul supporto scorra all'interno della fessura (A di [Figura 4](#)).
2. Montate e serrate la vite a testa cava per fissare la protezione al supporto (B di [Figura 4](#)).



Figura 4

g524099

3. Montate la protezione anteriore alla protezione posteriore utilizzando le 2 viti a testa tonda (Figura 5).

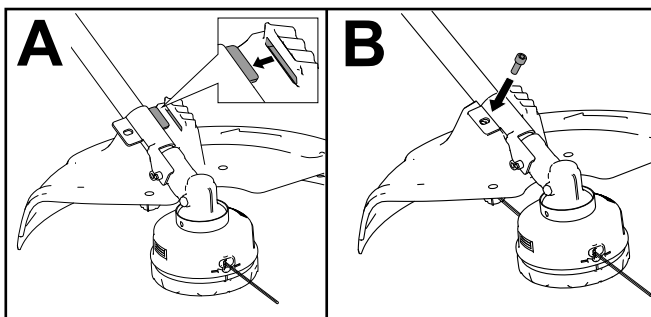

Figura 5

1. Protezione anteriore
2. Protezione posteriore

3. Viti a testa tonda

g399659

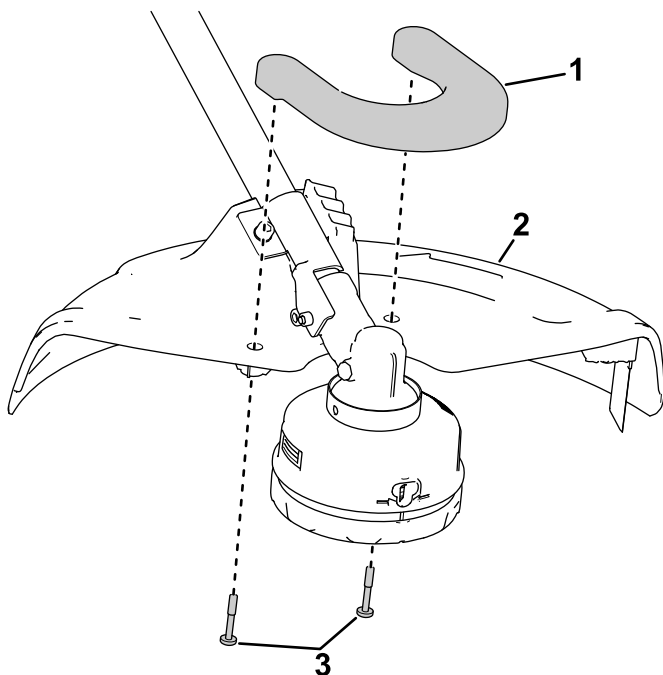
3

Montaggio dell'imbracatura

Non occorrono parti

Procedura

Importante: Se state utilizzando il decespugliatore con un pacco batteria da 6 Ah o superiore, montate lo spallaccio incluso.

Non utilizzate lo spallaccio se state alimentando il decespugliatore con lo zaino e il supporto per lo zaino; utilizzate solo l'imbracatura per lo zaino.

Collegate il gancio in metallo sullo spallaccio al collare della fascetta sull'impugnatura del decespugliatore (Figura 6).



Figura 6

- | | |
|-------------------------------------|----------------------------|
| 1. Regolatore della fascetta | 4. Fascetta |
| 2. Gancio della fascetta di metallo | 5. Fibbia a sgancio rapido |
| 3. Collare della fascetta | |

g388180

La lunghezza della fascetta è regolabile; fate scorrere il regolatore della fascetta verso l'alto per diminuire la lunghezza della fascetta, o verso il basso per aumentare la lunghezza della fascetta (Figura 6).

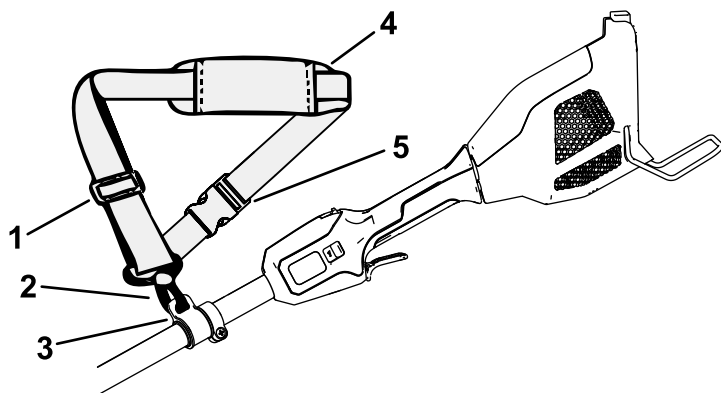
Qualora fosse necessario rimuovere rapidamente l'imbracatura, scollegate la fibbia a sgancio rapido come segue:

1. Esercitate una pressione sui lati della fibbia (A di Figura 7).
2. Consentite lo sganciamento della fibbia (B di Figura 7).



Figura 7

g340477

Quadro generale del prodotto

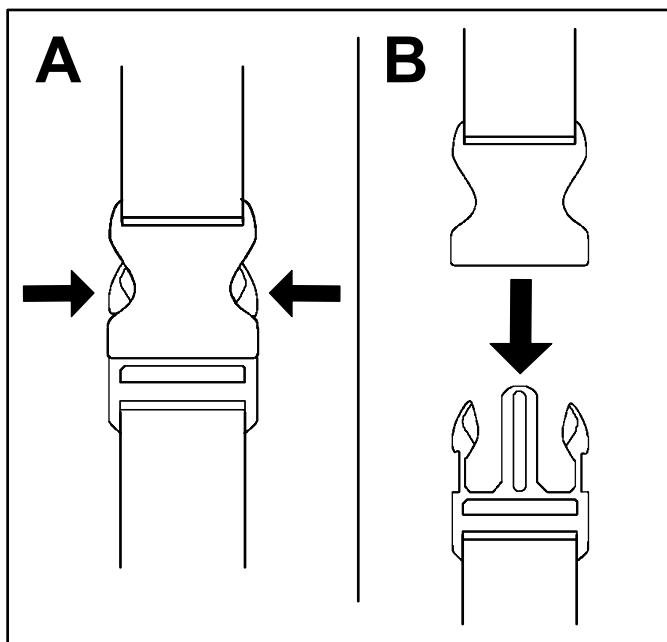

Figura 8

- | | |
|----------------------------------|-----------------------------------------------------------|
| 1. Fermo della batteria | 5. Protezione deflettore e lama per il taglio della linea |
| 2. Levetta di bloccaggio | 6. Linea |
| 3. Collegamento dell'imbracatura | 7. Levetta di azionamento |
| 4. Impugnatura ausiliaria | 8. Protezione dell'asta |

g367069

Specifiche

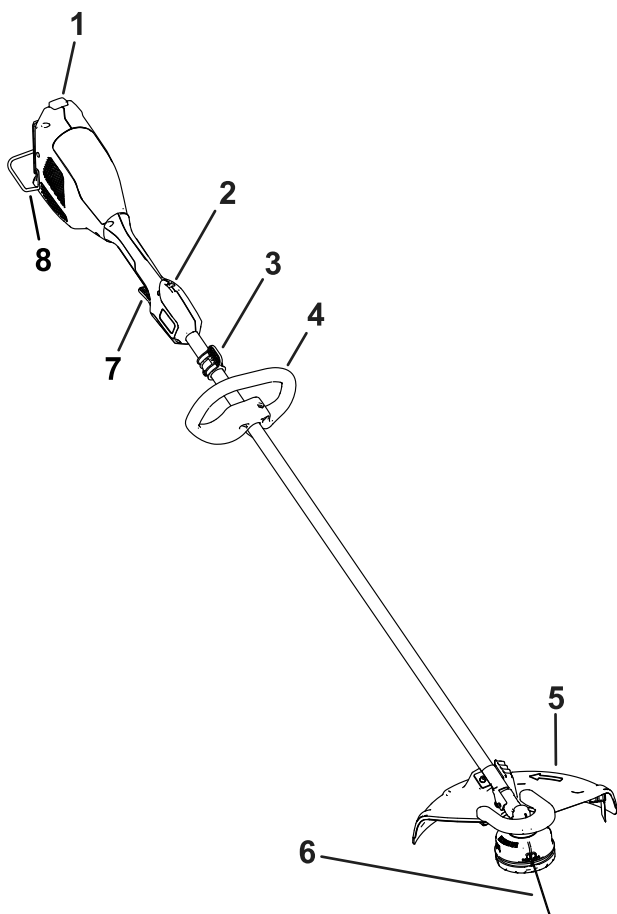
Modello	66210T
Tensione nominale	60 V c.c. massima; 54 V c.c. nominale
Lunghezza complessiva	179 cm
Vibrazione della mano/del braccio sull'impugnatura principale	Consultate il documento della Dichiarazione di Conformità incluso
Vibrazione della mano/del braccio sull'impugnatura di assistenza	Consultate il documento della Dichiarazione di Conformità incluso
Peso (senza batteria)	4,5 kg
Tipo di caricabatterie	Caricabatterie agli ioni di litio da 60 V Flex-Force
Tipo di batteria	Batterie agli ioni di litio da 60V Flex-Force

Intervalli di temperatura idonei

Caricate/rimessate il pacco batteria a	5 °C–40 °C*
Utilizzate il pacco batteria a	-30 °C–49 °C
Utilizzare l'utensile a	0 °C–49 °C

*I tempi di ricarica aumenteranno se la ricarica non avviene all'interno di questo intervallo.

Stoccate l'utensile, la batteria e il caricabatterie in un luogo ben pulito e asciutto.

Attrezzi/accessori

È disponibile una gamma di attrezzi ed accessori approvati da Toro per l'impiego con la macchina, per ottimizzare ed ampliare le sue applicazioni. Richiedete la lista degli attrezzi ed accessori approvati ad un Centro Assistenza Toro o ad un Distributore autorizzati, oppure visitate www.Toro.com

Per garantire prestazioni ottimali e mantenere sempre la macchina in conformità alle norme di sicurezza, utilizzate esclusivamente ricambi e accessori originali Toro. Ricambi e accessori fabbricati da altri produttori potrebbero essere pericolosi.

Funzionamento

Avviamento del decespugliatore

1. Assicuratevi che gli sfiati sul decespugliatore siano privi di polvere e detriti.
2. Assicuratevi che la protezione dell'asta sia abbassata, e allineate la cavità nel pacco batteria con la linguetta sull'alloggiamento dell'impugnatura (Figura 9).
3. Spingete il pacco batteria nell'impugnatura fino a quando la batteria non si blocca nel fermo (Figura 9).



Figura 9

g388182

1. Sfiati del decespugliatore
2. Pulsante di bloccaggio della batteria
3. Protezione dell'asta

-
4. Per avviare il decespugliatore, premete la levetta di bloccaggio, quindi premete la levetta di azionamento (Figura 10).

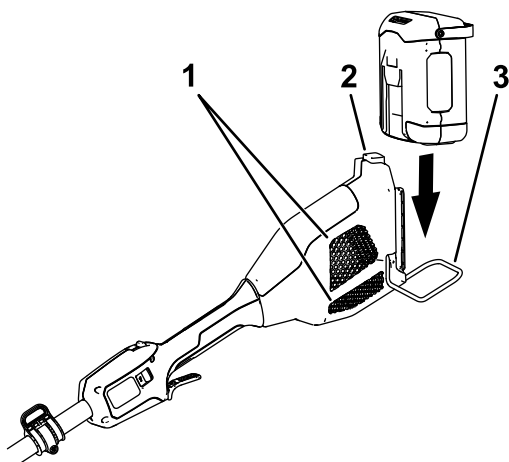
Nota: Fate scorrere l'interruttore a due velocità per modificare la velocità del decespugliatore.

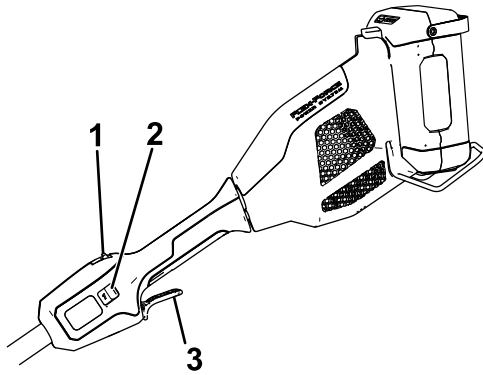

g388183

Figura 10

1. Levetta di bloccaggio
2. Interruttore a due velocità
3. Levetta di azionamento

Arresto del decespugliatore

Per spegnere il decespugliatore, rilasciate entrambe le levette.

Quando il decespugliatore non è in uso o lo state trasportando verso o da un'area di lavoro, rimuovete il pacco batteria.

Rimozione del pacco batteria dal decespugliatore

Premete il pulsante di chiusura della batteria sul decespugliatore per rilasciare il pacco batteria, quindi fate scorrere il pacco batteria estraendolo dal decespugliatore (Figura 11).



Figura 11

1. Fermo della batteria

g388181

Avanzamento della linea utilizzando l'alimentazione “batti e vai”

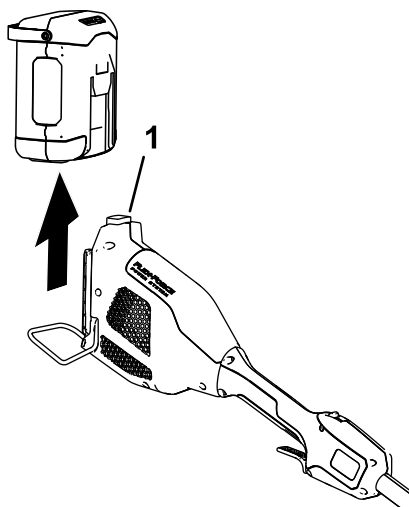
1. Azionate l'utensile a pieno regime.
2. Premete il sistema automatico di avanzamento sul terreno per far avanzare la linea. La linea avanza ogni volta che viene premuto il sistema automatico di avanzamento.

Nota: Non mantenete il sistema automatico di avanzamento sul terreno durante l'utilizzo del decespugliatore.

Nota: La lama di taglio della linea sul deflettore dello sfalcio taglia la linea alla lunghezza corretta.



Figura 12

g399657

1. Sistema automatico di avanzamento

Nota: Se la linea raggiunge una lunghezza troppo corta a causa dell'usura, potreste non riuscire a far avanzare la linea facendola toccare a terra. In tal caso, rilasciate entrambe le levette e fate riferimento a [Avanzamento manuale della linea \(pagina 24\)](#).

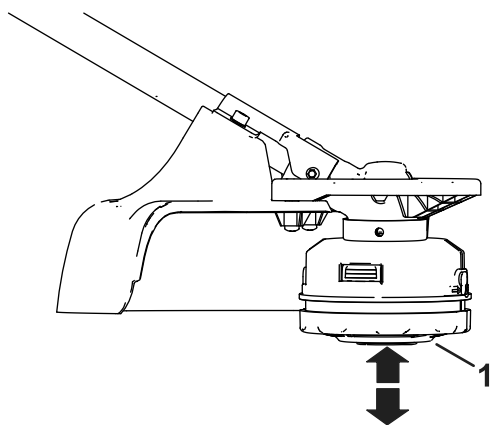
Avanzamento manuale della linea

Rimuovete il pacco batteria del decespugliatore, quindi premete il sistema automatico di avanzamento tirando la linea del decespugliatore per far avanzare manualmente la linea (Figura 12).

Se premendo il sistema automatico di avanzamento la linea non procede, questa potrebbe essere inceppata. Rimuovete il coperchio del sistema automatico di avanzamento premendo sulle linguette su ogni lato del sistema automatico di avanzamento, rimuovete eventuali detriti o inceppamenti della linea, quindi ponete nuovamente il coperchio del sistema automatico di avanzamento in posizione (Figura 13).



Figura 13

Alcune parti non sono mostrate per ragioni di chiarezza

1. Premete sulle linguette per avere accesso direttamente alla linea.

g386222

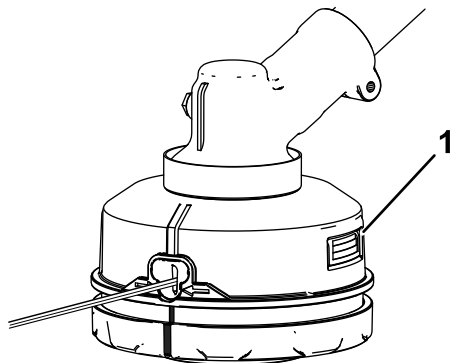
Suggerimenti

- Tenete il decespugliatore inclinato verso l'area da tagliare; è l'area di taglio migliore.
- Il decespugliatore taglia quando vi muovete da sinistra verso destra; questo contribuisce a impedire il lancio di detriti dal decespugliatore verso di voi.
- Utilizzate la punta della linea per eseguire il taglio; non forzate la testa del decespugliatore all'interno di erba non tagliata.
- Recinzioni e staccionate, pietre e muri di mattoni, marciapiedi e pezzi di legno possono provocare l'usura rapida della linea e la sua rottura.
- Evitate alberi e arbusti; la linea può facilmente danneggiare cortecce d'albero, modanature di legno, rivestimenti esterni, pali da recinzioni e altri materiali delicati.



Figura 14

1. Direzione di rotazione

2. Percorso della linea

g399658

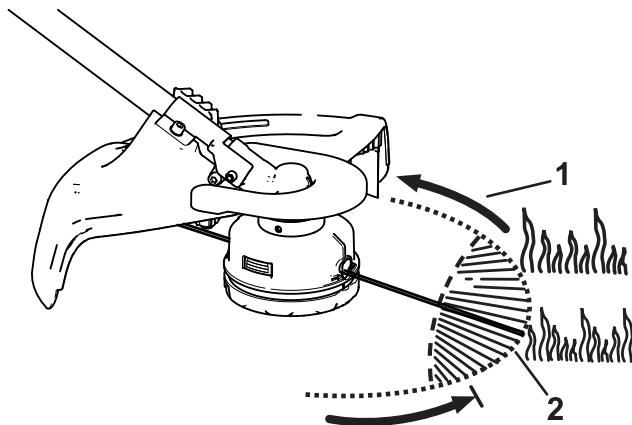
Manutenzione

Dopo ogni utilizzo del decespugliatore, completate quanto segue:

1. Rimuovete la batteria dal decespugliatore.
2. Pulite il decespugliatore con un panno umido. Non lavate il decespugliatore con un flessibile da giardino e non immergetelo in acqua.

⚠ ATTENZIONE

La lama di taglio della linea sul deflettore è affilata e può tagliarvi.

Non utilizzate le mani per pulire lo schermo e la lama del deflettore.

3. Pulite o raschiate l'area della testa di taglio ogni volta che si verifica un accumulo di detriti.
4. Controllate e serrate tutti i dispositivi di fissaggio. Nel caso in cui una parte sia danneggiata o persa, riparatela o sostituirla.
5. Pulite i detriti dalle prese d'aria e di scarico sull'alloggiamento del motore per impedire il surriscaldamento del motore.

Sostituzione della linea

Utilizzate solo una linea monofilamento dal diametro di 2,4 mm (n. componente del fabbricatore 88612).

1. Rimuovete il pacco batteria.
2. Rimuovete un'eventuale linea esistente sulla bobina premendo ripetutamente il sistema automatico di avanzamento e tirandola la linea estraendola in parti uguali da entrambi i lati del sistema automatico di avanzamento.
3. Utilizzando una linea da 2,4 mm, tagliata un pezzo di linea di circa 7,3 m.

Importante: Non utilizzate un altro calibro o un altro tipo di linea, dal momento che questo potrebbe danneggiare il decespugliatore.

4. Premete e ruotate la parte inferiore della testa del decespugliatore in senso orario, fino a quando le indicazioni verdi inferiori non sono allineate con le indicazioni verdi sotto gli occhielli (Figura 15).

5. Inserite 1 estremità della linea diritta all'interno dell'occhiello e premete la linea fino a quando non fuoriesce sull'altro lato dell'occhiello.

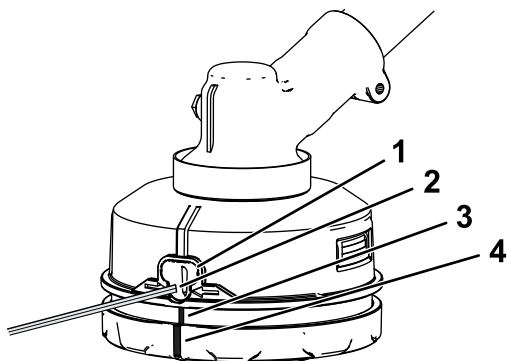

g367291

Figura 15

Alcune parti non sono mostrate per ragioni di chiarezza

- | | |
|--------------|-----------------------------------------------|
| 1. Occhiello | 3. Indicazione di allineamento dell'occhiello |
| 2. Linea | 4. Indicazione di allineamento inferiore |

Importante: Non smontate la testa del decespugliatore.

6. Tirate la linea attraverso la testa del decespugliatore fino a quando non raggiungete un'uguale lunghezza della linea su ogni lato.
7. Mantenete il decespugliatore in posizione con una mano. Con l'altra mano, ruotate la parte inferiore del decespugliatore nella direzione mostrata dalle frecce (in senso orario) sulla parte inferiore del sistema automatico di avanzamento per avvolgere la linea; lasciare circa 152 mm di linea oltre l'occhiello su ogni lato.

Sostituzione della testa del decespugliatore

1. Rimuovete il pacco batteria dal decespugliatore.
2. Allineate il foro nella piastra della coppa con il foro nella scatola degli ingranaggi del decespugliatore (Figura 16).
3. Inserite l'asta di metallo inclusa attraverso la piastra della coppa e nel foro nella scatola degli ingranaggi del decespugliatore per fissare la testa del decespugliatore (Figura 16).



Figura 16

Alcune parti non sono mostrate per ragioni di chiarezza

g378077

4. Con l'asta di metallo che fissa la testa del decespugliatore, ruotate la testa del decespugliatore in senso orario per rimuoverla dal perno della scatola degli ingranaggi filettato (Figura 17).

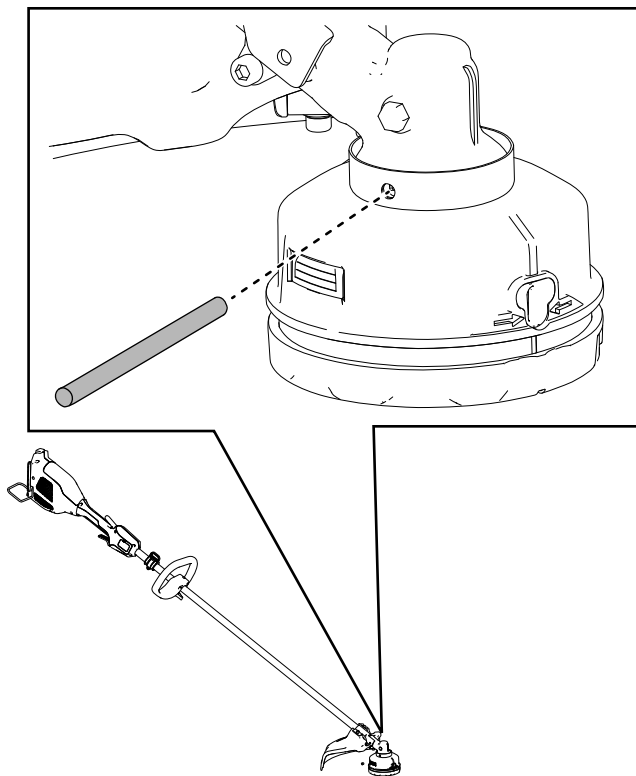

Figura 17

Alcune parti non sono mostrate per ragioni di chiarezza

g378078

-
5. Per montare la nuova testa del decespugliatore, ruotatela in senso antiorario sul perno della scatola degli ingranaggi mentre fissate la piastra della coppa utilizzando l'asta di metallo.

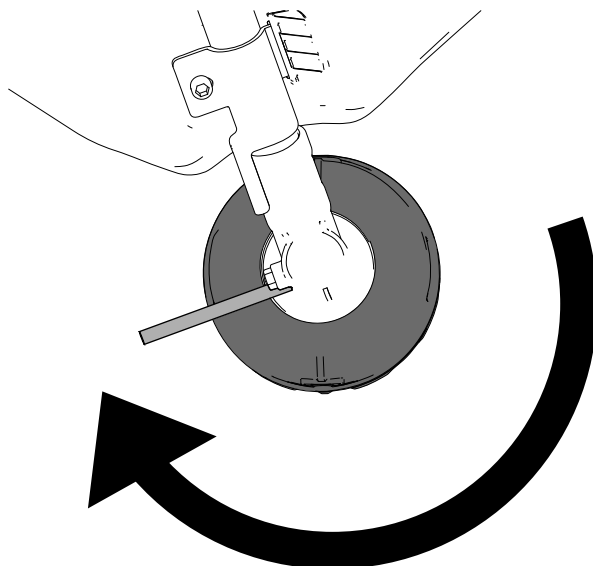
Lubrificazione della scatola ingranaggi

Intervallo tra gli interventi tecnici: Ogni 25 ore o mensilmente, la scadenza più vicina

1. Spegnete il decespugliatore, rimuovete il pacco batteria e rimuovete eventuali detriti dalla testa del decespugliatore.
2. Rimuovete la protezione anteriore dal decespugliatore (Figura 5).
3. Posizionate il decespugliatore in modo che la scatola ingranaggi sia in posizione verticale.
4. Rimuovete il tappo dalla scatola ingranaggi (Figura 17).



Figura 18

g524098

1. Tappo della scatola ingranaggi

-
5. Applicate una piccola quantità di grasso nella scatola ingranaggi utilizzando un ingrassatore.

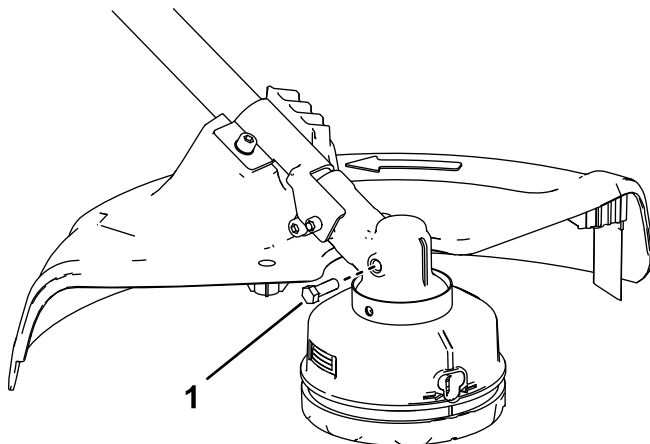
Nota: Utilizzate grasso n. 2 a base di litio.

6. Montate il tappo della scatola ingranaggi e la protezione anteriore.

Stoccaggio

Importante: Stocate l'utensile, il pacco batteria e il caricabatterie solo a temperature comprese all'interno dell'intervallo opportuno; fate riferimento a [Specifiche \(pagina 19\)](#).

Importante: Quando stocate il pacco batteria a fine stagione, caricatelo fino a quando 1 o 2 indicatori LED non diventano verdi sulla batteria. Non stocate una batteria completamente carica o completamente scarica. Quando dovete utilizzare di nuovo l'utensile, caricate il pacco batteria fino a quando la spia di indicazione sinistra non diventa verde sul caricabatterie o quando tutti e 4 gli indicatori LED non diventano verdi sulla batteria.

- Scollegate il prodotto dall'alimentazione (ovvero, rimuovete la spina dall'alimentazione o dal pacco batteria) e controllate per escludere eventuali danni dopo l'uso.
- Non rimessate l'utensile con il pacco batteria installato.
- Ripulite il prodotto da tutti i materiali estranei.
- Quando non in uso, rimessate l'utensile, il pacco batteria e il caricabatterie fuori dalla portata dei bambini.
- Tenete utensile, pacco batteria e caricabatterie lontano da agenti corrosivi, come sostanze chimiche per il giardino e sali di sbrinamento.
- Per ridurre il rischio di gravi lesioni personali, non stocate il pacco batteria all'aperto o all'interno di veicoli.
- Stocate l'utensile, la batteria e il caricabatterie in un luogo ben pulito e asciutto.

Localizzazione guasti

Effettuate solo i passaggi descritti in queste istruzioni. Tutti i successivi interventi di ispezione, manutenzione e riparazione devono essere effettuati da un centro assistenza autorizzato o da uno specialista analogamente qualificato se non siete in grado di risolvere il problema da soli.

Problema	Possibile causa	Rimedio
L'utensile non funziona o non funziona continuamente.	<ol style="list-style-type: none"> 1. La batteria non è completamente installata nell'utensile. 2. Il pacco batteria non è carico. 3. Il pacco batteria si trova al di sopra o al di sotto del corretto intervallo di temperature. 4. È presente dell'umidità sui poli del pacco batteria. 5. Il pacco batteria è danneggiato. 6. L'utensile presenta un altro problema elettrico. 	<ol style="list-style-type: none"> 1. Rimuovete e poi riposizionate la batteria nell'utensile, assicurandovi che sia completamente installata e fissata. 2. Rimuovete il pacco batteria dall'utensile e caricatelo. 3. Spostate il pacco batteria in un luogo asciutto e in cui la temperatura sia compresa tra 5 °C e 40 °C. 4. Asciugate o lasciate asciugare il pacco batteria. 5. Sostituite il pacco batteria. 6. Contattate un centro assistenza autorizzato.
L'utensile non raggiunge la piena potenza, o la scatola ingranaggi si surriscalda.	<ol style="list-style-type: none"> 1. La capacità di carica del pacco batteria è troppo bassa. 2. Gli sfiati dell'aria sono bloccati. 3. La lubrificazione della scatola ingranaggi non viene effettuata in modo appropriato. 	<ol style="list-style-type: none"> 1. Rimuovete il pacco batteria dall'utensile e caricatelo completamente. 2. Pulite gli sfiati dell'aria. 3. Lubrificate la scatola ingranaggi.

Problema	Possibile causa	Rimedio
L'utensile produce vibrazioni o rumore eccessivi.	<ol style="list-style-type: none"> 1. La lubrificazione della scatola ingranaggi non viene effettuata in modo appropriato. 2. Ci sono detriti sotto la protezione per l'erba o nell'alloggiamento del sistema automatico di avanzamento sul decespugliatore. 3. La bobina non è avvolta correttamente. 	<ol style="list-style-type: none"> 1. Lubrificate la scatola ingranaggi. 2. Rimuovete eventuali da sotto la protezione per l'erba o nell'alloggiamento del sistema automatico di avanzamento. 3. Fate avanzare la linea utilizzando il sistema automatico di avanzamento e/o rimuovete la linea sulla bobina e riavvolgete la bobina.
I sistema automatico di avanzamento non fa avanzare la linea non procede.	<ol style="list-style-type: none"> 1. Il decespugliatore ha esaurito la linea. 2. La linea è aggrovigliata nell'alloggiamento del sistema automatico di avanzamento. 3. Ci sono detriti sotto la protezione per l'erba o nell'alloggiamento del sistema automatico di avanzamento sul decespugliatore. 	<ol style="list-style-type: none"> 1. Aggiungete altra linea al sistema automatico di avanzamento. 2. Rimuovete il coperchio del sistema automatico di avanzamento e districate la linea. 3. Rimuovete eventuali da sotto la protezione per l'erba o nell'alloggiamento del sistema automatico di avanzamento.
Il pacco batteria perde rapidamente la carica.	<ol style="list-style-type: none"> 1. Il pacco batteria si trova al di sopra o al di sotto del corretto intervallo di temperature. 2. Il decespugliatore è sovraccarico. 	<ol style="list-style-type: none"> 1. Spostate il pacco batteria in un luogo asciutto e in cui la temperatura sia compresa tra 5 °C e 40 °C. 2. Lavorate a un ritmo più lento.

Note:

Note:



Count on it.