



Count on it.

Form No. 3471-799 Rev A

Návod k obsluze

Rotační sekačka Groundsmas- ter® 4500-D a 4700-D

Číslo modelu 30885—Výrobní číslo 416400000 a vyšší

Číslo modelu 30887—Výrobní číslo 416420000 a vyšší



Tento výrobek splňuje všechny příslušné směrnice Evropské unie. Podrobné informace naleznete v Prohlášení o shodě k tomuto výrobku.

Používání nebo provoz motoru v zalesněných, křovinatých nebo travnatých místech bez řádně funkčního a udržovaného lapače jisker (jak je uvedeno v části 4442) nebo motoru, který není vhodným způsobem zkonstruován, vybaven a udržován k zajištění prevence vzniku požáru, je porušením zákona o veřejných zdrojích státu Kalifornie, části 4442 a 4443.

Přiložená uživatelská příručka k motoru obsahuje informace o předpisech pro ochranu životního prostředí USA (EPA) a kontrolu emisí státu Kalifornie pro emisní systémy a informace o údržbě a záruce. Náhradní uživatelskou příručku k motoru je možné objednat u výrobce motoru.

⚠ DŮLEŽITÉ UPOZORNĚNÍ

CALIFORNIA

Důležité upozornění, poučka 65

Výfukové plyny dieselového motoru mohou podle znalostí státu Kalifornie způsobit rakovinu, vrozené vady a jiná poškození spojená s reprodukčním systémem

Vývody baterie, svorky a související příslušenství obsahují olovo a sloučeniny olova, tj. chemikálie, které jsou ve státě Kalifornie známy jako látky škodlivé pro reprodukční orgány a vyvolávající rakovinu. Po manipulaci s baterií si rádne omyjte ruce.

Používání tohoto výrobku může způsobit vystavení účinkům chemikálií, které jsou státu Kalifornie známy jako karcinogenní, mutagenní nebo reprotoxické.

Přečtěte si pečlivě následující informace. Dozvíte se, jak správně výrobek používat a jak jej udržovat, jak zabránit poškození výrobku a úrazu při práci s ním. Za řádnou a bezpečnou obsluhu výrobku nesete odpovědnost vy.

Na stránkách www.Toro.com najdete informace o bezpečnosti výrobku, podklady pro zaškolení obsluhy a informace o příslušenství. Můžete zde také vyhledat prodejce výrobků Toro nebo zaregistrovat svůj výrobek.

Kdykoli budete potřebovat servis, originální díly Toro nebo doplňující informace, obraťte se na autorizovaného servisního prodejce nebo zákaznický servis Toro a uveďte modelové a sériové číslo svého výrobku. **Obrázek 1** znázorňuje umístění modelového a sériového čísla na výrobku. Tyto údaje zapište do příslušného pole.

Důležité: Potřebujete-li informace o záruce, náhradních dílech a jiné údaje o výrobku, pomocí mobilního zařízení můžete naskenovat QR kód na štítku sériového čísla (je-li k dispozici).

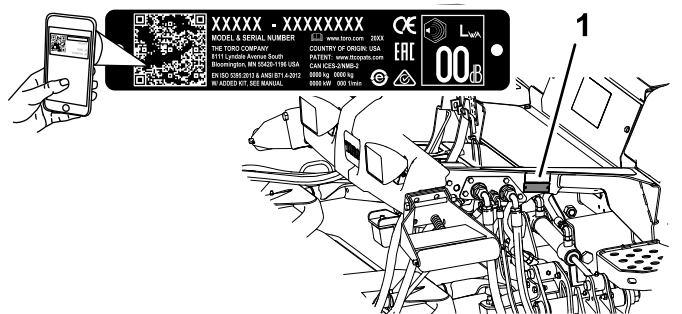

Obrázek 1

1. Umístění čísla modelu a výrobního čísla

Číslo modelu _____

Výrobní číslo _____

Úvod

Tento stroj je sekačka na trávu vybavená rotačními žacími noži a sedačkou řidiče; měla by být používána najímanými profesionálními pracovníky pro komerční účely. Je určena zejména k sekání trávy na dobře udržovaných travnatých plochách v parcích, na sportovních hřištích a na komerčních pozemcích. Používání tohoto výrobku pro jiné účely, než ke kterým je určen, může být nebezpečné uživateli a přihlížejícím osobám.

Tato příručka identifikuje potenciální rizika a uvádí bezpečnostní sdělení, která jsou označena varovným bezpečnostním symbolem (**Obrázek 2**) signalizujícím riziko, jež může vést k vážnému úrazu nebo usmrcení, nebudete-li doporučená opatření dodržovat.



Obrázek 2

1. Varovný bezpečnostní symbol.

Ke zdůraznění informací se v této příručce používají dva výrazy. **Důležité** upozorňuje na speciální

technické informace a **Poznámka** zdůrazňuje obecné informace, kterým je třeba věnovat zvláštní pozornost.

Obsah

Bezpečnost	5	Princip funkce Toro Smart Power™	43
Obecné bezpečnostní informace	5	Spuštění motoru	43
Bezpečnostní a instrukční štítky	6	Vypnutí motoru	44
Nastavení	14	Sekání trávy se strojem	44
1 Instalace štítků (pouze stroje s označením CE).....	15	Popis funkce filtru pevných částic vznětového motoru a principu regenerace	45
2 Montáž západky kapoty	15	Ovládání chladicího ventilátoru motoru	50
3 Seřízení stírače válce	17	Provozní tipy	50
4 Montáž mulčovacího usměrňovače.....	17	Po provozu	51
5 Příprava stroje	17	Obecné bezpečnostní informace	51
Součásti stroje	18	Použití lanka pro uskladnění žací jednotky	51
Ovládací prvky	18	Používání přepravních západek	53
Technické údaje	21	Přeprava stroje	53
Technické údaje o stroji.....	22	Tlačení nebo vlečení stroje	53
Specifikace žací jednotky	22	Vyhledání upínacích míst.....	54
Přídavná zařízení / příslušenství.....	22	Údržba	55
Před provozem	23	Bezpečnost při provádění úkonů údržby	55
Bezpečnostní kroky před použitím	23	Doporučený harmonogram údržby	56
Kontrola hladiny motorového oleje.....	23	Seznam denní údržby	58
Kontrola chladicí soustavy	23	Postupy před údržbou stroje	59
Kontrola hydraulické soustavy	23	Zvednutí stroje.....	59
Vypuštění odlučovače vody	23	Otevření kapoty	60
Kontrola těsnosti zadní nápravy a převodovky	23	Přístup do prostoru hydraulického zdvihu	60
Plnění palivové nádrže	24	Mazání	61
Kontrola tlaku v pneumatikách.....	25	Mazání ložisek a pouzder	61
Kontrola utahovacího momentu upevňovacích matic kol.....	25	Údržba motoru	62
Nastavení ochranného oblouku	26	Bezpečnost při údržbě motoru	62
Seřízení výšky sekání.....	27	Údržba vzduchového filtru	62
Kontrola ochranných spínačů	27	Výměna motorového oleje	63
Kontrola doby zastavení žacích nožů.....	28	Údržba oxidačního katalyzátoru vznětového motoru (DOC) a filtru sazí.....	65
Výběr žacího nože	28	Údržba palivového systému	65
Výběr příslušenství	29	Vypuštění palivové nádrže.....	65
Přehled displeje systému InfoCenter	30	Kontrola palivového potrubí a spojek	65
Použití nabídek.....	32	Údržba odlučovače vody/paliva	66
Chráněné nabídky	33	Údržba palivového filtru	67
Přístup do nabídky Technician (Technik)	35	Čištění sítka sacího potrubí paliva	67
Vysvětlení kontrolky diagnostiky	36	Nastřikování palivového systému	68
Přehled zobrazených jezdových rychlostí	36	Údržba elektrického systému	68
Režim zahřívání	36	Bezpečnost při práci s elektrickým systémem	68
Během provozu	37	Kontrola stavu baterie	68
Bezpečnost za provozu	37	Nabíjení a připojení baterie	69
Seznámení s provozními vlastnostmi stroje.....	39	Umístění pojistek	70
Provoz stroje	39	Údržba hnací soustavy	71
Použití spínače vysokého a nízkého rychlostního rozsahu.....	40	Kontrola koncové vůle v pohonech s planetovými koly	71
Používání ovládacího pedálu jezdce	40	Kontrola oleje planetových převodů pohonu.....	71
Používání omezovače rychlosti (VPS).....	41	Výměna oleje planetových převodů	72
Používání brzdových pedálů.....	41	Kontrola těsnosti zadní nápravy a převodovky	74
Ovládání tempomatu	42	Kontrola oleje zadní nápravy	74
Princip režimu zrychlení.....	43	Výměna oleje zadní nápravy.....	74
Princip režimu otáčení	43		
Vysvětlení systému vyvážení	43		

Bezpečnost

Obecné bezpečnostní informace

Tento výrobek může amputovat ruce a nohy a vrhat předměty. Dodržujte vždy všechny bezpečnostní pokyny, abyste zamezili vážnému úrazu.

- Před spuštěním motoru si pozorně přečtěte tuto *provozní příručku*, abyste porozuměli jejímu obsahu.
- Při práci se strojem buďte maximálně opatrní. Neprovádějte žádné činnosti, jež by odváděly vaši pozornost, neboť byste mohli způsobit zranění nebo poškození majetku.
- Nikdy neprovozujte stroj, pokud nejsou všechny jeho kryty ve správné poloze nebo pokud nejsou řádně funkční další bezpečnostní ochranná zařízení.
- Nepřibližujte nohy ani ruce do blízkosti rotujících částí. Zdržujte se v bezpečné vzdálenosti od odhazovacího otvoru.
- Přihlížející osoby, především děti, se musí zdržovat mimo pracovní prostor. Nikdy nedovolte dětem stroj řídit.
- Před opuštěním místa obsluhy vypněte motor, vyjměte klíč a počkejte, dokud se nezastaví všechny pohybující se části. Před seřizováním, údržbou, čištěním nebo uskladněním nechejte stroj vychladnout.

Nesprávné používání nebo údržba této sekačky mohou vést ke zranění. Abyste snížili možné riziko zranění, dodržujte tyto bezpečnostní pokyny a vždy věnujte pozornost výstražnému symbolu , který označuje upozornění, výstrahu nebo nebezpečí – pokyny k zajištění osobní bezpečnosti. Nedodržení těchto pokynů může mít za následek zranění osob nebo jejich usmrcení.

Kontrola oleje převodovky zadní nápravy	75
Kontrola sbíhavosti zadních kol	75
Údržba chladicího systému	76
Bezpečnost při práci s chladicím systémem	76
Specifikace chladicí kapaliny	76
Kontrola chladicí soustavy	77
Vyčištění chladicího systému	77
Údržba brzd	79
Seřízení provozních brzd	79
Údržba řemenů	79
Servis řemene alternátoru	79
Údržba hydraulického systému	80
Bezpečnost při práci s hydraulickým systémem	80
Údržba hydraulické kapaliny	80
Kontrola hydraulického potrubí a hadic	82
Údržba žacích jednotek	83
Demontáž žacích jednotek	83
Montáž žacích jednotek	84
Údržba předního válce	84
Údržba žacího nože	85
Bezpečnost týkající se použití žacího nože	85
Údržba roviny žacích nožů	85
Demontáž a montáž nožů žací jednotky	86
Kontrola a ostření nožů žací jednotky	87
Uskladnění	88
Bezpečnost při skladování	88
Příprava stroje na uskladnění	88
Příprava žací jednotky	89

Bezpečnostní a instrukční štítky



Bezpečnostní štítky a pokyny jsou umístěny na viditelném místě v blízkosti každého bodu představujícího potenciální nebezpečí. V případě ztráty nebo poškození nahraďte původní štítek novým.

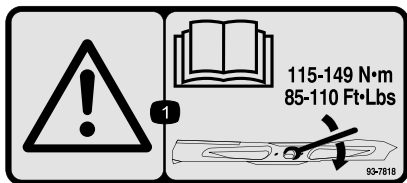

93-7818

decal93-7818

1. Výstraha – projděte si pokyny k utažení šroubu a matice žacího nože utahovacím momentem 115 až 149 Nm (85 až 110 ft-lb) v *provozní příručce*.



106-6755

decal106-6755

1. Chladičí kapalina motoru pod tlakem.
2. Nebezpečí výbuchu – přečtěte si *provozní příručku*.
3. Výstraha – nedotýkejte se horkého povrchu.
4. Výstraha – přečtěte si *provozní příručku*.



98-4387

decal98-4387

1. Výstraha – používejte ochranu sluchu.

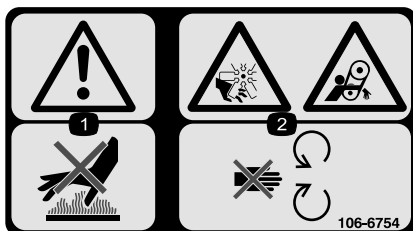

106-6754

decal106-6754

1. Výstraha – nedotýkejte se horkého povrchu.
2. Nebezpečí pořezání či useknutí končetiny ventilátorem, nebezpečí zachycení pásem – nepřibližujte se k pohybujícím se součástem.

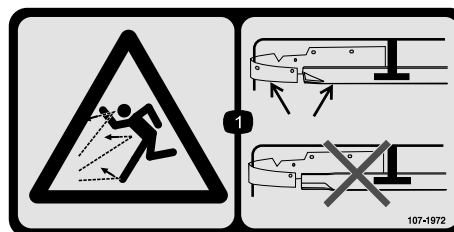

107-1972

decal107-1972

1. Nebezpečí odmrštění předmětů – je-li namontován mulčovací usměrňovač, používejte standardní žací nůž; je-li namontován mulčovací usměrňovač, nepoužívejte žací nůž s vysokým zdvihem.

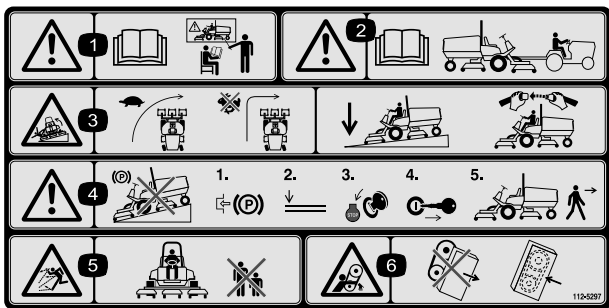

decal112-5297

112-5297

1. Výstraha – přečtěte si *provozní příručku*; nepoužívejte stroj, pokud k tomu nejste vyškoleni.
2. Výstraha – před tažením stroje si přečtěte *provozní příručku*.
3. Nebezpečí převrácení – zatáčejte při nízké rychlosti; nezatáčejte vysokou rychlostí. Při jízdě ze svahu spusťte žací jednotku. Použijte systém ochrany v případě převrácení a bezpečnostní pás.
4. Výstraha – neparkujte stroj ve svahu. Před opuštěním stroje zatáhněte parkovací brzdou, spusťte žací jednotku, zastavte motor a vytáhněte klíč ze zapalování.
5. Nebezpečí zranění odlétávajícími předměty – přihlízející osoby musí vždy zůstat v bezpečné vzdálenosti.
6. Nebezpečí zachycení pásem – nepřibližujte se k pohybujícím se součástem; mějte vždy namontované všechny ochranné kryty a štíty.

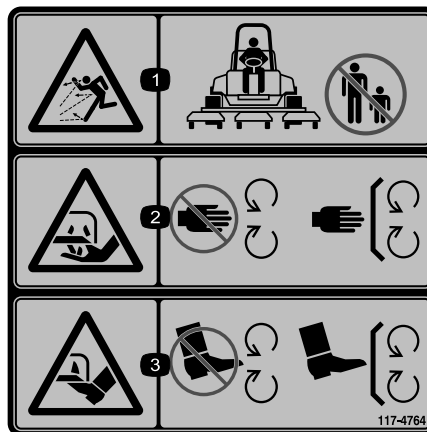

decal117-4764

117-4764

1. Nebezpečí zranění odlétávajícími předměty – přihlízející osoby musí vždy zůstat v bezpečné vzdálenosti.
2. Nebezpečí pořezání ruky žacími noži – nepřibližujte se k pohyblivým součástem a nechte všechny ochranné kryty a štíty na místě.
3. Nebezpečí pořezání nohy žacími noži – nepřibližujte se k pohyblivým součástem a nechte všechny ochranné kryty a štíty na místě.

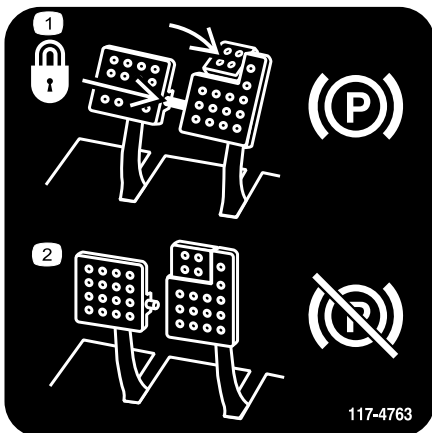

decal117-4763

117-4763

1. Chcete-li zatáhnout parkovací brzdou, zajistěte brzdové pedály pojistným kolíkem, sešlápněte pedály parkovací brzdy a stlačte špičku pedálu.
2. Chcete-li parkovací brzdou uvolnit, uvolněte pojistný čep a poté pedály.

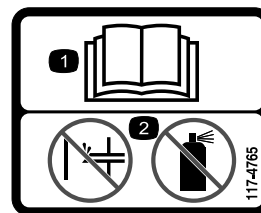

decal117-4765

117-4765

1. Přečtěte si *provozní příručku*.
2. Nepoužívejte startovací pomůcky.

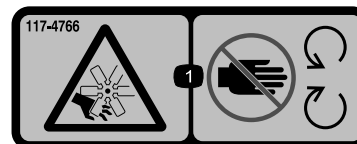

decal117-4766

117-4766

1. Nebezpečí pořezání či useknutí končetiny ventilátorem – nepřibližujte se k pohybujícím se součástem. Mějte vždy namontované všechny ochranné kryty a štíty.

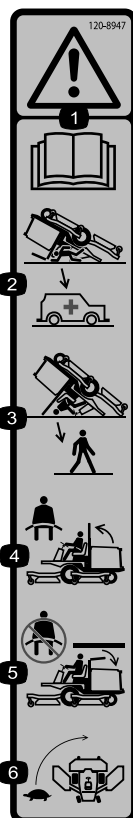

120-8947

decal120-8947

- | | |
|---|---|
| 1. Výstraha – přečtěte si <i>provozní příručku</i> . | 4. Pokud je ochranný oblouk zvednutý, zapněte si bezpečnostní pás. |
| 2. Pokud je ochranný oblouk spuštěný dolů, není stroj chráněn proti převrácení. | 5. Je-li ochranný oblouk sklopený, bezpečnostní pás si nezapínejte. |
| 3. Vztyčený ochranný oblouk poskytuje ochranu obsluze pro případ převrácení stroje. | 6. Při zatáčení jezděte pomalu. |

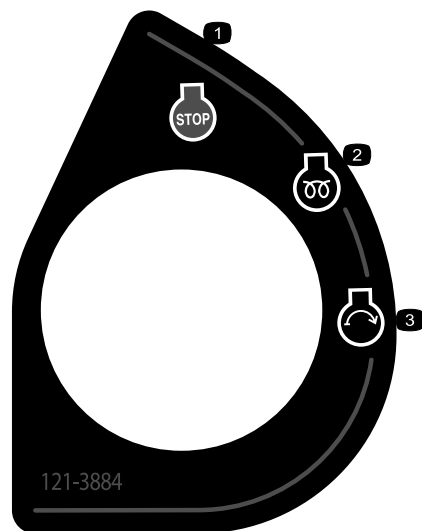

121-3884

decal121-3884

- | | |
|------------------------|--------------------|
| 1. Zastavení motoru | 3. Spuštění motoru |
| 2. Předehřívání motoru | |

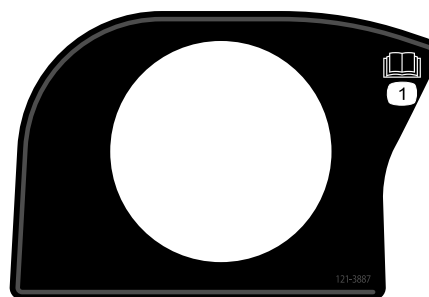

121-3887

decal121-3887

- | |
|---|
| 1. Přečtěte si <i>provozní příručku</i> . |
|---|

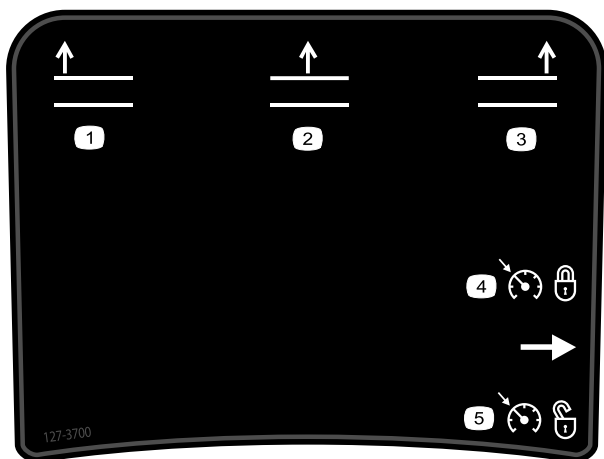

decal127-3700

127-3700

Pouze pro stroj Groundsmaster 4700

- | | |
|------------------------------------|------------------------|
| 1. Zvednutí levé žací jednotky | 4. Nastavení tempomatu |
| 2. Zvednutí středové žací jednotky | 5. Vypnutí tempomatu |
| 3. Zvednutí pravé žací jednotky | |

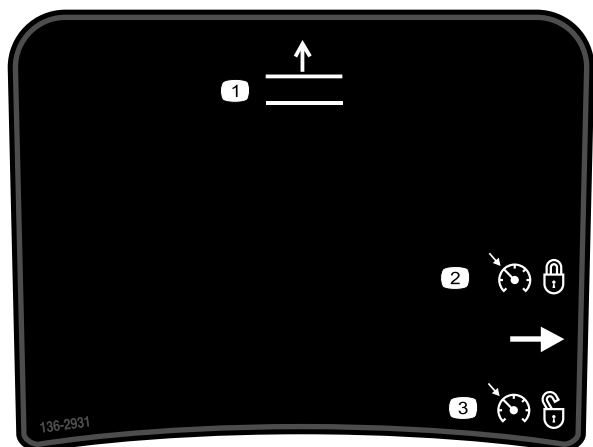

decal136-2931

136-2931

Pouze pro stroj Groundsmaster 4500

- | | |
|------------------------|----------------------|
| 1. Zvednutí plošiny | 3. Vypnutí tempomatu |
| 2. Nastavení tempomatu | |



decalbatterysymbols

Symbole na akumulátoru

Na akumulátoru jsou všechny následující symboly nebo některé z nich.

- | | |
|---|---|
| 1. Nebezpečí výbuchu | 6. Nedovolte, aby se k akumulátoru kdokoli přiblížil. |
| 2. Chraňte před otevřeným ohněm, nekuřte | 7. Chraňte si oči; výbušné plyny mohou trvale poškodit zrak nebo způsobit jiné zranění. |
| 3. Žíravina/nebezpečí popálení | 8. Kyselina sírová může způsobit trvalé poškození zraku nebo vážné popáleniny. |
| 4. Používejte ochranné brýle. | 9. Oči ihned vypláchněte vodou a rychle vyhledejte lékařskou pomoc. |
| 5. Přečtěte si <i>provozní příručku</i> . | 10. Obsahuje olovo, nelikvidujte. |

WARNING: Cancer and Reproductive Harm - www.P65Warnings.ca.gov.
For more information, please visit www.ttcoCAProp65.com

CALIFORNIA SPARK ARRESTER WARNING

Operation of this equipment may create sparks that can start fires around dry vegetation. A spark arrester may be required. The operator should contact local fire agencies for laws or regulations relating to fire prevention requirements.

133-8062

decal133-8062

133-8062

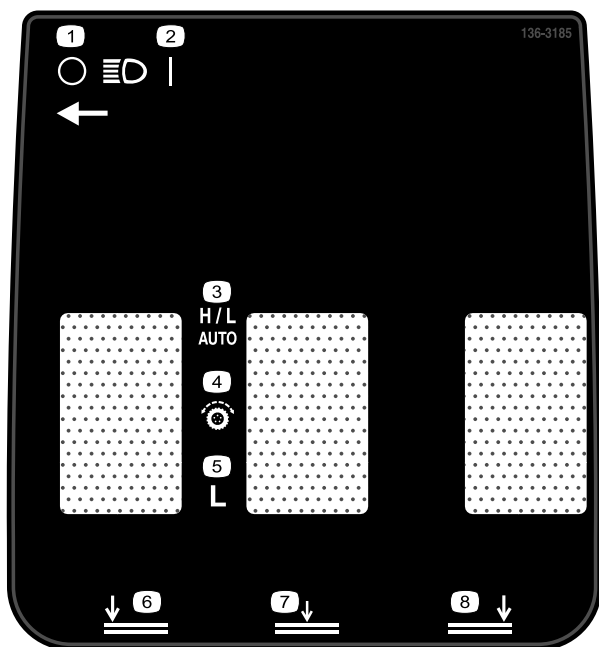

136-3185

1. Světlomety – vypnuto
2. Světlomety – zapnuto
3. Vysoký/nízký rychlostní rozsah – automatický režim
4. Ovládání pojezdu
5. Nízká rychlost
6. Sklopení levé žací jednotky
7. Sklopení středové žací jednotky
8. Sklopení pravé žací jednotky

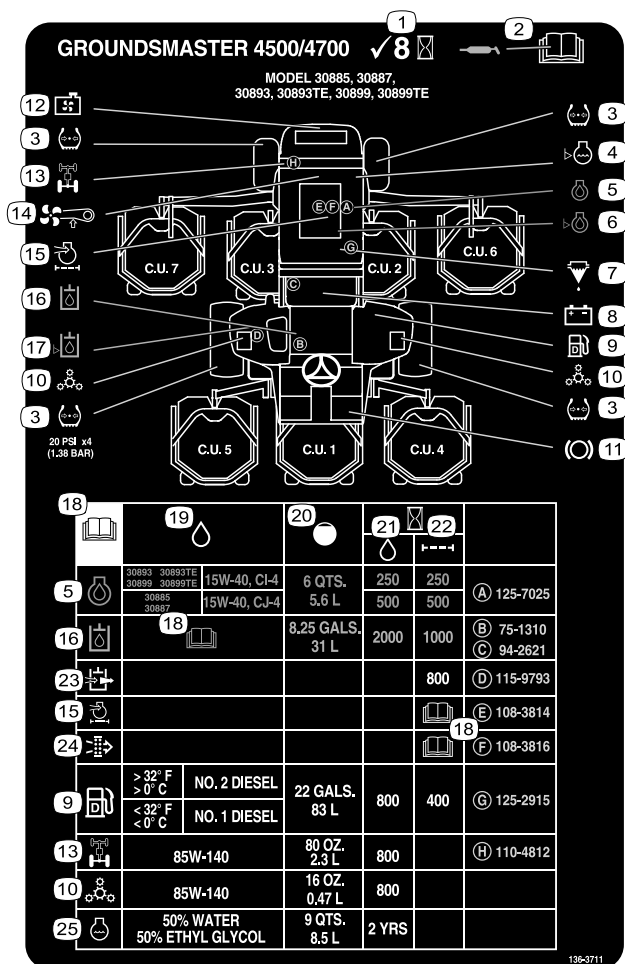

136-3711

1. Kontrolujte po každých 8 hodinách.
2. Informace o mazání naleznete v *provozní příručce*.
3. Tlak v pneumatikách
4. Množství chladicí kapaliny
5. Motorový olej
6. Hladina motorového oleje
7. Odlučovač vody/paliva
8. Akumulátor
9. Motorová nafta
10. Pohon s planetovými koly
11. Funkce brzd
12. Mřížka chladiče
13. Zadní náprava
14. Napnutí řemenu ventilátoru
15. Vzduchový filtr motoru
16. Hydraulická kapalina
17. Hladina hydraulické kapaliny
18. Přečtěte si *provozní příručku*.
19. Specifikace kapaliny
20. Objem
21. Interval výměny kapaliny (hodiny)
22. Interval výměny filtru (hodiny)
23. Odvzdušňovač hydrauliky
24. Bezpečnostní vzduchový filtr
25. Chladicí kapalina

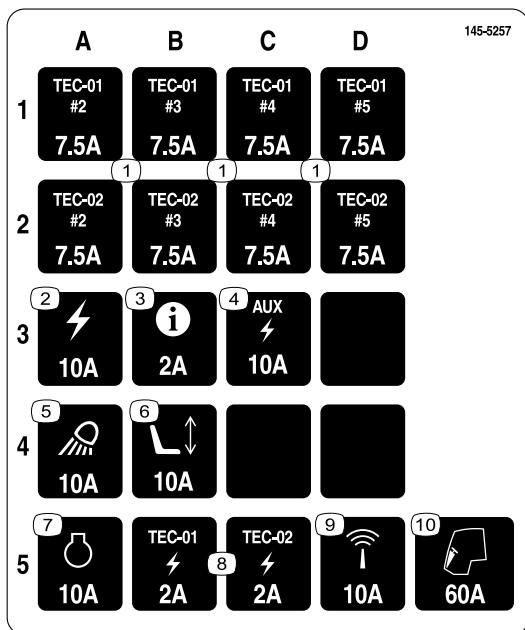

decal145-5257

145-5257

- | | |
|------------------------------|---|
| 1. TEC – 7,5 A | 6. Elektricky nastaviteľné sedadlo – 10 A |
| 2. Napájenie – 10 A | 7. Motor – 10 A |
| 3. Systém InfoCenter – 2 A | 8. Jednotka TEC – 2 A |
| 4. Pridávne napájenie – 10 A | 9. Systém telematiky – 10 A |
| 5. Pracovné svetla – 15 A | 10. Kabína – 60 A |

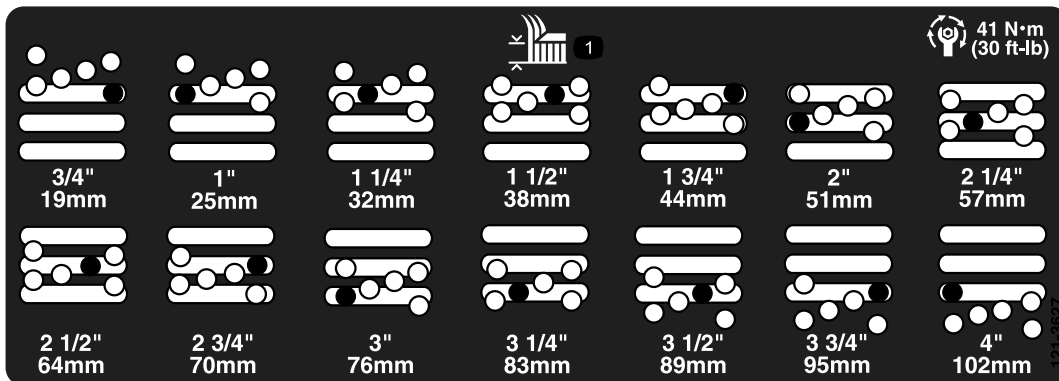

decal121-3627

121-3627

1. Nastavenie výšky sekání

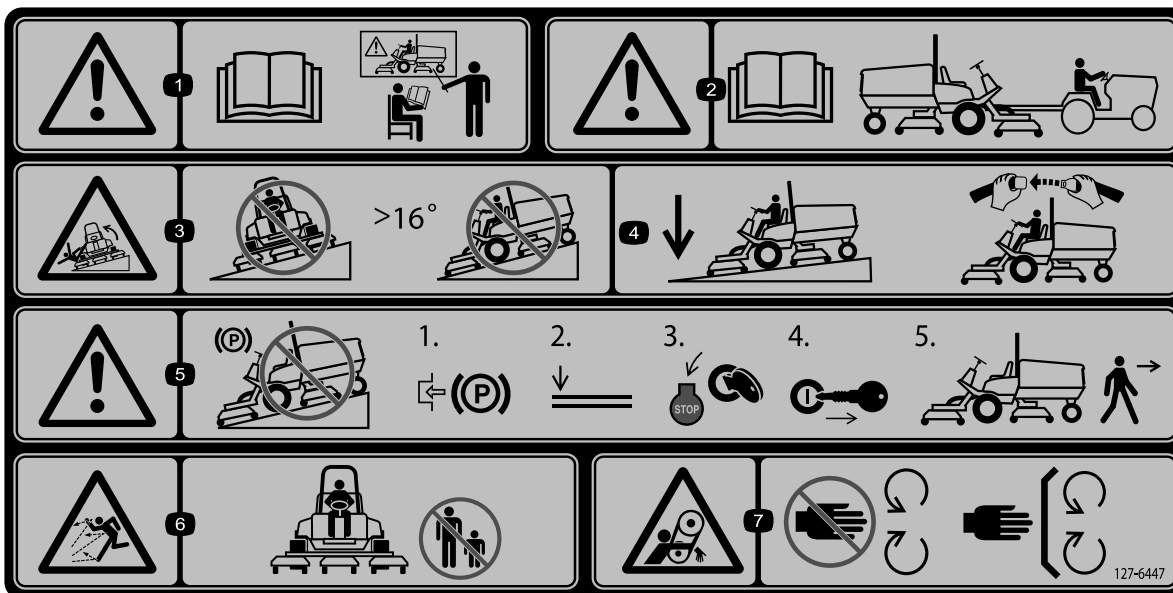

decal127-6447

127-6447

Poznámka: Tento stroj vyhovuje zkouškám statické příčné a podélné stability na maximálním doporučeném svahu uvedeném na štítku, jak stanovuje průmyslová norma pro zkoušky stability. Prostudujte si pokyny k obsluze stroje na svahu uvedené v *provozní příručce* a vyhodnoťte podmínky, ve kterých hodláte stroj provozovat. Na základě toho stanovíte, zda může být stroj v daný den a na daném místě za těchto podmínek použit. Změny v terénu mohou vést ke změně provozního sklonu stroje.

- | | | | |
|---|---|--|---|
| <p>1. Výstraha – přečtěte si <i>provozní příručku</i>; všichni pracovníci musí být před použitím stroje proškoleni.</p> | <p>3. Nebezpečí převrácení – nejezděte po svazích se sklonem větším než 16°.</p> | <p>5. Výstraha – neparkujte na svazích; před opuštěním stroje zatáhněte parkovací brzdu, spusťte žací jednotku dolů, vypněte motor a vyjměte klíč.</p> | <p>7. Nebezpečí zachycení pásem – nepřibližujte se k pohybujícím se součástem; mějte vždy namontované všechny ochranné kryty a štíty.</p> |
| <p>2. Výstraha – informace o tažení naleznete v <i>provozní příručce</i>.</p> | <p>4. Při jízdě ze svahu mějte žací jednotky sklopené. Při jízdě se strojem vždy používejte bezpečnostní pás.</p> | <p>6. Nebezpečí zranění odlétávajícími předměty – přihlížející osoby musí vždy zůstat v bezpečné vzdálenosti.</p> | |

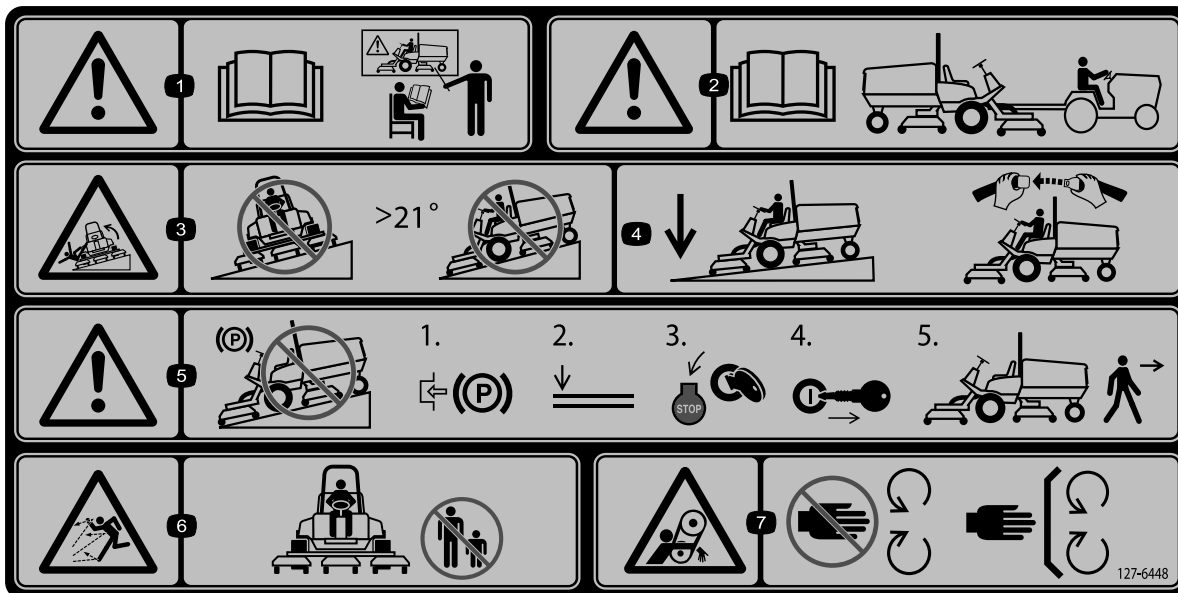

127-6448

decal127-6448

Poznámka: Tento stroj vyhovuje zkouškám statické příčné a podélné stability na maximálním doporučeném svahu uvedeném na štítku, jak stanovuje průmyslová norma pro zkoušky stability. Prostudujte si pokyny k obsluze stroje na svahu uvedené v *provozní příručce* a vyhodnoťte podmínky, ve kterých hodláte stroj provozovat. Na základě toho stanovíte, zda může být stroj v daný den a na daném místě za těchto podmínek použit. Změny v terénu mohou vést ke změně provozního sklonu stroje.

- | | | | |
|---|---|---|---|
| <p>1. Výstraha – přečtěte si <i>provozní příručku</i>; všichni pracovníci musí být před použitím stroje proškoleni.</p> | <p>3. Nebezpečí převrácení – nejezděte po svazích se sklonem větším než 21°.</p> | <p>5. Výstraha – neparkujte na svazích; před opuštěním stroje zatáhněte parkovací brzdou, spusťte žací jednotku dolů, vypněte motor a vyjměte klíč.</p> | <p>7. Nebezpečí zachycení pásem – nepřibližujte se k pohybujícím se součástem; mějte vždy namontované všechny ochranné kryty a štíty.</p> |
| <p>2. Výstraha – informace o tažení naleznete v <i>provozní příručce</i>.</p> | <p>4. Při jízdě ze svahu mějte žací jednotky sklopené. Při jízdě se strojem vždy používejte bezpečnostní pás.</p> | <p>6. Nebezpečí zranění odlétávajícími předměty – přihlízející osoby musí vždy zůstat v bezpečné vzdálenosti.</p> | |

Nastavení

Vyjímatelné díly

Pro ověření, že byly dodány všechny součásti, použijte tabulku níže.

Postup	Popis	Množství	Použití
1	Výstražný štítek	1	Vyměňte štítky (pouze stroje s označením CE).
	Štítek CE	1	
	Štítek s rokem výroby	1	
2	Držák západky kapoty	1	Namontujte západku kapoty (pouze stroje CE).
	Nýt	2	
	Podložka	1	
	Šroub (1/4" x 2")	1	
	Pojistná matice (1/4")	1	
3	Nejsou potřeba žádné díly	–	Proveďte seřízení stírače válce (volitelně).
4	Nejsou potřeba žádné díly	–	Proveďte montáž mulčovacího usměrňovače (volitelně).
5	Nejsou potřeba žádné díly	–	Připravte stroj.

Média a doplňky

Popis	Množství	Použití
Provozní příručka	1	Před použitím stroje si přečtete příručku..
Uživatelská příručka k motoru	1	Další informace o údržbě naleznete v příručce.
Prohlášení o shodě	1	
Klíčky zapalování	2	Nastartujte motor.

Poznámka: Levá a pravá strana stroje se určuje z pohledu obsluhy při normální pracovní poloze.

1

Instalace štítků (pouze stroje s označením CE)

Díly potřebné k provedení tohoto kroku:

1	Výstražný štítek
1	Štítek CE
1	Štítek s rokem výroby

Postup

U strojů vyžadujících shodu s požadavky CE vyměňte výstražný štítek (127-6647 (pro model 30885) nebo 127-6648 (pro model 30887)), štítek CE a štítek s rokem výroby (**Obrázek 3**).

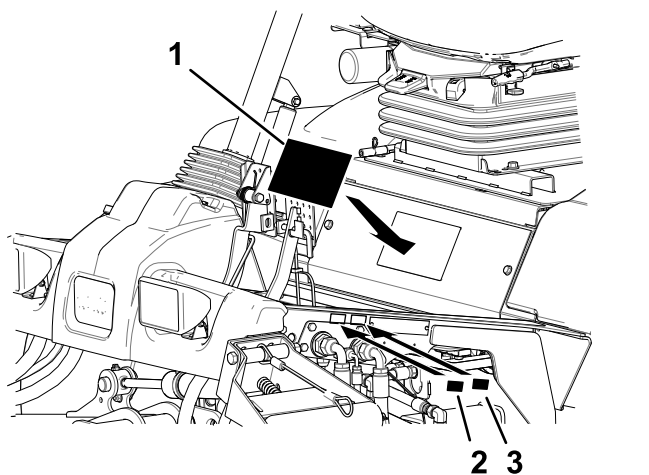

Obrázek 3

1. Výstražný štítek
2. Štítek CE
3. Štítek s rokem výroby

2

Montáž západky kapoty

Pouze stroje CE

Díly potřebné k provedení tohoto kroku:

1	Držák západky kapoty
2	Nýt
1	Podložka
1	Šroub (1/4" x 2")
1	Pojistná matice (1/4")

Postup

1. Uvolněte západku kapoty z držáku.
2. Demontujte 2 nýty upevňující držák západky ke kapotě (**Obrázek 4**).

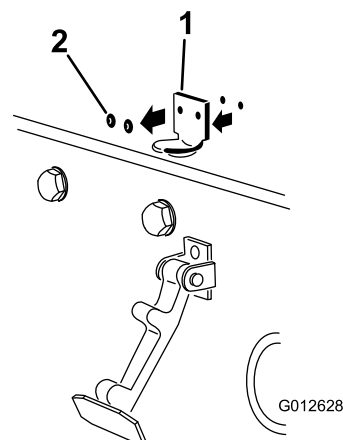

Obrázek 4

1. Držák západky kapoty
2. Nýty

3. Odstraňte držák západky z kapoty.
4. Zarovnejte montážní otvory, umístěte zajišťovací držák CE a držák západky kapoty na kapotu (**Obrázek 5**).

Poznámka: Zajišťovací držák musí být u kapoty. Neodstraňujte šroub a matici z ramena zajišťovacího držáku.

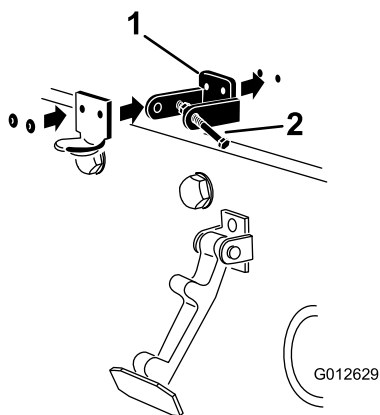

Obrázek 5

g012629

1. Zajišťovací držák CE
2. Šroub a matice

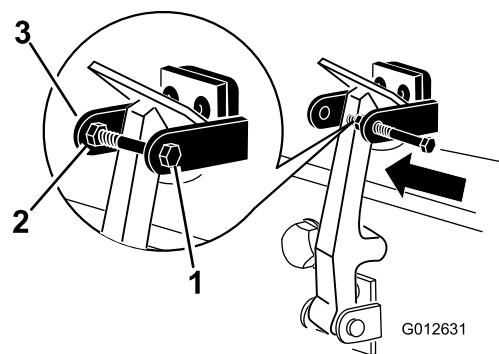

Obrázek 7

g012631

1. Šroub
2. Matice
3. Rameno držáku západky kapoty

5. Zarovnejte podložky s otvory uvnitř kapoty.
6. Upevněte držáky pomocí nýtů a podložek ke kapotě (**Obrázek 5**).
7. Zajistěte západku kapoty do držáku západky (**Obrázek 6**).

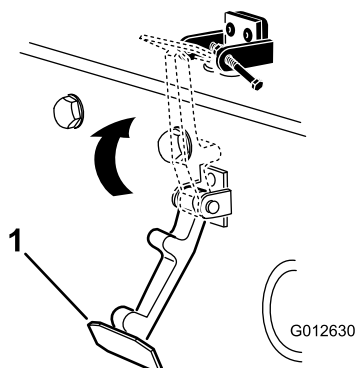

Obrázek 6

g012630

1. Západka kapoty

8. Namontujte šroub do druhého ramena držáku západky kapoty a zajistěte západku na místě (**Obrázek 7**). Šroub utáhněte, avšak matici neutahujte.

3

Seřízení stírače válce (volitelně)

Nejsou potřeba žádné díly

Postup

Volitelný stírač zadního válce pracuje nejlépe, pokud je mezi válcem a stíračem mezera 0,5 až 1 mm.

1. Povolte maznici a montážní šroub (Obrázek 8).

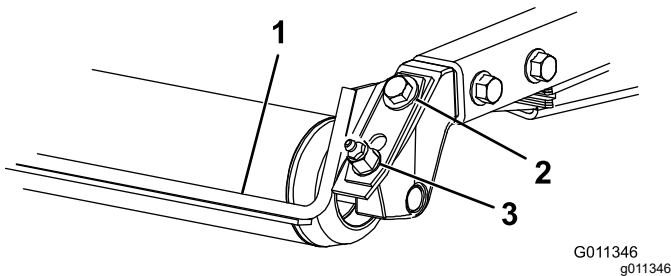

Obrázek 8

- | | |
|-------------------|------------|
| 1. Stírač válce | 3. Maznice |
| 2. Montážní šroub | |

2. Posuňte stírač nahoru nebo dolů, aby mezi táhlem a válcem vznikla mezera 0,5 až 1 mm.
3. Střídavým utahováním upevněte maznici a šroub na utahovací moment 41 N·m.

4

Montáž mulčovacího usměrňovače (volitelně)

Nejsou potřeba žádné díly

Postup

Informace o správném mulčovacím usměrňovači vám sdělí autorizovaný prodejce Toro.

1. Důkladně očistěte montážní otvory na zadní stěně a levé stěně komory od veškerých nečistot.
2. Mulčovací usměrňovač umístěte do zadního otvoru a upevněte jej 5 šrouby s přírubovou hlavou (Obrázek 9).

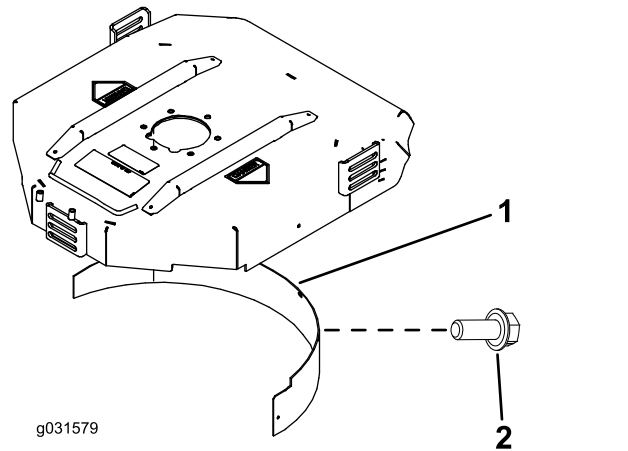

Obrázek 9

- | | |
|-------------------------|------------------------------|
| 1. Mulčovací usměrňovač | 2. Šroub s přírubovou hlavou |
|-------------------------|------------------------------|

3. Zkontrolujte, zda mulčovací usměrňovač neprekáží hrotu žacího nože a nevyčnívá do plochy zadní stěny komory.

▲ NEBEZPEČÍ

Používáte-li žací nůž s vysokým zdvihem a namontujete mulčovací usměrňovač, může nůž prasknout, což by mohlo mít za následek zranění osob nebo jejich usmrcení.

Žací nůž s vysokým zdvihem nepoužívejte, je-li namontován usměrňovač.

5

Příprava stroje

Nejsou potřeba žádné díly

Postup

1. Zaparkujte stroj na rovném povrchu.
2. U strojů Groundsmaster 4500 a 4700 uvolněte lanka žací jednotky č. 4 a č. 5 (Obrázek 39).
3. U strojů Groundsmaster 4700 uvolněte západky žací jednotky č. 6 a č. 7 (Obrázek 42).
4. Spustěte žací jednotky dolů.
5. Zatáhněte parkovací brzdu.
6. Vypněte motor a vyjměte klíč ze zapalování.
7. Před použitím zkontrolujte tlak v pneumatikách; viz [Kontrola tlaku v pneumatikách \(strana 25\)](#).

Důležité: Ve všech pneumatikách udržujte odpovídající tlak; zajistíte tak kvalitní sekání a správnou činnost stroje. **Pneumatiky nepodhušťujte.**

8. Před prvním nastartováním motoru zkontrolujte množství maziva zadní nápravy, viz [Kontrola oleje zadní nápravy \(strana 74\)](#).
9. Před nastartováním motoru zkontrolujte hladinu motorového oleje; viz [Kontrola hladiny motorového oleje \(strana 63\)](#);
10. Před nastartováním motoru zkontrolujte hladinu hydraulické kapaliny; viz [Kontrola hladiny hydraulické kapaliny \(strana 80\)](#).
11. Zkontrolujte chladicí soustavu před nastartováním motoru, postupujte podle pokynů v části [Kontrola chladicí soustavy \(strana 77\)](#).
12. Před použitím stroj promažte; viz [Mazání ložisek a pouzder \(strana 61\)](#).

Důležité: Pokud stroj správně nepromažete, bude docházet k předčasným poruchám klíčových součástí.

Součásti stroje

Ovládací prvky

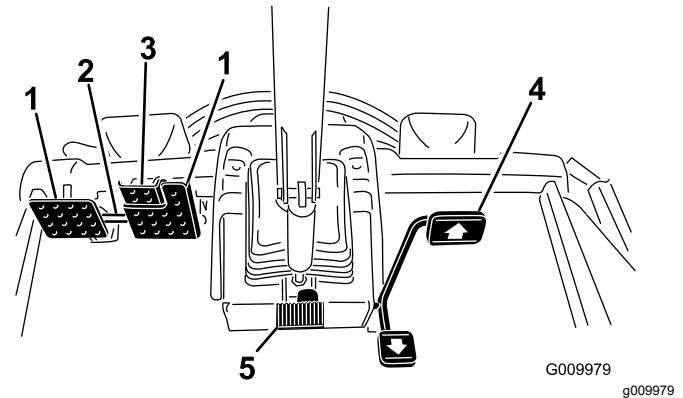

Obrázek 10

- | | |
|----------------------------|----------------------------|
| 1. Brzdový pedál | 4. Pedál ovládání pojezdu |
| 2. Pojistná západka pedálů | 5. Pedál naklonění volantu |
| 3. Pedál parkovací brzdy | |

Pedál ovládání pojezdu

Pedál ovládání pojezdu (Obrázek 10) ovládá pohyb dopředu a dozadu. Při sešlápnutí horní části pedálu pojedete dopředu, při sešlápnutí spodní části pojedete dozadu. Když jsou žací jednotky zcela zvednuté, pedál ovládá otáčky motoru a pojezdovou rychlost stejně jako u osobního vozidla.

Poznámka: V případě nouzového brzdění sejměte nohu z ovládacího pedálu pojezdu a poté sešlápněte brzdové pedály. Jedná se o nejrychlejší způsob zastavení stroje.

Brzdové pedály

Stroj je vybaven dvěma pedály, které ovládají jednotlivé brzdy kol a pomáhají při zatáčení, parkování a získání lepší trakce při jízdě ve svahu. Pedály spojuje západka umožňující provoz parkovací brzdy a přepravu (Obrázek 10).

Pojistná západka pedálů

Pojistná západka pedálů spojuje pedály k sobě, aby bylo možné zajistit parkovací brzdu (Obrázek 10).

Pedál naklonění volantu

Chcete-li naklonit volant k sobě, sešlápněte pedál, přitáhněte sloupek řízení směrem k sobě do optimální polohy a poté pedál uvolněte (Obrázek 10). Chcete-li volant odsunout dále od sebe, sešlápněte pedál a uvolněte jej, jakmile volant dosáhne požadované provozní polohy.

Pedál parkovací brzdy

Chcete-li parkovací brzdou zatáhnout (**Obrázek 10**), spojte pedály k sobě pojistnou západkou, sešlápněte pravý brzdový pedál a současně stlačte špičku pedálu. Chcete-li parkovací brzdou uvolnit, sešlápněte jeden z brzdových pedálů, dokud se západka parkovací brzdy neuvolní.

Klíčový přepínač

Klíčový přepínač (**Obrázek 11**) má 3 polohy: VYPNUTO, ZAPNUTO/PŘEDEHŘÍVÁNÍ a START.

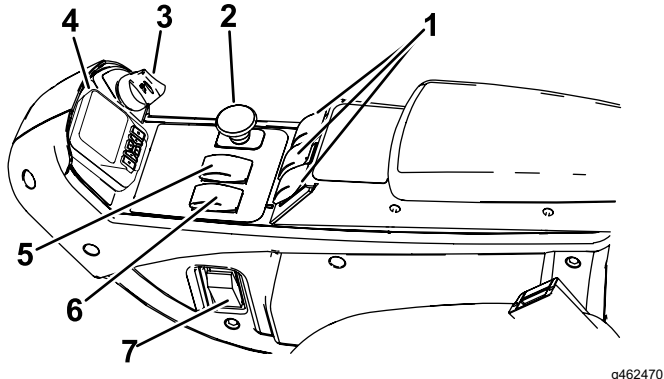

Obrázek 11

g462470

- | | |
|---|---|
| 1. Spínače zdvihu (pouze stroj Groundsmaster 4700) | 5. InfoCenter |
| 2. Spínač zdvihu (stroje Groundsmaster 4500 a 4700) | 6. Spínač vysokého a nízkého rychlostního rozsahu |
| 3. Spínač pohonu žacích nožů | 7. Spínač osvětlení |
| 4. Klíčový přepínač | |

Spínač pohonu žacích nožů (PTO)

Spínač pohonu žacích nožů (PTO) má 2 polohy: VYSUNUTO (ZAPNUTO) a ZASUNUTO (VYPNUTO). Vytáhnutím spínače pohonu žacích nožů (PTO) zapnete žací nože žací jednotky. Zatlačení tlačítka nože žací jednotky vypnete (**Obrázek 11**).

Spínač vysokého a nízkého rychlostního rozsahu

Tento spínač (**Obrázek 11**) ovládá dva rychlostní rozsahy stroje: rozsah vysoké rychlosti a rozsah nízké rychlosti.

Pokud zvolíte polohu H/L AUTO, stroj bude automaticky volit vysokou nebo nízkou rychlost.

Pokud zvolíte polohu NÍZKÝ, manuálně omezíte stroj pouze na nízkou rychlost.

Polohu spínače můžete kdykoli změnit, ale stroj bude přepínat mezi rychlostními rozsahy pouze v případě, že je ovládací pedál pojezdu v neutrálu a stroj stojí.

Poznámka: Chcete-li dosáhnout vysoké rychlosti v poloze H/L AUTO, vypněte pohon žacích nožů (PTO) a zcela zvedněte žací jednotky.

Poznámka: Pokud je spínač v poloze H/L AUTO, žací plošiny nelze z plně zvednuté polohy sklopit, pokud není ovládací pedál pojezdu v neutrální poloze a stroj nestojí.

Spínač tempomatu

Spínač tempomatu zapíná funkci tempomatu, aby byla zachována požadovaná pojezdová rychlost (**Obrázek 12**). Stisknutím zadní části spínače tempomat vypnete, střední poloha spínače aktivuje funkci tempomatu a přední poloha spínače nastaví požadovanou pojezdovou rychlost.

Po nastavení tempomatu můžete rychlost změnit pomocí systému InfoCenter (**Obrázek 34**).

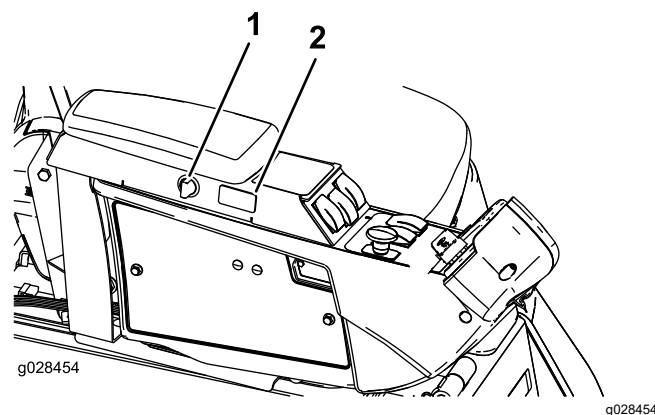

Obrázek 12

g028454

g028454

- | | |
|---------------------|---------------------|
| 1. Napájecí zásuvka | 2. Spínač tempomatu |
|---------------------|---------------------|

Spínače zdvihu

Spínače zdvihu slouží ke zvedání a sklápění žacích jednotek (**Obrázek 11**). Stiskněte spínače dopředu, chcete-li žací jednotky sklopit, nebo dozadu, chcete-li je zvednout. Při startování stroje se žacími jednotkami dole stiskněte spínač zdvihu, čímž umožníte plovoucí polohu a sekání žacích jednotek.

Poznámka: Žací jednotky nelze sklopit při nastavení vysokého rychlostního rozsahu a nelze je zvednout ani sklopit, když řidič opustí sedadlo. Žací jednotky se sklopí, pokud je klíč v ZAPNUTÉ poloze a obsluha sedí na sedadle.

Přepínač světel

Světa zapnete přepnutím přepínače světel nahoru do ZAPNUTÉ polohy (**Obrázek 11**).

Světa vypnete přepnutím přepínače světel dolů do VYPNUTÉ polohy.

Napájecí zásuvka

Napájecí zásuvka (Obrázek 13) slouží k napájení volitelného 12V elektrického příslušenství.

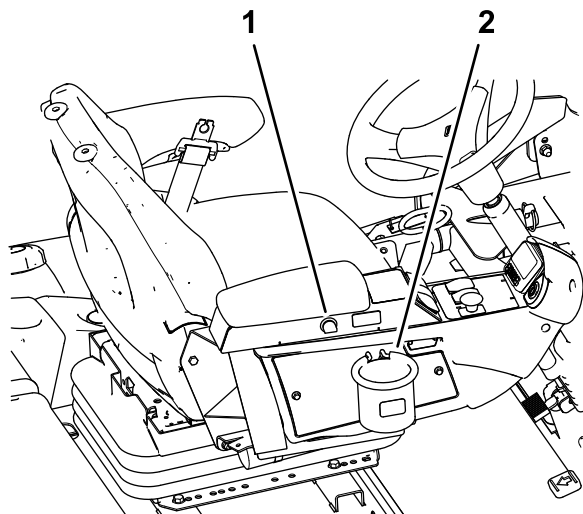

Obrázek 13

g482539

1. Napájecí zásuvka
2. Držák vaku

Držák vaku

Držák vaku (Obrázek 13) slouží jako úložný prostor.

Nastavení sedátka

Páka nastavení sedadla

Vysuňte nastavovací páku sedadla na boční straně sedadla směrem ven, posuňte sedadlo do požadované polohy a uvolněním páky je v této poloze zajistěte (Obrázek 14).

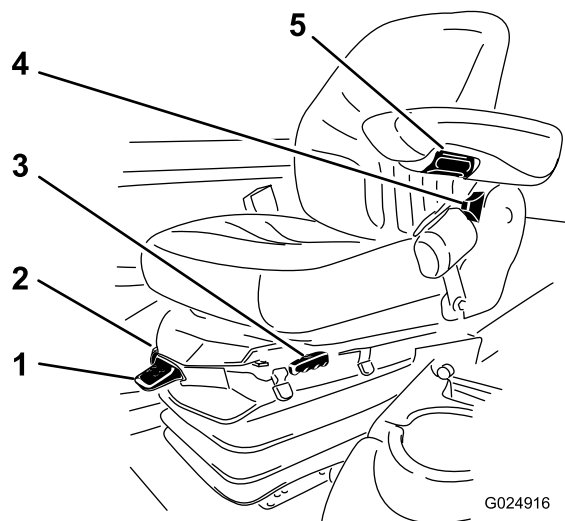

G024916

g024916

Obrázek 14

1. Ukazatel hmotnosti
2. Páka nastavení hmotnosti
3. Páka nastavení sedadla
4. Nastavovací páka opěrky zad
5. Seřizovací knoflík loketní opěrky

Seřizovací knoflík loketní opěrky

Otočením knoflíku nastavíte sklon loketní opěrky (Obrázek 14).

Nastavovací páka opěrky zad

Posunutím páky nastavte úhel opěrky zad (Obrázek 14).

Ukazatel hmotnosti

Ukazatel hmotnosti signalizuje, zda je sedadlo seřizeno na hmotnost pracovníka obsluhy (Obrázek 14). Nastavení hmotnosti provedete umístěním odpružení do rozmezí zeleného pole.

Páka nastavení hmotnosti

Pomocí této páky nastavíte sedadlo na svou hmotnost (Obrázek 14). Zvednutím páky zvýšíte tlak vzduchu, stlačením páky dolů jej snížíte. Správného seřízení dosáhnete, když je ukazatel hmotnosti v rozmezí zeleného pole.

Displej LCD InfoCenter

Na LCD displeji systému InfoCenter (Obrázek 11) se zobrazují informace o stroji, např. provozní stav, různé diagnostické údaje a další informace o stroji.

To, jaké obrazovky se na displeji objeví, závisí na vaší volbě tlačítek. Funkce jednotlivých tlačítek se může změnit v závislosti na situaci.

Technické údaje

4500 Series ■
4700 Series ■ + ■

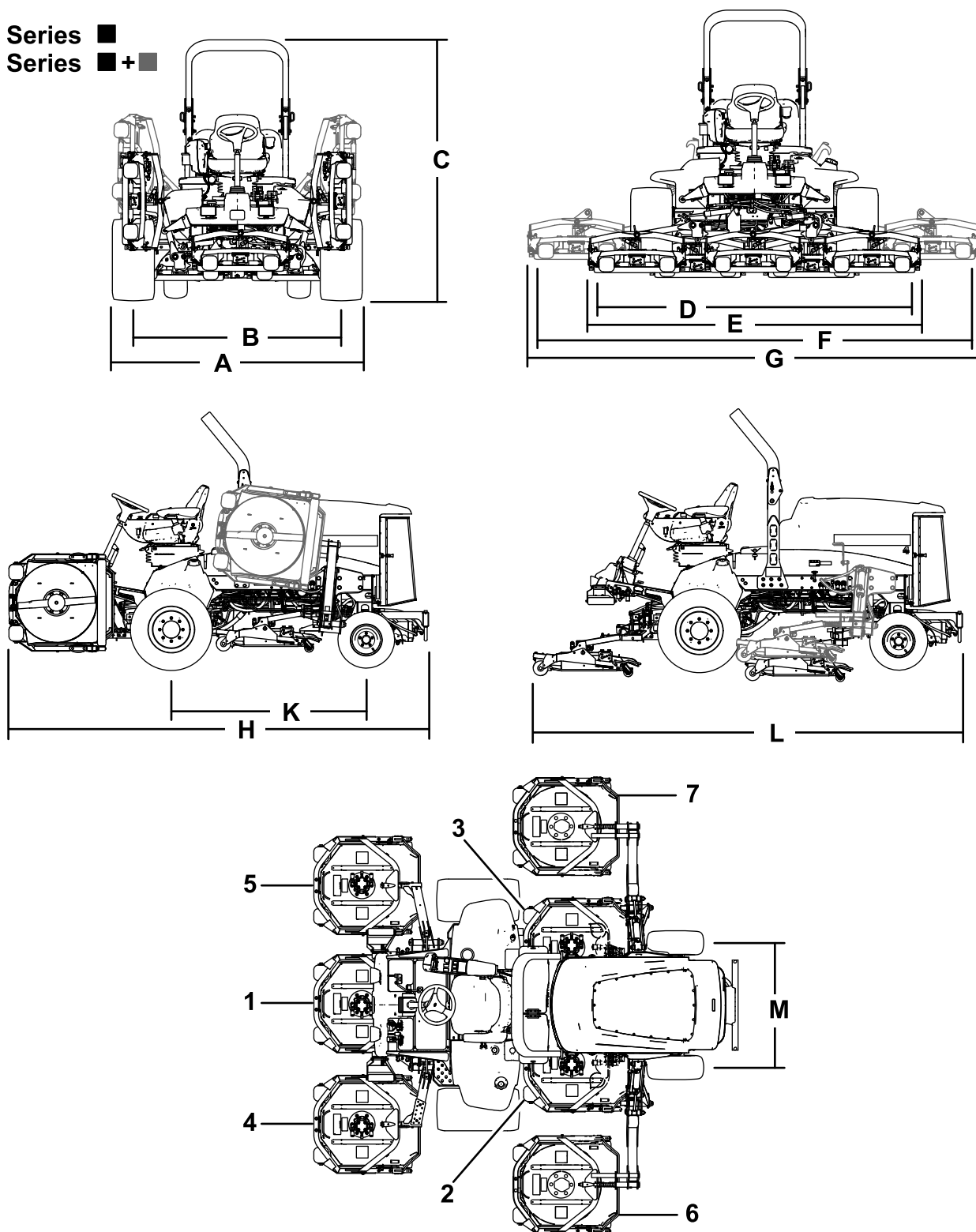

Obrázek 15

g322289

- | | | | |
|--------------------|--------------------|---------------------------------------|---------------------------------------|
| 1. Žací jednotka 1 | 3. Žací jednotka 3 | 5. Žací jednotka 5 | 7. Žací jednotka 7 (pouze stroj 4700) |
| 2. Žací jednotka 2 | 4. Žací jednotka 4 | 6. Žací jednotka 6 (pouze stroj 4700) | |

Technické údaje o stroji

Tabulka technických údajů

Popis	4500-D	Odkaz na Obrázek 15	4700-D	Odkaz na Obrázek 15
Šířka sečení	280 cm	D	380 cm	F
Celková šířka				
Žací jednotky dole	286 cm	E	391 cm	G
Žací jednotky nahoře (přeprava)	224 cm	A	224 cm	A
Rozchod kol				
Přední	224 cm	B	224 cm	B
Zadní	141 cm	M	141 cm	M
Výška s konstrukcí ROPS				
Zvednuto	226 cm	C	226 cm	C
Sklopeno	165 cm		165 cm	
Celková délka				
Žací jednotky dole	370 cm	H	370 cm	H
Žací jednotky nahoře (přeprava)	370 cm	L	370 cm	L
Světlá výška nad terénem	15 cm		15 cm	
Rozvor kol	171 cm	K	171 cm	K
Čistá hmotnost (s žacími jednotkami a bez paliva)	1 937 kg (4 270 lb)		2 277 kg (5 020 lb)	

Poznámka: Specifikace a konstrukce se mohou bez upozornění změnit.

Specifikace žací jednotky

Tabulka technických údajů

Délka	86,4 cm
Šířka	86,4 cm
Výška	24,4 cm k úchytu držáku 26,7 cm (10 ½ in) při výšce sekání 1,9 cm (¾ in) 34,9 cm (13 ¾ in) při výšce sekání 10,2 cm (4 in)
Hmotnost	88 kg (195 lb)

Přídavná zařízení / příslušenství

Pro stroj je k dispozici řada přídavných zařízení a příslušenství schválených společností Toro, která vylepšují a rozšiřují možnosti stroje. Seznam schválených přídavných zařízení a příslušenství můžete získat od svého autorizovaného servisního prodejce nebo distributora Toro nebo na stránkách www.Toro.com.

Používejte pouze originální náhradní díly a příslušenství společnosti Toro. Náhradní díly a příslušenství jiných výrobců mohou být nebezpečné a jejich použití může mít za následek zneplatnění záruky.

Obsluha

Poznámka: Levá a pravá strana stroje se určuje z pohledu obsluhy v běžné pracovní pozici.

Před provozem

Bezpečnostní kroky před použitím

Obecné bezpečnostní informace

- Nikdy nedovolte, aby nezaškolené osoby nebo děti obsluhovaly stroj nebo na něm prováděly servis. Věkovou hranici obsluhy mohou omezovat místní předpisy. Majitel je zodpovědný za proškolení všech operátorů a mechaniků.
- Dobře se seznámte s bezpečným použitím zařízení, ovládacími prvky a významem bezpečnostních nápisů.
- Před opuštěním místa obsluhy vypněte motor, vytáhněte klíč a počkejte, dokud se nezastaví všechny pohybující se části. Před seřizováním, údržbou, čištěním nebo uskladněním nechejte stroj vychladnout.
- Naučte se, jak rychle stroj zastavit a vypnout motor.
- Přesvědčte se, zda jsou namontovány kontrolní prvky přítomnosti obsluhy, bezpečnostní spínače a ochranné kryty, a zda správně fungují. Stroj nepoužívejte, pokud tyto prvky nefungují správně.
- Před sečením se vždy přesvědčte, zda jsou žací nože, jejich šrouby a montážní celky žací jednotky stroje v dobrém provozním stavu. Opatřené nebo poškozené žací nože a šrouby vyměňte po celých sadách, aby byla zachována mechanická rovnováha.
- Zkontrolujte prostor, kde budete stroj používat, a odstraňte všechny předměty, jež mohou být strojem vymrštěny.
- Tento výrobek vytváří elektromagnetické pole. Pokud používáte implantovatelný elektronický zdravotnický prostředek, před použitím tohoto výrobku se poraďte se svým lékařem.

Bezpečnost týkající se paliva

- Při manipulaci s palivem buďte velmi opatrní. Palivo je vysoce hořlavé a jeho výpary jsou výbušné.
- Uhaste všechny cigarety, doutníky, dýmky a ostatní zdroje vznícení.

- Používejte jen schválený kanystr.
- Neodstraňujte uzávěr palivové nádrže ani nedoplňujte nádrž palivem při spuštěném nebo horkém motoru.
- Nedoplňujte ani nevypouštějte palivo v uzavřeném prostoru.
- Neskladujte stroj nebo nádobu s palivem v blízkosti otevřeného ohně, zdroje jisker nebo tepla, například u ohřívače vody nebo jiného zařízení.
- V případě rozlití paliva se nepokoušejte nastartovat motor a vyhněte se použití jakéhokoli zdroje vznícení, dokud se palivové výpary nerozptýlí.

Kontrola hladiny motorového oleje

Než spustíte motor a zahájíte práce se strojem, vždy zkontrolujte hladinu oleje v klikové skříni motoru; viz [Kontrola hladiny motorového oleje \(strana 63\)](#).

Kontrola chladicí soustavy

Před spuštěním motoru a použitím stroje zkontrolujte chladicí systém, viz [Kontrola chladicí soustavy \(strana 23\)](#).

Kontrola hydraulické soustavy

Před spuštěním motoru a použitím stroje zkontrolujte hydraulický systém, viz [Kontrola hladiny hydraulické kapaliny \(strana 80\)](#).

Vypuštění odlučovače vody

Vypusťte z odlučovače vodu a jiné znečišťující látky; viz [Vypuštění vody z odlučovače vody/paliva \(strana 66\)](#).

Kontrola těsnosti zadní nápravy a převodovky

Zkontrolujte těsnost zadní nápravy a převodovky zadní nápravy; viz [Kontrola těsnosti zadní nápravy a převodovky \(strana 74\)](#).

Plnění palivové nádrže

Objem palivové nádrže

Objem palivové nádrže: 83 l

Specifikace paliva

Důležité: Používejte pouze motorovou naftu s velmi nízkým obsahem síry. Palivo s vyšším obsahem síry poškozuje oxidační katalyzátor vznětového motoru (DOC), což způsobuje provozní problémy a zkracuje životnost součástí motoru.

Nerespektování následujících upozornění může vést k poškození motoru.

- Nikdy nepoužívejte místo dieselového paliva petrolej či benzin.
- Nikdy s dieselovým palivem nemíchejte petrolej nebo vyjetý motorový olej.
- Nikdy neuchovávejte palivo v nádobách s pozinkovaným vnitřkem.
- Nepoužívejte aditiva do paliva.

Ropná nafta

Cetanové číslo: 45 nebo vyšší

Obsah síry: velmi nízký (< 15 miliontin)

Tabulka paliva

Specifikace motorové nafty	Umístění
ASTM D975 Č. 1-D S15 Č. 2-D S15	Spojené státy
EN 590	Evropská unie
ISO 8217 DMX	Mezinárodní
JIS K2204, 2. stupeň	Japonsko
KSM-2610	Korea

- Používejte pouze čistou, čerstvou motorovou naftu nebo bionaftu.
- Aby byla zajištěna čerstvost, nakupujte palivo v takovém množství, aby jej bylo možné spotřebovat do 180 dní.

Při teplotách nad -7 °C používejte letní motorovou naftu (č. 2-D), při nižších teplotách zimní palivo (č. 1-D nebo směs č. 1-D/2-D).

Poznámka: Zimní nafta má při nízkých teplotách nižší teplotu vznícení a vlastnosti tečení za studena, jež usnadňují startování a omezují ucpávání palivového filtru.

Používání letní nafty při teplotách nad -7 °C přispívá ve srovnání se zimní naftou k delší životnosti palivového čerpadla a vyššímu výkonu.

Použití bionafty

U tohoto stroje lze rovněž použít palivo s podílem bionafty do stupně B20 (20 % bionafty, 80 % motorové nafty).

Obsah síry: velmi nízký (<15 ppm)

Specifikace bionafty: ASTM D6751 nebo EN14214

Specifikace směsi paliva: ASTM D975, EN590 nebo JIS K2204

Důležité: Použitá ropná nafta musí mít velmi nízký obsah síry.

Dodržujte následující bezpečnostní opatření:

- Směsi bionafty mohou poškodit lakované povrchy.
- V chladném počasí používejte bionaftu B5 (obsah bionafty 5 %) nebo nižšího stupně.
- Kontrolujte těsnění, hadice a vložky, které jsou v kontaktu s palivem, jelikož může docházet k jejich postupnému poškození.
- Po přechodu na směs bionafty může po určitou dobu docházet k ucpání palivového filtru.
- Více informací o bionaftě vám poskytne autorizovaný prodejce Toro.

Doplnění paliva

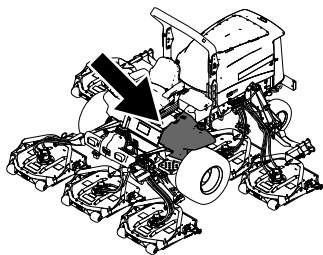

g198621

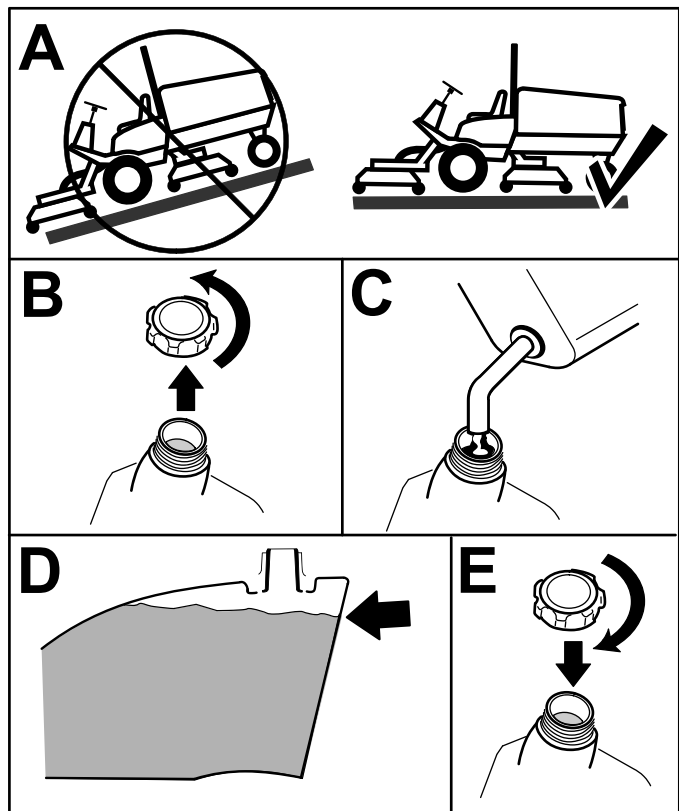

g321569

Obrázek 16

Doplňte nádrž motorovou naftou typu 2-D tak, aby hladina dosahovala přibližně 6 až 13 mm pod horní okraj nádrže, nikoliv plnicího hrdla.

Poznámka: Pokud je to možné, doplňujte palivovou nádrž po každém použití. Zabráníte tak možnému hromadění kondenzace uvnitř nádrže.

Kontrola tlaku v pneumatikách

Servisní interval: Při každém použití nebo denně

Tlak v pneumatikách udržujte na hodnotě 138 kPa (20 psi).

Důležité: Ve všech pneumatikách udržujte doporučený tlak; zajistíte tak kvalitní sekání a správnou činnost stroje. Udržujte pneumatiky dostatečně nahuštěné.

Před použitím stroje zkontrolujte tlak vzduchu ve všech pneumatikách.

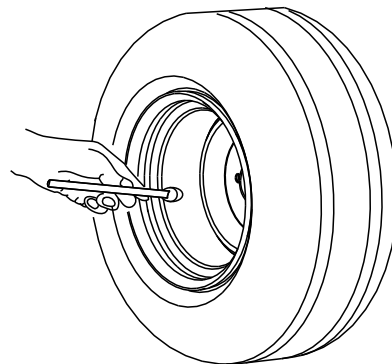

G001055

g001055

Obrázek 17

Kontrola utahovacího momentu upevňovacích matic kol

Servisní interval: Po první hodině

Po prvních 10 hodinách

Po každých 200 hodinách provozu

Upevňovací matice kol utáhněte na utahovací moment 115 až 136 Nm v pořadí uvedeném na [Obrázek 18](#) a [Obrázek 19](#).

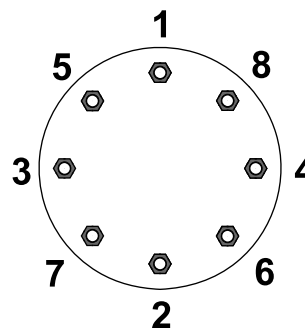

G033358

g033358

Obrázek 18
Přední kola

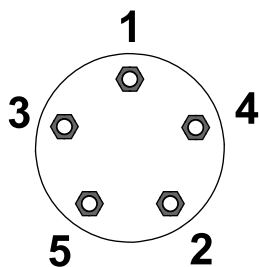

G033359

Obrázek 19
Zadní kola

g033359

▲ DŮLEŽITÉ UPOZORNĚNÍ

Pokud nebudou upevňovací matice kol správně utaženy, může dojít ke zranění.

Upevňovací matice kol utáhněte na správný utahovací moment.

Nastavení ochranného oblouku

▲ DŮLEŽITÉ UPOZORNĚNÍ

Z důvodu ochrany před úrazem či smrtí v důsledku převrácení ponechte ochranný oblouk vztyčený a zajištěný a používejte bezpečnostní pás.

Sedadlo musí být zajištěno západkou.

▲ DŮLEŽITÉ UPOZORNĚNÍ

Pokud je ochranný oblouk spuštěný dolů, není stroj chráněn proti převrácení.

- Nejezděte se strojem po nerovném terénu nebo na úbočí svahu, je-li ochranný oblouk spuštěný.
- Ochranný oblouk spust'te pouze tehdy, je-li to nezbytně nutné.
- Když je ochranný oblouk spuštěný, nepoužívejte bezpečnostní pás.
- Jed'te pomalu a opatrně.
- Ochranný oblouk zvedněte, jakmile to prostor nad vámi umožňuje.
- Před jízdou pod jakýmikoli objekty a předměty pečlivě zkontrolujte prostor nad hlavou (např. větve, dveřní vstupy, elektrické vedení) a vyvarujte se kontaktu s nimi.

Důležité: Když je ochranný oblouk vztyčený a zajištěný, používejte vždy bezpečnostní pás. Když je ochranný oblouk sklopený, nepoužívejte bezpečnostní pás.

Sklopení ochranného oblouku

Důležité: Ochranný oblouk sklopte pouze tehdy, je-li to nutné.

Důležité: Sedadlo musí být zajištěno západkou.

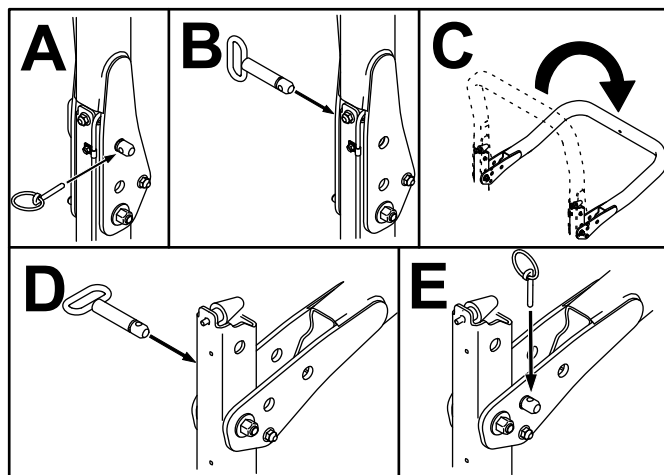

g201853

Obrázek 20

Zvednutí ochranného oblouku

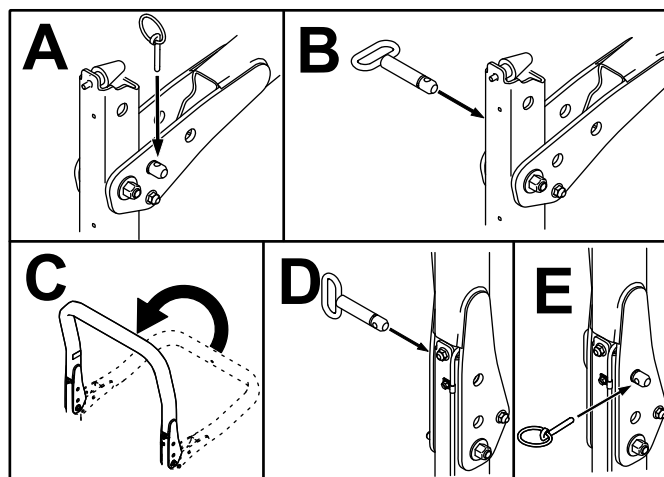

g201854

Obrázek 21

Seřízení výšky sekání

Důležité: Tyto rotační žací jednotky obvykle sekají přibližně o 6 mm níže než vřetenová žací jednotka se stejným provozním nastavením. Proto může být u rotačních žacích jednotek nutné seřídít pro tutéž pracovní oblast provozní nastavení o 6 mm výše než u vřetenových žacích jednotek.

Důležité: Lepšího přístupu k zadním žacím jednotkám dosáhnete vyjmutím žací jednotky ze stroje.

1. Zaparkujte stroj na rovném povrchu, zatáhněte parkovací brzdou, spusťte žací jednotky k zemi, vypněte motor a vyjměte klíč.
2. Povolte šroub upevňující jednotlivé držáky pro nastavení výšky sekání k desce nastavení výšky sekání (vpředu a na obou stranách) (viz [Obrázek 22](#)).
3. Začněte seřízením vpředu. Vyšroubujte šroub.

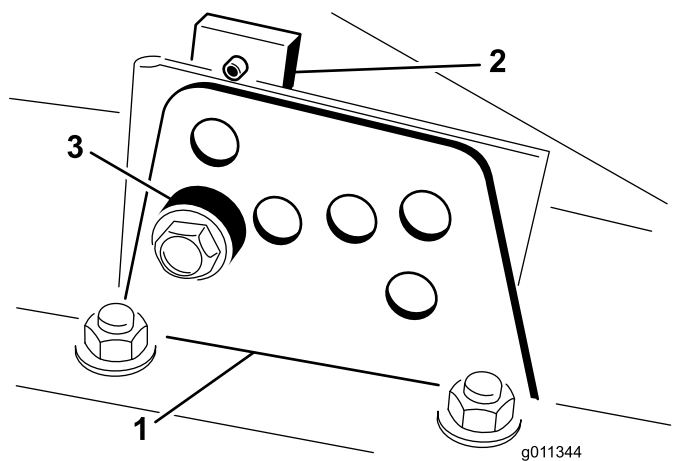

Obrázek 22

1. Držák pro nastavení výšky sekání
2. Deska nastavení výšky sekání
3. Rozpěrka sekání

4. Podepřete komoru a odstraňte rozpěrku ([Obrázek 22](#)).
5. Přesuňte komoru do požadované výšky sekání a nasadte rozpěrku do určeného otvoru a drážky pro nastavení výšky sekání ([Obrázek 23](#)).

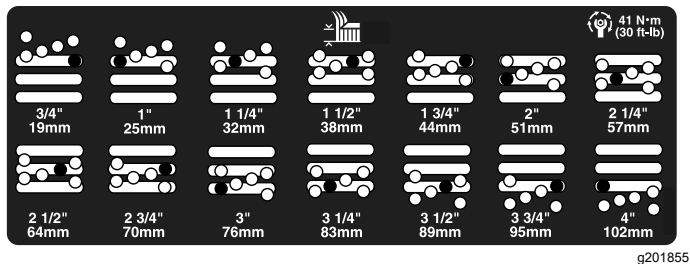

Obrázek 23

6. Umístěte zkosenou desku k rozpěrce.
7. Našroubujte šroub a utáhněte jej prsty.
8. Opakujte kroky 4 až 7 a seřídte výšku na obou stranách.
9. Všechny 3 šrouby utáhněte na utahovací moment 41 Nm. Vždy nejdříve utáhněte přední šroub.

Poznámka: Seřízení větší než 3,8 cm může vyžadovat dočasnou montáž do střední výšky, aby nedocházelo k váznutí (např. změna výšky sekání z 3,1 na 7 cm).

Kontrola ochranných spínačů

Servisní interval: Při každém použití nebo denně

⚠ VÝSTRAHA

Jestliže jsou ochranné spínače odpojeny nebo poškozeny, stroj se může za provozu chovat nepředvídatelně a způsobit zranění osob.

- S ochrannými spínači bezpečnostního blokování nemanipulujte.
- Denně funkci ochranných spínačů kontrolujte a jakýkoli poškozený spínač před použitím stroje vyměňte.

Ochranné spínače slouží k vypnutí stroje, když se při sešlápnutém ovládacím pedálu pojezdu zvednete ze sedadla. Řidič však může sedadlo opustit při spuštěném motoru, je-li ovládací pedál pojezdu v NEUTRÁLNÍ poloze. Přestože motor nadále pracuje, když vypnete spínač žacích nožů (PTO) a uvolníte ovládací pedál pojezdu, před opuštěním sedadla motor vypínejte.

1. Zaparkujte stroj na rovném povrchu, zatáhněte parkovací brzdou, spusťte žací jednotky dolů a otočte klíč do VYPNUTÉ polohy.
2. Sešlápněte ovládací pedál pojezdu a otočte klíč do ZAPNUTÉ polohy.

Poznámka: Pokud motor protáčením nastartuje, znamená to, že v systému bezpečnostního blokování je závada. Závadu odstraňte před uvedením stroje do provozu.

3. Otočte klíč do ZAPNUTÉ polohy, zvedněte se ze sedadla a přepněte spínač pohonu žacích nožů (PTO) do ZAPNUTÉ polohy.

Poznámka: Pohon žacích nožů by se neměl zapnout. Pokud se pohon žacích nožů zapne, znamená to, že v systému bezpečnostního

blokování je závada. Závadu odstraňte před uvedením stroje do provozu.

4. Zatáhněte parkovací brzdu, otočte klíč do zapnuté POLOHY a posuňte ovládací pedál pojezdu mimo NEUTRÁLNÍ polohu.

Poznámka: Systém InfoCenter zobrazí zprávu „traction denied“ (pojezd nepovolen) a stroj by se neměl uvést do pohybu. Pokud se stroj uvede do pohybu, znamená to, že v systému bezpečnostního blokování je závada. Závadu odstraňte před uvedením stroje do provozu.

Kontrola doby zastavení žacích nožů

Servisní interval: Při každém použití nebo denně

Poznámka: Žací jednotky spusťte na čistý trávník nebo na pevný povrch, aby nedocházelo k odhazování prachu a nečistot.

Chcete-li si ověřit dobu zastavení, posadte se do sedadla a deaktivujte pohon žacích nožů (PTO). Rotující žací nože poslouchejte a zaznamenejte si dobu, za kterou se nože zcela zastaví. Pokud to trvá déle než 7 sekund, seřídte brzdový ventil. O pomoc se seřízením požádejte autorizovaného prodejce Toro.

Výběr žacího nože

Žací nůž se standardním kombinovaným hřbetem

Tento žací nůž byl navržen s ohledem na dosažení vynikajícího zdvihu a rozptylu téměř za jakýchkoli podmínek. Pokud je nutný vyšší či nižší zdvih nebo menší či větší rychlost odhozu, zvažte použití jiného žacího nože.

Vlastnosti: dosahuje vynikajícího zdvihu a rozptylu ve většině podmínek

Žací nůž se zahnutým hřbetem (není v souladu s CE)

Tento žací nůž je obvykle nejvhodnější při nižší výšce sekání, tedy 1,9–6,4 cm.

Vlastnosti:

- Rozptyl je rovnoměrnější při nižší výšce sekání.
- Rozptyl má menší tendenci k odhozu vlevo, takže zajišťuje čistší vzhled kolem bunkrů a fervejí.
- Při nižší výšce a u hustších trávníků jsou kladeny nižší nároky na výkon.

Žací nůž s rovnoběžným hřbetem s vysokým zdvihem (není v souladu s CE)

Tento žací nůž je obvykle nejvhodnější při vyšší výšce sekání – 7 až 10 cm.

Vlastnosti:

- Dosahuje vyššího zdvihu a vyšší rychlosti odhozu
- Při vyšší výšce sekání dochází k výraznému zdvihu řídké či slabé trávy
- Mokrou a přilnavou posekanou travu stroj odhazuje účinněji a u žací jednotky nedochází k ucpání.
- K provozu je vyžadován vyšší výkon
- Má tendenci k odhozu dále vlevo a při nižší výšce sekání může vytvářet řádky

▲ DŮLEŽITÉ UPOZORNĚNÍ

Používáte-li žací nůž s vysokým zdvihem a namontujete mulčovací usměrňovač, může nůž prasknout, což by mohlo mít za následek zranění osob nebo jejich usmrcení.

Při použití mulčovacího usměrňovače žací nůž s vysokým zdvihem nepoužívejte.

Žací nůž Atomic

Tento žací nůž je ideální k mulčování listů.

Vlastnosti: vynikající mulčování listů

Výběr příslušenství

Konfigurace volitelného vybavení

	Žací nůž se zahnutým hřbetem	Žací nůž s rovnoběžným hřbetem s vysokým zdvihem (<i>nepoužívejte jej s mulčovacím usměrňovačem</i>).	Mulčovací usměrňovač	Stírač válce
Sekání trávy: výška sekání 1,9 až 4,4 cm	Doporučený pro použití ve většině případů	Vhodný pro slabý nebo řídký trávník	Prokazatelně zlepšuje rozptyl a vzhled trávníku po sekání u severních travin při sekání alespoň 3x týdně a odstranění méně než 1/3 stébla trávy. Nepoužívejte jej s žacím nožem s rovnoběžným hřbetem a vysokým zdvihem.	Namontujte jej vždy, když se na válcích hromadí tráva nebo se tvoří velké shluky trávy. Stírače mohou při použití určitých sestav k tvorbě shluků přispívat.
Sekání trávy: výška sekání 5 až 6,4 cm	Doporučený pro hustý či bujný trávník	Doporučený pro slabý či řídký trávník		
Sekání trávy: výška sekání 7 až 10 cm	Vhodný pro bujný trávník	Doporučený pro použití ve většině případů		
Mulčování listí	Doporučený pro použití s mulčovacím usměrňovačem	Použití není povoleno.	Používejte jej pouze s kombinovaným žacím nožem Atomic nebo nožem se zahnutým hřbetem.	
Výhody	Dosahuje rovnoměrného rozptylu při nižší výšce sekání. Zaručuje čistější vzhled v okolí bunkrů a fervejí. Stroj má nižší nároky na energii.	Dosahuje vyššího zdvihu a vyšší rychlosti odhozu. Řídkou nebo slabou travu uchopuje ve vysoké výšce sekání. Zajišťuje účinné odhazování mokré a přilnavé posekané trávy.	Při použití určitých sestav k sekání trávy může zlepšit rozptyl a vzhled. Je vhodný pro mulčování listí.	Při použití určitých sestav omezuje hromadění trávy na válci.
Nevýhody	Při použití s vysokou výškou sekání nezvedá trávu dostatečně. Mokrá nebo přilnavá tráva má tendenci hromadit se v komoře, což vede k nízké kvalitě a vyšším energetickým nárokům stroje.	Při použití některých sestav vyžaduje vyšší výkon. Má tendenci tvořit řádky při nižší výšce sekání v bujně trávě. Nepoužívejte jej s mulčovacím usměrňovačem.	Pokud se pokusíte odstranit větší množství trávy s namontovaným usměrňovačem, tráva se bude hromadit v komoře.	

Přehled displeje systému InfoCenter

Na displeji se zobrazují informace o stroji, např. provozní stav, různé diagnostické hodnoty a další údaje. V jeho rámci je k dispozici několik obrazovek. Mezi obrazovkami můžete kdykoli přepínat stisknutím libovolného tlačítka a poté zvolením odpovídající šipky.

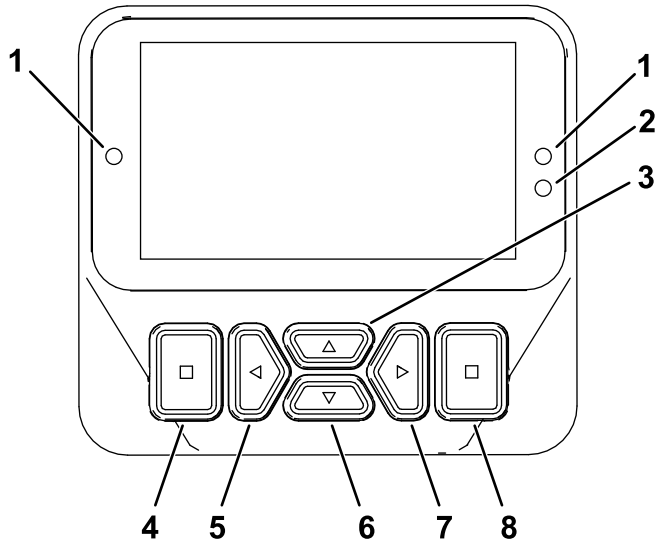

Obrázek 24

g462148















- | | |
|--------------------------------|---------------------------------------|
| 1. Kontrolka | 5. Navigační tlačítko – snížit/vlevo |
| 2. Snímač jasu displeje | 6. Navigační tlačítko – dolů |
| 3. Navigační tlačítko – nahoru | 7. Navigační tlačítko – zvýšit/vpravo |
| 4. Tlačítko Zpět/Konec | 8. Tlačítko Enter/zvolit |

Poznámka: Funkce jednotlivých tlačítek se může změnit v závislosti na situaci. Každé tlačítko je označeno ikonou zobrazující jeho aktuální funkci.



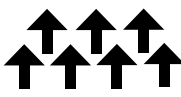

Popis ikon systému InfoCenter

	Měřič provozních hodin
	Nastavení omezovače rychlosti (VPS, Virtual Pedal Stop)
	Obsluha musí sedět na sedadle.
	Parkovací brzda je zatažena.
	Teplota chladicí kapaliny motoru (°C nebo °F)
	Pojezd nebo ovládací pedál pojezdu
	Zapnutý tempomat
	Požadavek na resetovací–pohotovostní regeneraci
	Požadavek na klidovou nebo obnovovací regeneraci
	Probíhá klidová nebo obnovovací regenerace
	Vysoká teplota výfukových plynů
	Závada diagnostiky regulace NOx – odjeďte se strojem do dílny a obraťte se na autorizovaného distributora Toro (verze softwaru U a novější)
	Vývodový hřídel je vypnut
	Zapnutý pohon žacích nožů (PTO).
	Akumulátor
	Výstraha
	Aktivní

Popis ikon systému InfoCenter (cont'd.)

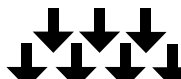
	Neaktivní
	Předchozí
	Další
	Zvýšit
	Snížit
	Předchozí obrazovka
	Další obrazovka
	Zvýšit hodnotu
	Snížit hodnotu
	Nabídka
	Procházet dolů/nahoru
	Procházet vlevo/vpravo
	Teplota hydraulické kapaliny (°C nebo °F)
	Rychlý/vysoký rozsah (přeprava)
	Pomalý/nízký rozsah (sekání)
	Ventilátor (reverzace ventilátoru)
	Všechny žací jednotky v horní poloze

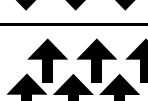
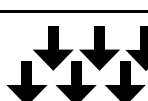
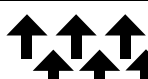
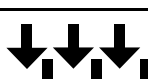
Popis ikon systému InfoCenter (cont'd.)



	Všechny žací jednotky v dolní poloze
	Středová žací jednotka v horní poloze
	Středová žací jednotka v dolní poloze
	Levé žací jednotky v horní poloze
	Levé žací jednotky v dolní poloze
	Pravé žací jednotky v horní poloze
	Pravé žací jednotky v dolní poloze
	Uzamčeno

 Přístupné pouze po zadání kódu PIN

Použití nabídek



Chcete-li otevřít nabídky systému InfoCenter, na hlavní obrazovce stiskněte tlačítko pro přístup k nabídkám. Tím se dostanete do hlavní nabídky. V následujících tabulkách naleznete přehled možností, které jsou v nabídkách k dispozici:

Hlavní nabídka – položka nabídky	Popis
Faults (Závady)	Nabídka Faults (Závady) obsahuje seznam aktuálních závad stroje. Další informace o této nabídce a údajích, které obsahuje, naleznete v <i>servisní příručce</i> nebo se můžete obrátit na autorizovaného distributora Toro.
Service (Servis)	Nabídka Service (Servis) obsahuje informace o stroji, například dobu používání „ a další číselné údaje.
Diagnostics (Diagnostika)	Nabídka Diagnostics (Diagnostika) zobrazuje stav každého spínače stroje, snímače , nebo ovládacího výstupu. Nabídku lze použít k řešení některých závad. Rychle podle ní zjistíte, které ovládací prvky stroje jsou ZAPNUTÉ a které VYPNUTÉ.
Settings (Nastavení)	Pomocí nabídky Settings (Nastavení) lze přizpůsobit a upravit proměnné konfigurace na displeji.
Machine Settings (Nastavení stroje)	Nabídka Machine Settings (Nastavení stroje) umožňuje nastavit prahové hodnoty zrychlení, rychlosti a vyvážení.
About	Nabídka About (Informace) obsahuje číslo modelu, sériové číslo a verzi softwaru stroje.

Servis (Údržba) – položka nabídky	Popis
Hours (Hodiny)	Uvádí celkový počet hodin provozu stroje, motoru a vývodového hřídele a také počet hodin, během nichž byl stroj přepravován, a blížící se servis.
Counts (Počty)	Uvádí řadu počtů týkajících se provozu stroje.
Traction Pedal (Ovládací pedál pojezdu) 	
Traction Pump (Čerpadlo pohonu) 	

Ventilátor	Signalizuje, že ventilátor je aktivní v následujících situacích: při vysoké teplotě motoru, při vysoké teplotě oleje, při vysoké teplotě motorového oleje nebo hydraulické kapaliny a při zapnutí ventilátoru
Fuel Rate (Spotřeba paliva)	Zobrazuje aktuální spotřebu paliva.
DPF Regeneration (Regenerace filtru DPF)	Volba regenerace filtru pevných částic a dílčí nabídky filtru DPF.

Diagnostics (Diagnostika) – položka nabídky	Popis
Levá žací jednotka	Další informace o nabídce Chod motoru (Engine Run) a v ní uvedených údajích získáte v <i>servisní příručce</i> nebo od autorizovaného prodejce Toro.
Center Cutting Unit (Středová žací jednotka)	
Right Cutting Unit (Pravá žací jednotka)	
Traction (Pojezd)	
HI/LO Range (Vysoký/nízký rychlostní rozsah)	
PTO (Vývodový hřídel)	
Engine (Motor)	
CAN Statistics (Statistiky CAN) 	

Settings (Nastavení) – položka nabídky	Popis
Enter PIN (Zadat kód PIN)	Umožňuje přístup k chráněným nabídkám osobě (vedoucímu/mechanikovi) pověřené vaší společností pomocí kódu PIN.
Backlight (podsvícení)	Slouží k nastavení jasu LCD displeje.
Language (Jazyk)	Slouží k nastavení jazyka používaného v systému InfoCenter*.
Font Size (Velikost písma)	Slouží k nastavení velikosti písma na displeji.
Units (Jednotky)	Slouží k nastavení jednotek používaných v systému InfoCenter (anglické nebo metrické jednotky).
Protected Menus (Chráněné nabídky) 	Osobám s kódem PIN, které tím vaše společnost pověřila, umožňuje přístup k chráněným nabídkám.
Protect Settings (Chráněná nastavení) 	Umožňuje změnit nastavení v chráněných nabídkách.

Poznámka: Nabídka Machine Settings (Nastavení stroje) se zobrazí pouze po zadání kódu PIN.

Machine Settings (Nastavení stroje) – položka nabídky	Popis
Mow Speed (Rychlost sekání)	Umožňuje nastavení maximální rychlosti při sekání (nízký rozsah)
Trans. Speed (Převavní rychlost)	Umožňuje nastavení maximální rychlosti při přepravě (vysoký rozsah)
Smart Power	Zapíná a vypíná systém Smart Power
Counterbalance (Vyvážení)	Kontroluje míru vyvážení, které žací jednotky používají
Turnaround (Otáčení)	Zapíná a vypíná funkci otáčení
Acceleration (Zrychlení)	Nastavení pro nízké, střední a vysoké zrychlení určuje, jak rychle reaguje pojezdová rychlost na pohyb ovládacího pedálu pojezdu

Chráněno v chráněných nabídkách – přístupné pouze po zadání kódu PIN

About (Informace) – položka nabídky	Popis
Model	Uvádí číslo modelu stroje.
SN (Sériové číslo)	Uvádí sériové číslo stroje.
Machine Controller Revision (Verze řídicí jednotky stroje)	Uvádí verzi softwaru hlavní řídicí jednotky.
S/W Revision (Verze softwaru)	Uvádí verzi softwaru hlavní řídicí jednotky.
InfoCenter Revision (Verze systému InfoCenter)	Uvádí verzi softwaru systému InfoCenter
Secondary software (Sekundární software)	Zobrazuje číslo dílu a verzi řídicí jednotky žací jednotky pro model Groundsmaster 4700.
Norma Stage V	V závislosti na motoru se zobrazuje „ano“ nebo „ne“.

Chráněné nabídky

V nabídce SETTINGS (Nastavení) systému InfoCenter lze nastavit provozní konfiguraci. Chcete-li nastavení uzamknout, použijte PROTECTED MENU (Chráněnou nabídku).

Poznámka: Při dodání je počáteční přístupový kód naprogramován vaším distributorem.

Přístup do chráněných nabídek

Poznámka: Výchozí tovární kód PIN vašeho zařízení je buď 0000 nebo 1234.

Pokud jste kód PIN změnili a zapomněli jej, požádejte o pomoc autorizovaného distributora Toro.

1. Z HLAVNÍ NABÍDKY přejděte dolů do nabídky SETTINGS (NASTAVENÍ) a stiskněte výběrové tlačítko (Obrázek 25).

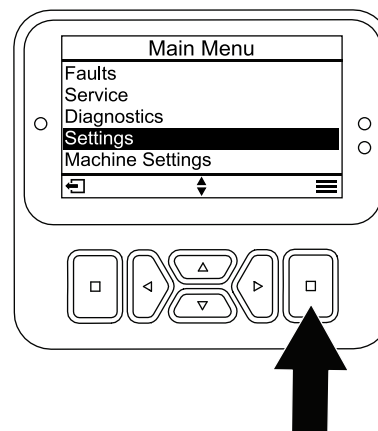

Obrázek 25

g471349

2. V nabídce SETTINGS (Nastavení) přejděte níže do nabídky ENTER PIN (Zadat kód PIN) a stiskněte výběrové tlačítko (Obrázek 26 A).

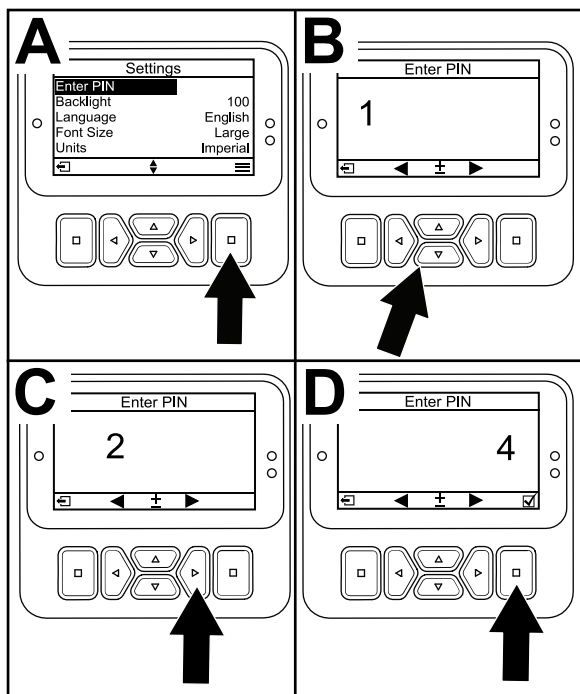

Obrázek 26

g471350

otočte spínač zapalování do VYPNUTÉ polohy a pak do ZAPNUTÉ polohy.

Nastavení časovače blížícího se servisu

Časovač blížícího se servisu vynuluje hodiny blížícího se servisu, jakmile se provede postup plánované údržby.

1. V nabídce SETTINGS (Nastavení) přejděte do nabídky ENTER PIN (Zadat kód PIN) a stiskněte výběrové tlačítko.
2. Zadejte kód PIN; viz „Přístup do chráněných nabídek“.
3. V nabídce SERVICE (Servis) přejděte na položku HOURS (Hodiny) a stiskněte výběrové tlačítko.
4. Přejděte do nabídky SERVICE DUE (Blížící se servis).

Poznámka: Pokud je již nutné servis provést, zobrazí se vedle položky SERVICE DUE slovo Now (Nyní).

5. Zvýrazněte interval servisu a stiskněte výběrové tlačítko.

Poznámka: Servisní interval (250 hod., 500 hod. atd.) se nachází vedle položky SERVICE DUE. Servisní interval je chráněná položka nabídky.

6. Pokud se otevře obrazovka RESET SERVICE TIMER? (Resetovat časovač servisu?), stiskněte tlačítko výběru pro „ano“ (YES) nebo tlačítko zpět pro „ne“ (NO).
7. Po výběru možnosti YES se obrazovka intervalu vynuluje a vrátí se zpět k výběru provozních hodin (Service Hours).

3. Chcete-li zadat kód PIN, opakovaně stiskněte navigační tlačítko Nahoru/dolů, dokud se nezobrazí správná první číslice. Poté stisknutím pravého navigačního tlačítka přejděte na další číslici (Obrázek 26 B a Obrázek 26 C). Tento postup opakujte, dokud nezadáte poslední číslici.

4. Stiskněte výběrové tlačítko.

Poznámka: Pokud displej kód PIN přijme a chráněná nabídka se odemkne, v pravém horním rohu obrazovky se zobrazí slovo „PIN“.

5. Chcete-li chráněnou nabídku uzamknout, otočte klíčovým přepínačem do VYPNUTÉ polohy a poté do ZAPNUTÉ polohy.

Zobrazení a změna nastavení chráněné nabídky

1. V nabídce SETTINGS (NASTAVENÍ) přejděte dolů na položku PROTECT SETTINGS (NASTAVENÍ OCHRANY).
2. Chcete-li zobrazit a změnit nastavení bez zadání kódu PIN, pomocí výběrového tlačítka změňte PROTECT SETTINGS (NASTAVENÍ OCHRANY) na (Vypnuto).
3. Chcete-li zobrazit a změnit nastavení prostřednictvím kódu PIN, pomocí výběrové tlačítka změňte PROTECT SETTINGS (NASTAVENÍ OCHRANY) na (zapnuto), nastavte kód PIN,

Nastavení maximální povolené rychlosti sekání

Zvolené nastavení se zobrazí jako X na grafu rychlosti pojezdu spolu s nastavením tempomatu a dorazu pedálu. Symbol X ve sloupci ukazuje, že maximální rychlost omezila nadřazená osoba (Obrázek 31).

Poznámka: Toto nastavení zůstává v paměti a reguluje pojezdovou rychlost, dokud je nezměníte.

1. V nabídce MACHINE SETTINGS (Nastavení stroje) přejděte dolů na položku MOW SPEED (Rychlost sekání).
2. Pomocí navigačních tlačítek vlevo a vpravo můžete zvýšit maximální rychlost sekání v krocích po 5 % na hlavní obrazovce a po 10 %

v nabídce MACHINE SETTINGS. Rozsah pro hlavní obrazovku je 10 až 100 % a rozsah v nabídce MACHINE SETTINGS je 30 až 100 %.

Nastavení maximální povolené přepravní rychlosti

Zvolené nastavení se na grafu rychlosti pojezdu zobrazí jako X spolu s nastavením tempomatu a dorazu pedálu. Symbol X ve sloupci ukazuje, že maximální rychlost omezila nadřizená osoba (Obrázek 31).

Poznámka: Toto nastavení zůstává v paměti a reguluje pojezdovou rychlost, dokud je nezměníte.

1. V nabídce MACHINE SETTINGS (Nastavení stroje) přejděte dolů na položku TRANSPORT SPEED (Přepravní rychlost).
2. Pomocí navigačních tlačítek vlevo a vpravo můžete zvýšit maximální rychlost sekání v krocích po 5 % na hlavní obrazovce a po 10 % v nabídce MACHINE SETTINGS. Rozsah pro hlavní obrazovku je 10 až 100 % a rozsah v nabídce MACHINE SETTINGS je 30 až 100 %.

Zapnutí/vypnutí funkce Smart Power

1. V nabídce SETTINGS (Nastavení) přejděte dolů na položku SMART POWER (Inteligentní výkon).
2. Stisknutím pravého navigačního tlačítka lze přepínat mezi nastavením ON (Zapnuto) a OFF (Vypnuto).

Nastavení vyvážení

1. V nabídce MACHINE SETTINGS (Nastavení stroje) přejděte dolů na položku COUNTERBALANCE (Vyvážení).
2. Stisknutím pravého navigačního tlačítka můžete zvolit vyvážení a změnit nastavení na LOW (Nízké), MEDIUM (Střední) a HIGH (Vysoké).

Nastavení režimu zrychlení

1. V nabídce MACHINE SETTINGS (Nastavení stroje) přejděte dolů na položku ACCELERATION (Zrychlení).
2. Stisknutím pravého navigačního tlačítka můžete přepínat mezi nastavením LOW (Nízké), MEDIUM (Střední) a HIGH (Vysoké).

Zapnutí/vypnutí funkce otáčení

1. V nabídce SETTINGS (Nastavení) přejděte dolů na položku TURNAROUND (Otáčení).

2. Stisknutím pravého tlačítka můžete přepínat mezi nastavením ON (Zapnuto) a OFF (Vypnuto).

Přístup do nabídky Technician (Technik)

Poznámka: Z provozních důvodů se můžete rozhodnout provést klidovou regeneraci dříve, než zatížení sazemi dosáhne 100 %, pokud motor běžel déle než 50 hodin od poslední úspěšné resetovací, klidové nebo obnovovací regenerace.

Pomocí nabídky Technik můžete zobrazit aktuální stav kontroly regenerace motoru a hlášenou úroveň sazí.

1. V nabídce SETTINGS (Nastavení) přejděte do nabídky DPF REGENERATION (Regenerace filtru DPF) a stiskněte výběrové tlačítko.
2. V nabídce DPF REGENERATION přejděte na položku TECHNICIAN (Technik) a stiskněte výběrové tlačítko.

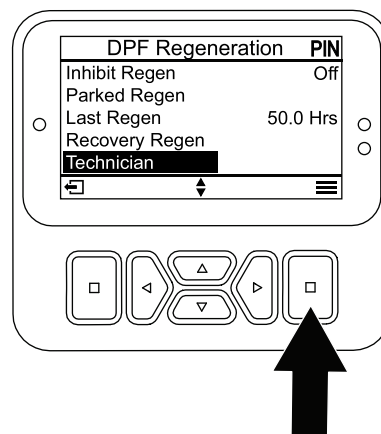

Obrázek 27

g484116

Vysvětlení kontrolky diagnostiky

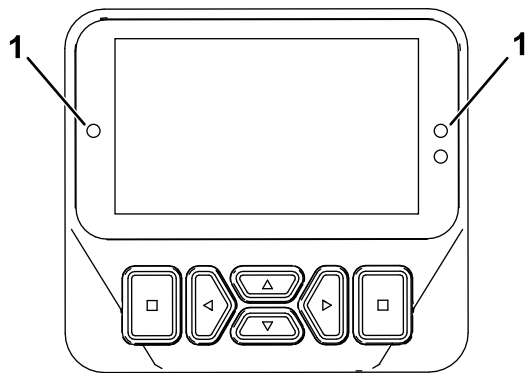

g462666

Obrázek 28

1. Diagnostická kontrolka

- Bliká červená – aktivní porucha
- Trvale svítí červená – aktivní doporučení
- Trvale svítí červená – kalibrační/dialogové zprávy
- Trvale svítí zelená – normální provoz

Přehled zobrazených pojezdových rychlostí

Tento stroj zobrazuje odhadovanou pojezdovou rychlost v procentech.

Rychlost se zobrazuje v rozmezí 10 až 100 % na obrazovkách tempomatu a omezovače rychlosti (VPS) a v rozmezí 30 až 100 % v nabídce MACHINE SETTINGS (Nastavení stroje).

Režim zahřívání

Pokud motor stroje startujete za chladného počasí, režim zahřívání krátkodobě omezuje jeho otáčky na nízké volnoběžné otáčky. Tím se zabrání možnému poškození součástí při provozu stroje se studeným olejem.

Ikona sněhové vločky  na obrazovce systému InfoCenter označuje, že je režim zahřívání aktivní. Stroj začnete používat, až doba zahřívání skončí.

Během provozu

Bezpečnost za provozu

Obecné bezpečnostní informace

- Majitel nebo obsluha odpovídá za nehody, jež mohou vést ke zranění osob nebo poškození majetku, a má jim předcházet.
- Používejte vhodné oblečení a pomůcky, včetně ochranných brýlí, dlouhých kalhot, pevné protiskuzové obuvi a chráničů sluchu. Svažte si dlouhé vlasy a nenoste volné oděvy či volné šperky.
- Stroj neobsluhujte, jste-li nemocní, unavení nebo pod vlivem alkoholu nebo drog.
- Při práci se strojem buďte maximálně opatrní. Neprovádějte žádné činnosti, jež by odváděly vaši pozornost, neboť byste mohli způsobit zranění nebo poškození majetku.
- Před spuštěním motoru se přesvědčte, zda jsou všechny pohony v neutrální poloze, zda je zatažena parkovací brzda a zda zaujímáte správnou pracovní pozici.
- Na stroji nepřevázejte spolujezdce a dbejte na to, aby se přihlížející osoby a děti zdržovaly mimo provozní oblast.
- Se strojem pracujte jen za dobré viditelnosti, abyste se mohli vyhnout výmolům a nebezpečí skrytému v terénu.
- Nesekejte mokrou trávu. Stroj může v důsledku snížené tahové síly podklouzávat.
- Nepřibližujte nohy ani ruce do blízkosti rotujících částí. Zdržujte se v bezpečné vzdálenosti od odhazovacího otvoru.
- Před couváním se pohledem dozadu a dolů ujistěte, že máte volnou cestu.
- Buďte opatrní, pokud se blížíte k nepřehledným zatáčkám, křovinám, stromům nebo jiným objektům, jež vám mohou bránit ve výhledu.
- Vypínejte žací nože pokaždé, když nesečete.
- Pokud stroj narazí do nějakého předmětu nebo začne abnormálně vibrovat, před provedením kontroly přídatného zařízení stroj zastavte, vyjměte klíč a počkejte, dokud se nezastaví všechny pohybující se součásti. Před obnovením provozu proveďte všechny nezbytné opravy.
- Při zatáčení a jízdě přes silnice nebo chodníky stroj zpomalte a počínejte si opatrně. Vždy dávejte přednost jiným vozidlům.
- Před nastavováním výšky sekání vypněte pohon žací jednotky, vypněte motor, vyjměte klíč a počkejte, dokud se nezastaví všechny pohybující

se součásti (pokud nemůžete výšku nastavit z místa obsluhy).

- Motor nechejte pracovat jen v dobře větraném prostoru. Výfukové plyny obsahují oxid uhelnatý, který má při vdechnutí smrtelné účinky.
- Nikdy nenechávejte stroj se spuštěným motorem bez dozoru.
- Před opuštěním polohy obsluhy proveďte následující:
 - Zaparkujte stroj na rovném povrchu.
 - Vypněte vývodový hřídel a všechna přídatná zařízení spusťte dolů.
 - Zatáhněte parkovací brzdu.
 - Vypněte motor a vyjměte klíč ze zapalování.
 - Počkejte, dokud se nezastaví pohyb všech součástí.
- Se strojem pracujte jen za dobré viditelnosti. Nepracujte se strojem, pokud hrozí nebezpečí zásahu bleskem.
- Nepoužívejte stroj jako vlečné vozidlo.
- Používejte pouze příslušenství, přídatná zařízení a náhradní díly schválené společností Toro.
- Tempomat (je-li jím stroj vybaven) používejte pouze tehdy, pokud můžete stroj provozovat na otevřeném rovném prostranství bez překážek, kde se stroj může bez přerušení pohybovat konstantní rychlostí.

Bezpečnost při použití systému ochrany obsluhy v případě převrácení (ROPS)

- Konstrukce ROPS je integrální součástí stroje; jde o efektivní bezpečnostní zařízení.
- Nedemontujte žádnou ze součástí konstrukce ROPS ze stroje.
- Bezpečnostní pás musí být připevněn ke stroji.
- Přetáhněte bezpečnostní pás přes klín a připojte jej k přezce na druhé straně sedadla.
- Chcete-li bezpečnostní pás odpojit, uchopte jej, stisknutím tlačítka přezky bezpečnostní pás uvolníte a navedte jej do otvoru automatického navinutí. Ujistěte se, že v případě nouze budete schopni pás rychle uvolnit.
- Věnujte velkou pozornost překážkám nad hlavou a vyhýbejte se kontaktu s nimi.
- Udržujte konstrukci ROPS v bezpečném provozním stavu a pravidelně pečlivě kontrolujte, zda není poškozená a zda jsou všechny montážní prvky utaženy.
- Vyměňte poškozené součásti konstrukce ROPS. Nesnažte se je opravovat nebo upravovat.

Dodatečné bezpečnostní informace ke konstrukci ROPS pro stroje s kabinou nebo s pevným ochranným obloukem

- Kabina montovaná společností Toro plní funkci ochranného oblouku.
- Vždy používejte bezpečnostní pás.

Dodatečné bezpečnostní informace ohledně konstrukce ROPS pro stroje se sklopným ochranným obloukem

- Při práci se strojem se sklopným ochranným obloukem ve zdvižené poloze je nutné, aby byl oblouk zajištěn a abyste byli připoutáni bezpečnostním pásem.
- Ochranný oblouk je možné dočasně sklopit jen tehdy, když je to nezbytně nutné. Když je ochranný oblouk sklopený, nepoužívejte bezpečnostní pás.
- Mějte na paměti, že pokud je ochranný oblouk sklopený, není obsluha při převrácení stroje chráněna.
- Zkontrolujte oblast, kde budete sekat, a nikdy nesklápějte ochranný oblouk, pokud se v ní nacházejí svahy, srázy či vodní plochy.

Bezpečnost při práci ve svahu

- Svahy jsou významným faktorem při nehodách způsobených ztrátou kontroly nebo převrácením. Takové nehody mohou vést k vážnému poranění nebo smrti. Při práci na svahu odpovídáte za bezpečnost vy. Při práci se strojem na jakémkoli svahu je třeba dbát zvýšené pozornosti.
- Zkontrolujte podmínky na místě sekání a proveďte průzkum místa; na základě toho určíte, zda je svah pro provoz stroje bezpečný. Při provádění tohoto průzkumu vždy používejte zdravý rozum a dobré úsudky.
- Prostudujte si pokyny pro práci se strojem na svahu uvedené níže a vyhodnoťte, zda může být stroj v daný den a na daném místě za těchto podmínek provozován. Změny v terénu mohou vést ke změně provozního sklonu stroje.
- Na svahu stroj nerozjíždějte, nezastavujte ani jej neotáčejte. Neměňte náhle rychlost ani směr. Zatačejte pomalu a postupně.
- Nepracujte se stroje v podmínkách, kde je ohrožena tahová síla, schopnost řízení nebo stabilita.

- Odstraňte nebo vyznačte překážky, jako jsou příkopy, díry, vyjeté koleje, hrboly, kameny nebo jiná skrytá nebezpečná místa. Překážky může skrýt vysoká tráva. Stroj se může na nerovném terénu převrhnout.
- Uvědomte si, že při práci se strojem na mokré trávě, napříč svahem nebo po svahu dolů může dojít ke ztrátě jeho tahového výkonu. V případě ztráty trakce hnacích kol hrozí sklouznutí a ztráta brzdícího účinku nebo řízení.
- Při práci se strojem v blízkosti svahů, příkopů, náspů, vodních toků nebo jiných nebezpečných míst si počínejte velmi opatrně. Při přejetí kola přes okraj nebo propadnutí okraje se stroj může náhle převrhnout. Mezi strojem a jakýmkoliv nebezpečným místem dodržujte bezpečnou vzdálenost.
- Nebezpečí vyhodnoťte na úpatí svahu. Pokud hrozí nebezpečí, sekejte na svahu pomocí stroje ovládaného za chůze.
- Je-li to možné, při práci na svahu mějte žací jednotky spuštěné k zemi. Zvednutím žacích jednotek při práci na svahu může dojít k narušení stability stroje.
- Při práci se systémem pro sběr trávy nebo jinými přídatnými zařízeními si počínejte velmi opatrně. Tato zařízení totiž mohou mít vliv na stabilitu stroje a způsobit ztrátu kontroly.

Seznámení s provozními vlastnostmi stroje

- Tento stroj je vybaven škrticí klapkou používanou v automobilech řízenou ovládacím pedálem pojezdu.
- Stroj není vybaven samostatným spínačem škrticí klapky nebo páčkou škrticí klapky.
- Když sejmete nohu z ovládacího pedálu pojezdu, stroj začne dynamicky brzdit až do úplného zastavení.
- Ovládací prvky pedálu jsou optimalizovány tak, aby poskytovaly reaktivní, ale stabilní odezvu, což vám umožní udržet si stálou kontrolu při práci v nerovném terénu a zároveň rychle a plynule brzdit.
- Při přepravě bude ovládací pedál pojezdu pracovat podobně jako u osobního vozidla a bude měnit otáčky motoru a pojezdovou rychlost v závislosti na poloze ovládacího pedálu pojezdu.
- Při sekání se otáčky motoru automaticky zvýší na vysoké volnoběžné otáčky.
- Pokud motor pracuje v nízkých volnoběžných otáčkách, ovládání funkcí, jako je zvedání žacích jednotek nebo sešlápnutí ovládacího pedálu pojezdu, zvýší otáčky motoru na minimální pracovní otáčky a tím zajistí dostatečný výkon pro efektivní provedení funkce.
- Omezte dobu chodu stroje na volnoběh podle doporučení pro regeneraci filtru pevných částic (DPF). Stroj vypínejte, aby na volnoběh neběžel příliš dlouho.
- Maximální rychlost nastavuje v nabídce chráněné kódem PIN nadřazená osoba, aby se omezila maximální pojezdová rychlost stroje.
- Možné použití ovládacího pedálu pojezdu, rychlost tempomatu a doraz pojezdového pedálu se omezuje maximální rychlostí nastavenou v nabídce chráněné kódem PIN.

Provoz stroje

- Když nastartujete motor a teplota hydraulické kapaliny je nízká, otáčky motoru se automaticky se zvýší, aby se optimalizoval provoz a zahřál stroj. Otáčky motoru se automaticky vrátí na nízké volnoběžné otáčky, jakmile se teplota hydraulické kapaliny ustálí v normálním provozním rozsahu.
- Za normálních provozních podmínek je tento stroj určen k provozu v poloze H/L AUTO na spínači rychlostního rozsahu (Obrázek 29). Tato poloha umožňuje, aby stroj automaticky přepínal mezi nízkým a vysokým rychlostním rozsahem

v závislosti na tom, zda stroj používáte k sekání nebo přepravě.

- Pokud na spínači rychlostního rozsahu (Obrázek 29) zvolíte polohu NÍZKÝ, bude stroj vždy pracovat v nízkém rychlostním rozsahu. Toto nastavení je vhodnější pro provoz v dílně, při nakládání nebo vykládání z přívěsu, jízdu do strmých svahů nebo pro jakýkoli jiný provoz, kdy není nutná vyšší pojezdová rychlost ve vysokém rychlostním rozsahu.
- Pokud je v cestě překážka, zvedněte žací jednotky, abyste mohli posekat její okolí.
- Při přepravě stroje mezi pracovními oblastmi zvolte rozsah H/L AUTO, vypněte pohon žacích nožů a zvedněte žací jednotky do krajní horní polohy. Ovládací pedál pojezdu tak může pracovat stejně jako u automobilu.
- Po nerovném terénu jezděte vždy pomalu.

Nácvik ovládání stroje

- Nacvičte si ovládání stroje, abyste se seznámili s jeho funkcemi.
 - Zvedněte žací jednotky, uvolněte parkovací brzdou, sešlápněte ovládací pedál pojezdu pro jízdu vpřed a opatrně vyjeďte na otevřenou plochu.
 - Vyzkoušejte si jízdu se strojem, protože hydrostatická převodovka a její funkce se mohou lišit od řady jiných strojů určených k údržbě trávníku.
 - Vyzkoušejte si jízdu dopředu a dozadu i startování a zastavení motoru. Chcete-li stroj zastavit, sejměte nohu z ovládacího pedálu pojezdu a nechejte pedál vrátit do NEUTRÁLNÍ POLOHY.
- Poznámka:** Při jízdě dolů ze svahu můžete k zastavení stroje potřebovat pedál pro jízdu dozadu.
- Chcete-li zastavit rychle, sejměte nohu z ovládacího pedálu pojezdu a sešlápněte brzdové pedály.
 - Vyzkoušejte si jízdu kolem překážek se žacími jednotkami nahoře a dole. Při jízdě úzkými místy mezi překážkami dávejte pozor na možné poškození stroje nebo žacích jednotek.

Použití spínače vysokého a nízkého rychlostního rozsahu

Tento stroj je vybaven 2 rychlostními rozsahy pojezdu, rozsahem nízké rychlosti a rozsahem vysoké rychlosti. Spínač rychlostního rozsahu umožňuje zvolit následující polohy (Obrázek 29):

- **Automatický vysoký/nízký rozsah:**

Pokud zvolíte polohu H/L AUTO, stroj bude automaticky volit vysoký nebo nízký rozsah pojezdové rychlosti. Poloha H/L AUTO je srovnatelná s polohou D (jízda) ve vozidle s automatickou převodovkou.

Poznámka: Aby nedošlo k případnému poškození trávníku, bude stroj volit mezi nízkým a vysokým rozsahem pouze tehdy, když je ovládací pedál pojezdu v NEUTRÁLNÍ poloze a neotáčejí se kola.

Poznámka: Při jízdě se strojem ve vysokém rychlostním rozsahu nelze žací jednotky sklopit z přepravní polohy.

- Když zvolíte polohu H/L AUTO a žací jednotky jsou při sečení sklopeny, rychlostní rozsah se omezí na nízký rychlostní rozsah.
- Chcete-li zvolit vysoký rychlostní rozsah, na spínači rychlostního rozsahu zvolte polohu H/L AUTO, vypněte pohon žacích nožů (PTO) a zcela zvedněte žací jednotky.
- Pokud zvolíte polohu H/L AUTO, stroj bude automaticky přepínat mezi vysokým a nízkým rychlostním rozsahem na základě polohy žacích jednotek a/nebo polohy spínače pohonu žacích nožů (PTO).

- **Nízký rozsah:**

Zvolíte-li na spínači polohu NÍZKÝ, bude stroj pracovat vždy v nízkém rychlostním rozsahu. Poloha NÍZKÝ je srovnatelná s polohou 2, 1 NEBO L ve vozidle s automatickou převodovkou.

- Při volbě polohy NÍZKÝ stroj pracuje pouze v nízkém rozsahu.
- Polohu NÍZKÝ používejte při nakládání stroje na přívěs nebo při pohybu v těsných prostorech, jako je např. dílna.

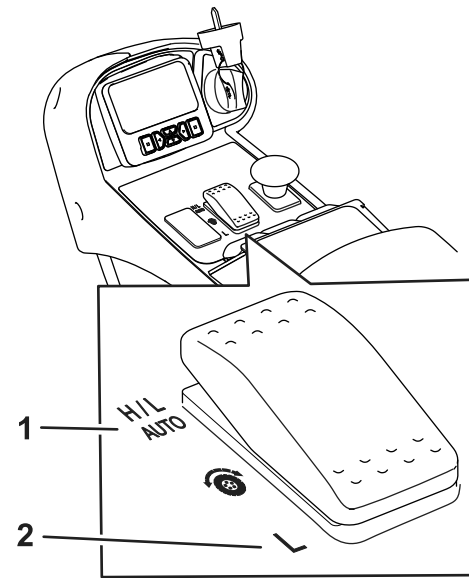

Obrázek 29

Spínač rychlostního rozsahu

g482540

1. Poloha H/L AUTO

2. Poloha NÍZKÝ

Používání ovládacího pedálu pojezdu

Tento pedál ovládá rychlost pojezdu stroje vpřed a vzad a dynamické brzdění, když jej přesunete zpět do neutrální polohy.

- Ovládací pedál pojezdu je škrtkací klapka používaná v automobilech – otáčky motoru a rychlost stroje reagují na pohyb pedálu.
- Při přepravě bude ovládací pedál pojezdu pracovat podobně jako u osobního vozidla a bude měnit otáčky motoru a pojezdovou rychlost v závislosti na poloze ovládacího pedálu pojezdu.
- Při sekání se otáčky motoru automaticky zvýší na vysoké volnoběžné otáčky, aby se optimalizoval výkon sekání, a ovládací pedál pojezdu ovládá pouze rychlost pojezdu.
- Čím dále sešlápnete pedál dopředu nebo dozadu, tím rychleji se stroj pohybuje.
- Chcete-li stroj během přepravy nebo sekání plynule zastavit, potřebnou rychlostí přesuňte nohou ovládací pedál pojezdu zpět do neutrální polohy.
- Chcete-li uplatnit maximální brzdění, sejměte nohu z ovládacího pedálu pojezdu a nechte jej vrátit do neutrální polohy. Stroj bude dynamicky brzdit až do zastavení.

Tento systém pojezdu umožňuje přizpůsobit nastavení zrychlení podle požadavků obsluhy a podmínek na příslušné ploše. Změna nastavení viz [Princip režimu zrychlení \(strana 43\)](#).

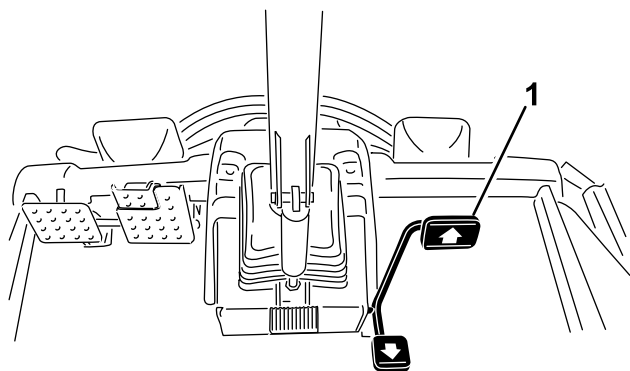

Obrázek 30

g321522

1. Ovládací pedál pojezdu

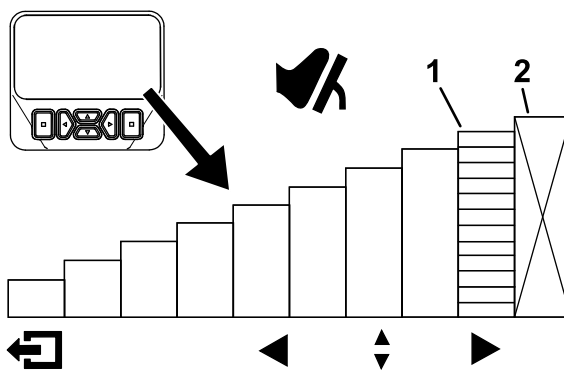

Obrázek 31

g462150

1. Označuje maximální pojezdovou rychlost (doraz pedálu)
2. Tato rychlost je zablokována kódem PIN v chráněné nabídce.

Používání omezovače rychlosti (VPS)

Funkce omezovače rychlosti umožňuje nastavit dočasné omezení maximální pojezdové rychlosti jak pro sekání, tak pro přepravu.

Chcete-li k této funkci získat přístup, v hlavní nabídce systému InfoCenter použijte navigační tlačítko nahoru nebo dolů (Obrázek 31).

- Pomocí funkce VPS nastavíte maximální pojezdovou rychlost tak, aby odpovídala vašim potřebám nebo aby vyhovovala dané aplikaci.
- Omezovač rychlosti nelze nastavit na rychlost vyšší, než je maximální pojezdová rychlost nastavená nadřízenou osobou.
- VPS je dočasné nastavení. Tato funkce se po VYPNUTÍ klíče zapalování vrátí zpět k rychlosti nastavené nadřízenou osobou.
- Když nadřízená osoba v nastavení chráněné nabídky pojezdovou rychlost změnila, nebo to provedete vy prostřednictvím funkce VPS, ovládací pedál pojezdu se automaticky přeprogramuje tak, aby byl mezi neutrálem a novým nastavením maximální rychlosti využíván plný zdvih pedálu.
- Snížení nastavení maximální pojezdové rychlosti umožňuje přesné ovládání pojezdového systému.

Tipy pro používání omezovače rychlosti (VPS)

Během používání funkce VPS dočasně snižte maximální rychlost pro následující úkony:

- Sekání při začišťovacím přejezdu na ferveji.
- Provoz v dílně údržby nebo v její blízkosti.
- Nakládání stroje na přívěs.

Poznámka: Nižší maximální rychlost umožňuje lepší kontrolu při provádění těchto úkolů.

Používání brzdových pedálů

Důležité: V případě nouzového brzdění sejměte nohu z ovládacího pedálu pojezdu a sešlápněte brzdové pedály.

Brzdy můžete používat samostatně pro zatáčení nebo pro zlepšení trakce, avšak jen v nízkém rychlostním rozsahu. Při samostatném použití brzd postupujte následovně:

- Odpojte pojistnou západku pedálů (Obrázek 32).
- Chcete-li brzdy využít při zatáčení, sešlápněte příslušný brzdový pedál na straně, na kterou stroj otáčí. Zmenší se tím poloměr otáčení.

Poznámka: Samostatné brzdy však používejte opatrně, zejména na měkké a mokré trávě, protože hrozí poškození trávníku.

- Chcete-li brzdy využít ke zlepšení pojezdu, lehce sešlápněte brzdový pedál pro příslušnou prokluzující přední pneumatiku. Při jízdě ve svahu za určitých podmínek může výše položené kolo prokluzovat a ztratit trakci. Pokud k tomu dojde, sešlápněte postupně a přerušovaně brzdový pedál pro výše položené kolo, dokud kolo nepřestane

prokluzovat. Zvýší se tak přenos trakce u níže položeného kola.

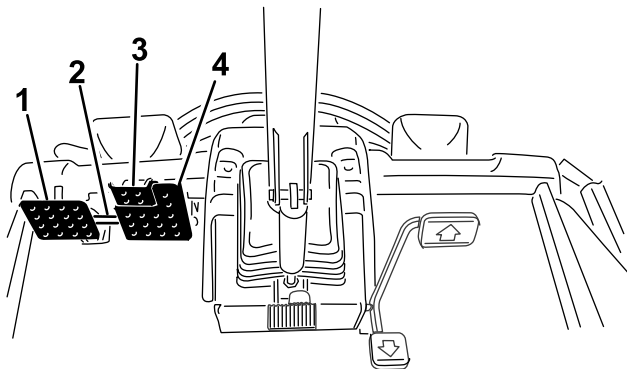

Obrázek 32

g321521

- | | |
|----------------------------|--------------------------|
| 1. Levý brzdový pedál | 3. Pedál parkovací brzdy |
| 2. Pojistná západka pedálů | 4. Pravý brzdový pedál |

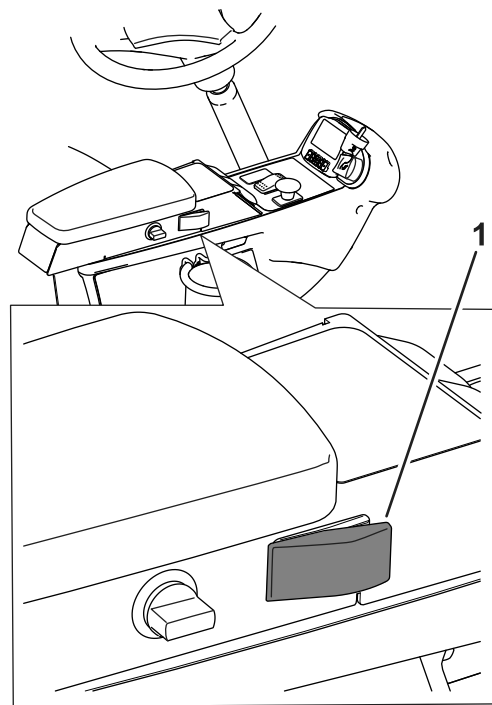

Obrázek 33

g482542

1. Spínač tempomatu

Ovládání tempomatu

Nastavení tempomatu

Spínač tempomatu zapíná funkci tempomatu, která zachovává požadovanou jezdovou rychlost. Stisknutím zadní části spínače se tempomat vypíná, prostřední poloha spínače aktivuje funkci tempomatu a přední poloha spínače nastavuje požadovanou jezdovou rychlost.

Po stisknutí spínače tempomatu a nastavení rychlosti (Obrázek 33) upravte pomocí systému InfoCenter nastavení rychlosti tempomatu (Obrázek 6 a Obrázek 34).

Chcete-li tempomat vypnout, postupujte následovně:

- V režimu vysokého rychlostního rozsahu sešlápněte ovládací pedál jezdce pro jízdu vzad, sešlápněte provozní brzdy nebo přepněte spínač tempomatu do VYPNUTÉ polohy.
- V režimu nízkého rychlostního rozsahu sešlápněte ovládací pedál jezdce pro jízdu vzad, sešlápněte provozní brzdy a vypněte spínač pohonu žacíh nožů (PTO) nebo přepněte spínač tempomatu do VYPNUTÉ polohy.

Nastavení rychlosti tempomatu

1. Zapněte spínač tempomatu na panelu (Obrázek 33).
2. Na displeji systému InfoCenter upravte nastavení rychlosti tempomatu (Obrázek 34).

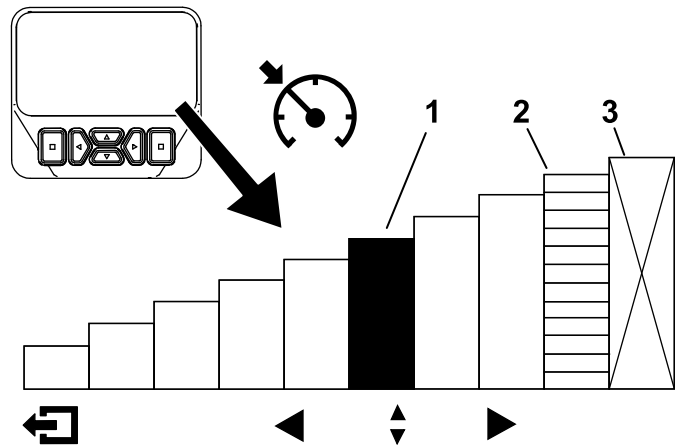

Obrázek 34

g462143

- | | |
|---|---|
| 1. Udává rychlost tempomatu | 3. Tato rychlost je zablokována kódem PIN v chráněné nabídce. |
| 2. Označuje maximální jezdovou rychlost (dorz pedálu) | |

Tipy pro používání tempomatu

- Rychlost tempomatu nastavujte pro jízdu na dlouhé vzdálenosti bez mnoha překážek.
- Na nerovném terénu použijte ke kontrole rychlosti systém InfoCenter.
- Tempomat lze použít pro otáčení stroje takto:
 1. Nastavte tempomat na nižší rychlost, která je k otáčení vhodnější a bezpečnější.
 2. Během sekání zvyšte sešlápnutím ovládacího pedálu pojezdu rychlost sekání.
 3. Při otáčení pro další průjezd sekání sejměte nohu z pedálu.
 4. Stroj zpomalí na nastavenou nízkou rychlost tempomatu, abyste mohli provést efektivní otočení stroje při konstantní rychlosti.
 5. Po otočení zvyšte ovládacím pedálem pojezdu rychlost stroje znovu na nastavenou úroveň.

Princip režimu zrychlení

Toto nastavení určuje, jak rychle stroj mění pojezdovou rychlost, a ovlivňuje zpomalení stroje v nízkém rychlostním rozsahu. Chcete-li režim zrychlení změnit, použijte chráněnou nabídku v systému InfoCenter. Režim zrychlení má následující 3 polohy:

- Nízké – nízké zrychlení a zpomalení
- Střední – střední zrychlení a zpomalení
- Vysoké – nejvyšší zrychlení a zpomalení

Princip režimu otáčení

Režim otáčení umožňuje pohodlné ovládání stroje jedním dotykem. Žací jednotky se zvednou nad trávnik a nože se dočasně zastaví. Můžete se tak soustředit na řízení stroje na konci průjezdu sekání nebo při objíždění jiných překážek.

Poznámka: Režim otáčení je funkce dostupná v chráněných nastaveních.

- Když je režim otáčení ZAPNUTÝ, krátkým stisknutím spínače zvedání dozadu (**Obrázek 11**) automaticky zvednete všechny žací jednotky z plovoucí polohy do přednastavené výšky a automaticky deaktivujete pohon žacích nožů (PTO). Chcete-li pokračovat v sekání, stiskněte spínač zvedání směrem dopředu. Všechny žací jednotky se spustí dolů a znovu se zapne pohon žacích nožů (PTO).
- Pokud je režim otáčení VYPNUTÝ, žací jednotky zvednete manuálně z plovoucí polohy tak, že stisknete všechny spínače zvedání dozadu a podržíte je, dokud se žací jednotky nezvednou do požadované výšky. U strojů Groundsmaster 4700

zvednete všech 7 žacích jednotek stisknutím všech 3 spínačů zvedání (**Obrázek 11**). Pohon žacích nožů (PTO) se nevypne, dokud se žací jednotky nezvednou do stejné přednastavené výšky, do které se zvedají, když je ZAPNUTÝ režim otáčení.

Poznámka: Ve výchozím nastavení je režim otáčení ZAPNUTÝ.

Vysvětlení systému vyvážení

Systém vyvážení udržuje zadní hydraulický tlak na válce zvedání žací jednotky na určité hodnotě. Systém v reálném čase monitoruje tlak pojezdu a dynamicky mění zpětný tlak zvedacího válce, čímž optimalizuje trakci a vzhled trávniku po sekání. Tlak vyvážení je z výroby nastaven tak, aby bylo dosaženo optimální rovnováhy vzhledu po sekání a trakce při pojezdu pro většinu trávníků. Snížením nastavení vyvážení dosáhnete větší stability žací jednotky, může však dojít ke snížení trakce. Zvýšením nastavení vyvážení lze trakci zvýšit, posekaný trávnik však může být nevhledný, viz [Nastavení vyvážení \(strana 35\)](#).

Níže uvádíme přízpusobitelné ovládací prvky nastavení vyvážení:

- Nízké – největší podíl hmotnosti spočívá na žacích jednotkách a nejnižší podíl hmotnosti na hnacích kolech
- Střední – na žacích jednotkách a hnacích kolech spočívá středně velký podíl hmotnosti
- Vysoké – nejmenší podíl hmotnosti spočívá na žacích jednotkách a nejvyšší podíl hmotnosti na hnacích kolech stroje

Princip funkce Toro Smart Power™

Při použití funkce Smart Power nemusí obsluha věnovat pozornost otáčkám motoru v podmínkách s velkým zatížením. Funkce Smart Power brání snižování otáček motoru vlivem přetížení v náročných podmínkách sekání tak, že automaticky kontroluje rychlost stroje a optimalizuje provádění sekání.

Poznámka: Ve výchozím nastavení je funkce Smart Power ZAPNUTÁ.

Spuštění motoru

Důležité: Palivový systém odvdzdušněte pokaždé, když dojde k jedné z následujících situací:

- Motor přestal pracovat v důsledku spotřebování paliva.
 - Byla provedena údržba součástí palivového systému.
1. Sejměte nohu z ovládacího pedálu pojezdu a ujistěte se, že pedál je v NEUTRÁLNÍ poloze. Parkovací brzda musí být zatažená.
 2. Otočte klíčem do PROVOZNÍ polohy. Měla by se rozsvítit kontrolka žhavení.
 3. Jakmile kontrolka žhavení zhasne, otočte klíčem do polohy START.

Důležité: Nenechávejte startér běžet souvisle déle než 15 sekund, jinak hrozí předčasná porucha startéru. Pokud motor po 15 sekundách nenastartuje, otočte klíč do VYPNUTÉ polohy, zkontrolujte ovládací prvky a projděte příslušné postupy, počkejte dalších 15 sekund a postup startování zopakujte.

4. Po nastartování motoru ihned uvolněte klíč. Vrábí se automaticky do PROVOZNÍ polohy.
Pokud jsou teploty nižší než -7 °C, lze startér nechat běžet 30 sekund a poté jej na 60 sekund vypnout (2 pokusy).

Důležité: Před kontrolou případného úniku oleje, uvolněných součástí nebo dalších závad vypněte motor a nechte jej vychladnout.

Vypnutí motoru

Důležité: Po plném zatížení nechte motor před zastavením 5 minut běžet. Turbodmychadlo díky tomu před vypnutím motoru vychladne. Pokud tak neučiníte, může dojít k jeho předčasnému poškození.

Poznámka: Spusťte žací jednotky na zem vždy, když je sekačka zaparkována. Tím uvolníte hydraulický tlak v systému, předejdete opotřebením součástí systému a rovněž zabráníte nežádoucímu spuštění žacích jednotek.

1. Přepněte spínač pohonu žacích nožů do VYPNUTÉ polohy.
2. Zatáhněte parkovací brzdu.
3. Otočte klíčem zapalování do VYPNUTÉ polohy.
4. Vytáhněte klíč ze spínače zapalování, aby nedošlo k náhodnému nastartování.

Sekání trávy se strojem

Poznámka: Sekání trávy rychlostí, při které dochází k zatěžování motoru, podporuje regeneraci filtru DPF.

1. Uvolněte brzdu, vypněte pohon žacích nožů (PTO) a zvedněte žací jednotky.
 2. Pomocí spínače rychlostního rozsahu zvolte polohu H/L AUTO nebo NÍZKÝ. Více informací naleznete v části „Použití spínače vysokého a nízkého rychlostního rozsahu“.
- Poznámka:** Když zvolíte polohu H/L AUTO a žací jednotky jsou zvednuty, stroj automaticky zvolí vysoký rychlostní rozsah.
3. Použijte ovládací pedál pojezdu stejně jako plynový pedál v osobním vozidle a přejeďte se strojem na místo výkonu práce.
 4. Pro první průjezd sekání vyrovnejte stroj mimo oblast sekání.
 5. Pomocí kolébkového přepínače nebo spínačů spusťte žací jednotky dolů.
 6. Krátkým stisknutím spínače zvedání (GM4500) nebo spínače středního zdvihu (GM4700) dozadu zvedněte žací jednotky do polohy pro otáčení.

Poznámka: Poloha pro otáčení je dostupná pouze v případě, že byla aktivována v chráněných nabídkách systému InfoCenter. Pokud krátce stisknete kolébkový přepínač a nebudete jej držet stisknutý, žací jednotky se zvednou nahoru do polohy pro otáčení a žací nože se zastaví, dokud se žací jednotky opět nesklopí.

7. Vytáhnutím spínače pohonu žacích nožů (PTO) zapnete žací jednotky.

- Poznámka:** Jakmile žací jednotky sklopíte a stisknete spínač pohonu žacích nožů (PTO), otáčky motoru se automaticky zvýší na vysoké volnoběžné otáčky.
8. Pomocí ovládacího pedálu pojezdu se pomalu přiblížte k oblasti sekání, a jakmile jsou přední žací jednotky nad oblastí sekání, spusťte je kolébkovým přepínačem dolů.
- Poznámka:** Nacvičte si, aby se žací jednotky nesklápěly příliš brzy nebo aby nesekaly nezamýšlenou oblast.
9. Začněte sekat danou plochu.
 10. Jakmile dokončíte první přejezd sekání, krátkým stisknutím spínače zvedání (GM4500) nebo spínače středního zdvihu (GM4700) dozadu zvedněte žací jednotky do polohy pro otáčení.
 11. Provedením manévru otočení ve tvaru slzy rychle připravte stroj pro další průjezd.
 12. Krátkým stisknutím spínače zvedání (GM4500) nebo spínače středního zdvihu (GM4700) dolů automaticky sklopte žací jednotky z polohy pro otáčení a pokračujte v sekání.

Popis funkce filtru pevných částic vznětového motoru a principu regenerace

Filtr pevných částic vznětového motoru (DPF) odstraňuje pevné částice z výfukových plynů motoru.

Proces regenerace filtru DPF využívá teplo z výfukových plynů motoru, jehož tvorbu zvyšuje katalyzátor. Tím se snižuje množství nahromaděných pevných částic a jejich přeměna na popel.

Udržujte filtr DPF v čistotě. Dosáhnete toho následujícími kroky:

- Kdykoli je to možné, udržujte maximální otáčky motoru, aby samočinné čištění filtru DPF probíhalo snadněji.
- Používejte správný motorový olej.
- Minimalizujte dobu, po kterou motor pracuje na volnoběh.
- Používejte pouze motorovou naftu s velmi nízkým obsahem síry.

Stroj obsluhujte a udržujte tak, aby mohl filtr DPF fungovat správně. Teploty výfukových plynů vhodné pro regeneraci filtru DPF běžně dosáhnete, pracuje-li motor pod zatížením.





Důležité: V zájmu eliminace usazování sazí ve filtru DPF nechejte motor pracovat na volnoběh nebo při nízkých volnoběžných otáčkách co nejméně.

▲ VÝSTRAHA

Během regenerace filtru DPF je teplota výfukových plynů vysoká (přibližně 600 °C). Horké výfukové plyny mohou poranit pracovníka obsluhy nebo jiné osoby.

- Nespouštějte motor v uzavřených prostorech.
- Přesvědčte se, zda v okolí výfukového systému nejsou žádné hořlavé materiály.
- Zajistěte, aby horké výfukové plyny nepůsobily na povrchy, které by se mohly teplem poškodit.
- Nedotýkejte se horkých součástí výfukového systému.
- Nestůjte v blízkosti výfukové trubky stroje nebo za ní.

Popis ikon regenerace



Ikona	Definice ikony
	<ul style="list-style-type: none"> Ikona klidové nebo obnovovací regenerace – je nutná regenerace. Neprodleně proveďte regeneraci.
	<ul style="list-style-type: none"> Regenerace je potvrzena a požadavek se zpracovává.
	<ul style="list-style-type: none"> Regenerace probíhá a teplota výfukových plynů je zvýšená.
	<ul style="list-style-type: none"> Porucha systému regulace NOx; stroj vyžaduje servis.

Typy regenerace filtru pevných částic vznětového motoru

Typy regenerace filtru pevných částic vznětového motoru, které se provádějí při spuštění stroji:

Typ regenerace	Podmínky, které způsobují regeneraci filtru DPF	Popis funkce filtru DPF
Pasivní	Probíhá za běžného provozu stroje při vysokých otáčkách nebo vysokém zatížení motoru.	<ul style="list-style-type: none"> Pasivní regenerace není na systému InfoCenter zobrazována ikonou. Během pasivní regenerace filtr DPF zpracovává výfukové plyny zahřáté na vysokou teplotu pomocí oxidace škodlivých emisí a spalováním sazí na popel.
Asistovaná	Probíhá při nízkých otáčkách motoru, nízkém zatížení motoru nebo když řídicí jednotka zjistí, že je filtr DPF zanesen sazemi.	<ul style="list-style-type: none"> Asistovanou regeneraci systém InfoCenter na displeji prostřednictvím ikony nezobrazuje. Během asistované regenerace řídicí jednotka motoru upravuje nastavení motoru tak, aby se zvýšila teplota výfukových plynů.
Resetovací	Probíhá po každých 100 hodinách. Ta proběhne také v případě, že za běžného provozu motoru dojde k překročení povoleného obsahu pevných částic usazených ve filtru.	<ul style="list-style-type: none"> Pokud je na displeji systému InfoCenter zobrazena ikona vysoké teploty výfukových plynů , probíhá regenerace. Během resetovací regenerace udržuje řídicí jednotka motoru zvýšené otáčky motoru, aby mohla regenerace filtru proběhnout.

Typ regenerace filtru pevných částic vznětového motoru, při které je nutné zaparkovat stroj:

Typ regenerace	Podmínky, které způsobují regeneraci filtru DPF	Popis funkce filtru DPF
Klidová	<p>Proběhne, pokud řídicí jednotka určí, že automatické čištění filtru DPF není dostatečné.</p> <p>Proběhne také, pokud jste zahájili klidovou regeneraci.</p> <p>Může proběhnout, protože byl zadán příkaz „Inhibit regen“ (Potlačení regenerace), který deaktivoval provedení automatického čištění filtru DPF.</p> <p>Může být důsledkem použití nesprávného paliva nebo motorového oleje.</p>	<ul style="list-style-type: none"> • Když svítí ikona resetovací–pohotovostní / klidové nebo obnovovací regenerace , je nutná regenerace. • Abyste se vyhnuli nutnosti provedení obnovovací regenerace, co nejdříve proveďte klidovou regeneraci. • Klidová regenerace trvá 30 až 60 minut. • K dispozici musíte mít alespoň 1/4 nádrže paliva. • K provedení klidové regenerace musí být stroj zaparkován.
Obnovovací	<p>Proběhne, neboť požadavek na klidovou regeneraci byl ignorován, což mohlo způsobit úplné ucpání filtru DPF.</p>	<ul style="list-style-type: none"> • Když svítí ikona resetovací–pohotovostní / klidové nebo obnovovací regenerace , je nutná obnovovací regenerace. • Obnovovací regenerace trvá až 3 hodiny. • Ve stroji musíte mít k dispozici alespoň 1/2 nádrže paliva. • K provedení obnovovací regenerace musí být stroj zaparkován.

Použití nabídek regenerace filtru DPF

Přístup do nabídek regenerace filtru DPF

1. Z MAIN MENU (Hlavní nabídky) přejděte dolů do nabídky SERVICE (Servis) a stiskněte výběrové tlačítko.
2. V nabídce SERVICE přejděte do nabídky DPF REGENERATION (Regenerace filtru DPF) a stiskněte výběrové tlačítko.
3. Vyberte požadovanou funkci regenerace.

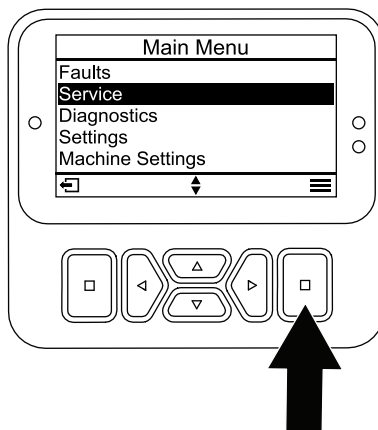

Obrázek 35

g483678

Čas od poslední regenerace

1. Vstupte do nabídky DPF REGENERATION (Regenerace filtru DPF) a přejděte na volbu LAST REGEN (Poslední regenerace).
2. Zvolte položku LAST REGEN.

- Podle pole LAST REGEN (POSLEDNÍ REGENERACE) určete, kolik hodin odpracoval motor od poslední resetovací, klidové nebo obnovovací regenerace.
- Zvolením tlačítka „zpět“ se vraťte na obrazovku DPF REGENERATION.

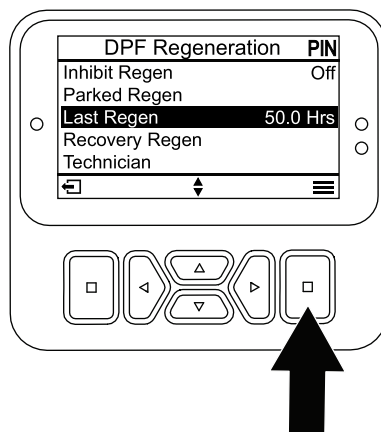

Obrázek 36

g483679

Nastavení potlačení regenerace

Pouze resetovací regenerace

Při resetovací regeneraci dochází k nadměrné tvorbě výfukových plynů. Pokud pracujete se strojem v blízkosti stromů, keřů, vysoké trávy nebo jiných rostlin nebo materiálů citlivých na teplotu, pomocí nastavení INHIBIT REGEN (POTLAČENÍ REGENERACE) můžete zabránit tomu, aby řídicí jednotka motoru resetovací regeneraci provedla.

Poznámka: Volba INHIBIT REGEN (POTLAČENÍ REGENERACE) se vždy používá, když se na stroji provádí údržba v uzavřeném prostoru.

Poznámka: Pokud motor vyžaduje resetovací regeneraci a vy nastavíte systém InfoCenter na potlačení regenerace, systém InfoCenter každých 15 minut zobrazí upozornění.

Důležité: Když vypnete motor a znovu jej nastartujete, funkce potlačení regenerace se VYPNE, což je standardní nastavení.

- Vstupte do nabídky DPF REGENERATION (Regenerace filtru DPF) a přejděte dolů na položku INHIBIT REGEN (Potlačení regenerace).
- Zvolte položku INHIBIT REGEN (POTLAČENÍ REGENERACE).
- Potlačení regenerace změňte z OFF (Vypnuto) na ON (Zapnuto).

Příprava na provedení klidové nebo obnovovací regenerace

- Přesvědčte se, zda je v palivové nádrži stroje množství paliva dostačující pro typ prováděné regenerace:
 - Klidová regenerace:** před provedením klidové regenerace se přesvědčte, zda máte k dispozici alespoň 1/4 nádrže paliva.
 - Obnovovací regenerace:** Před provedením obnovovací regenerace se přesvědčte, zda máte k dispozici alespoň 1/2 nádrže paliva.
- Přesuňte stroj do venkovního prostoru dostatečně daleko od hořlavých materiálů nebo předmětů, které by se mohly poškodit teplem.
- Zaparkujte stroj na rovném povrchu, všechny ovládací prvky uveďte do NEUTRÁLNÍ polohy, vypněte PTO a spusťte žací jednotky dolů.
- Zatáhněte parkovací brzdu a nechejte motor dosáhnout nízkých volnoběžných otáček.

Provedení klidové nebo obnovovací regenerace

Pokud řídicí jednotka motoru vyžaduje klidovou regeneraci, postupujte podle zpráv na systému InfoCenter.

Důležité: Pokud zvýšíte otáčky motoru z nízkých volnoběžných otáček nebo uvolníte parkovací brzdu, řídicí jednotka stroje regeneraci filtru DPF zruší.

1. Vstupte do nabídky DPF REGENERATION (Regenerace filtru DPF) a přejděte dolů na položku PARKED REGEN (Klidová regenerace) nebo RECOVERY REGEN (Obnovovací regenerace).
2. Zvolte možnost PARKED REGEN (KLIDOVÁ REGENERACE) nebo RECOVERY REGEN (OBNOVOVACÍ REGENERACE).

Poznámka: Zahájení obnovovací regenerace vyžaduje zadání správného kódu PIN.

3. Na obrazovce REGEN PARAMETERS (Parametry regenerace) se ujistěte, že máte k dispozici 1/4 nádrže paliva, pokud provádíte klidovou regeneraci, nebo 1/2 nádrže paliva, pokud provádíte obnovovací regeneraci. Ověřte si, že je zatažená parkovací brzda a otáčky motoru jsou na nízkých volnoběžných otáčkách. Pokračujte stisknutím výběrového tlačítka.
4. Na obrazovce INITIATE DPF REGEN (Zahájit regeneraci filtru DPF) stiskněte tlačítko „Další“.
5. Systém InfoCenter zobrazí zprávu INITIATE DPF REGEN (Zahájit regeneraci filtru DPF).

Poznámka: V případě potřeby zrušte proces regenerace stisknutím ikony zrušení.

6. Systém InfoCenter zobrazí zprávu s časem dokončení.



7. Otevře se domovská obrazovka a zobrazí se ikona potvrzení regenerace

Poznámka: Během regenerace filtru DPF zobrazuje systém InfoCenter ikonu vysoké teploty výfukových



plynů

8. Jakmile řídicí jednotka motoru klidovou nebo obnovovací regeneraci dokončí, systém InfoCenter zobrazí upozornění. Domovskou obrazovku opustíte stisknutím jakéhokoli tlačítka.

Poznámka: Pokud regenerace neproběhne úspěšně, postupujte podle pokynů a stisknutím libovolného tlačítka opusťte domovskou obrazovku.

Zrušení klidové nebo obnovovací regenerace

Chcete-li probíhající klidovou nebo obnovovací regeneraci zrušit, použijte nastavení PARKED REGEN CANCEL (ZRUŠENÍ KLIDOVÉ REGENERACE) nebo RECOVERY REGEN CANCEL (ZRUŠENÍ OBNOVOVACÍ REGENERACE).

1. Vstupte do nabídky DPF REGENERATION (Regenerace filtru DPF) a přejděte na volbu PARKED REGEN (Klidová regenerace) nebo RECOVERY REGEN (Obnovovací regenerace).
2. Stisknutím výběrového tlačítka klidovou nebo obnovovací regeneraci zrušíte.

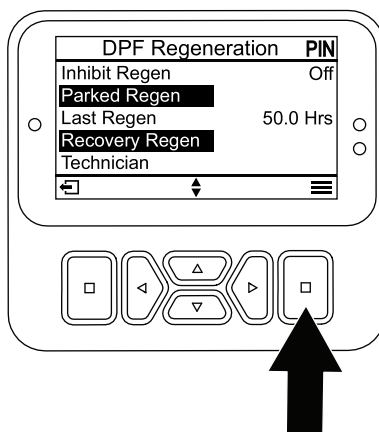

Obrázek 37

g483825

Ovládání chladičoho ventilátoru motoru

Chladič ventilátor motoru je normálně ovládán strojem. Stroj dokáže obrátit chod ventilátoru, aby se ze zadní mřížky foukáním odstranily nečistoty. Za normálních provozních podmínek stroj kontroluje otáčky a směr otáčení ventilátoru na základě teploty chladič kapaliny a hydraulické kapaliny a ventilátor automaticky mění směr otáčení, aby se ze zadní mřížky foukáním odstranily nečistoty.

Směr otáčení ventilátoru můžete ručně změnit tak, že na systému InfoCenter stisknete dvě vnější tlačítka nebo dvě vnitřní navigační tlačítka vlevo a vpravo (Obrázek 38) a na 2 sekundy je podržíte – ventilátor provede ručně aktivovaný cyklus reverzace. Směr otáčení ventilátoru měňte, když je zadní mřížka zanesená nebo před vjezdem do dílny či skladu.

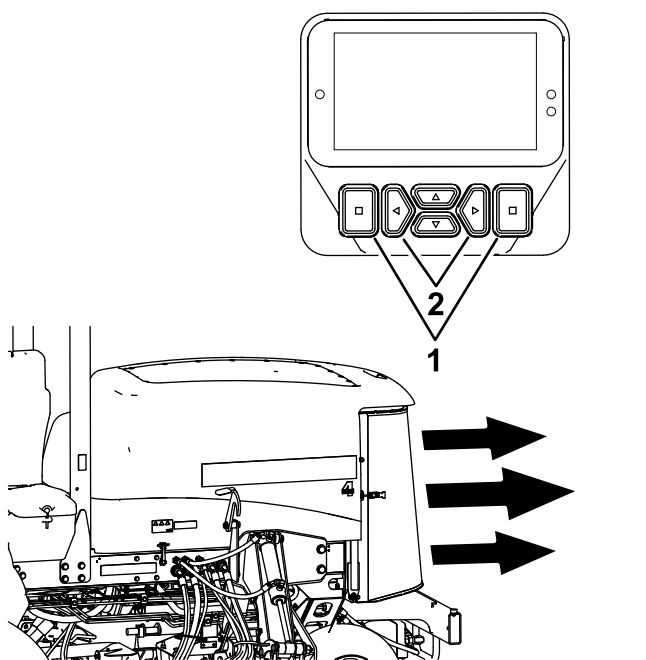

Obrázek 38

g502085

1. Vnější tlačítka

2. Vnitřní navigační tlačítka vlevo a vpravo

Provozní tipy

Změna dráhy sekání

Častými změnami dráhy sekání můžete minimalizovat nekvalitní vzhled posečeného trávníku, k němuž dochází opakovaným sečením ve stejném směru.

Řešení potíží se vzhledem posekaného trávníku

Informace k řešení potíží se vzhledem posekaného trávníku naleznete na webu www.Toro.com.

Používání správných technik sekání

- Při zahájení sekání nejdříve zapněte žací jednotky a poté pomalu přijedte k sekané oblasti. Jakmile jsou přední žací jednotky nad sekanou oblastí, spusťte žací jednotky dolů.
- Chcete-li dosáhnout profesionálně rovného posekání a pásů, které jsou v některých případech požadovány, vyhledejte vzdálený strom nebo jiný objekt a jeďte přímo k němu.
- Jakmile přední žací jednotky dosáhnou okraje sekané oblasti, zvedněte je a proveďte manévr ve tvaru slzy, kterým se rychle srovnáte pro další průjezd.
- Žací jednotky mohou být vybaveny přišroubovanými mulčovacími usměrňovači. Mulčovací usměrňovače pracují dobře, je-li trávník pravidelně udržován tak, že při sekání se odstraňuje tráva v délce max. 25 mm. Je-li při použití mulčovacích usměrňovačů odstraňována nadměrná délka porostu, vzhled trávníku po sekání může být horší a spotřeba energie potřebné k sekání může být vyšší. Mulčovací usměrňovače jsou vhodné rovněž k rozsekání podzimního listí na malé kousky.

Vhodné nastavení výšky sekání podle podmínek

Při sekání odstraňte ne více než přibližně 25 mm, respektive 1/3 stébla trávy. V případě výjimečně husté a bujné trávy může být nutné zvednout nastavení výšky sekání.

Sekání s ostrými žacími noži

Ostré nože sekají trávu čistě, aniž by docházelo k trhání nebo třepení stébel jako u tupých nožů. Trhání a třepení trávy při sekání způsobuje, že travní stébla na řezu hnědnou, což zpomaluje růst trávy a zvyšuje její náchylnost k chorobám. Zkontrolujte, zda je žací

nůž v dobrém stavu a jeho hřbet není poškozený, viz [Údržba roviny žacích nožů \(strana 85\)](#).

Kontrola stavu žací jednotky

Přesvědčte se, zda jsou sekací komory v dobrém stavu. Narovnejte všechny ohnuté součásti komory – tím dosáhnete správné vzdálenosti mezi hrotem nože a komorou. Zkontrolujte, zda u válců a otočných čepů není patrná vůle, aby nedošlo k poškození trávniku nebo aby trávník nebyl po sekání nevhledný.

Údržba stroje po sekání

Po sekání stroj pečlivě omyjte pomocí zahradní hadice bez trysky, aby nedošlo ke znečištění a poškození těsnění a ložisek nadměrným tlakem vody. Chladič motoru a chladič oleje pravidelně čistěte od nahromaděných nečistot a posekané trávy. Po čištění zkontrolujte stroj a zaměřte se na případný únik hydraulické kapaliny, poškození nebo opotřebení hydraulických a mechanických součástí a naostření nožů žací jednotky.

Po provozu

Obecné bezpečnostní informace

- Před opuštěním místa obsluhy vypněte motor, vytáhněte klíč a počkejte, dokud se nezastaví všechny pohybuující se části. Před seřizováním, údržbou, čištěním nebo uskladněním nechejte stroj vychladnout.
- V zájmu předcházení vzniku požáru dbejte na to, aby žací jednotky, pohony, tlumiče výfuku, chladičí mřížky a motorový prostor nebyly zaneseny trávou a nečistotami. Místa potřísněná uniklým olejem nebo palivem vždy očistěte.
- Pokud jsou žací jednotky v přepravní poloze, před ponecháním stroje bez dozoru použijte spolehlivý mechanický zámek (máte-li jej k dispozici).
- Před uskladněním stroje v jakýchkoli uzavřených prostorech nechejte vždy vychladnout motor.
- Před uskladněním nebo přepravou stroje vyjměte klíč a uzavřete přívod paliva (dle výbavy).
- Nikdy neskladujte stroj nebo nádobu s palivem v blízkosti otevřeného ohně, zdroje jisker nebo tepla, například ohřívače vody a jiných zařízení.
- Dle potřeby provádějte údržbu bezpečnostních pásů, případně je vyčistěte.

Použití lanka pro uskladnění žací jednotky

Lanka pro uskladnění žací jednotky použijte, aby nedošlo k poklesu předních vnějších žacích jednotek, když je stroj odstaven přes noc nebo je dlouhodobě skladován. Používejte je také tehdy, je-li nutné předcházet sklopení žacích jednotek během přepravy stroje mezi oblastmi určenými k sekání.

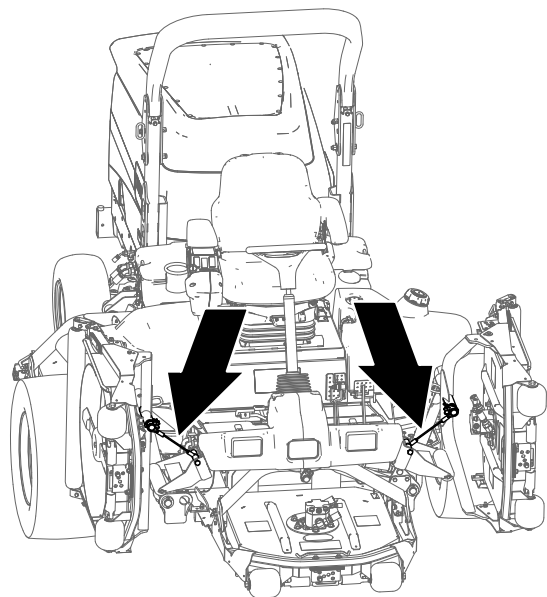

Obrázek 39

g225484

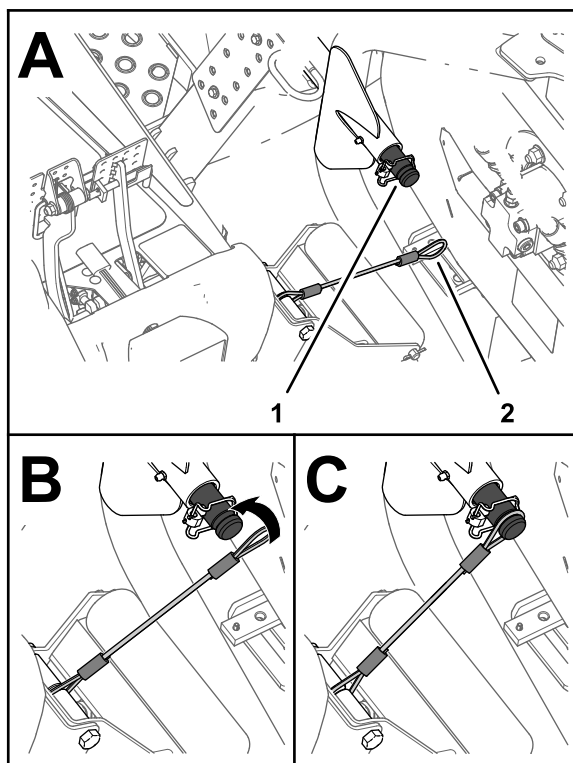

Obrázek 40

g225483

Zabezpečení žacích jednotek

1. Vypněte vývodový hřídel.
2. Zaparkujte stroj na rovném povrchu.
3. Zatáhněte parkovací brzdu.
4. Žací jednotky zcela zvedněte.
5. Vyrovnajte lanko s nosným hřídelem zvedacího ramene přední vnější žací jednotky (Obrázek 40).

1. Drážka nosného hřídele
2. Oko lanka (přední vnější zvedací rameno)

6. Navlékněte oko lanka na nosný hřídel tak, aby se lanko zcela usadilo v drážce hřídele (Obrázek 40).
7. Zopakujte kroky 5 až 6 u přední vnější žací jednotky na druhé straně stroje.

Důležité: Před sklopením žacích jednotek sejměte lanka z nosných hřídelí.

Uskladnění lanek

Poznámka: Pokud lanka nepoužíváte, uskladněte je.

1. Vypněte vývodový hřídel.
2. Zaparkujte stroj na rovném povrchu.
3. Zatáhněte parkovací brzdu.
4. Sklopte žací jednotky a oko lanka zasuňte do otvoru ve výztužné desce držáku válce (Obrázek 41).

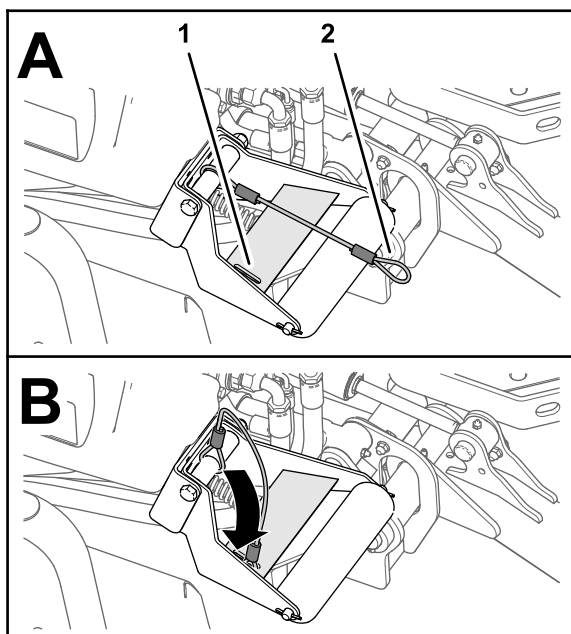

Obrázek 41

g225485

1. Otvor ve výztužné desce
2. Oko lanka (držák válce)

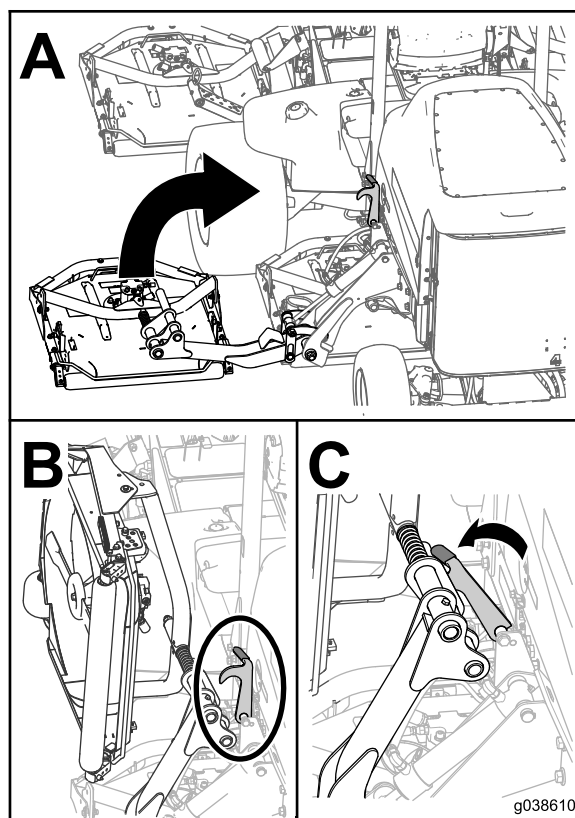

Obrázek 42

g038610

g038610

Používání přepravních západek

Pouze model Groundsmaster 4700

V případě, že stroj přemísťujete na dlouhé vzdálenosti či po nerovném terénu, a při přepravě nebo přípravě na uskladnění stroje použijte 2 zadní přepravní západky pro žací jednotky č. 6 a 7 (Obrázek 15).

Přeprava stroje

- Před uskladněním nebo přepravou stroje vyjměte klíč a uzavřete přívod paliva (dle výbavy).
- Při nakládání či vykládání stroje z přívěsu nebo nákladního vozidla dávejte pozor.
- Při nakládání stroje na přívěs nebo nákladní vozidlo používejte stejně široké nájezdové plošiny.
- Stroj bezpečně upevněte.

Tlačení nebo vlečení stroje

V nouzové situaci lze se strojem pohybovat dopředu po aktivaci funkce obtoku hydraulického čerpadla s proměnným výtlakem a stroj táhnout nebo tlačit.

Důležité: Při tlačení nebo tažení nepřekračujte rychlost 3 až 4,8 km/h. Při překročení této rychlosti hrozí nebezpečí poškození vnitřní převodovky.

Přetlakové ventily musí být otevřené pokaždé, když stroj tlačíte nebo táhnete.

1. Otevřete kapotu a na horní straně čerpadla za akumulátorem/úložnými boxy vyhledejte přetlakové ventily (Obrázek 43).
2. Otočením o 3 otáčky proti směru hodinových ručiček všechny ventily otevřete, čímž zajistíte vnitřní obtékání kapaliny.

Poznámka: Neotevírejte obtokové ventily o více než 3 otáčky. Vzhledem k tomu, že je kapalina odkláněna, můžete se strojem pomalu pohybovat, aniž by došlo k poškození převodovky.

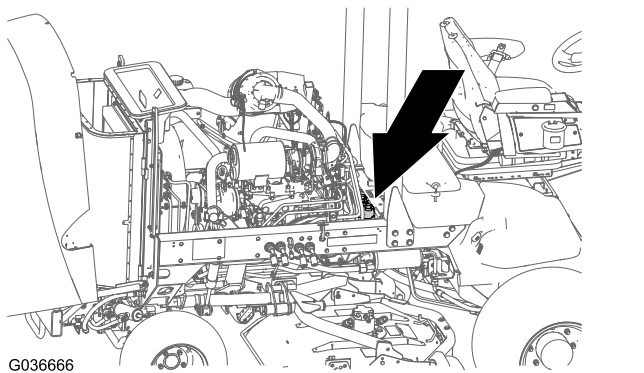

G036666

g036666

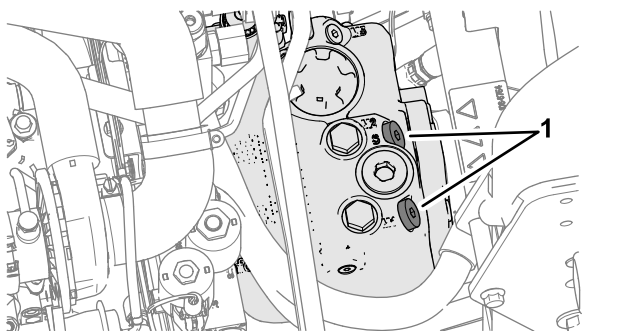

g225685

Obrázek 43

1. Přetlakový ventil (2)

3. Stroj tlačte nebo táhněte směrem dopředu.

Důležité: Pokud stroj musíte odtlačit nebo odtáhnout směrem dozadu, viz „Souprava pro tažení dozadu“ (č. dílu 136-3620).

4. Po odtlačení nebo odtažení stroje přetlakové ventily zavřete. Ventil utáhněte na utahovací moment 70 Nm (52 ft-lb).

Vyhledání upínacích míst

Poznámka: K připoutání stroje použijte správně dimenzované popruhy s certifikací DOT.

- Na obou stranách rámu vedle plošiny obsluhy
- Na zadním nárazníku

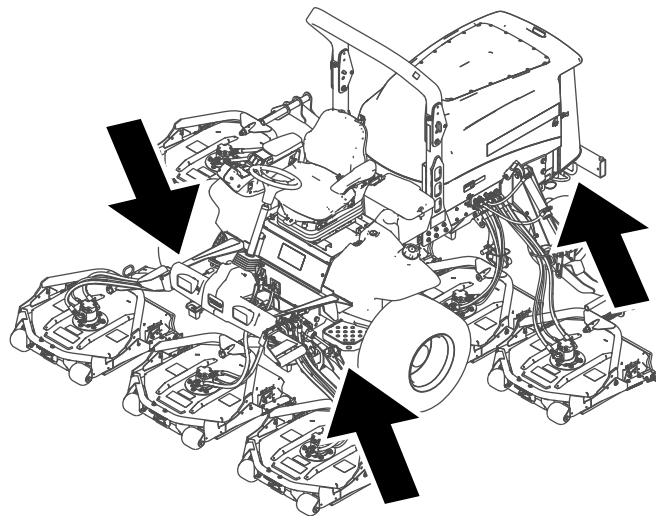

g208989

Obrázek 44

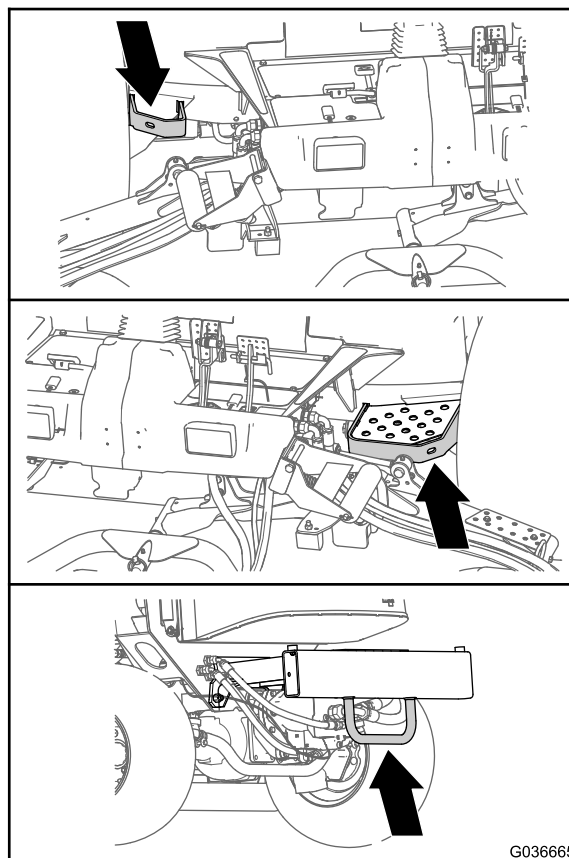

G036665

g036665

Obrázek 45

Údržba

Poznámka: Levá a pravá strana stroje se určuje z pohledu obsluhy z běžné pracovní polohy.

Důležité: Pokyny k dalším postupům údržby naleznete v návodu k obsluze motoru.

Důležité: Pokud na stroji provádíte údržbu a motor je provozován s kanálem pro odvod výfukových plynů, přepněte potlačení regenerace do polohy ON (Zapnuto); viz [Nastavení potlačení regenerace \(strana 48\)](#).

Poznámka: Bezplatnou kopii elektrického nebo hydraulického schématu si můžete stáhnout na stránkách www.Toro.com; vyhledejte svůj stroj v odkazech na návody k obsluze na domovské stránce.

Bezpečnost při provádění úkonů údržby

- Před opuštěním pozice obsluhy proveďte následující opatření:
 - Zaparkujte stroj na rovném povrchu.
 - Vypněte vývodový hřídel a všechna přídatná zařízení spustte dolů.
 - Zatáhněte parkovací brzdu.
 - Vypněte motor a vyjměte klíč ze zapalování.
 - Počkejte, dokud se nezastaví pohyb všech součástí.
 - Používejte vhodné oblečení a pomůcky, včetně ochranných brýlí, dlouhých kalhot a pevné protiskluzové obuvi. Udržujte ruce, nohy, oděv, šperky a dlouhé vlasy v bezpečné vzdálenosti od pohyblivých částí.
 - Jestliže ponecháte klíč ve spínači, může motor kdokoli spustit a způsobit vám nebo přihlížejícím osobám vážné zranění. Před prováděním jakékoli údržby vyjměte klíč ze spínače.
 - Před provedením údržby nechte vychladnout všechny součásti stroje.
 - Pokud jsou žací jednotky v přepravní poloze, před ponecháním stroje bez dozoru použijte spolehlivý mechanický zámek (dle výbavy).
 - Je-li to možné, neprovádějte údržbu se spuštěným motorem. Nepřibližujte se k pohybučím se částem.
 - Motor nechte pracovat jen v dobře větraném prostoru. Výfukové plyny obsahují oxid uhelnatý, který má při vdechnutí smrtelné účinky.
 - Pokaždé, když pracujete pod strojem, podepřete jej montážními stolicemi.
 - Ze součástí, ve kterých je uložena energie, opatrně uvolněte tlak.
 - Udržujte všechny součásti stroje v bezvadném provozním stavu a všechny upevňovací prvky utažené, zejména upevňovací prvky žacích nožů.
- Nahradte všechny opotřebené nebo poškozené štítky.
 - K zajištění bezpečnosti a optimálního výkonu stroje je nutné používat pouze originální náhradní díly Toro. Náhradní díly jiných výrobců mohou být nebezpečné a jejich použití může mít za následek zneplatnění záruky.

Doporučený harmonogram údržby

Servisní interval	Postup při údržbě
Po první hodině	<ul style="list-style-type: none"> Utáhněte matice šroubů pro upevnění kol.
Po prvních 10 hodinách	<ul style="list-style-type: none"> Utáhněte matice šroubů pro upevnění kol.
Po prvních 50 hodinách	<ul style="list-style-type: none"> Vyměňte olej předních planetových převodů.
Po prvních 200 hodinách	<ul style="list-style-type: none"> Vyměňte olej zadní nápravy.
Při každém použití nebo denně	<ul style="list-style-type: none"> Zkontrolujte tlak v pneumatikách. Zkontrolujte ochranné spínače. Zkontrolujte dobu zastavení žacích nožů. Zkontrolujte hladinu motorového oleje. Vypusťte z odlučovače vody/paliva vodu a jiné nečistoty. Zkontrolujte těsnost zadní nápravy a převodovky zadní nápravy. Hladinu chladicí kapaliny kontrolujte na začátku každého dne. Z prostoru motoru, chladiče oleje a chladiče motoru odstraňte nečistoty (ve znečištěných podmínkách provádějte čištění častěji). Zkontrolujte hladinu hydraulické kapaliny. Zkontrolujte, zda se u hydraulického potrubí a hadic nevyskytují netěsnosti, zalomené potrubí, volné montážní držáky, opotřebením, volné spoje a narušení vlivem počasí a chemikálií. Vyčistěte stroj. Očistěte bezpečnostní pás a proveďte jeho údržbu.
Po každých 50 hodinách provozu	<ul style="list-style-type: none"> Promažte ložiska a pouzdra (také po každém mytí). Zkontrolujte stav baterie.
Po každých 100 hodinách provozu	<ul style="list-style-type: none"> Zkontrolujte stav a napnutí řemene alternátoru.
Po každých 200 hodinách provozu	<ul style="list-style-type: none"> Utáhněte matice šroubů pro upevnění kol.
Po každých 400 hodinách provozu	<ul style="list-style-type: none"> Proveďte údržbu vzduchového filtru (dříve, pokud je ukazatel vzduchového filtru červený, a častěji v extrémně prašných podmínkách a při velkém znečištění). Zkontrolujte palivové potrubí a spojky. Vyměňte nádobu palivového filtru. Vyměňte palivový filtr motoru. Zkontrolujte koncovou vůli v pohonech s planetovými koly. Zkontrolujte hladinu oleje planetových převodů pohonu (ujistěte se, že nedochází k úniku do vnějšího prostředí). Zkontrolujte olej zadní nápravy. Zkontrolujte olej převodovky zadní nápravy.
Po každých 500 hodinách provozu	<ul style="list-style-type: none"> Vyměňte motorový olej a filtr.
Po každých 800 hodinách provozu	<ul style="list-style-type: none"> Vypusťte a vyčistěte palivovou nádrž. Vyměňte olej předních planetových převodů (případně jednou za rok), podle toho, která z možností nastane dříve. Vyměňte olej zadní nápravy. Zkontrolujte sbíhavost zadních kol. Pokud nepoužíváte doporučenou hydraulickou kapalinu nebo jste již nádrž naplnili alternativní kapalinou, vyměňte hydraulickou kapalinu. Pokud nepoužíváte doporučenou hydraulickou kapalinu nebo jste již nádrž naplnili alternativní kapalinou, vyměňte hydraulický filtr (dříve, pokud je ukazatel servisního intervalu v červeném poli).
Po každých 1000 hodinách provozu	<ul style="list-style-type: none"> Pokud používáte doporučenou hydraulickou kapalinu, vyměňte hydraulický filtr (dříve, pokud je ukazatel servisního intervalu v červeném poli).

Servisní interval	Postup při údržbě
Po každých 2000 hodinách provozu	<ul style="list-style-type: none"> • Pokud používáte doporučenou hydraulickou kapalinu, vyměňte hydraulickou kapalinu.
Po každých 3000 hodinách provozu	<ul style="list-style-type: none"> • Z filtru DPF demontujte filtr sazí, vyčistěte jej a znovu namontujte.
Před uskladněním	<ul style="list-style-type: none"> • Vypusťte a vyčistěte palivovou nádrž. • Zkontrolujte tlak vzduchu v pneumatikách. • Zkontrolujte všechny upevňovací prvky. • Namažte nebo potřete olejem všechny maznice a otočné čepy. • Opravte lak na poškozených místech.
Každé 2 roky	<ul style="list-style-type: none"> • Vypusťte a vypláchněte hydraulickou nádrž. • Vyměňte hadice hydraulické kapaliny.

▲ VÝSTRAHA

Jestliže ponecháte klíč v klíčovém spínači, může motor kdokoli spustit a způsobit vám nebo přihlízejícím osobám vážné zranění.

Před prováděním jakékoli údržby klíč vyjměte.

Seznam denní údržby

Tuto stránku si zkopírujte pro každodenní použití.

Úkon údržby	Pro týden:						
	Pondělí	Úterý	Středa	Čtvrtek	Pátek	Sobota	Neděle
Zkontrolujte činnost ochranných spínačů.							
Zkontrolujte činnosti brzd.							
Zkontrolujte hladinu motorového oleje.							
Zkontrolujte hladinu kapaliny v chladicí soustavě.							
Vypusťte odlučovač vody a paliva.							
Zkontrolujte vzduchový filtr, prachovou nádobu a přetlakový ventil.							
Zkontrolujte nezvyklý hluk motoru. ¹							
Zkontrolujte znečištění chladiče a mřížky.							
Zkontrolujte nezvyklý hluk při provozu.							
Zkontrolujte hladinu hydraulické kapaliny.							
Zkontrolujte, zda nedošlo k poškození hydraulických hadic.							
Zkontrolujte, zda nedochází k úniku kapalin.							
Zkontrolujte hladinu paliva.							
Zkontrolujte tlak vzduchu v pneumatikách.							
Zkontrolujte správnou funkci nástrojů.							
Zkontrolujte seřízení výšky sekání.							
Promažte všechny maznice. ²							
Vyčistěte stroj.							
Opravte poškozený lak.							
¹ Při obtížném startování, nadměrné tvorbě kouře nebo těžkém chodu motoru zkontrolujte žhavicí svíčku a trysky vstřikovačů. ² Po každém mytí bez ohledu na uvedený interval.							

Důležité: Další úkony údržby najdete v provozní příručce motoru.

Zápis problematických oblastí

Kontrolu provedl(a):		
Položka	Datum	Informace

Postupy před údržbou stroje

Zvednutí stroje

Ke zvedání stroje použijte následující body:

Přední část stroje – na rámu stroje, před motory pohonu kol ([Obrázek 46](#))

Důležité: Nepodpírejte stroj v místě motorů pohonu kol. Udržujte zvedací zařízení v dostatečné vzdálenosti od hydraulických potrubí a hadic.

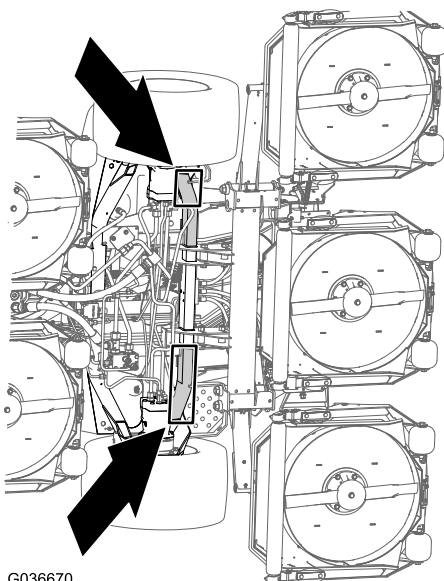

Obrázek 46

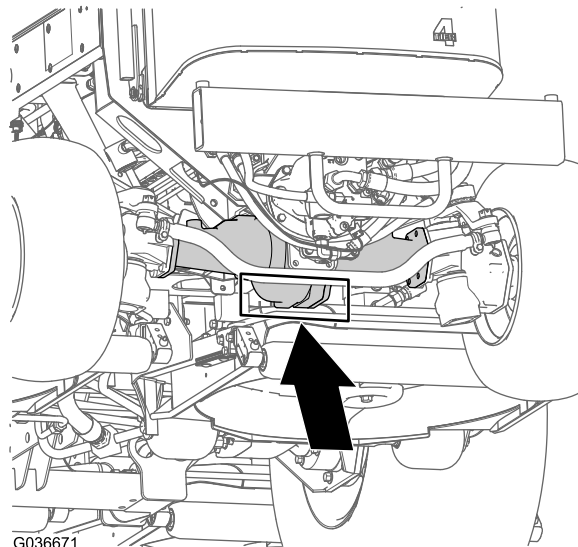

Obrázek 47

Zadní část stroje – uprostřed nápravy ([Obrázek 47](#))

Na obě strany převodové skříně a pod nápravu umístěte podpěrné stojany předepsané nosnosti.

Důležité: Nepodpírejte stroj v místě spojovací tyče.

Otevření kapoty

Chcete-li získat přístup k podvozku, vyklopte kapotu, viz [Obrázek 48](#).

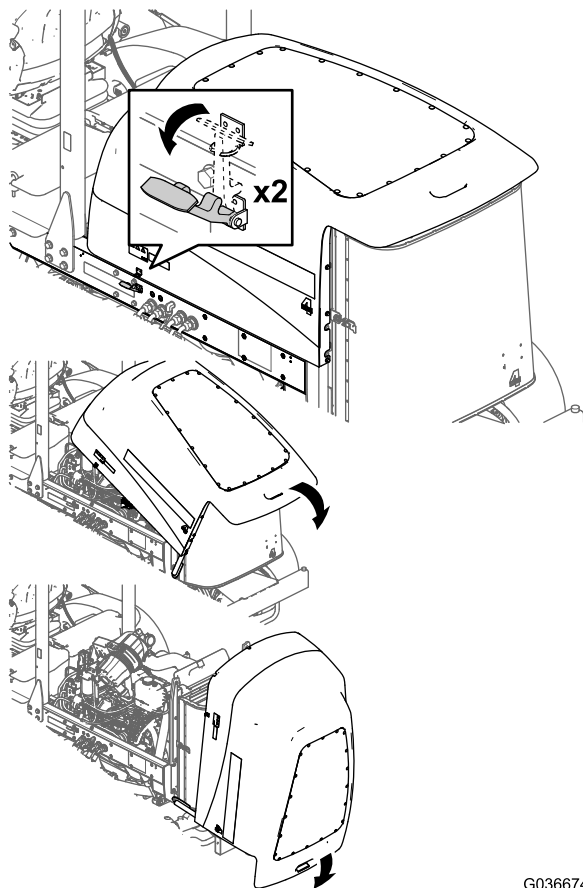

Obrázek 48

G036674
g036674

Přístup do prostoru hydraulického zdvihu

Přístup do prostoru hydraulického zdvihu získáte, když vyklopíte sedadlo, viz [Obrázek 49](#).

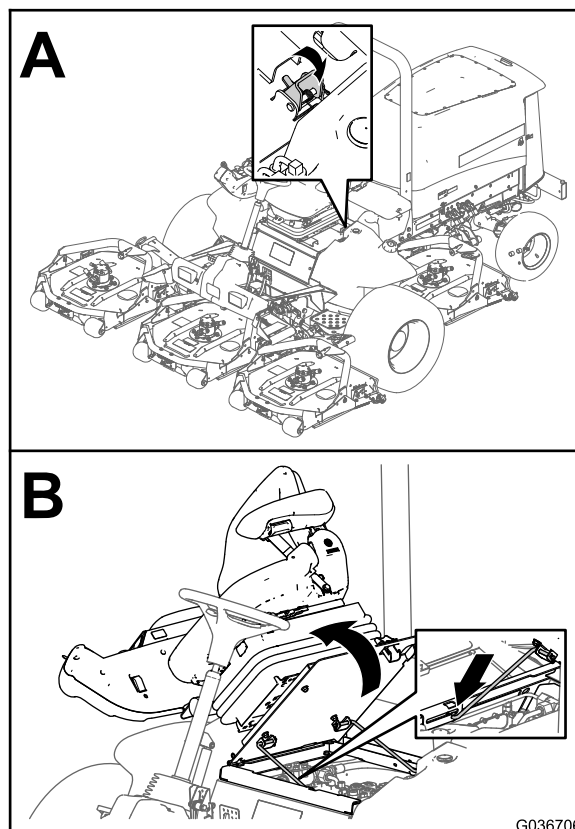

Obrázek 49

G036706
g036706

Mazání

Mazání ložisek a pouzder

Servisní interval: Po každých 50 hodinách provozu (také po každém mytí).

Specifikace maziva: mazivo č. 2 na bázi lithia

Umístění maznic a množství maziva je následující:

- Otočná ložiska hřídele brzd (5), viz [Obrázek 50](#).

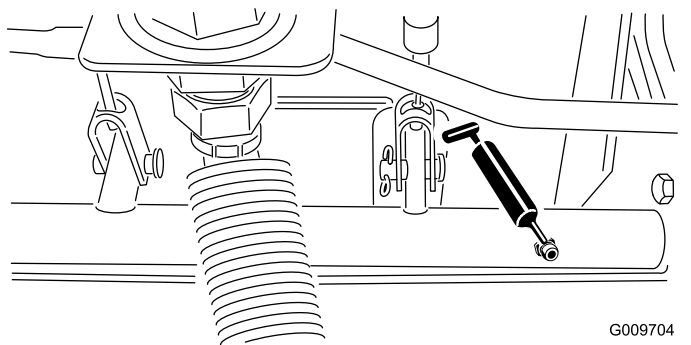

Obrázek 50

G009704
g009704

- Otočná pouzdra zadní nápravy (2), viz [Obrázek 51](#).

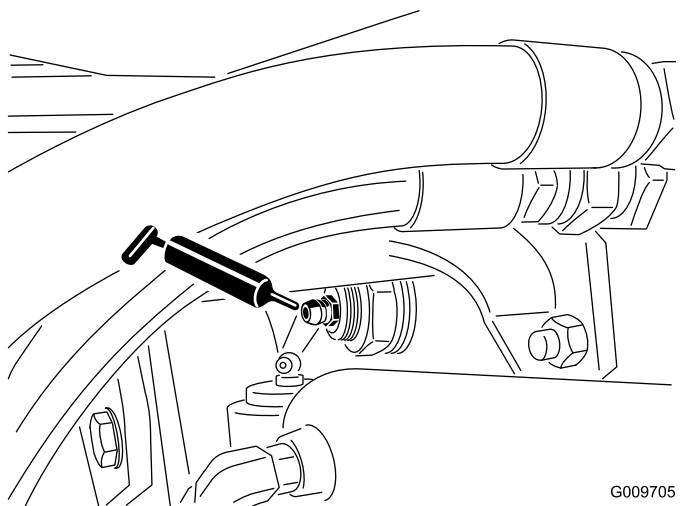

Obrázek 51

G009705
g009705

- Kulové klouby válce řízení (2), viz [Obrázek 52](#).

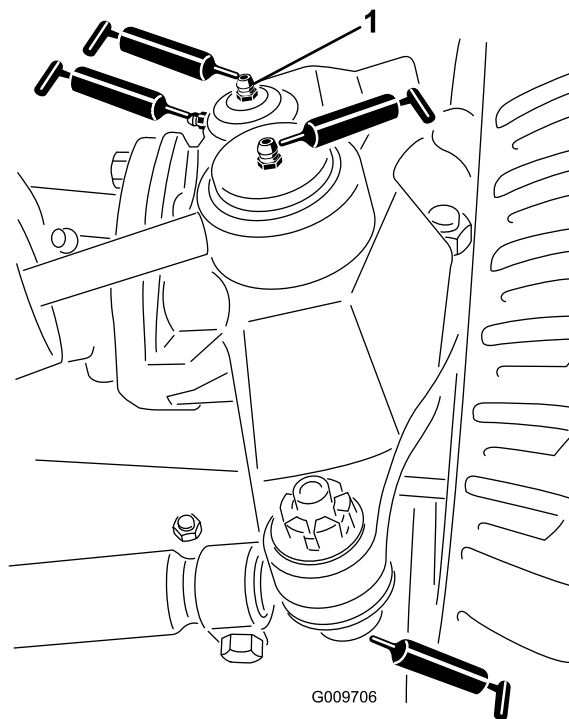

Obrázek 52

G009706

g009706

1. Horní maznice na rejdovém čepu

- Kulové klouby spojovací tyče (2), viz [Obrázek 52](#).
- Pouzdra rejdového čepu (2), viz [Obrázek 52](#).

Důležité: Horní maznici rejdového čepu mažte maximálně jednou ročně (2 dávky z maznice).

- Pouzdra zvedacích ramen (1 na žací jednotku), viz [Obrázek 53](#).

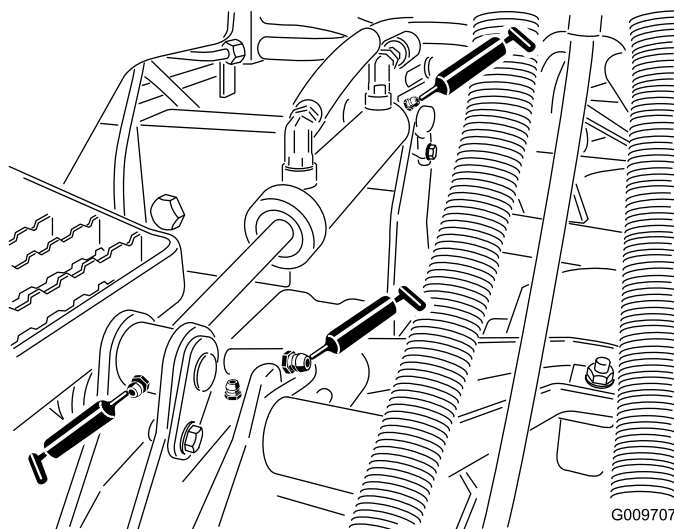

Obrázek 53

G009707

g009707

- Pouzdra zvedacího válce (2 na žací jednotku), viz [Obrázek 53](#).

- Ložiska dřívku vřetena žací jednotky (2 na žací jednotku), viz [Obrázek 54](#).

Poznámka: Použijte libovolnou maznici podle toho, která je přístupnější. Aplikujte mazivo do maznice, dokud se na spodní straně pouzdra vřetena (pod žací jednotkou) neobjeví malé množství maziva.

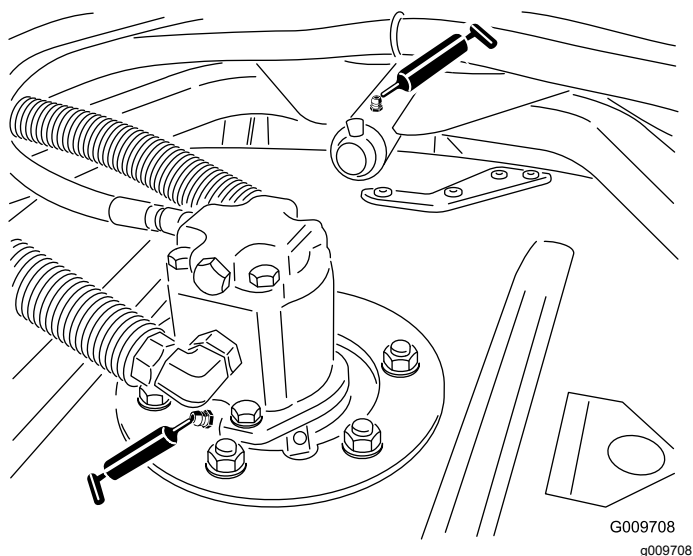

Obrázek 54

- Pouzdra nosného ramene žací jednotky (1 na žací jednotku), viz [Obrázek 54](#).
- Ložiska zadního válce (2 na žací jednotku), viz [Obrázek 55](#).

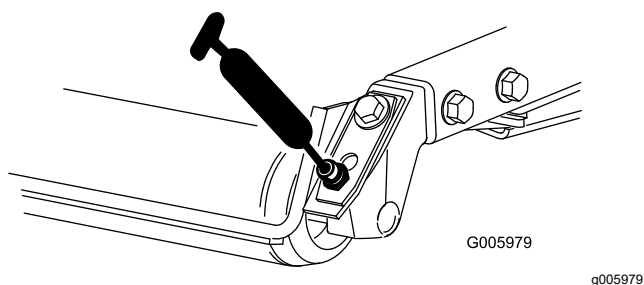

Obrázek 55

Důležité: Drážka na mazivo v montážním prvku válce musí být vždy zarovnána s otvorem pro mazivo na obou koncích hřídele válce. Za účelem snazšího zarovnání drážky a otvoru je na jednom konci hřídele válce vyznačena značka.

Údržba motoru

Bezpečnost při údržbě motoru

- Před kontrolou hladiny oleje a doplňováním oleje do klikové skříně vypněte motor a vyjměte klíč.
- Neměňte otáčky regulátoru a nepřekračujte maximální otáčky motoru.

Údržba vzduchového filtru

Servisní interval: Po každých 400 hodinách provozu

Zkontrolujte, zda není plášť vzduchového filtru poškozen, což by mohlo způsobit únik vzduchu. Je-li poškozen, vyměňte jej. Zkontrolujte, zda se v celém sacím systému nevyskytují netěsnosti, poškození nebo uvolněné hadicové svorky.

Údržbu vzduchového filtru provádějte pouze tehdy, pokud je to podle servisního ukazatele nutné ([Obrázek 56](#)). Předčasná výměna vzduchového filtru pouze zvyšuje nebezpečí vniknutí nečistot do motoru v okamžiku demontáže filtru.

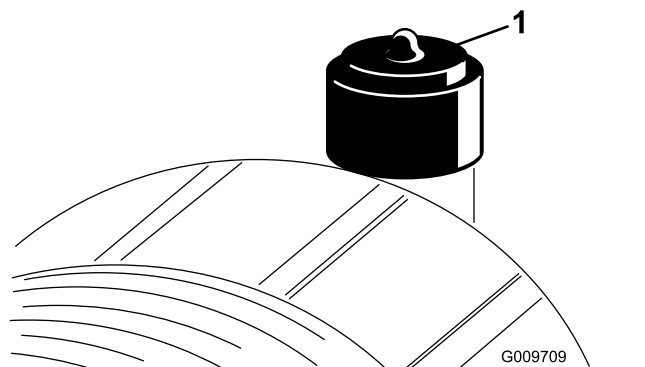

Obrázek 56

1. Ukazatel vzduchového filtru

Důležité: Kryt musí být správně usazen a musí těsnit s pláštěm vzduchového filtru.

1. Vyměňte vzduchový filtr ([Obrázek 57](#)).

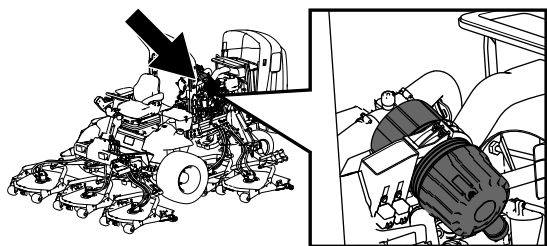

g198631

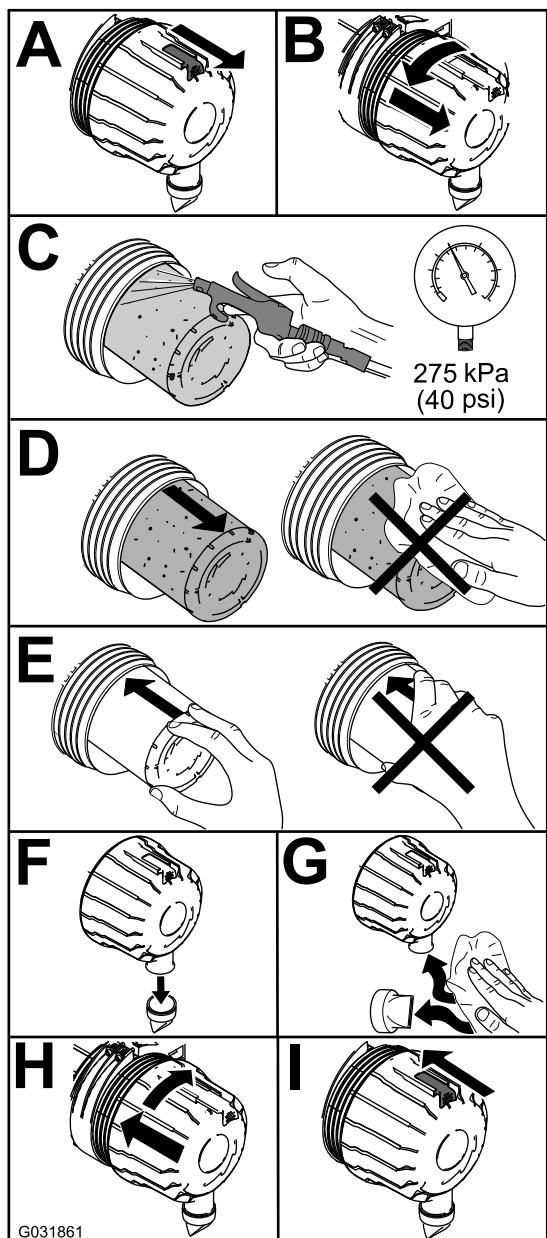

G031861

g031861

Obrázek 57

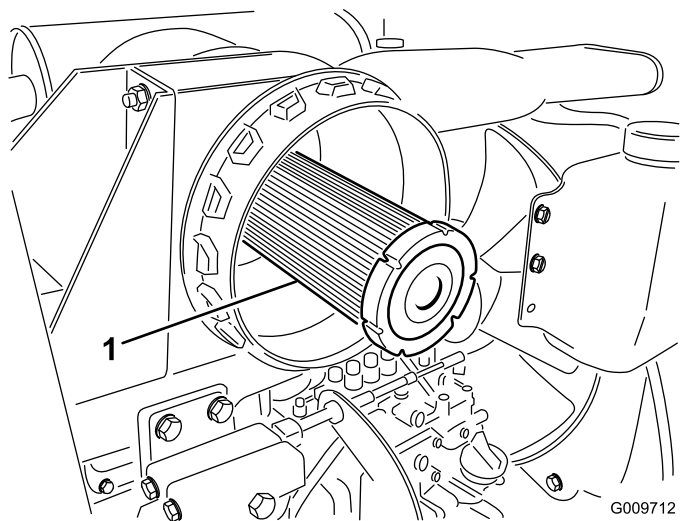

G009712

g009712

Obrázek 58

1. Bezpečnostní vzduchový filtr
2. Resetujte ukazatel (Obrázek 56), pokud je červený.

Výměna motorového oleje

Specifikace oleje

Používejte vysoce kvalitní, nízkopopelnatý motorový olej, který má následující nebo lepší vlastnosti:

- kategorie CJ-4 nebo vyšší podle normy API
- kategorie E6 podle normy ACEA
- kategorie DH-2 podle normy JASO

Důležité: Při použití motorového oleje s klasifikací jinou než API CJ-4 nebo vyšší, ACEA E6 nebo JASO DH-2 může dojít k ucpání filtru pevných částic vznětového motoru nebo poškození motoru.

Používejte motorový olej s následujícím stupněm viskozity:

- Preferovaný olej: SAE 15W-40 (nad -18 °C)
- Alternativní olej: SAE 10W-30 nebo 5W-30 (všechny teploty)

U autorizovaného prodejce Toro lze pořídit olej Toro Premium Engine Oil s viskozitou 15W-40 nebo 10W-30. Objednací čísla naleznete v katalogu dílů.

Kontrola hladiny motorového oleje

Servisní interval: Při každém použití nebo denně

Motor je dodáván s olejem v klikové skříni; před a po prvním nastartování motoru je však nutné hladinu oleje zkontrolovat.

Poznámka: Použitou vložku nečistěte, neboť při čištění může dojít k poškození filtračního média.

Důležité: Bezpečnostní filtr se nikdy nesnažte vyčistit (Obrázek 58). Vyměňte bezpečnostní filtr vždy po 3 provedeníh servisu primárního filtru.

Důležité: Hladinu motorového oleje kontrolujte každý den. Jestliže hladina motorového oleje sahá nad horní rysku na měrce, je možné, že motorový olej byl zředěn palivem.

Jestliže hladina motorového oleje sahá nad horní rysku, motorový olej vyměňte.

Pro kontrolu motorového oleje je nejvhodnější doba před zahájením každodenní práce, kdy je motor studený. Pokud již motor běžel, před kontrolou nechte olej alespoň 10 minut stékat zpět do olejové vany. Pokud je hladina oleje na dolní rysce nebo pod ní, doplňte olej tak, aby hladina oleje byla na horní rysce. **Motor olejem nepřepřijujte.**

Důležité: Hladinu motorového oleje udržujte mezi značkami dolní a horní meze na měrce. Je-li v motoru příliš málo nebo příliš mnoho oleje, motor se může poškodit.

Zkontrolujte hladinu motorového oleje, viz [Obrázek 59](#).

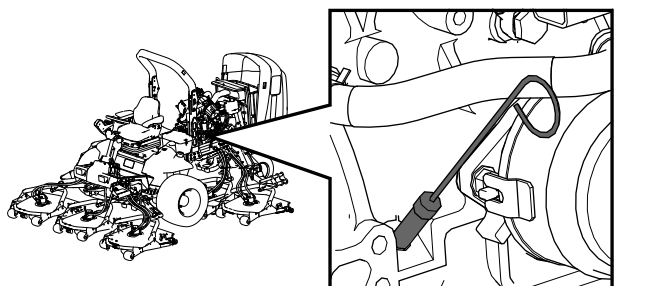

g198647

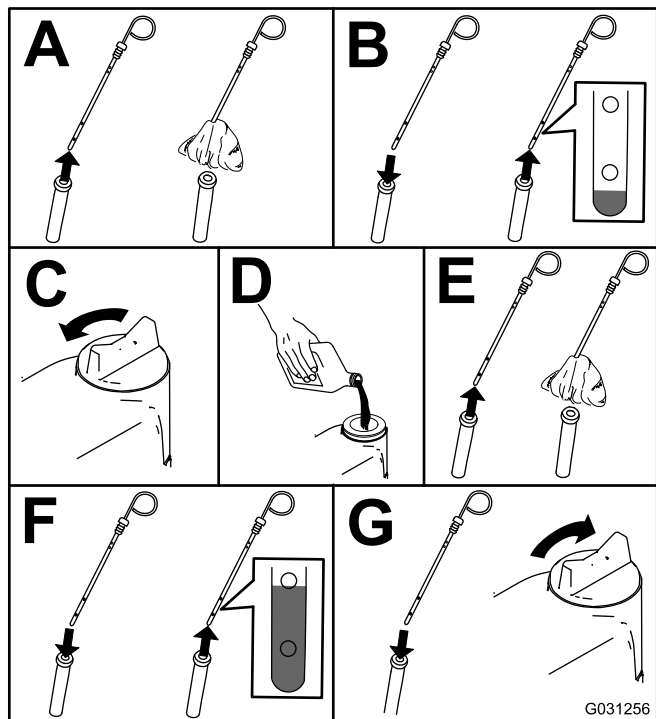

G031256
g031256

Obrázek 59

Poznámka: Při použití jiného oleje nejdříve vypustte starý olej z klikové skříně a poté doplňte nový olej.

Množství oleje v klikové skříně

Přibližně 5,7 l včetně filtru.

Výměna motorového oleje a filtru

Servisní interval: Po každých 500 hodinách provozu

Poznámka: Chcete-li resetovat indikátor blížícího se servisu v systému InfoCenter, postupujte podle pokynů v části [Nastavení časovače blížícího se servisu \(strana 34\)](#).

1. Spusťte motor a nechte jej 5 minut pracovat, aby se olej zahřál.
2. Zaparkujte stroj na rovném povrchu, zatáhněte parkovací brzdu, vypněte motor a vyjměte klíč.
3. Vyměňte motorový olej a filtr ([Obrázek 60](#)).

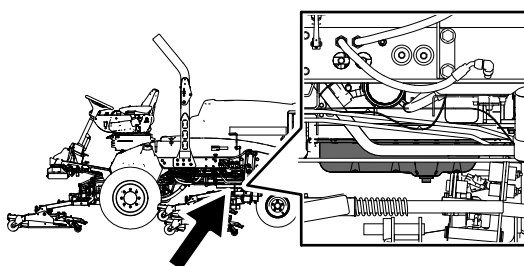

g198660

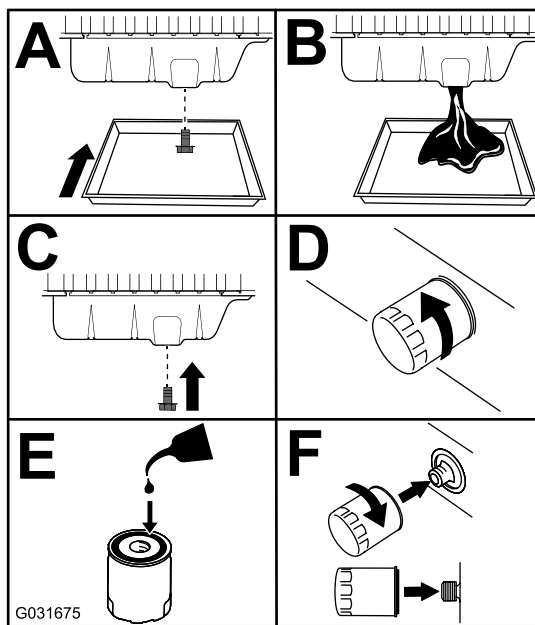

G031675

g031675

Obrázek 60

4. Doplňte olej do klikové skříně; postupujte podle pokynů v části [Množství oleje v klikové skříně \(strana 64\)](#) a [Kontrola hladiny motorového oleje \(strana 63\)](#).

Údržba oxidačního katalyzátoru vznětového motoru (DOC) a filtru sazí

Servisní interval: Po každých 3000 hodinách provozu

1. Informace o demontáži a montáži oxidačního katalyzátoru vznětového motoru a filtru sazí ve filtru DPF naleznete v části „Motor“ v *servisní příručce*.
2. Informace o náhradních dílech nebo servisu oxidačního katalyzátoru vznětového motoru a filtru sazí získáte u autorizovaného prodejce Toro.
3. Po montáži čistého filtru DPF požádejte autorizovaného distributora Toro o resetování řídicí jednotky motoru.

Údržba palivového systému

⚠ NEBEZPEČÍ

Za jistých okolností jsou nafta a palivové výpary vysoce hořlavé a výbušné. Požár nebo výbuch způsobený palivem může popálit vás i jiné osoby a způsobit škody na majetku.

- Palivo doplňujte do palivové nádrže pomocí trychtýře venku na otevřeném prostranství a při vypnutém a studeném motoru. Rozlitý benzin ihned utřete.
- Neplňte palivovou nádrž až po horní okraj. Doplňujte palivo, dokud jeho hladina v nádrži nedosáhne 6 až 13 mm pod spodní hranu hrdla palivové nádrže. Tento prázdný prostor v nádrži umožňuje expanzi paliva.
- Při manipulaci s palivem nikdy nekuřte a zdržujte se dále od otevřeného ohně nebo míst, kde by mohlo jiskřením dojít ke vznícení palivových výparů.
- Palivo skladujte v čisté a schválené nádobě uzavřené víčkem.

Vypuštění palivové nádrže

Servisní interval: Po každých 800 hodinách provozu—Vypusťte a vyčistěte palivovou nádrž.

Před uskladněním—Vypusťte a vyčistěte palivovou nádrž.

Pokud je palivový systém znečištěn nebo pokud byl stroj dlouhodobě odstaven mimo provoz, vypusťte a vyčistěte palivovou nádrž, a to bez ohledu na uvedený servisní interval. K vypláchnutí nádrže použijte čisté palivo.

Kontrola palivového potrubí a spojky

Servisní interval: Po každých 400 hodinách provozu/Každý rok (podle toho, co nastane dříve)

Zkontrolujte, zda palivové potrubí není narušené nebo poškozené a spojky nejsou uvolněné.

Údržba odlučovače vody/paliva

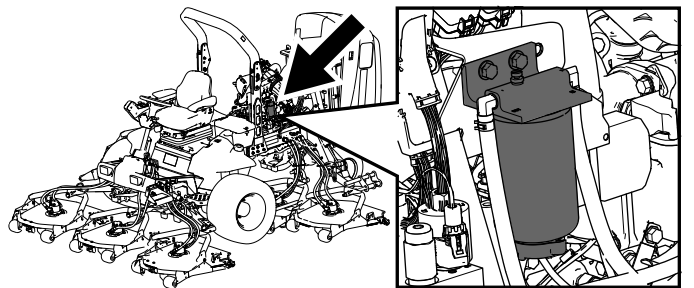

Obrázek 61

g198661

Vypouštění vody z odlučovače vody/paliva

Servisní interval: Při každém použití nebo denně—Vypusťte z odlučovače vody/paliva vodu a jiné nečistoty.

Vypusťte vodu z odlučovače vody/paliva, viz (Obrázek 62).

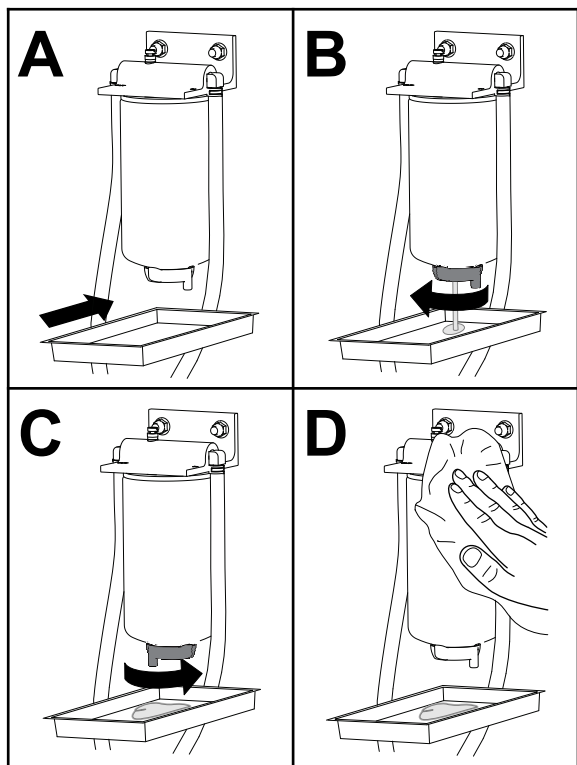

Obrázek 62

g225506

Výměna nádoby palivového filtru

Servisní interval: Po každých 400 hodinách provozu—Vyměňte nádobu palivového filtru.

Vyměňte nádobu palivového filtru, viz Obrázek 63.

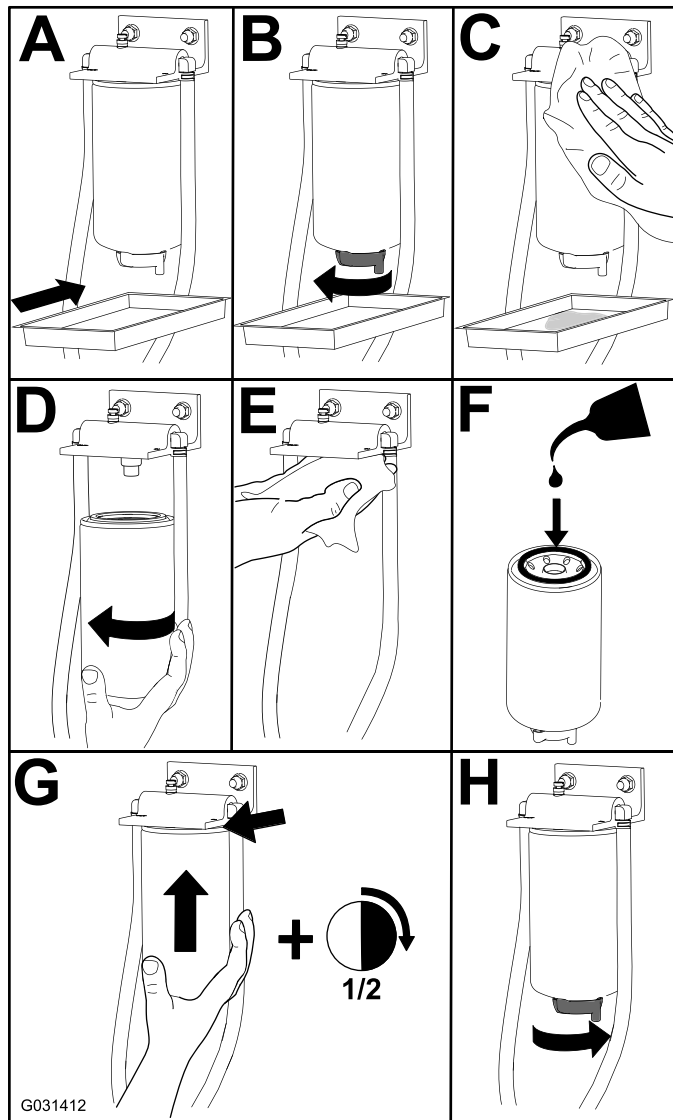

Obrázek 63

G031412

g031412

Údržba palivového filtru

Servisní interval: Po každých 400 hodinách provozu

1. Očistěte oblast kolem hlavy palivového filtru ([Obrázek 64](#)).

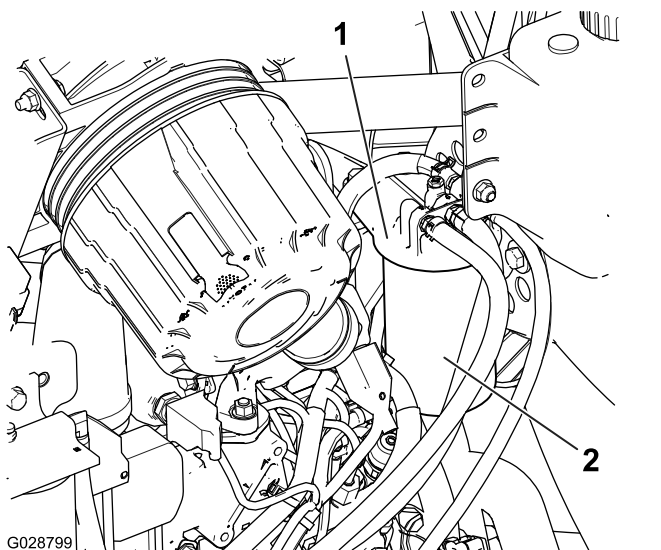

Obrázek 64

1. Hlava palivového filtru
2. Palivový filtr

2. Demontujte filtr a vyčistěte montážní plochu hlavy filtru ([Obrázek 64](#)).
3. Na těsnění filtru aplikujte čistý motorový olej. Více informací naleznete v uživatelské příručce k motoru.
4. Rukou namontujte nádobu suchého filtru tak, aby se těsnění dotýkalo hlavy filtru, a poté ji otočte o další 1/2 otáčky.
5. Naplňte filtr a potrubí k vysokotlakému čerpadlu; viz [Nastřikování palivového systému \(strana 68\)](#).
6. Nastartujte motor a zkontrolujte, zda v okolí hlavy filtru neuniká palivo.

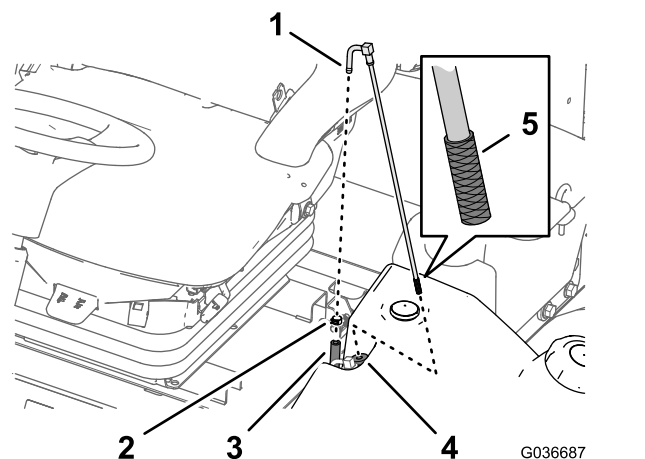

Obrázek 65

1. Šroubení (sací potrubí paliva)
2. Hadicová svorka
3. Přívodní hadice paliva
4. Pryžové pouzdro
5. Sítko

2. Odpojte hadici od šroubení ([Obrázek 65](#)).
3. Vyměňte sací potrubí paliva z palivové nádrže ([Obrázek 65](#)).

Poznámka: Potrubí vysuňte z pouzdra v nádrži v přímém směru.

4. Ze sítka na konci sacího potrubí paliva odstraňte veškeré nečistoty ([Obrázek 65](#)).
5. Sací potrubí paliva zasuňte do pryžového pouzdra a do nádrže ([Obrázek 65](#)).

Poznámka: Ujistěte se, že se sací potrubí paliva v pryžovém pouzdra plně usadilo.

6. Namontujte přívodní hadici na šroubení sacího potrubí paliva a zajistěte ji hadicovou svorkou, kterou jste demontovali v kroku 1.

Čištění sítka sacího potrubí paliva

Sací potrubí paliva, které se nachází uvnitř palivové nádrže, je vybaveno sítkem, jež brání vniknutí nečistot do palivového systému. Podle potřeby sací potrubí vyjměte a sítko vyčistěte.

1. Demontujte hadicovou sponu, jež upevňuje přívodní hadici paliva ke šroubení sacího potrubí paliva ([Obrázek 65](#)).

Nastřikování palivového systému

Před prvním spuštěním motoru, po spotřebování paliva nebo po údržbě palivového systému (např. vypuštění filtru/odlučovače vody, výměně palivové hadice) naplňte palivový systém.

Plnění palivového systému proveďte v následujících krocích:

1. V palivové nádrži musí být palivo.
2. Plnění filtru a vedení k vysokotlakému čerpadlu proveďte v následujících krocích, abyste zabránili opotřebením nebo poškození čerpadla:
 - A. Otočte klíč na 15 až 20 sekund do ZAPNUTÉ polohy.
 - B. Otočte klíč na 30 až 40 sekund do VYPNUTÉ polohy.

Poznámka: To umožní vypnutí jednotky ECU.
 - C. Otočte klíč na 15 až 20 sekund do ZAPNUTÉ polohy.
 - D. Zkontrolujte, zda kolem filtru a hadic nedochází k úniku kapaliny.

Důležité: Palivový systém neplňte tak, že budete protáčet motor pomocí startéru.

Údržba elektrického systému

Bezpečnost při práci s elektrickým systémem

- Před opravou stroje odpojte akumulátor. Jako první odpojte zápornou svorku a pak teprve kladnou svorku. Jako první připojte kladnou svorku a pak teprve zápornou svorku.
- Akumulátor dobíjejte v dobře větraném otevřeném prostoru a v dostatečné vzdálenosti od zdroje jiskření nebo ohně. Před připojením nebo odpojením akumulátoru nejprve odpojte nabíječku. Noste ochranný oděv a používejte izolované nářadí.

Kontrola stavu baterie

Servisní interval: Po každých 50 hodinách provozu

Důležité: Před svářením na stroji odpojte záporný kabel akumulátoru, aby nedošlo k poškození elektrického systému. Než začnete na stroji svařovat, musíte také odpojit řídicí jednotky motoru, systému InfoCenter a stroje.

Poznámka: Udržujte svorky a celou skříň akumulátoru v čistotě, neboť znečištěný akumulátor se pomalu vybíjí. Při čištění baterie omyjte celé pouzdro roztokem jedlé sody a vody. Opláchněte ji čistou vodou. Na vývody baterie a konektory kabelů naneste mazivo Grafo 112X (obj. č. Toro 505-47) nebo vazelínu, abyste zabránili korozi.

Nabíjení a připojení baterie

1. Uvolněte západku krytu pravého úložného boxu a kryt zvedněte (Obrázek 68).

⚠ NEBEZPEČÍ

Elektrolyt akumulátoru obsahuje kyselinu sírovou, která je v případě požití smrtelně jedovatá a může způsobit vážné popáleniny.

- Nepožívejte elektrolyt a dbejte, aby nepřišel do styku s pokožkou a nepotřísnil oči ani oděv. Chraňte si oči brýlemi a ruce gumovými rukavicemi.
 - Akumulátor doplňujte na místě, kde je za všech okolností k dispozici čistá voda pro opláchnutí pokožky.
2. Demontujte pryžovou manžetu z kladné svorky a zkontrolujte akumulátor.
 3. Odpojte záporný (černý) kabel od záporné svorky (-) a kladný (červený) kabel od kladné (+) svorky akumulátoru (Obrázek 66).

⚠ DŮLEŽITÉ UPOZORNĚNÍ

Nesprávné vedení kabelů akumulátoru by mohlo způsobit poškození vozidla a vyvolat jiskření. Jiskry by mohly vyvolat explozi plynů z akumulátoru a následné zranění osob.

- Vždy odpojujte nejprve záporný (černý) kabel akumulátoru a teprve potom kladný (červený) kabel akumulátoru.
- Vždy připojujte nejdříve kladný (červený) kabel akumulátoru a potom záporný (černý) kabel.

⚠ DŮLEŽITÉ UPOZORNĚNÍ

Svorky akumulátoru nebo kovové nářadí se mohou zkratovat při kontaktu s kovovými součástmi, a tím způsobit jiskření. Jiskry by mohly vyvolat explozi plynů z akumulátoru a následné zranění osob.

- Při vyjímání nebo montáži akumulátoru dbejte na to, aby se vývody akumulátoru nedotýkaly žádných kovových částí stroje.
- Dejte pozor, abyste kovovým nástrojem nezkratovali vývody akumulátoru proti kovovým částem stroje.

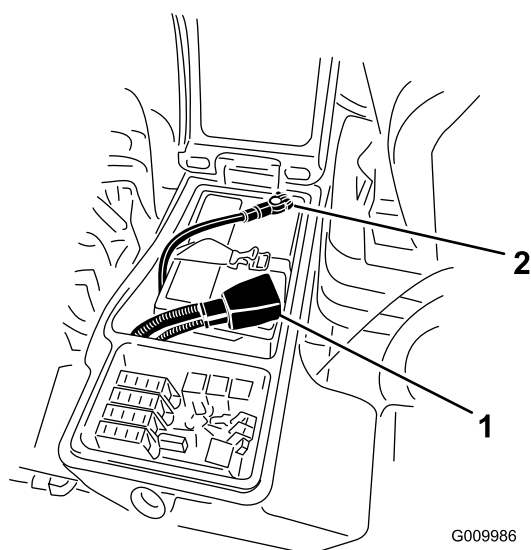

Obrázek 66

1. Kladný kabel akumulátoru
2. Záporný kabel akumulátoru

4. Připojte k pólům akumulátoru nabíječku dodávající proud 3–4 A. Nabíjejte akumulátor proudem v hodnotě 3 až 4 A po dobu 4 až 8 hodin.

⚠ DŮLEŽITÉ UPOZORNĚNÍ

Při nabíjení akumulátoru vznikají plyny, které mohou explodovat.

V blízkosti akumulátoru nikdy nekuřte a neuchovávejte akumulátor v blízkosti jisker a otevřeného ohně.

5. Jakmile je akumulátor nabitý, odpojte nabíječku z elektrické zásuvky a od pólů akumulátoru.

6. Upevněte kladný (červený) kabel ke kladné svorce (+) a záporný (černý) kabel k záporné (-) svorce akumulátoru ([Obrázek 66](#)).
7. Upevněte kabely k vývodům pomocí šroubů a matic.

Poznámka: Kladná svorka (+) musí být zcela nasazena na vývodu a kabel musí být umístěn těsně u akumulátoru. Kabel se nesmí dotýkat krytu akumulátoru.
8. Oba konektory akumulátoru potřete tenkou vrstvou maziva Grafo 112X (obj. č. 505-47), vazelíny nebo oleje, abyste zabránili korozi.
9. Na kladnou svorku akumulátoru navlékněte pryžovou manžetu.
10. Zavřete panel konzoly a zajistěte západku.

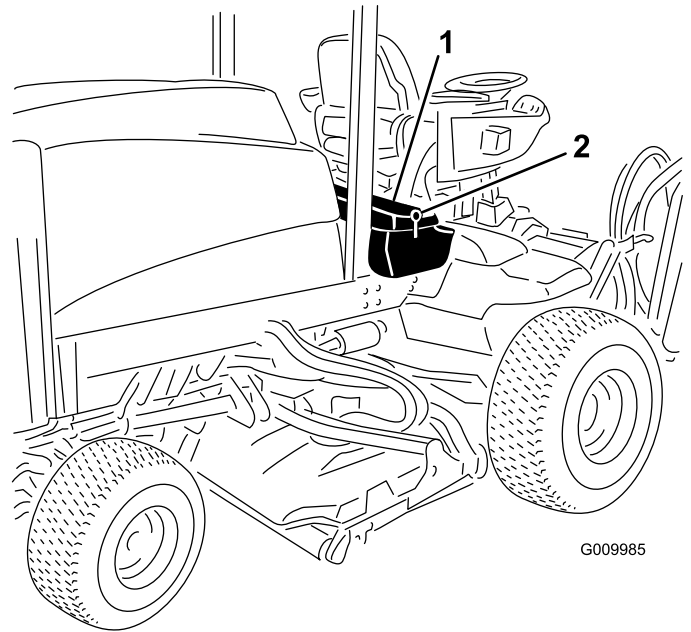

G009985

Umístění pojistek

Blok pojistek stroje je umístěn v pravém úložném boxu.

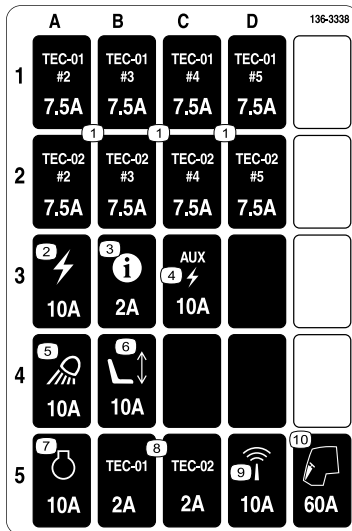

decal136-3338

Obrázek 67

Obrázek 68

g009985

1. Západka
2. Pravý úložný box

2. Spálené pojistky podle potřeby vyměňte ([Obrázek 69](#)).

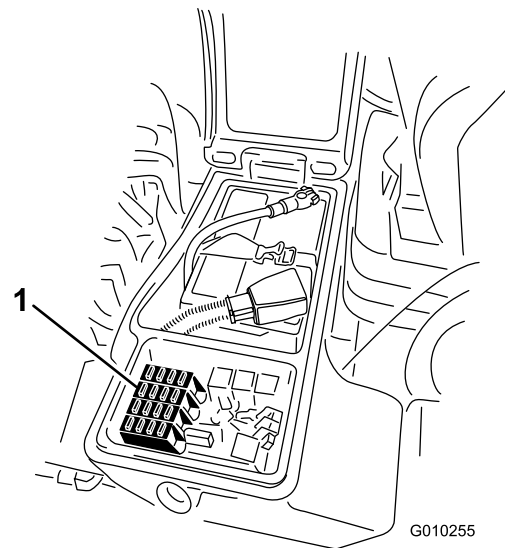

G010255

Obrázek 69

g010255

1. Uvolněte západku krytu pravého úložného boxu a zvedněte kryt ([Obrázek 68](#)). Pod krytem se nachází blok pojistek ([Obrázek 69](#)).

1. Pojistky

3. Zavřete kryt pravého úložného boxu a zajistěte jej západkou ([Obrázek 68](#)).

Údržba hnací soustavy

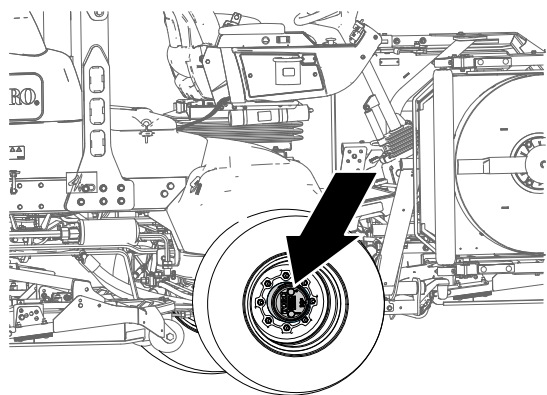

Obrázek 70

g225611

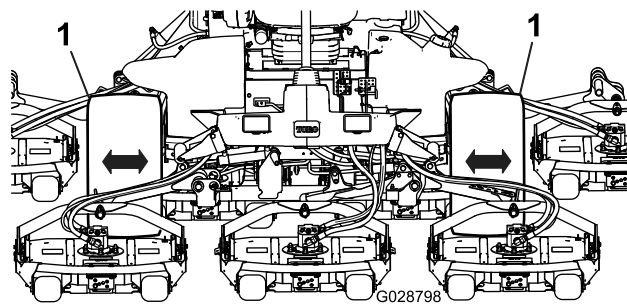

Obrázek 71

g028798

1. Přední hnací kola
4. Postup 3 zopakujte na druhém kole.
5. Pokud se některé z kol pohybuje, požádejte autorizovaného prodejce Toro o opravu pohonu s planetovými koly.

Kontrola koncové vůle v pohonech s planetovými koly

Servisní interval: Po každých 400 hodinách provozu

V pohonech s planetovými koly / hnacích kolech nesmí být žádná koncová vůle (tzn., že se kola nesmějí pohnout, pokud do nich zatlačíte nebo za ně zatáhněte ve směru kolmo k nápravě).

1. Zaparkujte stroj na rovném povrchu, zatáhněte parkovací brzdou, snižte žací jednotky, vypněte motor a vyjměte klíč.
2. Založte zadní kola klíny, zvedněte přední stranu stroje a podepřete přední nápravu nebo rám pomocí montážních stolic.

⚠ NEBEZPEČÍ

Stroj umístěný na zvedáku může být nestabilní, může ze zvedáku spadnout a způsobit zranění osobám pod ním.

- Motor vozidla na heveru neuvádějte do provozu.
 - Před opuštěním stroje vždy vytáhněte klíč ze spínače.
 - Pokud zvedáte stroj pomocí zvedáku, založte pneumatiky klíny.
 - Podepřete stroj montážními stolicemi.
3. Uchopte jedno z předních hnacích kol, zatlačte do kola směrem do stroje a zatáhněte za něj směrem od stroje, přičemž věnujte pozornost jakémukoli pohybu.

Kontrola oleje planetových převodů pohonu

Servisní interval: Po každých 400 hodinách provozu (ujistěte se, že nedochází k úniku do vnějšího prostředí).

Specifikace maziva: vysoce kvalitní převodový olej SAE 85W-140

1. Zaparkujte stroj na rovném povrchu a umístěte kolo tak, aby se zátka plnicího otvoru nacházela v poloze 12 hodin, zátka kontrolního otvoru v poloze 3 hodin a vypouštěcí zátka v poloze 6 hodin (Obrázek 72).

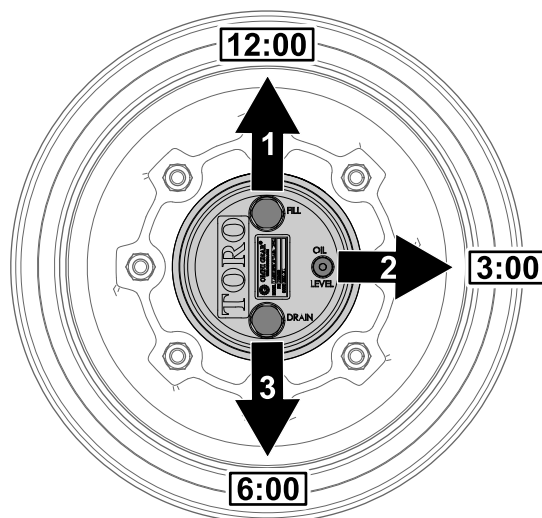

Obrázek 72

g225612

1. Zátka plnicího otvoru (poloha 12 hodin)
2. Zátka kontrolního otvoru (poloha 3 hodin)
3. Vypouštěcí zátka (poloha 6 hodin)

- Demontujte zátku kontrolního otvoru nacházející se v poloze 3 hodin (Obrázek 72).

Hladina oleje musí dosahovat ke spodnímu okraji kontrolního otvoru.

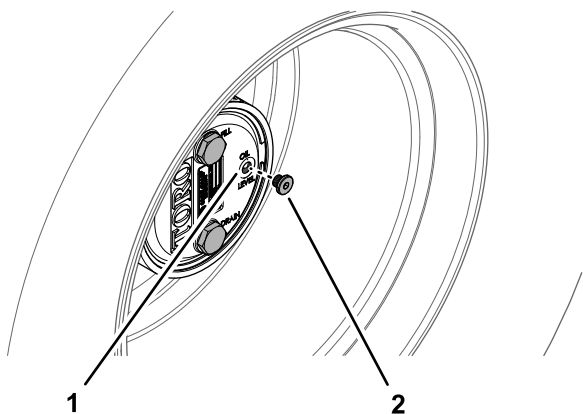

Obrázek 73

g225606

- Zátka kontrolního otvoru
- Zátka kontrolního otvoru

- Pokud je hladina oleje nízká, demontujte zátku plnicího otvoru v poloze 12 hodin a doplňte olej, dokud nezačne vytékat z otvoru v poloze 3 hodin.
- Zkontrolujte, zda kruhové těsnění zátky (zátek) není opotřebované nebo poškozené.

Poznámka: Kruhová těsnění případně vyměňte za nová.

- Namontujte zátku (zátky).
- Zopakujte kroky 1 až 5 na montážním celku planetových převodů na druhé straně stroje.

Výměna oleje planetových převodů

Servisní interval: Po prvních 50 hodinách

Po každých 800 hodinách provozu (případně jednou za rok), podle toho, která z možností nastane dříve.

Specifikace maziva: vysoce kvalitní převodový olej SAE 85W-140

Kapacita skříně planetových převodů a skříně brzdy: 0,65 l oleje

Vypuštění planetových převodů pohonu

- Zaparkujte stroj na rovném povrchu a umístěte kolo tak, aby se zátky plnicího otvoru nacházela v poloze 12 hodin, zátky kontrolního otvoru

v poloze 3 hodin a vypouštěcí zátky v poloze 6 hodin; viz Obrázek 72, část **Kontrola oleje planetových převodů pohonu** (strana 71).

- Demontujte zátku plnicího otvoru nacházející se v poloze 12 hodin a zátku kontrolního otvoru umístěnou v poloze 3 hodin (Obrázek 74).

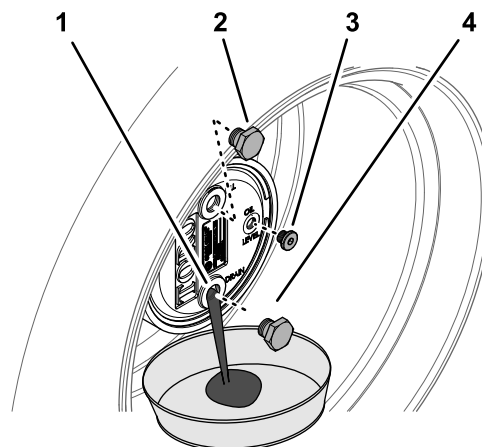

Obrázek 74

g225609

- Otvor vypouštěcí zátky
- Zátka plnicího otvoru
- Zátka kontrolního otvoru
- Vypouštěcí zátky

- Pod náboj planetového soukolí umístěte vypouštěcí nádobu, demontujte vypouštěcí zátku umístěnou v poloze 6 hodin a nechejte veškerý olej vytéct (Obrázek 74).
- Zkontrolujte, zda nejsou kruhová těsnění zátky plnicího otvoru, zátky kontrolního otvoru a vypouštěcí zátky opotřebované nebo poškozené.

Poznámka: Podle potřeby vyměňte kruhová těsnění za nová.

- Namontujte vypouštěcí zátku do vypouštěcího otvoru skříně planetové převodovky (Obrázek 74).
- Pod skříně brzdy umístěte vypouštěcí nádobu, demontujte vypouštěcí zátku a nechejte veškerý olej vytéct (Obrázek 75).

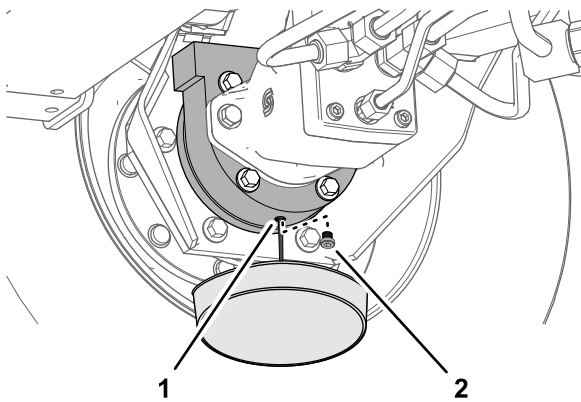

Obrázek 75

g225608

1. Vypouštěcí otvor (skříň brzdy)
2. Vypouštěcí zátka

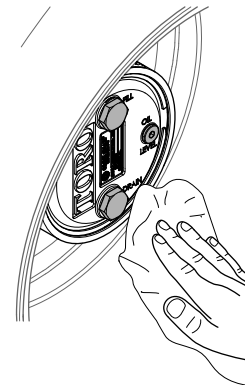

Obrázek 77

g225607

7. Zkontrolujte míru opotřebení nebo možné poškození kruhového těsnění zátka a vypouštěcí zátka namontujte do skříňe brzdy.

Poznámka: Podle potřeby vyměňte kruhové těsnění za nové.

Naplnění planetových převodů pohonu olejem

1. Plnicím otvorem pomalu do planetové převodovky doplňte 0,65 l kvalitního převodového oleje SAE 85W-140.

Důležité: Pokud se planetová převodovka naplní dříve, než nalijete 0,65 l oleje, počkejte 1 hodinu nebo namontujte zátka a ujeďte se strojem přibližně 2,5 m, aby se olej rovnoměrně rozvedl do brzdové soustavy. Poté zátka opět demontujte a doplňte zbývající množství oleje.

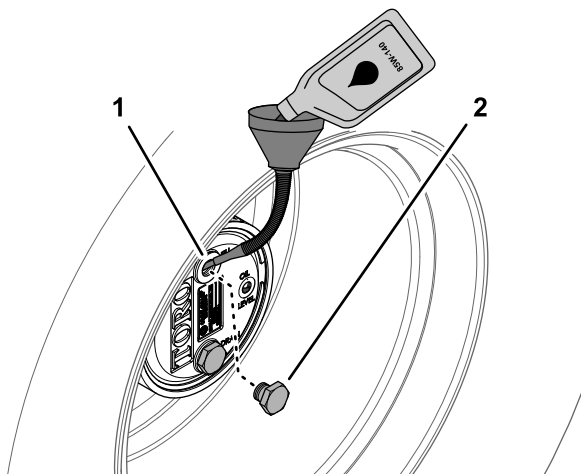

Obrázek 76

g225610

1. Plnicí otvor (skříň planetových převodů)
2. Zátka plnicího otvoru

2. Namontujte zátka plnicího otvoru a zátka kontrolního otvoru.
3. Skříň planetových převodů a skříň brzdy otřete dočista (Obrázek 77).

4. Kroky 1 až 7 v části [Vypuštění planetových převodů pohonu \(strana 72\)](#) a kroky 1 až 3 uvedené u tohoto postupu zopakujte u montážního celku planetové převodovky/brzdy na druhé straně stroje.

Kontrola těsnosti zadní nápravy a převodovky

Servisní interval: Při každém použití nebo denně

Pohledem zkontrolujte těsnost zadní nápravy a převodovky zadní nápravy.

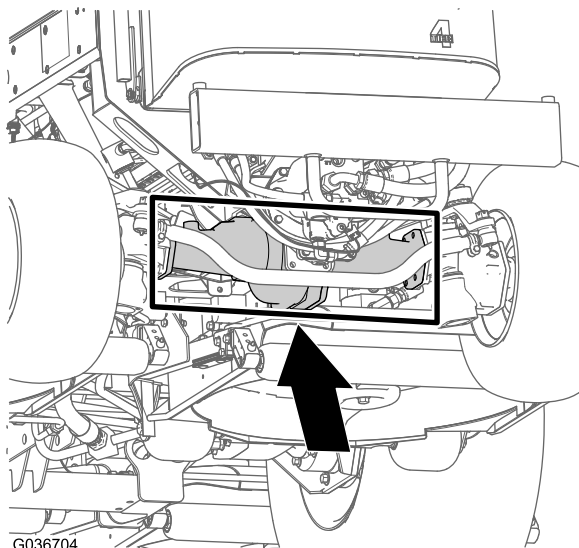

Obrázek 78

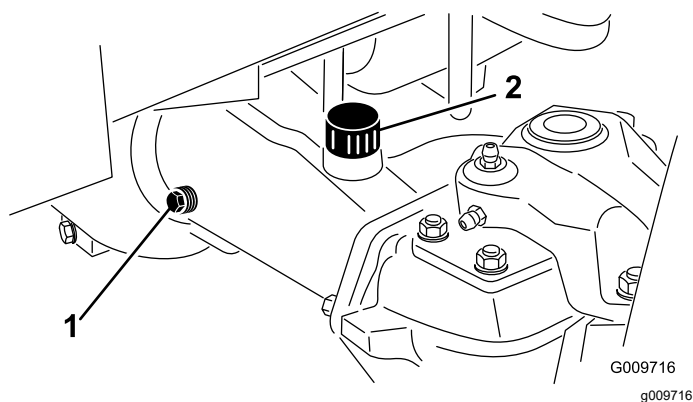

Obrázek 79

1. Zátka kontrolního otvoru
2. Zátka plnicího otvoru

Výměna oleje zadní nápravy

Servisní interval: Po prvních 200 hodinách

Po každých 800 hodinách provozu

Specifikace maziva: vysoce kvalitní převodový olej SAE 85W-140

Množství v nápravě: 2,4 l

1. Zaparkujte stroj na rovném povrchu, zatáhněte parkovací brzdou, snižte žací jednotky, vypněte motor a vyjměte klíč.
2. Očistěte plochu kolem 3 vypouštěcích zátek – 1 na každém konci a 1 uprostřed (Obrázek 80).

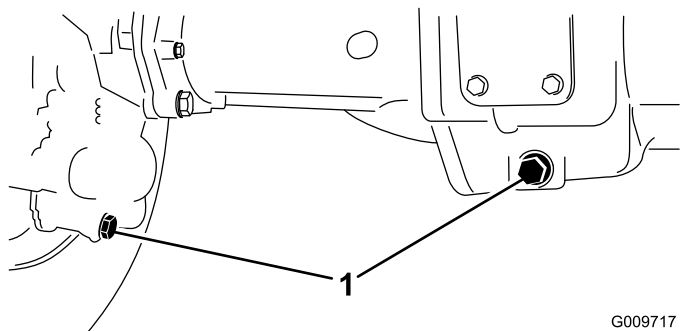

Obrázek 80

1. Umístění vypouštěcí zátky

Kontrola oleje zadní nápravy

Servisní interval: Po každých 400 hodinách provozu

Zadní náprava je naplněná převodovým olejem SAE 85W-140. Objem je 2,4 l. Každý den vizuálně zkontrolujte, zda nedochází k případným netěsnostem.

1. Zaparkujte stroj na rovném povrchu, zatáhněte parkovací brzdou, snižte žací jednotky, vypněte motor a vyjměte klíč.
2. Demontujte zátka kontrolního otvoru na jednom konci nápravy a zkontrolujte, zda hladina oleje dosahuje ke spodnímu okraji otvoru (Obrázek 79).

Poznámka: Pokud je hladina nízká, zátka plnicího otvoru demontujte a doplňte dostatečné množství oleje tak, aby jeho hladina dosahovala ke spodnímu okraji kontrolních otvorů.

3. Demontujte zátky kontrolních otvorů hladiny oleje a hlavní odvětrávací zátka nápravy. Tím se vypouštění oleje urychlí.
4. Demontujte vypouštěcí zátky a nechte vytéct převodový olej do nádob.
5. Zátka znovu namontujte.
6. Demontujte zátka kontrolního otvoru a doplňte nápravu přibližně 2,4 l převodového oleje 85W-140 nebo takovým množstvím, aby hladina oleje dosahovala ke spodnímu okraji otvoru.
7. Nasadte zpět zátka kontrolního otvoru.

Kontrola oleje převodovky zadní nápravy

Servisní interval: Po každých 400 hodinách provozu

Převodová skříň je naplněna převodovým olejem SAE 85W-140. Objem je 0,5 l. Každý den vizuálně zkontrolujte, zda nedochází k případným netěsnostem.

1. Zaparkujte stroj na rovném povrchu, zatáhněte parkovací brzdu, snižte žací jednotky, vypněte motor a vyjměte klíč.
2. Demontujte zátku kontrolního/plnicího otvoru na levé straně převodové skříně a zkontrolujte, zda hladina oleje sahá ke spodnímu okraji otvoru (Obrázek 81).

Poznámka: Pokud je hladina nízká, doplňte dostatečné množství oleje tak, aby jeho hladina sahala ke spodnímu okraji otvoru.

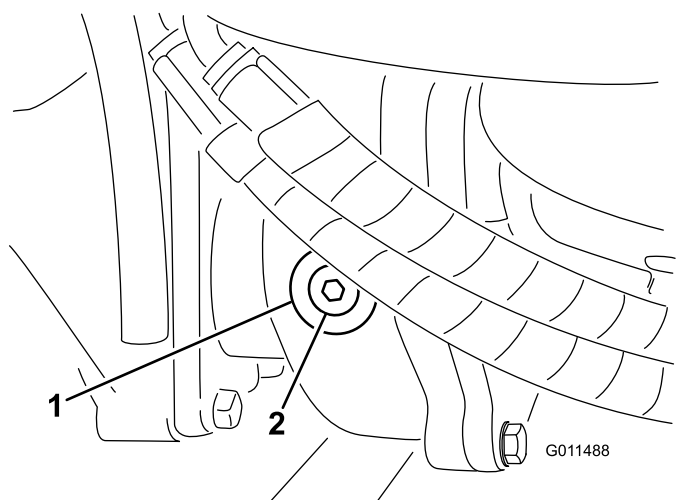

Obrázek 81

1. Převodovka
2. Zátka kontrolního/plnicího otvoru

Kontrola sbíhavosti zadních kol

Servisní interval: Po každých 800 hodinách provozu/Každý rok (podle toho, co nastane dříve)

1. Zaparkujte stroj na rovném povrchu, zatáhněte parkovací brzdu, snižte žací jednotky, vypněte motor a vyjměte klíč.
2. Změřte vzdálenost mezi středy (ve výšce nápravy) na přední a zadní straně kol sloužících k řízení (Obrázek 82).

Poznámka: Naměřená vzdálenost vpředu musí být o 3 mm kratší než naměřená vzdálenost vzadu.

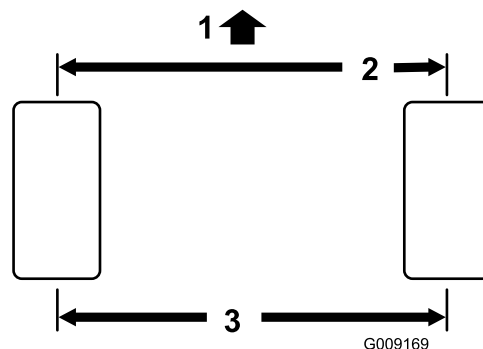

Obrázek 82

1. Přední část stroje
2. O 3 mm méně než rozměr vzadu
3. Vzdálenost mezi středy

3. Chcete-li provést seřízení, vyjměte závlačku a matici z jednoho kulového kloubu spojovací tyče (Obrázek 83). Demontujte kulový kloub spojovací tyče z podpěry skříně nápravy.

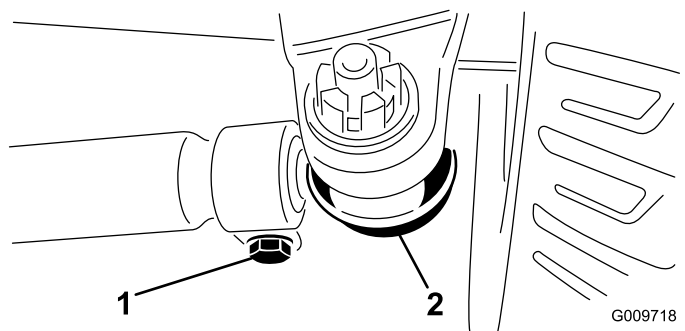

Obrázek 83

1. Svorka spojovací tyče
2. Kulový kloub spojovací tyče

4. Povolte svorky na obou koncích spojovacích tyčí (Obrázek 83).

5. Otočte odpojený kulový kloub dovnitř nebo ven o 1 úplnou otáčku a utáhněte svorku na volném konci spojovací tyče.
6. Otočte celý montážní celek spojovací tyče stejným směrem (dovnitř nebo ven) o 1 celou otáčku a utáhněte svorku na připojeném konci spojovací tyče.
7. Namontujte kulový kloub do držáku skříně nápravy, utáhněte matici prsty a zkontrolujte sbíhavost.
8. Postup podle potřeby zopakujte.
9. Utáhněte matici a nasadte novou závlačku, jakmile je seřízení správné.

Údržba chladicího systému

Bezpečnost při práci s chladicím systémem

- Při požití chladicí kapaliny motoru hrozí otrava; uchovávejte mimo dosah dětí a zvířat.
- Vypuštění horké chladicí kapaliny pod tlakem nebo kontakt s horkým chladičem a okolními částmi mohou způsobit vážná popálení.
 - Před otevřením uzávěru chladiče nechejte motor vychladnout po dobu alespoň 15 minut.
 - Při otvírání uzávěru chladiče použijte hadr a uzávěr otevírejte pomalu, aby mohla uniknout pára.
- Při práci se strojem musí být všechny kryty na příslušném místě.
- Udržujte prsty, ruce a oděv v dostatečné vzdálenosti od rotujícího ventilátoru a hnacího řemene.

Specifikace chladicí kapaliny

Nádrž chladicí kapaliny je z výrobního závodu naplněna roztokem vody a ethylenglykolové chladicí kapaliny s prodlouženou životností v poměru 50/50.

Důležité: Používejte pouze běžně dostupné chladicí kapaliny, které splňují specifikace uvedené v tabulce „Normy pro chladicí kapaliny s prodlouženou životností“.

Ve stroji nepoužívejte běžnou (zelenou) chladicí kapalinu IAT (technologie s anorganickými kyselinami). Běžnou chladicí kapalinu nesměšujte s chladicí kapalinou s prodlouženou životností.

Tabulka typů chladicí kapaliny

Typ chladicí kapaliny na bázi ethylenglykolu	Typ inhibitoru koroze
Nemrzoucí kapalina s prodlouženou životností	Technologie organických kyselin (OAT)
<p>Důležité: Nespoléhejte na to, že rozpoznáte běžnou (zelenou) chladicí kapalinu s anorganickou kyselinou (IAT) (technologie s anorganickými kyselinami) od chladicí kapaliny s prodlouženou životností podle barvy.</p> <p>Výrobci chladicích kapalin mohou kapalinu s prodlouženou životností tónovat do jedné z následujících barev: červená, růžová, oranžová, žlutá, modrá, modrozelená, fialová a zelená. Používejte chladicí kapalinu, která splňuje specifikace uvedené v tabulce Normy pro chladicí kapaliny s prodlouženou životností.</p>	

Normy pro chladicí kapaliny s prodlouženou životností

ATSM International	SAE International
D3306 a D4985	J1034, J814 a 1941

Důležité: Koncentrace chladicí kapaliny musí být směs chladicí kapaliny a vody v poměru 50/50.

- **Preferováno:** pokud mícháte chladicí kapalinu z koncentrátu, smíchejte ji s destilovanou vodou.
- **Preferovaná možnost:** pokud není k dispozici destilovaná voda, místo koncentrátu použijte předem smíchanou chladicí kapalinu.
- **Minimální požadavky:** pokud není k dispozici destilovaná voda ani předem smíchaná chladicí kapalina, smíchejte koncentrovanou chladicí kapalinu s čistou pitnou vodou.

Kontrola chladicí soustavy

Servisní interval: Při každém použití nebo denně—Hladinu chladicí kapaliny kontrolujte na začátku každého dne.

Objem chladicího systému: 8,5 l

⚠ NEBEZPEČÍ

Rotující ventilátory a hnací řemeny mohou způsobit zranění.

- Při práci se strojem musí být všechny kryty na příslušném místě.
- Udržujte prsty, ruce a oděv v dostatečné vzdálenosti od rotujícího ventilátoru a hnacího řemene.
- Před prováděním údržby vypněte motor a vyjměte klíč.

1. Zaparkujte stroj na rovném povrchu, zatáhněte parkovací brzdu, snižte žací jednotky, vypněte motor a vyjměte klíč.
2. Opatrně odstraňte víčko chladiče.

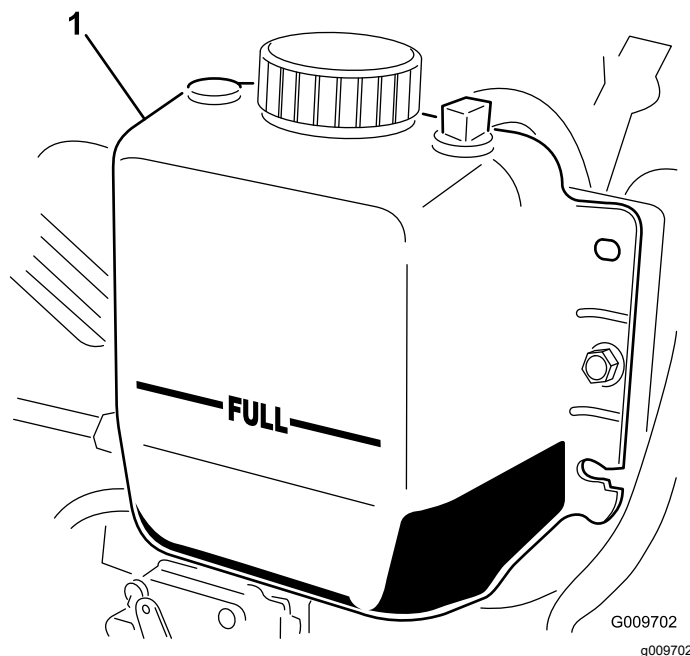

Obrázek 84

1. Expanzní nádrž

3. Zkontrolujte hladinu chladicí kapaliny v chladiči. Chladič musí být naplněn k hornímu okraji plnicího hrdla a expanzní nádrž ke značce HORNÍ MEZE (Obrázek 84).
4. Pokud je hladina chladicí kapaliny nízká, doplňte nemrznoucí směs vody a ethylenglykolu v poměru 50/50, viz [Specifikace chladicí kapaliny \(strana 76\)](#). Nepoužívejte pouhou vodu ani chladicí kapaliny na bázi alkoholu/methanolu.
5. Nasadte víčko chladiče a uzávěr expanzní nádrže.

Vyčištění chladicího systému

Servisní interval: Při každém použití nebo denně—Z prostoru motoru, chladiče oleje a chladiče motoru odstraňte nečistoty (ve znečištěných podmínkách provádějte čištění častěji).

Tento stroj je vybaven hydraulickým systémem pohonu ventilátoru, který automaticky (nebo manuálně) mění směr otáčení a tím omezuje hromadění nečistot na chladiči oleje/motoru a mřížce. Tato funkce může zkrátit dobu potřebnou k čištění chladiče oleje/motoru, ale nevylučuje nutnost pravidelného čištění. Provádění pravidelného čištění a kontroly chladičů je stále zapotřebí.

1. Zaparkujte stroj na rovném povrchu, zatáhněte parkovací brzdu, snižte žací jednotky, vypněte motor a vyjměte klíč.

2. Nechejte stroj zcela vychladnout; viz [Bezpečnost při provádění úkonů údržby \(strana 55\)](#) a [Bezpečnost při práci s chladicím systémem \(strana 76\)](#).
3. Odjistěte a vyklopením otevřete zadní mřížku ([Obrázek 85](#)).

Poznámka: Chcete-li mřížku sejmout, zvedněte ji ze závěsných čepů.

4. Mřížku důkladně očistěte a odstraňte všechny nečistoty.

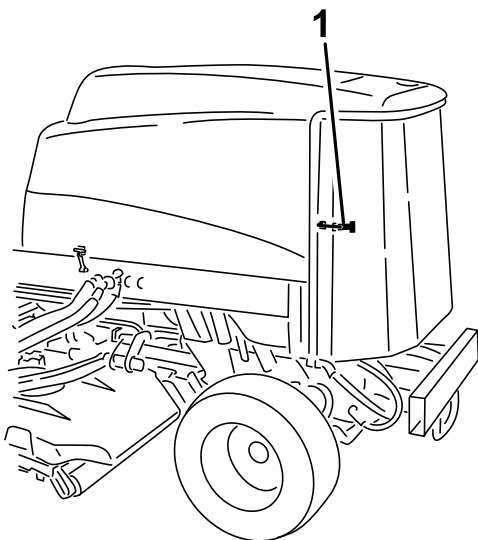

Obrázek 85

g198662

1. Západka zadní mřížky

5. Obě strany chladiče oleje a chladiče motoru pečlivě očistěte stlačeným vzduchem ([Obrázek 86](#)).

Poznámka: Začněte směrem zepředu a směřujte proud vzduchu dozadu. Poté proveďte čištění směrem zezadu dopředu. Postup několikrát zopakujte, dokud neodstraníte všechny zbytky trávy a nečistoty.

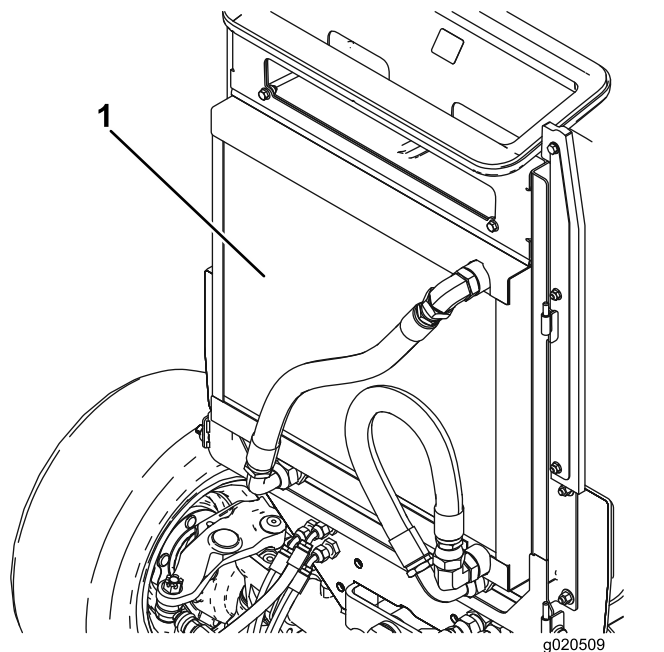

g020509

g020509

Obrázek 86

1. Chladič oleje/motoru

Důležité: Čištění chladiče oleje/motoru vodou vede k rychlejšímu vzniku koroze a poškození součástí a také ke zhutnění nečistot.

6. Zavřete zadní mřížku a zajistěte ji na západku.

Údržba brzd

Seřízení provozních brzd

Provozní brzdy seřídíte, pokud je volný pohyb brzdového pedálu větší než 25 mm nebo pokud nejsou brzdy účinné. Volný pohyb je vzdálenost, kterou pedál urazí předtím, než ucítíte brzdový odpor.

1. Zaparkujte stroj na rovném povrchu, zatáhněte parkovací brzdu, snižte žací jednotky, vypněte motor a vyjměte klíč.
2. Odjistěte pojistnou západku z brzdových pedálů tak, aby se pedály pohybovaly nezávisle na sobě.
3. Chcete-li omezit volný pohyb brzdových pedálů, utáhněte brzdy následovně:
 - A. Povolte přední matici na konci brzdového lanka se závitem (**Obrázek 87**).

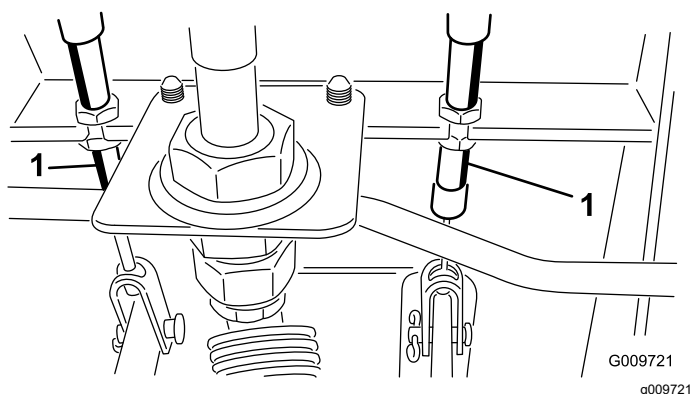

Obrázek 87

1. Brzdové lanko

- B. Utažením zadní matice posuňte kabel dozadu tak, aby brzdové pedály měly volný chod 13 až 25 mm.
- C. Jakmile jsou brzdy správně seřizeny, utáhněte přední matici.

Údržba řemenů

Servis řemene alternátoru

Servisní interval: Po každých 100 hodinách provozu

Při správném napnutí řemen umožňuje průhyb 10 mm, zatlačíte-li na něj uprostřed mezi řemenicemi silou 4,5 kg.

Pokud se řemen neprohne o 10 mm, povolte montážní šrouby alternátoru (**Obrázek 56**).

Poznámka: Zvyšte nebo snižte napnutí řemene alternátoru a utáhněte šrouby. Zkontrolujte znovu správné prohnutí řemene.

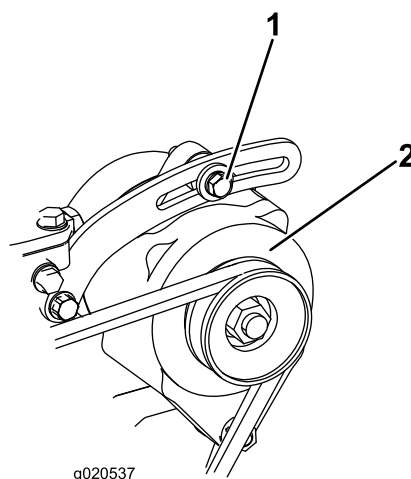

Obrázek 88

1. Montážní šroub
2. Alternátor

Údržba hydraulického systému

Bezpečnost při práci s hydraulickým systémem

- Pokud kapalina pronikne kůží, vyhledejte okamžitě lékařskou pomoc. Vstříknutou kapalinu musí lékař chirurgicky odstranit do několika hodin.
- Před natlakováním hydraulické soustavy zkontrolujte bezvadný stav všech hydraulických hadic a potrubí a utažení všech hydraulických spojek a přípojek.
- Nepřibližujte tělo a ruce k netěsnícím místům nebo tryskám, ze kterých uniká hydraulická kapalina pod vysokým tlakem.
- K nalezení úniků hydraulické kapaliny použijte karton nebo papír.
- Před prováděním jakékoli práce na hydraulické soustavě bezpečně uvolněte tlak v této soustavě.

Údržba hydraulické kapaliny

Specifikace hydraulické kapaliny

Nádrž je z výroby naplněna vysoce kvalitní hydraulickou kapalinou. Zkontrolujte hladinu hydraulické kapaliny před prvním nastartováním motoru a poté každý den, viz [Kontrola hladiny hydraulické kapaliny \(strana 80\)](#).

Doporučená hydraulická kapalina: Toro PX Extended Life Hydraulic Fluid; k dispozici v 19litrových kbelících nebo 208litrových sudech.

Poznámka: Pokud se ve stroji používá doporučená náhradní kapalina, prodlouží se interval výměny kapaliny a filtru.

Alternativní hydraulické kapaliny: Pokud kapalinu Toro PX Extended Life Hydraulic Fluid nemáte k dispozici, můžete použít jinou běžnou kapalinu na ropné bázi za předpokladu, že specifikace všech jejích materiálových vlastností spadají do uvedeného rozsahu a že splňuje průmyslové normy. Nepoužívejte syntetickou kapalinu. Požádejte distributora maziv, aby vám doporučil vhodný výrobek.

Poznámka: Společnost Toro nepřebírá odpovědnost za žádné škody způsobené nevhodnými náhražkami, proto používejte jen produkty osvědčených výrobců, kteří si za svými doporučeními stojí.

Vysoký index viskozity/Hydraulická kapalina s ochranou proti opotřebením a nízkým bodem tuhnutí, ISO VG 46

Materiálové vlastnosti:

Viskozita, ASTM D445	cSt při 40 °C: 44 až 48
Index viskozity ASTM D2270	140 nebo vyšší
Bod tání, ASTM D97	-37 °C až -45 °C
Oborové specifikace:	Eaton Vickers 694 (I-286-S, M-2950-S/35VQ25 nebo M-2952-S)

Poznámka: Mnohé hydraulické kapaliny jsou téměř bezbarvé, takže je obtížné zjistit netěsnosti. Pro hydraulickou kapalinu je k dispozici přísada s červeným barvivem v lahvičkách o objemu 20 ml. Lahvička dostačuje na 15 až 22 l hydraulické kapaliny. Opatřete si díl s objednacím číslem 44-2500 od autorizovaného prodejce Toro.

Důležité: Toro Premium Synthetic Biodegradable Hydraulic Fluid je jediná syntetická, biologicky rozložitelná hydraulická kapalina schválená společností Toro. Tato kapalina je kompatibilní s elastomery použitými v hydraulických soustavách společnosti Toro a je vhodná pro široké rozmezí teplot. Kapalina je kompatibilní s běžnými minerálními oleji, abyste však dosáhli maximální biologické rozložitelnosti a výkonnosti, je nutné z hydraulické soustavy běžnou kapalinu důkladně vypláchnout. Olej je k dispozici od autorizovaného prodejce společnosti Toro v 19litrových kbelících nebo 208litrových sudech.

Kontrola hladiny hydraulické kapaliny

Servisní interval: Při každém použití nebo denně

1. Zaparkujte stroj na rovném povrchu, zatáhněte parkovací brzdu, snižte žací jednotky, vypněte motor a vyjměte klíč.
2. Zkontrolujte hladinu hydraulické kapaliny ([Obrázek 89](#)).

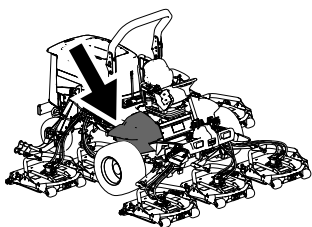

g198718

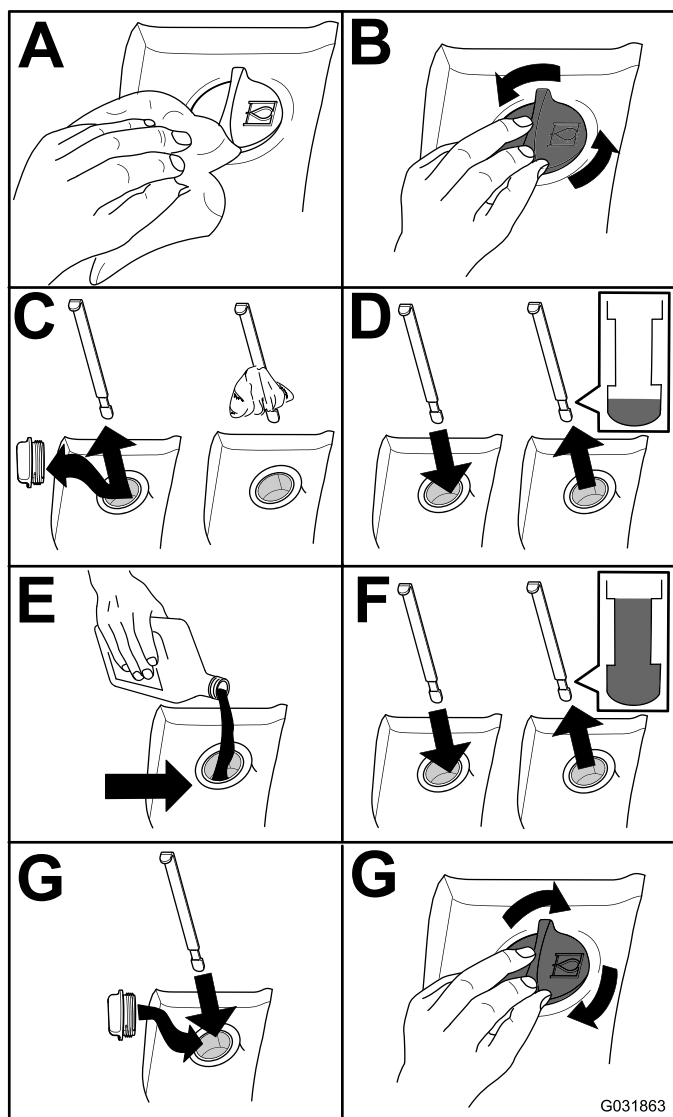

G031863

g031863

Obrázek 89

Objem hydraulické kapaliny: 28,4 l

Pokud je kapalina znečištěná, obraťte se na autorizovaného prodejce Toro a požádejte o vypláchnutí systému. Znečištěná kapalina má ve srovnání s čistým olejem mléčnou nebo černou barvu.

1. Zaparkujte stroj na rovném povrchu, zatáhněte parkovací brzdu, snižte žací jednotky, vypněte motor a vyjměte klíč.
2. Zvedněte kapotu.
3. Odpojte vratné vedení skříňě ze spodní části nádrže a nechte hydraulickou kapalinu vytéci do velké nádoby.
4. Jakmile hydraulická kapalina přestane vytékat, připojte hadici.

5. Naplňte nádrž hydraulickou kapalinou, viz [Údržba hydraulické kapaliny \(strana 80\)](#).

Důležité: Používejte pouze určenou hydraulickou kapalinu. Jiné kapaliny by mohly systém poškodit.

6. Namontujte uzávěr nádrže.
7. Otočte klíčem v klíčovém přepínači do ZAPNUTÉ polohy a nastartujte motor. Pomocí všech ovládacích prvků hydraulického systému rozvedte hydraulickou kapalinu po celém systému a zkontrolujte, zda nedochází k úniku kapaliny.
8. Otočte klíčem v klíčovém přepínači do VYPNUTÉ polohy.
9. Zkontrolujte hladinu kapaliny a v případě potřeby kapalinu doplňte ke značce HORNÍ MEZE na měrce. **Nádrž nepřepĺňujte.**

Výměna hydraulických filtrů

Servisní interval: Po každých 1000 hodinách provozu—**Pokud používáte doporučenou hydraulickou kapalinu**, vyměňte hydraulický filtr (dříve, pokud je ukazatel servisního intervalu v červeném poli).

Po každých 800 hodinách provozu—**Pokud nepoužíváte doporučenou hydraulickou kapalinu nebo jste již nádrž naplnili alternativní kapalinou**, vyměňte hydraulický filtr (dříve, pokud je ukazatel servisního intervalu v červeném poli).

Použijte náhradní filtry Toro obj. č. 94-2621 pro zadní část stroje (žací jednotky) a obj. č. 75-1310 pro přední část stroje (plnění).

Důležité: Použití jiného filtru může vést ke zneplatnění záruky na některé součásti.

Výměna hydraulické kapaliny

Servisní interval: Po každých 2000 hodinách provozu—**Pokud používáte doporučenou hydraulickou kapalinu**, vyměňte hydraulickou kapalinu.

Po každých 800 hodinách provozu—**Pokud nepoužíváte doporučenou hydraulickou kapalinu nebo jste již nádrž naplnili alternativní kapalinou**, vyměňte hydraulickou kapalinu.

1. Vyklopte sedadlo obsluhy, abyste získali přístup k tlakovému filtru sekačky, viz [Přístup do prostoru hydraulického zdvihu \(strana 60\)](#).

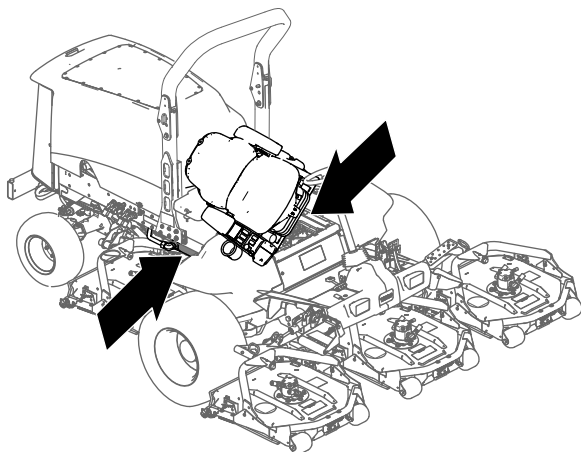

Obrázek 90

g201858

2. Vyměňte plnicí filtr hydraulické kapaliny v prostoru hydraulického zdvihu, viz [Obrázek 91](#).

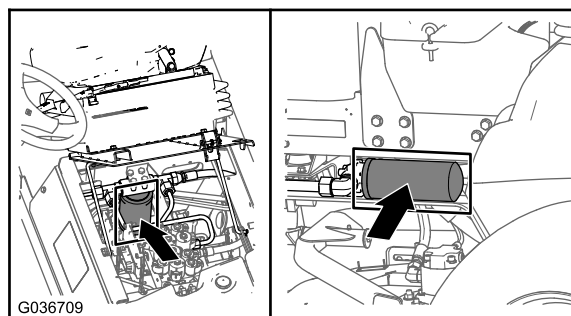

G036709

g036709

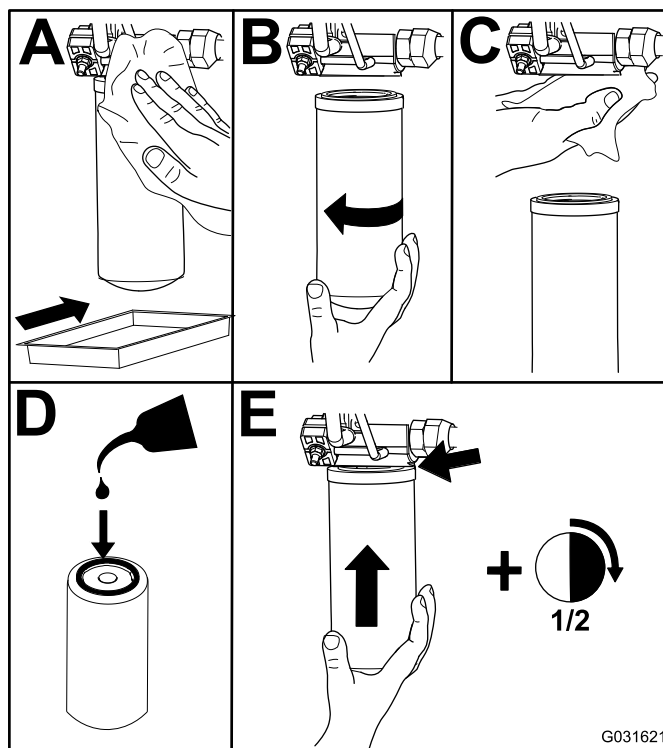

G031621

g031621

Obrázek 91

3. Sklopte a zajistěte sedadlo obsluhy.
4. Vyměňte vratný filtr na pravé straně stroje ([Obrázek 91](#)).
5. Spusťte motor a nechte ho běžet přibližně dvě minuty, aby se ze systému odstranil vzduch. Vypněte motor a zkontrolujte, zda nedochází k úniku kapaliny.

Kontrola hydraulického potrubí a hadic

Servisní interval: Při každém použití nebo denně
Každé 2 roky

Denně kontrolujte, zda se u hydraulického potrubí a hadic nevyskytují netěsnosti, zalomené potrubí, volné montážní držáky, opotřebení, volné spoje a narušení vlivem počasí a chemikálií. Před použitím stroje proveďte všechny nezbytné opravy.

▲ DŮLEŽITÉ UPOZORNĚNÍ

Hydraulická kapalina unikající pod tlakem může proniknout do kůže a způsobit zranění.

- Pokud kapalina pronikne kůží, vyhledejte okamžitě lékařskou pomoc.
- Před natlakováním hydraulického systému zkontrolujte bezvadný stav všech hydraulických hadic a potrubí a utažení všech hydraulických spojek a šroubení.
- Nepřibližujte tělo a ruce k netěsnícím místům nebo tryskám, ze kterých uniká hydraulická kapalina pod vysokým tlakem.
- K nalezení úniků hydraulické kapaliny použijte karton nebo papír.
- Před prováděním jakékoli práce na hydraulické soustavě bezpečně uvolněte tlak v této soustavě.

Údržba žacích jednotek

Demontáž žacích jednotek

1. Zaparkujte stroj na rovném povrchu, zatáhněte parkovací brzdu, snižte žací jednotky, vypněte motor a vyjměte klíč.
2. Odpojte a demontujte hydromotor ze žací jednotky (Obrázek 92). Zakryjte horní část vřetena, aby nedošlo k jeho znečištění.

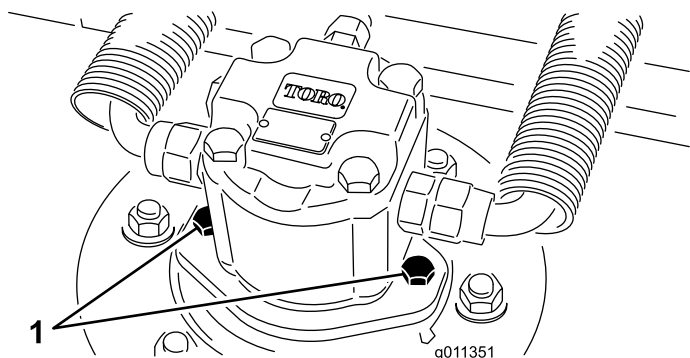

Obrázek 92

1. Upevňovací šrouby motoru

3. Demontujte pojistný kolík (stroje Groundsmaster 4500) nebo přídržnou matici (stroje Groundsmaster 4700) upevňující nosný rám žací jednotky k otočnému čepu zvedacího ramene (Obrázek 93).

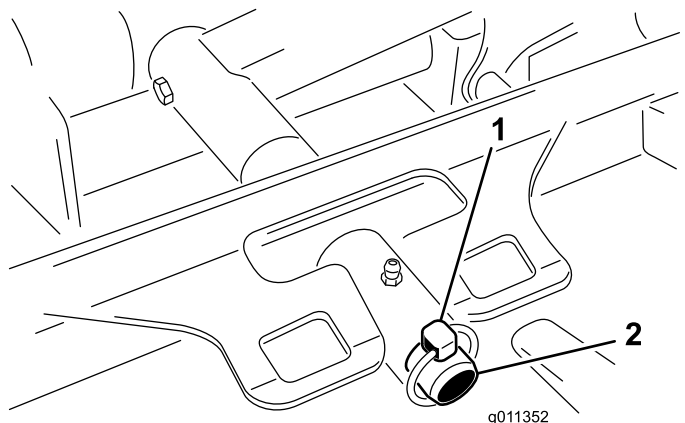

Obrázek 93

1. Pojistný kolík
2. Otočný čep zvedacího ramene

4. Odvalte žací jednotku od stroje.

Montáž žacích jednotek

1. Umístěte žací jednotku před stroj.
2. Nasuňte nosný rám žací jednotky na otočný čep zvedacího ramene (Obrázek 93). Zajistěte žací jednotku na čepu pomocí pojistného kolíku (stroje Groundsmaster 4500) nebo přídržné matice (stroje Groundsmaster 4700).
3. Na žací jednotku namontujte hydromotor (Obrázek 92). Zkontrolujte, zda je O-kroužek ve správné poloze a není poškozený.
4. Promažte vřeteno.

Údržba předního válce

U předního válce zkontrolujte, zda nedošlo k opotřebení, nadměrnému chvění či váznutí. Opravte nebo vyměňte válec nebo díly, pokud u některých zjistíte nežádoucí stav.

Demontáž předního válce

1. Vyšroubujte montážní šroub válce (Obrázek 94).
2. Vsuňte průbojník přes konec pouzdra válce a vytlačte opačné ložisko ven střídavým klepáním na opačnou stranu vnitřního kroužku ložiska. Mělo by dojít k odkrytí 1,5 mm okraje vnitřního kroužku.

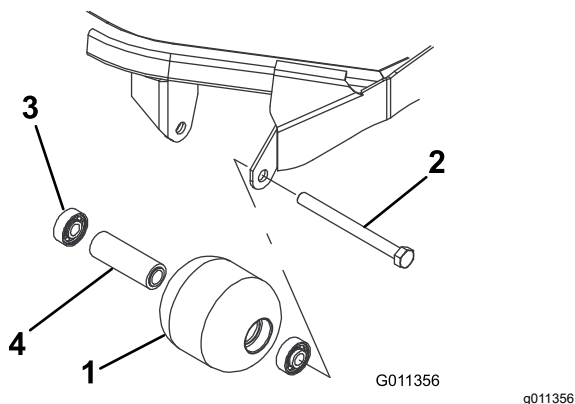

Obrázek 94

- | | |
|-------------------|---------------------|
| 1. Přední válec | 3. Ložisko |
| 2. Montážní šroub | 4. Rozpěrka ložisek |

3. Vytlačte ven druhé ložisko.
4. Zkontrolujte, zda nedošlo k případnému poškození pouzdra válce, ložisek a rozpěrných kroužků ložisek (Obrázek 94). Veškeré poškozené díly vyměňte a smontujte.

Montáž předního válce

1. Zatlačte první ložisko do pouzdra válce (Obrázek 94). Zatlačte pouze na vnější kroužek nebo rovnoměrně na vnitřní i vnější kroužek.
2. Vložte rozpěrný kroužek (Obrázek 94).
3. Zatlačte druhé ložisko do pouzdra válce (Obrázek 94). Rovnoměrně tlačte na vnitřní a vnější kroužek, dokud se vnitřní kroužek nedotkne rozpěrného kroužku.
4. Namontujte sestavu válce do rámu žací jednotky.
5. Ověřte si, zda mezi montážním celkem válce a montážními držáky válce na rámu žací jednotky není mezera větší než 1,5 mm. Pokud je mezera větší než 1,5 mm, vyplňte místo dostatečným počtem podložek o průměru 16 mm.
6. Šrouby utáhněte na utahovací moment 108 N·m.

Důležité: Upevnění sestavy válce s větší mezerou než 1,5 mm vytváří postranní tlak na ložisko a může vést k předčasnému zadření ložiska

Údržba žacího nože

Bezpečnost týkající se použití žacího nože

- Pravidelně kontrolujte, zda nedošlo k opotřebení či poškození nožů.
- Při kontrole řezných nožů si počínejte opatrně. Před prováděním servisních prací řezné nože zabalte nebo použijte rukavice a postupujte se zvýšenou opatrností. Řezné nože pouze vyměňujte nebo ostřete – nikdy se je nepokoušejte rovnat nebo svařovat.
- U strojů s několika žacími noži buďte opatrní, neboť rotace jednoho nože může způsobit rotaci ostatních nožů.

Údržba roviny žacích nožů

Žací jednotka se dodává s továrním přednastavením výšky sekání 5 cm a roztečí žacích nožů 7,9 mm. Výška vlevo a vpravo je rovněž přednastavena, a to v rozsahu do $\pm 0,7$ mm od sebe navzájem.

Žací jednotka je zkonstruována tak, aby odolala nárazům žacích nožů, aniž by došlo k deformaci komory. Pokud dojde k nárazu do pevného předmětu, zkontrolujte, zda není žací nůž poškozen a zda je rovina žacích nožů přesná.

Kontrola roviny žacích nožů

1. Demontujte hydromotor z žací jednotky a vyjměte žací jednotku ze stroje.
2. Použijte zvedák (nebo tento krok proveďte s pomocí minimálně jedné další osoby) a umístěte žací jednotku na rovný stůl.
3. Označte jeden konec žacího nože značkovačem nebo tužkou. Pomocí tohoto konce žacího nože pak zkontrolujte všechny výšky.
4. Umístěte ostří označeného konce žacího nože do polohy 12 hodin (přímo dopředu ve směru sekání) (**Obrázek 95**) a změřte výšku od stolu k ostří žacího nože.

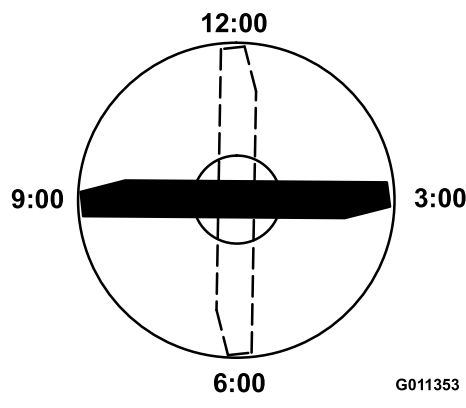

Obrázek 95

5. Otočte označený konec žacího nože do polohy 3 hodiny a 9 hodin (**Obrázek 95**) a změřte výšky.
6. Srovnajte naměřenou výšku v poloze 12 hodin s nastavením výšky sekání. Musí být v rozmezí do 0,7 mm. Výška v poloze 3 a 9 hodin musí být o 1,6 až 6,0 mm větší než nastavení v poloze 12 hodin a rozdíl mezi nimi musí být do 2,2 mm.

Pokud některá z naměřených hodnot neodpovídá specifikaci, přejděte k části [Seřízení roviny žacích nožů \(strana 85\)](#).

Seřízení roviny žacích nožů

Začněte seřízením vpředu (vždy vyměňujte pouze jeden držák).

1. Demontujte držák pro nastavení výšky sekání (přední levý nebo pravý) z rámu žací jednotky (**Obrázek 96**).
2. Vložte vymezovací podložky o tloušťce 1,5 mm a/nebo 0,7 mm mezi rám žací jednotky a držák, abyste dosáhli potřebného nastavení výšky (**Obrázek 96**).

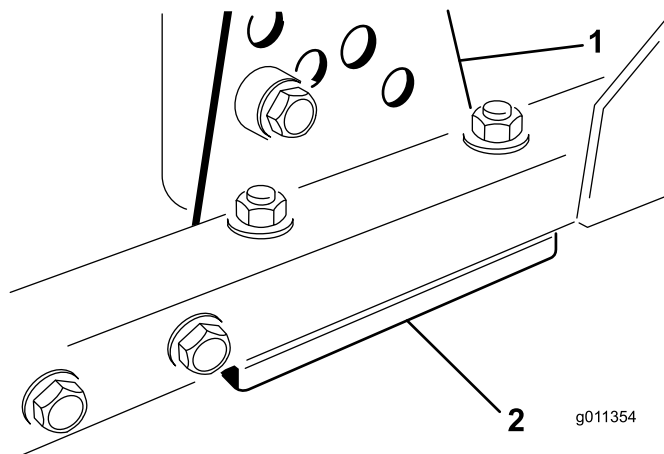

Obrázek 96

1. Držák pro nastavení výšky sekání
2. Vymezovací podložky sekání

- Namontujte držák pro nastavení výšky sekání k rámu žací jednotky a zbývající vymešovací podložky umístěte pod něj.
- Upevněte šroub s vnitřním šestihranem/rozpěrku a přírubovou matici.

Poznámka: Šroub s vnitřním šestihranem/rozpěrku spojuje prostředek na zajištění závitů, aby nedošlo k pádu rozpěrky dovnitř rámu žací jednotky.

- Zkontrolujte výšku v poloze 12 hodin a podle potřeby seřídte.
- Zjistěte, zda je nutné seřídít pouze jeden nebo oba držáky (pravý i levý) pro nastavení výšky sekání.

Poznámka: Pokud je strana v poloze 3 nebo 9 hodin o 1,6 až 6,0 mm vyšší než nová výška vpředu, není seřízení pro danou stranu nutné. Seřídte druhou stranu v rámci rozsahu $\pm 2,2$ mm vzhledem ke správné straně.

- Seřídte držák pro nastavení výšky sekání vpravo a vlevo opakováním kroků 1 až 4.
- Utáhněte vratové šrouby a přírubové matice.
- Zkontrolujte výšku v poloze 12, 3 a 9 hodin.

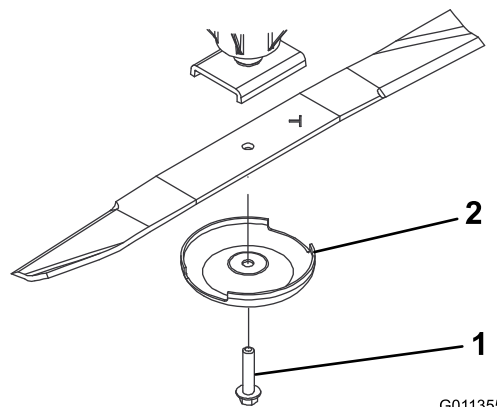

Obrázek 97

- Šroub žacího nože
- Ochranný kryt

- Namontujte nůž, ochranný kryt a šroub žacího nože, který utáhněte na utahovací moment 115 až 149 N·m (85 až 110 ft·lb).

Důležité: Zakřivená část nože musí směřovat k vnitřní straně žací jednotky, aby byl zaručen správný řez.

Poznámka: Pokud narazíte na cizí předmět, všechny matice na řemenici vřeten utáhněte na utahovací moment 115 až 149 N·m.

Demontáž a montáž nožů žací jednotky

Žací nůž je nutné vyměnit, pokud narazí do pevného předmětu, pokud není vyvážený nebo je ohnutý. Používejte vždy originální náhradní nože Toro, abyste zajistili bezpečnost a optimální výkonnost.

- Odstavte stroj na rovném povrchu, zvedněte žací jednotku do přepravní polohy, zatáhněte parkovací brzdu, vypněte motor a vyjměte klíč.

Poznámka: Podložte žací jednotku nebo ji uzamkněte, aby nemohla náhodně spadnout.

- Pomocí hadru nebo silně polstrovaných rukavic uchopte konec žacího nože.
- Demontujte šroub žacího nože, ochranný kryt a žací nůž z dířku vřeten (Obrázek 97).

Kontrola a ostření nožů žací jednotky

Při kontrole a údržbě žacího nože je třeba věnovat pozornost dvěma oblastem – hřbetu a řezné hraně. K dobré kvalitě řezu přispívají obě řezné hrany a hřbet, který je umístěn obráceně a protilehle od řezné hrany. Hřbet je důležitý, protože zvedá trávu směrem nahoru, čímž vytváří rovnoměrný řez. Během provozu se však hřbet postupně opotřebovává. Se zvyšujícím se opotřebováním hřbetu se snižuje kvalita řezu, i když jsou řezné hrany ostré. Řezná hrana žacího nože musí být ostrá, aby byla tráva odsekávána, nikoli odtrhávána. Tupá řezná hrana je zřejmá, když jsou konce trávy hnědé a potrhané. K nápravě tohoto stavu stačí naostřit řezné hrany.

1. Zaparkujte stroj na rovném povrchu, zvedněte žací jednotku, zatáhněte parkovací brzdu, uveďte ovládací pedál pojezdu do NEUTRÁLNÍ polohy, páku pohonu žacích nožů (PTO) do VYPNUTÉ polohy, vypněte motor a vyjměte klíč ze zapalování.
2. Pečlivě zkontrolujte ostří žacích nožů, zejména v místech, kde se setkávají ploché a zakřivené části (Obrázek 98).

Poznámka: Jelikož písek a abrazivní materiál mohou obrušovat kov spojující ploché a zakřivené části žacího nože, je nutné žací nůž před použitím sekačky kontrolovat. Pokud je patrné opotřebování nože, vyměňte jej (Obrázek 98).

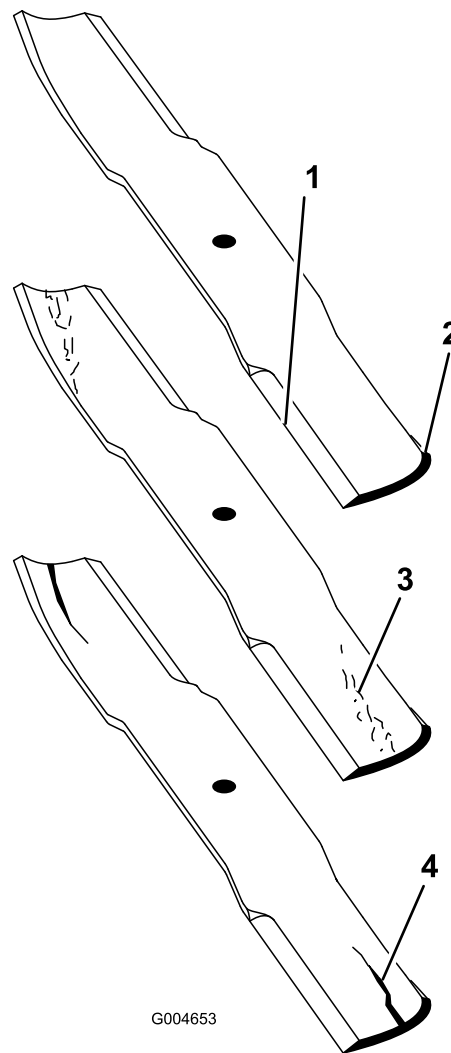

Obrázek 98

- | | |
|-------------------|--------------------------------------|
| 1. Řezná hrana | 3. Opotřebování či vznikající průraz |
| 2. Zakřivená část | 4. Prasklina |

3. Zkontrolujte řezné hrany všech žacích nožů a naostřete je, pokud jsou tupé nebo jsou na nich vruby (Obrázek 99).

Poznámka: Bruste pouze horní část řezné hrany a udržujte původní úhel řezu, abyste dosáhli ostré hrany (Obrázek 99). Vyvážení nože zůstane beze změny, jestliže odstraníte z obou řezných hran stejné množství materiálu.

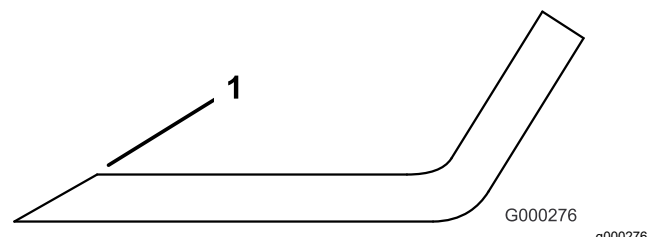

Obrázek 99

1. Ostřete pod původním úhlem náběhu.

Poznámka: Demontujte žací nože a naostřete je na brusce. Po naostření řezných hran namontujte žací nůž s ochranným krytem pomocí šroubu žacího nože; viz [Demontáž a montáž nožů žací jednotky \(strana 86\)](#).

Uskladnění

Bezpečnost při skladování

- Před opuštěním místa obsluhy vypněte motor, vytáhněte klíč a počkejte, dokud se nezastaví všechny pohybující se části. Před seřizováním, údržbou, čištěním nebo uskladněním nechejte stroj vychladnout.
- Neskladujte stroj nebo nádobu s palivem v blízkosti otevřeného ohně, zdroje jisker nebo tepla, například u ohřívače vody nebo jiného zařízení.

Příprava stroje na uskladnění

Důležité: Stroj nikdy nemyjte brakickou nebo recyklovanou vodou.

Příprava hnací jednotky

1. Pečlivě očistěte hnací jednotku, žací nástavce a motor.
2. Zkontrolujte tlak vzduchu v pneumatikách. Nahustěte všechny pneumatiky hnací jednotky na tlak 83 až 103 kPa.
3. Zkontrolujte, zda nejsou uvolněné upevňovací prvky, a podle potřeby je utáhněte.
4. Namažte všechny maznice a otočné čepy. Přebytečné mazivo utřete.
5. Lehce přebruste a přelakujte poškrábané, oprýskané nebo zkorodované lakované plochy. Opravte všechny důlky v kovovém plášti.
6. Následujícím způsobem proveďte údržbu akumulátoru a kabelů:
 - A. Sejměte svorky akumulátoru z vývodů akumulátoru.

Poznámka: Jako první vždy odpojte zápornou svorku a jako poslední kladnou svorku. Jako první vždy připojte kladný kabel a jako poslední záporný kabel.

- B. Akumulátor, svorky a vývody očistěte ocelovým kartáčem a roztokem jedlé sody.
- C. Na svorky kabelů a vývody akumulátoru naneste tenkou vrstvu maziva Grafo 112X (č. dílu 505-47) nebo vazelíny, abyste zabránili korozi.
- D. Každých 60 dnů akumulátor pomalu nabíjejte po dobu 24 hodin, aby nedošlo k vylučování síranu olovnatého.

Příprava motoru

1. Vypusťte motorový olej z olejové vany a namontujte vypouštěcí zátku.
2. Demontujte a zlikvidujte olejový filtr. Namontujte nový olejový filtr.
3. Naplňte olejovou vanu motorovým olejem předepsané kvality.
4. Otočte klíč ve spínači do ZAPNUTÉ polohy, nastartujte motor a nechte jej pracovat přibližně 2 minuty ve volnoběžných otáčkách.
5. Otočte klíč ve spínači do VYPNUTÉ polohy.
6. Pečlivě vypusťte všechno palivo z palivové nádrže, potrubí a sestavy palivového filtru/odlučovače vody.
7. Propláchněte palivovou nádrž čerstvou čistou motorovou naftou.
8. Utáhněte všechny spojky palivové soustavy.
9. Pečlivě vyčistěte sestavu vzduchového filtru a proveďte jeho údržbu.
10. Vstup vzduchového filtru a výstup výfuku utěsněte voděodolnou páskou.
11. Zkontrolujte nemrznoucí směs a doplňte podle potřeby v závislosti na očekávané minimální teplotě.

Příprava žací jednotky

Pokud jsou žací jednotky na libovolně dlouhou dobu odděleny od hnací jednotky, nasadte zátku vřetena do horní části vřeten, aby byla vřetena chráněna před prachem a vodou.

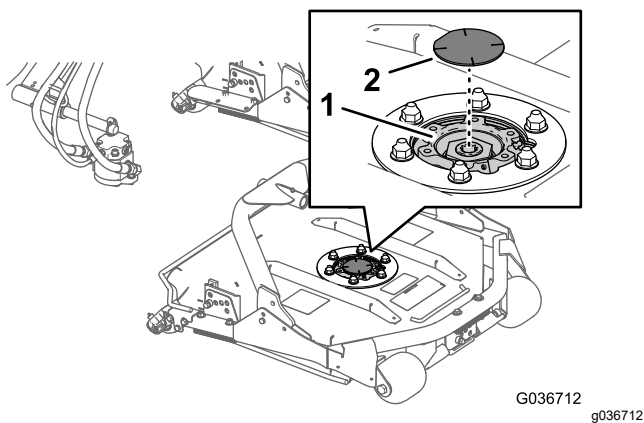

Obrázek 100

1. Řetězové kolo vřetena
2. Zátka vřetena

Poznámky:

Poznámky:

Informace o výstraze na základě zákona č. 65 státu Kalifornie na ochranu zdrojů pitné vody (California Proposition 65)

Co tato výstraha znamená?

V prodeji můžete spatřit výrobek, který je opatřen následujícím výstražným štítkem:



VÝSTRAHA: Rakovina a poškození reprodukčního systému –
www.P65Warnings.ca.gov.

O co se v návrhu zákona č. 65 jedná?

Zákon č. 65 se vztahuje na všechny společnosti působící v Kalifornii, které tam prodávají výrobky nebo které vyrábějí výrobky, jež mohou být v Kalifornii prodávány nebo do ní dováženy. Zákon nařizuje, aby guvernér státu Kalifornie vedl a zveřejňoval soupis chemických látek, o nichž je známo, že mohou způsobit rakovinu, vrozené vady a/nebo jiné poškození reprodukčního systému. Soupis, který je každoročně aktualizován, zahrnuje stovky chemikálií, které se nacházejí v mnoha předmětech každodenní potřeby. Účelem návrhu zákona č. 65 je informovat veřejnost o vystavení působení těchto chemických látek.

Zákon č. 65 nezakazuje prodej výrobků obsahujících tyto chemikálie, žádá však, aby byly všechny výrobky, obaly výrobků nebo literatura doprovázející tyto výrobky opatřeny výstrahou. Výstraha uvedená v souladu se zákonem č. 65 ani neznamená, že výrobek je v rozporu s jakýmkoli normami nebo požadavky týkajícími se bezpečnosti. Vláda státu Kalifornie v zásadě objasnila, že výstraha na základě zákona č. 65 není totéž jako regulační rozhodnutí, jež stanovuje, že výrobek je klasifikován jako „bezpečný“ nebo „nebezpečný“. Řada zapsaných chemických látek se mnoho let používá ve výrobcích každodenní potřeby, aniž by byla doložena jakákoli újma na zdraví. Další informace naleznete na stránkách <https://oag.ca.gov/prop65/faqs-view-all>.

Výstraha uvedená v souladu s návrhem zákona č. 65 znamená, že společnost buď 1) vyhodnotila míru rizika a dospěla k závěru, že nebyla překročena „žádná významná míra rizika“, nebo 2) se rozhodla uvést výstrahu na základě toho, že si je vědoma přítomnosti uvedené chemické látky, míru rizika se ale nepokusila vyhodnotit.

Platí tento zákon všude?

Uvedení výstrahy podle zákona č. 65 se vyžaduje pouze v rámci kalifornských zákonů. Podobné výstrahy lze spatřit v celé Kalifornii na různých místech, včetně restaurací, obchodů s potravinami, hotelů, škol a nemocnic, a na široké škále výrobků. Někteří online a maloobchodní prodejci navíc uvádí výstrahu dle návrhu zákona č. 65 na svých webových stránkách nebo v katalogích.

Jak se výstraha dle kalifornského návrhu zákona liší od federálních limitů?

Normy zákona č. 65 jsou často přísnější než mezinárodní normy a federální normy USA. U řady látek je nutné uvádět výstrahu dle zákona č. 65 při množství, které je mnohem nižší než u federálních akčních limitů. Například norma návrhu zákona č. 65 upozorňující na množství olova činí 0,5 µg/den, což je výrazně pod limity federálních a mezinárodních norem.

Proč nejsou touto výstrahou opatřeny všechny obdobné produkty?

- Výrobky prodávané v Kalifornii musí být označeny podle návrhu zákona č. 65, zatímco podobné produkty prodávané jinde toto označení mít nemusí.
- Společnost, která v rámci soudního sporu týkajícího se návrhu zákona č. 65 dosáhla mimosoudního vyrovnání, může být požádána, aby na svých produktech výstrahu dle návrhu zákona č. 65 uváděla. Na jiné společnosti, které vyrábějí podobné výrobky, se takový požadavek vztahovat nemusí.
- Prosazování návrhu zákona č. 65 není konzistentní.
- Společnosti se mohou rozhodnout, že výstrahu nebudou uvádět, protože dospěly k závěru, že podle návrhu zákona č. 65 tak nejsou povinny učinit. Pokud výrobek není výstrahou opatřen, neznamená to však, že neobsahuje chemické látky uvedené na seznamu v podobném množství.

Proč společnost Toro tuto výstrahu uvádí?

Společnost Toro se rozhodla, že bude spotřebitelům poskytovat co nejvíce informací, aby mohli činit informovaná rozhodnutí o výrobcích, které kupují a používají. Společnost uvádí výstrahu v případech, kdy si je vědoma přítomnosti jedné nebo více uvedených chemických látek, i když neprovedla přesné vyhodnocení úrovně expozice. Požadavky na omezení expozice se totiž nevztahují na všechny uvedené chemické látky. Společnost Toro se z důvodů obezřetnosti rozhodla výstrahu dle zákona č. 65 uvést, i když nebezpečí vystavení chemickým látkám obsaženým ve výrobcích značky Toro je zanedbatelné nebo spadá do kategorie „žádné významné riziko“. Pokud společnost Toro takovou výstrahu neuvede, může být mimoto žalována státem Kalifornie nebo soukromými stranami, jež o prosazování návrhu zákona č. 65 usilují, a může z toho pro ni vyplývat citelný postih.