



**Count on it.**

**Priručnik za uporabu  
za rukovatelja**

**Prskalica za travnjak Multi Pro<sup>®</sup>  
1750**

Br. modela 41188—Serijski br. 417400000 i gore

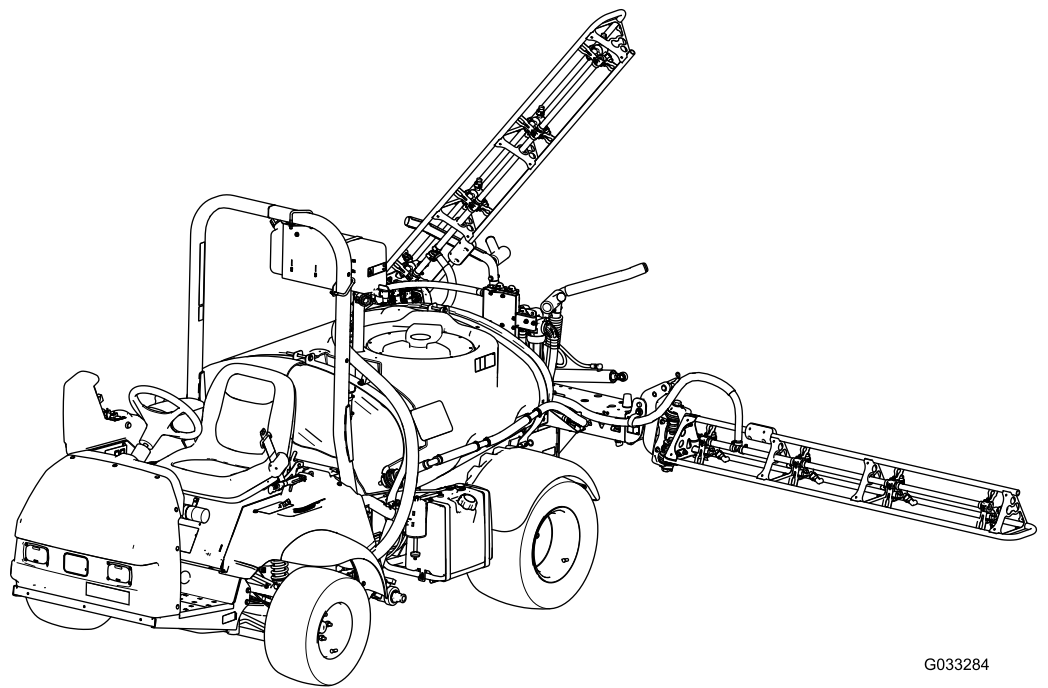

G033284



Ovaj je proizvod u skladu sa svim relevantnim direktivama EU-a. Za više detalja pogledajte zasebnu izjavu o sukladnosti (DOC) za ovaj proizvod.

Prema točki 4442. ili točki 4443. zakona o očuvanju javnih resursa savezne države Kalifornije zabranjeno je upotrebljavati vozilo na šumskim, grmovitim ili travnatim površinama ako njegov motor nije opremljen hvatačem iskri na način opisan u točki 4442., ako nije održavan u ispravnom stanju ili ako motor nije izrađen, opremljen i održavan na način da sprječava požare.

Priložene *upute za upotrebu motora* isporučuju se radi pružanja informacija povezanih s Američkom agencijom za zaštitu okoliša (EPA) i kalifornijskom uredbom o kontroli emisijskih sustava te održavanjem i jamstvom. Zamjenski dijelovi mogu se naručiti od proizvođača motora.

## ▲ UPOZORENJE

### KALIFORNIJA

**Upozorenje prema kalifornijskom zakonu Proposition 65**

**Ispušni plinovi iz ovog proizvoda sadržavaju kemikalije za koje je Savezna država Kalifornija utvrdila da uzrokuju rak, urođene mane ili druge posljedice štetne za reproduktivno zdravlje.**

**Kleme akumulatora, polovi i povezana oprema sadržavaju olovo i olovne spojeve, odnosno kemikalije za koje je Savezna država Kalifornija utvrdila da uzrokuju rak i posljedice štetne za reproduktivno zdravlje. Operite ruke nakon rukovanja.**

**Uporabom ovog proizvoda možete biti izloženi kemikalijama za koje je Savezna država Kalifornija utvrdila da uzrokuju rak, urođene mane ili druge posljedice štetne za reproduktivno zdravlje.**

# Uvod

Ovaj je uređaj namjenski uređaj za prskanje travnjaka koji je namijenjen profesionalnim korisnicima za komercijalnu primjenu. Prvenstveno je namijenjen za prskanje na dobro održavanim travnjacima u parkovima i na golf-terenima, sportskim terenima i komercijalnim terenima.

Uređaj je prvenstveno namijenjen terenskoj upotrebi i nije prikladan za dugotrajnu vožnju na javnim cestama. Upotreba ovog proizvoda u bilo koju drugu svrhu osim one za koju je namijenjen može biti opasna za vas i prolaznike.

Pažljivo pročitajte ove informacije kako biste naučili ispravno upravljati uređajem i održavati ga te kako biste izbjegli tjelesne ozljede i oštećenja uređaja. Odgovorni ste za ispravno i sigurno upravljanje uređajem.

Na internetskoj stranici [www.Toro.com](http://www.Toro.com) možete dobiti više informacija, uključujući sigurnosne savjete, materijale za obuku rukovatelja, informacije o dodatnoj opremi, pomoć pri nalaženju distributera ili možete registrirati uređaj.

Ako vam je potreban servis, originalni dijelovi proizvođača Toro ili dodatne informacije, obratite se ovlaštenom serviseru ili službi za korisnike tvrtke Toro i pripremite broj modela i serijski broj svog uređaja. **Slika 1** prikazuje lokaciju broja modela i serijskog broja na uređaju. Upišite brojeve na za to predviđeno mjesto.

S pomoću mobilnog uređaja možete skenirati QR kod na naljepnici sa serijskim brojem (ako postoji) kako biste pristupili podacima o jamstvu i dijelovima te ostalim informacijama o proizvodu.

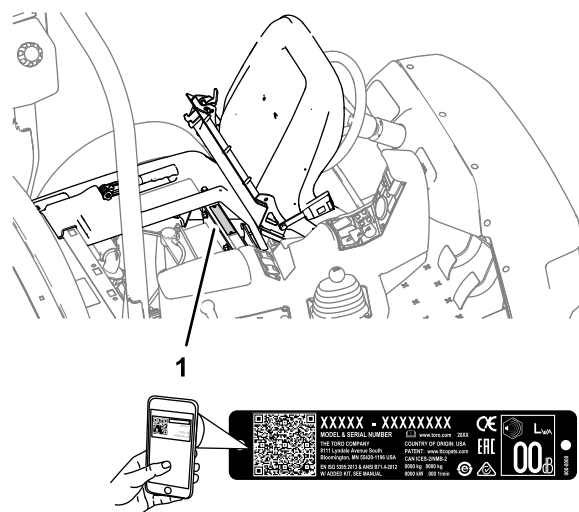

**Slika 1**

1. Lokacija broja modela i serijskog broja

Br. modela _____
Serijski br. _____

U ovom su priručniku navedene moguće opasnosti i sigurnosne poruke označene simbolom sigurnosnog upozorenja (Slika 2), koji upućuje na opasnost od teških ozljeda ili smrti u slučaju nepridržavanja preporučenih mjera opreza.



Slika 2

g000502

1. Simbol sigurnosnog upozorenja

U priručniku se informacije ističu dvjema riječima. Riječ **Važno** upućuje na posebne mehaničke informacije, a riječ **Napomena** na opće informacije na koje treba obratiti posebnu pažnju.

## Sadržaj

Sigurnost .....	4
Opće informacije o sigurnosti.....	4
Sigurnosne naljepnice i naljepnice s uputama .....	5
Postavljanje .....	12
1 Postavljanje protusifonskog otvora za punjenje .....	12
Pregled proizvoda .....	14
Sustav upravljanja .....	16
Specifikacije .....	20
Priklučci/dodatna oprema .....	20
Prije puštanja u rad .....	20
Sigurnost prije rada .....	20
Priprema uređaja .....	22
Početak upotrebe novog vozila .....	23
Priprema prskalice.....	23
Lociranje pumpe za prskanje .....	32
Tijekom rada .....	32
Sigurnost tijekom rada .....	32
Držač za radio .....	34
Upravljanje uređajem.....	34
Blokiranje diferencijala.....	35
Upotreba prskalice.....	35
Postavljanje položaja krakova za prskanje .....	36
Savjeti za prskanje .....	37
Odčeppljivanje mlaznice.....	37
Nakon rada .....	37
Sigurnost nakon rada.....	37
Čišćenje prskalice.....	38

Održavanje .....	43
Sigurnost pri održavanju .....	43
Preporučeni raspored održavanja .....	44
Popis za svakodnevno održavanje.....	45
Bilješke o uočenim problemima .....	46
Postupci prije održavanja .....	46
Podizanje prskalice.....	46
Podmazivanje .....	47
Podmazivanje uređaja .....	47
Podmazivanje pumpe za prskanje .....	47
Podmazivanje šarki krakova .....	48
Održavanje motora .....	49
Sigurnost motora .....	49
Provjera filtra usisnika zraka .....	49
Servisiranje pročistača zraka .....	49
Održavanje motornog ulja.....	50
Promjena svjećica .....	51
Održavanje sustava goriva .....	52
Zamjena filtra goriva .....	52
Održavanje spremnika s aktivnim ugljenom .....	53
Ispuštanje goriva iz spremnika.....	53
Održavanje električnog sustava .....	54
Sigurnost električnog sustava .....	54
Lociranje osigurača .....	54
Održavanje akumulatora .....	54
Održavanje pogonskog sustava .....	56
Pregledavanje kotača i guma.....	56
Podešavanje kabela blokade diferencijala.....	56
Podešavanje konvergencije prednjih kotača .....	56
Održavanje kočnica .....	57
Provjeravanje kočione tekućine .....	57
Provjera kočnica .....	57
Podešavanje ručne kočnice.....	58
Održavanje hidrauličkog sustava .....	58
Sigurnost hidrauličkog sustava .....	58
Specifikacije hidraulične tekućine .....	58
Provjeravanje hidraulične tekućine / tekućine za prijenos .....	58
Zamjena hidraulične tekućine / tekućine za prijenos .....	59
Zamjena hidrauličnog filtra .....	60
Provjeravanje hidrauličnih vodova i crijeva .....	60
Održavanje sustava prskalice .....	60
Provjera crijeva .....	60
Promjena usisnog filtra .....	60
Promjena tlačnog filtra .....	61
Promjena filtra mlaznice .....	62
Provjera pumpe .....	62
Provjera najlonskih okretnih čahura .....	62
Poravnavanje krakova .....	63
Čišćenje .....	64
Čišćenje mjerača protoka .....	64
Skladištenje .....	65
Sigurnost skladištenja.....	65

Priprema sustava prskalice.....	65
Izvršavanje postupaka održavanja.....	65
Priprema motora i akumulatora.....	65
Priprema uređaja.....	66
Otklanjanje pogrešaka.....	67
Shematski prikaz.....	70

# Sigurnost

Ako rukovatelj ili vlasnik neispravno upotrebljavaju ili održavaju uređaj, može doći do ozljeda. Kako biste smanjili mogućnost ozljeda, pridržavajte se ovih sigurnosnih uputa i uvijek obraćajte pažnju na simbol sigurnosnog upozorenja (**Slika 2**), koji označava **Oprez**, **Upozorenje** ili **Opasnost** – upute za osobnu sigurnost. Nepridržavanje uputa može dovesti do tjelesnih ozljeda ili smrti.

## Opće informacije o sigurnosti

Proizvod može uzrokovati tjelesne ozljede. Uvijek se pridržavajte svih sigurnosnih uputa kako biste izbjegli teške tjelesne ozljede.

- S razumijevanjem pročitajte ove *Upute za upotrebu* prije pokretanja motora.
- Pozorno upravljajte uređajem. Ne bavite se aktivnostima koje vas ometaju; u suprotnom može doći do ozljeda ili oštećenja imovine.
- Nosite odgovarajuću osobnu zaštitnu opremu kako biste se zaštitili od kontakta s kemikalijama. Kemijske tvari koje se nalaze u sustavu prskalice mogu biti opasne i toksične.
- Ne približavajte ruke ili noge pomičnim dijelovima uređaja.
- Ne upravljajte uređajem ako na njemu nisu postavljeni svi štitovi i drugi funkcionalni zaštitni uređaji.
- Ne približavajte se otvorima za pražnjenje mlaznica prskalice i raspršenim česticama. Osigurajte da prolaznici i djeca budu izvan područja rada uređaja.
- Nikad ne dopuštajte djeci da upravljaju uređajem.
- Prije nego što napustite položaj rukovatelja, parkirajte uređaj na ravnoj površini, aktivirajte ručnu kočnicu, ugasi motor, izvadite ključ (ako postoji) i pričekajte da se svi pomični dijelovi zaustave. Pustite da se uređaj ohladi prije podešavanja, održavanja, čišćenja ili skladištenja.

Neispravna upotreba ili nepropisno održavanje uređaja mogu dovesti do ozljeda. Kako biste smanjili mogućnost ozljeda, pridržavajte se ovih sigurnosnih uputa i uvijek obraćajte pažnju na simbol sigurnosnog upozorenja **▲**, koji označava **Oprez**, **Upozorenje** ili **Opasnost** – upute za osobnu sigurnost. Nepridržavanje uputa može dovesti do tjelesnih ozljeda ili smrti.

U ovim uputama nisu navedeni svi dodaci ovog uređaja. Pročitajte upute za upotrebu svakog

pojedinačnog dodatka za dodatne informacije o sigurnosti.

## Sigurnosne naljepnice i naljepnice s uputama



Sigurnosne naljepnice i upute lako su vidljive korisniku i nalaze se blizu svih područja potencijalne opasnosti. Zamijenite sve naljepnice koje su oštećene ili otpale.

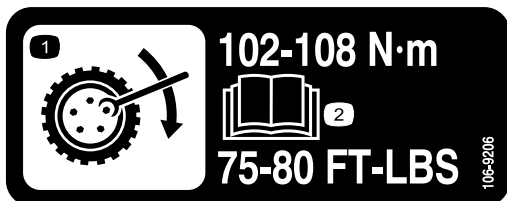

106-9206

decal106-9206

1. Specifikacije zakretnog momenta kotača
2. Pročitajte *Upute za upotrebu*.



120-0622

decal120-0622

1. Upozorenje – pročitajte *Upute za upotrebu*.
2. Upozorenje – nemojte ulaziti u spremnik za prskanje.
3. Opasnost od kemijskih opekлина; opasnost od udisanja toksičnih plinova – nosite zaštitu za ruke i kožu; nosite zaštitu za oči i dišni sustav.

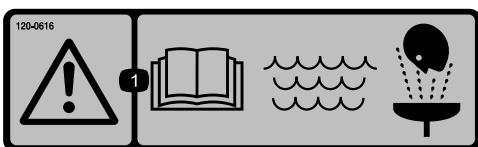

120-0616

decal120-0616

1. Upozorenje – pročitajte *Upute za upotrebu*; upotrebjavajte čistu vodu za pranje u hitnim slučajevima.



120-0617

decal120-0617

1. Mjesto prignječenja – držite ruke podalje od zglobnog spoja.
2. Opasnost od gnječenja, krak – držite prolaznike podalje.

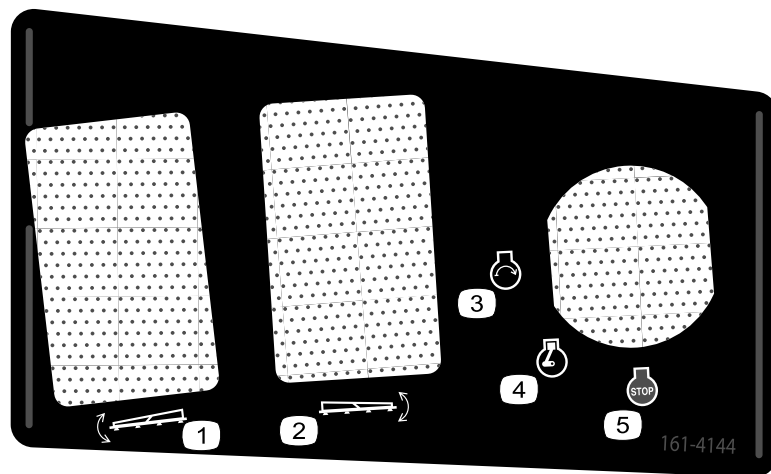

161-4144

decal161-4144

1. Podignite/spustite lijevi krak
2. Podignite/spustite desni krak
3. Motor – pokretanje
4. Motor – rad
5. Motor – gašenje

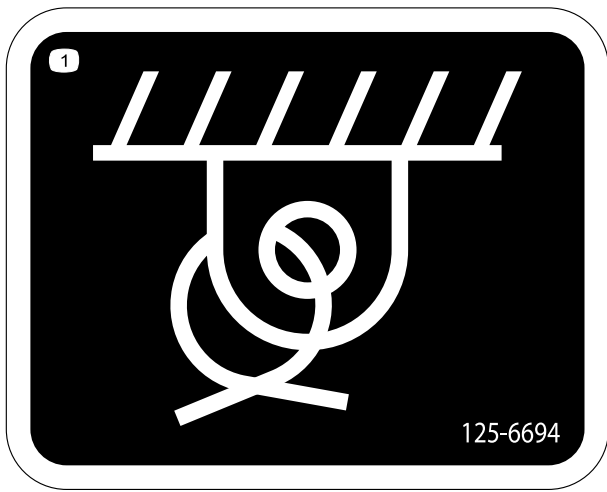

decal125-6694

125-6694

1. Mjesto za vezanje



decal133-8062

133-8062

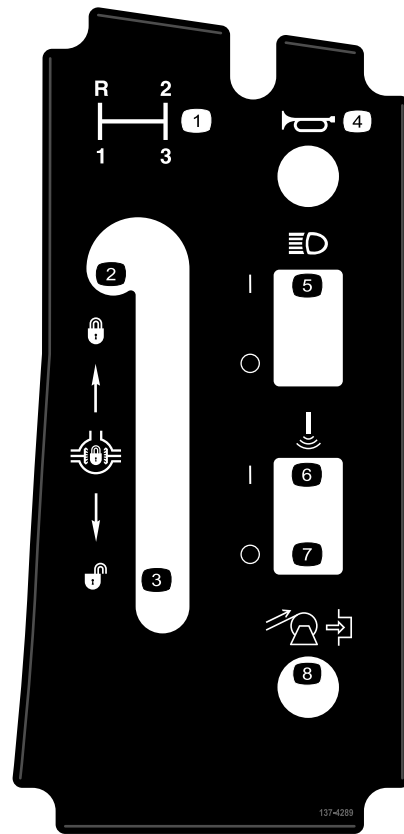

decal137-4289

137-4289

- |  |   |
|--|---|
| 1. Odabir brzine                       | 5. UKLJUČIVANJE/ISKLJUČIVANJE prednjih svjetala |
| 2. Aktiviranje blokade diferencijala   | 6. Sonic Boom – UKLJUČENO                       |
| 3. Deaktiviranje blokade diferencijala | 7. Sonic Boom – ISKLJUČENO                      |
| 4. Truba                               | 8. Motalica za crijevo (opcionarno)             |

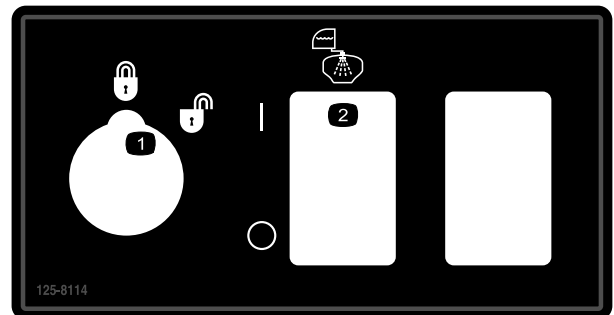

decal125-8114

125-8114

- |   |  |
|---|--|
| 1. Otključavanje/zaključavanje stope prskanja | 2. Uključivanje/isključivanje pumpe za ispiranje |
|---|--|

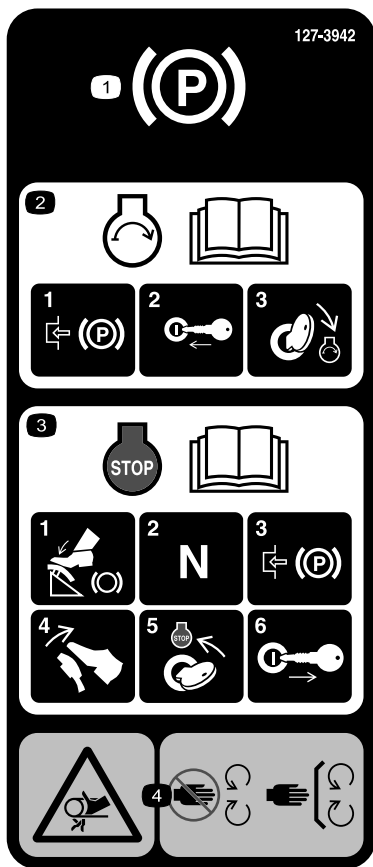

127-3935

decal127-3935

1. Ručna kočnica
2. Za informacije o pokretanju motora pročitajte *Upute za upotrebu* – 1) aktivirajte ručnu kočnicu; 2) stavite ključ u prekidač za paljenje; 3) okrenite ključ u položaj Uključeno.
3. Za informacije o gašenju motora pročitajte *Upute za upotrebu* – 1) pritisnite papučicu kočnice; 2) stavite mjenjač u neutralni položaj; 3) aktivirajte ručnu kočnicu; 4) otpustite papučicu kočnice; 5) okrenite ključ u položaj STOP; 6) izvadite ključ iz prekidača za paljenje.
4. Opasnost od zapetljanja, remen – držite se podalje od pomičnih dijelova; moraju biti postavljeni svi štitnici i drugi zaštitni dijelovi.



127-3937

decal127-3937

1. Upozorenje – nemojte stati nogom.
2. Upozorenje – držite se podalje od zagrijanih površina.
3. Opasnost od zapetljanja, remen – držite se podalje od pomičnih dijelova; moraju biti postavljeni svi štitnici i drugi zaštitni dijelovi.



127-3939

decal127-3939

1. Upozorenje – pročitajte *Upute za upotrebu*; uvijek se vežite sigurnosnim pojasom kad upravljate uređajem; nemojte naginjati uređaj.
2. Opasnost od pada – nemojte prevoziti putnike na spremniku za prskanje.
3. Opasnost od posjeklina/amputacije – uvijek držite ruke i noge unutar uređaja.
4. Upozorenje – nemojte bušiti, variti ili mijenjati ROPS.



127-6976

decal127-6976

1. Smanjenje
2. Povećanje

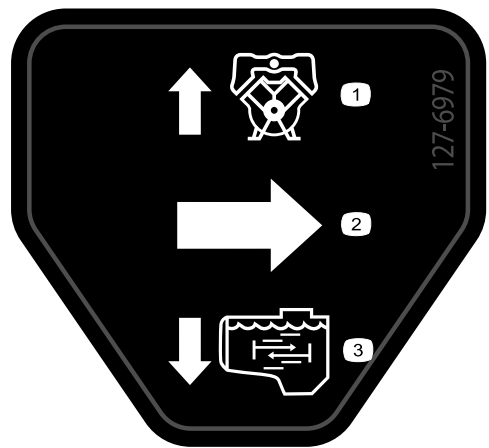

127-6979

decal127-6979

1. Povratni protok optoćnog ventila
2. Protok
3. Protok mućkanja ventila

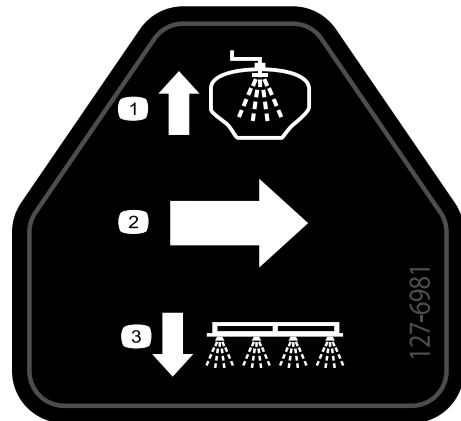

127-6981

decal127-6981

1. Povratni protok optoćnog ventila
2. Protok
3. Prskanje kraka ventila

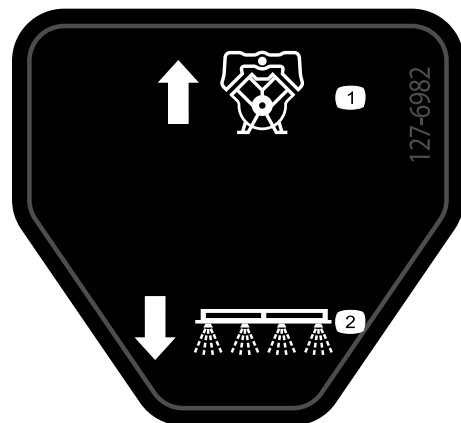

127-6982

decal127-6982

1. Povratni protok optoćnog ventila
2. Prskanje kraka ventila





decal127-6984

**127-6984**

1. Protok
2. Povratni protok u spremnik

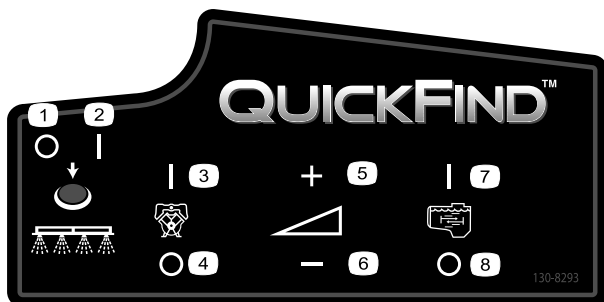

decal130-8293

**130-8293**

1. Prskalica isključena
2. Prskalica uključena
3. Motor uključen
4. Motor isključen
5. Povećanje brzine
6. Smanjenje brzine
7. Mućkanje uklj.
8. Mućkanje isklj.

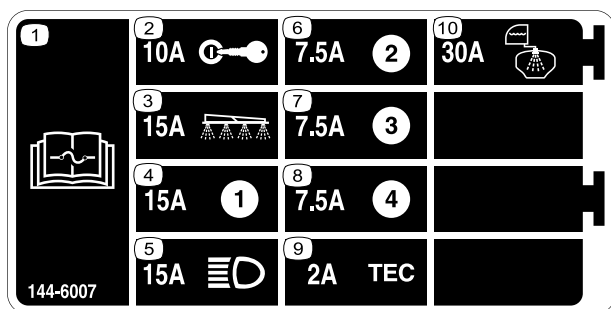

decal144-6007

**144-6007**

1. Za informacije o osiguračima pročitajte *Upute za upotrebu.*
2. 10 A – Paljenje
3. 15 A – Krak za prskanje
4. 15 A
5. 15 A – Prednja svjetla
6. 7,5 A
7. 7,5 A
8. 7,5 A
9. 2 A – TEC
10. 30 A – Spremnik za ispiranje

# MULTIPRO 1750 QUICK REFERENCE AID

## CHECK/SERVICE

- |                            |                    |
|----------------------------|--------------------|
| 1. ENGINE OIL DIP STICK    | 9. FUEL FILL       |
| 2. ENGINE OIL FILL         | 10. FUEL FILTER    |
| 3. ENGINE OIL DRAIN        | 11. AIR FILTER     |
| 4. ENGINE OIL FILTER       | 12. BATTERY        |
| 5. TRANS/HYD OIL DIP STICK | 13. BRAKE FLUID    |
| 6. HYDRAULIC OIL FILTER    | 14. TIRE PRESSURE: |
| 7. HYDRAULIC OIL STRAINER  | - 20 PSI FRONT     |
| 8. TRANS/HYD OIL DRAIN     | - 20 PSI REAR      |
- GREASE POINTS (100 HRS)

## FLUID SPECIFICATIONS / CHANGE INTERVALS

SEE OPERATOR'S MANUAL FOR INITIAL CHANGES	FLUID TYPE	CAPACITY		CHANGE INTERVALS	
		L	QT	FLUID	FILTER
ENGINE OIL	SEE MANUAL	1.9	2	100 HRS.	100 HRS.
TRANS/HYDRAULIC OIL	DEXRON III ATF	7.1	7.5	800 HRS.	800 HRS.
FUEL	SEE MANUAL	18.9	5 GAL.	—	400 HRS.
AIR CLEANER	CLEAN EVERY 50 HRS.	—	—	—	200 HRS.
TRANS AXLE STRAINER	—	—	—	—	CLEAN 600 HRS.

FOR HEAVY DUTY OPERATION, MAINTENANCE SHOULD BE PERFORMED TWICE AS FREQUENTLY.



THE TORO COMPANY  
8111 Lyndale Avenue South  
Bloomington, MN 55420-1196 USA

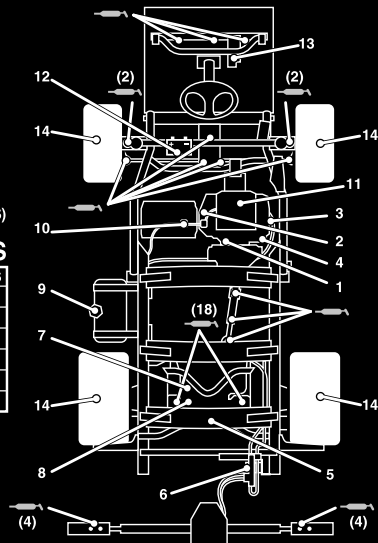

133-0382

133-0382

decal133-0382

1. Za više informacija o održavanju pročitajte *Upute za upotrebu*.

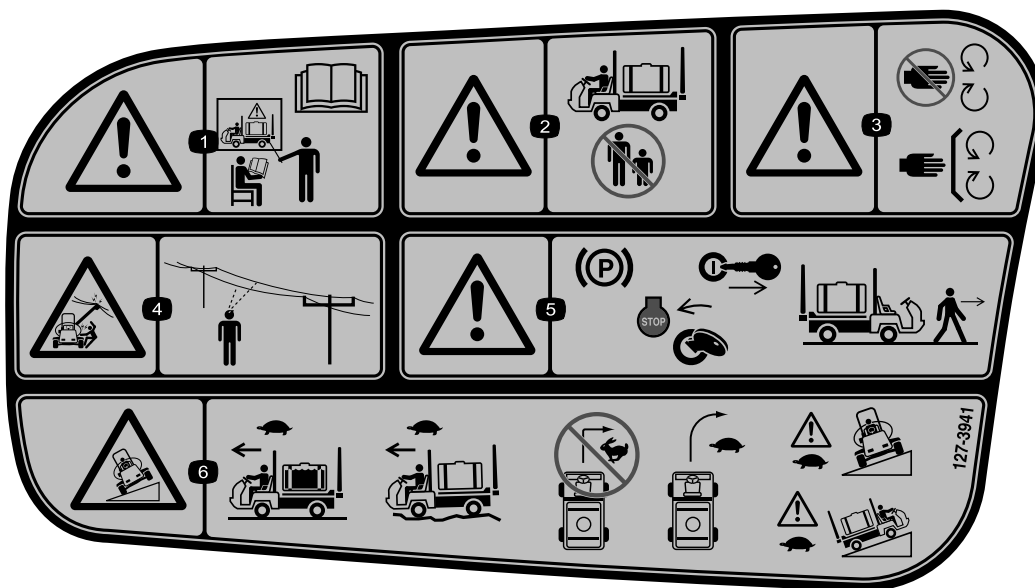

127-3941

decal127-3941

1. Upozorenje – nemojte upravljati uređajem ako niste prošli odgovarajuću obuku; pročitajte *Upute za upotrebu*.
2. Upozorenje – ne upravljajte uređajem u blizini prolaznika.
3. Upozorenje – držite se podalje od pomičnih dijelova; moraju biti postavljeni svi štitovi i štitići.
4. Opasnost od strujnog udara, nadzemni vodovi – prije upravljanja uređajem provjerite nalaze li se u području rada nadzemni vodovi.
5. Upozorenje – aktivirajte ručnu kočnicu, zaustavite motor i izvadite ključ iz prekidača za paljenje prije nego što napustite uređaj.
6. Opasnost od prevrtanja – vozite polako kad je spremnik za prskanje pun; vozite polako na zahtjevnom terenu; ne skrećite pri visokim brzinama; skrećite polako; vozite polako preko padina i uz padine.

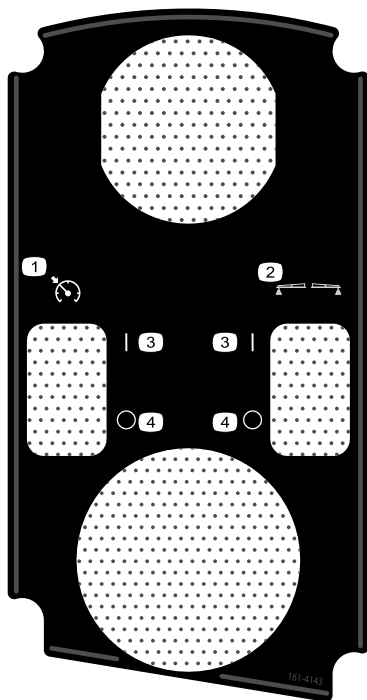

decal161-4143

**161-4143**

- 1. Zaključavanje gasa/brzine
- 2. Označavanje pjenom (opcionalni komplet)
- 3. Uključeno
- 4. Isključeno

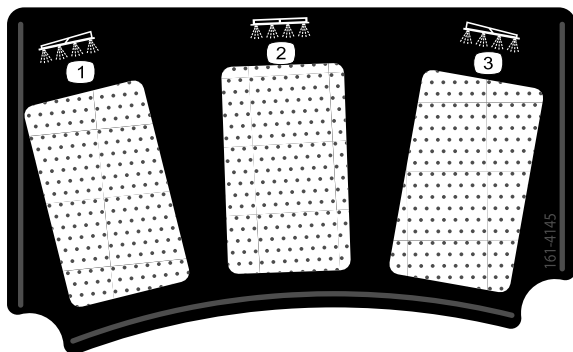

decal161-4145

**161-4145**

- 1. Lijevi krak
- 2. Središnji krak
- 3. Desni krak

# Postavljanje

## Mediji i dodatni dijelovi

Opis	Kol.	Namjena
Ključ za pokretanje	2	Prije upravljanja vozilom pročitajte upute za upotrebu i pogledajte materijale za obuku.
Upute za upotrebu	1	
Upute za upotrebu motora	1	
Katalog dijelova (upute)	1	
Materijali za obuku korisnika	1	
Filtar	2	

**Napomena:** Odredite lijevu i desnu stranu uređaja s uobičajenog vozačevog položaja.

**Napomena:** Ako imate pitanja ili su vam potrebne dodatne informacije o sustavu za kontrolu prskanja, pročitajte *Upute za upotrebu* koje ste dobili s uređajem.

**Važno:** Ova se prskalica prodaje bez mlaznica za prskanje.

Da biste upotrebljavali prskalicu, **morate nabaviti i postaviti mlaznice**. Kontaktirajte ovlaštenog distributera tvrtke Toro za informacije o dostupnom kompletu i opremi.

Nakon što postavite mlaznice i prije prvog korištenja prskalice kalibrirajte protok prskalice i podesite optočne ventile krakova tako da tlak i stopa prskanja budu jednaki za sve krakove kad isključite 1 ili više krakova. Pogledajte [Kalibracija prskalice Protok \(stranica 28\)](#) i [Kalibracija optočnih ventila krakova \(stranica 29\)](#).

# 1

## Postavljanje protusifonskog otvora za punjenje

Dijelovi potrebni za ovaj postupak:

1	Pravokutna spojnica
1	Brza spojnica
1	Adapter za crijevo
1	Nosač otvora za punjenje
1	Prirubni vijak (5/16 × 3/4 inča)
1	Protusifonsko crijevo

## Postupak

1. Stavite nosač otvora za punjenje na otvor spremnika s navojima i pričvrstite ga s pomoću

prirubnog vijka (5/16 × 3/4 inča) kako je prikazano na [Slika 3](#).

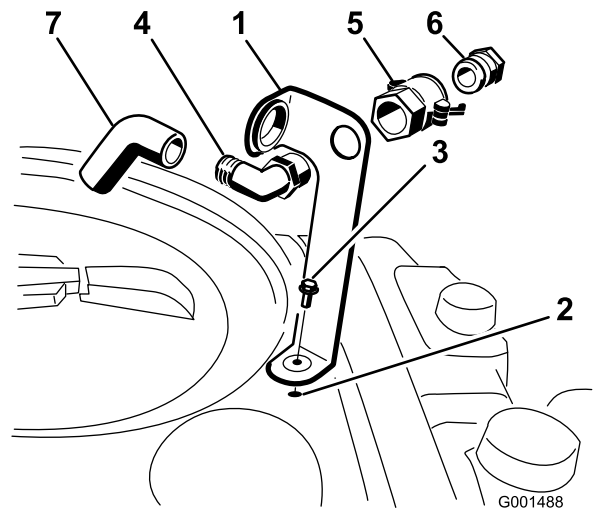

Slika 3

1. Nosač otvora za punjenje
2. Otvor spremnika s navojima
3. Prirubni vijak (5/16 × 3/4 inča)
4. Pravokutna spojnica
5. Brza spojnica
6. Adapter za crijevo
7. Protusifonsko crijevo

2. Stavite kraj pravokutne spojnice s navojima u nosač i navijte na nju brzu spojnicu kako biste je pričvrstili za nosač ([Slika 3](#)).

**Napomena:** Postavite spojnicu s otvorenim krajem usmjerenim prema velikom otvoru na

nosaču i prema otvoru spremnika tako da se voda ulijeva u spremnik pod kutom.

3. Postavite adapter crijeva u brzu spojnicu ([Slika 3](#)).
4. Učvrstite položaj adaptera tako da pomaknete poluge prema njemu i zatim ih pričvrstite s pomoću rascjepki ([Slika 3](#)).
5. Postavite protusifonsko crijevo kroz veliki otvor na nosaču na kraj pravokutne spojnice sa zarezima ([Slika 3](#)).

**Važno:** Nemojte produživati crijevo kako ne bi dodirivalo tekućinu u spremniku.

# Pregled proizvoda

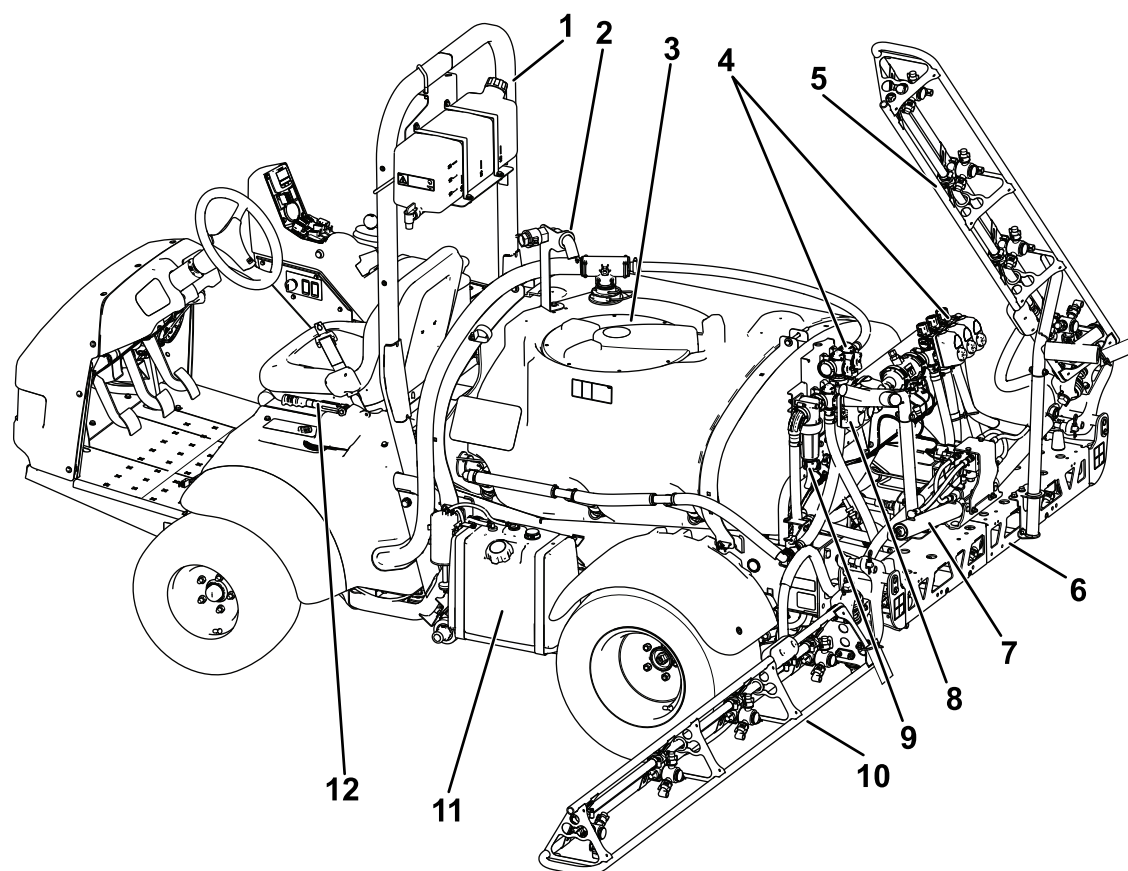

g509339

Slika 4

- |                                      |                   |                                 |                        |
|--------------------------------------|-------------------|---------------------------------|------------------------|
| 1. Zaštitni luk                      | 4. Razvodnici     | 7. Cilindar za kontrolu krakova | 10. Lijevi krak        |
| 2. Protusifonski otvor               | 5. Desni krak     | 8. Prigušni ventil za mućkanje  | 11. Spremnik za gorivo |
| 3. Poklopac spremnika s kemikalijama | 6. Središnji krak | 9. Tlačni filter                | 12. Ručna kočnica      |

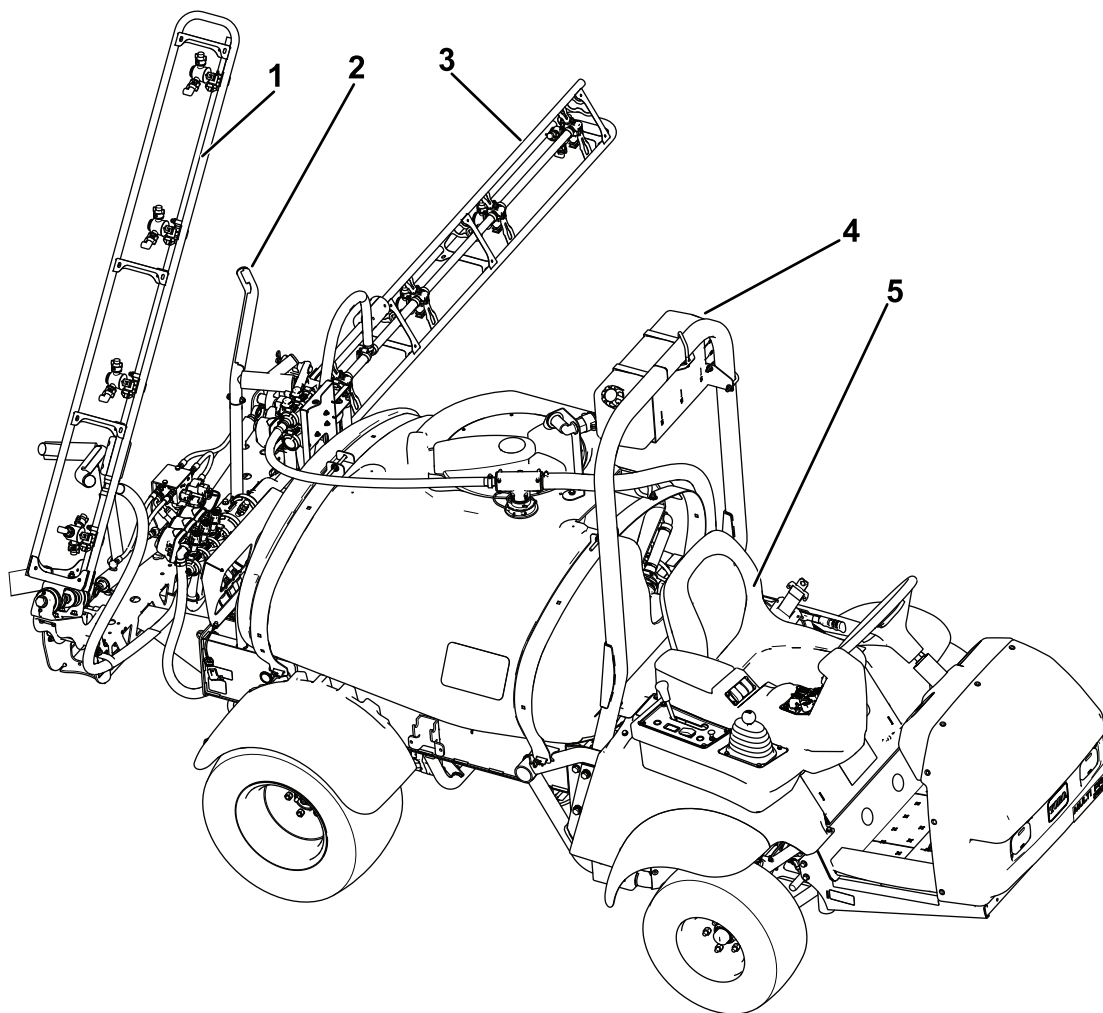

g509338

**Slika 5**

1. Desni krak
2. Transportni nosač kraka
3. Lijevi krak
4. Spremnik za čistu vodu
5. Vozačevo sjedalo

# Sustav upravljanja

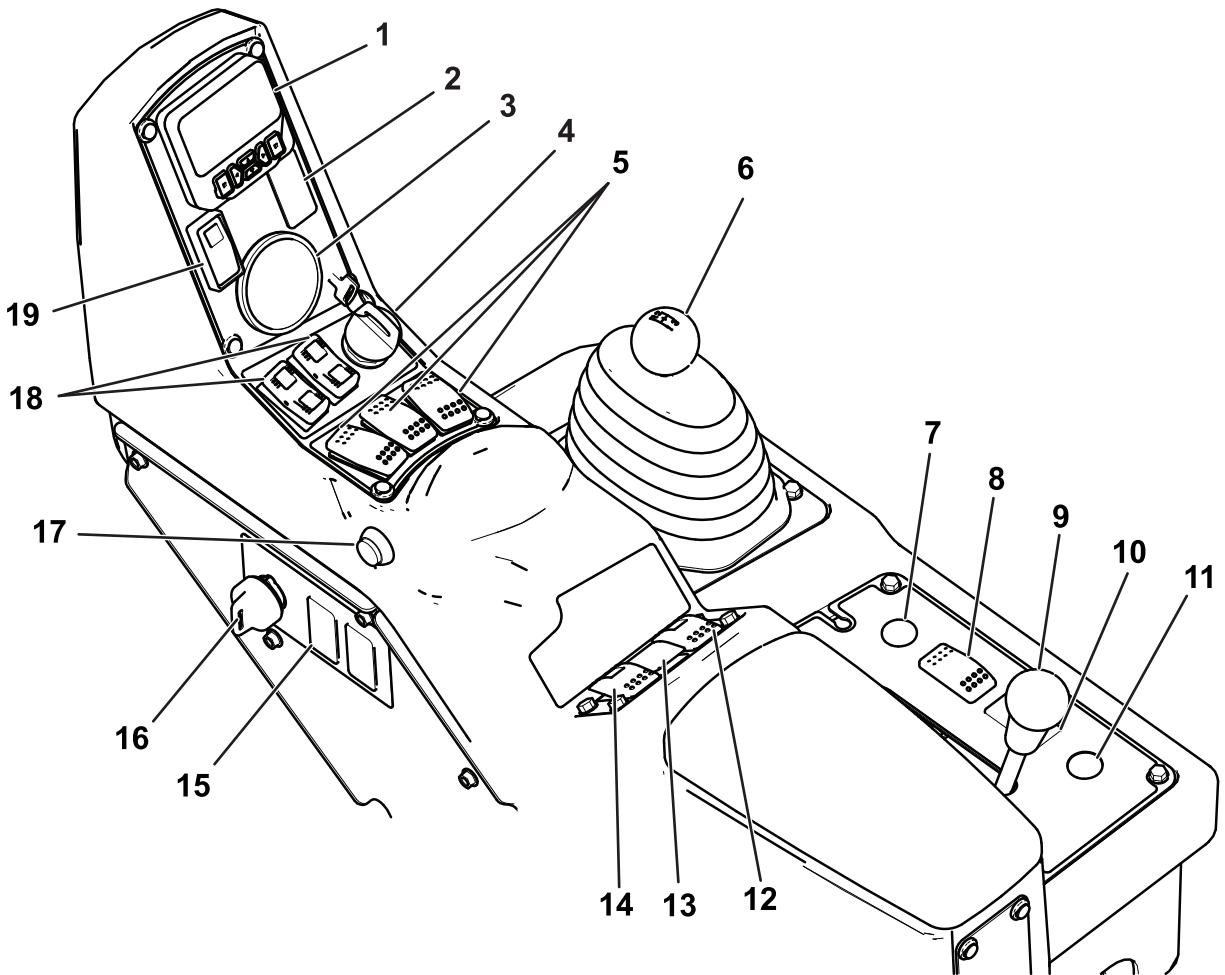

Slika 6

g509336

- |   |  |   |  |
|---|--|---|--|
| 1. Sustav za informacije InfoCenter             | 6. Mjenjač                                   | 11. Gumb motalice za crijevo (opcionalno) | 16. Prekidač za zaključavanje stope prskanja |
| 2. Prekidač za označavanje pjenom (opcionalno)  | 7. Čok                                       | 12. Prekidač za mućkanje                  | 17. Glavni prekidač krakova                  |
| 3. Mjerač tlaka                                 | 8. Prekidač prednjih svjetala                | 13. Prekidač tlaka prskanja               | 18. Prekidači za podizanje krakova           |
| 4. Prekidač za paljenje motora                  | 9. Blokada diferencijala                     | 14. Prekidač pumpe za prskanje            | 19. Prekidač za zaključavanje gasa/brzine    |
| 5. Prekidači lijevog, središnjeg i desnog kraka | 10. Prekidač dodatka Sonic Boom (opcionalno) | 15. Prekidač za ispiranje (opcionalno)    |  |



## Papučica gasa

Papučica gasa (Slika 7) omogućuje mijenjanje brzine vožnje prskalice. Pritiskom na papučicu povećava se brzina vožnje. Otpuštanjem papučice uređaj se usporava i brzina motora smanjuje se na prazan hod.

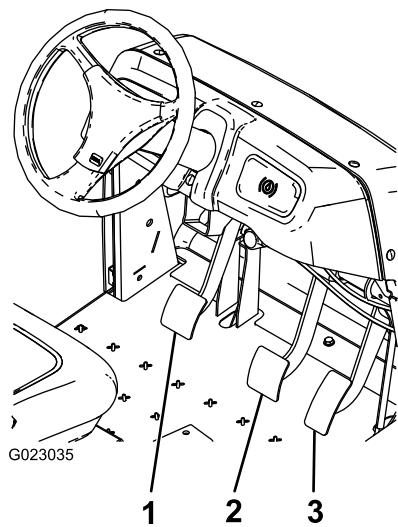

Slika 7

1. Papučica spojke
2. Papučica kočnice
3. Papučica gasa

## Papučica spojke

Do kraja pritisnite papučicu spojke (Slika 7) kako biste deaktivirali spojku pri pokretanju motora ili mijenjanju brzina. Ravnomjerno otpuštajte papučicu kad je mjenjač u brzini kako biste spriječili nepotrebno trošenje prijenosa i drugih povezanih dijelova.

**Važno:** Ne pritišćite papučicu spojke tijekom rada. Morate u potpunosti otpustiti papučicu spojke, u suprotnom će spojka proklizati i doći će do zagrijavanja i trošenja. Nikad ne upotrebljavajte spojku kako biste zadržali vozilo zaustavljeno na padini; mogli biste oštetiti spojku.

## Papučica kočnice

Upotrebljavajte papučicu kočnice za zaustavljanje ili usporavanje prskalice (Slika 7).

### ▲ OPREZ

Kočnice se mogu istrošiti ili mogu biti pogrešno podešene, što može dovesti do tjelesnih ozljeda.

Ako se papučica kočnice može pritisnuti do 2,5 cm od poda vozila, podesite ili popravite kočnice.

## Ručna kočnica

Ručna kočnica velika je poluga s lijeve strane sjedala (Slika 8). Aktivirajte ručnu kočnicu svaki put kad napustite sjedalo kako biste spriječili slučajno kretanje uređaja. Da biste aktivirali ručnu kočnicu, povucite polugu prema gore i unatrag. Kako biste je deaktivirali, gurnite je prema naprijed i dolje. Ako je prskalice parkirana na strmom nagibu, aktivirajte ručnu kočnicu i stavite stopere iza kotača koji su usmjereni nizbrdo.

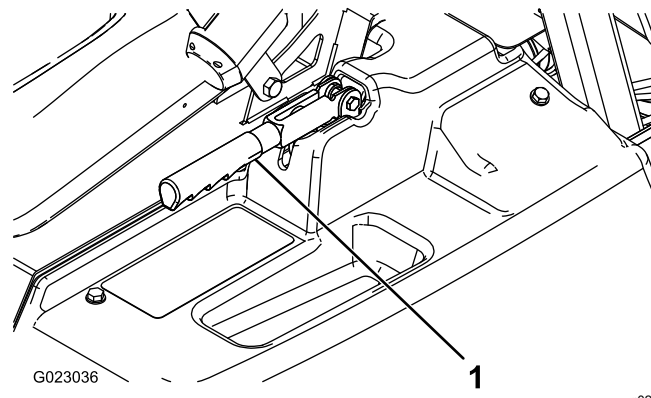

Slika 8

1. Poluga ručne kočnice

## Funkcija Hill Assist

Funkcija Hill Assist sprječava proklizavanje ili trzanje prskalice na brdovitom terenu tako što ga privremeno zadržava na mjestu dok premještate nogu s papučice kočnice na papučicu gasa. Kako biste aktivirali funkciju Hill Assist, aktivirajte spojku i čvrsto pritisnite papučicu kočnice. Kad se funkcija aktivira, na zaslonu sustava InfoCenter prikazuje se ikona Hill Assist; pogledajte *Vodič za softver prskalice za travnjak Multi Pro 1750*. Hill Assist zadržava uređaj na mjestu 2 sekunde nakon otpuštanja papučice kočnice.

**Napomena:** Sustav Hill Assist samo privremeno zadržava uređaj na mjestu; ne možete ga upotrebljavati umjesto ručne kočnice.

## Blokada diferencijala

Blokada diferencijala omogućuje blokiranje stražnje osovine radi povećanja trenja. Možete aktivirati blokadu diferencijala (Slika 6) dok je vozilo u pokretu. Pomaknite polugu prema naprijed i udesno kako biste blokirali diferencijal.

**Napomena:** Možda ćete morati voziti uređaj prema naprijed uz blago skretanje kako biste aktivirali ili deaktivirali blokadu diferencijala.

## **▲ OPREZ**

**Skretanje s blokiranim diferencijalom može dovesti do gubitka kontrole nad uređajem.**

**Ne upravljajte uređajem s blokiranim diferencijalom pri naglom skretanju ili brzom vožnji; pogledajte [Blokiranje diferencijala \(stranica 35\)](#).**

## **Ručica čoka**

Ručica čoka mala je ručica iza ručice mjenjača ([Slika 6](#)). Za pokretanje hladnog motora povucite ručicu čoka prema gore. Nakon što se motor pokrene, prilagodite čok kako bi motor nastavio pravilno raditi. Pritisnite ručicu čoka prema dolje u ISKLJUČENI položaj što prije. Zagrijani motor vrlo malo ili uopće ne zahtijeva upotrebu čoka.

## **Mjenjač**

Mjenjač ([Slika 6](#)) ima 5 položaja: 3 brzine kretanja prema naprijed, NEUTRALNU BRZINU i BRZINU KRETANJA PREMA NATRAG. Motor se može pokrenuti samo ako je mjenjač u NEUTRALNOM položaju.

## **Prekidač za paljenje**

Prekidač za paljenje ([Slika 6](#)) ima 3 položaja: STOP (ISKLJUČENO), RUN (UKLJUČENO) i START (POKRETANJE). Okrenite ključ u smjeru kazaljki na satu u položaj START kako biste pokrenuli motor i nakon pokretanja ga pustite da se vrati u položaj RUN. Okrenite ključ u položaj STOP kako biste ugasili motor.

## **Prekidač prednjih svjetala**

Prednjim svjetlima upravlja se pritiskanjem prekidača prednjih svjetala ([Slika 6](#)). Pritisnite ga prema naprijed kako biste uključili svjetla i prema natrag kako biste ih isključili.

## **Prekidač za zaključavanje gasa/brzine**

Kad je mjenjač u NEUTRALNOM položaju, možete s pomoću papučice gasa ubrzati motor i zatim pritisnuti prekidač ispod sustava InfoCenter prema naprijed kako biste zadržali željenu brzinu motora. To je potrebno za mućkanje kemikalija dok vozilo stoji ili pri upravljanju priključcima kao što je ručna prskalica ([Slika 6](#)).

**Važno: Kako bi prekidač radio, mjenjač mora biti u NEUTRALNOM položaju i mora biti aktivirana ručna kočnica.**

## **Mjerač goriva**

Mjerač goriva nalazi se na vrhu spremnika goriva s lijeve strane uređaja i prikazuje količinu goriva u spremniku.

## **Glavni prekidač krakova**

Glavni prekidač krakova ([Slika 6](#)) nalazi se na bočnoj strani konzole i desno od sjedala rukovatelja. S pomoću njega možete pokrenuti ili zaustaviti prskanje. Pritisnite prekidač kako biste uključili ili isključili sustav prskalice.

## **Prekidači lijevog, središnjeg i desnog kraka**

Prekidači lijevog, središnjeg i desnog kraka nalaze se na upravljačkoj ploči ([Slika 6](#)). Pritisnite svaki prekidač prema naprijed kako biste uključili odgovarajući krak i prema natrag kako biste ga isključili. Kad je prekidač uključen, svijetlit će lampica na prekidaču. Tim se prekidačima može upravljati sustavom prskalice samo ako je uključen glavni prekidač krakova.

## **Prekidač pumpe**

Prekidač pumpe nalazi se na upravljačkoj ploči desno od sjedala ([Slika 6](#)). Pritisnite prekidač prema naprijed kako biste pokrenuli pumpu i prema natrag kako biste je zaustavili.

**Važno: Prekidač pumpe aktivira se samo ako je motor u praznom hodu s niskim brojem okretaja kako ne bi došlo do oštećenja pogona pumpe.**

## **Prekidač za stopu prskanja**

Prekidač za stopu prskanja nalazi se upravljačkoj ploči desno od sjedala ([Slika 6](#)). Pritisnite i držite pritisnutim prekidač prema naprijed kako biste povećali tlak sustava prskalice ili ga pritisnite i držite pritisnutim prema natrag kako biste smanjili tlak.

## **Prekidač za zaključavanje stope prskanja**

Prekidač za zaključavanje stope prskanja nalazi se upravljačkoj ploči desno od sjedala ([Slika 6](#)). Okrenite ključ u smjeru suprotnom od kazaljki na satu u ZAKLJUČANI položaj kako biste deaktivirali prekidač za stopu prskanja i tako spriječili da netko slučajno promijeni stopu prskanja. Za aktiviranje prekidača za stopu prskanja okrenite ključ u smjeru kazaljki na satu u OTKLUČANI položaj.

## Prekidači za podizanje krakova

Prekidači za podizanje krakova nalaze se na upravljačkoj ploči i upotrebljavaju se za podizanje vanjskih krakova.

## Brojač sati rada

Brojač sati rada prikazuje ukupan broj sati rada motora. Taj se broj prikazuje na prvom zaslonu sustava InfoCenter. Brojač sati rada započinje s radom svaki put kad se prekidač za paljenje okrene u UKLJUČENI položaj.

## Mjesta za prekidače za označavanje pjenom (opcionarno)

Ako postavite komplet za označavanje pjenom, upravljačkoj ploči morate dodati prekidače za upravljanje njime. Prskalice se isporučuje s plastičnim čepovima na mjestima predviđenim za te prekidače.

## Regulacijski ventil (kontrola stope)

Ventil je smješten iza spremnika (Slika 9), a upravlja količinom tekućine koja se usmjerava u krakove ili brzinom povrata u spremnik.

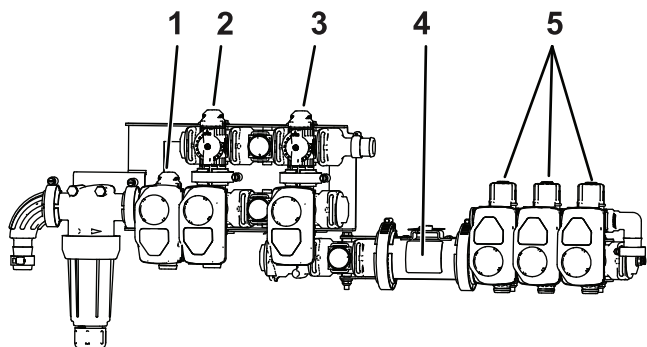

Slika 9

g509340

- |   |                    |
|---|--------------------|
| 1. Regulacijski ventil (kontrola stope) | 4. Mjerač protoka  |
| 2. Ventil za mućkanje                   | 5. Ventili krakova |
| 3. Glavni ventil krakova                |                    |

## Glavni ventil krakova

Glavni ventil krakova (Slika 9) služi za upravljanje protokom do mjerača protoka i ventila krakova.

## Mjerač protoka

Mjerač protoka mjeri brzinu protoka tekućine za upotrebu u sustavu InfoCenter (Slika 9).

## Optočni ventili krakova

Ti ventili služe za uključivanje i isključivanje desnog, središnjeg i lijevog kraka (Slika 9).

## Zaporni/optočni ventil krakova

Zaporni/optočni ventil krakova preusmjerava protok tekućine iz kraka u spremnik kad isključite određeni krak. Možete ga podesiti kako biste osigurali da je tlak u krakovima stabilan, bez obzira na to koliko je krakova uključeno. Pogledajte [Podešavanje optičkih ventila krakova \(stranica 30\)](#).

## Ventil za mućkanje

Ovaj se ventil nalazi na stražnjoj strani spremnika (Slika 9). Dok je mućkanje uključeno, protok se usmjerava kroz mlaznice za mućkanje u spremniku. Dok je mućkanje isključeno, protok se usmjerava kroz usisnu pumpu.

## Mjerač tlaka

Mjerač tlaka nalazi se na upravljačkoj ploči (Slika 6). Taj mjerač prikazuje tlak tekućine u sustavu u mjernim jedinicama psi i kPa.

## LCD zaslon sustava InfoCenter

Na LCD zaslonu sustava InfoCenter prikazane su informacije o uređaju i akumulatoru kao što su trenutni postotak napunjenosti akumulatora, brzina, razne dijagnostike i druge informacije (Slika 6).

Za više informacija pogledajte *Vodič za softver* prskalice Multi Pro 1750.

## Prigušni ventil za mućkanje

Prigušni ventil za mućkanje upotrebljava se za smanjenje dostupnog protoka za mućkanje. Njime se usmjerava više protoka u krakove.

# Specifikacije

**Napomena:** Specifikacije i dizajn podložni su promjenama bez obavijesti.

Težina s praznim standardnim sustavom prskanja, bez rukovatelja	953 kg
Težina s punim standardnim sustavom prskanja, bez rukovatelja	1678 kg
Maksimalna bruto težina vozila (na ravnoj površini)	1814 kg
Ukupna dužina sa standardnim sustavom prskanja	343 cm
Ukupna visina sa standardnim sustavom prskanja	191 cm
Ukupna visina sa standardnim sustavom prskanja do vrha krakova spremjenih u položaj u obliku slova X	246 cm
Ukupna širina sa standardnim sustavom prskanja s krakovima spremjenima u položaj u obliku slova X	178 cm
Visina podvozja	14 cm
Međuosovinski razmak kotača	155 cm
Kapacitet spremnika (uključujući prelijevanje od 5 % u skladu sa zahtjevima oznake CE)	662 l

## Priključci/dodatna oprema

Dostupan je niz priključaka i dodatne opreme za poboljšavanje i proširivanje mogućnosti vozila koje je odobrila tvrtka Toro. Kontaktirajte svojeg ovlaštenog distributera tvrtke Toro.

Kako biste osigurali optimalnu učinkovitost i daljnju primjenjivost certifikata o sigurnosti uređaja, upotrebljavajte samo originalne zamjenske dijelove i dodatnu opremu tvrtke Toro. Zamjenski dijelovi i dodatni pribor drugih proizvođača mogu biti opasni, a njihova upotreba može poništiti jamstvo.

# Rad

**Napomena:** Odredite lijevu i desnu stranu uređaja s uobičajenog vozačevog položaja.

## Prije puštanja u rad

### Sigurnost prije rada

#### Opće informacije o sigurnosti

- Nikad nemojte dopustiti djeci ili nestručnim osobama da upravljaju uređajem ili da ga servisiraju. Dobna granica za rukovatelje može biti ograničena lokalnim propisima. Vlasnik je odgovoran za obuku svih rukovatelja i mehaničara.
- Upoznajte se sa sigurnim radom s opremom, komandama i sigurnosnim znakovima.
- Prije nego što napustite položaj rukovatelja, učinite sljedeće:
  - Parkirajte uređaj na ravnoj površini.
  - Pomaknite mjenjač u NEUTRALNI položaj (ručni prijenos) ili u položaj za PARKIRANJE (automatski prijenos).
  - Aktivirajte ručnu kočnicu.
  - Ugasite motor i izvadite ključ (ako postoji).
  - Pričekajte da se svi pomični dijelovi zaustave.
- Morate znati brzo zaustaviti uređaj i ugaziti motor.
- Provjerite jesu li komande, sigurnosni prekidači i štitovi postavljeni i rade li ispravno. Ako ne rade ispravno, ne upravljajte uređajem.
- Ako uređaj ne radi ispravno ili je oštećen, nemojte ga upotrebljavati. Popravite kvar prije upravljanja uređajem ili dodacima.
- Svi priključci na crijevima za tekućinu moraju biti dobro pričvršćeni i sva crijeva moraju biti u dobrom stanju prije izlaganja sustava pritisku.

#### Sigurnost goriva

- Budite krajnje oprezni pri rukovanju gorivom. Gorivo je zapaljivo, a njegove pare su eksplozivne.
- Ugasite sve cigarete, cigare, lule i druge izvore paljenja.
- Upotrebljavajte samo odobrene spremnike za gorivo.
- Ne uklanjajte čep spremnika za gorivo i ne dolijevajte gorivo u spremnik dok je motor upaljen ili vruć.
- Ne dolijevajte i ne ispuštajte gorivo u zatvorenom prostoru.

- Nemojte skladištiti vozilo ili spremnik za gorivo u blizini otvorenog plamena, iskri ili žižaka poput onih na bojlerima ili drugim uređajima.
- Ako prolijete gorivo, nemojte pokretati motor i nemojte pokretati druge izvore paljenja dok pare goriva ne ispare.
- Nemojte jesti, piti ili pušiti za vrijeme rada u blizini kemikalija.
- Nemojte čistiti mlaznice za prskanje tako da upuhujete zrak kroz njih ili da ih stavljate u usta.
- Uvijek sapunom operite ruke i druga izložena područja što prije nakon rada s kemikalijama.

## Kemijska sigurnost

Kemijske tvari koje se upotrebljavaju u sustavu prskalice mogu biti opasne i toksične za vas, prolaznike i životinje te mogu oštetiti biljke, tlo i drugu imovinu.

- Pročitajte informacije o svakoj kemikaliji. Nemojte upravljati prskalicom ili raditi na njoj ako vam te informacije nisu dostupne.
- Prije rada na prskalici pobrinite se da je neutralizirana i tri puta isprana u skladu s preporukama proizvođača kemikalija i da su svi ventili okrenuti 3 puta.
- Provjerite nalazi li se u blizini dovoljna količina čiste vode i sapuna i odmah isperite sve kemikalije s kojima dođete u dodir.
- Pažljivo pročitajte naljepnice upozorenja o kemikalijama i sigurnosno-tehničke listove za korištene kemikalije i pridržavajte ih se te se zaštitite u skladu s preporukama proizvođača kemikalija.
- Uvijek zaštitite svoje tijelo tijekom rada s kemikalijama. Nosite odgovarajuću osobnu zaštitnu opremu kako biste se zaštitili od kontakta s kemikalijama, uključujući sljedeće:
  - zaštitne naočale, zaštitnu masku za oči i/ili štitičnik za lice
  - kemijsko zaštitno odijelo
  - respirator ili masku s filtrom
  - rukavice otporne na kemikalije
  - gumene čizme ili drugu odgovarajuću obuću
  - čistu odjeću, sapun i jednokratne ručnike za čišćenje
- Prije upotrebe kemikalija ili rukovanja njima potrebno je proći odgovarajuću obuku.
- Upotrijebite ispravnu kemikaliju za rad.
- Pridržavajte se uputa proizvođača kemikalija za sigurnu primjenu kemikalije. Nemojte premašivati preporučeni tlak prskanja.
- Nemojte puniti, kalibrirati ili čistiti uređaj ako se u njegovoj blizini nalaze drugi ljudi, posebno djeca, ili životinje.
- Rukujte kemikalijama u dobro prozračenom prostoru.
- Držite kemikalije u originalnoj ambalaži i pohranjene na sigurnom mjestu.
- Na ispravan način odložite nekorištene kemikalije i spremnike za kemikalije u skladu s uputama proizvođača kemikalija i vašim lokalnim propisima.
- Kemikalije i pare su opasne; nikad nemojte ulaziti u spremnik ili staviti glavu iznad otvora spremnika ili u njega.
- Pridržavajte se svih lokalnih, državnih i saveznih propisa o širenju ili raspršivanju kemikalija.

# Priprema uređaja

## Provjeravanje motornog ulja

Motor se isporučuje s uljem u radilici; no potrebno je provjeriti razinu ulja prije prvog pokretanja motora i nakon njegova rada.

1. Parkirajte uređaj na ravnoj površini.
2. Izvadite šipku za mjerenje razine ulja i obrišite je čistom krpom (Slika 10).
3. Stavite šipku za mjerenje u cijev i provjerite je li u potpunosti sjela. Izvadite šipku za mjerenje i provjerite razinu ulja.

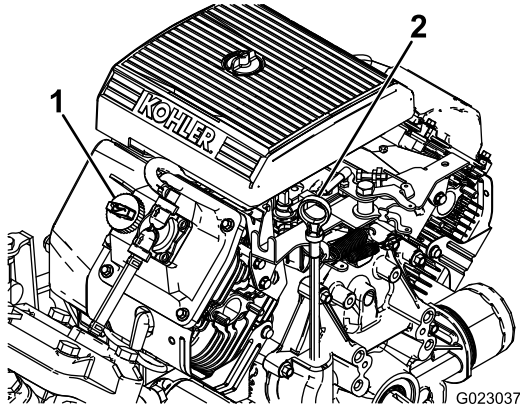

Slika 10

1. Čep spremnika
2. Šipka za mjerenje razine ulja

4. Ako je razina ulja niska, skinite čep s poklopca ventila (Slika 10) i dodajte ulje u otvor dok razina ne dosegne oznaku FULL na šipki za mjerenje; pogledajte [Održavanje motornog ulja \(stranica 50\)](#) za informacije o odgovarajućoj vrsti i viskoznosti ulja.

**Napomena:** Polako dodavajte ulje i pritom često provjeravajte njegovu razinu. Nemojte prepuniti spremnik.

5. Vratite šipku za mjerenje razine ulja i čvrsto je zategnite.

## Provjeravanje tlaka zraka u gumama

**Interval servisiranja:** Prije svake uporabe ili svakodnevno—Provjerite tlak zraka u gumama svakih 8 sati ili svaki dan.

Napunite gume zrakom do 1,38 bara. Provjerite jesu li gume istrošene ili oštećene.

**Napomena:** Zamijenite sve istrošene ili oštećene gume.

# Dolijevanje goriva

## Specifikacija goriva

<b>Benzin</b>	Upotrijebite bezolovni benzin s oktanskim brojem 87 ili višim ((R+M)/2 metoda ocjenjivanja).
<b>Mješavina goriva s etanolom</b>	Prihvatljivo je upotrijebiti bezolovnu mješavinu benzina s udjelom etanola od najviše 10 % (gasohol) ili 15 % MTBE-a (metil-tercijarni-butil-eter). Etanol i MTBE nisu isti.  Nije dopuštena uporaba benzina s udjelom etanola od 15 % (E15). Nikad nemojte koristiti benzin s udjelom etanola višim od 10 %, kao što su E15 (sadrži 15 % etanola), E20 (sadrži 20 % etanola) ili E85 (sadrži do 85 % etanola). Upotreba neodobrenog benzina može uzrokovati poteškoće u radu i/ili oštećenje motora koji možda nisu obuhvaćeni jamstvom.

**Važno:** Za najbolje rezultate upotrebljavajte samo čisto, svježe gorivo (ne starije od 30 dana).

- Nemojte upotrebljavati benzin koji sadrži metanol.
- Nemojte skladištiti gorivo u spremniku za gorivo ili kanistrima za gorivo tijekom zime ako ne upotrebljavate stabilizator goriva.
- Nemojte dodavati ulje u benzin.

## Punjenje spremnika za gorivo

Kapacitet spremnika za gorivo iznosi približno 19 l.

**Napomena:** Čep spremnika za gorivo sadrži mjerač koji pokazuje razinu goriva; često ga provjeravajte.

1. Parkirajte uređaj na ravnoj površini, aktivirajte ručnu kočnicu, zaustavite motor i izvadite ključ za paljenje.
2. Očistite područje oko čepa spremnika za gorivo (Slika 11).

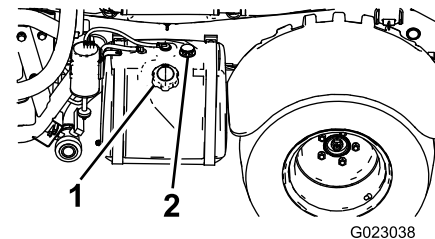

Slika 11

1. Čep spremnika za gorivo
2. Mjerač goriva

3. Uklonite čep spremnika za gorivo.
4. Napunite spremnik do približno 2,5 cm ispod gornje stijenke spremnika (donji dio otvora za ulijevanje).

**Napomena:** Taj prazni prostor u spremniku omogućuje širenje goriva. Nikad nemojte prepuniti spremnik.

5. Čvrsto postavite čep na spremnik za gorivo.

6. Obrišite proliveno gorivo.

## Početak upotrebe novog vozila

**Interval servisiranja:** Prije svake uporabe ili svakodnevno

Kako biste osigurali ispravan rad i dug vijek trajanja prskalice, tijekom prvih 100 sati rada pratite sljedeće smjernice:

- Redovito provjeravajte razine motornog ulja i tekućine i pažljivo pratite ima li znakova pregrijavanja u bilo kojoj komponenti prskalice.
- Nakon pokretanja hladnog motora pričekajte približno 15 sekundi da se ugrije prije ubrzavanja.
- Kako biste optimizirali kočioni sustav, razradite kočnice na sljedeći način:
  1. Ulijte 454 l vode u spremnik.
  2. Premjestite uređaj na ravnu površinu na otvorenom.
  3. Vozite uređaj pri punoj brzini.
  4. Naglo zakočite.

**Napomena:** Zaustavite uređaj u ravnoj liniji bez zaključavanja kotača.
  5. Pričekajte 1 minutu da se kočnice ohlade.
  6. Ponovite korake od 3 do 5 još 9 puta.
- Nemojte pritiskati papučicu gasa dok motor nije u brzini.
- Pri radu mijenjajte brzinu prskalice. Izbjegavajte naglo pokretanje i naglo zaustavljanje.
- Pogledajte [Održavanje \(stranica 43\)](#) za posebne provjere u slučaju rijetke upotrebe.

3. Okrenite obrtnu glavu mlaznice u bilo kojem smjeru kako biste ispravili mlaznicu.

4. Kalibrirajte protok prskalice; pogledajte [Kalibracija prskalice](#) [Protok \(stranica 28\)](#).

5. Kalibrirajte optočne ventile krakova; pogledajte [Kalibracija optočnih ventila krakova \(stranica 29\)](#).

## Priprema prskalice

### Odabir mlaznice

**Napomena:** Pročitajte upute za mlaznice koje su dostupne kod vašeg ovlaštenog distributera tvrtke Toro.

Na kućišta obrtnih glava mogu se postaviti do 3 različite mlaznice. Kako biste odabrali željenu mlaznicu, učinite sljedeće:

1. Zaustavite prskalicu na ravnoj površini, ugasite motor i aktivirajte ručnu kočnicu.
2. Postavite glavni prekidač krakova u položaj OFF (Isključeno) i postavite prekidač pumpe za prskanje u položaj OFF (Isključeno).

## Odabir usisnog filtra

**Standardna oprema:** usisni filter finoće sita 50 (plavi)

Poslužite se tablicom usisnog filtra kako biste utvrdili finoću sita za mlaznice za prskanje koje upotrebljavate na temelju kemijskih proizvoda ili otopina čija je viskoznost jednaka viskoznosti vode.

### Tablica usisnog filtra

Oznake boja za mlaznice za prskanje (brzina protoka)	Finoća sita*	Oznake boja za filter
Žuta (0,76 l/min)	50	Plava
Crvena (1,5 l/min)	50	Plava
Smeđa (1,9 l/min)	50 (ili 30)	Plava (ili zelena)
Siva (2,3 l/min)	30	Zelena
Bijela (3 l/min)	30	Zelena
Plava (3,8 l/min)	30	Zelena
Zelena (5,7 l/min)	30	Zelena

\*Finoća sita usisnih filtera navedenih u ovoj tablici temelji se na kemikalijama ili otopinama za prskanje čija je viskoznost jednaka viskoznosti vode.

**Važno:** U slučaju prskanja kemijskim proizvodima ili otopinama s močivim prahom veće viskoznosti (gušćima), možda će vam trebati grublje sito za opcionalni usisni filter; pogledajte [Slika 12](#).

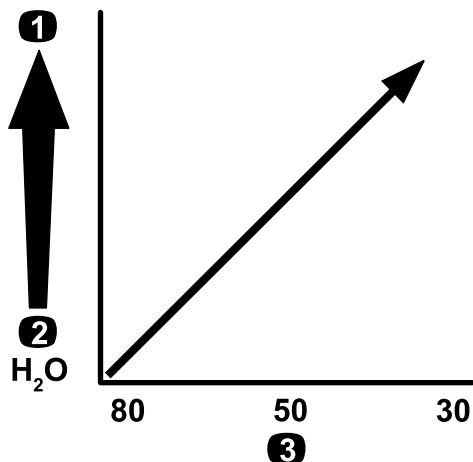

**Slika 12**

Finoća sita – viskoznost kemikalije ili otopine

1. Kemikalije ili otopine veće viskoznosti
2. Kemikalije ili otopine manje viskoznosti
3. Finoća sita

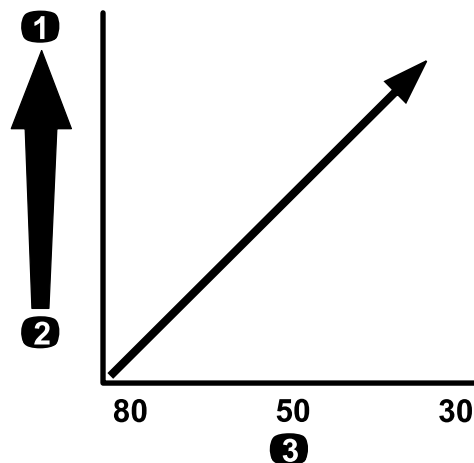

**Slika 13**

Veličina sita – stopa prskanja

1. Veća stopa prskanja
2. Manja stopa prskanja
3. Finoća sita

g214214

## Odabir tlačnog filtra

Dostupne veličine sita uključuju:

**Standardna oprema:** usisni filter finoće sita 50 (plavi)

Poslužite se tablicom tlačnog filtra kako biste utvrdili finoću sita za mlaznice za prskanje koje upotrebljavate na temelju kemijskih proizvoda ili otopina čija je viskoznost jednaka viskoznosti vode.

### Tablica tlačnog filtra

Oznake boja za mlaznice za prskanje (brzina protoka)	Finoća sita*	Oznake boja za filter
U skladu sa zahtjevima za kemikalije ili otopine niske viskoznosti ili kod niskih stopa prskanja	100	Zelena
Žuta (0,76 l/min)	80	Žuta
Crvena (1,5 l/min)	50	Plava
Smeđa (1,9 l/min)	50	Plava
Siva (2,3 l/min)	50	Plava
Bijela (3 l/min)	50	Plava
Plava (3,8 l/min)	50	Plava
Zelena (5,7 l/min)	50	Plava

Ako prskate pri višoj stopi, razmislite o upotrebi grubljeg sita opcionalnog usisnog filtra; pogledajte [Slika 13](#).



## Tablica tlačnog filtra (cont'd.)

Oznake boja za mlaznice za prskanje (brzina protoka)	Finoća sita*	Oznake boja za filter
U skladu sa zahtjevima za kemikalije ili otopine visoke viskoznosti ili kod visokih stopa prskanja	30	Crvena
U skladu sa zahtjevima za kemikalije ili otopine visoke viskoznosti ili kod visokih stopa prskanja	16	Smeđa

\*Finoća sita tlačnih filtera navedenih u ovoj tablici temelji se na kemikalijama ili otopinama za prskanje čija je viskoznost jednaka viskoznosti vode.

**Važno:** U slučaju prskanja kemijskim proizvodima ili otopinama s močivim prahom veće viskoznosti (guščima), možda će vam trebati grublje sito za opcionalni tlačni filter; pogledajte [Slika 14](#).

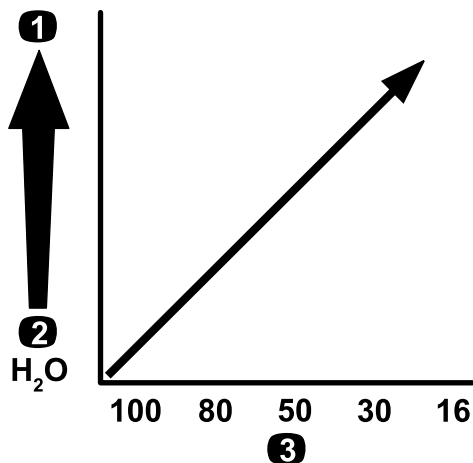

Slika 14

Finoća sita – viskoznost kemikalije ili otopine

1. Kemikalije ili otopine veće viskoznosti
2. Kemikalije ili otopine manje viskoznosti
3. Finoća sita

Ako prskate pri višoj stopi, razmislite o upotrebi grubljeg sita opcionalnog tlačnog filtra; pogledajte [Slika 15](#).

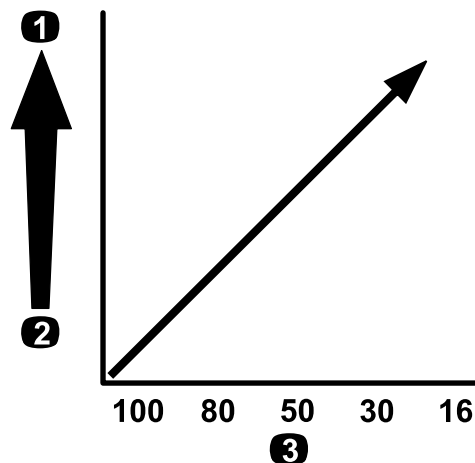

Slika 15

Veličina sita – stopa prskanja

1. Veća stopa prskanja
2. Manja stopa prskanja
3. Finoća sita

g214240

## Odabir filtra za vrh mlaznice (opcionalno)

**Napomena:** Upotrebjavajte opcionalni filter za vrh mlaznice kako biste zaštitili vrh mlaznice za prskanje i produžili njezin vijek trajanja.

Poslužite se tablicom filtra za vrh mlaznice kako biste utvrdili finoću sita za mlaznice za prskanje koje upotrebjavate na temelju kemijskih proizvoda ili otopina čija je viskoznost jednaka viskoznosti vode.

### Tablica filtera za vrh mlaznice

Oznake boja za mlaznice za prskanje (brzina protoka)	Finoća sita filtera*	Oznake boja za filter
Žuta (0,76 l/min)	100	Zelena
Crvena (1,5 l/min)	50	Plava
Smeđa (1,9 l/min)	50	Plava
Siva (2,3 l/min)	50	Plava
Bijela (3 l/min)	50	Plava
Plava (3,8 l/min)	50	Plava
Zelena (5,7 l/min)	50	Plava

\*Finoća sita filtera mlaznica navedenih u ovoj tablici temelji se na kemikalijama ili otopinama za prskanje čija je viskoznost jednaka viskoznosti vode.

**Važno:** U slučaju prskanja kemijskim proizvodima ili otopinama s močivim prahom veće viskoznosti (guščima), možda će vam trebati grublje sito za opcionalni filter za vrh mlaznice; pogledajte [Slika 16](#).

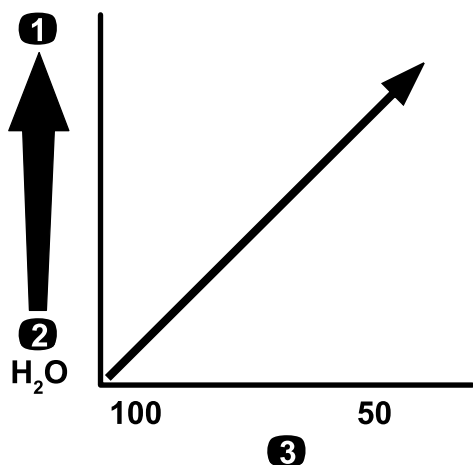

Slika 16

Finoća sita – viskoznost kemikalije ili otopine

1. Kemikalije ili otopine veće viskoznosti
2. Kemikalije ili otopine manje viskoznosti
3. Finoća sita

Ako prskate pri višoj stopi, razmislite o upotrebi grubljeg sita filtra za vrh mlaznice; pogledajte Slika 17.

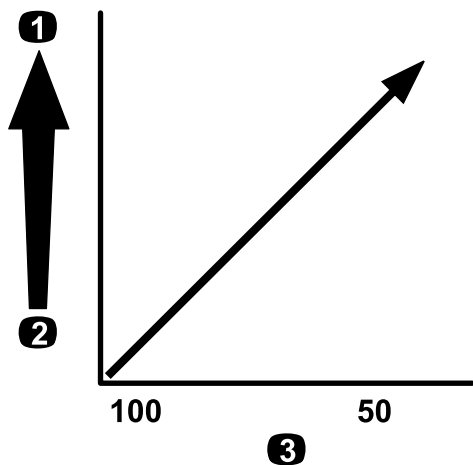

Slika 17

Veličina sita – stopa prskanja

1. Veća stopa prskanja
2. Manja stopa prskanja
3. Finoća sita

## Punjenje spremnika

### Punjenje spremnika za čistu vodu

**Važno:** Nemojte upotrebljavati tehnološku vodu (sivu vodu) u spremniku za čistu vodu.

**Napomena:** Spremnik za čistu vodu služi kao izvor čiste vode kojom možete isprati kemikalije sa svoje kože, iz očiju ili s drugih površina dođe li do slučajnog izlaganja.

Uvijek napunite spremnik čistom vodom prije rukovanja kemikalijama ili njihovog miješanja.

- Za punjenje spremnika odvrnite čep na vrhu spremnika i napunite spremnik čistom vodom te vratite čep (Slika 18).
- Za otvaranje slavine spremnika za čistu vodu okrenite ručicu na slavini (Slika 18).

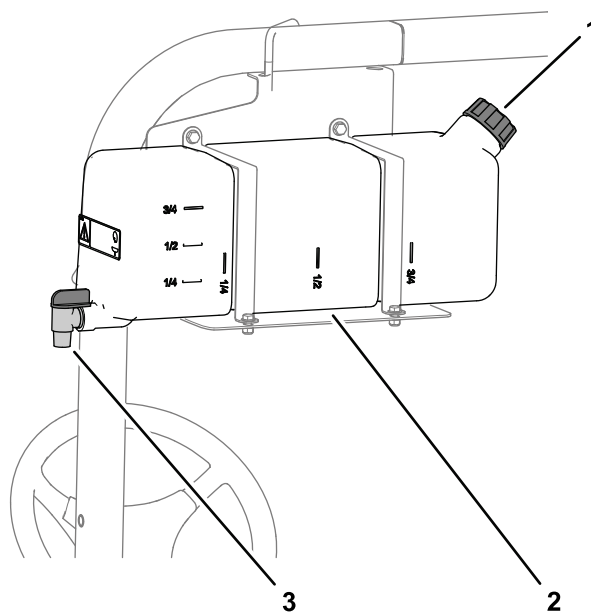

Slika 18

1. Čep spremnika
2. Spremnik za čistu vodu
3. Slavina

### Punjenje spremnika za prskanje

Postavite opcionalni komplet za pripremljenu kemijsku mješavinu za optimalno miješanje i vanjsku čistoću spremnika.

**Važno:** Kad god je moguće, nemojte upotrebljavati tehnološku vodu (sivu vodu) u spremniku za prskanje.

**Važno:** Kemikalije koje ćete upotrebljavati moraju biti kompatibilne za upotrebu s materijalom Viton™ (pročitajte oznaku proizvođača, na njoj bi trebalo biti naznačeno ako nisu kompatibilne). Upotreba kemikalije koja nije kompatibilna s

materijalom Viton™ oštetit će O-prstenove u prskalici, što dovodi do curenja.

**Važno:** Prije punjenja spremnika kemikalijama provjerite je li postavljena ispravna stopa prskanja.

1. Pročistite sustav prskalice sredstvom za kondicioniranje sustava prskalice tako da pokrenete krakove.
2. Zaustavite prskalicu na ravnoj površini, pomaknite mjenjač u NEUTRALNI položaj, ugastite motor i aktivirajte ručnu kočnicu.
3. Ventil za pražnjenje spremnika mora biti zatvoren.
4. Utvrdite količinu vode potrebnu za miješanje potrebne količine kemikalije u skladu s uputama proizvođača kemikalije.
5. Otvorite poklopac spremnika za prskanje.

**Napomena:** Poklopac spremnika nalazi se na sredini gornje strane spremnika. Da biste ga otvorili, okrenite prednju polovicu poklopca u smjeru suprotnom od kazaljki na satu i širom ga otvorite. Možete izvaditi sito iz njega kako biste ga očistili. Da biste zatvorili spremnik, vratite poklopac na mjesto i okrenite prednju polovicu u smjeru kazaljki na satu.

6. Dodajte  $\frac{3}{4}$  potrebne količine vode u spremnik za prskanje kroz protusifonski otvor za punjenje.

**Važno:** Uvijek stavljajte čistu vodu u spremnik za prskanje. Nikad nemojte staviti koncentrat u prazan spremnik.

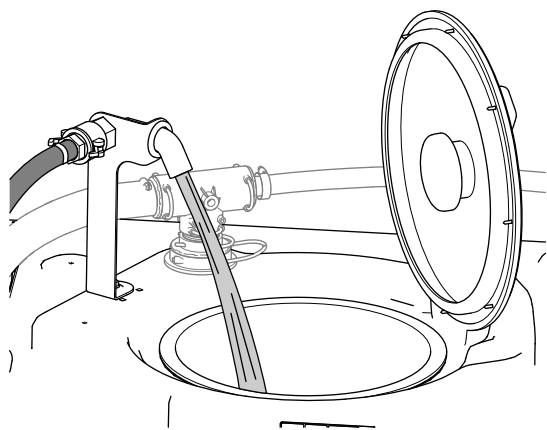

Slika 19

g239016

7. Pokrenite motor i stavite prekidač pumpe u položaj ON (Uključeno).
8. Pritisnite papučicu gasa do kraja i AKTIVIRAJTE zaključavanje gasa.
9. Postavite glavni prekidač krakova u položaj OFF (Isključeno).

10. Okrenite ventil za mućkanje u položaj ON (Uključeno).
11. Dodajte odgovarajuću količinu koncentrata kemikalije u spremnik prema uputama proizvođača kemikalije.

**Važno:** Ako upotrebljavate moćivi prah bez potpunog mućkanja, pomiješajte prah s malom količinom vode kako biste dobili emulziju prije nego što ga dodate u spremnik.

12. Dodajte ostatak vode u spremnik.

**Napomena:** Za bolje mućkanje smanjite postavku stope prskanja.

**Važno:** Nakon prvog punjenja spremnika provjerite jesu li držači spremnika dobro pričvršćeni. Pritegnite ih ako je potrebno.

## Pregled držača spremnika

**Interval servisiranja:** Prije svake uporabe ili svakodnevno—Provjerite držače spremnika.

**Važno:** Prejako stezanje pričvršnih elemenata držača spremnika može dovesti do deformacije i oštećenja spremnika i držača.

**Važno:** Kad god je moguće, nemojte upotrebljavati tehnološku vodu (sivu vodu) u spremniku za prskanje.

1. Napunite glavni spremnik vodom.
2. Provjerite ima li slobodnog hoda između držača spremnika i spremnika (Slika 20).

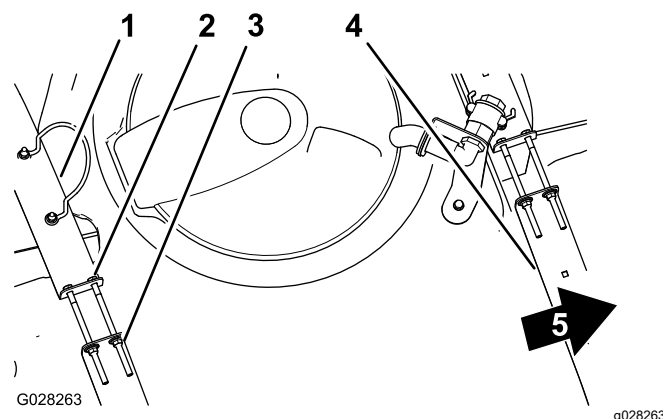

Slika 20

g028263

1. Stražnji držač spremnika
2. Vijak
3. Prirubna matica
4. Prednji držač spremnika
5. Prednja strana uređaja

3. Ako su držači spremnika labavo pričvršćeni za spremnik, pritegnite prirubne matice i vijke na vrhu držača dok držači ne budu priljubljeni uz površinu spremnika (Slika 20).

**Napomena:** Nemojte previše zategnuti dijelove držača spremnika.

## Kalibracija prskalice Protok

Prije prve upotrebe prskalice, ako promijenite mlaznice ili ako je potrebno, kalibrirajte protok prskalice.

**Oprema koju dobavlja rukovatelj:** štoperica koja može mjeriti  $\pm 1/10$  sekunde i mjerna posuda s oznakama po 50 ml.

### Priprema uređaja

**Važno:** Kad god je moguće, nemojte upotrebljavati tehnološku vodu (sivu vodu) u spremniku za prskanje.

1. Napunite spremnik za prskanje čistom vodom.

**Napomena:** Pobrinite se da je u spremniku dovoljno vode za dovršetak kalibracije.

2. Aktivirajte ručnu kočnicu i upalite motor.
3. Stavite prekidač pumpe u položaj ON (Uključeno) i uključite mućkanje.
4. Pritišćite papučicu gasa dok motor ne dosegne maksimalnu brzinu i UKLJUČITE prekidač za zaključavanje gasa.

### Provjera količine prskanja

1. Postavite sva 3 prekidača krakova i glavni prekidač krakova u položaj ON (Uključeno).
2. Okrenite prekidač za zaključavanje stope prskanja u OTKLJUČANI položaj.
3. Pripremite se za provjeru količine prskanja s pomoću mjerne posude.
4. Počnite pri 2,75 bara i s pomoću prekidača za stopu prskanja podesite tlak prskanja kako biste dobili rezultate koji odgovaraju iznosima u tablici u nastavku.

**Napomena:** Ponovite provjeru 3 puta i izračunajte prosjek.

Boja mlaznice	Mililitri prikupljeni u 15 sekundi	Unce prikupljene u 15 sekundi
Žuta	189	6,4
Crvena	378	12,8
Smeđa	473	16,0
Siva	567	19,2
Bijela	757	25,6
Plava	946	32,0
Zelena	1.419	48,0

5. Kad postignete količine navedene u prethodnoj tablici, postavite prekidač za zaključavanje stope prskanja u ZAKLJUČANI položaj.
6. Isključite glavni prekidač krakova.

## Kalibracija protoka prskalice

1. Pomičite se do izbornika Calibration (Kalibracija) na sustavu InfoCenter i odaberite FLOW CAL (Kalibracija protoka) kako slijedi:

**Napomena:** Odabirom ikone početnog zaslona možete poništiti kalibracije u bilo kojem trenutku.

- A. Dvaput pritisnite srednji gumb za odabir na sustavu InfoCenter za pristup izbornicima.
  - B. Uđite u izbornik Calibration (Kalibracija) pritiskom desnog gumba za odabir na sustavu InfoCenter.
  - C. Odaberite opciju FLOW CAL (Kalibracija protoka) označivanjem opcije FLOW CAL (Kalibracija protoka) i pritisnite desni gumb za odabir na sustavu InfoCenter.
  - D. Na sljedećem zaslonu unesite poznatu količinu vode koja će biti raspršena kroz krakove za postupak kalibracije; pogledajte tablicu u nastavku.
  - E. Pritisnite desni gumb za odabir na sustavu InfoCenter.
2. S pomoću simbola plus (+) i minus (-) unesite obujam protoka u skladu s tablicom u nastavku.

Boja mlaznice	Litre	Američki galoni
Žuta	42	11
Crvena	83	22
Smeđa	106	28
Siva	125	33
Bijela	167	44
Plava	208	55
Zelena	314	83

3. Uključite glavni prekidač krakova na 5 minuta.

**Napomena:** Dok uređaj provodi prskanje, na sustavu InfoCenter prikazuje se količina tekućine koju bilježi sustav.

4. Nakon prskanja od 5 minuta odaberite kvačicu pritiskom na srednji gumb na sustavu InfoCenter.

**Napomena:** Prihvatljivo je ako galoni prikazani tijekom postupka kalibracije ne odgovaraju poznatoj količini vode unesenoj u sustav InfoCenter.

5. Isključite glavni prekidač krakova.

**Napomena:** Kalibracija je sada dovršena.

## Kalibracija brzine prskalice

Prije prve upotrebe prskalice, ako promijenite mlaznice ili ako je potrebno, kalibrirajte brzinu prskalice.

**Važno:** Kad god je moguće, nemojte upotrebljavati tehnološku vodu (sivu vodu) u spremniku za prskanje.

1. Napunite spremnik čistom vodom.
2. Na otvorenoj, ravnoj površini, označite udaljenost između 45 i 152 m.

**Napomena:** Toro preporučuje da označite 152 m za preciznije rezultate.

3. Pokrenite motor i vozite do početka označene udaljenosti.

**Napomena:** Poravnajte središte prednjih guma sa startnom linijom za najpreciznije mjerenje.

4. Pomičite se do izbornika Calibration (Kalibracija) na zaslonu sustava InfoCenter i odaberite SPEED CAL (Kalibracija brzine).

**Napomena:** Odabirom ikone početnog zaslona možete poništiti kalibracije u bilo kojem trenutku.

5. Odaberite strelicu Next (→) (Dalje) na sustavu InfoCenter.
6. S pomoću simbola plus (+) i minus (-) unesite označenu udaljenost u sustav InfoCenter.
7. Prebacite uređaj u prvu brzinu i prijedite označenu udaljenost vozeći ravno prema naprijed uz puni gas.
8. Zaustavite uređaj na kraju označene udaljenosti i odaberite kvačicu na zaslonu sustava InfoCenter.

**Napomena:** Usporite i polako se zaustavite kako biste poravnali središte prednjih guma s ciljnom linijom za najpreciznije mjerenje.

**Napomena:** Kalibracija je sada dovršena.

## Kalibracija optočnih ventila krakova

Prije prve upotrebe prskalice, ako promijenite mlaznice ili ako je potrebno, kalibrirajte optočne ventile krakova prskalice..

**Važno:** Provedite postupak na otvorenoj, ravnoj površini.

### Priprema uređaja

**Važno:** Kad god je moguće, nemojte upotrebljavati tehnološku vodu (sivu vodu) u spremniku za prskanje.

1. Napunite pola spremnika za prskanje čistom vodom.
2. Spustite krakove prskalice.
3. Stavite mjenjač u NEUTRALNI položaj i aktivirajte ručnu kočnicu.
4. Postavite 3 prekidača krakova u položaj ON (Uključeno), no ostavite glavni prekidač krakova isključen.
5. Stavite prekidač pumpe u položaj ON (Uključeno) i uključite mućkanje.
6. Pritišćite papučicu gasa dok motor ne dosegne maksimalnu brzinu i UKLJUČITE prekidač za zaključavanje gasa.
7. Pomičite se do izbornika Calibration (Kalibracija) na zaslonu sustava InfoCenter i odaberite TEST SPEED (Ispitna brzina).

**Napomena:** Odabirom ikone početnog zaslona možete poništiti kalibraciju u bilo kojem trenutku.

8. S pomoću simbola plus (+) i minus (-) unesite ispitnu brzinu od 5,6 km/h i zatim odaberite ikonu početnog zaslona.
9. Okrenite prekidač za zaključavanje stope prskanja u OTKLJUČANI položaj i okrenite glavni prekidač krakova u UKLJUČENI položaj.

### Podešavanje optočnih ventila krakova

1. S pomoću prekidača za stopu prskanja podesite stopu u skladu s tablicom u nastavku.

Boja mlaznice	SI (metrički)	Engleski	Travnjak
Žuta	159 l/ha	17 gpa	0,39 gpk
Crvena	319 l/ha	34 gpa	0,78 gpk
Smeđa	394 l/ha	42 gpa	0,96 gpk
Siva	478 l/ha	51 gpa	1,17 gpk
Bijela	637 l/ha	68 gpa	1,56 gpk
Plava	796 l/ha	85 gpa	1,95 gpk
Zelena	1.190 l/ha	127 gpa	2,91 gpk

2. Isključite lijevi krak i podešavajte ručicu optočnog ventila kraka ([Slika 21](#)) dok očitavanje tlaka ne bude na prethodno podešenoj razini (najčešće 2,75 bara).

**Napomena:** Numerirani indikatori na ručici i igli optočnog ventila služe samo u informativne svrhe.

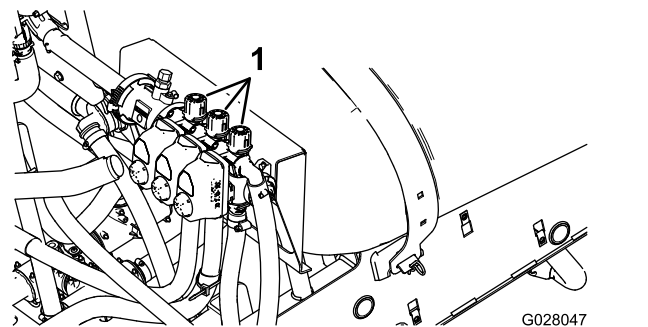

**Slika 21**

1. Ručice za podešavanje optočnih ventila krakova

3. Uključite lijevi krak i isključite desni krak.
4. Podešavajte ručicu optočnog ventila desnog kraka ([Slika 21](#)) dok očitavanje tlaka ne bude na prethodno podešenoj razini (najčešće 2,75 bara).
5. Uključite desni krak i isključite središnji krak.
6. Podešavajte ručicu optočnog ventila središnjeg kraka ([Slika 21](#)) dok očitavanje tlaka ne bude na prethodno podešenoj razini (najčešće 2,75 bara).
7. Isključite sve krakove.
8. Isključite pumpu.

**Napomena:** Kalibracija je sada dovršena.

### Podešavanje optočnog ventila mućkanja i glavnog optočnog ventila krakova

#### Položaj ručice optočnog ventila mućkanja

- Optočni ventil mućkanja u potpuno je otvorenom položaju kako je prikazano na [Slika 22A](#).
- Optočni ventil mućkanja u zatvorenom je položaju (0) kako je prikazano na [Slika 22B](#).
- Optočni ventil mućkanja u srednjem je položaju (podešenom u odnosu na mjerač tlaka za sustav prskalice) kako je prikazano na [Slika 22C](#).

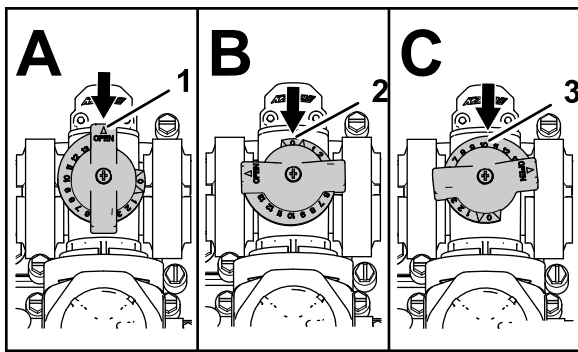

Slika 22

g214029

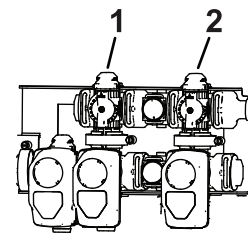

Slika 23

g509335

1. Otvoreno
2. Zatvoreno (0)
3. Srednji poloćaj

## Kalibracija optoćnog ventila mućkanja

Interval servisiranja: Godišnje

**Vaćžno:** Kad god je moguće, nemojte upotrebljavati tehnoloćku vodu (sivu vodu) u spremniku za prskanje.

Provedite postupak na otvorenoj, ravnoj površini.

1. Napunite spremnik za prskanje čistom vodom.
2. Provjerite je li ventil za kontrolu mućkanja otvoren. Ako je bio podećavan, otvorite ga do kraja.
3. Aktivirajte rućnu koćnicu i pokrenite motor.
4. Postavite mjenjać brzina u NEUTRALNI poloćaj.
5. Postavite prekidać pumpe u poloćaj ON (Ukljućeno).
6. Pritisnite papućicu gasa kako biste postigli maksimalnu brzinu motora i ukljućite zakljućavanje gasa.
7. Postavite ventile triju krakova u poloćaj OFF (Iskljućeno).
8. Postavite glavni prekidać krakova u poloćaj ON (Ukljućeno).
9. Postavite tlak sustava na MAXIMUM (Maksimum).
10. Stavite prekidać za mućkanje u poloćaj OFF (Iskljućeno) i oćitajte mjerać tlaka.
  - Ako oćitanje ostane na 6,9 bara, optoćni ventil mućkanja ispravno je kalibriran.
  - Ako mjerać tlaka prikaće drugu vrijednost, prijedite na sljedeći korak.
11. Podesite optoćni ventil mućkanja (Slika 23) na straćnjoj strani ventila za mućkanje dok oćitanje tlaka na mjeraću ne bude 6,9 bara.

1. Optoćni ventil mućkanja
2. Glavni optoćni ventil krakova

12. Stavite prekidać pumpe u poloćaj OFF (Iskljućeno), prebacite rućicu za gas u poloćaj PRAZNOG HODA i stavite prekidać za paljenje u poloćaj OFF (Iskljućeno).

## Podećavanje glavnog optoćnog ventila krakova

**Vaćžno:** Kad god je moguće, nemojte upotrebljavati tehnoloćku vodu (sivu vodu) u spremniku za prskanje.

**Napomena:** Podećavanjem glavnog optoćnog ventila krakova smanjuje se ili povećava kolićina protoka koji se šalje u mlaznice za mućkanje u spremniku kad je glavni prekidać krakova u poloćaju OFF (Iskljućeno).

1. Napunite pola spremnika za prskanje čistom vodom.
2. Premjestite uređaj na ravnu površinu na otvorenom.
3. Aktivirajte rućnu koćnicu.
4. Postavite mjenjać brzina u NEUTRALNI poloćaj.
5. Postavite prekidać pumpe u poloćaj ON (Ukljućeno).
6. Postavite prekidać za mućkanje u poloćaj ON (Ukljućeno).
7. Postavite glavni prekidać krakova u poloćaj OFF (Iskljućeno).
8. Povećajte brzinu motora do kraja i UKLJUĆITE zakljućavanje gasa.
9. Podesite rućicu glavnog optoćnog ventila krakova kako biste kontrolirali kolićinu mućkanja u spremniku (Slika 23).
10. Smanjite brzinu gasa na prazan hod.
11. Postavite prekidać za mućkanje i prekidać pumpe u poloćaj OFF (Iskljućeno).
12. Iskljućite uređaj.

# Lociranje pumpe za prskanje

Pumpa za prskanje nalazi se ispod sjedala (Slika 24).

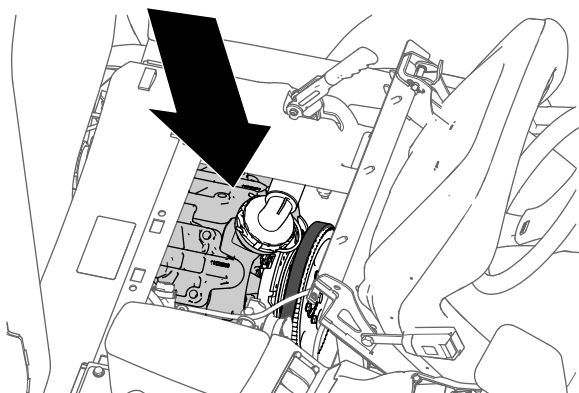

Slika 24

g216323

## Tijekom rada

### Sigurnost tijekom rada

#### Opće informacije o sigurnosti

- Vlasnik/rukovatelj može spriječiti nesreće koje mogu uzrokovati tjelesne ozljede ili oštećenja imovine i odgovoran je za njih.
- Nosite prikladnu odjeću, uključujući zaštitu za oči, duge hlače, čvrstu obuću otpornu na proklizavanje i zaštitu za sluh. Zavežite kosu ako je duga i nemojte nositi labavu odjeću ili viseći nakit.
- Nosite odgovarajuću osobnu zaštitnu opremu kako je propisano u odjeljku Kemijska sigurnost.
- Pozorno upravljajte uređajem. Ne bavite se aktivnostima koje vas ometaju; u suprotnom može doći do ozljeda ili oštećenja imovine.
- Ne upravljajte vozilom ako ste bolesni, umorni ili pod utjecajem alkohola ili droga.
- Nemojte prevoziti putnike na uređaju.
- Upravljajte uređajem samo u uvjetima dobre vidljivosti. Izbjegavajte rupe ili skrivene opasnosti.
- Prije nego što pokrenete motor, provjerite jeste li u radnom položaju, je li mjenjač u NEUTRALNOM položaju (ručni prijenos) ili u položaju za PARKIRANJE (automatski prijenos) te je li aktivirana ručna kočnica.
- Ostanite sjediti kad god se uređaj kreće. Držite obje ruke na upravljaču kad god je to moguće i uvijek držite ruke i noge unutar dijela predviđenog za rukovatelja.
- Budite oprezni pri približavanju oštrim zavojima, grmlju, stablima ili drugim predmetima koji bi vam mogli zakloniti vidno polje.
- Prije vožnje unatrag pogledajte iza sebe i provjerite ima li ikoga iza vas. Polako vozite unatrag.
- Nikad ne prskajte dok se u vašoj blizini nalaze drugi ljudi, posebno djeca, ili životinje.
- Nemojte upravljati uređajem u blizini padina, jaraka ili nasipa. Uređaj se može naglo preokrenuti ako kotač prijeđe preko ruba ili ako rub propadne.
- Smanjite brzinu za vrijeme rada na zahtjevnom terenu, neravnoj površini i u blizini rubnika, rupa i drugih naglih promjena u terenu. Teret se može pomaknuti i destabilizirati vozilo.
- Nagle promjene na terenu mogu uzrokovati naglo pomicanje upravljača, što može dovesti do ozljeda šaka i ruku. Lagano primite upravljač s vanjske strane i držite ruke podalje od prečki upravljača.
- Nakon sudara s objektom ili ako uređaj proizvodi neobične vibracije, zaustavite uređaj, ugasite motor, izvadite ključ, aktivirajte ručnu kočnicu i



provjerite ima li oštećenja. Izvršite sve potrebne popravke prije nastavljaja s radom.

- Usporite i budite oprezni pri skretanju i prelaženju cesta i pločnika. Uvijek poštujujte pravo prednosti drugih sudionika u prometu.
- Budite oprezni pri upravljanju uređajem na mokrim površinama, u lošim vremenskim uvjetima, pri visokim brzinama ili s punim spremnikom. Vrijeme zaustavljanja i zaustavni put povećavaju se u navedenim uvjetima.
- Nemojte dodirivati motor ili prigušivač dok motor radi ili odmah nakon gašenja. Te bi površine mogle biti dovoljno zagrijane da prouzroče opekline.
- Prije nego što napustite položaj rukovatelja, učinite sljedeće:
  - Parkirajte uređaj na ravnoj površini.
  - Pomaknite mjenjač u NEUTRALNI položaj (ručni prijenos) ili u položaj za PARKIRANJE (automatski prijenos).
  - Ugasite pumpu za prskanje.
  - Aktivirajte ručnu kočnicu.
  - Ugasite motor i izvadite ključ (ako postoji).
  - Pričekajte da se svi pomični dijelovi zaustave.
- Nikad ne držite motor u pogonu u zatvorenom prostoru koji zadržava ispušne plinove.
- Ako postoji opasnost od munja, nemojte upravljati uređajem.
- Upotrebljavajte samo onu dodatnu opremu i priključke koje je odobrila tvrtka Toro.

## Sigurnost konstrukcije za zaštitu od prevrtanja (ROPS)

**Napomena:** Kabina koju postavlja tvrtka Toro je ROPS na svim uređajima obuhvaćenim ovim *Uputama za upotrebu*.

- Nemojte uklanjati ROPS s uređaja.
- Vežite se sigurnosnim pojasom i provjerite biste li ga u hitnom slučaju mogli brzo otkopčati. Uvijek se vežite sigurnosnim pojasom.
- Pažljivo provjerite ima li prepreka iznad glave i ne dodirujte ih.
- Održavajte ROPS u sigurnom radnom stanju tako da povremeno temeljito pregledate ima li oštećenja i održavate sve pričvrsnice dobro zategnutima.
- Po potrebi održavajte i čistite sigurnosne pojaseve.
- Zamijenite sve oštećene komponente ROPS-a. Nemojte ga popravljati ili izmjenjivati.

## Sigurnost na padinama

Nagibi su jedan od glavnih čimbenika koji uzrokuju gubitak kontrole nad uređajem i nesreće s

prevrtanjem, što može uzrokovati teške ozljede ili smrt. Vi ste odgovorni za sigurno upravljanje na padini. Upravljanje uređajem na bilo kojoj padini zahtijeva dodatnu pozornost.

- Pročitajte upute za upravljanje uređajem na padinama navedene u nastavku i utvrdite možete li upravljati uređajem u uvjetima na toj radnoj lokaciji i toga dana. Promjene terena mogu uzrokovati promjenu u radu uređaja na padinama.
- Utvrdite je li padina sigurna za upravljanje uređajem, među ostalim tako da pregledate lokaciju. Pri pregledavanju terena uvijek upotrijebite zdrav razum.
- Izbjegavajte pokretanje, zaustavljanje ili skretanje na padinama. Vozite uz padine i niz padine. Nemojte naglo mijenjati brzinu ili smjer. Ako morate skrenuti, skrenite polako i postepeno niz padinu, ako je to moguće. Budite oprezni pri vožnji unatrag.
- Ne upravljajte uređajem kada su trenje, upravljanje ili stabilnost upitni.
- Uklonite ili označite prepreke kao što su jarci, rupe, kamenje, brazde i izbočine na terenu ili ostale skrivene opasnosti. Visoka trava može zakloniti pogled na prepreke. Neravan teren može uzrokovati prevrtanje uređaja.
- Uzmite u obzir da upravljanje uređajem na mokrim površinama, na padinama ili nizbrdo može uzrokovati gubitak trenja. Gubitak trenja kotača može dovesti do proklizavanja ili smanjenja učinkovitosti kočenja i upravljanja.
- Budite krajnje oprezni pri upravljanju uređajem u blizini litica, jaraka, nasipa, vode ili drugih opasnosti. Ako kotači prijeđu preko rubova ili se rub uruši, može doći do naglog prevrtanja uređaja. Uspostavite sigurnu udaljenost između uređaja i opasnosti.
- Budite posebno oprezni dok upravljate uređajem s priključcima jer oni mogu utjecati na stabilnost uređaja.
- Ako motor zapinje ili počnete gubiti zamah pri vožnji uz padinu, postupno pritišćite kočnice i polako vratite vozilo ravno niz padinu.
- Uvijek držite mjenjač u brzini (ako je primjenjivo) kad vozite uređaj niz padinu.
- Nemojte parkirati uređaj na kosini.
- Težina materijala u spremniku može utjecati na upravljanje uređajem. Kako biste spriječili gubitak kontrole nad vozilom i tjelesne ozljede, pratite sljedeće smjernice:
  - Pri upravljanju uređajem s teškim teretom smanjite brzinu i ostavite dovoljno prostora za kočenje. Nemojte naglo kočiti. Budite posebno oprezni na padinama.

- Tekućina u spremniku pomiče se, osobito pri skretanju, vožnji uz ili niz padine, naglom mijenjanju brzine ili vožnji po neravnom terenu. Pomicanje tereta može dovesti do prevrtanja uređaja.

## Držač za radio

Upotrijebite držač kako biste na njega postavili ručni radio dok vozite (Slika 25).

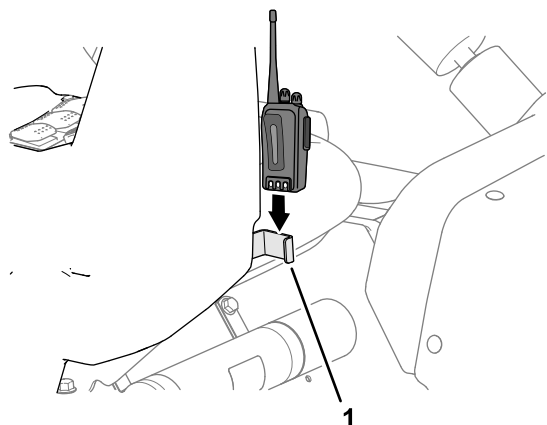

Slika 25

g317230

1. Držač za radio

## Upravljanje uređajem

### Pokretanje motora

1. Sjednite na vozačevo mjesto, umetnite ključ u prekidač za paljenje i okrenite ključ u smjeru kazaljki na satu u položaj UKLJUČENO.
2. Pritisnite papučicu spojke i pomaknite mjenjač u NEUTRALNIPoložaj.
3. Provjerite je li prekidač pumpe u položaju ISKLJUČENO.
4. Ako je motor hladan, povucite ručicu čoka prema gore.

**Važno:** Nemojte aktivirati čok ako je motor zagrijan.

5. Držite ključ u položaju START dok se motor ne pokrene.

**Važno:** Nemojte držati ključ u položaju START (Pokretanje) duže od 10 sekundi. Ako se motor ne pokrene nakon 10 sekundi, pričekajte 1 minutu prije nego što ponovno pokušate. Ne pokušavajte gurati ili vući prskalicu kako biste pokrenuli motor.

6. Kad se motor pokrene, polako gurnite ručicu čoka prema dolje.

## Vožnja

1. Otpustite ručnu kočnicu.
2. Do kraja pritisnite papučicu spojke.
3. Pomaknite mjenjač u prvu brzinu.
4. Ravnomjerno otpuštajte papučicu spojke dok pritišćete papučicu gasa.
5. Kad se uređaj dovoljno ubrza, maknite stopalo s papučice gasa, do kraja pritisnite papučicu spojke, pomaknite mjenjač u sljedeću brzinu i otpustite papučicu spojke dok pritišćete papučicu gasa. Ponavljajte postupak dok ne postignete željenu brzinu.

**Važno:** Uvijek zaustavite uređaj prije prebacivanja mjenjača iz položaja za vožnju prema naprijed u položaj za vožnju unatrag ili obrnuto.

**Napomena:** Nemojte dugo ostavljati motor u praznom hodu.

S pomoću tablice u nastavku utvrdite brzinu vožnje praznog uređaja pri 3400 o/min.

Brzina	Omjer	Brzina (km/h)	Brzina (mph)
1	66,4:1	5,6	3,5
2	38,1:1	9,8	6,1
3	19,6:1	19,2	11,9
R (vožnja unatrag)	80,7:1	4,7	2,9

**Napomena:** Ako predugo ostavite prekidač za paljenje u UKLJUČENOM položaju, a da ne pokrenete motor, akumulator će se isprazniti.

**Važno:** Ne pokušavajte gurati ili vući uređaj kako biste ga pokrenuli. Moglo bi doći do oštećenja pogonskog sklopa.

## Zaključavanje gasa

**Napomena:** Da biste zaključali gas, ručna kočnica i pumpa za prskanje moraju biti aktivirane i mjenjač mora biti u NEUTRALNOM položaju.

1. Pritisnite papučicu gasa kako biste postigli željenu brzinu motora (o/min).
2. Pomaknite prekidač za zaključavanje gasa na upravljačkoj ploči u UKLJUČENI položaj.
3. Kako biste otključali gas, pomaknite prekidač u ISKLJUČENI položaj ili pritisnite papučicu kočnice ili spojke.

## Zaključavanje brzine

**Napomena:** Prije zaključavanja brzine morate sjediti na vozačevom sjedalu i ručna kočnica mora

biti deaktivirana, pumpa mora biti uključena i mjenjač mora biti u brzini.

1. Pritisnite papučicu gasa kako biste postigli željenu brzinu motora.
2. Pomaknite prekidač za zaključavanje brzine na upravljačkoj ploči u UKLJUČENI položaj.
3. Kako biste otključali brzinu, pomaknite prekidač u ISKLJUČENI položaj ili pritisnite papučicu kočnice ili spojke.

## Gašenje motora

1. Kako biste zaustavili prskalicu, pritisnite spojku i zakočite.
2. Povucite polugu ručne kočnice prema gore i unatrag kako biste je aktivirali.
3. Pomaknite mjenjač iz brzine u NEUTRALNI položaj.
4. Okrenite ključ za paljenje u položaj STOP (Zaustavljanje).
5. Izvadite ključ iz prekidača za paljenje kako biste spriječili slučajno pokretanje.

## Blokiranje diferencijala

Blokiranje diferencijala povećava trenje prskalice zaključavanjem stražnjih kotača kako bi se spriječilo proklizavanje jednog kotača. To može pomoći kad prevozite težak teret na mokroj travi ili skliskim površinama, na uzbrdicama i na pješčanim površinama. No imajte na umu da je to dodatno trenje namijenjeno samo za privremenu ili ograničenu upotrebu. Ta funkcija ne može zamijeniti siguran rad na strmim padinama i s teškim teretom.

Blokiranje diferencijala izjednačava brzinu okretanja stražnjih kotača. Dok je blokiranje diferencijala aktivirano, mogućnost naglog skretanja ograničena je i gume bi mogle ogrebat i travnjak. Upotrebljavajte blokiranje diferencijala samo kad je potrebno, pri manjim brzinama vožnje i samo u prvoj ili drugoj brzini.

## ⚠ UPOZORENJE

**Prevrtanje ili proklizavanje prskalice na padini uzrokovat će teške ozljede.**

- **Dodatno trenje koje uzrokuje blokada diferencijala može biti dovoljno da dovede do opasnih situacija, kao što je vožnja uz padinu koja je prestrma da biste se na njoj okrenuli. Budite posebno pažljivi kad upravljate uređajem s blokiranim diferencijalom, osobito na strmijim padinama.**
- **Ako je diferencijal blokiran dok naglo skrećete pri visokoj brzini vožnje i unutar nje se stražnji kotač podigne s tla, moglo bi doći do gubitka kontrole, a time i do proklizavanja prskalice. Upotrebljavajte blokadu diferencijala samo pri manjim brzinama.**

## Upotreba prskalice

Da biste upravljali prskalicom Multi Pro, prvo napunite spremnik za prskanje, zatim nanosite otopinu na radno područje i na kraju očistite spremnik. Dovođite sva 3 navedena koraka jedan za drugim kako ne bi došlo do oštećenja prskalice. Na primjer, nemojte miješati i dodavati kemikalije u spremnik za prskanje tijekom noći i zatim prskati ujutro. To bi dovelo do razdvajanja kemikalija, a možda i oštećenja komponenti prskalice.

## ⚠ OPREZ

**Kemikalije su opasne i mogu uzrokovati tjelesne ozljede.**

- **Pročitajte upute na naljepnicama za kemikalije prije rukovanja kemikalijama te se pridržavajte svih preporuka i mjera opreza proizvođača.**
- **Pazite da kemikalije ne dođu u dodir s kožom. Dođe li do kontakta, temeljito operite zahvaćeno područje sapunom i čistom vodom.**
- **Nosite zaštitne naočale i drugu zaštitnu opremu koju je preporučio proizvođač kemikalije.**

Prskalica Multi Pro posebno je dizajnirana da bude postojana kako bi imala dug vijek trajanja. Kako bi se taj cilj ostvario, odabrani su posebni materijali za različite dijelove vaše prskalice. Nažalost, ne postoji jedan materijal koji je savršen za sve predvidive primjene.

Neke su kemikalije agresivnije od drugih i svaka kemikalija reagira drukčije u kontaktu s raznim

materijalima. Neke su konzistencije (npr. močivi prah, ugljen) abrazivnije i dovode do većeg trošenja od uobičajenog. Ako je dostupna kemikalija u formulaciji koja bi omogućila produljeni vijek trajanja prskalice, upotrijebite tu formulaciju.

Kao uvijek, temeljito očistite prskalicu nakon svake primjene. Tako ćete znatno pridonijeti dugom vijeku trajanja prskalice bez problema.

## Prskanje

**Važno:** Da bi vaša otopina ostala dobro promiješana, upotrijebite funkciju mućkanja kad god se u spremniku nalazi otopina. Da bi mućkanje bilo uspješno, morate uključiti pumpu i motor mora raditi, ali ne biti u praznom hodu. Ako zaustavite uređaj i trebate mućkanje, aktivirajte ručnu kočnicu, uključite pumpu, pritisnite papučicu gasa do kraja i UKLJUČITE zaključavanje gasa.

1. Spustite krakove u prikladni položaj.
2. Postavite prekidač pumpe za prskanje u položaj ON (Uključeno).
3. Postavite glavni prekidač krakova u položaj OFF (Isključeno) i postavite 3 prekidača krakova u položaj ON (Uključeno).
4. Odvezite se do lokacije na kojoj ćete prskati.
5. Postavite glavni prekidač krakova u položaj ON (Uključeno) i počnite s prskanjem.

**Napomena:** InfoCenter prikazuje krakove na kojima je prskanje uključeno.

**Napomena:** Ako je spremnik skoro prazan, mućkanje bi moglo prouzročiti stvaranje pjene u spremniku. Da biste to spriječili, isključite ventil za mućkanje. U suprotnom možete dodati sredstvo protiv stvaranja pjene u spremnik.

6. S pomoću prekidača za stopu prskanja podesite i odredite ciljnu vrijednost.
7. Kad dovršite prskanje, postavite glavni prekidač krakova u položaj OFF (Isključeno) kako biste ugasili sve krakove i zatim postavite prekidač pumpe u položaj OFF (Isključeno).

## Postavljanje položaja krakova za prskanje

Prekidači za podizanje krakova na upravljačkoj ploči prskalice omogućuju vam da pomičete vanjske krakove između položaja za transport i položaja za prskanje bez da napuštate sjedalo rukovatelja. Kad god je moguće, zaustavite uređaj prije nego što promijenite položaj krakova.

## Spuštanje vanjskih krakova u položaj za prskanje

1. Parkirajte uređaj na ravnoj površini.
2. Spustite vanjske krakove s pomoću prekidača za podizanje krakova.

**Napomena:** Pričekajte dok vanjski krakovi ne dođu u potpuno izvučeni položaj za prskanje.

## Podizanje vanjskih krakova u položaj za transport

1. Parkirajte uređaj na ravnoj površini.
2. Podižite vanjske krakove za prskanje s pomoću prekidača za podizanje krakova dok se u potpunosti ne smjeste u transportne nosače krakova u transportnom položaju u obliku slova X i dok cilindri za podizanje ne budu u potpunosti uvučeni.

**Važno:** Otpustite prekidače za podizanje krakova nakon što vanjski krakovi budu u željenom položaju. Ako aktuatori rade dok su mehanički graničnici aktivni, može doći do oštećenja cilindra za podizanje i/ili drugih hidrauličnih komponenti.

**Važno:** Krakovi za prskanje ne smiju dodirivati niske nadzemne predmete dok su u transportnom položaju jer se tako mogu oštetiti.

**Važno:** Krakovi za prskanje mogu se oštetiti za vrijeme transporta ako nisu u transportnom položaju u obliku slova X na transportnom nosaču krakova.

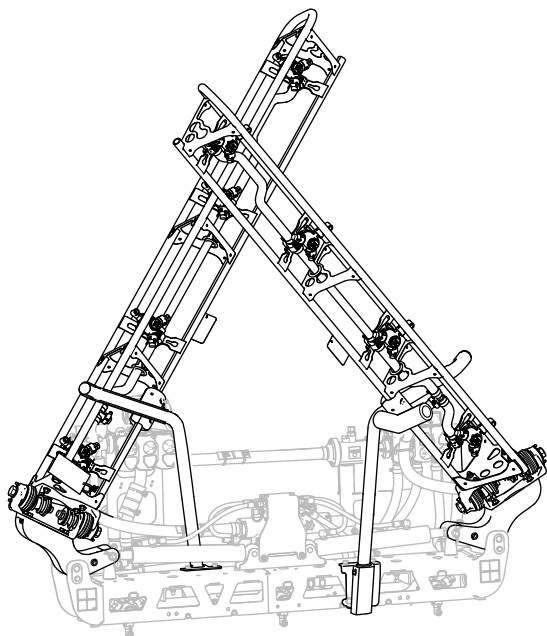

g467635

**Slika 26**

Transportni položaj u obliku slova X

**Važno:** Da biste spriječili oštećenje cilindra za podizanje, aktuatori moraju biti u potpunosti uvučeni prije transporta uređaja.

## Savjeti za prskanje

- Nemojte ponovno prskati područja koja ste već poprskali.
- Vodite računa o začepljenju mlaznica. Zamijenite sve istrošene ili oštećene mlaznice.
- Zaustavite prskanje s pomoću glavnog prekidača krakova prije nego što zaustavite prskalicu. Nakon što se prskalica zaustavi, s pomoću poluge za gas održite brzinu motora kako bi se mućkanje nastavilo.
- Postići ćete bolje rezultate ako se prskalica kreće kad uključite krakove za prskanje.

## Odčepijvanje mlaznice

Ako se mlaznica začepi za vrijeme prskanja, očistite je na sljedeći način:

1. Zaustavite prskalicu na ravnoj površini, ugasite motor i aktivirajte ručnu kočnicu.
2. Postavite glavni prekidač krakova u položaj OFF (Isključeno) i postavite prekidač pumpe za prskanje u položaj OFF (Isključeno).
3. Uklonite začepljenu mlaznicu i očistite je s pomoću bočice vode s raspršivačem i četkice za zube.
4. Postavite mlaznicu.

## Nakon rada

## Sigurnost nakon rada

### Opće informacije o sigurnosti

- Prije nego što napustite položaj rukovatelja, učinite sljedeće:
  - Parkirajte uređaj na ravnoj površini.
  - Pomaknite mjenjač u NEUTRALNI položaj (ručni prijenos) ili u položaj za PARKIRANJE (automatski prijenos).
  - Ugasite pumpu za prskanje.
  - Aktivirajte ručnu kočnicu.
  - Ugasite motor i izvadite ključ (ako postoji).
  - Pričekajte da se svi pomični dijelovi zaustave.
  - Pustite da se uređaj ohladi prije podešavanja, održavanja, čišćenja ili skladištenja.
- Nakon što završite s upotrebom uređaja tog dana, isperite sve ostatke kemikalija s vanjske strane uređaja i pobrinite se da je sustav neutraliziran i tri puta ispran u skladu s preporukama proizvođača kemikalija i da su svi ventili okrenuti 3 puta; pogledajte odjeljak Kemijska sigurnost.

- Pustite da se motor ohladi prije skladištenja uređaja u bilo kojem zatvorenom prostoru.
- Nikad nemojte skladištiti uređaj ili spremnik za gorivo u blizini otvorenog plamena, iskri ili žižaka poput onih na bojlerima ili drugim uređajima.
- Održavajte sve dijelove uređaja u dobrom radnom stanju i svu opremu zategnutu.
- Zamijenite sve istrošene i oštećene naljepnice ili naljepnice koje nedostaju.

## Čišćenje prskalice

**Važno:** Za čišćenje uređaja nemojte upotrebljavati bočatu ili tehnološku vodu.

### Čišćenje sustava prskalice

#### Pražnjenje spremnika

1. Zaustavite prskalicu, aktivirajte ručnu kočnicu, isključite motor i izvadite ključ.
2. Pronađite ventil za pražnjenje spremnika na lijevoj strani uređaja ispred spremnika goriva (Slika 27).

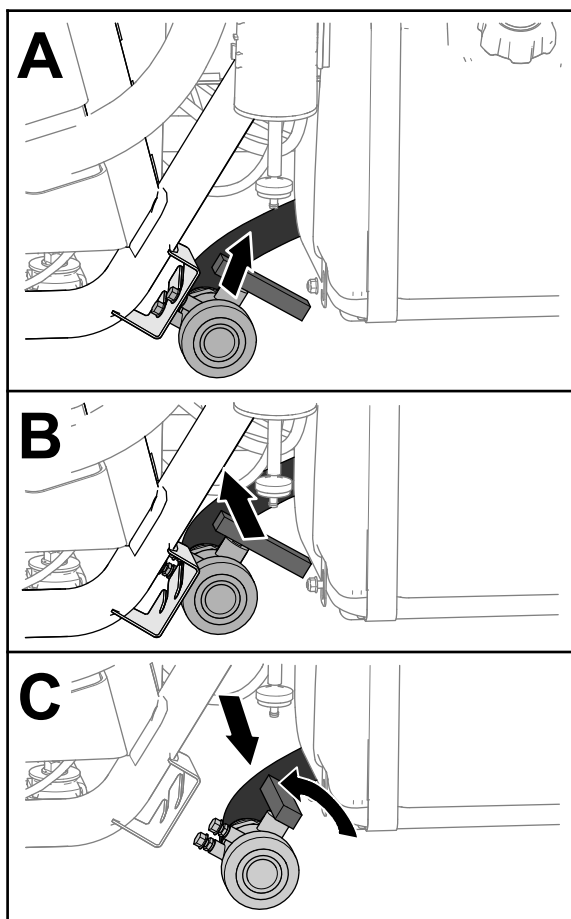

Slika 27

g237187

3. Podignite ventil i pomaknite ga prema unutra dok vijci za montažu ventila ne prođu otvore u nosaču ventila za pražnjenje i pomaknite ventil prema natrag (Slika 27).
4. Poravnajte rub ventila sa spremnikom za pražnjenje i okrenite ručicu ventila u smjeru suprotnom od kazaljki na satu u otvoreni položaj (Slika 27).
5. Kad se spremnik isprazni do kraja, okrenite ručicu ventila za pražnjenje u zatvoreni položaj i postavite ventil na nosač ventila za pražnjenje (Slika 27).

**Važno:** Odložite otpadne kemikalije iz spremnika za prskanje u skladu s lokalnim propisima i uputama proizvođača materijala.

#### Čišćenje unutarnjih komponenti prskalice

**Važno:** Upotrebljavajte samo čistu vodu za čišćenje prskalice.

**Važno:** Uvijek morate neposredno nakon svake upotrebe isprazniti i isprati prskalicu, uključujući svu dodatnu opremu sustava prskalice. Ako ne isperete i očistite prskalicu, kemikalije bi se mogle osušiti i moglo bi doći do začepjenja vodova, filtara, ventila, kućišta mlaznica, pumpe i drugih komponenti.

Upotrebljavajte odobreni komplet za čišćenje i ispiranje ovog uređaja. Za više informacija obratite se ovlaštenom distributeru tvrtke Toro.

**Napomena:** Sljedeće su preporuke i upute primjenjive na uređaje na kojima nije ugrađen komplet za ispiranje tvrtke Toro.

Očistite sustav prskalice i svu ugrađenu dodatnu opremu nakon **svake** upotrebe. Kako biste u potpunosti očistili sustav prskalice, morate ga isprati 3 puta.

1. Napunite spremnik s najmanje 190 l čiste vode i zatvorite poklopac.
2. Pri prvom i drugom ispiranju sustava prema potrebi možete u vodu staviti sredstvo za čišćenje/neutralizaciju.

**Napomena:** Za posljednje ispiranje upotrebljavajte isključivo čistu, bistru vodu.

3. Spustite vanjske krakove u položaj za prskanje.
4. Pokrenite motor, stavite prekidač pumpe za prskanje u UKLJUČENI položaj i pritisnite papučicu gasa za veću brzinu.
5. Postavite prekidač za mućkanje u položaj ON (Uključeno).
6. Povećajte tlak s pomoću prekidača za stopu prskanja.

7. Postavite pojedinačne prekidače krakova i glavni prekidač krakova u položaj ON (Uključeno).
8. Provjerite mlaznice i odvija li se prskanje na ispravan način.
9. Pustite da sva voda u spremniku izađe kroz mlaznice.
10. Postavite glavni prekidač krakova u položaj OFF (Isključeno), zatim postavite prekidač za mućkanje i prekidač pumpe za prskanje u položaj OFF (Isključeno) i isključite motor.
11. Ponovite korake od 1 do 10 još najmanje 2 puta kako biste osigurali da je sustav prskalice posve čist.

**Važno:** Uvijek morate isprati sustav 3 puta kako biste osigurali da su sustav prskalice i dodatna oprema za prskanje potpuno čisti, čime se sprječavaju oštećenja sustava.

### Čišćenje vanjskih komponenti prskalice

1. Očistite usisni i tlačni filtar; pogledajte [Čišćenje usisnog filtra \(stranica 39\)](#) i [Čišćenje tlačnog filtra \(stranica 39\)](#).

**Važno:** Ako ste upotrebljavali kemikalije u obliku močivog praha, očistite sito nakon svakog čišćenja spremnika.

2. Isperite vanjski dio prskalice s pomoću crijeva za vodu.
3. Skinite mlaznice i ručno ih očistite.

**Napomena:** Zamijenite oštećene ili istrošene mlaznice.

**Napomena:** Ako uređaj ima opcionalne filtre mlaznica, očistite ih prije postavljanja mlaznica; pogledajte [Čišćenje opcionalnih filtara mlaznica \(stranica 40\)](#).

### Čišćenje usisnog filtra

**Interval servisiranja:** Nakon svake uporabe—Očistite usisni filtar. Očistite usisni filtar (češće ako upotrebljavate močivi prah).

1. Parkirajte uređaj na ravnoj površini, aktivirajte ručnu kočnicu, isključite pumpu, ugasite motor i izvadite ključ.
2. Na vrhu spremnika za prskanje uklonite iz kućišta filtra držač koji pričvršćuje spojnicu crijeva spojenu na veliko crijevo ([Slika 28](#)).

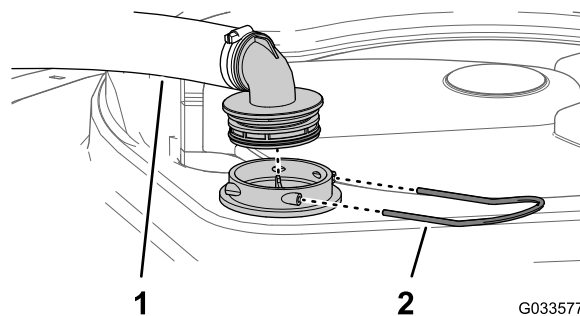

Slika 28

1. Usisno crijevo
2. Držač

3. Skinite crijevo i spojnicu crijeva s kućišta filtra ([Slika 28](#)).
4. Povucite usisno sito iz kućišta filtra u spremniku ([Slika 29](#)).

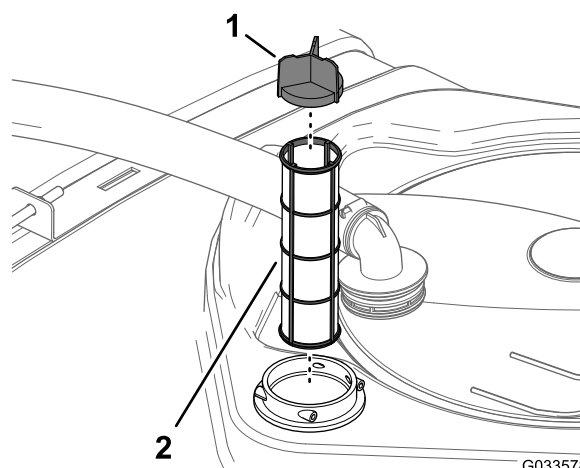

Slika 29

1. Krilce sita
2. Usisno sito

5. Očistite usisni filtar čistom vodom.
- Važno:** Zamijenite filtar ako je oštećen ili ako ga se ne može očistiti.
6. Stavite usisni filtar u kućište filtra i namještajte dok filtar ne sjedne na svoje mjesto.
  7. Poravnajte crijevo i spojnicu crijeva s kućištem filtra na vrhu spremnika i pričvrstite spojnicu i kućište s pomoću držača koji ste uklonili u koraku 2.

### Čišćenje tlačnog filtra

**Interval servisiranja:** Nakon svake uporabe—Očistite tlačni filtar. Očistite tlačni filtar (češće ako upotrebljavate močivi prah).

1. Parkirajte uređaj na ravnoj površini, aktivirajte ručnu kočnicu, isključite pumpu prskalice, ugasite motor i izvadite ključ.

2. Stavite posudu za pražnjenje ispod tlačnog filtra (Slika 30).

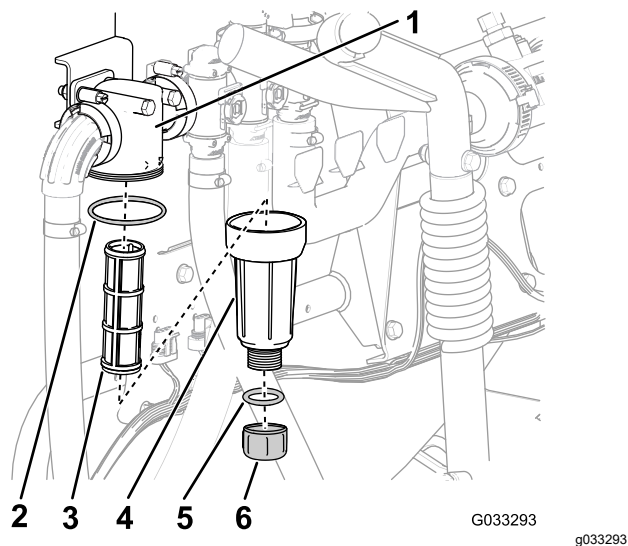

Slika 30

- |                   |                              |
|-------------------|------------------------------|
| 1. Glava filtra   | 4. Brtva (čep za pražnjenje) |
| 2. Brtva (posuda) | 5. Čep za pražnjenje         |
| 3. Uložak filtra  | 6. Posuda                    |

3. Okrenite čep za pražnjenje u smjeru suprotnom od kazaljki na satu i skinite ga s posude tlačnog filtra (Slika 30).

**Napomena:** Pustite da se posuda isprazni do kraja.

4. Okrenite posudu u smjeru suprotnom od kazaljki na satu i skinite glavu filtra (Slika 30).
5. Skinite uložak tlačnog filtra (Slika 30).
6. Očistite uložak tlačnog filtra čistom vodom.

**Važno:** Zamijenite filter ako je oštećen ili ako ga se ne može očistiti.

7. Provjerite brtvu čepa za pražnjenje (unutar posude) i brtvu posude (unutar glave filtra) i ima li znakova oštećenja i trošenja (Slika 30).

**Važno:** Zamijenite sve oštećene ili istrošene brtve čepa otvora, posude, ili oboje.

8. Postavite uložak tlačnog filtra u glavu filtra (Slika 30).

**Napomena:** Uložak filtra mora biti čvrsto postavljen u glavi filtra.

9. Postavite posudu na glavu filtra i pričvrstite rukom (Slika 30).
10. Stavite čep za pražnjenje na spojnicu na dnu posude i pričvrstite čep rukom (Slika 30).

## Čišćenje opcionalnih filtera mlaznica

1. Parkirajte uređaj na ravnoj površini, aktivirajte ručnu kočnicu, isključite pumpu prskalice, ugasisite motor i izvadite ključ.
2. Skinite mlaznicu s obrtne glave prskalice (Slika 31).

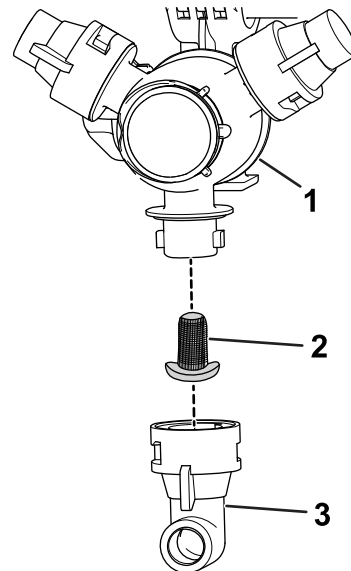

Slika 31

- |                           |             |
|---------------------------|-------------|
| 1. Obrtna glava prskalice | 3. Mlaznica |
| 2. Filter mlaznice        |             |

3. Skinite filter mlaznice (Slika 31).
4. Očistite filter mlaznice čistom vodom.

**Važno:** Zamijenite filter ako je oštećen ili ako ga se ne može očistiti.

5. Postavite filter mlaznice (Slika 31).

**Napomena:** Filter mora čvrsto sjesti na mjesto.

6. Postavite mlaznicu na obrtnu glavu prskalice (Slika 31).
7. Ponovite korake od 2 do 6 za druge mlaznice.



# Čišćenje kućišta mlaznice i membrane nepovratnog ventila

**Interval servisiranja:** Godišnje—Očistite kućište mlaznice i membranu nepovratnog ventila. Očistite kućište mlaznice i membranu nepovratnog ventila ako primijetite da iz mlaznice curi voda dok je prekidač kraka isključen.

1. Okrenite poklopac membrane u smjeru suprotnom od kazaljki na satu i skinite ga s kućišta mlaznice (Slika 32).

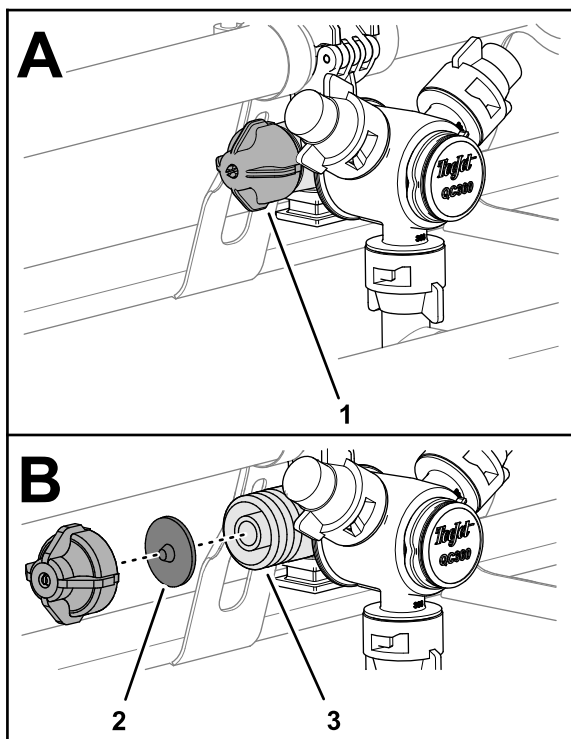

Slika 32

g239582

1. Poklopac membrane
2. Membrana nepovratnog ventila
3. Kućište mlaznice

2. Skinite membranu nepovratnog ventila s poklopca ili kućišta mlaznice (Slika 32).
3. Očistite poklopac, membranu i kućište mlaznice čistom vodom (Slika 32).
4. Postavite membranu u poklopac tako da je šiljak na membrani okrenut prema poklopcu (Slika 32).

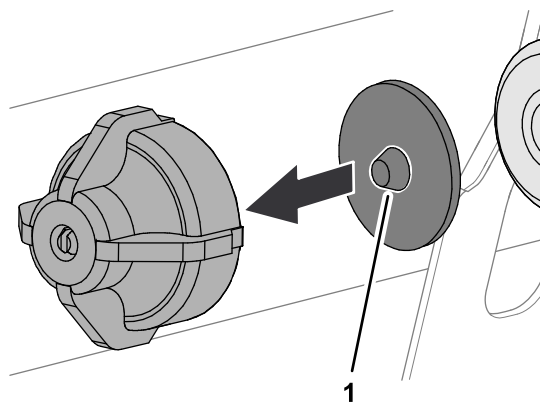

Slika 33

g239583

1. Šiljak (membrana)

5. Postavite poklopac i membranu na kućište mlaznice i pritegnite rukom (Slika 32).
6. Ponovite korake od 1 do 5 za druge mlaznice.

## Kondicioniranje sustava prskalice

**Interval servisiranja:** Nakon svake uporabe—Kondicionirajte sustav prskalice na kraju svakog dana upotrebe.

### Specifikacija sredstva za kondicioniranje

**Specifikacija sredstva za kondicioniranje:** „netoksični antifriz” na bazi propilen-glikola s inhibitorom korozije

**Važno:** Upotrebljavajte samo propilen-glikol s inhibitorom korozije.

**Nemojte upotrebljavati reciklirani propilen-glikol. Nemojte upotrebljavati antifriz na bazi etilen-glikola.**

**Nemojte upotrebljavati propilen-glikol s dodanim topivim alkoholima (metanol, etanol ili izopropanol) ili slanom vodom.**

### Priprema sredstva za kondicioniranje

1. Pomaknite uređaj na ravnu površinu, aktivirajte ručnu kočnicu, ugasite motor i izvadite ključ.
2. Dodajte sredstvo za kondicioniranje u spremnik na sljedeći način:
  - Za već pomiješan antifriz na bazi propilen-glikola (spreman za upotrebu) – dodajte 38 l antifrizna na bazi propilen-glikola u spremnik.
  - Za koncentrirani antifriz na bazi propilen-glikola poduzmite sljedeće korake:
    - A. Dodajte 38 l mješavine antifrizna na bazi propilen-glikola i vode u spremnik za

prskanje. Pripremite mješavinu antifrizu prema uputama proizvođača koje se odnose na koncentraciju označenu s najmanje -45 °C.

**Važno:** Upotrebljavajte samo čistu vodu za čišćenje prskalice.

- B. Pokrenite motor i stavite prekidač pumpe u položaj ON (Uključeno).
  - C. Pritisnite papučicu gasa za povećanje brzine motora.
  - D. Postavite prekidač za mućkanje u položaj ON (Uključeno).
- Pustite da otopina sredstva za kondicioniranje i vode cirkulira 3 minute ili više.

## Prskanje sredstva za kondicioniranje

**Preporučeni alat:** prozirna posuda za prikupljanje.

1. Pomaknite uređaj do prostora za pražnjenje i aktivirajte ručnu kočnicu.
2. Spustite vanjske krakove.
3. Postavite prekidač lijevog, središnjeg i desnog kraka i glavni prekidač krakova u položaj ON (Uključeno).
4. Pustite da sustav prska dok mlaznice ne ispuste sredstvo za kondicioniranje.

**Napomena:** Većina netoksičnih antifrizu na bazi propilen-glikola je ružičaste boje. U posudu prikupite uzorke protoka nekoliko mlaznica prskalice.

5. Isključite glavni prekidač krakova, 3 prekidača krakova, prekidač za mućkanje, prekidač pumpe za prskanje i motor.

## Transport prskalice

Ako morate uređaj premjestiti na veliku udaljenost, prevezite ga na kamionu ili prikolici.

- Za utovar uređaja na prikolicu ili kamion upotrebljavajte pune rampe.
- Svežite vanjske krakove za prskanje za transportne nosače krakova.
- Čvrsto vežite uređaj za transportno vozilo; na [Slika 34](#) prikazane su točke za vezanje uređaja.

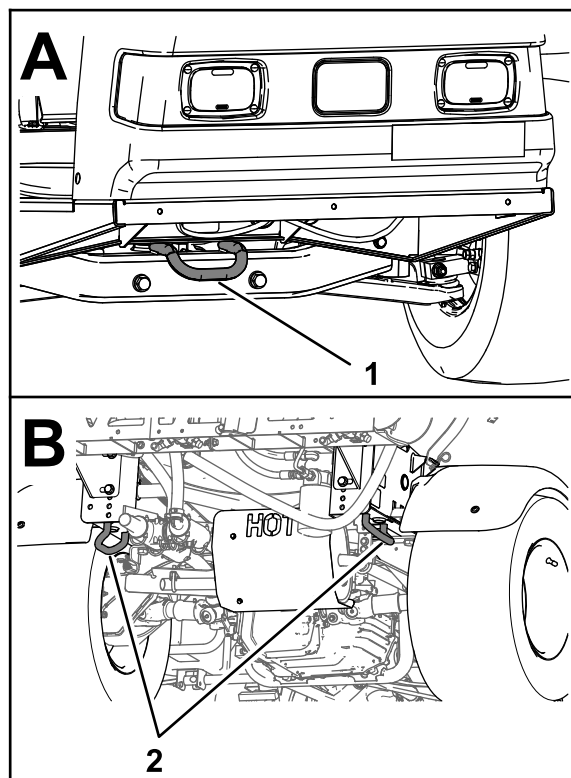

g216272

**Slika 34**

1. Prednja točka za vezanje
2. Stražnje točke za vezanje

## Tegljenje prskalice

U hitnim slučajevima možete tegliti prskalicu na kratku udaljenost. Međutim, to ne bi smio postati standardni postupak.

### **⚠ UPOZORENJE**

**Tegljenje pri prevelikim brzinama može dovesti do gubitka kontrole pri upravljanju i posljedičnih tjelesnih ozljeda.**

**Nikad nemojte tegliti prskalicu brže od 8 km/h.**

Za tegljenje prskalice potrebne su dvije osobe. Ako morate vozilo premjestiti na znatnu udaljenost, prevezite ga na kamionu ili prikolici; pogledajte [Transport prskalice \(stranica 42\)](#).

1. Pričvrstite užu za vuču na okvir.
2. Stavite mjenjač u NEUTRALNI položaj i otpustite ručnu kočnicu.
3. Teglite prskalicu pri brzini manjoj od 8 km/h.

# Održavanje

**Napomena:** Na internetskoj stranici tvrtke Toro [www.Toro.com](http://www.Toro.com) možete preuzeti besplatan primjerak sheme i potražiti svoje vozilo na poveznici Upute na početnoj stranici.

Za dodatne informacije o sustavu prskalice pogledajte shemu sustava prskalice u odjeljku [Shematski prikaz \(stranica 70\)](#).

**Napomena:** Odredite lijevu i desnu stranu uređaja s uobičajenog vozačevog položaja.

## Sigurnost pri održavanju

- Prije nego što napustite položaj rukovatelja, učinite sljedeće:
  - Parkirajte uređaj na ravnoj površini.
  - Pomaknite mjenjač u NEUTRALNI položaj (ručni prijenos) ili u položaj za PARKIRANJE (automatski prijenos).
  - Aktivirajte ručnu kočnicu.
  - Ugasite motor i izvadite ključ (ako postoji).
  - Pričekajte da se svi pomični dijelovi zaustave.
- Pustite da se komponente uređaja ohlade prije održavanja.
- Održavanje, popravke, podešavanje i pregledavanje vozila smije vršiti samo kvalificirano i ovlašteno osoblje.
- Temeljito očistite i isperite prskalicu prije bilo kakvog održavanja; pogledajte odjeljak Kemijska sigurnost.
- Kemikalije koje se upotrebljavaju u sustavu prskalice mogu biti opasne i toksične za vas, prolaznike, životinje, biljke, tlo ili drugu imovinu.
  - Pažljivo pročitajte naljepnice upozorenja o kemikalijama i sigurnosno-tehničke listove za korištene kemikalije i pridržavajte ih se te se zaštitite u skladu s preporukama proizvođača kemikalija.
  - Uvijek zaštitite kožu kad se nalazite u blizini kemikalija. Nosite odgovarajuću osobnu zaštitnu opremu kako biste se zaštitili od kontakta s kemikalijama, uključujući sljedeće:
    - ◇ zaštitne naočale, zaštitnu masku za oči i/ili štitnik za lice
    - ◇ kemijsko zaštitno odijelo
    - ◇ respirator ili masku s filtrom
    - ◇ rukavice otporne na kemikalije
    - ◇ gumene čizme ili drugu odgovarajuću obuću
    - ◇ čistu odjeću, sapun i jednokratne ručnike za čišćenje
  - Nemojte upravljati prskalicom ili raditi na njoj ako vam informacije o kemijskoj sigurnosti nisu dostupne.
- Nemojte puniti, kalibrirati ili čistiti uređaj ako se u njegovoj blizini nalaze drugi ljudi, posebno djeca, ili životinje.
- Rukujte kemikalijama u dobro prozračenom prostoru.
- Imajte pri ruci čistu vodu, posebno prilikom punjenja spremnika za prskanje.
- Nemojte jesti, piti ili pušiti za vrijeme rada u blizini kemikalija.
- Nemojte čistiti mlaznice za prskanje tako da upuhujete zrak kroz njih ili da ih stavljate u usta.
- Uvijek sapunom operite ruke i druga izložena područja što prije nakon rada s kemikalijama.
- Kemikalije i pare su opasne; nikad nemojte ulaziti u spremnik ili staviti glavu iznad otvora spremnika ili u njega.
- Da bi čitavo vozilo bilo u ispravnom stanju, sva oprema mora biti primjereno zategnuta.
- Kako biste smanjili mogućnost požara, prostor motora čuvajte od suvišnih nakupina maziva, kemikalija, trave, lišća i prljavštine.
- Ako morate pokrenuti motor radi održavanja, držite ruke, noge, odjeću i sve ostale dijelove tijela podalje od motora i pomičnih dijelova. Neka se nitko ne približava uređaju.
- Nemojte prilagođavati brzinu vožnje uređaja. Ovlašteni distributer tvrtke Toro trebao bi provjeriti brzinu vožnje kako bi se osigurala sigurnost i točnost.
- Ako na uređaju treba izvršiti opširne popravke ili vam je potrebna tehnička pomoć, obratite se ovlaštenom distributeru tvrtke Toro.
- Bilo kakva modifikacija ovog uređaja može utjecati na rad uređaja, njegove performanse, postojanost ili upotrebu te prouzročiti tjelesne ozljede ili smrt. Takva bi upotreba mogla dovesti do poništavanja jamstva proizvoda.
- Upotrijebite podmetače za pridržavanje uređaja dok radite ispod uređaja.
- Pažljivo otpuštajte tlak iz komponenti s pohranjenom energijom.

# Preporučeni raspored održavanja

Interval servisa održavanja	Postupak održavanja
Nakon prvih 8 sati	<ul style="list-style-type: none"> <li>• Zaokrenite pritezne matice kotača.</li> <li>• Zamijenite hidraulični filtar.</li> </ul>
Nakon prvih 50 sati	<ul style="list-style-type: none"> <li>• Zamijenite motorno ulje.</li> <li>• Provjerite zračni filtar spremnika s aktivnim ugljenom.</li> <li>• Zamijenite filtar spremnika s aktivnim ugljenom.</li> </ul>
Prije svake uporabe ili svakodnevno	<ul style="list-style-type: none"> <li>• Provjerite tlak zraka u gumama svakih 8 sati ili svaki dan.</li> <li>• Pratite upute u odjeljku Početak upotrebe novog vozila (prvih 100 sati rada).</li> <li>• Provjerite držače spremnika.</li> <li>• Provjerite rotirajući filtar motora.</li> <li>• Provjerite motorno ulje.</li> <li>• Provjerite tlak u gumama.</li> </ul>
Nakon svake uporabe	<ul style="list-style-type: none"> <li>• Očistite prskalicu.</li> <li>• Očistite usisni filtar.</li> <li>• Očistite tlačni filtar.</li> <li>• Kondicionirajte sustav prskalice na kraju svakog dana upotrebe.</li> </ul>
Svakih 50 sati	<ul style="list-style-type: none"> <li>• Podmažite pumpu.</li> <li>• Očistite i nauljite pjenasti element pročistača zraka (češće u prašnjavim i prljavim uvjetima).</li> <li>• Provjerite spojeve kabela akumulatora.</li> <li>• Provjerite razinu elektrolita akumulatora.</li> </ul>
Svakih 100 sati	<ul style="list-style-type: none"> <li>• Podmažite sve mazalice.</li> <li>• Podmažite šarke krakova.</li> <li>• Očistite rotirajući filtar motora (češće u prašnjavim i prljavim uvjetima).</li> <li>• Promijenite motorno ulje (češće pod velikim opterećenjem ili pri visokim temperaturama).</li> <li>• Zamijenite filtar motornog ulja.</li> <li>• Zamijenite filtar goriva.</li> <li>• Zaokrenite pritezne matice kotača.</li> <li>• Provjerite stanje i istrošenost guma.</li> <li>• Provjerite konvergenciju prednjih kotača.</li> <li>• Provjerite kočnice.</li> </ul>
Svakih 200 sati	<ul style="list-style-type: none"> <li>• Zamijenite papirnati element pročistača zraka (češće u prašnjavim i prljavim uvjetima).</li> <li>• Promijenite svjećice.</li> <li>• Provjerite zračni filtar spremnika s aktivnim ugljenom.</li> <li>• Zamijenite filtar spremnika s aktivnim ugljenom.</li> <li>• Provjerite napetost kabela blokade diferencijala.</li> <li>• Provjerite ručnu kočnicu.</li> <li>• Provjerite hidrauličnu tekućinu / tekućinu za prijenos.</li> <li>• Pregledajte sva crijeva i spojeve kako biste provjerili imaju li oštećenja i jesu li ispravno spojeni.</li> <li>• Očistite mjerač protoka (češće ako upotrebljavate močivi prah).</li> </ul>
Svakih 400 sati	<ul style="list-style-type: none"> <li>• Izvršite sve postupke godišnjeg održavanja navedene u Uputama za upotrebu motora.</li> <li>• Pregledajte cijevi za dovod goriva.</li> <li>• Ispraznite i očistite spremnik za gorivo.</li> <li>• Promijenite usisni filtar.</li> <li>• Promijenite tlačni filtar.</li> <li>• Provjerite membrane pumpe i zamijenite ako je potrebno (posjetite ovlaštenog distributera tvrtke Toro).</li> <li>• Provjerite nepovratne ventile pumpe i zamijenite ako je potrebno (posjetite ovlaštenog distributera tvrtke Toro).</li> <li>• Provjerite najlonske okretne čahure.</li> </ul>

Interval servisa održavanja	Postupak održavanja
Svakih 800 sati	<ul style="list-style-type: none"> <li>Zamijenite hidrauličnu tekućinu / tekućinu za prijenos i očistite sito.</li> <li>Zamijenite hidraulični filter.</li> </ul>
Godišnje	<ul style="list-style-type: none"> <li>Kalibrirajte optični ventil mućkanja.</li> <li>Očistite kućište mlaznice i membranu nepovratnog ventila.</li> </ul>

**Važno:** Pročitajte Upute za upotrebu motora za detalje o dodatnim postupcima održavanja.

## Popis za svakodnevno održavanje

Kopirajte ovu stranicu za osobnu upotrebu.

Stavka za održavanje	Za tjedan:						
	Pon.	Uto.	Sri.	Čet.	Pet.	Sub.	Ned.
Provjerite rad kočnica i ručne kočnice.							
Provjerite funkcioniranje mjenjača brzina/neutralnog položaja.							
Provjerite razinu goriva.							
Provjerite razinu motornog ulja.							
Provjerite razinu ulja u prijenosu snage (engl. transaxle).							
Pregledajte filter zraka.							
Pregledajte rashladna rebra motora.							
Provjerite neobične zvukove motora.							
Provjerite neobične zvukove tijekom rada.							
Provjerite tlak u gumama.							
Provjerite istjecanje tekućina.							
Provjerite rad instrumenata.							
Provjerite rad papučice gasa.							
Očistite usisno sito.							
Provjerite konvergenciju.							
Podmažite sve mazalice. <sup>1</sup>							
Popravite oštećenu boju.							

<sup>1</sup>Odmah **nakon svakog** pranja, neovisno o navedenom intervalu

# Bilješke o uočenim problemima

Pregled obavio/la:		
Stavka	Datum	Informacije
1		
2		
3		
4		
5		
6		
7		
8		
9		
10		
11		
12		

## **⚠ OPREZ**

Ako ostavite ključ u prekidaču za paljenje, netko bi slučajno mogao pokrenuti motor i nanijeti vama ili prolaznicima teške ozljede.

Prije bilo kakvog održavanja izvadite ključ iz prekidača za paljenje i odspojite žice sa svjećica. Ostavite žice po strani kako ne bi slučajno dodirnule svjećice.

## **Postupci prije održavanja**

stražnjem potpornom okviru iza stražnjih točaka za vezanje ([Slika 35B](#)).

## **Podizanje prskalice**

Kad god pokrećete motor u okviru rutinskog održavanja i/ili dijagnostike motora, stražnji kotači prskalice trebali bi biti podignuti 2,5 cm od tla i stražnja bi osovina trebala biti poduprta podmetačima.

## **⚠ OPASNOST**

Prskalica možda neće biti stabilna na podmetaču i može skliznuti s njega te ozlijediti osobe koje se nalaze ispod nje.

- Nemojte pokretati motor dok se prskalica nalazi na podmetaču.
- Uvijek izvadite ključ iz prekidača prije silaska s prskalice.
- Blokirajte gume dok se prskalica nalazi na podmetaču.

Točka za podizanje na prednjoj strani prskalice nalazi se ispod prednje vodoravne šipke ([Slika 35A](#)). Točka za podizanje na stražnjoj strani prskalice nalazi se na

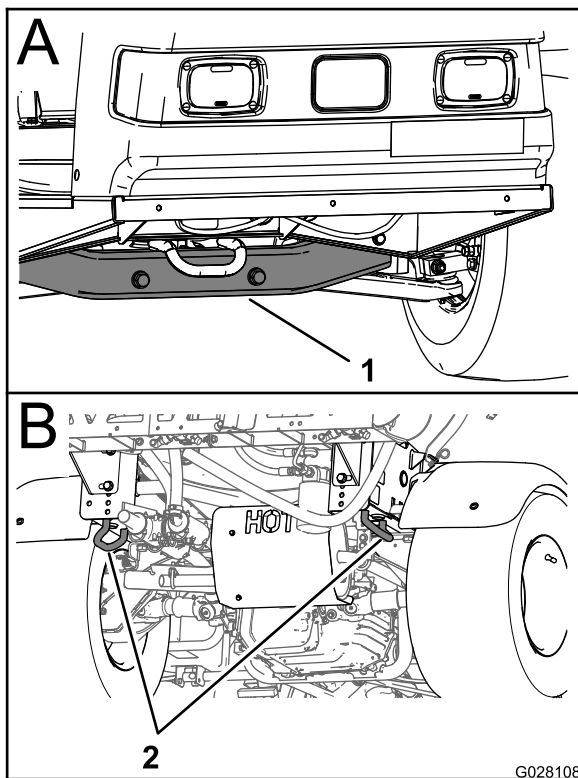

Slika 35

1. Prednja točka za podizanje 2. Stražnje točke za vezanje

## Podmazivanje

### Podmazivanje uređaja

**Interval servisiranja:** Svakih 100 sati/Godišnje (što je prije)—Podmažite sve mazalice.

**Vrsta maziva:** Litijska mast, tip 2

Lokacije mazalica prikazane su na [Slika 36](#).

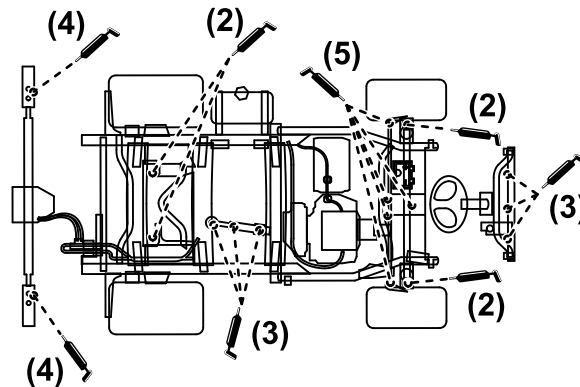

Slika 36

g216476

1. Obrišite mazalicu kako u ležaj ili čahuru ne bi ušli prljavština ili otpad.
2. Napunite ležaj ili čahuru mazivom.
3. Obrišite višak maziva.

### Podmazivanje pumpe za prskanje

**Interval servisiranja:** Svakih 50 sati—Podmažite pumpu.

**Vrsta maziva:** Mobil XHP 461

1. Podignite prskalicu; pogledajte [Podizanje prskalice \(stranica 46\)](#).
2. Pronađite pumpu za prskanje.

**Napomena:** Pumpa se nalazi ispod sjedala; pogledajte [Lociranje pumpe za prskanje \(stranica 32\)](#).

3. Obrišite 2 mazalice ([Slika 37A](#) i [Slika 37B](#)).

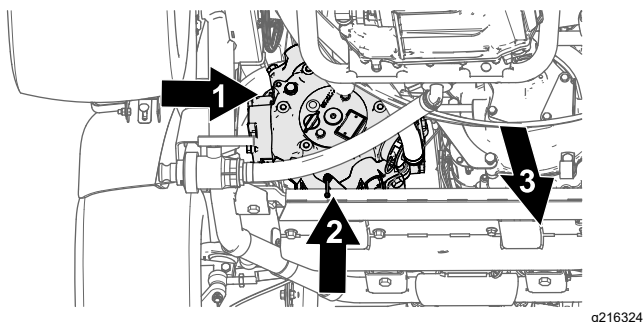

g216324

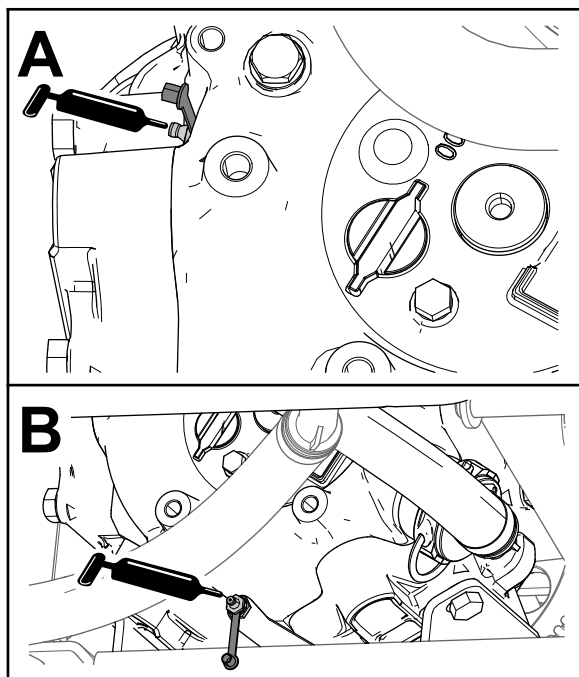

g216325

**Slika 37**

1. Mazalica (vanjska strana pumpe za prskanje)
2. Mazalica (donja stražnja strana pumpe za prskanje)
3. Prednja strana uređaja pumpe za prskanje

4. Uštrcajte mazivo u svaku mazalicu ([Slika 37A](#) i [Slika 37B](#)).
5. Obrišite višak maziva.

## Podmazivanje šarki krakova

Interval servisiranja: Svakih 100 sati

**Važno:** Ako operete šarku kraka vodom, uklonite svu vodu i ostatke iz sklopa šarke i nanesite novi sloj maziva.

Vrsta maziva: Litijska mast, tip 2

1. Obrišite mazalice kako u ležajeve ili čahure ne bi ušlo strano tijelo.
2. Uštrcajte mazivo u ležaj ili čahuru na svakoj mazalici ([Slika 38](#)).

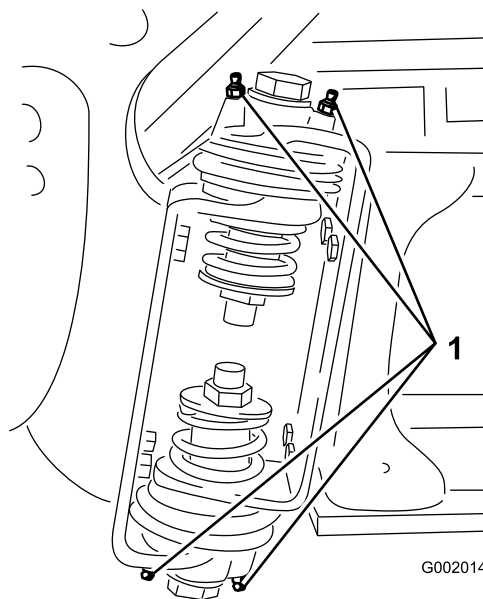

G002014

**Slika 38**

g002014

1. Mazalica
3. Obrišite višak maziva.
4. Ponovite postupak za svaki zglob kraka.



# Održavanje motora

## Sigurnost motora

Ugasite motor prije provjeravanja ili dodavanja ulja u radilicu.

## Provjera filtra usisnika zraka

**Interval servisiranja:** Prije svake uporabe ili svakodnevno—Provjerite rotirajući filter motora.

Svakih 100 sati—Očistite rotirajući filter motora (češće u prašnjavim i prljavim uvjetima).

Prije svake upotrebe ili jednom dnevno provjerite i prema potrebi očistite filter usisnika zraka na prednjoj strani motora.

## Servisiranje pročistača zraka

**Interval servisiranja:** Svakih 50 sati/Godišnje (što je prije) (češće u prašnjavim i prljavim uvjetima).

Svakih 200 sati/Godišnje (što je prije) (češće u prašnjavim i prljavim uvjetima).

## Uklanjanje pjenastih i papirnatih elemenata

1. Aktivirajte ručnu kočnicu, zaustavite pumpu, ugasite motor i izvadite ključ za paljenje.
2. Otpustite zasun na stražnjoj strani sjedala i podignite sjedalo prema naprijed.
3. Očistite područje oko pročistača zraka kako biste spriječili prodiranje nečistoće u motor, što može uzrokovati kvar (Slika 39).

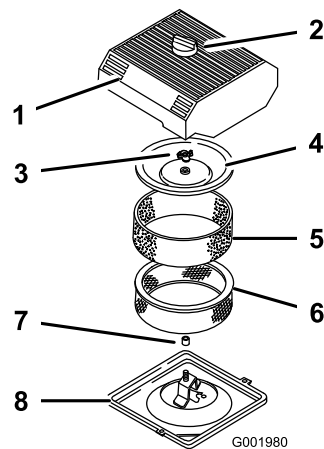

Slika 39

- |                              |                          |
|------------------------------|--------------------------|
| 1. Poklopac pročistača zraka | 5. Pjenasti element      |
| 2. Ručica                    | 6. Papirnati element     |
| 3. Matica poklopca           | 7. Gumena brtva          |
| 4. Poklopac                  | 8. Baza pročistača zraka |

4. Otpustite ručicu na poklopcu pročistača zraka i skinite poklopac (Slika 39).
5. Pažljivo skinite pjenasti element s papirnatom elementa (Slika 39).
6. Skinite maticu poklopca i uklonite poklopac i papirnati element (Slika 39).

## Čišćenje pjenastog elementa

1. Operite pjenasti element tekućim sapunom i toplom vodom.
2. Nakon što ga očistite, dobro ga isperite.
3. Osušite element na način da ga stisnete u čistoj krpi.
4. Nanesite 30 do 59 ml ulja na element (Slika 40).

**Važno:** Zamijenite pjenasti element ako je potrgan ili istrošen.

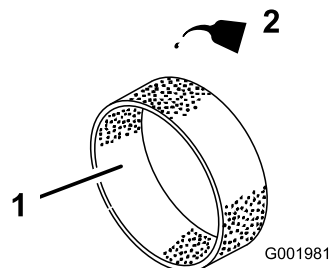

Slika 40

- |                     |         |
|---------------------|---------|
| 1. Pjenasti element | 2. Ulje |
|---------------------|---------|

5. Stisnite element kako bi se ulje raspodijelilo.

## Provjera papirnato elementa

Provjerite ima li papirnati element rupe, naslage masti, oštećenja gumene brtve, previše prljavštine ili druga oštećenja (Slika 41). Ako je prisutan bilo koji od navedenih znakova, zamijenite filter.

**Važno:** Nemojte čistiti papirnati element komprimiranim zrakom ili tekućinama kao što su otapala, benzin ili kerozin.

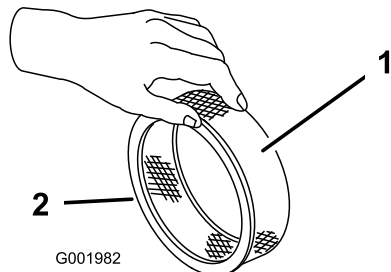

Slika 41

g001982

1. Papirnati element
2. Gumena brtva

**Važno:** Kako biste spriječili oštećenja motora, uvijek radite s postavljenim cjelovitim sklopom pjenastog i papirnato elementa pročistača zraka.

## Postavljanje pjenastih i papirnatih elemenata

1. Pažljivo stavite pjenasti element na papirnati element pročistača zraka (Slika 39).
2. Stavite sklop pročistača zraka i poklopac na dugu šipku.
3. Postavite i rukom pritegnite maticu poklopca na poklopac (Slika 39).

**Napomena:** Gumena brtva mora biti priljubljena uz bazu i poklopac pročistača zraka.

4. Postavite poklopac pročistača zraka i ručicu (Slika 39).
5. Zatvorite i zaključajte sjedalo.

## Održavanje motornog ulja

Kapacitet radilice iznosi 2,0 l s filtrom.

Upotrebljavajte visokokvalitetno motorno ulje koje ispunjava sljedeće specifikacije:

- Potrebna razina API klasifikacije: SJ ili više.
- Preporučeno ulje: SAE 10W30 (iznad -18 °C)
- Alternativno ulje: SAE 5W30 (ispod 0 °C)

Motorno ulje Toro Premium viskozne gradacije 10W30 ili 5W30 dostupno je kod vašeg distributera. Pogledajte *Katalog dijelova* za brojeve dijelova.

## Provjeravanje motornog ulja

**Interval servisiranja:** Prije svake uporabe ili svakodnevno

Svakih 400 sati/Godišnje (što je prije)

Motor se isporučuje s uljem u radilici; no morate provjeriti razinu ulja prije prvog pokretanja motora i nakon njegova rada.

1. Parkirajte uređaj na ravnoj površini.
2. Izvadite šipku za mjerenje razine ulja i obrišite je čistom krpom (Slika 42). Stavite šipku za mjerenje u cijev i provjerite je li u potpunosti sjela. Izvadite šipku za mjerenje i provjerite razinu ulja.

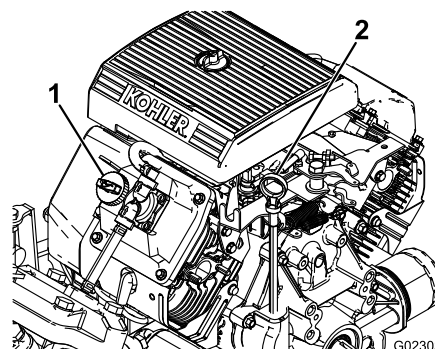

Slika 42

g023037

1. Čep spremnika
  2. Šipka za mjerenje razine ulja
- 
3. Ako je razina ulja niska, skinite čep s poklopca ventila (Slika 42) i dodajte ulje u otvor dok razina ne dosegne oznaku FULL na šipki za mjerenje. Polako dodavajte ulje i pritom često provjeravajte njegovu razinu. Nemojte prepuniti spremnik.
  4. Vratite šipku za mjerenje razine ulja i čvrsto je zategnite.

## Zamjena motornog ulja

**Interval servisiranja:** Nakon prvih 50 sati—Zamijenite motorno ulje.

Svakih 100 sati—Promijenite motorno ulje (češće pod velikim opterećenjem ili pri visokim temperaturama).

1. Pokrenite motor i pustite ga da radi 5 minuta. Rad motora zagrijava ulje, što olakšava njegovo ispuštanje.
2. Parkirajte uređaj na ravnoj površini, aktivirajte ručnu kočnicu, isključite pumpu za prskanje, ugastite motor i izvadite ključ.
3. Otpustite zasun na stražnjoj strani sjedala i podignite sjedalo prema naprijed.

## ⚠ OPREZ

Komponente ispod sjedala vruće su ako je prskalica radila. Dodirivanje vrućih komponenti može dovesti do opekline.

Pustite da se prskalica ohladi prije održavanja ili diranja komponenti ispod poklopca motora.

4. Stavite posudu za ispuštanje ulja ispod otvora za pražnjenje.
5. Uklonite čep za pražnjenje (Slika 43).

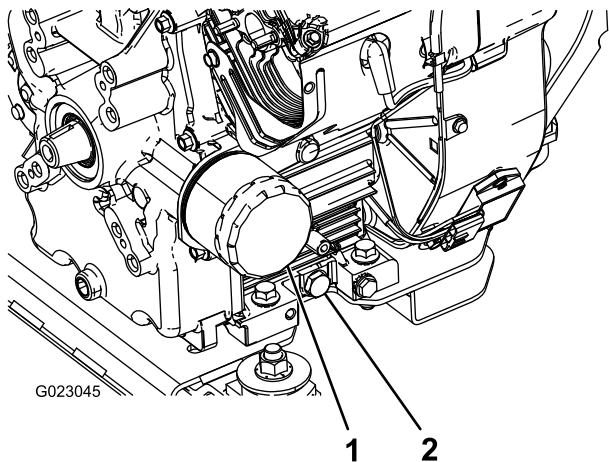

Slika 43

g023045

1. Filtar ulja
2. Čep otvora za odvod ulja

6. Kad se ulje isprazni do kraja, vratite čep na mjesto i pritegnite ga na 13,6 Nm.
7. Odložite iskorišteno ulje u ovlaštenu reciklažni centar.
8. Polako ulijte oko 80 % navedene količine ulja u usipnu cijev (Slika 42).
9. Provjerite razinu ulja.
10. Polako dolijevajte ulje dok razina ne dosegne oznaku FULL (Puno) na šipki za mjerenje.

**Važno:** Ako prepunite radilicu uljem, moglo bi doći do oštećenja motora.

## Zamjena filtra motornog ulja

Interval servisiranja: Svaki 100 sati

1. Ispustite ulje iz motora; pogledajte [Zamjena motornog ulja \(stranica 50\)](#), korake od 1 do 7.
2. Uklonite filtarski ulja (Slika 43).
3. Obrišite površinu brtve adaptera filtra.
4. Nanesite tanki sloj novog ulja na gumenu brtvu na zamjenskom filteru.

5. Postavite zamjenski filtarski ulja na adapter filtra. Okrećite filtarski ulja u smjeru kazaljke na satu sve dok gumena brtva ne dodirne adapter filtra, a zatim pritegnite filtarski dodatnih 1/2 okreta (Slika 43).
6. Napunite radilicu ispravnim novim uljem; pogledajte [Zamjena motornog ulja \(stranica 50\)](#), korake od 8 do 10.
7. Odložite iskorišteni filtarski ulja u ovlaštenu reciklažni centar.

## Promjena svjećica

Interval servisiranja: Svaki 200 sati

Vrsta: Champion RC-12YC (ili ekvivalentna)

Zračni razmak: 0,76 mm

Prije ugradnje svjećica provjerite je li zračni razmak između središnje i bočnih elektroda ispravan. Za uklanjanje i postavljanje svjećica koristite ključ za svjećice i alat za zatvaranje otvora / mjerni listić kako biste provjerili i prilagodili zračni razmak.

## Uklanjanje svjećica

1. Parkirajte uređaj na ravnoj površini, aktivirajte ručnu kočnicu, isključite pumpu za prskanje, ugastite motor i izvadite ključ.
2. Otpustite zasun na stražnjoj strani sjedala i podignite sjedalo prema naprijed.
3. Odspojite žice sa svjećica (Slika 44).
4. Očistite područje oko svjećica kako biste spriječili upadanje nečistoće u motor, što može uzrokovati kvar.
5. Uklonite svjećice i metalne podloške.

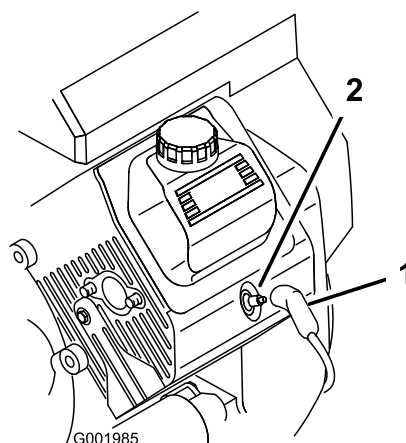

Slika 44

g001985

1. Žica svjećice
2. Svjećica

## Provjera svjećica

1. Pogledajte središte svjećica (Slika 45).

**Napomena:** Ako vidite svjetlosmeđi ili sivi sloj na izolatoru, motor ispravno radi. Crni sloj na izolatoru najčešće znači da je pročištač zraka prljav.

**Važno:** Nemojte čistiti svjećice. Uvijek zamijenite svjećicu koja je obložena crnim slojem, koja ima istrošene elektrode, ako je pokrivena uljem ili ako je napuknuta.

2. Provjerite razmak između središnje i bočne elektrode (Slika 45) i savinite bočnu elektrodu ako razmak nije ispravan.

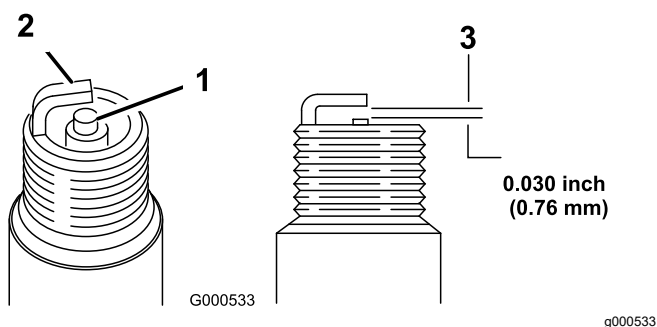

Slika 45

1. Izolator središnje elektrode
2. Bočna elektroda
3. Zračni razmak (nije u stvarnom mjerilu)

## Postavljanje svjećica

1. Postavite svjećice i metalne podloške.
2. Pritegnite svjećice na 24,4 do 29,8 Nm.
3. Gurnite žice u svjećice (Slika 44).
4. Zatvorite i zaključajte sjedalo.

## Održavanje sustava goriva

### Zamjena filtra goriva

**Interval servisiranja:** Svakih 100 sati—Zamijenite filter goriva.

Svakih 400 sati/Godišnje (što je prije)—Pregledajte cijevi za dovod goriva.

1. Aktivirajte ručnu kočnicu, zaustavite pumpu, ugasite motor i izvadite ključ za paljenje.
2. Otpustite zasun na stražnjoj strani sjedala i podignite sjedalo prema naprijed.
3. Stegnite crijevo s obje strane filtra goriva kako biste spriječili istjecanje goriva iz crijeva kad uklonite filter.
4. Postavite posudu za pražnjenje ispod filtra.
5. Stisnite krajeve stezaljki za crijevo i povucite ih dalje od filtra (Slika 46).
6. Uklonite filter iz cijevi za dovod goriva.

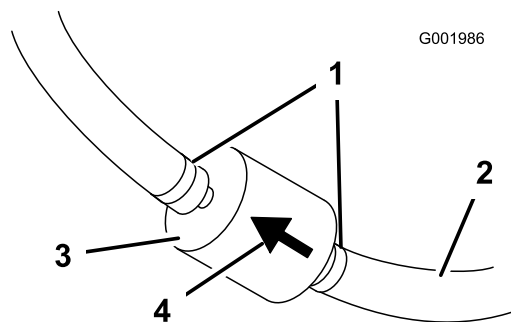

Slika 46

1. Obujmica za crijevo
2. Cijev za dovod goriva
3. Filter
4. Strelica smjera protoka

7. Postavite novi filter i pomaknite stezaljke za crijevo blizu filtra.

Provjerite je li strelica koja označuje smjer protoka usmjerena prema motoru.

# Održavanje spremnika s aktivnim ugljenom

## Provjera zračnog filtra spremnika s aktivnim ugljenom

**Interval servisiranja:** Nakon prvih 50 sati  
Svakih 200 sati

Provjerite je li otvor na dnu zračnog filtra spremnika s aktivnim ugljenom čist te bez ostataka i prepreka ([Slika 47](#)).

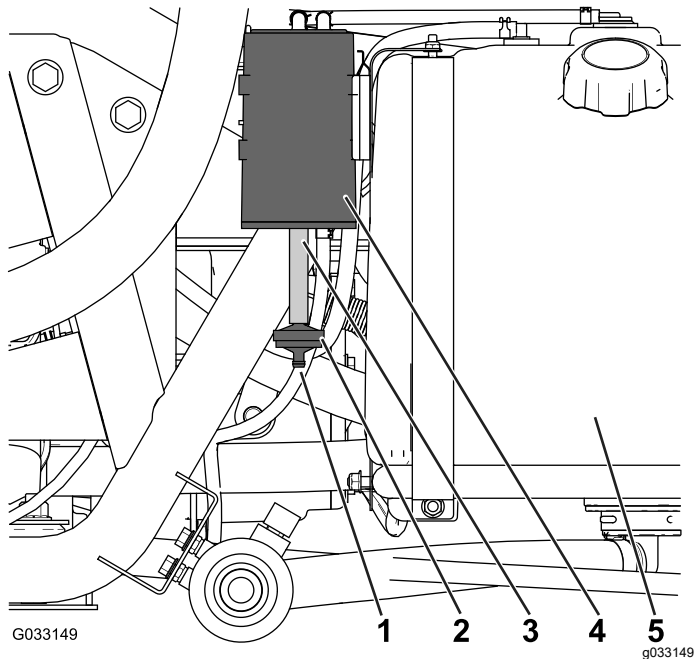

**Slika 47**

- |   |                                 |
|---|---------------------------------|
| 1. Otvor zračnog filtra                 | 4. Spremnik s aktivnim ugljenom |
| 2. Filtar spremnika s aktivnim ugljenom | 5. Spremnik za gorivo           |
| 3. Crijevo                              |                                 |

## Zamjena filtra spremnika s aktivnim ugljenom

**Interval servisiranja:** Nakon prvih 50 sati  
Svakih 200 sati

1. Uklonite priključak sa zarezima filtra spremnika s aktivnim ugljenom s crijeva na dnu spremnika s aktivnim ugljenom i uklonite filtari ([Slika 47](#)).

**Napomena:** Bacite stari filtari.

2. U potpunosti umetnite priključak sa zarezima novog filtra spremnika s aktivnim ugljenom u crijevo na dnu spremnika s aktivnim ugljenom.

# Ispuštanje goriva iz spremnika

**Interval servisiranja:** Svakih 400 sati/Godišnje (što je prije)

Ispraznite i očistite spremnik za gorivo ako sustav goriva postane onečišćen ili ako namjeravate skladištiti uređaj na duže vrijeme. Isperite spremnik svježim, čistim gorivom.

1. Prelijte gorivo iz spremnika u odobreni kanistar za gorivo s pomoću sifonske pumpe ili skinite spremnik s uređaja i izlijte gorivo iz spremnika u kanistar za gorivo kroz otvor za ulijevanje.

**Napomena:** Ako uklonite spremnik goriva, ispraznite i gorivo i skinite crijeva sa spremnika prije nego što ga uklonite.

2. Zamijenite filtari goriva; pogledajte [Zamjena filtra goriva \(stranica 52\)](#).
3. Ako je potrebno, isperite spremnik svježim, čistim gorivom.
4. Postavite spremnik ako ste ga uklonili.
5. Napunite spremnik svježim, čistim gorivom.

# Održavanje električnog sustava

## Sigurnost električnog sustava

- Odspojite akumulator prije popravljavanja vozila. Prvo odspojite negativni priključak, a zatim pozitivni. Prvo spojite pozitivni priključak, a zatim negativni.
- Punite akumulator na otvorenom, dobro prozračenom mjestu, daleko od iskri i plamena. Isključite punjač prije spajanja ili odspajanja akumulatora.
- Nosite zaštitnu odjeću i upotrebljavajte izolirane alate.

## Lociranje osigurača

U električnom sustavu nalaze se 2 kutije osigurača i 1 prazan utor. Nalaze se ispod sjedala (Slika 48).

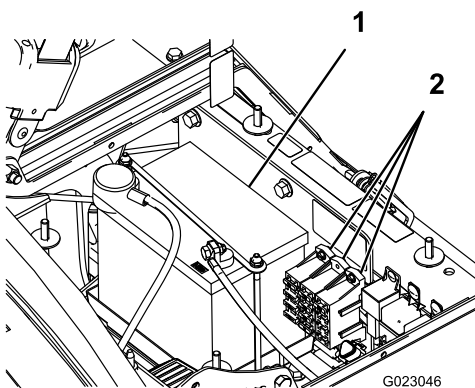

Slika 48

g023046

1. Akumulator                      2. Kutije osigurača

## Održavanje akumulatora

**Važno:** Nemojte pokretati akumulator uređaja s pomoću vanjskog izvora energije.

Akumulator uvijek mora biti čist i potpuno napunjen. Upotrijebite papirnati ručnik kako biste očistili akumulator i kućište akumulatora. Ako su terminali akumulatora zahrđali, očistite ih otopinom vode i sode bikarbone u omjeru 4:1. Nanesite tanak sloj maziva na terminale akumulatora kako biste spriječili njihovu koroziju.

**Napon:** 12 V s 280 A (hladno pokretanje) pri -18 °C

## Uklanjanje akumulatora

1. Parkirajte prskalicu na ravnoj površini, aktivirajte ručnu kočnicu, isključite pumpu za prskanje, ugasite motor i izvadite ključ.
2. Akumulator se nalazi na desnoj strani uređaja iza pumpe (Slika 48).
3. Odspojite negativni (crni) kabel za uzemljenje s kleme akumulatora.

### ⚠ UPOZORENJE

Neispravno usmjeravanje kabela može uzrokovati oštećenja prskalice i kabela uslijed iskrenja. Iskre mogu uzrokovati eksploziju plinova akumulatora i tako dovesti do tjelesnih ozljeda.

- Uvijek odspojite negativni (crni) kabel akumulatora prije odspajanja pozitivnog (crvenog) kabela.
- Uvijek spojite pozitivni (crveni) kabel akumulatora prije spajanja negativnog (crnog) kabela.

### ⚠ UPOZORENJE

Priključci akumulatora ili metalni alati mogu uzrokovati kratki spoj s metalnim komponentama prskalice i tako izazvati iskrenje. Iskre mogu uzrokovati eksploziju plinova akumulatora i tako dovesti do tjelesnih ozljeda.

- Pri uklanjanju ili postavljanju akumulatora ne dopustite da priključci akumulatora dođu u dodir s bilo kojim metalnim dijelom prskalice.
- Ne dopustite da dođe do kratkog spoja s metalnim alatima između priključaka akumulatora i metalnih dijelova prskalice.
- Držače akumulatora uvijek držite na predviđenom mjestu kako biste ga zaštitili i učvrstili.

4. Odspojite pozitivni (crveni) kabel s kleme akumulatora.
5. Uklonite držac akumulatora i pričvrzne elemente (Slika 48).
6. Uklonite akumulator.

## Postavljanje akumulatora

**Interval servisiranja:** Svakih 50 sati—Provjerite spojeve kabela akumulatora.

1. Stavite akumulator na kućište akumulatora tako da su kleme okrenute prema prednjoj strani prskalice.
2. Postavite držač akumulatora i učvrstite ga s pomoću pričvrstnih elemenata koje ste prethodno uklonili ([Slika 48](#)).

**Važno:** Držač akumulatora uvijek držite na mjestu kako biste zaštitili i učvrstili akumulator.

3. Spojite pozitivni (crveni) kabel na pozitivnu (+) klemu akumulatora i negativni (crni) kabel na negativnu (-) klemu akumulatora s pomoću vijaka i krilatih matice. Stavite gumenu kapicu preko pozitivne kleme akumulatora.
4. Postavite poklopac akumulatora i učvrstite ga s pomoću 2 gumba ([Slika 48](#)).

## Provjeravanje razine elektrolita

**Interval servisiranja:** Svakih 50 sati

**Napomena:** Ako je uređaj uskladišten, provjeravajte razinu elektrolita akumulatora svakih 30 dana.

1. Otpustite gumbe na stranama kućišta akumulatora i uklonite poklopac akumulatora ([Slika 48](#)).
2. Skinite čepove spremnika. Ako je razina elektrolita ispod oznake napunjenosti, dodajte potrebnu količinu destilirane vode; pogledajte [Dodavanje vode u akumulator \(stranica 55\)](#).

### ⚠ OPASNOST

**Elektrolit akumulatora sadrži sumpornu kiselinu koja je smrtonosan otrov i uzrokuje teške opekline.**

- **Nemojte piti elektrolit i spriječite dodir s kožom, očima ili odjećom. Nosite zaštitne naočale i gumene rukavice kako biste zaštitili oči i ruke.**
- **Punite akumulator na mjestima na kojima uvijek ima čiste vode za ispiranje kože.**

## Dodavanje vode u akumulator

Najbolje je dodati vodu u akumulator neposredno prije pokretanja uređaja. Tako će se voda temeljito izmiješati s otopinom elektrolita.

1. Očistite gornju stranu akumulatora papirnatim ručnikom.
2. Skinite čepove s akumulatora i polako napunite svaku ćeliju destiliranom vodom do maksimalne razine. Vratite čepove na spremnik.

**Važno:** Nemojte prepuniti akumulator. U suprotnom će se elektrolit prelići u druge dijelove prskalice i uzrokovati tešku koroziju i oštećenja.

## Punjenje akumulatora

### ⚠ UPOZORENJE

**Punjenje akumulatora stvara plinove koji mogu eksplodirati.**

**Nikad nemojte pušiti u blizini akumulatora, a iskre i plamen držite podalje od akumulatora.**

**Važno:** Uvijek držite akumulator napunjen do kraja (specifična težina 1,260). To je posebno važno kako bi se spriječila oštećenja akumulatora na temperaturama ispod 0 °C.

1. Uklonite akumulator iz šasije; pogledajte [Uklanjanje akumulatora \(stranica 54\)](#).
2. Provjerite razinu elektrolita; pogledajte [Provjeravanje razine elektrolita \(stranica 55\)](#).
3. Priključite punjač akumulatora od 3 do 4 A na klemu. Punite akumulator brzinom od 3 do 4 A tijekom 4 do 8 sati (12 V).

**Važno:** Nemojte prenapuniti akumulator.

4. Postavite akumulator u šasiju; pogledajte [Postavljanje akumulatora \(stranica 54\)](#).

## Skladištenje akumulatora

Ako namjeravate skladištiti uređaj duže od 30 dana, uklonite akumulator i napunite ga do kraja. Skladištite ga na polici ili u vozilu. Ako akumulator skladištite u vozilu, ostavite kabele odspojenima. Skladištite akumulator u hladnom okruženju kako biste spriječili brzo pražnjenje akumulatora. Osigurajte da je akumulator potpuno napunjen kako biste spriječili smrzavanje akumulatora.

# Održavanje pogonskog sustava

## Pregledavanje kotača i guma

**Interval servisiranja:** Prije svake uporabe ili svakodnevno—Provjerite tlak u gumama.

Nakon prvih 8 sati—Zaokrenite pritezne matice kotača.

Svakih 100 sati—Zaokrenite pritezne matice kotača.

Svakih 100 sati—Provjerite stanje i istrošenost guma.

Provjerite tlak u gumama svakih 8 sati ili jednom dnevno kako biste održali ispravan tlak. Napunite gume do 1,38 bara. Provjerite jesu li gume istrošene ili oštećene.

Provjerite jesu li kotači čvrsto postavljeni nakon prvih 8 sati rada i zatim svakih 100 sati. Pritegnite prednje i stražnje pritezne matice na 102 do 108 Nm.

Provjerite stanje guma barem nakon svakih 100 sati rada. Nezgode pri radu, kao što je udarac u rubnik, mogu oštetiti gumu ili naplatak i poremetiti upravljanje. Provjerite stanje guma nakon nezgode.

## Podešavanje kabela blokade diferencijala

**Interval servisiranja:** Svakih 200 sati

1. Pomaknite polugu blokade diferencijala u ISKLJUČENI položaj.
2. Otpustite protumatice koje pričvršćuju kabel blokade diferencijala za nosač na transaxleu ([Slika 49](#)).

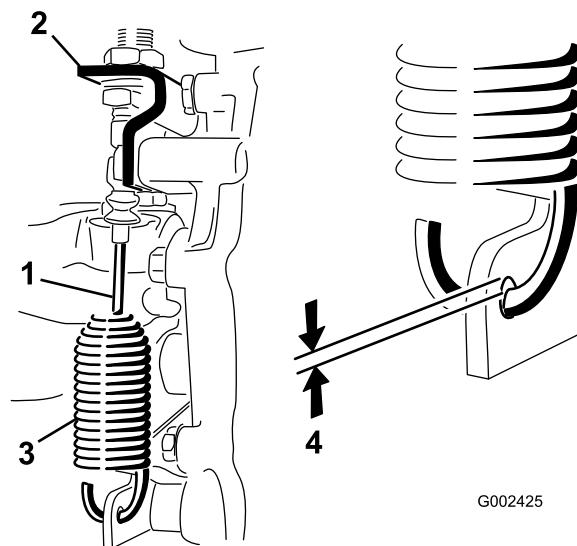

G002425

g002425

**Slika 49**

- |                                |                             |
|--------------------------------|-----------------------------|
| 1. Kabel blokade diferencijala | 3. Opruga                   |
| 2. Nosač transaxlea            | 4. Razmak od 0,25 do 1,5 mm |

3. Podesite protumatice kako biste postigli razmak od 0,25 do 1,5 mm između kuke opruge i vanjskog ruba otvora na poluzi prijenosa.
4. Zategnite protumatice kad završite.

## Podešavanje konvergencije prednjih kotača

**Interval servisiranja:** Svakih 100 sati/Godišnje (što je prije)

Konvergencija bi trebala iznositi od 0 do 6 mm.

1. Napunite spremnik s otprilike 331 l vode.
2. Provjerite i napunite sve gume; pogledajte [Provjeravanje tlaka zraka u gumama \(stranica 22\)](#).
3. Vozite uređaj naprijed-natrag nekoliko puta kako bi se oscilirajuće rame opustilo, a zatim ga vozite prema naprijed barem 3 m.
4. Izmjerite udaljenost između prednjih guma u visini osovine na prednjem i na stražnjem dijelu prednjih guma ([Slika 50](#)).

**Napomena:** Trebat će vam postolja ili mjerac za poravnanje za mjerenje stražnjeg dijela prednjih guma na visini osovine. S pomoću tog postolja ili mjerca za poravnanje točno izmjerite prednji dio prednjih guma na visini osovine ([Slika 50](#)).

Razmak između prednjih strana prednjih guma trebao bi biti 0 do 6 mm manji od razmaka između stražnjih strana tih guma.



# Održavanje kočnica

## Provjeravanje kočione tekućine

Spremnik kočione tekućine isporučuje se iz tvornice napunjen kočionom tekućinom DOT 3. Provjerite razinu tekućine svaki dan prije pokretanja motora.

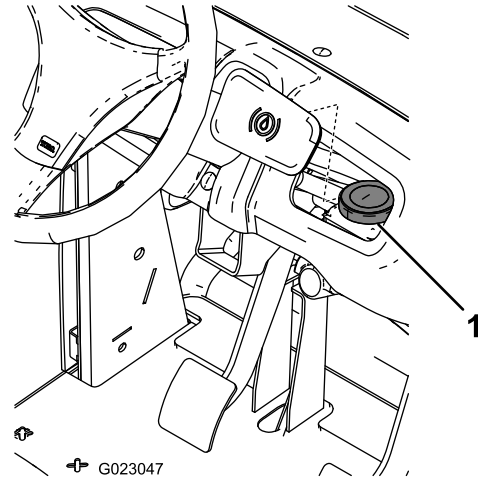

Slika 52

1. Spremnik kočione tekućine

1. Postavite prskalicu na ravnu površinu, aktivirajte ručnu kočnicu, zaustavite pumpu, ugasite motor i izvadite ključ za paljenje.
2. Razina tekućine u spremniku trebala bi dosegnuti oznaku FULL (Puno).
3. Ako je razina tekućine niska, očistite područje oko čepa spremnika, uklonite čep i napunite spremnik do ispravne razine. Nemojte prepuniti spremnik.

## Provjera kočnica

**Interval servisiranja:** Svakih 100 sati

Kočnice su ključna sigurnosna komponenta prskalice. Provjerite ih na sljedeći način:

- Provjerite jesu li kočne čeljusti istrošene ili oštećene. Ako je obloga (kočna ploča) tanja od 1,6 mm, zamijenite kočne čeljusti.
- Provjerite ima li na ploči nosača kočnice i drugim komponentama znakova prekomjernog trošenja ili deformacija. Ako pronađete deformaciju, zamijenite odgovarajuće komponente.

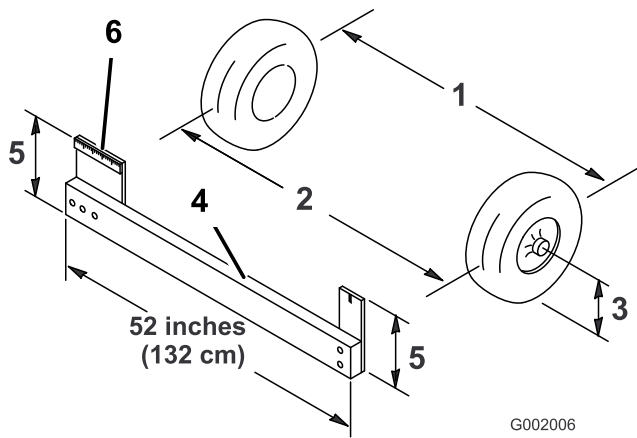

Slika 50

- |                                     |  |
|-------------------------------------|--|
| 1. Središnja linija guma – straga   | 4. Postolje  |
| 2. Središnja linija guma – sprijeda | 5. Udaljenost od središnje linije do linije poravnanja |
| 3. Središnja linija osovine         | 6. Ravnalo od 15 cm                                    |

5. Ako razmak nije u navedenom rasponu, otpustite protumatice na oba kraja veznih šipki (Slika 51).

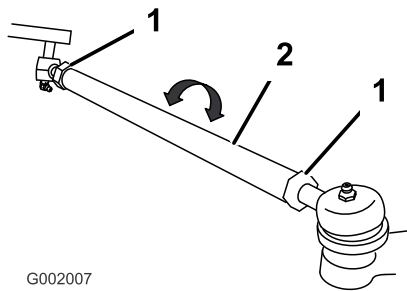

Slika 51

- |                |                |
|----------------|----------------|
| 1. Protumatica | 2. Vezna šipka |
|----------------|----------------|

6. Okrenite obje vezne šipke kako biste prednji dio gume pomaknuli prema unutra ili prema van.

**Napomena:** Vezne šipke jednake su dužine.

7. Zategnite protumatice veznih šipki kad je podešavanje gotovo.
8. Provjerite može li se upravljač u potpunosti okrenuti u oba smjera.

## Podešavanje ručne kočnice

**Interval servisiranja:** Svakih 200 sati—Provjerite ručnu kočnicu.

1. Uklonite plastičnu ručku.
2. Otpustite vijak za postavljanje s pomoću kojeg je gumb pričvršćen na polugu ručne kočnice (Slika 53).

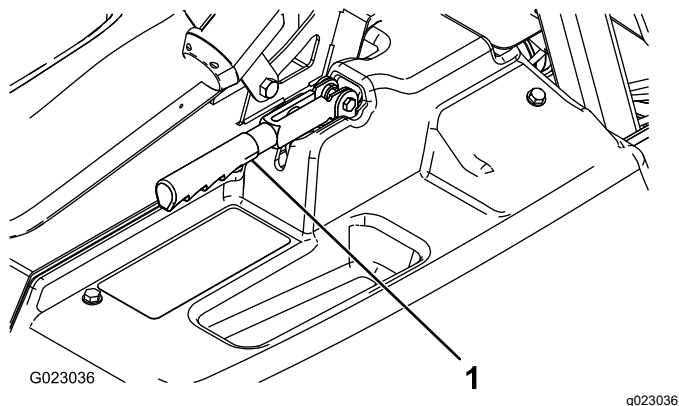

Slika 53

1. Poluga ručne kočnice

3. Okrećite gumb dok se ne postigne sila od 18 do 23 kg za aktiviranje poluge.
4. Pritegnite vijak za postavljanje.

## Održavanje hidrauličkog sustava

### Sigurnost hidrauličkog sustava

- Odmah potražite liječničku pomoć ako tekućina uđe pod kožu. Tekućinu pod kožom mora unutar nekoliko sati kirurški ukloniti liječnik.
- Prije obavljanja radova na hidrauličkom sustavu sigurno otpustite sav pritisak u njemu.
- Prije vršenja pritiska na hidraulički sustav provjerite jesu li sva crijeva za hidrauličnu tekućinu u dobrom stanju i jesu li sve hidrauličke veze i spojnice zategnute.
- Držite ruke i tijelo podalje od rupica ili ubrizgača koji izbacuju hidrauličnu tekućinu pod visokim pritiskom.
- Nađite mjesta propuštanja hidraulične tekućine pomoću kartona ili papira.

### Specifikacije hidraulične tekućine

**Vrsta tekućine:** Dexron III ATF.

**Kapacitet spremnika:** otprilike 7 l

### Provjeravanje hidraulične tekućine / tekućine za prijenos

**Interval servisiranja:** Svakih 200 sati

1. Parkirajte prskalicu na ravnoj površini, aktivirajte ručnu kočnicu, isključite pumpu za prskanje, ugasite motor i izvadite ključ.
2. Izvadite šipku za mjerenje tekućine za prijenos i obrišite je čistom krpom (Slika 54).

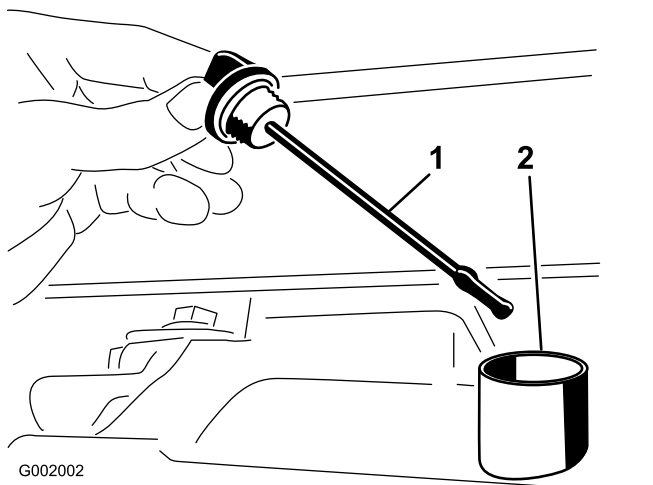

Slika 54

1. Šipka za mjerenje razine ulja
2. Otvor za punjenje ulja

**Važno: Pazite da pri provjeri ulja prijenosa u otvor ne upadnu prljavština i drugi onečišćivači.**

3. Stavite šipku za mjerenje u cijev i provjerite je li u potpunosti sjela. Izvadite šipku za mjerenje i provjerite razinu ulja.
4. Razina tekućine za prijenos trebala bi biti na vrhu plosnatog dijela šipke. Ako nije, napunite spremnik odgovarajućom hidrauličnom tekućinom; pogledajte [Specifikacije hidraulične tekućine \(stranica 58\)](#).
5. Vratite šipku za mjerenje razine ulja i čvrsto je zategnite.

## Zamjena hidraulične tekućine / tekućine za prijenos

**Interval servisiranja:** Svakih 800 sati/Godišnje (što je prije)

1. Postavite prskalicu na ravnu površinu, aktivirajte ručnu kočnicu, zaustavite pumpu, ugasite motor i izvadite ključ za paljenje.
2. Postavite posudu za pražnjenje ispod čepa za pražnjenje spremnika.
3. Uklonite čep za pražnjenje s bočne strane spremnika i pustite hidrauličnu tekućinu da istječe u veliku posudu za pražnjenje ([Slika 55](#)).

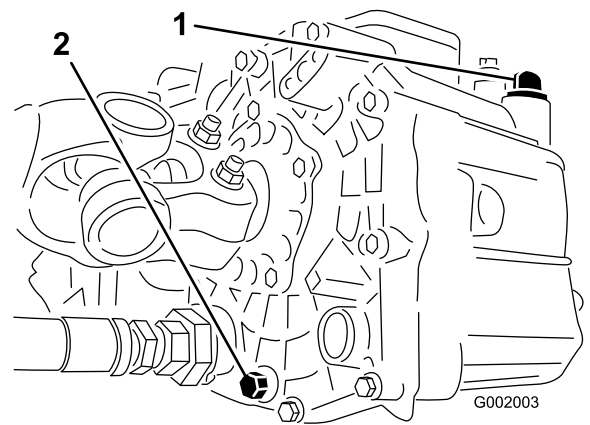

Slika 55

1. Šipka za mjerenje hidraulične tekućine
2. Čep za pražnjenje

4. Zapamtite položaj hidrauličnog crijeva i pravokutne spojnice na situ.
5. Skinite hidraulično crijevo i pravokutnu spojnicu ([Slika 56](#)).

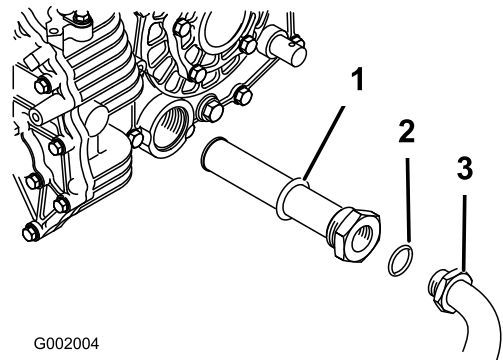

Slika 56

1. Sito za hidrauličnu tekućinu
2. O-prsten
3. Pravokutna spojnica

6. Uklonite sito i očistite ga čistim odmašćivačem.
7. Pustite sito da se osuši na zraku.
8. Postavite sito kad se ispušta ulje.
9. Postavite hidraulično crijevo i pravokutnu spojnicu na sito.
10. Postavite i zategnite čep za pražnjenje.
11. Napunite spremnik s približno 7 l tekućine Dexron III ATF.

**Važno: Upotrebljavajte samo navedene hidraulične tekućine. Druge tekućine mogu uzrokovati oštećenja sustava.**

12. Pokrenite motor i vozite uređaj kako bi se napunio hidraulički sustav.
13. Provjerite razinu ulja i dopunite ga ako je to potrebno.

# Zamjena hidrauličnog filtra

Interval servisiranja: Nakon prvih 8 sati

Svakih 800 sati/Godišnje (što je prije)

Upotrijebite zamjenski filter tvrtke Toro (dio br. 54-0110).

**Važno:** Upotreba bilo kojeg drugog filtra može poništiti jamstvo nekih dijelova.

1. Postavite prskalicu na ravnu površinu, aktivirajte ručnu kočnicu, zaustavite pumpu, ugasi motor i izvadite ključ za paljenje.
2. Očistite područje oko pričvrsnog dijela filtra.
3. Postavite posudu za pražnjenje ispod filtra.
4. Skinite filter (Slika 57).

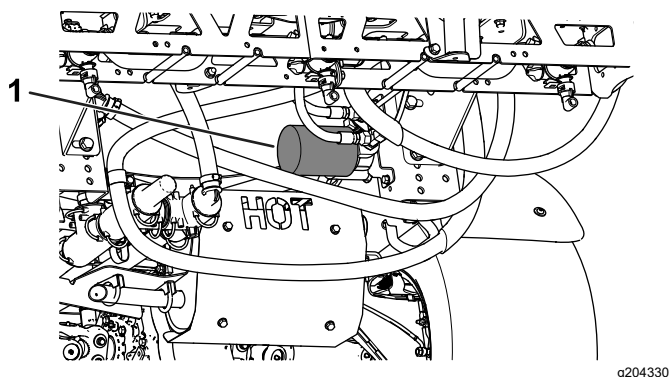

Slika 57

1. Hidraulični filter

5. Podmažite novu brtvu filtra.
6. Pazite da je pričvrсни dio filtra čist.
7. Okrećite filter dok brtva ne dodirne montažnu ploču; zatim pritegnite filter za još pola okretaja.
8. Pokrenite motor i pustite ga da radi oko 2 minute da se izbaci zrak iz sustava.
9. Ugasi motor i provjerite razinu hidraulične tekućine te provjerite curi li igdje tekućina; pogledajte [Zamjena hidraulične tekućine / tekućine za prijenos \(stranica 59\)](#).

# Provjeravanje hidrauličnih vodova i crijeva

Svakodnevno provjeravajte ima li na hidrauličnim vodovima i crijevima curenja, savijenih vodova, labavih montažnih nosača, trošenja, labavih pričvrsnih elemenata, oštećenja zbog vremenskih prilika i kemijskih oštećenja. Izvršite sve potrebne popravke prije nastavka s radom.

# Održavanje sustava prskalice

## Provjera crijeva

Interval servisiranja: Svakih 200 sati—Pregledajte sva crijeva i spojeve kako biste provjerili imaju li oštećenja i jesu li ispravno spojeni.

Provjerite svako crijevo sustava prskalice i potražite znakove pucanja, curenja ili drugih oštećenja. Također provjerite pričvršne elemente i potražite znakove sličnih oštećenja. Zamijenite sva istrošena ili oštećena crijeva i spojnice.

## Promjena usisnog filtra

Interval servisiranja: Svakih 400 sati

**Napomena:** Odredite odgovarajuću finoću sita usisnog filtra koja vam je potrebna; pogledajte [Odabir usisnog filtra \(stranica 24\)](#).

1. Parkirajte uređaj na ravnoj površini, aktivirajte ručnu kočnicu, isključite pumpu, ugasi motor i izvadite ključ.
2. Na vrhu spremnika za prskanje uklonite iz kućišta filtra držač koji pričvršćuje spojnicu crijeva spojenu na veliko crijevo (Slika 58).

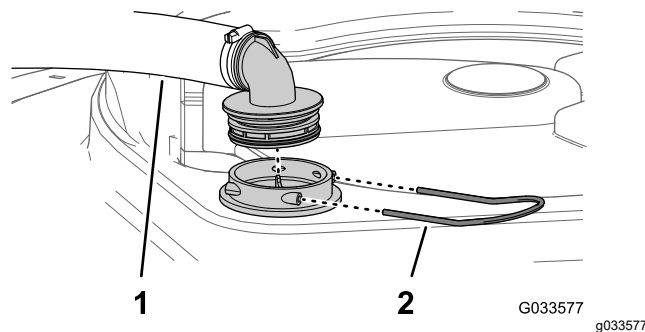

Slika 58

1. Usisno crijevo
2. Držač

3. Skinite crijevo i spojnicu crijeva s kućišta filtra (Slika 58).
4. Uklonite stari usisni filter iz kućišta filtra u spremniku (Slika 59).

**Napomena:** Bacite stari filter.

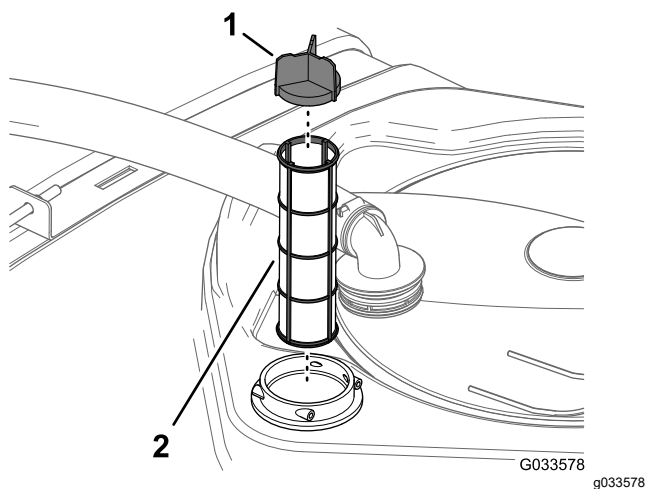

Slika 59

1. Krilce sita
2. Usisni filter

5. Postavite novi usisni filter u kućište filtra.

**Napomena:** Filter mora čvrsto sjesti na mjesto.

6. Poravnajte crijevo i spojnicu crijeva s kućištem filtra na vrhu spremnika i pričvrstite spojnicu i kućište s pomoću držača koji ste uklonili u koraku 2.

## Promjena tlačnog filtra

**Interval servisiranja:** Svakih 400 sati

1. Pomaknite uređaj na ravnu površinu, isključite pumpu za prskanje, ugasite motor i izvadite ključ.
2. Stavite posudu za pražnjenje ispod tlačnog filtra (Slika 60).

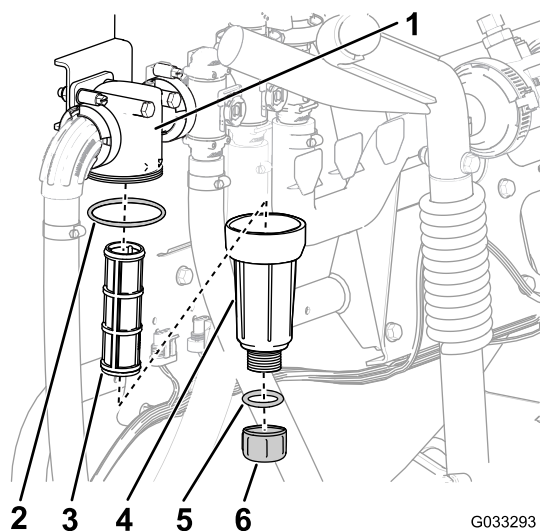

Slika 60

1. Glava filtra
2. O-prsten (posuda)
3. Uložak filtra
4. Posuda
5. O-prsten (čep za pražnjenje)
6. Čep za pražnjenje

3. Okrenite čep za pražnjenje u smjeru suprotnom od kazaljki na satu i skinite ga s posude tlačnog filtra (Slika 60).

**Napomena:** Pustite da se posuda isprazni do kraja.

4. Okrenite posudu u smjeru suprotnom od kazaljki na satu i skinite je s glave filtra (Slika 60).
5. Uklonite stari uložak tlačnog filtra (Slika 60).

**Napomena:** Bacite stari filter.

6. Provjerite ima li znakova oštećenja i trošenja na O-prstenu čepa za pražnjenje (unutar posude) i O-prstenu posude (unutar glave filtra) (Slika 60).

**Napomena:** Zamijenite sve oštećene ili istrošene O-prstene čepa ili posude, ili oboje.

7. Postavite novi uložak tlačnog filtra u glavu filtra (Slika 60).

**Napomena:** Uložak filtra mora biti čvrsto postavljen u glavi filtra.

8. Postavite posudu na glavu filtra i pričvrstite rukom (Slika 60).
9. Postavite čep u posudu i pričvrstite rukom (Slika 60).

# Promjena filtra mlaznice

**Napomena:** Odredite odgovarajuću finoću sita filtra mlaznice koja vam je potrebna; pogledajte [Odabir mlaznice \(stranica 23\)](#).

1. Parkirajte uređaj na ravnoj površini, aktivirajte ručnu kočnicu, isključite pumpu prskalice, ugasite motor i izvadite ključ.
2. Skinite mlaznicu s obrtne glave prskalice ([Slika 61](#)).

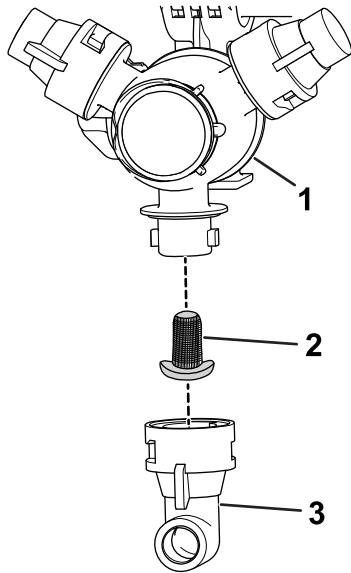

Slika 61

g209504

1. Obrtna glava prskalice
2. Filtar mlaznice
3. Mlaznica

3. Skinite stari filter mlaznice ([Slika 61](#)).

**Napomena:** Bacite stari filter.

4. Postavite novi filter mlaznice ([Slika 61](#)).

**Napomena:** Filtar mora čvrsto sjesti na mjesto.

5. Postavite mlaznicu na obrtnu glavu prskalice ([Slika 61](#)).

# Provjera pumpe

**Interval servisiranja:** Svaki 400 sati/Godišnje (što je prije)—Provjerite membrane pumpe i zamijenite ako je potrebno (posjetite ovlaštenog distributera tvrtke Toro).

Svaki 400 sati/Godišnje (što je prije)—Provjerite nepovratne ventile pumpe i zamijenite ako je potrebno (posjetite ovlaštenog distributera tvrtke Toro).

**Napomena:** Sljedeće komponente uređaja smatraju se podložnima trošenju pri upotrebi, osim ako se

utvrdi da su neispravne i nisu obuhvaćene jamstvom za ovaj uređaj.

Neka ovlašteni distributer tvrtke Toro provjeri ima li oštećenja na sljedećim unutarnjim dijelovima pumpe:

- Membrane pumpe
- Sklopovi nepovratnih ventila pumpe

Zamijenite komponente prema potrebi.

# Provjera najlonskih okretnih čahura

**Interval servisiranja:** Svaki 400 sati/Godišnje (što je prije)

1. Parkirajte uređaj na ravnoj površini, aktivirajte ručnu kočnicu, isključite pumpu, ugasite motor i izvadite ključ.
2. Izvucite vanjske krakove u položaj za prskanje i poduprite krakove postoljima ili držačima i opremom za podizanje.
3. Nakon što poduprete krak, skinite vijak i maticu koji pričvršćuju zakretni klin na sklop kraka ([Slika 62](#)).

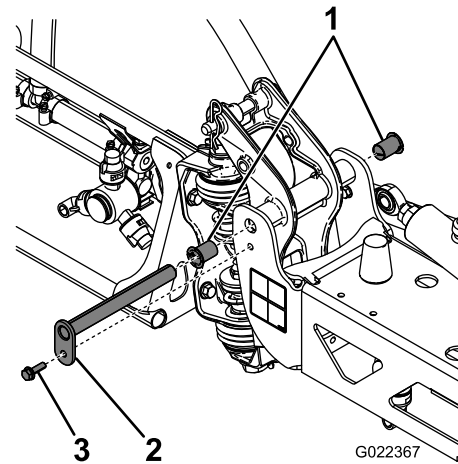

Slika 62

G022367

g022367

1. Najlonske čahure
2. Zakretni klin
3. Vijak

4. Skinite vijak i maticu koji pričvršćuju zakretni klin i skinite klin ([Slika 62](#)).
5. Skinite sklop kraka i okretnog nosača sa središnjeg okvira kako biste pristupili najlonskim čahurama.
6. Uklonite i provjerite najlonske čahure s prednje i stražnje strane okretnog nosača ([Slika 62](#)).

**Napomena:** Zamijenite sve istrošene ili oštećene čahure.

7. Premažite najlonske čahure s malo ulja i postavite ih u okretni nosač (Slika 62).
8. Postavite sklop kraka i okretnog nosača na središnji okvir i poravnajte otvore (Slika 62).
9. Postavite zakretni klin i pričvrstite ga s pomoću vijka i matice koje ste uklonili u koraku 4.
10. Ponovite korake od 2 do 9 za drugi vanjski krak.

## Poravnavanje krakova

Pratite sljedeće korake kako biste podesili razinu lijevog i desnog kraka kad su u položaju za prskanje.

1. Izvucite krakove u položaj za prskanje.
2. Izvadite rascjepku iz zakretnog klina (Slika 63).

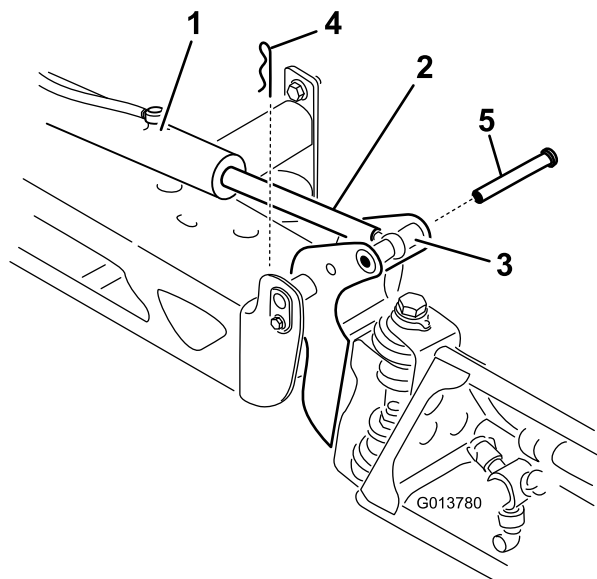

Slika 63

g013780

1. Aktuator
  2. Šipka aktuatora
  3. Kućište zakretnog klina kraka
  4. Rascjepka
  5. Klin
- 
3. Podignite krak i uklonite klin (Slika 63) te polako spustite krak na tlo.
  4. Provjerite ima li na klinu znakova oštećenja i po potrebi ga zamijenite.
  5. Upotrijebite ključ na ravnim stranama šipke aktuatora kako biste je imobilizirali, a zatim otpustite protumaticu da biste mogli podesiti šipku s otvorom (Slika 64).

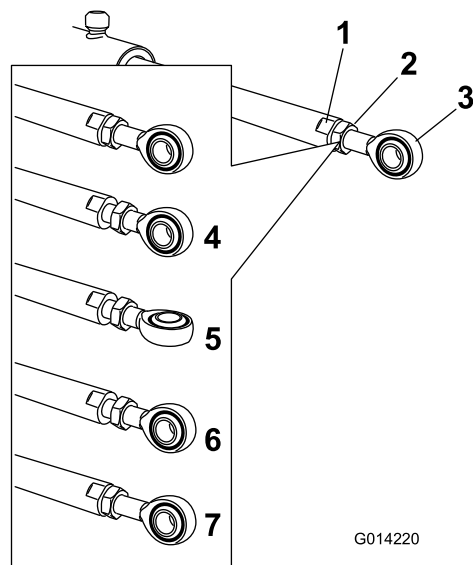

Slika 64

g014220

1. Ravni dio na šipki aktuatora
2. Protumatica
3. Otvor
4. Protumatica otpuštena
5. Otvor podešen
6. Položaj otvora za sastavljanje
7. Protumatica zategnuta za zaključavanje novog položaja

- 
6. Okrenite šipku s otvorom u šipki aktuatora kako biste skratili ili produljili izvučeni aktuator na željeni položaj (Slika 64).

**Napomena:** Morate okretati šipku s otvorom za pola kruga ili puni krug kako biste mogli staviti šipku na krak.

7. Nakon što postignete željeni položaj, zategnite protumaticu kako biste pričvrstili aktuator i šipku s otvorom.
8. Podignite krak kako biste poravnali zakretni klin sa šipkom aktuatora.
9. Dok držite krak, umetnite klin kroz kućište zakretnog klina kraka i šipku aktuatora (Slika 63).
10. Nakon što postavite klin, otpustite krak i pričvrstite klin s pomoću rascjepke koju ste prethodno uklonili.
11. Ponovite postupak za svaki ležaj šipke aktuatora ako je potrebno.

# Čišćenje

glavčine turbine za 1/16 okreta dok se ne počne nesmetano okretati.

**Važno:** Za čišćenje uređaja nemojte upotrebljavati bočatu ili tehnološku vodu.

## Čišćenje mjerača protoka

**Interval servisiranja:** Svakih 200 sati/Godišnje (što je prije) (češće ako upotrebljavate močivi prah).

1. Temeljito isperite i ispraznite cjelokupni sustav prskanja.
2. Skinite mjerač protoka s prskalice i isperite ga čistom vodom.
3. Uklonite prstenasti osigurač na uzvodnoj strani (Slika 65).

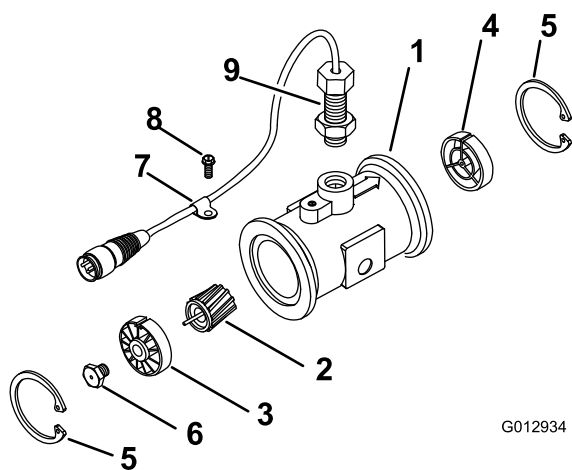

**Slika 65**

- |   |                                 |
|---|---------------------------------|
| 1. Prirubnica (kućište mjerača protoka)           | 6. Usadni vijak (turbina)       |
| 2. Rotor/magnet                                   | 7. Stezaljka kablenskog svežnja |
| 3. Uzvodna glavčina i ležaj (s utorom prema gore) | 8. Prirubni vijak               |
| 4. Nizvodna glavčina (s utorima prema gore)       | 9. Sklop senzora                |
| 5. Prstenasti osigurač                            |                                 |

4. Očistite turbinu i glavčinu turbine kako biste uklonili sve metalne strugotine i močivi prah.
5. Provjerite jesu li oštrice turbine potrošene.

**Napomena:** Držite turbinu u ruci i zavrtite je. Trebala bi se nesmetano okretati uz vrlo malo otpora. Ako to nije slučaj, zamijenite je.

6. Sastavite mjerač protoka.
7. Upotrebljavajte niski tlak zraka (0,5 bara ili 50 kPa) kako bi se turbina nesmetano okretala.

**Napomena:** Ako se turbina ne okreće nesmetano, otpustite šesterokutni vijak na dnu



# Skladištenje

## Sigurnost skladištenja

- Prije nego što napustite položaj rukovatelja, učinite sljedeće:
  - Parkirajte uređaj na ravnoj površini.
  - Ugasite pumpu za prskanje.
  - Aktivirajte ručnu kočnicu.
  - Ugasite motor i izvadite ključ (ako postoji).
  - Pričekajte da se svi pomični dijelovi zaustave.
  - Pustite da se uređaj ohladi prije podešavanja, održavanja, čišćenja ili skladištenja.
- Nemojte skladištiti vozilo ili spremnik za gorivo u blizini otvorenog plamena, iskri ili žičaka poput onih na bojlerima ili drugim uređajima.

## Priprema sustava prskalice

1. Postavite prskalicu na ravnu površinu, aktivirajte ručnu kočnicu, isključite pumpu, ugasite motor i izvadite ključ.
2. Očistite prljavštinu s cijelog uređaja, uključujući vanjsku stranu rashladnih rebara glave cilindra motora i kućišta ventilatora.

**Važno:** Možete prati uređaj blagim deterdžentom i vodom. **Nemojte prati uređaj visokotlačnim mlazom vode.** Pranje visokotlačnim peračem moglo bi oštetiti električni sustav ili isprati potrebna maziva na točkama trenja. Nemojte upotrebljavati prekomjerne količine vode, osobito u blizini upravljačke ploče, svjetala, motora i akumulatora.

3. Očistite sustav prskalice; pogledajte [Čišćenje \(stranica 64\)](#).
4. Očistite kuglasti ventil u sklopu ventila, pogledajte [Održavanje \(stranica 43\)](#).
5. Kondicionirajte sustav prskalice na sljedeći način:
  - A. Ispraznite spremnik za čistu vodu.
  - B. Ispraznite sustav prskalice najviše što možete.
  - C. Pripremite otopinu netoksičnog antifrizu s inhibitorom korozije koja nije na bazi alkohola u skladu s uputama proizvođača.
  - D. Ulijte otopinu netoksičnog antifrizu u spremnik za čistu vodu, spremnik za prskanje i, ako je ugrađen, u opcionalni spremnik za ispiranje.
  - E. Ako je ugrađen, prelijte otopinu netoksičnog antifrizu iz opcionalnog spremnika za ispiranje u spremnik za prskanje.

- F. Neka pumpa za prskanje radi nekoliko minuta kako bi antifriz cirkulirao kroz cijeli sustav prskalice i postavljenu dodatnu opremu za prskanje.

Prskajte otopinu netoksičnog antifrizu iz mlaznica.

- G. Ispraznite spremnik za čistu vodu i sustav prskalice najviše što možete.

6. Podignite vanjske krakove s pomoću prekidača za podizanje krakova. Podižite krakove dok se u potpunosti ne smjeste u transportni nosač u transportnom položaju u obliku slova X i dok cilindri krakova ne budu u potpunosti uvučeni.

**Napomena:** Cilindri krakova moraju biti skroz uvučeni kako se ne bi oštetila šipka aktuatora.

## Izvršavanje postupaka održavanja

1. Provjerite kočnice; pogledajte [Provjera kočnica \(stranica 57\)](#).
2. Servisirajte pročistač zraka; pogledajte [Servisiranje pročistača zraka \(stranica 49\)](#).
3. Podmažite prskalicu; pogledajte [Podmazivanje \(stranica 47\)](#).
4. Zamijenite motorno ulje; pogledajte [Zamjena motornog ulja \(stranica 50\)](#).
5. Provjerite tlak zraka u gumama; pogledajte [Provjeravanje tlaka zraka u gumama \(stranica 22\)](#).

## Priprema motora i akumulatora

1. Ako vozilo skladištite duže od 30 dana, pripremite sustav goriva na sljedeći način:
  - A. Dodajte stabilizator/konzervans na bazi nafte gorivu u spremniku.

Slijedite upute za miješanje proizvođača stabilizatora. Nemojte koristiti stabilizator na bazi alkohola (etanol ili metanol).

**Napomena:** Stabilizator/konzervans goriva najučinkovitiji je kad se tijekom godine miješa sa svježim benzinom.
  - B. Pokrenite motor kako bi se gorivo proširilo sustavom goriva (5 minuta).
  - C. Isključite motor, pričekajte da se ohladi i ispraznite spremnik za gorivo.
  - D. Pokrenite motor i pustite ga da radi dok se ne zaustavi.
  - E. Prigušite motor.

- F. Pokrenite motor i pustite da radi sve dok ga ne možete ponovno pokrenuti.
- G. Pravilno zbrinite gorivo. Reciklirajte u skladu s lokalnim propisima.

**Važno: Nemojte skladištiti gorivo s dodanim stabilizatorom/konzervansom duže od 90 dana.**

- 2. Uklonite svjećice i provjerite u kakvom su stanju; pogledajte [Uklanjanje svjećica \(stranica 51\)](#).
- 3. Nakon što uklonite svjećice iz motora, ulijte dvije žlice motornog ulja u otvor svjećice.
- 4. Koristite elektropokretač kako biste pokrenuli motor i rasporedili ulje unutar cilindra.
- 5. Ugradite svjećice i zategnite na preporučeni moment; pogledajte [Postavljanje svjećica \(stranica 52\)](#).

**Napomena:** Nemojte postavljati žice na svjećicu(e).

- 6. Uklonite akumulator iz šasije, provjerite razinu elektrolita i napunite ga do kraja; pogledajte [Održavanje akumulatora \(stranica 54\)](#).

**Napomena:** Tijekom skladištenja nemojte priključivati kabele akumulatora na kleme.

**Važno: Akumulator mora biti u potpunosti napunjen kako ne bi došlo do njegovog smrzavanja i oštećenja na temperaturi ispod 0 °C. Potpuno napunjeni akumulator zadržava napon približno 50 dana pri temperaturi ispod 4 °C. Ako će temperatura biti iznad 4 °C, provjerite razinu vode u akumulatoru i napunite ga svakih 30 dana.**

## Priprema uređaja

- 1. Provjerite i zategnite sve svornjake, vijke i maticе. Popravite ili zamijenite sve oštećene dijelove.
- 2. Provjerite stanje svih crijeva za prskanje i zamijenite oštećena ili istrošena crijeva.
- 3. Pritegnite sve pričvrstne elemente crijeva.
- 4. Obojite sve izgrebane ili gole metalne površine. Boju možete kupiti kod ovlaštenog distributera tvrtke Toro.
- 5. Čuvajte uređaj u čistoj, suhoj garaži ili skladišnom prostoru.
- 6. Izvadite ključ za paljenje i držite ga na sigurnom mjestu izvan dohvata djece.
- 7. Pokrijte vozilo kako biste ga zaštitili i održali čistim.

# Otklanjanje pogrešaka

## Utvrđivanje kvarova motora i uređaja

Problem	Mogući uzrok	Korektivna radnja
Starter se ne može pokrenuti.	<ol style="list-style-type: none"><li>1. Mjenjač je u položaju koji nije NEUTRALAN.</li><li>2. Električni spojevi su zahrđali ili su otpušteni.</li><li>3. Osigurač je pregorio ili je labav.</li><li>4. Akumulator je ispražnjen.</li><li>5. Sigurnosni sustav blokiranja je neispravan.</li><li>6. Slomljen je starter ili elektromagnet startera.</li><li>7. Zaglavljene su unutarnje komponente motora.</li></ol>	<ol style="list-style-type: none"><li>1. Pritisnite papučicu kočnice i pomaknite mjenjač u NEUTRALNIPoložaj.</li><li>2. Provjerite imaju li električni spojevi dobar kontakt.</li><li>3. Popravite ili zamijenite osigurač.</li><li>4. Napunite akumulator ili ga zamijenite.</li><li>5. Kontaktirajte svojeg ovlaštenog distributera tvrtke Toro.</li><li>6. Kontaktirajte svojeg ovlaštenog distributera tvrtke Toro.</li><li>7. Kontaktirajte svojeg ovlaštenog distributera tvrtke Toro.</li></ol>
Motor se okreće, ali se ne može pokrenuti.	<ol style="list-style-type: none"><li>1. Spremnik za gorivo je prazan.</li><li>2. U sustavu za gorivo nalaze se nečistoće, voda ili ustajalo gorivo.</li><li>3. Začepljena je cijev za dovod goriva.</li><li>4. Odspojen je vod svjećeice.</li><li>5. Svjećica je prljava ili oštećena.</li><li>6. Relej za prekidanje kruga ne radi.</li><li>7. Slomljen je prekidač za paljenje.</li></ol>	<ol style="list-style-type: none"><li>1. Napunite spremnik svježim gorivom.</li><li>2. Ispraznite i isperite sustav goriva; dodajte svježe gorivo.</li><li>3. Očistite ili zamijenite sustav goriva.</li><li>4. Spojite svjećicu.</li><li>5. Zamijenite svjećicu.</li><li>6. Kontaktirajte svojeg ovlaštenog distributera tvrtke Toro.</li><li>7. Kontaktirajte svojeg ovlaštenog distributera tvrtke Toro.</li></ol>
Motor se može pokrenuti, ali ne može nastaviti raditi.	<ol style="list-style-type: none"><li>1. Otvor spremnika za gorivo je začepljen.</li><li>2. U sustavu za gorivo ima prljavštine ili vode.</li><li>3. Filtar goriva je začepljen.</li><li>4. Osigurač je pregorio ili je labav.</li><li>5. Slomljena je pumpa za gorivo.</li><li>6. Slomljen je rasplinjač.</li><li>7. Na uređaju ima labavih žica ili loših spojeva.</li><li>8. Potrgana je brtva glave cilindra.</li></ol>	<ol style="list-style-type: none"><li>1. Vratite čep spremnika za gorivo.</li><li>2. Ispraznite i isperite sustav goriva; dodajte svježe gorivo.</li><li>3. Zamijenite filter goriva.</li><li>4. Popravite ili zamijenite osigurač.</li><li>5. Kontaktirajte svojeg ovlaštenog distributera tvrtke Toro.</li><li>6. Kontaktirajte svojeg ovlaštenog distributera tvrtke Toro.</li><li>7. Provjerite i učvrstite spojeve žica.</li><li>8. Kontaktirajte svojeg ovlaštenog distributera tvrtke Toro.</li></ol>
Motor radi, ali dolazi do detonacije ili zatajenja.	<ol style="list-style-type: none"><li>1. U sustavu za gorivo nalaze se nečistoće, voda ili ustajalo gorivo.</li><li>2. Vod svjećice je labav.</li><li>3. Svjećica je slomljena.</li><li>4. Na uređaju ima labavih žica ili loših spojeva.</li><li>5. Motor se pregrijava.</li></ol>	<ol style="list-style-type: none"><li>1. Ispraznite i isperite sustav goriva; dodajte svježe gorivo.</li><li>2. Spojite vod svjećice.</li><li>3. Zamijenite svjećicu.</li><li>4. Provjerite i učvrstite spojeve žica.</li><li>5. Pogledajte uzroke i korake u odjeljku <i>Motor se pregrijava</i>.</li></ol>

Problem	Mogući uzrok	Korektivna radnja
Motor ne radi u praznom hodu.	<ol style="list-style-type: none"> <li>1. Otvor spremnika za gorivo je začepljen.</li> <li>2. U sustavu za gorivo nalaze se nečistoće, voda ili ustajalo gorivo.</li> <li>3. Svjećica je oštećena ili slomljena.</li> <li>4. Začepljeni su prolazi rasplinjača za dovod goriva u praznom hodu.</li> <li>5. Vijak za podešavanje broja okretaja u praznom hodu nije ispravno postavljen.</li> <li>6. Slomljena je pumpa za gorivo.</li> <li>7. Tlak je nizak.</li> <li>8. Element pročistača zraka je prljav.</li> </ol>	<ol style="list-style-type: none"> <li>1. Vratite čep spremnika za gorivo.</li> <li>2. Ispraznite i isperite sustav goriva; dodajte svježe gorivo.</li> <li>3. Zamijenite svjećicu.</li> <li>4. Kontaktirajte svojeg ovlaštenog distributera tvrtke Toro.</li> <li>5. Kontaktirajte svojeg ovlaštenog distributera tvrtke Toro.</li> <li>6. Kontaktirajte svojeg ovlaštenog distributera tvrtke Toro.</li> <li>7. Kontaktirajte svojeg ovlaštenog distributera tvrtke Toro.</li> <li>8. Očistite ili zamijenite element.</li> </ol>
Motor se pregrijava.	<ol style="list-style-type: none"> <li>1. Razina ulja u radilici nije ispravna.</li> <li>2. Opterećenje je preveliko.</li> <li>3. Filtri usisnika zraka su prljavi.</li> <li>4. Rashladna rebra i prolazi za zrak ispod kućišta ventilatora motora i/ili rotirajući filter usisnika zraka su začepljeni.</li> <li>5. Smjesa goriva je siromašna.</li> </ol>	<ol style="list-style-type: none"> <li>1. Dodajte ili ispuštite ulje dok razina ne dosegne oznaku FULL.</li> <li>2. Smanjite opterećenje; smanjite brzinu vožnje.</li> <li>3. Očistite nakon svake upotrebe.</li> <li>4. Očistite nakon svake upotrebe.</li> <li>5. Kontaktirajte svojeg ovlaštenog distributera tvrtke Toro.</li> </ol>
Motor gubi snagu.	<ol style="list-style-type: none"> <li>1. Razina ulja u radilici nije ispravna.</li> <li>2. Element pročistača zraka je prljav.</li> <li>3. U sustavu za gorivo nalaze se nečistoće, voda ili ustajalo gorivo.</li> <li>4. Motor je pregrijan.</li> <li>5. Svjećica je prljava ili oštećena.</li> <li>6. Začepljen je otvor za odzračivanje spremnika za gorivo.</li> <li>7. Tlak je nizak.</li> </ol>	<ol style="list-style-type: none"> <li>1. Dodajte ili ispuštite ulje dok razina ne dosegne oznaku FULL.</li> <li>2. Očistite ili zamijenite.</li> <li>3. Ispraznite i isperite sustav goriva; dodajte svježe gorivo.</li> <li>4. Pogledajte uzroke i korake u odjeljku <i>Motor se pregrijava</i>.</li> <li>5. Zamijenite svjećicu.</li> <li>6. Vratite čep spremnika za gorivo.</li> <li>7. Kontaktirajte svojeg ovlaštenog distributera tvrtke Toro.</li> </ol>
Uređaj proizvodi neobične vibracije ili buku.	<ol style="list-style-type: none"> <li>1. Pričvrtni vijci motora nisu zategnuti.</li> <li>2. Postoji problem s motorom.</li> </ol>	<ol style="list-style-type: none"> <li>1. Pritegnite pričvrtnne vijke motora.</li> <li>2. Kontaktirajte svojeg ovlaštenog distributera tvrtke Toro.</li> </ol>
Uređaj ne radi ili slabo radi u oba smjera jer motor zapinje i zastaje.	<ol style="list-style-type: none"> <li>1. Aktivirana je ručna kočnica.</li> </ol>	<ol style="list-style-type: none"> <li>1. Otpustite ručnu kočnicu.</li> </ol>
Uređaj ne radi u oba smjera.	<ol style="list-style-type: none"> <li>1. Mjenjač je u NEUTRALNOM položaju.</li> <li>2. Ručna kočnica je aktivirana ili se ne može otpustiti.</li> <li>3. Slomljen je prijenos.</li> <li>4. Potrebno je podesiti ili zamijeniti polužje za kontrolu.</li> <li>5. Oštećeno je pogonsko vratilo ili ključ glavčine kotača.</li> </ol>	<ol style="list-style-type: none"> <li>1. Pritisnite kočnicu i prebacite mjenjač u brzinu.</li> <li>2. Otpustite ručnu kočnicu ili provjerite polužje.</li> <li>3. Kontaktirajte svojeg ovlaštenog distributera tvrtke Toro.</li> <li>4. Kontaktirajte svojeg ovlaštenog distributera tvrtke Toro.</li> <li>5. Kontaktirajte svojeg ovlaštenog distributera tvrtke Toro.</li> </ol>

# Utvrđivanje kvarova sustava prskalice

Problem	Mogući uzrok	Korektivna radnja
Nema prskanja iz kraka.	<ol style="list-style-type: none"> <li>1. Električni spoj na ventilu kraka je prljav ili odspojen.</li> <li>2. Osigurač je pregorio.</li> <li>3. Probušeno je crijevo.</li> <li>4. Optočni ventil kraka nije ispravno podešen.</li> <li>5. Ventil kraka je oštećen.</li> <li>6. Oštećen je električni sustav.</li> </ol>	<ol style="list-style-type: none"> <li>1. Ručno isključite ventil. Odspojite električni priključak na ventilu i očistite sve kabele, a zatim ga spojite.</li> <li>2. Provjerite osigurače i po potrebi ih zamijenite.</li> <li>3. Popravite ili zamijenite crijevo.</li> <li>4. Podesite optočni ventil kraka.</li> <li>5. Obratite se ovlaštenom serviseru.</li> <li>6. Obratite se ovlaštenom serviseru.</li> </ol>
Krak se ne isključuje.	<ol style="list-style-type: none"> <li>1. Ventil kraka je oštećen.</li> </ol>	<ol style="list-style-type: none"> <li>1. Rastavite ventil kraka; pogledajte odjeljak Čišćenje ventila prskalice. Pregledajte sve dijelove i zamijenite sve one koji su oštećeni.</li> </ol>
Iz ventila kraka curi voda.	<ol style="list-style-type: none"> <li>1. Brtva ili ležište ventila su istrošeni ili oštećeni.</li> </ol>	<ol style="list-style-type: none"> <li>1. Rastavite ventil i zamijenite brtve s pomoću kompleta za popravak ventila; kontaktirajte svog ovlaštenog distributera tvrtke Toro.</li> </ol>
Iz mlaznica prskalice curi voda kad je prekidač kraka isključen.	<ol style="list-style-type: none"> <li>1. Između kućišta mlaznice i membrane nepovratnog ventila nakupila se prljavština.</li> </ol>	<ol style="list-style-type: none"> <li>1. Očistite kućište mlaznice i membranu; pogledajte dio Čišćenje kućišta mlaznice i membrane nepovratnog ventila.</li> </ol>
Tlak pada kad uključite krak.	<ol style="list-style-type: none"> <li>1. Optočni ventil kraka nije ispravno podešen.</li> <li>2. U kućištu ventila kraka nešto ometa prohodnost.</li> <li>3. Filtar mlaznice je oštećen ili začepljen.</li> </ol>	<ol style="list-style-type: none"> <li>1. Podesite optočni ventil kraka.</li> <li>2. Uklonite ulazne i izlazne priključke s ventila kraka i uklonite sve prepreke.</li> <li>3. Uklonite i provjerite sve mlaznice.</li> </ol>
Kad isključite krakove, mijenja se tlak kad pritisnete prekidač za mućkanje u UKLJUČENI položaj.	<ol style="list-style-type: none"> <li>1. Optočni ventil mućkanja nije kalibriran.</li> </ol>	<ol style="list-style-type: none"> <li>1. Kalibrirajte optočni ventil mućkanja.</li> </ol>
Kad prskate iz više krakova i isključite krak, tlak se mijenja.	<ol style="list-style-type: none"> <li>1. Optočni ventil krakova nije kalibriran za odabrane mlaznice.</li> </ol>	<ol style="list-style-type: none"> <li>1. Kalibrirajte optočni ventil krakova.</li> </ol>
Nakon prskanja u spremniku ostaje više od očekivane količine tekućine.	<ol style="list-style-type: none"> <li>1. Nije točno izračunata potrebna količina tekućine</li> <li>2. Sustav prskalice nije kalibriran</li> </ol>	<ol style="list-style-type: none"> <li>1. Pogledajte tablicu mlaznica kako biste odredili ispravnu mlaznicu za stopu prskanja.</li> <li>2. Kalibrirajte protok i brzinu.</li> </ol>
Tijekom prskanja neočekivano nestaje tekućine u spremniku za prskanje.	<ol style="list-style-type: none"> <li>1. Nije točno izračunata potrebna količina tekućine.</li> <li>2. Sustav prskalice nije kalibriran.</li> </ol>	<ol style="list-style-type: none"> <li>1. Pogledajte tablicu mlaznica kako biste odredili ispravnu mlaznicu za stopu prskanja.</li> <li>2. Kalibrirajte protok i brzinu.</li> </ol>

# Shematski prikaz

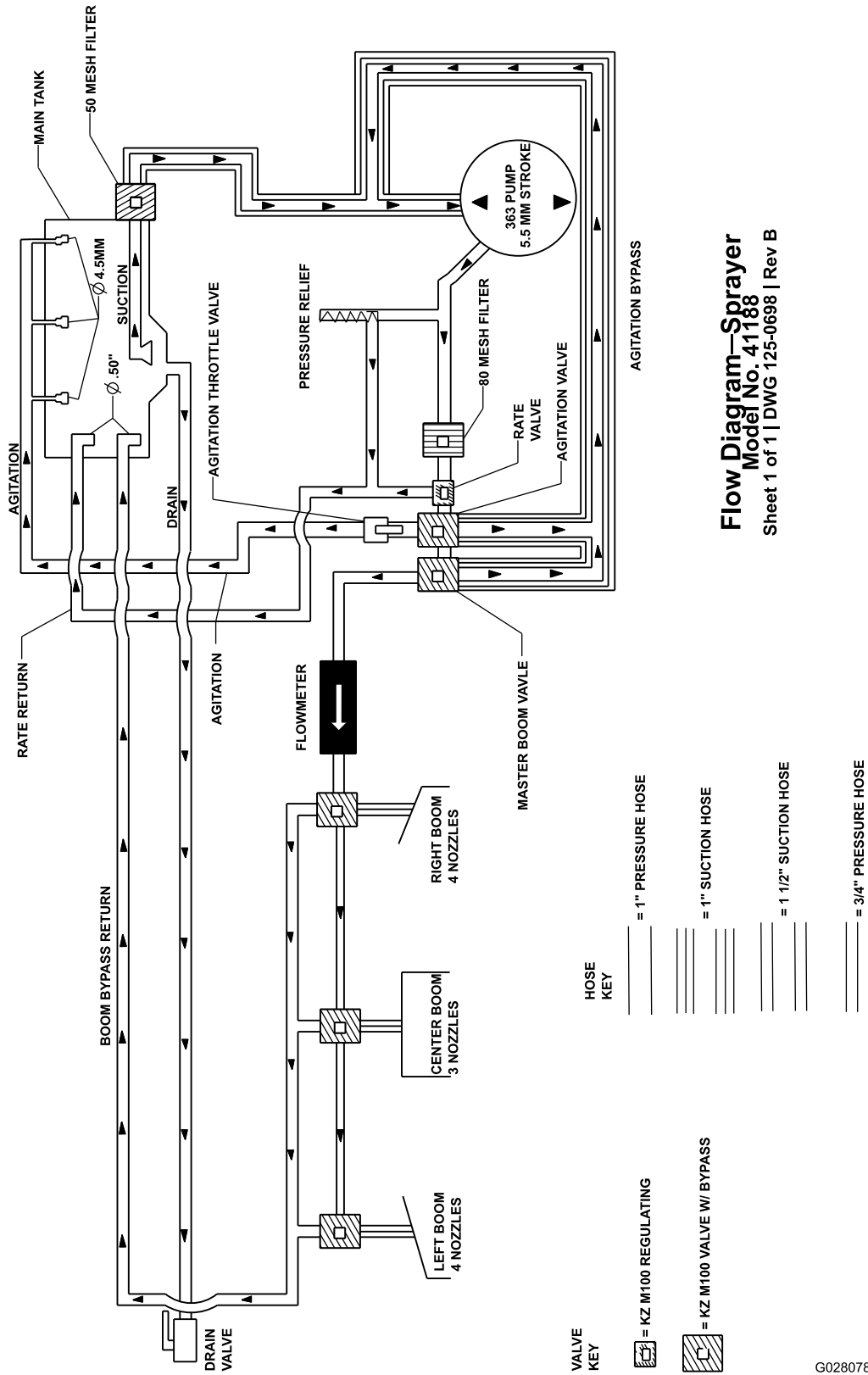

**Flow Diagram—Sprayer**  
**Model No. 41188**  
 Sheet 1 of 1 | DWG 125-0698 | Rev B

Shema sustava prskalice (Rev. DWG 125-0698 Rev B)

G028078

g028078

**Napomene:**

**Napomene:**



# Kalifornijski Prijedlog 65 – informacije o upozorenju

## Kakvo je ovo upozorenje?

Možete vidjeti proizvod za prodaju koji ima naljepnicu upozorenja poput sljedeće:



**UPOZORENJE: rak i reproduktivni problemi – [www.p65Warnings.ca.gov](http://www.p65Warnings.ca.gov).**

## Što je Prijedlog 65?

Prijedlog 65 odnosi se na svako poduzeće koje posluje u Kaliforniji, prodaje proizvode u Kaliforniji ili proizvodi proizvode koji se mogu prodati ili uvesti u Kaliforniju. U njemu se nalaže da guverner Kalifornije vodi i objavljuje popis kemikalija za koje se zna da uzrokuju rak, oštećenja pri rođenju i/ili druge reproduktivne probleme. Popis, koji se ažurira svake godine, uključuje stotine kemikalija koje se nalaze u mnogim svakodnevnim predmetima. Svrha je Prijedloga 65 informiranje javnosti o izloženosti tim kemikalijama.

Prijedlogom 65 ne zabranjuje se prodaja proizvoda koji sadrže te kemikalije, već se zahtijeva da na svakom proizvodu, pakiranju proizvoda ili uputama koje se isporučuju s proizvodom bude istaknuto upozorenje. Nadalje, upozorenje prema Prijedlogu 65 ne znači da se proizvodom krše bilo koji standardi ili zahtjevi za sigurnost proizvoda. Zapravo, vlada Kalifornije pojasnila je da upozorenje prema prijedlogu 65 „nije isto što i regulatorna odluka da je proizvod ‚siguran‘ ili ‚nesiguran‘“. Mnoge od tih kemikalija upotrebljavaju se u svakodnevnim proizvodima već godinama bez dokumentirane štetnosti. Za više informacija posjetite <https://oag.ca.gov/prop65/faqs-view-all>.

Upozorenje prema Prijedlogu 65 znači da je poduzeće (1) procijenilo izloženost i zaključilo da ne premašuje „značajnu razinu rizika“ ili (2) odlučilo dati upozorenje na temelju svojih saznanja o prisutnosti kemikalije na popisu bez pokušaja procjene izloženosti.

## Primjenjuje li se ovaj zakon svugdje?

Upozorenja prema Prijedlogu 65 potrebna su samo prema zakonu Kalifornije. Ta upozorenja vidljiva su diljem Kalifornije u širokom rasponu okruženja, uključujući, ali ne ograničavajući se na restorane, trgovine, hotele, škole i bolnice te na širokoj paleti proizvoda. Pored toga, neki trgovci koji prodaju proizvode na internetu ili putem naručivanja poštom navode upozorenja prema Prijedlogu 65 na svojim internetskim stranicama ili u katalogima.

## Kakva su kalifornijska upozorenja s obzirom na savezna ograničenja?

Standardi Prijedloga 65 često su stroži od saveznih i međunarodnih standarda. Postoje razne tvari za koje je potrebno upozorenje prema Prijedlogu 65 na razinama koje su znatno niže od ograničenja na saveznoj razini. Na primjer, standard Prijedloga 65 za upozorenja za olovo jest 0,5 µg/dan, što je znatno ispod saveznih i međunarodnih standarda.

## Zašto svi slični proizvodi nemaju upozorenje?

- Proizvodi koji se prodaju u Kaliforniji moraju imati oznake prema Prijedlogu 65, dok slični proizvodi koji se prodaju drugdje ne moraju.
- Od poduzeća uključenog u tužbu na temelju Prijedloga 65 koje postigne nagodbu može se zahtijevati da na svojim proizvodima istakne upozorenje prema Prijedlogu 65, ali druga poduzeća koja proizvode slične proizvode možda nisu podložna takvoj obvezi.
- Provedba Prijedloga 65 nije dosljedna.
- Poduzeća mogu odlučiti ne navesti upozorenja jer smatraju da nisu obvezna to učiniti prema Prijedlogu 65; nedostatak upozorenja na proizvodu ne znači da u proizvodu nema navedenih kemikalija na sličnim razinama.

## Zašto Toro ima ovo upozorenje?

Toro je odlučio pružiti potrošačima što je moguće više informacija kako bi mogli donositi informirane odluke o proizvodima koje kupuju i upotrebljavaju. Toro u određenim slučajevima daje upozorenja na temelju svojih saznanja o prisutnosti jedne ili više kemikalija s popisa bez procjene razine izloženosti jer nije za sve navedene kemikalije propisano ograničenje izloženosti. Iako izloženost kemikalijama u proizvodima tvrtke Toro može biti zanemariva ili znatno unutar raspona „bez značajnog rizika“, Toro je iz predostrožnosti odlučio navesti upozorenja prema Prijedlogu 65. Štoviše, ako Toro ne navede ta upozorenja, mogu ga tužiti država Kalifornija ili privatne stranke koje nastoje provesti Prijedlog 65 i može podlijetati znatnim kaznama.



## Jamstvo tvrtke Toro

Jamstvo ograničeno na dvije godine ili 1500 sati

### Uvjeti i obuhvaćeni proizvodi

Tvrtka Toro jamči da vaš komercijalni proizvod tvrtke Toro („proizvod“) neće imati materijalne nedostatke ili nedostatke u izradi u trajanju od dvije godine ili 1500 radnih sati\*, ovisno o tome što nastupi ranije.

Ovo je jamstvo primjenjivo na sve proizvode osim aeratora (pogledajte odvojene izjave o jamstvu za te proizvode). Ako postoji kvar pokriven jamstvom, popraviti ćemo proizvod bez ikakvih troškova za vas, uključujući dijagnostiku, rad, dijelove i transport. Ovo jamstvo vrijedi od datuma kad je proizvod isporučen izvornom maloprodajnom kupcu.

\* Proizvod je opremljen brojačem sati rada.

### Upute za korištenje jamstvenih usluga

Dužni ste obavijestiti distributera komercijalnih proizvoda ili ovlaštenog trgovca komercijalnim proizvodima od kojih ste kupili proizvod čim utvrdite da postoji kvar pokriven jamstvom. Ako vam je potrebna pomoć pri pronalazanju distributera komercijalnih proizvoda ili ovlaštenog trgovca ili ako imate pitanja o pravima ili odgovornostima povezanim s jamstvom, možete nas kontaktirati na sljedećoj adresi:

Toro Commercial Products Service Department (Odjel za komercijalne proizvode tvrtke Toro)

8111 Lyndale Avenue South  
Bloomington, MN 55420-1196

952-888-8801 ili 800-952-2740

E-pošta: [commercial.warranty@toro.com](mailto:commercial.warranty@toro.com)

### Odgovornost vlasnika

Kao vlasnik proizvoda odgovorni ste za potrebno održavanje i podešavanje navedeno u *Uputama za upotrebu*. Jamstvo ne pokriva popravke kvarova koji su uzrokovani neprovođenjem potrebnog održavanja ili podešavanja proizvoda.

### Predmeti i uvjeti koji nisu obuhvaćeni jamstvom

Nisu svi kvarovi ili greške na proizvodu koji se javljaju za vrijeme trajanja jamstvenog perioda materijalni nedostaci ili nedostaci u izradi. Ovo jamstvo ne obuhvaća:

- Kvarove proizvoda koji su uzrokovani upotrebom zamjenskih dijelova drugih proizvođača te postavljanjem ili upotrebom dodatka, dodatne opreme ili proizvoda drugih proizvođača.
- Kvarove koji su uzrokovani neizvršavanjem preporučenog održavanja i/ili podešavanja.
- Kvarove proizvoda koji su uzrokovani zloupotrebom proizvoda ili nemarnim ili neopreznim upravljanjem.
- Dijelove koji se troše tijekom upotrebe, a funkcionalni su. Primjeri dijelova koji se troše za vrijeme normalnog rada proizvoda uključuju, ali nisu ograničeni na kočnice, pločice, obloge spojki, noževe, vitla, valjke i ležajevе (zabrtvljene ili podmazive), noževе ležišta, svjećice, zakretne kotače i ležajevе, gume, filtre, remene i određene komponente prskalice, kao što su dijafragme, mlaznice, mjeraci protoka i nepovratni ventili.
- Kvarove uzrokovane vanjskim čimbenicima koji među ostalim mogu uključivati vremenske uvjete, način skladištenja, onečišćenja, upotrebu neodobrenih goriva, rashladnih tekućina, maziva, aditiva, gnojiva, kemikalija ili vode.
- Kvarove ili probleme s učinkovitosti uzrokovane upotrebom goriva (npr. benzina, dizelskog goriva ili biodizela) koja ne zadovoljavaju industrijske standarde.
- Normalnu buku, vibracije, trošenje i dotrajalost. Normalno trošenje uključuje, ali nije ograničeno na oštećenja sjedala uzrokovana trošenjem ili trenjem, istrošene obojene površine, izgubane naljepnice ili prozore.

### Dijelovi

Jamstvo za dijelove koji se moraju zamijeniti u okviru obveznog održavanja vrijedi do predviđenog trenutka zamjene tih dijelova. Jamstvo za dijelove koji su zamijenjeni pod ovim jamstvom vrijedi jednako kao izvorno jamstvo za proizvod i dijelovi postaju vlasništvo tvrtke Toro. Tvrtka Toro donosi konačnu odluku o tome hoće li popraviti dijelove ili sklopove ili ih zamijeniti. Toro može upotrebljavati obnovljene dijelove za popravke izvršene u okviru jamstva.

### Jamstvo za akumulator dubokog ciklusa i litij-ionski akumulator

Akumulatori dubokog ciklusa i litij-ionski akumulatori imaju određen ukupni broj kilovat-sati koje mogu isporučiti tijekom svojeg vijeka trajanja. Tehnike rada, punjenja i održavanja mogu produžiti ili skratiti trajanje akumulatora. Kako se akumulatori u ovom proizvodu troše, količina korisnog rada između intervala punjenja polako će se smanjivati sve dok se akumulatori potpuno ne istroše. Vlasnik proizvoda odgovoran je za zamjenu istrošenih akumulatora uslijed normalnog trošenja. Napomena: (samo za litij-ionske akumulatore): Dodatne informacije potražite u jamstvu akumulatora.

### Doživotno jamstvo za radilicu (samo model ProStripe 02657)

Model ProStripe opremljen Toro tarnom lamelom i BBC izravnom spojkom za noževе koja štedi radilicu (integrirani sklop Blade Brake Clutch (BBC) + tarne lamele) kao dijelom originalne opreme koju upotrebljava prvotni kupac u skladu s preporukama za upravljanje i održavanje pokriven je doživotnim jamstvom od iskrivljanja radilice. Uređaji opremljeni podloškama protiv trenja, BBC jedinicama i drugim sličnim elementima nisu pokriveni doživotnim jamstvom za radilicu.

### Održavanje o trošku vlasnika

Podešavanje motora, podmazivanje, čišćenje i poliranje, zamjena filtera i rashladne tekućine i izvršavanje preporučenog održavanja neki su od uobičajenih postupaka koje proizvodi tvrtke Toro zahtijevaju, a čije troškove snosi vlasnik.

### Opći uvjeti

Prema ovom jamstvu isključivo imate pravo na popravke koje izvršavaju ovlašteni distributeri ili trgovci tvrtke Toro.

**Tvrtka Toro ne preuzima odgovornost za neizravna, slučajna ili posljedična oštećenja povezana s upotrebom proizvoda tvrtke Toro koji su obuhvaćeni ovim jamstvom, uključujući sve troškove pribavljanja zamjenske opreme ili servisiranje tijekom razumnog roka za popravlanje kvara ili nekorištenje tijekom čekanja završetka popravaka pod ovim jamstvom. Nema nikakvog drugog izričitog jamstva osim dolje spomenutog jamstva sustava za kontrolu ispušnih plinova, ako je primjenjivo. Sva podrazumijevana jamstva o pogodnosti za tržište i prikladnosti za upotrebu ograničena su na trajanje ovog izričitog jamstva.**

Neke države ne dozvoljavaju isključivanje slučajnih ili posljedičnih oštećenja ili ograničenje trajanja podrazumijevanih jamstava, stoga se prethodno navedena isključenja ne odnose nužno na vas. Ovo vam jamstvo pruža određena zakonska prava, a možda imate i druga prava koja se mogu razlikovati ovisno o državi.

### Napomena o jamstvu sustava za kontrolu ispušnih plinova

Sustav za kontrolu ispušnih plinova na vašem proizvodu može imati zasebno jamstvo koje zadovoljava uvjete koje su utvrdile američka Agencija za zaštitu okoliša (EPA) i/ili Kalifornijski odbor za zračne resurse (CARB). Prethodno navedena ograničenja sati ne odnose se na jamstvo sustava za kontrolu ispušnih plinova. Pogledajte izjavu o jamstvu sustava za kontrolu ispušnih plinova koju ste dobili s proizvodom ili u dokumentaciji proizvođača motora.

### Zemlje osim SAD-a ili Kanade

Kupci koji su kupili proizvode tvrtke Toro izvezenе iz Sjedinjenih Američkih Država ili Kanade trebali bi kontaktirati svog distributera (trgovca) tvrtke Toro kako bi dobili policu osiguranja jamstva za svoju zemlju, pokrajinu ili državu. Ako ste iz bilo kojeg razloga nezadovoljni uslugom svojeg distributera ili imate poteškoća s dobivanjem informacija o jamstvu, obratite se ovlaštenom servisnom centru tvrtke Toro.



**Count on it.**