



Count on it.

Gebruikershandleiding

**TX 1300 compacte werktuigdra-
ger**

Modelnr.: 22370—Serienr.: 40000000 en hoger

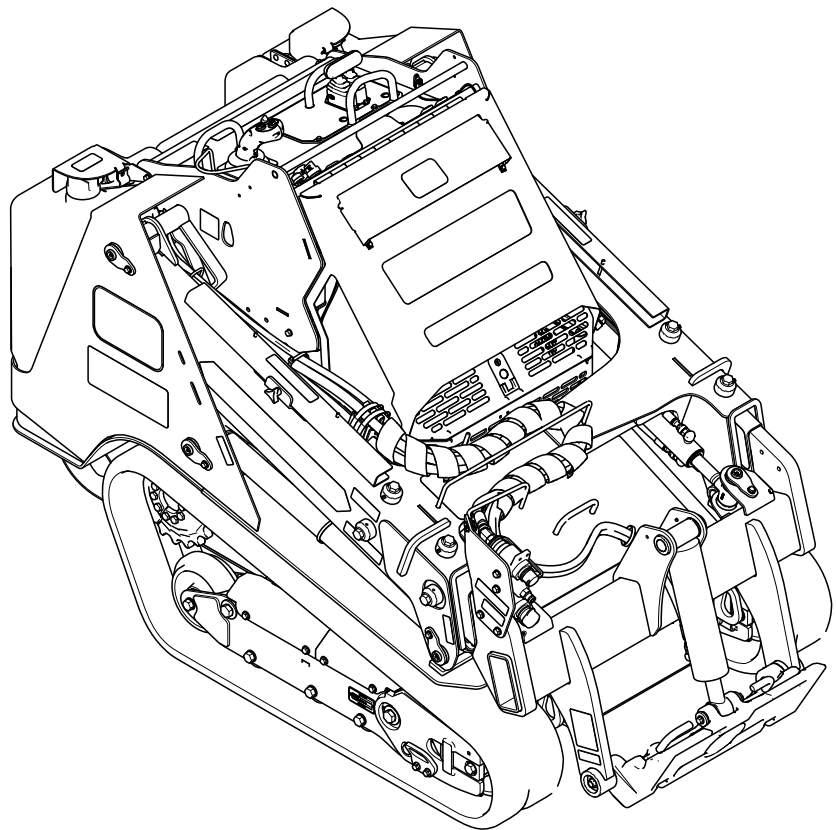

Dit product voldoet aan alle relevante Europese richtlijnen; zie voor details de aparte productspecifieke conformiteitsverklaring.

Als de machine zonder een goed werkende vonkenvanger, zoals omschreven in sectie 4442, of een goed onderhouden, brandveilige motor wordt gebruikt in een bosgebied of op een met dicht struikgewas of gras begroeid terrein, handelt de bestuurder in strijd met de bepalingen van sectie 4442 of 4443 van de Wet op de Openbare Hulpbronnen (Public Resources Code) van de Staat Californië.

De bij deze motor geleverde Gebruikershandleiding bevat informatie over het Environmental Protection Agency (EPA) in de Verenigde Staten en de California Emission Control Regulation voor emissiesystemen, onderhoud en garantie. Bestel vervangingsonderdelen bij de fabrikant van de motor.

▲ WAARSCHUWING

CALIFORNIË

Proposition 65 Waarschuwing

De uitlaatgassen van de dieselmotor van dit product bevatten bestanddelen waarvan bekend is dat ze kanker, geboortefwijkingen of andere schade aan de voortplantingsorganen kunnen veroorzaken.

Accuklemmen, accupolen en dergelijke onderdelen bevatten lood en loodverbindingen. Van deze stoffen is bekend dat ze kanker en schade aan de voortplantingsorganen veroorzaken. Was altijd uw handen nadat u met deze onderdelen in aanraking bent geweest.

Gebruik van dit product kan leiden tot blootstelling aan chemische stoffen waarvan de Staat Californië weet dat ze kanker, geboortefwijkingen en andere schade aan het voortplantingssysteem veroorzaken.

Inleiding

Deze machine is een compact multifunctioneel werktuig bedoeld voor het verplaatsen van aarde en andere materialen voor landschapsverzorging en bouwwerkzaamheden. Het is bedoeld voor gebruik in combinatie met allerlei werktuigen voor het uitvoeren van speciale functies. Het gebruik van dit product

voor andere doeleinden dan het bedoelde gebruik kan gevaarlijk zijn voor u en voor omstanders. Maak nooit wijzigingen aan de machine of de hulpstukken of werktuigen.

Deze machine mag alleen worden bediend, onderhouden en gerepareerd door vakmensen die bekend zijn met de eigenschappen van de machine en de vereiste veiligheidsprocedures.

Deze machine kan worden ingezet bij een omgevingstemperatuur van -18°C tot 38°C . Neem contact op met een erkende servicedealer over de voorziening bij inzet onder extreme temperatuur.

Lees deze informatie zorgvuldig door, zodat u weet hoe u dit product op de juiste wijze moet gebruiken en onderhouden en om letsel en schade aan de machine te voorkomen. U bent verantwoordelijk voor het juiste en veilige gebruik van de machine.

Ga naar www.Toro.com voor documentatie over productveiligheid en bedieningsinstructies, informatie over accessoires, hulp bij het vinden van een dealer of om uw product te registreren.

Als u service, originele Toro onderdelen of aanvullende informatie nodig hebt, kunt u contact opnemen met een erkende servicedealer of met de klantenservice van Toro. U dient hierbij altijd het modelnummer en het serienummer van het product te vermelden. De locatie van het plaatje met het modelnummer en het serienummer van het product is aangegeven op [Figuur 1](#). U kunt de nummers noteren in de ruimte hieronder.

Belangrijk: U kunt met uw mobiel apparaat de QR-code op het plaatje met het serienummer (indien aanwezig) scannen om toegang te verkrijgen tot de garantie, onderdelen en andere productinformatie.

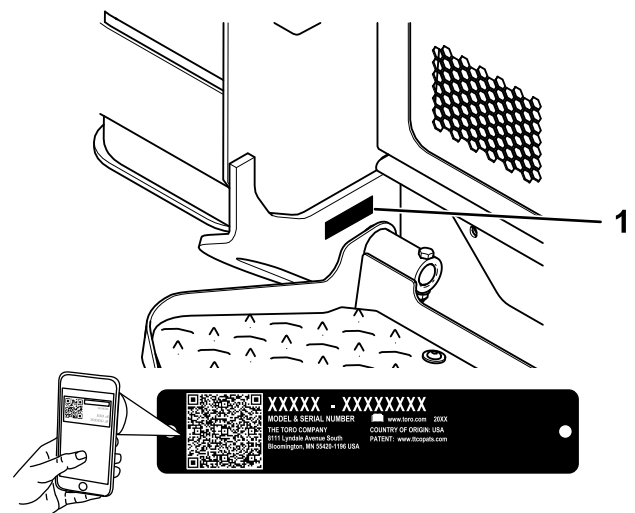

Figuur 1

1. Locatie van het model- en serienummer

g362307

Modelnr.: _____

Serienr.: _____

Er worden in deze handleiding een aantal mogelijke gevaren en een aantal veiligheidsberichten genoemd met de volgende veiligheidssymbolen (Figuur 2), die duiden op een gevaarlijke situatie die ernstig of fataal lichamelijk letsel tot gevolg kan hebben als u de veiligheidsvoorschriften niet in acht neemt.



g000502

Figuur 2
Veiligheidssymbool

Er worden in deze handleiding twee woorden gebruikt om uw aandacht op bijzondere informatie te vestigen. **Belangrijk** attendeert u op bijzondere technische informatie en **Opmerking** duidt op algemene informatie die bijzondere aandacht verdient.

Inhoud

Veiligheid	5
Algemene veiligheid	5
Veiligheids- en instructiestickers	6
Algemeen overzicht van de machine	12
Bedieningsorganen	13
InfoCenter display	16
Specificaties	20
Werktuigen/accessoires	20
Voor gebruik	20
Veiligheidsinstructies voorafgaand aan het werk	20
Brandstof bijvullen	21
Dagelijks onderhoud uitvoeren	23
Tijdens gebruik	23
Veiligheid tijdens het werk	23
Motor starten	25
Met de machine rijden	25
De motor afzetten	26
Werktuigen gebruiken	26
Over het Smart Load systeem	28
Regeneratie van het dieselpartikelfilter (DPF)	29
Na gebruik	40
Veiligheid na het werk	40
Een vastzittende machine uit de modder halen	40
Een defecte machine verplaatsen	40
De machine transporteren	41
De machine omhoogbrengen	43
Onderhoud	44
Veiligheid bij onderhoud	44
Aanbevolen onderhoudsschema	44
Procedures voorafgaande aan onderhoud	46
De cilindervergrendelingen gebruiken	46

Toegang krijgen tot inwendige onderdelen.....	47
De voorste kap verwijderen	48
De voorste kap verwijderen	49
Zijschermen verwijderen.....	49
Smering	49
De machine smeren.....	49
Onderhoud motor	50
Veiligheid van de motor.....	50
Onderhoud van het luchtfilter	50
Motorolie verversen	51
Onderhoud van de dieseloxydatiekatalysator (DOC) en het roetfilter	53
Onderhoud brandstofsysteem	54
Waterafscheider aftappen	54
Filter van waterafscheider vervangen	55
Brandstofleidingen en aansluitingen controleren.....	55
Brandstoffilter vervangen.....	56
Het brandstofsysteem ontluichten	56
Brandstof aftappen uit de brandstof-tank(s).....	56
Onderhoud elektrisch systeem	57
Veiligheid van het elektrisch systeem.....	57
De accu-ontkoppelingsschakelaar gebruiken	57
Onderhoud van de accu.....	57
De machine starten met startkabel.....	60
Onderhoud van de zekeringen.....	62
Onderhoud aandrijfsysteem	63
Onderhoud van de rupsbanden	63
Onderhoud koelsysteem	66
Veiligheid van het koelsysteem.....	66
Onderhoud van het koelsysteem	66
Motorkoelvloeistof verversen.....	67
Onderhoud riemen	67
De riemspanning van de wisselstroomdy-namo controleren.....	67
Onderhoud bedieningsysteem	68
De bedieningsorganen afstellen	68
Onderhoud hydraulisch systeem	68
Veiligheid van het hydraulische systeem.....	68
Hydraulische druk afdalen	68
Specificaties hydraulische vloeistof	69
Het peil van de hydraulische vloeistof controleren.....	70
Hydraulische filters vervangen.....	71
Hydraulische vloeistof verversen	71
Onderhoud van de lader.....	72
De instelschroeven van de armen van de lader vastdraaien	72
Reiniging	73
Vuil verwijderen	73
De machine schoonmaken	73
Het chassis reinigen	73
Stalling	74
Veiligheid tijdens opslag	74
Stalling.....	74

Veiligheid

Algemene veiligheid

▲ GEVAAR

Mogelijk lopen er in uw werkgebied onder grond leidingen van nutsbedrijven. Als u deze beschadigt, kan dat elektrische schokken of een explosie veroorzaken.

Zorg dat de ondergrondse kabels en leidingen gemarkeerd worden op de locatie of in het werkgebied en ontwijk de gemarkeerde gebieden. Neem contact op met de plaatselijke markeringsdienst of het betreffende nutsbedrijf om de locatie te laten markeren (bel bijvoorbeeld in de Verenigde Staten 811 of in Australië 1100 voor de nationale markeringsdienst).

Volg altijd alle veiligheidsinstructies op om ernstig of mogelijk dodelijk letsel te voorkomen.

- Overschrijd nooit het nominale werkvermogen, omdat de machine instabiel kan worden waardoor u de controle over de machine verliest.
- Vervoer geen lading met geheven of gestrekte armen; vervoer ladingen altijd dicht bij de grond, met de armen van de lader ingetrokken.
- Hellingen zijn de belangrijkste oorzaak dat de bestuurder de macht over de machine verliest en deze omkantelt. Dit kan leiden tot ernstig of dodelijk letsel. **Gebruik van de machine op hellingen of oneffen terrein vereist extra voorzichtigheid.**
- **Rij de machine heuvelopwaarts en heuvelafwaarts met het zware uiteinde naar de top van de heuvel gericht, de lading dicht bij de grond en de armen van de lader ingetrokken.** De gewichtsverdeling verandert in functie van de werktuigen. Als het lastdragende werktuig leeg is zal de achterkant van de machine het zwaarst zijn, en als het lastdragende werktuig vol is zal de voorkant van de machine het zwaarst zijn. De meeste andere werktuigen zorgen ervoor dat het gewicht voornamelijk op de voorkant van de machine rust.
- Zorg dat de ondergrondse kabels, leidingen en andere objecten gemarkeerd worden op de locatie of in het werkgebied en ga op deze plaatsen niet graven.
- Lees deze *Gebruikershandleiding* en zorg ervoor dat u deze begrijpt voordat u de motor start.

- Geef uw volledige aandacht als u de machine gebruikt. Zorg ervoor dat u met niets anders bezig bent waardoor u kunt worden afgeleid, anders kan er letsel ontstaan of kan eigendom worden beschadigd.
- Laat kinderen of personen die geen instructie hebben ontvangen de machine nooit gebruiken.
- Houd uw handen en voeten uit de buurt van de bewegende onderdelen en werktuigen.
- Gebruik de machine enkel als de schermen en andere beveiligingsmiddelen aanwezig zijn en naar behoren werken.
- Hou omstanders en huisdieren uit de buurt van de machine.
- Schakel de machine uit, zet de motor af en verwijder het sleuteltje voordat u onderhoudswerkzaamheden uitvoert, bijtankt of verstoppingen uit de machine verwijdert.

Onjuist gebruik of onderhoud van deze machine kan letsel tot gevolg hebben. Om het risico op letsel te verkleinen, dient u zich aan de volgende veiligheidsinstructies te houden en altijd op het veiligheidssymbool ▲ te letten, dat betekent Voorzichtig, Waarschuwing of Gevaar – instructie voor persoonlijke veiligheid. Niet-naleving van deze instructies kan leiden tot lichamelijk of dodelijk letsel.

Veiligheids- en instructiestickers



Veiligheidsstickers en veiligheidsinstructies zijn gemakkelijk zichtbaar voor de bestuurder en bevinden zich bij plaatsen waar gevaar kan ontstaan. Vervang alle beschadigde of ontbrekende stickers.



Symbolen op accu

Sommige of alle symbolen staan op de accu.

- | | |
|--|--|
| 1. Explosiegevaar | 6. Hou omstanders uit de buurt van de accu. |
| 2. Geen vonken of vuur en niet roken | 7. Draag oogbescherming; explosieve gassen kunnen blindheid en ander letsel veroorzaken. |
| 3. Risico van bijtende vloeistof/chemische brandwonden | 8. Accuzuur kan blindheid of ernstige brandwonden veroorzaken. |
| 4. Draag oogbescherming. | 9. Ogen direct met water spoelen en snel arts raadplegen. |
| 5. Lees de <i>Gebruikershandleiding</i> . | 10. Bevat lood; niet weggooien |

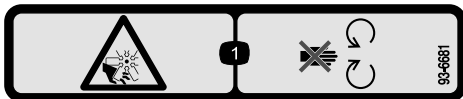

93-6681

decal93-6681

1. Ledematen kunnen worden gesneden/geamputeerd, ventilator – Blijf uit de buurt van bewegende onderdelen.

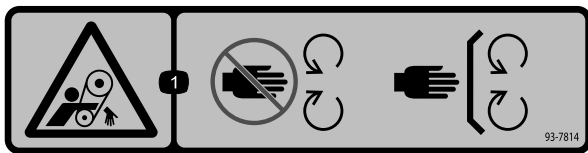

93-7814

decal93-7814

1. Risico om gegrepen te worden, riem – Blijf op afstand van bewegende delen; zorg dat alle beschermende delen op hun plaats zijn.



115-2047

decal115-2047

1. Waarschuwing – Raak het hete oppervlak niet aan.

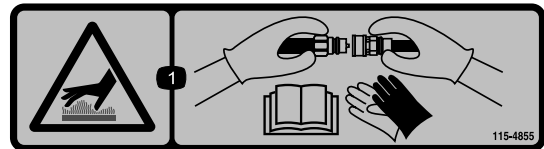

115-4855

decal115-4855

1. Heet oppervlak/gevaar voor brandwonden – Draag beschermende handschoenen bij het hanteren van de hydraulische koppelingen en lees de *Gebruikershandleiding* voor meer informatie over het hanteren van hydraulische onderdelen.

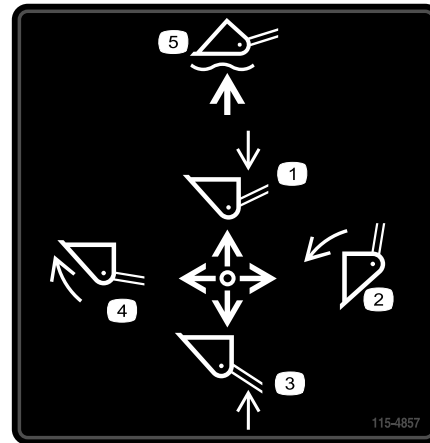

115-4857

decal115-4857

- | | |
|--|-------------------------------------|
| 1. Breng de armen van de lader omlaag. | 4. Bak ophalen. |
| 2. Bak leegstorten. | 5. Bak boven de grond laten zweven. |
| 3. Laadarmen omhoog. | |



115-4858

decal115-4858

1. Hands of voeten kunnen bekneld raken – monteer de vergrendeling van de cilinder.



115-4865

decal115-4865

1. Motorkoelvloeistof
2. Lees de *Gebruikershandleiding*.



117-3276

decal117-3276

1. Motorkoelvloeistof onder druk
2. Explosiegevaar – Lees de *Gebruikershandleiding*.
3. Waarschuwing – Raak het hete oppervlak niet aan.
4. Waarschuwing – Lees de *Gebruikershandleiding*.

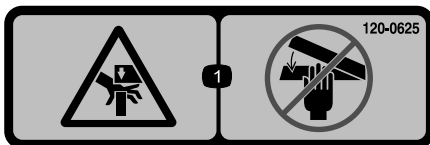

120-0625

decal120-0625

1. Knelpunt, hand – Houd handen uit de buurt.



122-1925

decal122-1925

1. Vastdraaien met een torsië van 2,82 tot 3,16 N·m.

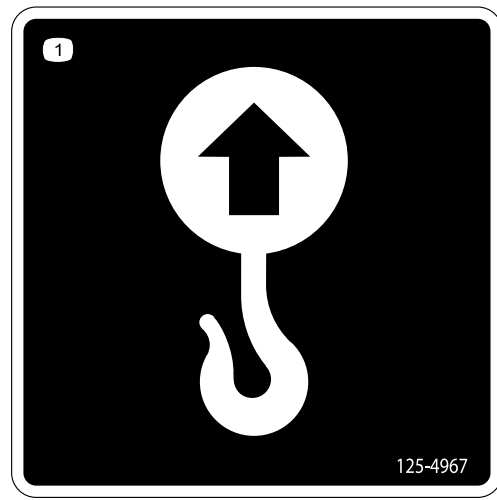

125-4967

decal125-4967

1. Hefpunt

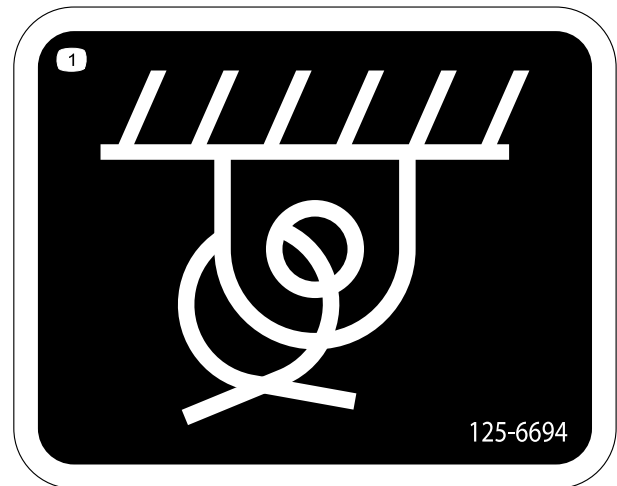

125-6694

decal125-6694

1. Locatie bevestigingspunt

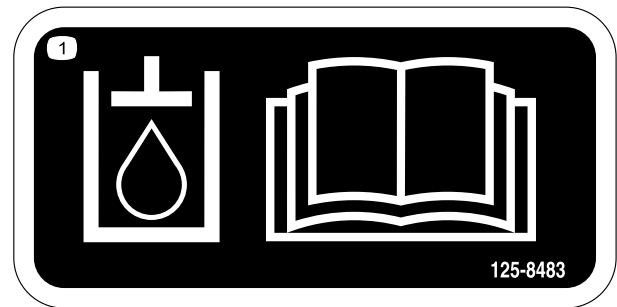

125-8483

decal125-8483

1. Hydraulische vloeistof; lees de *Gebruikershandleiding*.

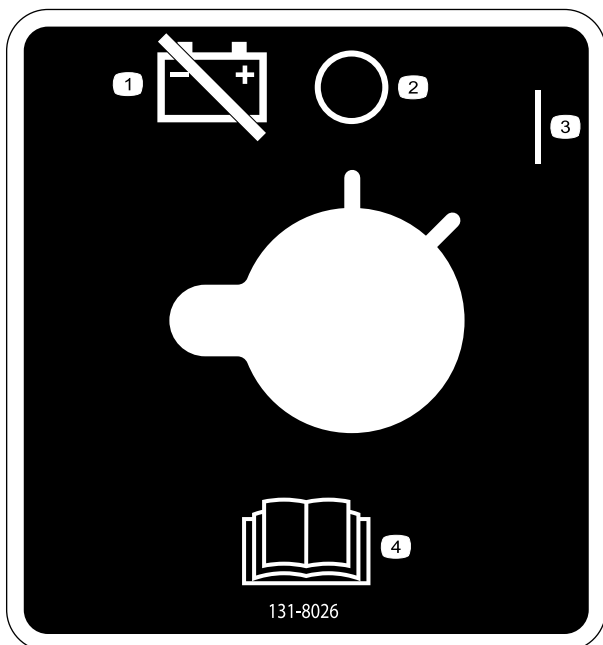

131-8026

decal131-8026

1. Accuvermogen uitschakelen
2. Uit
3. Aan
4. Lees de *Gebruikershandleiding*.

⚠ WARNING: Cancer and Reproductive Harm - www.P65Warnings.ca.gov.
 For more information, please visit www.tccoCAProp65.com
CALIFORNIA SPARK ARRESTER WARNING
 Operation of this equipment may create sparks that can start fires around dry vegetation. A spark arrester may be required. The operator should contact local fire agencies for laws or regulations relating to fire prevention requirements.

133-8062

decal133-8062

133-8062



137-5409

decal137-5409

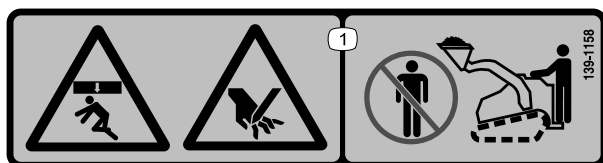

decal139-1158

139-1158

1. Pletgevaar van bovenaf en klemgevaar – Blijf uit de buurt van de bak en de armen van de lader.

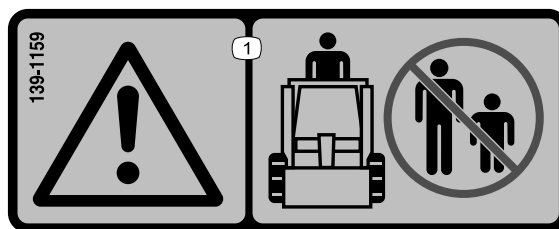

decal139-1159

139-1159

1. Waarschuwing – Houd omstanders op een afstand.

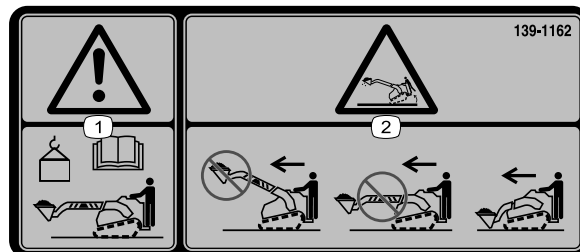

decal139-1162

139-1162

1. Waarschuwing – Lees de *Gebruikershandleiding* voor het maximale gewicht van de bak.
2. Kantelgevaar – Rijd niet met de machine met geheven lading of gestrekte armen; vervoer de lading dicht bij de grond met ingetrokken armen wanneer u met de machine rijdt.

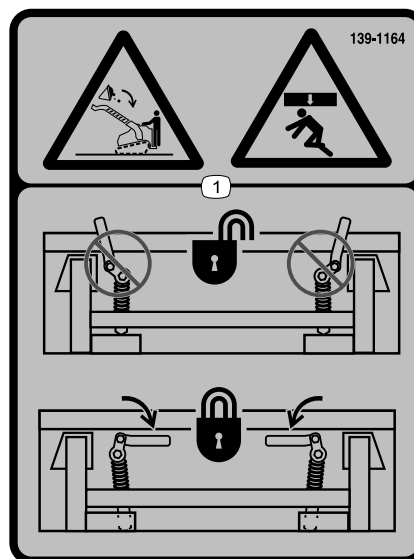

decal139-1164

139-1164

1. Pletgevaar van bovenaf, vallende lading – Zorg dat de snelbevestigingshendels vergrendeld zijn.

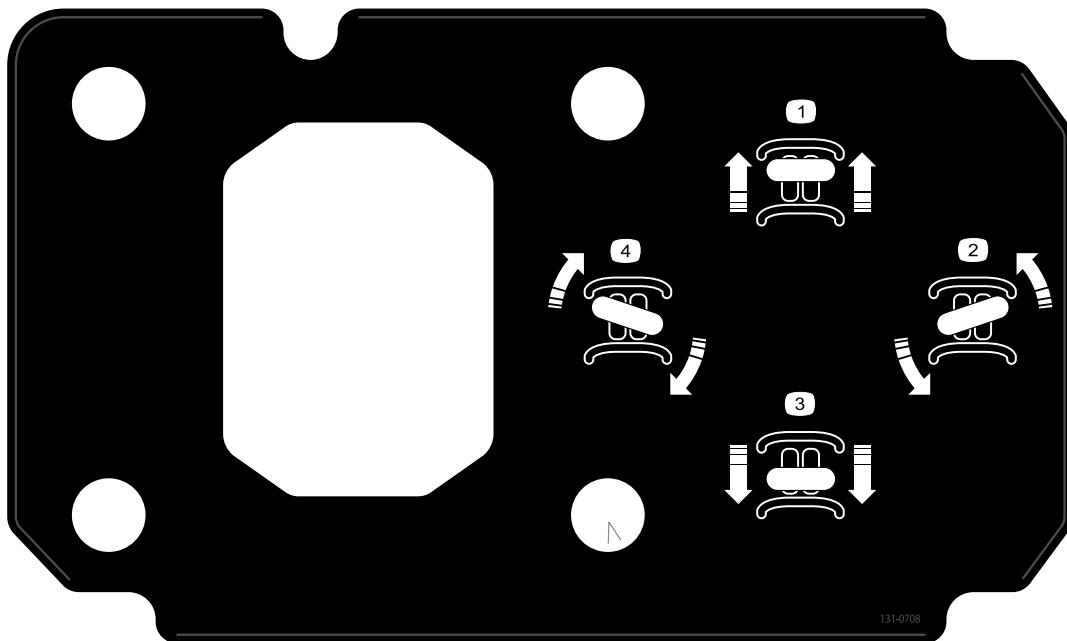

131-0708

decal131-0708

- 1. Vooruit
- 2. Linksaf

- 3. Achteruit
- 4. Rechtsaf

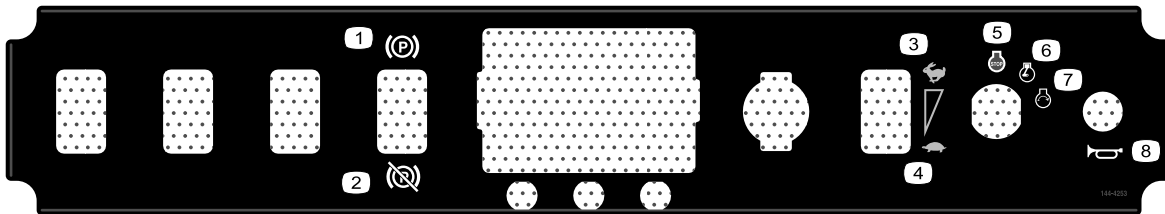

144-4253

decal144-4253

- 1. Parkeerrem – in werking
- 2. Parkeerrem – buiten werking
- 3. Snel
- 4. Langzaam

- 5. Motor – afzetten
- 6. Motor – draaien
- 7. Motor – starten
- 8. Claxon



decal145-0637

145-0637

1. Waarschuwing – Lees de *Gebruikershandleiding*.
2. Waarschuwing – Zorg ervoor dat u opgeleid bent voor gebruik van de machine alvorens ermee te werken.
3. Waarschuwing – Draag gehoorbescherming.
4. Waarschuwing – Stel de parkeerrem in werking, laat het werktuig neer op de grond, zet de motor uit en verwijder het sleuteltje uit het contact voordat u de machine verlaat.
5. Gevaar op elektrocutie, elektrische leidingen – Controleer het werktelein op elektrische leidingen voordat u begint te werken met de machine.
6. Ledematen kunnen bekneld raken – monteer de vergrendeling van de cilinder en lees de *Gebruikershandleiding* voordat u service- of onderhoudswerkzaamheden uitvoert.
7. Handen of voeten kunnen worden gesneden of geamputeerd – Wacht tot alle bewegende delen tot stilstand zijn gekomen voordat u onderhoudswerkzaamheden uitvoert, blijf uit de buurt van bewegende onderdelen en houd alle beschermende delen op hun plaats.
8. Ontploffingsgevaar; gevaar voor elektrocutie – Bel de plaatselijke nutsbedrijven voordat u in een gebied begint te werken.
9. Gevaar voor beknelling – Blijf uit de buurt van het werktuig als u de machine gebruikt; houd omstanders uit de buurt van de machine.
10. Kantelgevaar – Om hellingopwaarts en -afwaarts te rijden, moet u het werktuig altijd neerlaten; rij nooit een helling op met het werktuig omhooggebracht; bedien altijd met het zware uiteinde naar de top van de heuvel gericht; zorg ervoor dat de lading altijd dicht bij de grond is; trek nooit hard aan de bedieningshendels; gebruik een geleidelijke beweging.
11. Kantelgevaar – Rijd niet te snel in bochten; kijk altijd achter u voordat u achteruitrijdt met de machine.

Algemeen overzicht van de machine

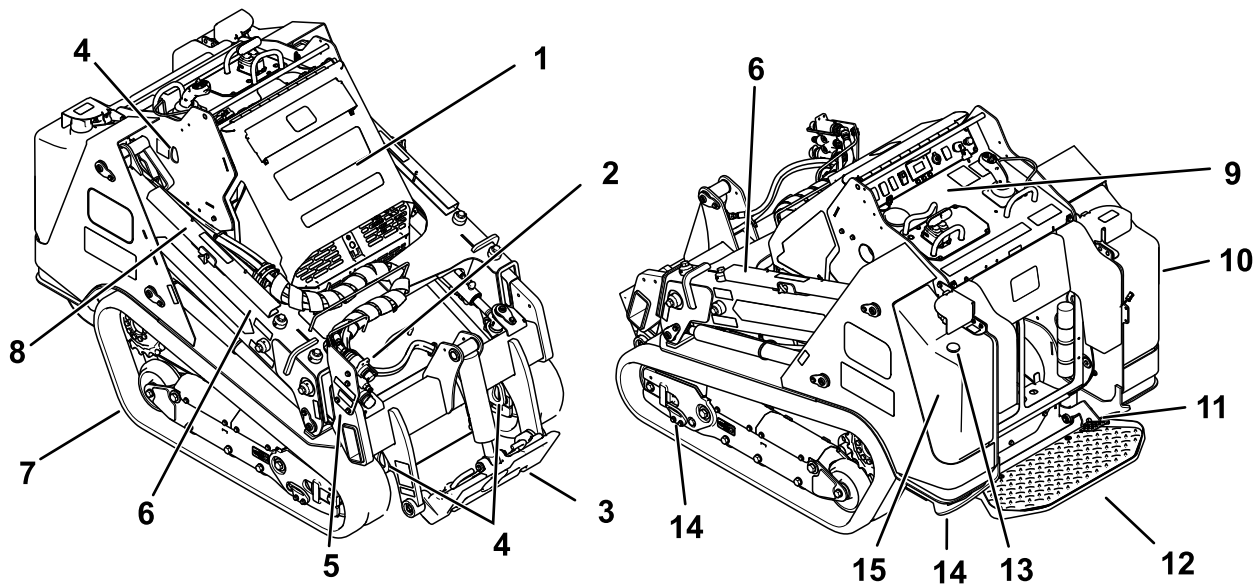

Figuur 3

g318043

- | | | | |
|---------------------------------|---------------------------|---|----------------------|
| 1. Motorkap | 5. Onderste arm van lader | 9. Bedieningspaneel | 13. Brandstofmeter |
| 2. Hydraulische hulpkoppelingen | 6. Bovenste arm van lader | 10. Hydraulische tank | 14. Bevestigingspunt |
| 3. Bevestigingsplaat | 7. Rupsband | 11. Vergrendelingsschakelaar hulphydrauliek | 15. Brandstoftank |
| 4. Hefpunt | 8. Cilindervergrendeling | 12. Bestuurdersplatform | |

Bedieningsorganen

Bedieningspaneel

Zorg ervoor dat u vertrouwd bent met alle bedieningsorganen voordat u de motor start en de tractie-eenheid gebruikt.

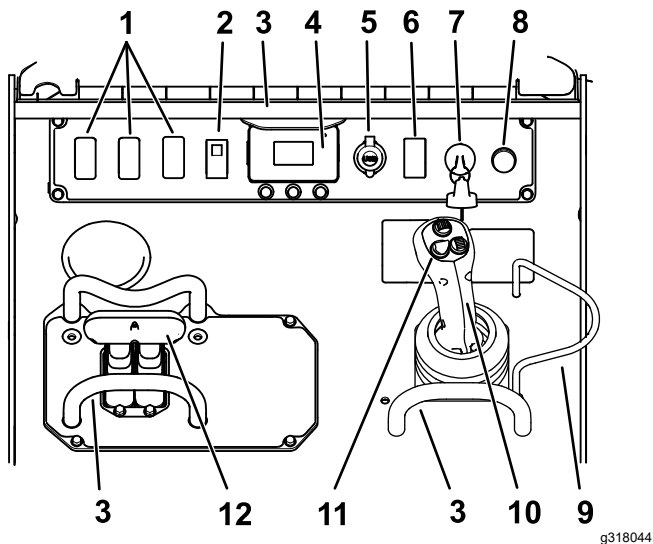

Figuur 4

- | | |
|----------------------------|--|
| 1. Plug voor optionele set | 7. Contactschakelaar |
| 2. Schakelaar handrem | 8. Claxon |
| 3. Referentiebalk | 9. Vergrendeling van klep van lader |
| 4. InfoCenter display | 10. Hendel voor lader-arm/werkuigkanteling |
| 5. Stopcontact | 11. Bedieningsorganen van joystick |
| 6. Gasklepschakelaar | 12. Tractiebediening |

Contactschakelaar

De contactschakelaar waarmee u de motor start en uitzet, heeft drie standen: UIT, LOPEN en START.

Parkeerremschakelaar

Druk de parkeerremschakelaar in om de parkeerrem in en uit te schakelen. De parkeerrem wordt ook automatisch ingeschakeld wanneer u de machine uitschakelt.

Gasklepschakelaar

Houd de schakelaar gedurende 2 of meer seconden naar voren om de gasklepschakelaar in te stellen op HOOG STATIONAIR; houd de schakelaar gedurende 2 of meer seconden naar achteren om de gasklepschakelaar in te stellen op LAAG STATIONAIR of druk de schakelaar kort naar voren of naar achteren om het motortoerental in kleinere stappen te verhogen of te verlagen.

Referentiebalk

Gebruik tijdens het rijden met de tractie-eenheid de referentiebalk als handgreep en hefboompunt om de tractiebediening en de joystick te bedienen. Voor een soepele, gecontroleerde bediening houdt u altijd beide handen op de referentiebalken tijdens het bedienen van de machine.

Tractiebediening

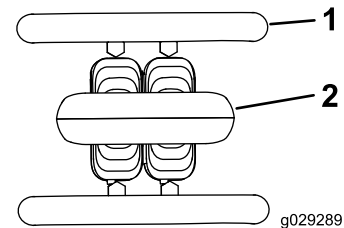

Figuur 5

1. Referentiebalk
2. Tractiebediening

- Om vooruit te rijden, beweegt u de tractiehendel naar voren.

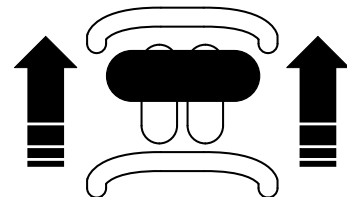

Figuur 6

- Om achteruit te rijden, beweegt u de tractiehendel naar achteren.

Belangrijk: Kijk bij het achteruitrijden altijd achter u en houd uw handen op de referentiebalk.

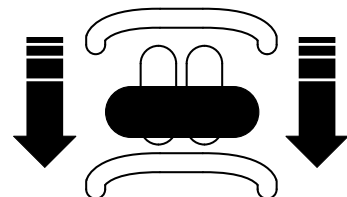

Figuur 7

- Voor een bocht naar rechts draait u de tractiebediening rechtsom.

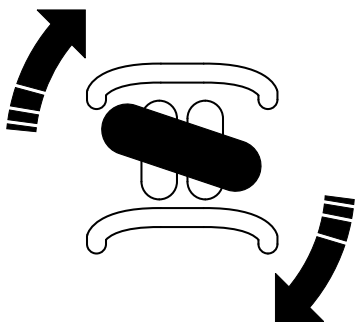

Figuur 8

g264833

- Voor een bocht naar links draait u de tractiebediening linksom.

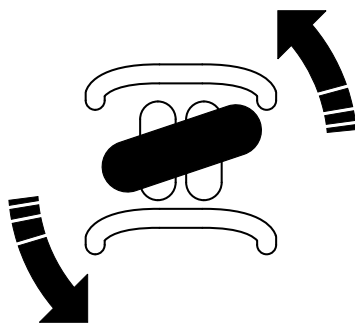

Figuur 9

g264832

- Om de machine te stoppen, laat u de tractiebediening los.

Opmerking: Hoe verder u de tractiebediening in een bepaalde richting beweegt, hoe sneller de machine in die richting gaat.

Hendel voor de laderarm/werktuigkanteling

Beweeg de hendel langzaam om de armen van de lader te bedienen en het werktuig te kantelen.

Opmerking: Met de vergrendelde stand (zweefstand) kunnen werktuigen zoals de nivelleerschuiף en het hydraulische blad de contouren van de grond volgen (bijvoorbeeld zweven).

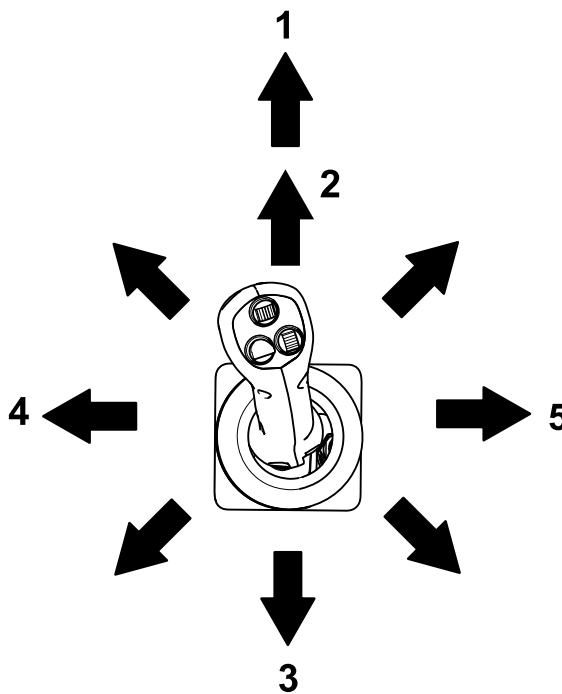

Figuur 10

g358629

- | | |
|---|-------------------------------------|
| 1. Vergrendelde stand (zweefstand) – Duw de hendel volledig naar voren. | 4. Werktuig naar achteren kantelen. |
| 2. Laat de armen van de lader neer. | 5. Werktuig naar voren kantelen. |
| 3. Hef de armen van de lader op. | |

Door de hendel naar een tussenliggende stand (bijvoorbeeld naar voren en naar links) te bewegen, kunt u tegelijkertijd de armen van de lader bewegen en het werktuig kantelen.

Vergrendeling van klep van lader

Met vergrendeling van de klep van de lader kunt u de hendel voor de laderarm/werktuigkanteling zo vergrendelen dat u deze niet naar voren kan bewegen. Dit voorkomt dat iemand per ongeluk de armen van de lader neerlaat tijdens onderhoudswerkzaamheden. Bevestig de klep van de lader met de vergrendeling, naast de cilindervergrendelingen, steeds wanneer u de machine moet uitschakelen met omhooggebrachte armen van de lader. Zie [De cilindervergrendelingen gebruiken \(bladz. 46\)](#).

Om de vergrendeling aan te brengen, brengt u de vergrendeling omhoog uit de opening in het bedieningspaneel en draait u de vergrendeling naar links voor de hendel van de armen van de lader. Duw de vergrendeling dan naar beneden in de vergrendelde stand.

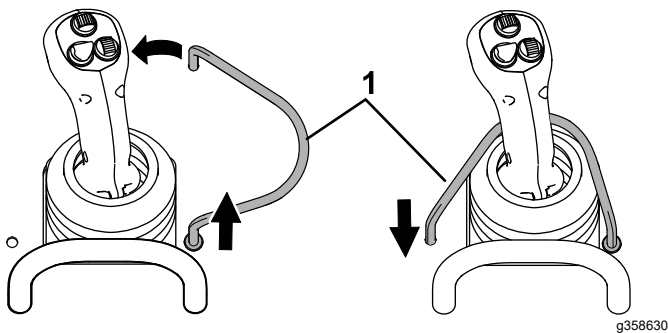

Figuur 11

1. Vergrendeling van klep van lader

Bedieningsorganen van joystick

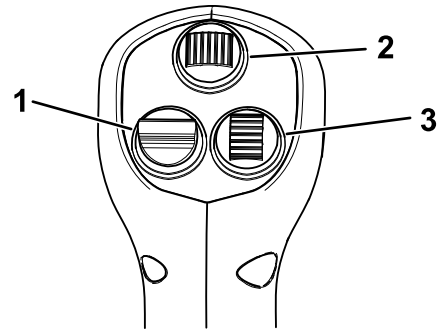

Figuur 12

g318281

1. Primaire functie van werktuig (alleen hydraulische werktuigen)
2. Secundaire functie van werktuig (alleen bepaalde werktuigen)
3. De armen van de lader strekken en intrekken

Opmerking: De armen van de lader mogen niet worden gestrekt wanneer ze volledig omhooggebracht zijn omwille van de vastgehouden druk; breng de armen lichtjes omlaag om de druk op te heffen en strek ze dan.

⚠ WAARSCHUWING

Met de machine rijden terwijl de armen van de lader gestrekt zijn kan de stabiliteit van de machine beïnvloeden.

Beperk de beweging van de machine terwijl de armen van de lader gestrekt zijn.

Vergrendelingsschakelaar hulphydrauliek

Schakel de voor- of achterwaartse hydrauliek in en druk dan met uw rechervoet op de vergrendelingsschakelaar om de stroom voort te zetten en uw hand vrij te maken voor andere bedieningsorganen.

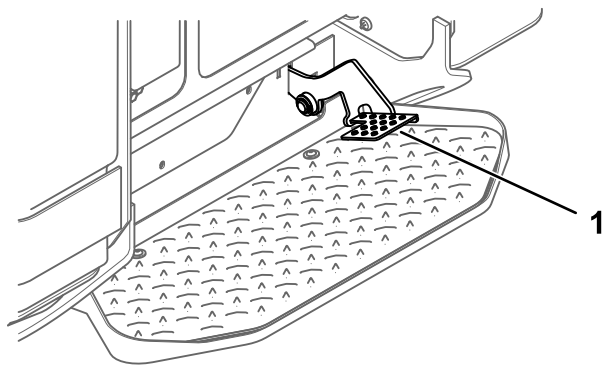

Figuur 13

g358628

1. Vergrendelingsschakelaar hulphydrauliek

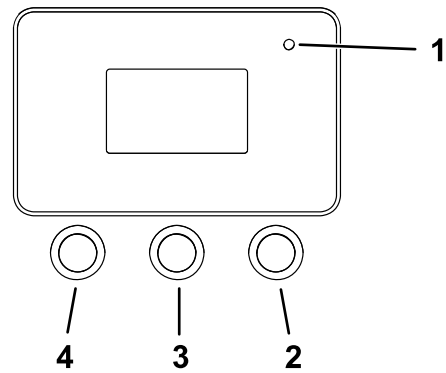

Figuur 15

g264015

- | | |
|---------------------|-------------------|
| 1. Controlelampjes | 3. Middelste knop |
| 2. Knop naar rechts | 4. Linkerknop |

Brandstofmeter

De brandstofmeter geeft aan hoeveel brandstof er in de tank(s) zit.

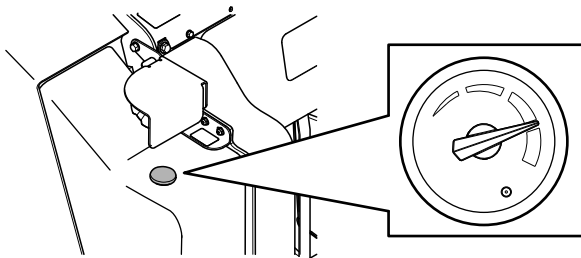

Figuur 14

g371278





















- Linkerknop, knop toegang tot menu/terug – druk op deze knop om naar de menu's van InfoCenter te gaan. U kunt hem gebruiken om het huidige menu te verlaten.
- Middelste knop – gebruik deze knop om naar beneden door menu's te bewegen.
- Rechterknop – gebruik deze knop als een pijl naar rechts aangeeft dat er nog andere opties in het menu zijn.

Opmerking: De knoppen kunnen verschillende functies vervullen afhankelijk van wat op dat moment nodig is. Voor elke knop is er een icoon dat de huidige functie weergeeft.













InfoCenter display

Het InfoCenter lcd toont informatie zoals de bedrijfsmodus en diverse diagnostieken en andere informatie over de machine. Het InfoCenter heeft een startscherm en een hoofdscherm. U kunt te allen tijde heen en weer gaan tussen het startscherm en het hoofdscherm door op om het even welke knop in InfoCenter te drukken en dan de overeenkomstige pijl te selecteren.

Verklaring van pictogrammen in InfoCenter

	Toegang tot menu
	Volgende
	Vorige
	Naar beneden scrollen
	Druk op
	Wijzig de volgende waarde in de lijst
	Verhogen
	Verminderen
	Waarde opslaan
	Menu verlaten
	Aanvaarden
	De optie is vergrendeld.
	Urenteller
	Wijzig cijfer
	Waarschuwing
	Toegang tot het scherm met de transportsnelheid
	Snel
	Langzaam
	Neutraalstand
	Vergrendeling hulpsysteem
	Koude start

Verklaring van pictogrammen in InfoCenter (cont'd.)

	Parkeerrem
	Motor
	Gloeibougies
	Koelvloeistoftemperatuur
	Motoroerental n/min
	Accuspanning
	Smart Load is actief.
	Geeft aan wanneer gepland onderhoud moet worden uitgevoerd
	DPF-regeneratie is vereist.
	Een geparkeerde of herstelregeneratie is bezig.
	Hoge uitlaattemperatuur
	Defect van diagnosecontrole van stikstofoxide; rijd de machine terug naar de werkplaats en neem contact op met uw erkende servicedealer.

De menu's gebruiken

Druk in het hoofdscherm op de menuknop  om naar het menusysteem van InfoCenter te gaan. U gaat naar het hoofdmenu. Raadpleeg de volgende tabellen voor een overzicht van de opties die u hebt in de menu's:

Hoofdmenu

Menu-item	Beschrijving
Fouten	Het menu Fouten bevat een lijst met de recente machine- en motorstoringen. Raadpleeg de <i>Onderhoudshandleiding</i> of een erkende servicedealer voor meer informatie over het menu Storingen en de informatie die het bevat.
Onderhoud	Het menu Onderhoud bevat informatie over de machine, zoals bedrijfsuren en andere cijfergegevens.
Diagnostiek	Het menu Diagnostiek geeft de status van elke machineschakelaar, sensor en bedieningsoutput aan. U kunt dit menu gebruiken om sommige problemen op te lossen. In het menu ziet u namelijk welke onderdelen in- en uitgeschakeld zijn.
Instellingen	In het menu Instellingen kunt u het InfoCenter-scherm configureren en aan uw voorkeuren aanpassen.
Betreffende	In het menu Over ziet u het modelnummer, het serienummer en de versie van de software op uw machine.

Onderhoud - Service

Menu-item	Beschrijving
Uren - Hours	Het totale aantal bedrijfsuren van de machine, motor en hulphydrauliek, alsook het aantal uren voor motoronderhoud en onderhoud van het hydraulisch systeem.
Counts	Het aantal keer dat de machine is gestart, het aantal keer dat de machine een waarschuwing heeft gegeven dat de motortemperatuur te hoog is en het aantal keer dat de motor is afgeslaan omwille van hoge temperatuur.
DPF Regeneration	De optie DPF-regeneratie en de DPF-submenu's.
Inhibit Regen	Om de regeneratie te resetten.
Parked Regen	Om een geparkeerde regeneratie te starten.
Last Regen	Geeft het aantal uren weer sinds de vorige reset, geparkeerde of herstelregeneratie.
Recover Regen	Om een herstelregeneratie te starten.

Diagnostiek

Menu-item	Beschrijving
Traction	Geeft de inputs en outputs voor het rijden met de machine aan.
Auxiliary	Geeft de inputs en outputs voor het inschakelen van de hulphydrauliek aan.
Engine	Geeft de inputs en outputs voor het inschakelen van de motor aan.
Boom	Geeft de inputs en outputs voor het strekken en intrekken van de uitschuifbare armen aan.

Instellingen

Menu-item	Beschrijving
Eenheden	Bepaalt de eenheden die gebruikt worden in het InfoCenter; de menukeuzes zijn metrisch of Amerikaans (imperiaal).
Taal	Bepaalt de taal die gebruikt wordt in het InfoCenter.
Helderheid	De helderheid van het lcd.
Contrast	Regelt het contrast van het lcd.
Beveiligde menu's	Geeft toegang tot beveiligde menu's.
Beveiligde instellingen	Verandert wanneer een pincode vereist is in beveiligde menu's.

Over - About

Menu-item	Beschrijving
Model	Toont het modelnummer van de machine
Serial	Toont het serienummer van de machine
Software	Toont de systeemsoftwareversie van de machine.
Display	Toont de displaysoftwareversie van het InfoCenter.

Naar beveiligde menu's gaan

Opmerking: Standaard staat de pincode van uw machine ingesteld op 0000 of 1234.

Als u de pincode heeft gewijzigd en vergeten bent, neem dan contact op met uw erkende servicedealer voor hulp.

1. Scroll in het HOOFDMENU naar beneden tot het INSTELLINGENMENU en druk op de rechterknop.

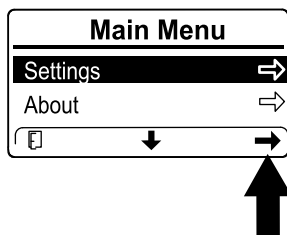

Figuur 16

g364600

2. Scroll in het INSTELLINGENMENU naar beneden tot het BEVEILIGDE MENU en druk op de rechterknop.

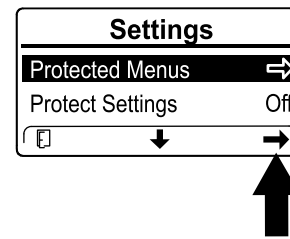

Figuur 17

g364601

3. Om de pincode in te voeren drukt u op de middelste knop tot het eerste gewenste cijfer verschijnt. Druk dan op de rechterknop om naar het volgende cijfer te gaan. Herhaal deze laatste stap tot het laatste cijfer ingevoerd is en druk nog een keer op de rechterknop.

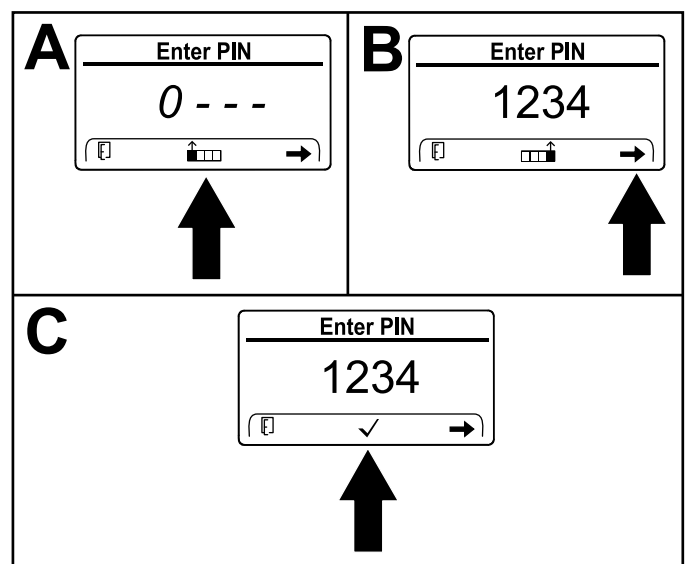

Figuur 18

g364599

4. Druk op de middelste knop om de pincode te bevestigen.

Opmerking: Als het InfoCenter de pincode aanvaardt en het beveiligde menu is ontgrendeld, wordt het woord 'PIN' weergegeven in de rechter bovenhoek van het scherm.

U kunt de instellingen in het BEVEILIGDE MENU weergeven en wijzigen. Scroll in het BEVEILIGDE MENU omlaag tot de optie INSTELLINGEN BEVEILIGEN. Gebruik de rechterknop om de instelling te wijzigen. Door de optie Instellingen beveiligen UIT te schakelen, kunt u de instellingen in het BEVEILIGDE MENU bekijken en wijzigen zonder de pincode in te voeren. Als u Instellingen beveiligen op AAN zet, worden de beveiligde opties verborgen en moet u de pincode invoeren om de instellingen in het BEVEILIGDE MENU te wijzigen.

Specificaties

Opmerking: Specificaties en ontwerp kunnen zonder voorafgaande kennisgeving worden gewijzigd.

Breedte	116,8 cm
Lengte	215,6 cm
Hoogte	143,5 cm
Gewicht	1750 kg
Werkcapaciteit (35% van kantelcapaciteit ¹)	
• Armen ingetrokken	589,7 kg
• Armen gestrekt	280 kg
Kantelcapaciteit ¹	
• Armen ingetrokken	1685 kg
• Armen gestrekt	792 kg
Wielbasis	99,1 cm
Storhoogte (met standaard bak)	
• Armen ingetrokken	180,1 cm
• Armen gestrekt	230,3 cm
Bereik – volledig omhooggebracht (met standaard bak)	
• Armen ingetrokken	33,5 cm
• Armen gestrekt	67,8 cm
Hoogte tot scharnierpen (met standaard bak in hoogste stand)	
• Armen ingetrokken	227,1 cm
• Armen gestrekt	277,3 cm

1. De werkcapaciteit wordt berekend als 35% van de kantelcapaciteit met een standaard bak en een bestuurder van 75 kg, volgens ISO 14397-1.

Andere werktuigen zullen een andere werkcapaciteit hebben; raadpleeg de Gebruikershandleiding of de sticker met het laadvermogen van het werktuig.

Werktuigen/accessoires

Er is een aantal Toro werktuigen en accessoires verkrijgbaar om de mogelijkheden van de machine uit te breiden. Neem contact op met een erkende servicedealer of een erkende Toro verdeler, of bezoek www.Toro.com voor een lijst van alle Toro werktuigen en accessoires.

Om veilige en optimale prestaties te verkrijgen, moet u ter vervanging originele Toro onderdelen en accessoires gebruiken. Toro is niet verantwoordelijk voor schade aan de machine of persoonlijke letsels die het gevolg zijn van het gebruik van werktuigen van andere fabrikanten. De gebruiker is zelf verantwoordelijk voor deze risico's.

Gebruiksaanwijzing

Opmerking: Bepaal vanuit de normale bedieningspositie de linker- en rechterzijde van de machine.

Voor gebruik

Veiligheidsinstructies voorafgaand aan het werk

Algemene veiligheid

- Laat kinderen of personen die geen instructie hebben ontvangen, de machine nooit gebruiken of onderhoudswerkzaamheden daaraan verrichten. Plaatselijke voorschriften kunnen nadere eisen stellen aan de leeftijd van degene die met de machine werkt of gebieden dat degene die met de machine werkt een gecertificeerde opleiding moet volgen. De eigenaar is verantwoordelijk voor de instructie van alle bestuurders en technici.
- Zorg ervoor dat u vertrouwd raakt met de bedieningsorganen en de veiligheidsstickers, en weet hoe u de machine veilig kunt gebruiken.
- Stel altijd de parkeerrem in werking (indien aanwezig), verwijder het sleuteltje, wacht totdat alle bewegende onderdelen tot stilstand zijn gekomen en laat de machine afkoelen voordat u ze afstelt, schoonmaakt, stalt of er onderhoudswerkzaamheden aan verricht.
- Zorg ervoor dat u weet hoe u de machine en de motor snel kunt stoppen.
- Controleer of de veiligheidsschakelaars en de veiligheidsschermen zijn bevestigd en naar behoren werken. Gebruik de machine uitsluitend als deze naar behoren werken.
- Zorg dat u op de hoogte bent van de gemarkeerde plaatsen op de machine en de werktuigen waar lichaamsdelen beklemd kunnen raken; hou uw handen en voeten uit de buurt van deze plaatsen.
- Voordat u de machine met een werktuig eraan bedient, moet u controleren of het werktuig op de juiste wijze is bevestigd. Lees al de handleidingen van het werktuig.
- Inspecteer het terrein om vast te stellen welke accessoires en werktuigen u nodig hebt om goed en veilig te werken.
- Zorg dat de ondergrondse kabels, leidingen en andere objecten gemarkeerd worden op de locatie of in het werkgebied en ga op deze plaatsen niet graven. Let op de locatie van ongemarkeerde

objecten en structuren, zoals ondergrondse opslagtanks, putten en septische systemen.

- Controleer het terrein waar u de machine gaat gebruiken op oneffen oppervlakken en verborgen gevaren.
- Zorg ervoor dat er zich geen omstanders in het werkgebied bevinden voordat u de machine start. Zet de machine af als een omstander het gebied betreedt.

Brandstofveiligheid

- Wees zeer voorzichtig bij het omgaan met brandstof. Brandstof is ontvlambaar en de dampen kunnen tot ontploffing komen.
- Doof alle sigaretten, sigaren, pijpen en andere ontstekingsbronnen.
- Gebruik uitsluitend een goedgekeurd vat of blik voor de brandstof.
- Wanneer de motor loopt of heet is, mag u de brandstofdop niet verwijderen of brandstof toevoegen.
- Geen brandstof bijvullen of aftappen in een afgesloten ruimte.
- Bewaar de machine en het brandstofvat niet op plaatsen waar open vlammen, vonken of waakvlammen (bv. van een boiler of een ander toestel) aanwezig kunnen zijn.
- Probeer de motor niet te starten als u brandstof hebt gemorst; voorkom elke vorm van open vuur of vonken totdat de brandstofdampen volledig zijn verdwenen.
- Om te voorkomen dat een statische lading de brandstof doet ontbranden, verwijdt u de machine van de truck of aanhanger en tankt u op de grond, uit de buurt van alle voertuigen. Indien dit niet mogelijk is, plaats dan een draagbaar brandstofvat op de grond, uit de buurt van alle voertuigen, en vul dit; tank de machine vervolgens bij uit het brandstofvat in plaats van met een vulpistool van een pomp.
- Houd het vulpistool voortdurend in contact met de rand van de brandstoftank of de opening van de brandstofhouder totdat het bijvullen voltooid is. Vergrendel het vulpistool niet in de open stand.

Brandstof bijvullen

Aanbevolen brandstof

Gebruik uitsluitend schone, verse dieselbrandstof of biodiesel met een ultralaag (<15 ppm) zwavelgehalte. Het cetaangetal moet minimaal 45 zijn. Een cetaangetal van meer dan 50 geniet de voorkeur, vooral bij temperaturen onder -20 °C of bij een hoogte van meer dan 1500 m. Koop brandstof in hoeveelheden die u binnen 180 dagen kunt gebruiken zodat u altijd verse brandstof heeft.

Het gebruik van brandstof zonder ultra laag zwavelgehalte beschadigt het emissiesysteem van de motor.

Gebruik zomerdieselbrandstof (nr. 2-D of nr. 2-D S15) bij temperaturen boven -10 °C en winterdieselbrandstof (nr. 1-D of nr. 1-D S15) bij temperaturen beneden -10 °C. Gebruik van

winterdieselbrandstof bij lage temperaturen biedt een lager vlampunt en een lager stolpunt. Dit vergemakkelijkt het starten en vermindert de kans dat de filters verstopt raken.

Gebruik van zomerdieselbrandstof bij temperaturen boven -10 °C draagt bij aan een langere levensduur van de pomp dan bij gebruik van winterdieselbrandstof.

Belangrijk: Gebruik geen kerosine of benzine in plaats van dieselbrandstof. Als u deze waarschuwing niet in acht neemt, kan dit leiden tot beschadiging van de motor.

Biodiesel klaar

Deze machine kan ook gebruik maken van een dieselmengsel tot maximaal B5 (5% biodiesel, 95% petrodiesel). Het deel petrodiesel moet een laag of ultralaag zwavelgehalte hebben. Neem de volgende voorzorgsmaatregelen in acht:

- Her deel biodiesel van de brandstof moet voldoen aan de specificatie ASTM D6751 of EN 14214.
- Het dieselmengsel moet voldoen aan de vereisten van ASTM D975 of EN 590.
- Gelakte oppervlakken kunnen worden beschadigd door biodiesel.
- Gebruik bij koud weer B5 (biodieselinhoud 5%) of mengsels met een lager percentage.
- Controleer afdichtingen, slangen en pakkingen, die in contact met brandstof komen, omdat zij in de loop der tijd hierdoor kunnen worden aangetast.
- Nadat u bent overgestapt op een biodieselmengsel kan een brandstoffilter een tijdlang verstopt raken.
- Neem contact op met uw leverancier als u informatie over biodiesel wenst.

Brandstoftank vullen

Inhoud brandstoftank: 43,5 liter

1. Plaats de machine op een horizontaal oppervlak, stel de parkeerrem in werking en laat de laderarmen neer.
2. Zet de motor af en haal het sleuteltje uit het contact.
3. Breng de beugel omhoog.

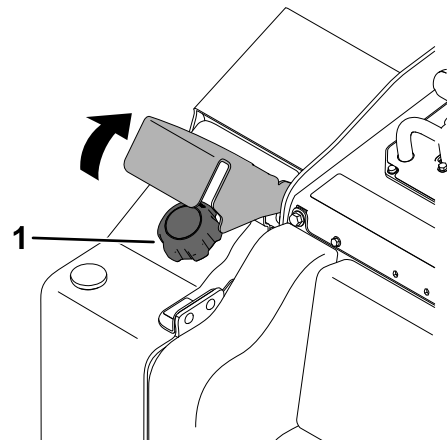

Figuur 19

g362590

1. Brandstoftankdop

-
4. Verwijder de dop van de brandstoftank.
 5. Vul de tank met brandstof tot de vulbuis.
 6. Plaats de dop terug.
 7. Breng de beugel omlaag.

Dagelijks onderhoud uitvoeren

Voer elke dag voordat u de machine start de procedures uit in het onderdeel Telkens voor gebruik/Dagelijks in [Onderhoud \(bladz. 44\)](#).

Belangrijk: Controleer het niveau van de hydraulische vloeistof en ontluicht het brandstofsysteem voordat u de motor voor het eerst start; zie [Het peil van de hydraulische vloeistof controleren \(bladz. 70\)](#) en [Het brandstofsysteem ontlichten \(bladz. 56\)](#).

Tijdens gebruik

Veiligheid tijdens het werk

Algemene veiligheid

- Overschrijd nooit het nominale werkvermogen, omdat de machine instabiel kan worden waardoor u de controle over de machine verliest. Het werkvermogen wordt verminderd als de armen van de lader zo ver worden gestrekt dat de gestreepte sticker aan de binnenkant van de armen zichtbaar wordt.
- Vervoer geen werktuig/lading met geheven of gestrekte armen; vervoer werktuigen/ladingen altijd dicht bij de grond, met de armen van de lader ingetrokken.
- Werktuigen kunnen invloed hebben op de stabiliteit en de bediening van de machine.
- Voor een machine met een platform:
 - Laat de laderarmen neer voordat u van het platform stapt.
 - Probeer niet om de machine in evenwicht te houden door uw voet op de grond te zetten. Als u de controle over de machine verliest, moet u van het platform stappen en u verwijderen van de machine.
 - Plaats uw voeten niet onder het platform.
 - Beweeg de machine alleen als u met beide voeten op het platform staat en uw handen vaste greep op de referentiebalken of de bediening van de lader hebben.
- Geef uw volledige aandacht als u de machine gebruikt. Zorg ervoor dat u met niets anders bezig bent waardoor u kunt worden afgeleid, anders kan er letsel ontstaan of kan eigendom worden beschadigd.
- Kijk achterom en omlaag voordat u achteruitrijdt om er zeker van te zijn dat de weg vrij is.
- Trek nooit hard aan de bedieningshendels, gebruik een geleidelijke beweging.
- De eigenaar/gebruiker is verantwoordelijk voor ongevallen die kunnen leiden tot lichamelijk letsel en materiële schade, en hij kan zulke ongevallen voorkomen.
- Draag geschikte kleding en uitrusting, zoals oogbescherming, een lange broek, stevige schoenen met een gripvaste zool en gehoorbescherming. Draag ook altijd een filter- of stofmasker in stoffige omstandigheden. Draag lang haar niet los en draag geen losse kleding of juwelen.
- Gebruik de machine niet als u moe of ziek bent, of onder de invloed van alcohol of drugs bent.
- Vervoer nooit passagiers en zorg ervoor dat huisdieren en omstanders uit de buurt van de machine blijven..
- Gebruik de machine uitsluitend bij goed licht en blijf uit de buurt van kuilen en verborgen gevaren.
- Zorg ervoor dat alle aandrijvingen in de neutraalstand staan voordat u de motor start. Start de motor alleen wanneer u op de bestuurdersstoel op het platform zit.
- Wees voorzichtig bij het naderen van blinde hoeken, struiken, bomen, en andere objecten die het zicht kunnen belemmeren.
- Verminder uw snelheid en wees voorzichtig als u een bocht maakt of wegen en voetpaden oversteekt. Let op het verkeer.
- Stop het werktuig als u niet aan het werken bent.
- Stop de machine, zet de motor uit, verwijder het sleuteltje en controleer de machine als u een voorwerp hebt geraakt. Voer de noodzakelijke reparaties uit voordat u de machine weer in gebruik neemt.
- Laat de motor nooit lopen in een afgesloten ruimte.
- U mag een machine met draaiende motor nooit onbeheerd achterlaten.
- Doe het volgende voordat u de bestuurdersstoel verlaat:
 - Parkeer de machine op een horizontaal oppervlak.
 - Breng de armen van de lader omlaag en schakel de hulphydrauliek uit.
 - Haal de parkeerrem aan.
 - Zet de motor af en haal het sleuteltje uit het contact.
- Gebruik de machine niet als het kan bliksemen.
- Bedien de machine alleen in gebieden waar u voldoende ruimte hebt om de machine veilig te

manoeuvreren. Let op obstakels die zich in uw buurt bevinden. Als u niet voldoende afstand houdt tot bomen, muren en andere barrières kan dit leiden tot letsel als de machine tijdens gebruik achteruitrijdt terwijl u niet voldoende op de omgeving let.

- Let op dat er voldoende ruimte boven de machine is (denk aan takken, doorgangen, elektrische kabels) voordat u onder een object rijdt, en zorg ervoor dat u dit niet raakt.
- Vul het werktuig niet te vol en houd de lading altijd horizontaal als u de armen omhoogbrengt. Items in het werktuig zouden kunnen vallen en letsel veroorzaken.

Veiligheid op hellingen

- **Rij de machine heuvelopwaarts en heuvelafwaarts met het zware uiteinde naar de top van de heuvel gericht.** De gewichtsverdeling verandert in functie van de werktuigen. Als het lastdragende werktuig leeg is zal de achterkant van de machine het zwaarst zijn, en als het lastdragende werktuig vol is zal de voorkant van de machine het zwaarst zijn. De meeste andere werktuigen zorgen ervoor dat het gewicht voornamelijk op de voorkant van de machine rust.
- Als u de armen van de lader omhoogbrengt of strekt op een helling, heeft dit invloed op de stabiliteit van de machine. Houd de armen van de lader omlaag en ingetrokken als u op een helling rijdt.
- Hellingen zijn de belangrijkste oorzaak dat de bestuurder de controle over de machine verliest en deze omkantelt. Dit kan leiden tot ernstig of dodelijke letsel. **Gebruik van de machine op hellingen of oneffen terrein vereist extra voorzichtigheid.**
- Stel uw eigen procedures en voorschriften op voor werken op hellingen. Als onderdeel van deze procedures moet u zeker het terrein onderzoeken om na te gaan op welke hellingen u de machine veilig kunt gebruiken. Gebruik altijd uw gezond verstand en uw beoordelingsvermogen wanneer u dit onderzoek uitvoert.
- Verminder uw snelheid en wees extra voorzichtig op hellingen. De toestand van de grond kan van invloed zijn op de stabiliteit van de machine.
- Niet starten of stoppen op een helling. Als de machine grip verliest, rijdt de helling dan langzaam in een rechte lijn af.
- Maak geen bochten op een helling. Als u een bocht moet maken, moet u dit langzaam doen en de zware kant van de machine heuvelopwaarts gericht houden.
- Ga op een helling altijd langzaam en behoedzaam te werk. Verander niet plotseling de snelheid of de rijrichting van de machine.
- Als u zich ongemakkelijk voelt wanneer u de machine op een helling gebruikt, maai die helling dan niet.
- Let op kuilen, voren of bulten, omdat de kans bestaat dat de machine omslaat op ongelijk terrein. In hoog gras zijn obstakels niet altijd zichtbaar.
- Wees voorzichtig als u op een natte ondergrond werkt. Als de machine grip verliest, kan deze gaan glijden.
- Inspecteer het terrein om er zeker van te zijn dat de grond stabiel genoeg is om de machine te ondersteunen.

- Wees voorzichtig als u de machine gebruikt in de buurt van:
 - Steile hellingen
 - Greppels
 - Dijken en taluds
 - Water

De machine kan plotseling omslaan als een rupsband over de rand komt, of als de rand instort. Houd een veilige afstand tussen de machine en een gevarenszone aan.

- U mag geen werktuigen verwijderen of aankoppelen op een helling.
- Parkeer de machine niet op een helling.

Veiligheid omtrent leidingen van nutsbedrijven

- Doe het volgende als u een leiding van een nutsbedrijf raakt:
 - Zet de machine uit en verwijder het sleuteltje.
 - Stuur alle personen weg uit het werkgebied.
 - Neem onmiddellijk contact op met de juiste hulpdiensten en nutsbedrijven om het gebied veilig te stellen.
 - Als u een glasvezelkabel beschadigt, kijk dan niet in het blootgestelde licht.
- Verlaat het bestuurdersplatform niet als de machine onder stroom staat. U bent veilig zolang u het platform niet verlaat.
 - Als u een deel van de machine aanraakt, kunt u aarding krijgen.
 - Laat iemand anders de machine niet aanraken of benaderen wanneer deze onder stroom staat.
 - Ga er altijd van uit dat de machine onder stroom staat als u een elektrische of communicatieleiding raakt. Probeer de machine niet te verlaten.
- Lekkend gas is zowel ontvlambaar als explosief en kan ernstig letsel of de dood tot gevolg hebben. Rook niet terwijl u de machine bedient.

Motor starten

1. Zorg dat de accu-ontkoppelingsschakelaar AAN staat; zie [De accu-ontkoppelingsschakelaar gebruiken \(bladz. 57\)](#).
2. Zorg ervoor dat de tractiebediening in NEUTRAAL staat.
3. Breng het sleuteltje in het contact en draai het naar de stand AAN.
4. Draai het sleuteltje naar de stand START. Laat het sleuteltje los zodra de motor aanslaat.

Belangrijk: Stel de startmotor telkens niet langer dan 10 seconden in werking. Als de motor niet wil starten, moet u na elke poging 30 seconden wachten om de startmotor te laten afkoelen. Indien u deze instructies niet opvolgt, kan de startmotor doorbranden.

Starten bij koud weer

Als de buitentemperatuur onder het vriespunt is, sla de machine dan in een garage op. Zo blijft de machine warmer en kan deze makkelijker starten.

De software van de machine kan het motortoerental automatisch beperken als de koelvloeistof extreem koud is. Nadat de motor gestart is, moet u wachten tot het sneeuwvlokpictogram en de waarschuwing i.v.m. koude hydraulische vloeistof van het Infocenter is verdwenen voordat u meer gas geeft en de hulphydrauliek inschakelt.

Belangrijk: De motor op volle toeren laten draaien terwijl het hydraulische systeem koud is (bijvoorbeeld als de omgevingstemperatuur rond of onder het vriespunt is) kan het hydraulische systeem beschadigen.

Met de machine rijden

Gebruik de tractiebediening om de machine te bewegen. Hoe verder u de tractiebediening in een bepaalde richting beweegt, hoe sneller de machine in die richting gaat. Laat de tractiebediening los om de machine tot stilstand te brengen.

Met de gashendel regelt u de snelheid van de motor, oftewel het toerental (in omwentelingen per minuut). Laat de machine volgas lopen om de beste resultaten te verkrijgen.

De motor afzetten

1. Parkeer de machine op een vlakke ondergrond en laat de laderarmen zakken.
2. Schakel de hulphydrauliek uit.
3. Stel de gashendel in op laag stationair.
4. Als de motor zwaar belast is geweest of heet is, moet u deze nog vijf minuten laten draaien voordat u het contactsleuteltje op UIT draait.

Opmerking: De motor kan dan afkoelen voordat u hem uitzet. In een noodgeval kunt u de motor onmiddellijk afzetten.

5. Draai het contactsleuteltje op UIT en verwijder het.

⚠ VOORZICHTIG

De kans bestaat dat een kind of ongeoefende omstander de machine probeert te bedienen en daarbij letsel oploopt.

Verwijder altijd het contactsleuteltje wanneer u de machine achterlaat, ook al is het slechts voor een paar seconden.

Werktuigen gebruiken

Een werktuig bevestigen

Belangrijk: Gebruik uitsluitend door Toro goedgekeurde werktuigen. Werktuigen kunnen invloed hebben op de stabiliteit en de bediening van de machine. De garantie van de machine kan komen te vervallen als u de machine gebruikt met werktuigen die niet zijn goedgekeurd.

Belangrijk: Voordat u het werktuig monteert, moet u ervoor zorgen dat de bevestigingsplaten vrij van vuil zijn en de pennen onbelemmerd ronddraaien. Als de pennen niet vrij ronddraaien, moeten ze gesmeerd worden.

1. Plaats het werktuig op een horizontaal oppervlak en zorg ervoor dat er achter het werktuig genoeg ruimte voor de machine is.
2. Start de motor.
3. Kantel de bevestigingsplaat voor het werktuig naar voren.
4. Plaats de bevestigingsplaat in de bovenste lip van de ontvangerplaat op het werktuig.

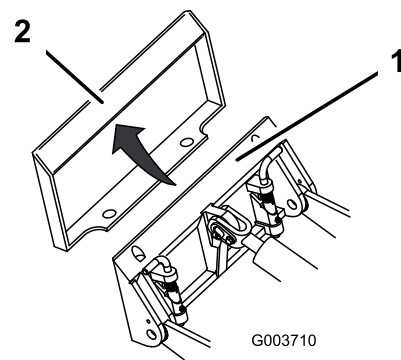

Figuur 20

1. Bevestigingsplaat
2. Ontvangerplaat

5. Breng de armen van de lader omhoog terwijl u tegelijkertijd de bevestigingsplaat naar achteren kantelt.

Belangrijk: Breng het werktuig omhoog totdat het vrij is van de grond en kantel de bevestigingsplaat helemaal naar achteren.

6. Zet de motor af en haal het sleuteltje uit het contact.
7. Zet de snelkoppelingspennen vast en zorg ervoor dat ze volledig in de bevestigingsplaat zitten.

Belangrijk: Indien de pennen niet kunnen ronddraaien als ze zijn vastgezet, is de bevestigingsplaat niet precies recht tegenover de openingen in de ontvangerplaat van het werktuig geplaatst. Controleer de ontvangerplaat en reinig deze indien nodig.

⚠ WAARSCHUWING

Als de snelkoppelingspennen niet volledig in de bevestigingsplaten zitten, bestaat de kans dat het werktuig van de machine valt, waardoor u of omstanders bekneld kunnen raken.

Zorg ervoor dat de snelkoppelingspennen volledig in de bevestigingsplaten zitten.

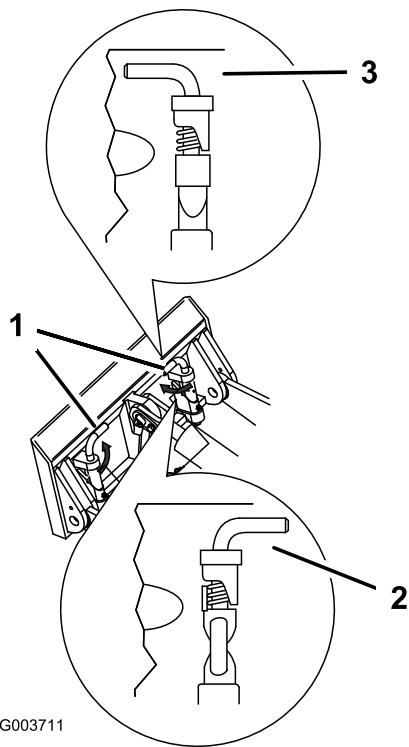

Figuur 21

- | | |
|--|--------------|
| 1. Snelkoppelingspennen
(vastgezet) | 3. Vastgezet |
| 2. Niet vastgezet | |

⚠ VOORZICHTIG

Hydraulische koppelingen, hydraulische leidingen/kleppen en hydraulische vloeistof kunnen heet zijn. U kunt zich verbranden als u hete onderdelen aanraakt.

- Draag handschoenen als u werkt aan de hydraulische koppelingen.
- Laat de machine afkoelen voordat u de hydraulische onderdelen aanraakt.
- Zorg ervoor dat u niet in aanraking komt met gemorste hydraulische vloeistof.

Als het werktuig hydraulisch wordt bediend, moet u de hydraulische slangen als volgt aansluiten:

1. Zet de motor af en haal het sleuteltje uit het contact.
2. Verwijder de beschermplaten van de hydraulische aansluitingen op de machine.
3. Zorg ervoor dat alle ongerechtigden zijn verwijderd van de hydraulische aansluitingen.
4. Druk de mannelijke aansluiting van het werktuig in de vrouwelijke aansluiting op de machine.

Opmerking: Als u eerst de mannelijke aansluiting van het werktuig bevestigt, heft u de druk in het werktuig op.

5. Druk de vrouwelijke aansluiting van het werktuig op de mannelijke aansluiting op de machine.
6. Trek aan de slangen om te controleren of de aansluiting betrouwbaar is.

Hydraulische slangen aansluiten

⚠ WAARSCHUWING

Hydraulische vloeistof die onder druk ontsnapt, kan door de huid heen dringen en letsel veroorzaken. Vloeistof die in de huid is geïnjecteerd, dient binnen enkele uren operatief te worden verwijderd door een arts die bekend is met deze vorm van verwondingen, omdat er anders gangreen kan ontstaan.

- Controleer of alle hydraulische slangen en leidingen in goede staat verkeren en alle hydraulische aansluitingen en fittings stevig vastzitten voordat u druk zet op het hydraulische systeem.
- Houd lichaam en handen uit de buurt van kleine lekgaten of spuitmonden waaruit onder hoge druk hydraulische vloeistof ontsnapt.
- U kunt lekken in het hydraulische systeem opsporen met behulp van karton of papier; doe dit nooit met uw handen.

Een werktuig verwijderen

1. Parkeer de machine op een horizontaal oppervlak.
2. Laat het werktuig neer op de grond.
3. Zet de motor af en haal het sleuteltje uit het contact.
4. Maak de snelkoppelingspennen los door deze naar buiten te draaien.

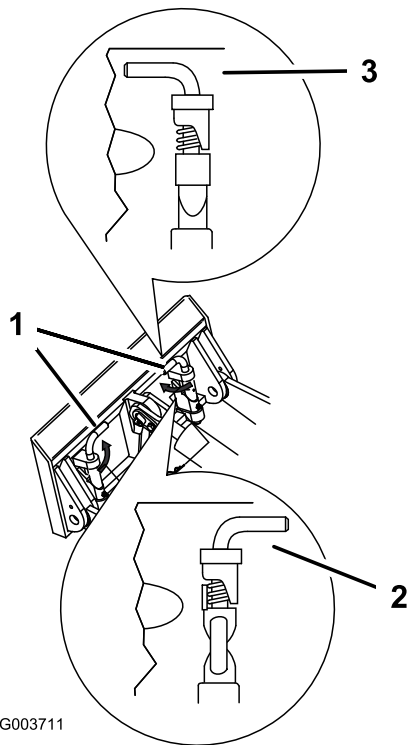

Figuur 22

1. Snelkoppelingspennen (vastgezet)
2. Niet vastgezet
3. Vastgezet

5. Als het werktuig hydraulisch wordt bediend, schuift u de kragen op de hydraulische koppeling terug en maakt u deze los.

Belangrijk: Koppel de slangen van het werktuig aan elkaar om te voorkomen dat het hydraulische systeem tijdens de opslag wordt verontreinigd.

6. Monteer de beschermkappen op de hydraulische koppelingen op de machine.
7. Start de motor, kantel de bevestigingsplaat naar voren en rij de machine achteruit van het werktuig vandaan.

Over het Smart Load systeem

Het Smart Load systeem meet de hydraulische druk in de cilinders van de armen van de lader om het maximale bereik te bepalen.

Wanneer u de armen van de lader strekt tot het maximale bereik voor de armhoogte en het gewicht van de lading, verschijnt het Smart Load-pictogram op het InfoCenter en knippert het indicatielampje, klinkt een alarmsignaal en stoppen de armen met strekken.

Om de armen van de lader nog verder te strekken, moet u de lading lichter maken.

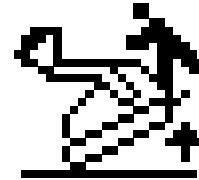

Figuur 23

g270732

Regeneratie van het dieselpartikelfilter (DPF)

Over DPF-regeneratie

Het dieselpartikelfilter (DPF) is een onderdeel van het uitlaatsysteem. De dieseloxydatiekatalysator van het DPF vermindert schadelijke gassen, en de roetfilter verwijdert roet uit de motoruitlaat.

Bij de regeneratie van het DPF wordt het roet in het filter verbrand door de hitte van de uitlaatgassen. Hierbij wordt het roet omgezet tot as en worden de kanalen van het filter schoongemaakt zodat de gefilterde uitlaatgassen door het DPF kunnen stromen.

De motorcomputer controleert de roetophoping door de tegendruk in het DPF te meten. Als de tegendruk te hoog is, verbrandt het roet bij normaal motorbedrijf niet in het roetfilter. Om het DPF vrij van roet te houden, dient u het volgende in acht te nemen:

- Passieve regeneratie vindt voortdurend plaats terwijl de motor draait – laat de motor zo mogelijk op volle toeren draaien om DPF-regeneratie te bevorderen.
- Als de tegendruk in het DPF te hoog wordt of er geen reset regeneratie is gebeurd gedurende 100 uur, signaleert de computer van de motor via het InfoCenter wanneer de reset regeneratie bezig is.
- Laat de reset regeneratie volledig worden voltooid voordat u de motor afzet.

Houd bij het gebruik en het onderhoud van uw machine rekening met de werking van het DPF. Een belaste motor bij een hoog stationair toerental (volgas) produceert meestal uitlaatgassen die heet genoeg zijn voor de regeneratie van het DPF.

Belangrijk: Laat de motor zo weinig mogelijk stationair of bij laag motortoerental draaien om de roetafzetting in het roetfilter te beperken.

Roetopbouw in het DPF

- Na verloop van tijd bouwt het dieselpartikelfilter roet op in het roetfilter. De computer van de motor bewaakt de roetopbouw in het DPF.
- Als er te veel roet wordt opgebouwd, geeft de computer aan dat regeneratie van het DPF nodig is.
- Hierbij wordt het roet in het DPF verbrand tot as.
- De computer geeft niet alleen waarschuwingsmeldingen, maar verlaagt het motorvermogen ook, afhankelijk van de mate van roetopbouw.

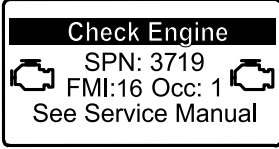
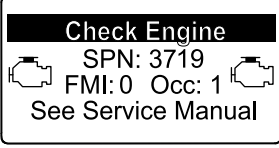

Motorwaarschuwingen – roetopbouw

Aanduidingsniveau	Storingscode	Nominaal motorvermogen	Aanbevolen actie
Niveau 1: waarschuwing motor	 <p>Check Engine SPN: 3719 FMI:16 Occ: 1 See Service Manual</p> <p>Controleer de motor SPN 3719, FMI 16</p>	De computer verlaagt het motorvermogen tot 85%.	Voer zo snel mogelijk een geparkeerde regeneratie uit; zie Een geparkeerde of herstelregeneratie uitvoeren (bladz. 37).
Niveau 2: waarschuwing motor	 <p>Check Engine SPN: 3719 FMI:0 Occ: 1 See Service Manual</p> <p>Controleer de motor SPN 3719, FMI 0</p>	De computer verlaagt het motorvermogen tot 50%.	Voer zo snel mogelijk een herstelregeneratie uit; zie Een geparkeerde of herstelregeneratie uitvoeren (bladz. 37).

Asopbouw in het DPF

- De lichtere as wordt via het uitlaatsysteem afgevoerd; de zwaardere as verzamelt zich in het roetfilter.
- As is een residu van het regeneratieproces. Na verloop van tijd hoopt in het dieselpartikelfilter as op die niet met de motoruitlaat wordt afgevoerd.
- De computer voor de motor berekent de hoeveelheid as die zich in het DPF heeft opgehoopt.
- Als er een zekere hoeveelheid as is opgebouwd, stuurt de computer van de motor deze informatie naar het InfoCenter als een motorfout om de opbouw van as in het DPF aan te geven.
- De foutberichten geven aan dat het tijd is voor onderhoud van het dieselpartikelfilter.
- De computer geeft niet alleen een waarschuwing maar verlaagt het motorvermogen ook, afhankelijk van de mate van asopbouw.

InfoCenter bestuurdersadviezen en motorwaarschuwingen – asopbouw

Aanduidings-niveau	Storingscode	Beperking motortoerental	Nominaal motorvermogen	Aanbevolen actie
Niveau 1: waarschuwing motor	 <p>Check Engine SPN: 3720 FMI:16 Occ: 1 See Service Manual</p> <p>Controleer de motor SPN 3720, FMI 16</p>	Geen	De computer verlaagt het motorvermogen tot 85%.	Geef het DPF een onderhoudsbeurt; zie Geparkeerde of herstelregeneratie (bladz. 36)
Niveau 2: waarschuwing motor	 <p>Check Engine SPN: 3720 FMI:16 Occ: 1 See Service Manual</p> <p>Controleer de motor SPN 3720, FMI 0</p>	Geen	De computer verlaagt het motorvermogen tot 50%.	Geef het DPF een onderhoudsbeurt; zie Geparkeerde of herstelregeneratie (bladz. 36)

Types DPF-regeneratie

Types DPF-regeneratie die uitgevoerd worden terwijl de machine in bedrijf is:

Type regeneratie	Omstandigheden die leiden tot regeneratie van het dieselpartikelfilter	DPF-activiteit
Passieve regeneratie	Vindt plaats tijdens normaal gebruik van de machine bij hoog motortoerental of hoge motorbelasting	<ul style="list-style-type: none"> Het InfoCenter geeft geen pictogram weer dat passieve regeneratie aanduidt. Tijdens passieve regeneratie verwerkt het dieselpartikelfilter hete uitlaatgassen, waarbij schadelijke emissies worden geoxideerd en roet wordt verbrand tot as. <p>Zie Passieve regeneratie van het DPF (bladz. 34).</p>
Ondersteunde regeneratie	Vanwege een laag toerental, lage motorbelasting, of als de computer vaststelt dat het DPF verstopt raakt door roet	<ul style="list-style-type: none"> Het InfoCenter geeft geen pictogram weer dat ondersteunde regeneratie aanduidt. Tijdens ondersteunde regeneratie past de computer van de motor de instellingen van de motor zo aan dat de uitlaattemperatuur stijgt. <p>Zie Ondersteunde regeneratie van het DPF (bladz. 34).</p>
Reset regeneratie	Eens om de 100 bedrijfsuren. Doet zich ook voor indien de computer detecteert dat een ondersteunde regeneratie onvoldoende roet heeft verwijderd	<ul style="list-style-type: none"> Wanneer het pictogram hoge uitlaattemperatuur  wordt weergegeven op het InfoCenter, wordt een regeneratie uitgevoerd. Tijdens reset regeneratie past de computer van de motor de instellingen van de motor zo aan dat de uitlaattemperatuur stijgt. <p>Zie Regeneratie resetten (bladz. 34).</p>

Types DPF-regeneratie waarbij u de machine dient te parkeren:

Type regeneratie	Omstandigheden die leiden tot regeneratie van het dieselpartikelfilter	DPF-activiteit
Geparkeerde regeneratie	<p>Doet zich voor omdat de computer tegendruk ten gevolge van roetophoping waarneemt in het dieselpartikelfilter</p> <p>Doet zich ook voor wanneer de bestuurder een geparkeerde regeneratie start</p> <p>Kan zich voordoen wanneer u reset regeneratie hebt verhinderd in het InfoCenter en de machine bent blijven gebruiken, waarbij meer roet zich heeft opgestapeld terwijl het dieselpartikelfilter al reset regeneratie vereiste</p> <p>Kan veroorzaakt worden door de verkeerde brandstof of motorolie te gebruiken.</p>	<ul style="list-style-type: none"> Wanneer het pictogram reset-standby/geparkeerde of herstelregeneratie  of MELDING NR. 188 wordt weergegeven op het InfoCenter, wordt regeneratie gevraagd. Voer de geparkeerde regeneratie zo spoedig mogelijk uit om te voorkomen dat herstelregeneratie nodig is. Een geparkeerde regeneratie duurt 30 tot 60 minuten. De brandstoftank moet ten minste 1/4 gevuld zijn. U moet de machine parkeren om een geparkeerde regeneratie uit te voeren. <p>Zie Een geparkeerde of herstelregeneratie uitvoeren (bladz. 37).</p>

Types DPF-regeneratie waarbij u de machine dient te parkeren: (cont'd.)

Type regeneratie	Omstandigheden die leiden tot regeneratie van het dieselpartikelfilter	DPF-activiteit
Herstelregeneratie	Wordt uitgevoerd omdat de bestuurder aanvragen voor een geparkeerde regeneratie heeft genegeerd en de machine is blijven gebruiken, waardoor er meer roet wordt opgebouwd in het DPF	<ul style="list-style-type: none"> • Wanneer het pictogram reset-standby/geparkeerde of herstelregeneratie  of MELDING NR. 190 wordt weergegeven op het InfoCenter, wordt herstelregeneratie gevraagd. • Een herstelregeneratie duurt tot 3 uur. • De brandstoftank van de machine moet ten minste 1/2 gevuld zijn. • U moet de machine parkeren om een herstelregeneratie uit te voeren. <p>Zie Een geparkeerde of herstelregeneratie uitvoeren (bladz. 37).</p>

Menu DPF Regeneration

Toegang tot het menu DPF Regeneration

1. Ga naar het onderhoudsmenu en scroll naar beneden naar DPF REGENERATION.

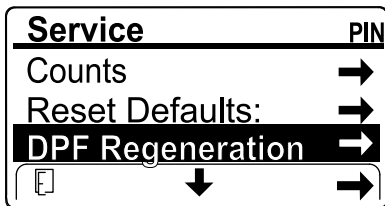

Figuur 24

g362603

2. Druk op de rechterknop om naar het menu DPF Regeneration te gaan.

Tijd sinds vorige regeneratie

Scroll in het menu DPF Regeneration omlaag naar het veld LAST REGEN.

In het veld LAST REGEN ziet u hoeveel uur de motor heeft gelopen sinds de vorige reset, geparkeerde of herstelregeneratie.

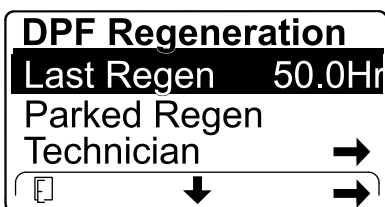

Figuur 25

g362604

Menu Technician

Belangrijk: Als dit u beter uitkomt, kunt u een geparkeerde regeneratie uitvoeren voordat de roetbelasting 100% bereikt, op voorwaarde dat de motor meer dan 50 uur heeft gedraaid sinds de vorige geslaagde reset, geparkeerde of herstelregeneratie.

Gebruik het menu Technician om de huidige regeneratie-instelling van de motor en het opgegeven roetniveau te zien.

Ga naar het menu DPF Regeneration, scroll dan omlaag en ga naar het menu TECHNICIAN.

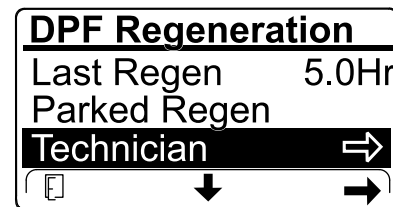

Figuur 26

g362719

- Gebruik de werkingstabel van het dieselpartikelfilter voor meer informatie over de huidige werkingsstatus van het dieselpartikelfilter.

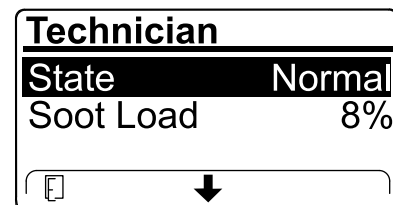

Figuur 27

g362718

DPF-werkingstabel

Status	Beschrijving
Normaal	Het dieselpartikelfilter is in normale bedrijfsmodus – passieve regeneratie.
Assist Regen	De computer van de motor voert een ondersteunde regeneratie uit.
Reset Stby	De computer van de motor probeert een reset regeneratie uit te voeren, maar één van de volgende omstandigheden verhindert regeneratie:
	De instelling Inhibit Regen staat AAN. De uitlaattemperatuur is te laag voor regeneratie.
Reset Regen	De computer van de motor voert een reset regeneratie uit.
Parked Stby	De computer van de motor vraagt dat u een geparkeerde regeneratie uitvoert.
Parked Regen	U hebt een geparkeerde regeneratie aangevraagd en de computer van de motor is bezig met de regeneratie.
Recov. Stby	De computer van de motor vraagt om een herstelregeneratie.
Recov. Regen	U hebt een herstelregeneratie gevraagd en de computer van de motor is bezig met de regeneratie.

- De roetbelasting wordt uitgedrukt als het percentage roet in het dieselpartikelfilter; kijk in de tabel roetbelasting.

Opmerking: De waarde van de roetbelasting varieert naargelang het gebruik van de machine en DPF-regeneratie.

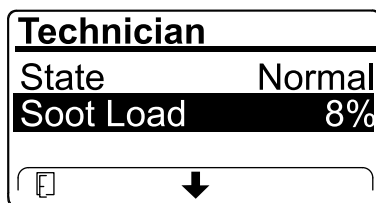

Figuur 28

g365225

Tabel roetbelasting (cont'd.)

Belangrijke roetbelastingswaarden	Status regeneratie
100%	De computer van de motor vraagt automatisch een geparkeerde regeneratie.
122%	De computer van de motor vraagt automatisch een herstelregeneratie.

Passieve regeneratie van het DPF

- Passieve regeneratie wordt uitgevoerd tijdens de normale werking van de motor.
- Laat de motor tijdens het gebruik van de machine zo veel mogelijk op het maximale toerental en met hoge belasting lopen om de regeneratie van het DPF te bevorderen.

Ondersteunde regeneratie van het DPF

- De computer van de motor past de instellingen van de motor aan om de uitlaattemperatuur te verhogen.
- Laat de motor tijdens het gebruik van de machine zo veel mogelijk op het maximale toerental en met hoge belasting lopen om de regeneratie van het DPF te bevorderen.

Regeneratie resetten

⚠ VOORZICHTIG

Gedurende de DPF-regeneratie is de uitlaattemperatuur hoog (ongeveer 600 °C). Hete uitlaatgassen kunnen u of anderen letsel toebrengen.

- Laat de motor nooit draaien in een afgesloten ruimte.
- Zorg dat er zich geen ontvlambare materialen in de buurt van het uitlaatsysteem bevinden.
- Raak onderdelen van een heet uitlaatsysteem nooit aan.
- Blijf nooit in de buurt van de uitlaat van de machine staan.
- Het pictogram hoge uitlaattemperatuur  wordt weergegeven op het InfoCenter terwijl de reset regeneratie wordt uitgevoerd.

Tabel roetbelasting

Belangrijke roetbelastingswaarden	Status regeneratie
0% tot 5%	Minimale roetbelasting
78%	De computer van de motor voert een ondersteunde regeneratie uit.

- De computer van de motor past de motorinstellingen zo aan dat de uitlaattemperatuur stijgt.

Belangrijk: Het pictogram hoge uitlaattemperatuur geeft aan dat de uitlaattemperatuur van uw machine hoger kan zijn dan bij normaal bedrijf.

- Laat de motor tijdens het gebruik van de machine zo veel mogelijk op het maximale toerental en met hoge belasting lopen om de regeneratie van het DPF te bevorderen.
- Zet wanneer dit mogelijk is de motor niet af en verlaag het motortoerental niet tijdens de reset regeneratie.

Belangrijk: Laat de machine indien mogelijk de volledige herstelregeneratie uitvoeren voordat u de motor afzet.

Periodieke reset regeneratie

Als de motor in de afgelopen 100 bedrijfsuren geen succesvolle reset, geparkeerde of herstelregeneratie heeft uitgevoerd, zal de computer van de motor een reset regeneratie trachten uit te voeren.

Inhibit Regen instellen

Uitsluitend reset regeneratie

Een reset regeneratie leidt tot hogere temperatuur van de uitlaatgassen. Als u de machine gebruikt nabij bomen, struiken, hoog gras of andere temperatuurgevoelige planten of materialen, kunt u de instelling Inhibit Regen gebruiken om te verhinderen dat de computer van de motor een reset regeneratie uitvoert.

Belangrijk: Wanneer u de motor uitschakelt en weer start, schakelt de instelling Inhibit Regen naar UIT.

Opmerking: Als u het InfoCenter vraagt om regeneratie te verhinderen, zal het InfoCenter zolang de motor een reset regeneratie vraagt om de 15 minuten MELDING NR. 185 weergeven.

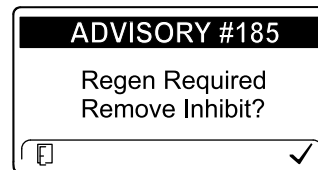

Figuur 29

g224692

1. Ga naar het menu DPF Regeneration en scroll omlaag naar INHIBIT REGEN.

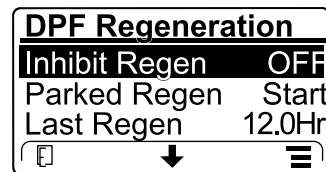

Figuur 30

g362745

2. Druk op de rechterknop om de instelling Inhibit Regen naar AAN of UIT te wijzigen.

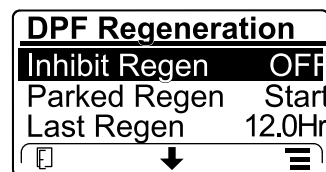

Figuur 31

g365224

Reset regeneratie toestaan

Het InfoCenter geeft het pictogram hoge uitlaattemperatuur  weer wanneer een reset regeneratie wordt uitgevoerd.

Opmerking: Als Inhibit Regen AAN staat, geeft het InfoCenter MELDING NR. 185 weer. Druk op de rechterknop om de instelling Inhibit Regen UIT te schakelen en ga door met de reset regeneratie.

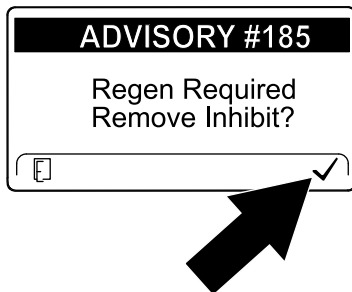

Figuur 32

g362746

Opmerking: Als het InfoCenter MELDING NR. 186 weergeeft, zet u de motor op volgas (hoog stationair) om de reset regeneratie te laten verdergaan.

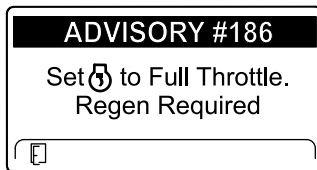

Figuur 33

g224395

Opmerking: Wanneer reset regeneratie voltooid is, verdwijnt het pictogram hoge uitlaattemperatuur  van het scherm van het InfoCenter.

Geparkeerde of herstelregeneratie

- Wanneer de computer van de motor een geparkeerde regeneratie of herstelregeneratie vraagt, wordt het pictogram regeneratie vereist  weergegeven op het InfoCenter.
- De machine voert niet automatisch een geparkeerde regeneratie of een herstelregeneratie uit; u moet de regeneratie uitvoeren via het InfoCenter.

Berichten geparkeerde regeneratie

Wanneer de computer van de motor een geparkeerde regeneratie vraagt, worden de volgende meldingen weergegeven in het InfoCenter:

- Motorwaarschuwing SPN 3720, FMI 16

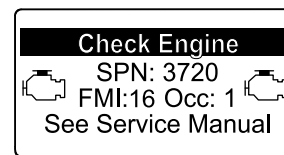

Figuur 34

g213863

- MELDING NR. 188 Geparkeerde regeneratie vereist

Opmerking: Melding nr. 188 verschijnt om de 15 minuten.

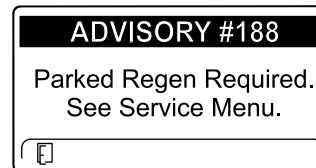

Figuur 35

g224397

Berichten herstelregeneratie

Wanneer de computer van de motor een geparkeerde regeneratie vraagt, worden de volgende meldingen weergegeven in het InfoCenter:

Motorwaarschuwing SPN 3719, FMI 0

Raadpleeg de *Onderhoudshandleiding* of uw erkende servicedealer voor meer informatie.

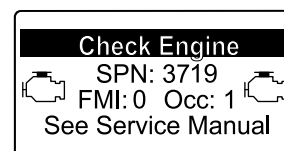

Figuur 36

g213867

Onbeschikbare opties DPF-status

- Als de computer van de motor een geparkeerde regeneratie vraagt of bezig is met de verwerking van een geparkeerde regeneratie, wordt de optie PARKED REGEN vergrendeld en het vergrendelingspictogram verschijnt op het scherm.

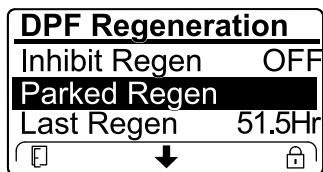

Figuur 37

g224625

stationaire toerental verhoogt of de parkeerrem vrijzet.

- Als de computer van de motor een herstelregeneratie vraagt of bezig is met de verwerking van een herstelregeneratie, wordt de optie RECOVERY REGEN vergrendeld en het vergrendelingspictogram verschijnt op het scherm.

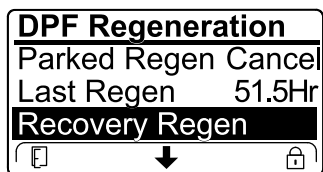

Figuur 38

g224628

Een geparkeerde of herstelregeneratie uitvoeren

⚠ VOORZICHTIG

Gedurende de DPF-regeneratie is de uitlaattemperatuur hoog (ongeveer 600 °C). Hete uitlaatgassen kunnen u of anderen letsel toebrengen.

- Laat de motor nooit draaien in een afgesloten ruimte.
- Zorg dat er zich geen ontvlambare materialen in de buurt van het uitlaatsysteem bevinden.
- Raak onderdelen van een heet uitlaatsysteem nooit aan.
- Blijf nooit in de buurt van de uitlaat van de machine staan.

Belangrijk: De computer van de machine annuleert de DPF-regeneratie als u het laag

- Zorg dat de machine minstens de aanbevolen hoeveelheid brandstof in de tank heeft voor het type regeneratie dat u wenst uit te voeren:
 - Geparkeerde regeneratie:** brandstoftank 1/4 vol
 - Herstelregeneratie:** brandstoftank 1/2 vol
- Parkeer de machine op een vlakke ondergrond, op een plaats buiten, uit de buurt van brandbare materialen.
- Schakel de parkeerrem in en laat de armen van de lader zakken.
- Zet gashendel op laag STATIONAIR.
- Scroll in het menu DPF Regeneration naar PARKED REGEN START of RECOVERY REGEN START. Druk op de rechterknop om de regeneratie te starten.

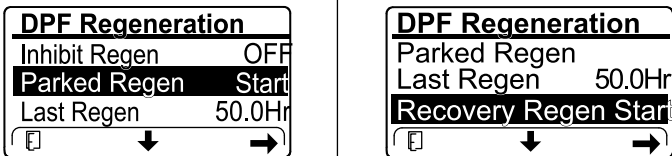

Figuur 39

g362809

- Wanneer u daarom wordt gevraagd, controleert u of het brandstofpeil voldoende is, zoals aangegeven in stap 1. Druk op de rechterknop om verder te gaan.

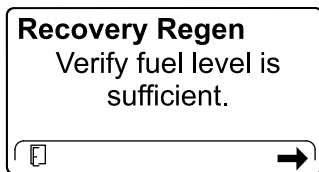

Figuur 40

Schermbild Recovery Regeneration afgebeeld.

g227678

- Controleer in het scherm DPF checklist of de parkeerrem ingeschakeld is en het motortoerental op laag stationair staat. Druk op de rechterknop om verder te gaan.

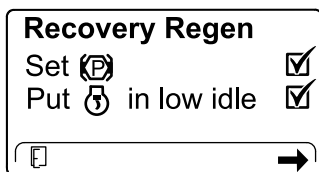

Figuur 41

Schermbild Recovery Regeneration afgebeeld.

g227679

- Druk in het scherm INITIATE DPF REGEN op de rechterknop om verder te gaan.



Figuur 42

Schermbild Recovery Regeneration afgebeeld.

g224630

- Het InfoCenter toont de boodschap INITIATING DPF REGEN.

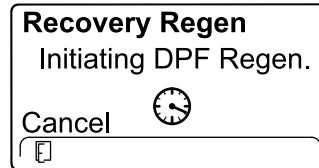

Figuur 43

Schermbild Recovery Regeneration afgebeeld.

g227681

- Het InfoCenter toont hoe lang de regeneratie zal duren.

- Een geparkeerde regeneratie duurt tot 30 minuten.
- Een herstelregeneratie duurt tot 3 uur.

Opmerking: Zie [Een geparkeerde of herstelregeneratie annuleren \(bladz. 39\)](#) als u de regeneratie moet annuleren nadat deze is gestart.

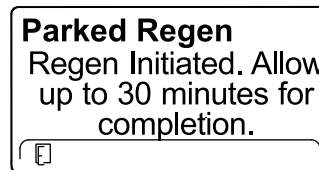

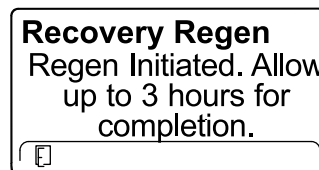

g224406





Figuur 44

g224416

11. De computer van de motor controleert de motorstatus en foutinformatie. Het InfoCenter kan de volgende meldingen weergeven:

Bericht	Remedie
Parked Regen Regen refused: 50 hour limit.	Verlaat het menu regeneratie en laat de machine lopen tot er meer dan 50 uur verstreken is sinds de vorige regeneratie; zie Tijd sinds vorige regeneratie (bladz. 33) .
Parked Regen Regen refused active engine faults.	Los de motorfout op en probeer nogmaals DPF-regeneratie uit te voeren.
Parked Regen  must be running	Start de motor en laat deze lopen.
Parked Regen Ensure  is running and above 60C/140F.	Laat de motor lopen tot de koelvloeistoftemperatuur 60 °C bedraagt.
Parked Regen Put  in low idle.	Verander het motortoerental naar laag stationair.
Parked Regen Regen refused by ECU.	Los het probleem met de computer van de motor op en probeer nogmaals DPF-regeneratie uit te voeren.

12. Het hoofdscherm van het InfoCenter verschijnt en het pictogram regeneratie aanvaard  verschijnt rechts onderaan het scherm terwijl de regeneratie bezig is.

Opmerking: Terwijl de DPF-regeneratie bezig is, wordt het pictogram hoge uitlaattemperatuur  weergegeven in het InfoCenter.

13. Wanneer de computer van de motor een geparkeerde of herstelregeneratie voltooid heeft, verschijnt MELDING NR. 183 op het InfoCenter. Als de regeneratie niet voltooid kan worden, geeft het InfoCenter MELDING NR. 184 weer. Druk op de linkerknop om het hoofdscherm te verlaten.

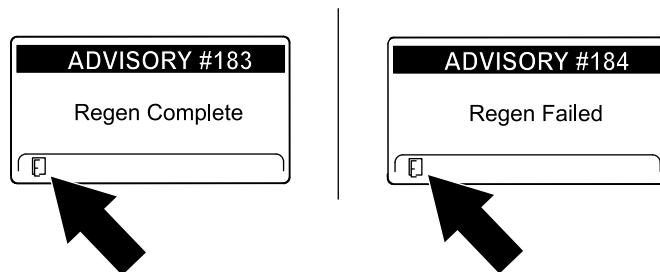

Figuur 45

g362807

Een geparkeerde of herstelregeneratie annuleren

1. Scroll in het menu DPF Regeneration naar PARKED REGEN CANCEL of RECOVERY REGEN CANCEL.

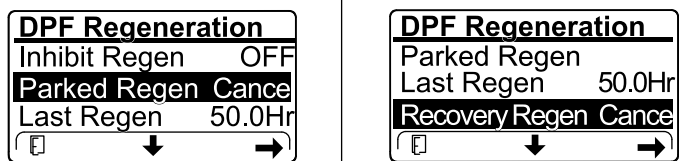

Figuur 46

g362918

2. Druk op de rechterknop om de regeneratie te annuleren.

Na gebruik

Veiligheid na het werk

Algemene veiligheid

- Stel de parkeerrem in werking (indien aanwezig), laat de armen van de lader neer, zet de motor uit, verwijder het sleuteltje, wacht totdat alle bewegende delen tot stilstand zijn gekomen en laat de machine afkoelen voordat u deze afstelt, reinigt, stalt of onderhoud uitvoert.
- Verwijder gras en vuil van de werktuigen, de aandrijvingen, de geluiddempers en de motor om brand te voorkomen. Veeg gemorste olie en brandstof op.
- Zorg ervoor dat alle onderdelen in goede staat verkeren en al het bevestigingsmateriaal stevig vastzit.
- Raak geen onderdelen aan die tijdens het gebruik heet kunnen worden. Laat deze eerst afkoelen voordat u de machine afstelt of er onderhouds- of reparatiewerkzaamheden op uitvoert.
- Wees voorzichtig als u de machine inlaadt op een aanhanger of een vrachtwagen of uitlaadt.

Een vastzittende machine uit de modder halen

Als de machine vast komt te zitten (bv. in modderige omstandigheden), trekt u de machine terug in een stabiele positie door gelijktijdig beide hefpunten vooraan of beide achterste bevestigingspunten te gebruiken.

Belangrijk: Gebruik de voorste bevestigingspunten niet om de machine te trekken.

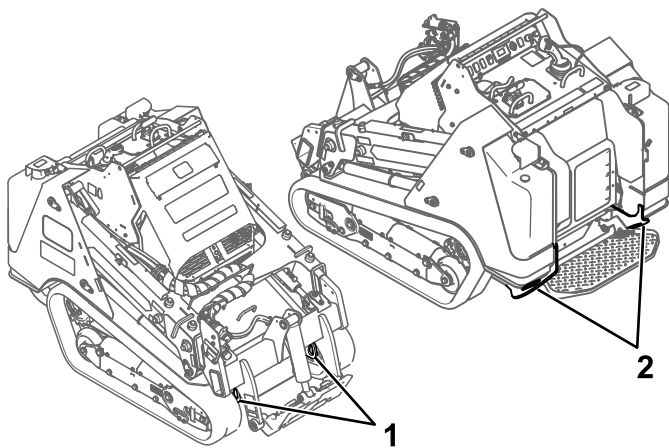

Figuur 47

g371330

1. Hefpunten vooraan
2. Achterste bevestigingspunten

Een defecte machine verplaatsen

Belangrijk: U mag de machine niet slepen of trekken zonder dat u eerst de sleepkleppen hebt geopend, omdat anders het hydraulische systeem beschadigd raakt.

1. Zet de motor af en haal het sleuteltje uit het contact.
2. Verwijder de onderste plaat; zie [De onderste plaat verwijderen \(bladz. 48\)](#).
3. Verwijder de dop voor elke aandrijfmotor.

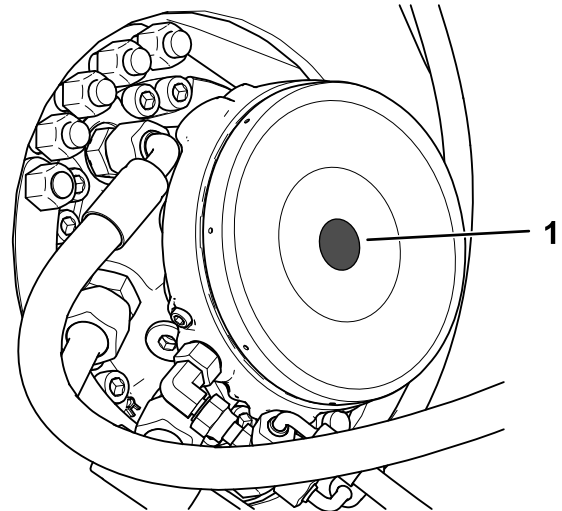

Figuur 48

g362932

1. Dop van aandrijfmotor

4. Smeer een ring (M12) aan beide kanten in met olie.
5. Schroef een moer (M12) op een schroef (M12) en monteer vervolgens de schroef door de ring en het bypassgereedschap in de remzuiger. Niet te vast draaien.

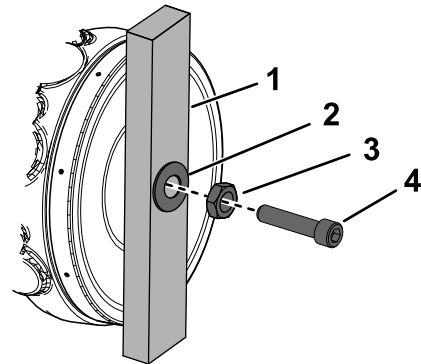

Figuur 49

g370287

1. Bypassgereedschap
2. Ring
3. Moer
4. Schroef

- Draai de moer vast om de rem vrij te zetten.

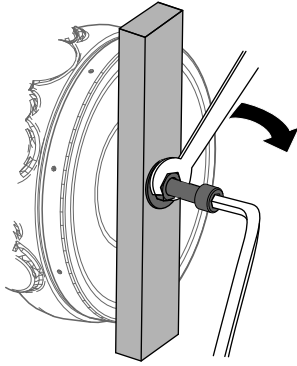

Figuur 50

g370392

- Verwijder de voorste kap; [De voorste kap verwijderen \(bladz. 48\)](#).
- Draai de sleepkleppen onder de hydraulische pompen twee keer linksom.

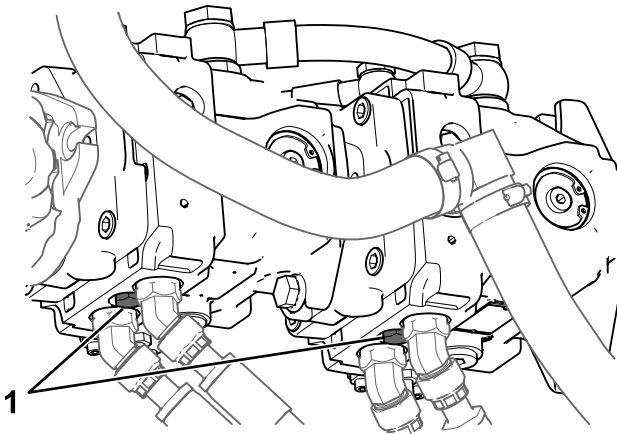

Figuur 51

g362931

- Sleepklep

- Sleep de machine zoals vereist. Maak hierbij gebruik van de punten die worden omschreven in [Een vastzittende machine uit de modder halen \(bladz. 40\)](#).
- Nadat u de machine hebt hersteld, moet u de sleepkleppen sluiten voordat u de machine gebruikt.
- Monteer de voorste kap.
- Verwijder het bevestigingsmateriaal en het bypassgereedschap van elke aandrijfmotor en monteer de dop.
- Plaats de onderste plaat.

De machine transporteren

Gebruik een aanhanger of vrachtwagen voor zwaar vervoer om de machine te transporteren. Gebruik

altijd een oprijplaat over de volledige breedte. Zorg ervoor dat de aanhanger of vrachtwagen is voorzien van alle benodigde remmen, verlichting en aanduidingen die wettelijk vereist zijn. Lees aandachtig alle veiligheidsinstructies. Met behulp van deze informatie kunt u voorkomen dat omstanders of uzelf letsel oplopen. Raadpleeg de lokale vereisten inzake aanhangers en de bevestiging van machines.

⚠ WAARSCHUWING

Deelname aan het wegverkeer zonder richtingaanwijzers, verlichting, reflectoren of een bord met de aanduiding 'Langzaam rijdend voertuig' is gevaarlijk en kan leiden tot ongelukken die lichamelijk letsel veroorzaken.

Rijd niet met de machine op de openbare weg.

Een aanhanger selecteren

⚠ WAARSCHUWING

Als een machine wordt geladen op een aanhanger of een vrachtwagen, wordt de kans vergroot dat de machine kantelt. Dit kan ernstig lichamelijk letsel of de dood veroorzaken ([Figuur 52](#)).

- Gebruik uitsluitend oprijplaten over de volledige breedte.
- Zorg ervoor dat de oprijplaat minstens 4 keer zo lang is als de afstand van de aanhangwagen of de laadbak tot de grond. Hierdoor is de hoek die de oprijplaat maakt niet groter dan 15 graden op een vlakke ondergrond.

De machine laden

⚠ WAARSCHUWING

Als een machine wordt geladen op een aanhanger of een vrachtwagen of wordt uitgeladen, wordt de kans vergroot dat de machine kantelt. Dit kan ernstig lichamelijk letsel of de dood veroorzaken.

- Ga zeer voorzichtig te werk als u een machine een oprijplaat op-/afrijdt.
- Laad de machine in en uit met de zwaarste kant naar de bovenste zijde van de oprijplaat gericht.
- U mag niet abrupt versnellen of vertragen als u de machine een oprijplaat op- of afrijdt, omdat anders de machine kan kantelen of u de controle over de machine kunt verliezen.

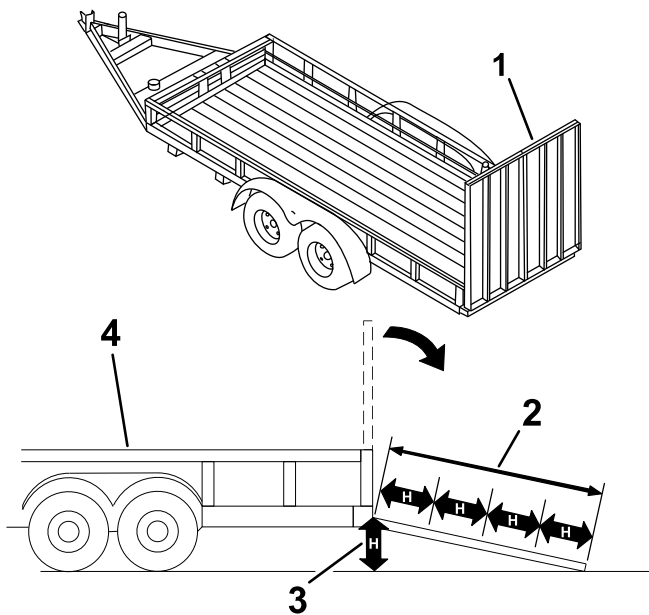

Figuur 52

g229507

1. Oprijplaat/-platen over volledige breedte in opslagpositie
2. De oprijplaat is minstens 4 keer zo lang als de afstand van de aanhangwagen of de laadbak tot de grond
3. H = Afstand van de aanhanger of laadbak tot de grond
4. Aanhanger

1. Als u een aanhanger gebruikt, moet u deze dan aan het sleepvoertuig bevestigen en de veiligheidskettingen aansluiten.
2. Sluit indien van toepassing de remmen van de aanhanger aan.
3. Laat de oprijplaat/-platen neer.
4. Breng de armen van de lader omlaag.
5. Laad de machine op de aanhanger met de zwaarste kant naar de bovenste zijde van de oprijplaat gericht, en zorg dat de lading onderaan zit.
 - Als de machine een **vol** ladingwerktuig heeft (bv. een bak) of een niet-belaadbaar werktuig (bv. een sleuvengraver), rij de machine dan voorwaarts op de oprijplaat.
 - Als de machine een **leeg** ladingwerktuig of geen werktuig heeft, rij de machine dan achteruit op de oprijplaat.

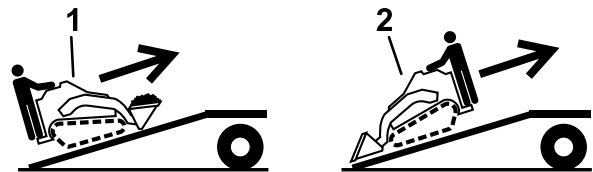

Figuur 53

g204457

1. Machine met vol werktuig of niet-belaadbaar werktuig – rij de machine vooruit op de oprijplaat/-platen.
2. Machine met leeg werktuig of zonder werktuig – rij de machine achteruit op de oprijplaat/-platen.

6. Laat de armen van de lader volledig zakken.
7. Stel de parkeerrem in werking, zet de motor af en verwijder het contactsleuteltje.

- Gebruik de metalen bindogen op de machine om de machine goed te bevestigen op de aanhangwagen of de vrachtwagen met banden, kettingen, kabels of touwen. Raadpleeg de lokale voorschriften inzake het vastbinden van de machine.

Belangrijk: Gebruik de bindogen niet om de machine te tillen.

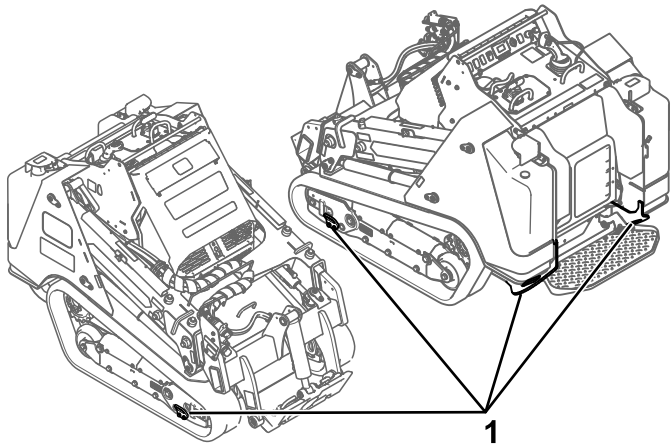

Figuur 54

g318338

- Bindogen

De machine uitladen

- Laat de oprijplaat/-platen neer.
- Rij de machine van de aanhanger met de zwaarste kant naar de bovenste zijde van de oprijplaat gericht, en zorg dat de lading onderaan zit.
 - Als de machine een **vol** ladingwerktuig heeft (bv. een bak) of een niet-belaadbaar werktuig (bv. een sleuvengraver), rij de machine dan achteruit van de oprijplaat.
 - Als de machine een **leeg** ladingwerktuig of geen werktuig heeft, rij de machine dan vooruit van de oprijplaat.

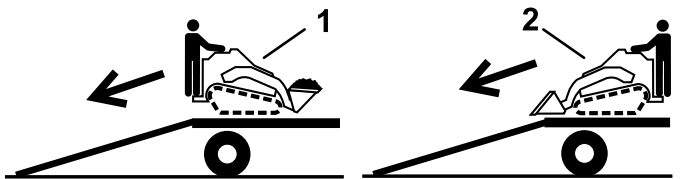

Figuur 55

g204458

- Machine met vol werktuig of niet-belaadbaar werktuig – rij de machine achteruit van de oprijplaat/-platen.
- Machine met leeg werktuig of zonder werktuig – rij de machine vooruit van de oprijplaat/-platen.

De machine omhoogbrengen

Verwijder eventuele aangekoppelde werktuigen en breng de machine omhoog met behulp van de 4 hefpunten.

Overschrijd een hoek van 30 graden niet wanneer u de machine omhoogbrengt; gebruik de minimale kettlinglengtes die hieronder zijn aangegeven.

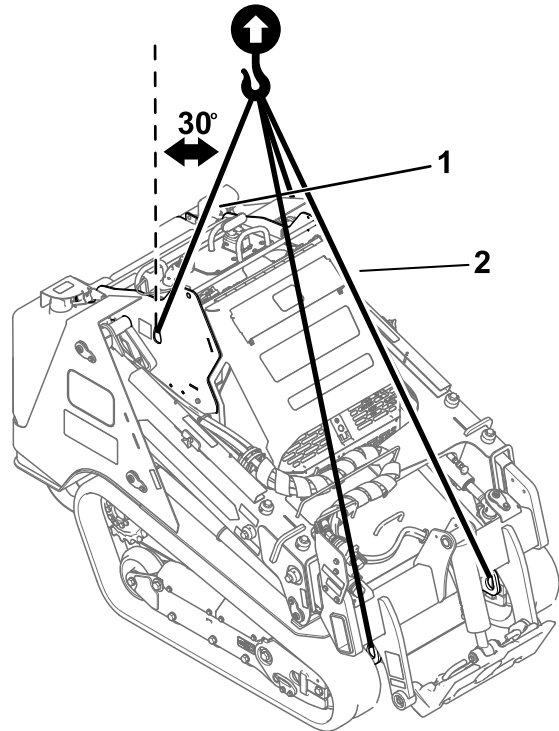

Figuur 56

g375790

- Kettlinglengte voor achterste hefpunt (2) – 143,0 cm
- Kettlinglengte voor voorste hefpunt (2) – 223,2 cm

Onderhoud

Opmerking: Bepaal vanuit de normale bedieningspositie de linker- en rechterzijde van de machine.

Veiligheid bij onderhoud

⚠ VOORZICHTIG

Als u het sleuteltje in het contact laat, bestaat de kans dat iemand de motor per ongeluk start waardoor u en andere omstanders ernstig letsel kunnen oplopen.

Verwijder het sleuteltje uit het contact voordat u onderhoudswerkzaamheden uitvoert aan de machine.

- Parkeer de machine op een egale ondergrond, schakel de hulphydrauliek uit, breng het werktuig omlaag, stel de parkeerrem (indien aanwezig) in werking, zet de motor uit en verwijder het sleuteltje. Wacht totdat alle bewegende delen tot stilstand zijn gekomen en laat de machine afkoelen voordat u deze afstelt, reinigt, stalt of repareert.
- Veeg gemorste olie en brandstof op.
- Laat personeel dat niet bekend is met de instructies nooit onderhoudswerkzaamheden aan de machine uitvoeren.
- Plaats de onderdelen op kriksteunen indien dit nodig is.
- Haal voorzichtig de druk van onderdelen met opgeslagen energie; zie [Hydraulische druk aflaten \(bladz. 68\)](#).
- Maak de accukabels los voordat u reparatiewerkzaamheden uitvoert; zie [De](#) [accu-ontkoppelingsschakelaar gebruiken \(bladz. 57\)](#).
- Houd uw handen en voeten uit de buurt van de bewegende onderdelen. Stel indien mogelijk de machine niet af terwijl de motor loopt.
- Zorg ervoor dat alle onderdelen in goede staat verkeren en al het bevestigingsmateriaal stevig vastzit. Vervang versleten of beschadigde stickers.
- Knoei niet met de veiligheidsvoorzieningen.
- Werktuigen kunnen invloed hebben op de stabiliteit en de bediening van de machine.
- Gebruik alleen originele reserveonderdelen van Toro.
- Als het voor onderhouds- of reparatiewerkzaamheden nodig is dat de laderarmen omhoog staan, kunt u de armen in de opgeheven stand vergrendelen met de hydraulische cilindervergrendeling(en).

Aanbevolen onderhoudsschema

Onderhoudsinterval	Onderhoudsprocedure
Na de eerste 8 bedrijfsuren	<ul style="list-style-type: none">• Controleer de spanning van de rupsbanden en breng ze op de juiste spanning.
Na de eerste 50 bedrijfsuren	<ul style="list-style-type: none">• Ververs de motorolie en vervang het filter.• Controleer de spanning van de rupsbanden en breng ze op de juiste spanning.
Bij elk gebruik of dagelijks	<ul style="list-style-type: none">• Smeer de machine. (onmiddellijk na elke wasbeurt).• Controleer de onderhoudsindicator van het luchtfilter.• Controleer het motoroliepeil.• Reinig de rupsbanden en controleer op overmatige slijtage en ga na of ze de juiste spanning hebben.• Verwijder dagelijks vuil van het scherm, de oliekoeler en de voorzijde van de radiator. Doe dit vaker in stoffige en vuile omstandigheden.• Het radiateurscherm controleren en reinigen• Controleer het koelvloeistofpeil in de expansietank.• Verwijder vuil van de machine.• Controleren of het bevestigingsmateriaal goed vast zit.
Om de 25 bedrijfsuren	<ul style="list-style-type: none">• Het peil van de hydraulische vloeistof controleren.• De instelschroeven van de armen van de lader vastdraaien.

Onderhoudsinterval	Onderhoudsprocedure
Om de 50 bedrijfsuren	<ul style="list-style-type: none"> • Verwijder water en ander vuil uit de waterafscheider. • Controleer de conditie van de accu. • Controleer de spanning van de rupsbanden en breng ze op de juiste spanning.
Om de 100 bedrijfsuren	<ul style="list-style-type: none"> • Verwijder het luchtfilterdeksel en verwijder het vuil. (Verwijder het vuil vaker als de machine wordt gebruikt in stoffige of vuile omstandigheden.) • Controleer de slangen van het koelsysteem. • De riemspanning van de wisselstroomdynamo controleren. • Controleer de hydraulische leidingen op lekkages, losgeraakte aansluitingen, kinken, loszittende steunen, slijtage, beschadigingen als gevolg van weersinvloeden en de inwerking van chemicaliën. • Controleer of er aangekoekt vuil op het chassis zit. (Vaker in vuile omstandigheden.) • Spanning van de riem van de wisselstroomdynamo/ventilator controleren.
Om de 250 bedrijfsuren	<ul style="list-style-type: none"> • Ververs de motorolie en vervang het filter.
Om de 400 bedrijfsuren	<ul style="list-style-type: none"> • Controleer de brandstofleidingen en aansluitingen op slijtage, beschadigingen of loszittende verbindingen. • Ververs de hydraulische olie en vervang de filters (als u geen Toro vloeistof gebruikt).
Om de 500 bedrijfsuren	<ul style="list-style-type: none"> • Luchtfilter onderhoudsbeurt geven. (Geef het luchtfilter vaker een onderhoudsbeurt in zeer stoffige of vuile omstandigheden.) • Filter van waterafscheider vervangen. • Brandstoffilter vervangen. • Brandstof aftappen uit de brandstoftank(s) en deze reinigen — alleen door een erkende servicedealer. • De riem van de wisselstroomdynamo/ventilator vervangen (raadpleeg de Gebruikershandleiding van de motor voor instructies).
Om de 800 bedrijfsuren	<ul style="list-style-type: none"> • Motorkoelvloeistof verversen.
Om de 1000 bedrijfsuren	<ul style="list-style-type: none"> • Ververs de hydraulische olie en vervang de filters (als u Toro vloeistof gebruikt).
Om de 1500 bedrijfsuren	<ul style="list-style-type: none"> • Vervang alle bewegende hydraulische slangen.
Om de 3000 bedrijfsuren	<ul style="list-style-type: none"> • Demonteer, reinig en monteer het roetfilter van het DPF of als motorfout SPN 3251 FMI 0, SPN 3720 FMI 0, of SPN 3720 FMI 16 op het InfoCenter verschijnt.
Jaarlijks of vóór stalling	<ul style="list-style-type: none"> • De spanning van de rupsbanden controleren en op de juiste spanning brengen. • Beschadigde lak bijwerken.
Om de 2 jaar	<ul style="list-style-type: none"> • Vervang alle bewegende hydraulische slangen.

Belangrijk: Raadpleeg de gebruikershandleiding van de motor voor verdere onderhoudsprocedures.

Procedures voorafgaande aan onderhoud

De cilindervergrendelingen gebruiken

⚠ WAARSCHUWING

Als de armen van de lader in de opgeheven stand staan, kunnen deze omlaag komen waardoor iemand die eronder staat bekneld kan raken.

Plaats de cilindervergrendeling(en) voordat u onderhoudswerkzaamheden uitvoert waarbij de armen van de lader omhoog moeten staan.

Cilindervergrendelingen aanbrengen

1. Verwijder het werktuig.
2. Breng de armen van de lader volledig omhoog.
3. Zet de motor af en haal het sleuteltje uit het contact.
4. Draai de knop los waarmee de cilindervergrendeling aan de arm van de lader is bevestigd.

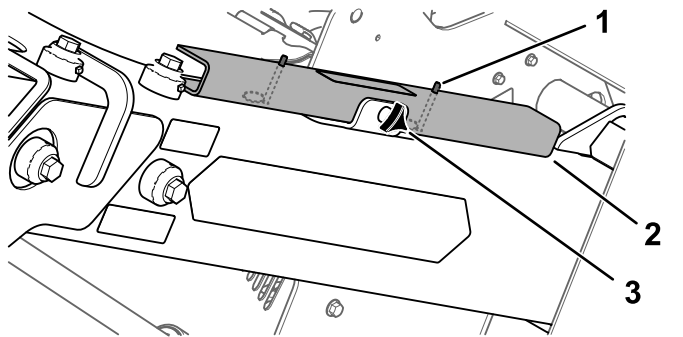

Figuur 57

1. Pen
2. Cilindervergrendeling
3. Handknop

5. Schuif de cilindervergrendeling over de hefcilinderstang.

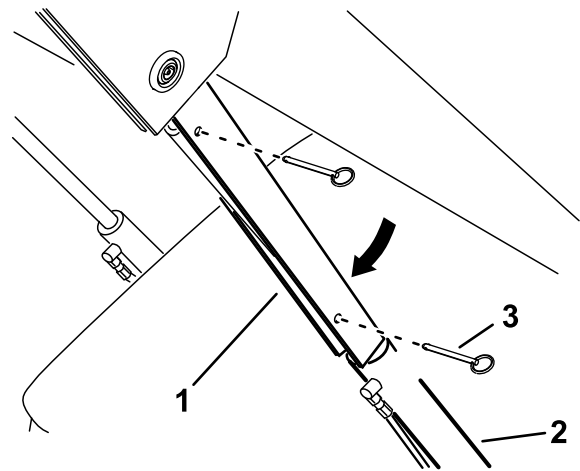

Figuur 58

1. Cilindervergrendeling
2. Stang van hefcilinder
3. Pen (2)

6. Herhaal stap 4 en 5 voor de andere kant van de machine.
7. Breng **langzaam** de armen van de lader omlaag totdat de cilindervergrendelingen contact maken met de cilinderbehuizingen en de uiteinden van de stang.
8. Bevestig de vergrendeling van de klep van de lader; zie [Vergrendeling van klep van lader \(bladz. 15\)](#)

De cilindervergrendelingen verwijderen en opslaan

Belangrijk: Verwijder de cilindervergrendelingen van de stangen en vergrendel ze volledig in de opslagstand voordat u de machine bedient.

1. Start de motor.
2. Breng de armen van de lader volledig omhoog.
3. Zet de motor af en haal het sleuteltje uit het contact.
4. Verwijder de pennen waarmee de cilindervergrendelingen zijn bevestigd.
5. Verwijder de cilindervergrendelingen van de hefcilinderstangen.
6. Plaats de pennen in de vergrendelingen.
7. Plaats de cilindervergrendelingen op de armen van de lader, met de penringen onder de vergrendelingen, en bevestig elke vergrendeling met de handknop.

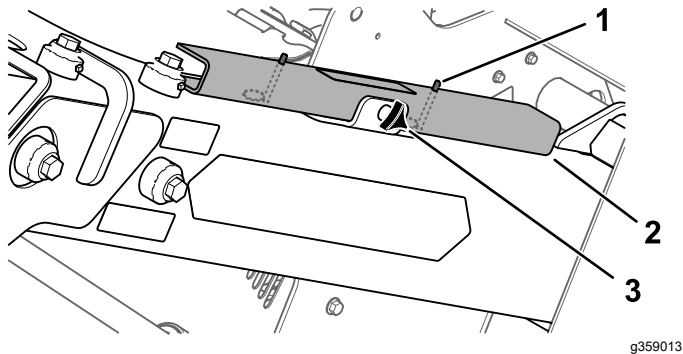

Figuur 59

- | | |
|--------------------------|-------------|
| 1. Pen | 3. Handknop |
| 2. Cilindervergrendeling | |

8. Breng de armen van de lader omlaag.

Toegang krijgen tot inwendige onderdelen

⚠ WAARSCHUWING

Als u deksels, kappen of schermen openmaakt terwijl de motor draait, kunt u in contact komen met bewegende onderdelen en daarbij ernstig letsel oplopen.

Voordat u een deksel, kap of scherm opent: zet de motor af, verwijder het sleuteltje uit het contact en laat de motor afkoelen.

Motorkap openen

1. Plaats de machine op een horizontaal oppervlak, stel de parkeerrem in werking en laat de laderarmen neer.
2. Zet de motor af en haal het sleuteltje uit het contact.
3. Ontgrendel de motorkap met de vergrendelsleutel en druk op de knop om de vergrendeling vrij te zetten.

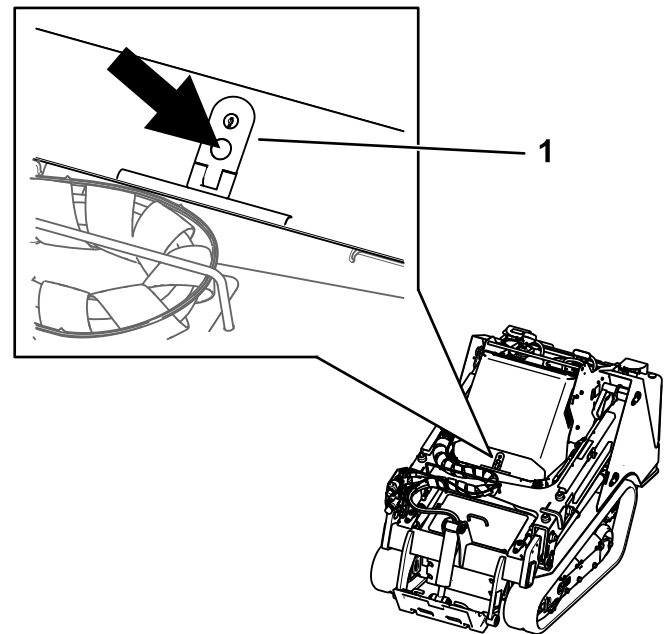

Figuur 60

4. Open de motorkap

De motorkap sluiten

1. Laat de motorkap zakken.
2. Druk de vergrendeling naar beneden om de motorkap te bevestigen.
3. Vergrendel de motorkap met de vergrendelsleutel.

De achterste kap verwijderen

1. Verwijder de 2 bouten waarmee de bovenkant van de achterste kap is bevestigd.

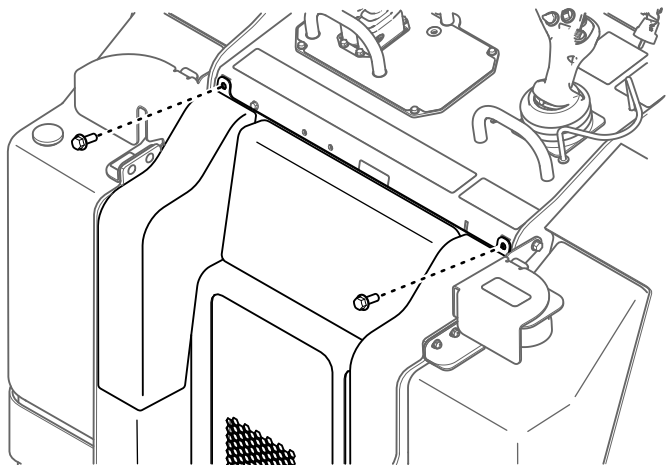

Figuur 61

g359278

2. Til de kap uit de sleuven in de beugel van de radiator.

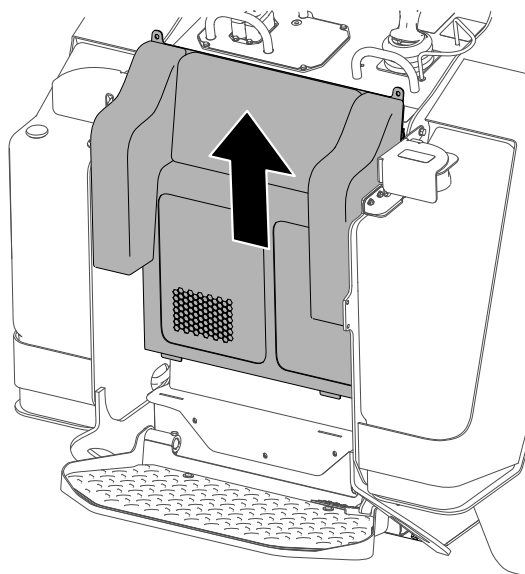

Figuur 62

g359279

De onderste plaat verwijderen

1. Verwijder de 2 bouten waarmee de onderste plaat is bevestigd.

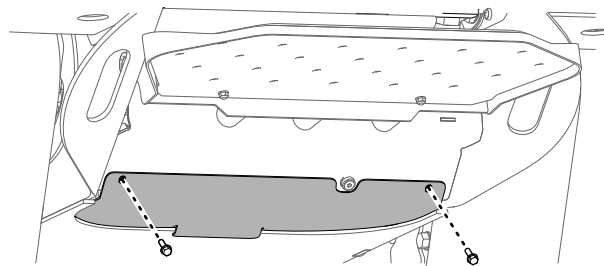

Figuur 63

g359291

2. Verwijder de onderste plaat.

De voorste kap verwijderen

1. Breng de laderarmen omhoog en bevestig ze met de cilindervergrendelingen.
2. Maak de 2 bouten los waarmee de voorste kap aan de machine is bevestigd.

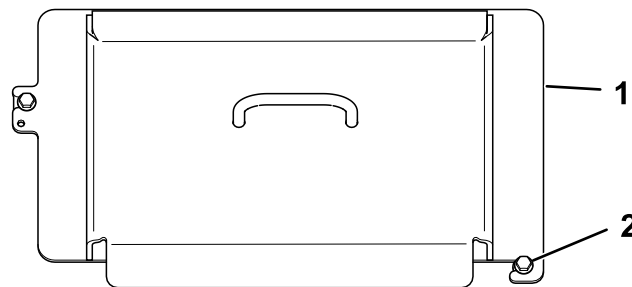

Figuur 64

g359302

1. Voorste kap
2. Bout (2)

3. Schuif de kap van de machine.
4. Wanneer u de kap monteert, draait u de bouten vast met een torsië van 41 N·m

De voorste kap verwijderen

1. Breng de laderarmen omhoog en bevestig ze met de cilindervergrendelingen.
2. Open de motorkap.
3. Verwijder de 4 bouten waarmee de kap is bevestigd aan de machine.

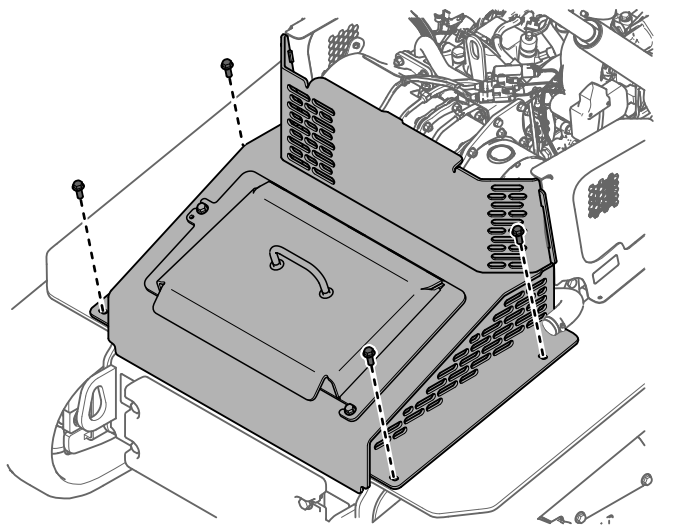

Figuur 65

g363210

4. Verwijder de kap.

Zijschermen verwijderen

1. Open de motorkap.
2. Schuif het scherm uit de voorste en achterste sleuven.

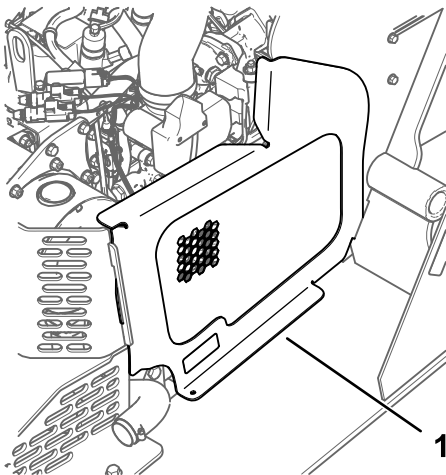

Figuur 66

g363164

1. Zijscherm

Smering

De machine smeren

Onderhoudsinterval: Bij elk gebruik of dagelijks (onmiddellijk na elke wasbeurt).

Type vet: vet voor algemene doeleinden.

1. Plaats de machine op een horizontaal oppervlak, stel de parkeerrem in werking en laat de laderarmen neer.
2. Zet de motor af en haal het sleuteltje uit het contact.
3. Reinig de smeernippels met een doek.

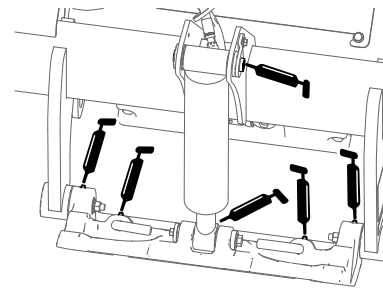
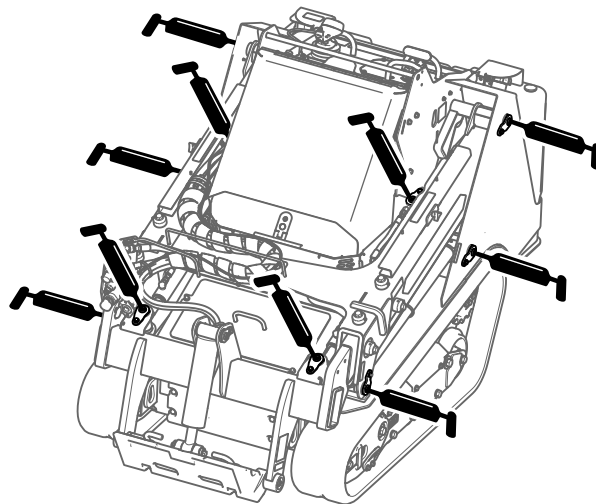

Figuur 67

g359308

4. Sluit een smeerpistool aan op elke smeernippel.
5. Pomp vet in de nippels totdat er wat vet bij de lagers naar buiten komt (ongeveer 3 maal pompen).
6. Overtollig vet wegvegen.

Onderhoud motor

Veiligheid van de motor

- U moet de motor afzetten voordat u het oliepeil controleert of het carter bijvult met olie.
- Verander nooit de stand van de toerenregelaar van de motor en laat de motor niet te snel draaien.
- Houd uw handen, voeten, gezicht, andere lichaamsdelen en kleding uit de buurt van de geluiddemper en andere hete oppervlakken.

Onderhoud van het luchtfilter

Onderhoudsinterval: Bij elk gebruik of dagelijks—Controleer de onderhoudsindicator van het luchtfilter.

Om de 100 bedrijfsuren—Verwijder het luchtfilterdeksel en verwijder het vuil. (Verwijder het vuil vaker als de machine wordt gebruikt in stoffige of vuile omstandigheden.)

Om de 500 bedrijfsuren—Luchtfilter onderhoudsbeurt geven. (Geef het luchtfilter vaker een onderhoudsbeurt in zeer stoffige of vuile omstandigheden.)

Luchtfilter controleren

1. Plaats de machine op een horizontaal oppervlak, stel de parkeerrem in werking en laat de laderarmen neer.
2. Zet de motor af en haal het sleuteltje uit het contact.
3. Open de motorkap.
4. Controleer de luchtfilterbehuizing op beschadigingen die een luchtlek zouden kunnen veroorzaken.

Vervang een beschadigde luchtfilterbehuizing.

5. Controleer het luchtinlaatsysteem op lekken, beschadiging of losse slangklemmen.
6. Geef het luchtfilter en het veiligheidselement een onderhoudsbeurt wanneer u wordt gewaarschuwd.

Belangrijk: Geef het luchtfilter niet te vaak een onderhoudsbeurt.

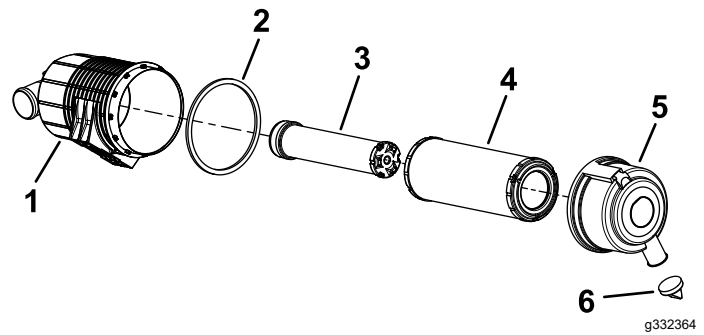

Figuur 68

- | | |
|-------------------------|-------------------------|
| 1. Luchtfilterbehuizing | 4. Filter |
| 2. Pakking | 5. Luchtfilterdeksel |
| 3. Veiligheidselement | 6. Rubberen uitlaatklep |

7. Zorg ervoor dat het deksel goed vastzit en de luchtfilterbehuizing helemaal afsluit.

Onderhoud van het luchtfilter

Opmerking: Als de schuimrubberen pakking in het deksel is beschadigd, moet u dit vervangen.

Belangrijk: Gebruik geen perslucht onder hoge druk, omdat hierdoor vuil via het filter in het inlaatkanaal kan worden geblazen.

Belangrijk: Reinig nooit een gebruikt filter omdat dit kan leiden tot beschadiging van de filtermedia.

Belangrijk: Een beschadigd filter mag niet worden gebruikt.

Belangrijk: Druk niet op het flexibele midden van het filter.

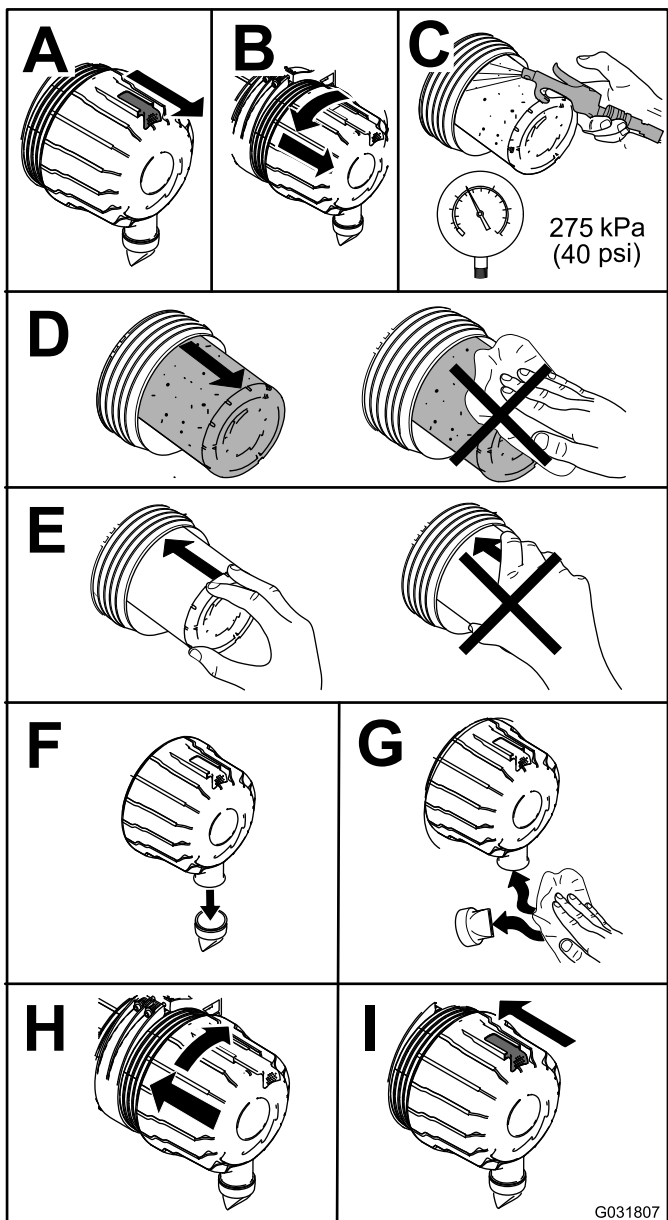

Figuur 69

g031807

Motorolie verversen

Onderhoudsinterval: Bij elk gebruik of dagelijks—Controleer het motoroliepeil.

Na de eerste 50 bedrijfsuren—Ververs de motorolie en vervang het filter.

Om de 250 bedrijfsuren—Ververs de motorolie en vervang het filter.

Motorolietype

Het carter van de motor is in de fabriek gevuld met olie; het oliepeil moet echter worden gecontroleerd voor- en nadat de motor voor de eerste keer is gestart.

Carterinhoud: 5,2 liter met filter

Verkiezelijke motorolie: Toro Premium motorolie

Indien u een andere olie gebruikt, gebruik dan hoogwaardige motorolie met laag asgehalte die minstens voldoet aan de volgende specificaties:

- API onderhoudsclassificatie CJ-4 of hoger
- ACEA onderhoudsclassificatie E6
- JASO onderhoudsclassificatie DH-2

Belangrijk: Gebruik van andere olie dan API-classificatie CJ-4 of hoger, ACEA E6, of JASO DH-2 kan het dieselpartikelfilter doen verstopen of de motor beschadigen.

Gebruik motorolie met de volgende viscositeit:

- SAE 10W-30 of 5W-30 (voor alle temperaturen)
- SAE 15W-40 (boven 0 °F)

Opmerking: Vraag uw erkende servicedealer om Toro Premium motorolie.

Het motoroliepeil controleren

1. Plaats de machine op een horizontaal oppervlak, stel de parkeerrem in werking en laat de laderarmen neer.
2. Zet de motor af, verwijder het sleuteltje en laat de motor afkoelen.
3. Open de motorkap.
4. Verwijder het linker zijscherm.
5. Maak schoon rond de oliepeilstok en de olievuldop.

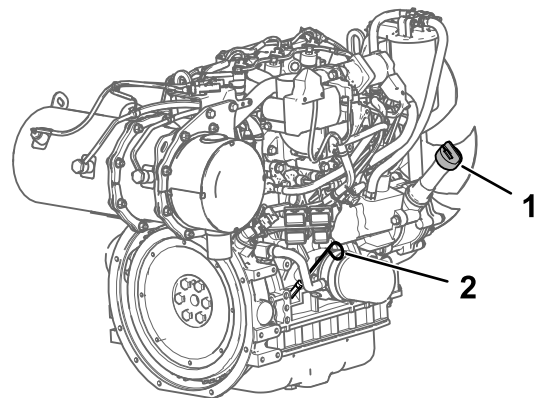

Figuur 70

g361061

1. Olievuldop
2. Oliepeilstok

6. Controleer het oliepeil en vul indien nodig bij met olie.

Belangrijk: Giet niet te veel olie in het carter; als het oliepeil in het carter te hoog is

en u laat de motor toch draaien, kunt u deze beschadigen.

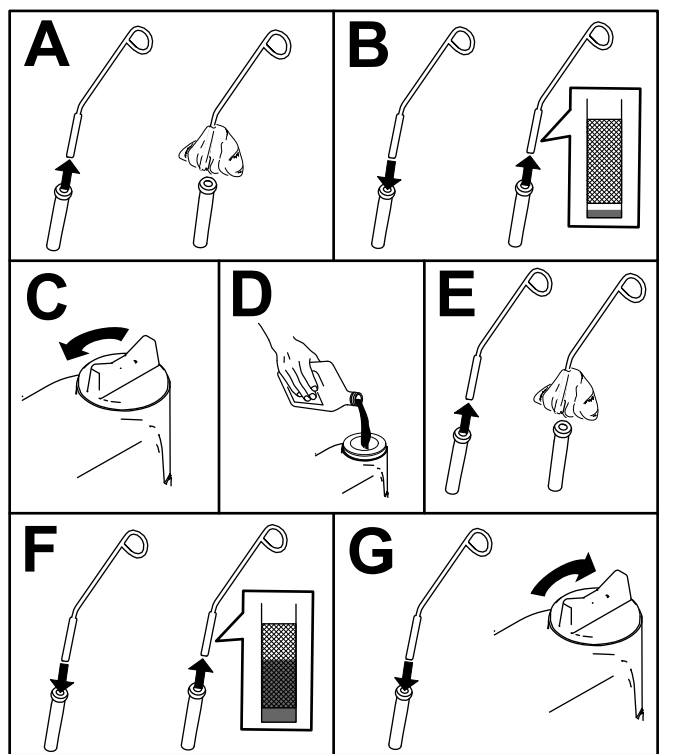

Figuur 71

g264959

Motorolie verversen en filter vervangen

1. Verwijder eventuele aangekoppelde werktuigen.
2. Start de motor en laat deze 5 minuten lopen.

Opmerking: Warme olie kan beter worden afgetapt.

3. Parkeer de machine op een horizontaal vlak en stel de parkeerrem in werking.
4. Breng de laderarmen omhoog en breng de cilindervergrendelingen aan.
5. Zet de motor af en haal het sleuteltje uit het contact.
6. Tap de olie af onder het platform.

⚠ VOORZICHTIG

De onderdelen kunnen heet zijn als de machine heeft gewerkt. U kunt zich verbranden als u hete onderdelen aanraakt.

Zorg dat u geen hete onderdelen aanraakt wanneer u de olie en/of het filter vervangt.

7. Sluit de motorkap.

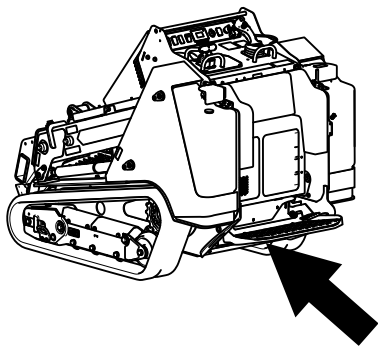

g361063

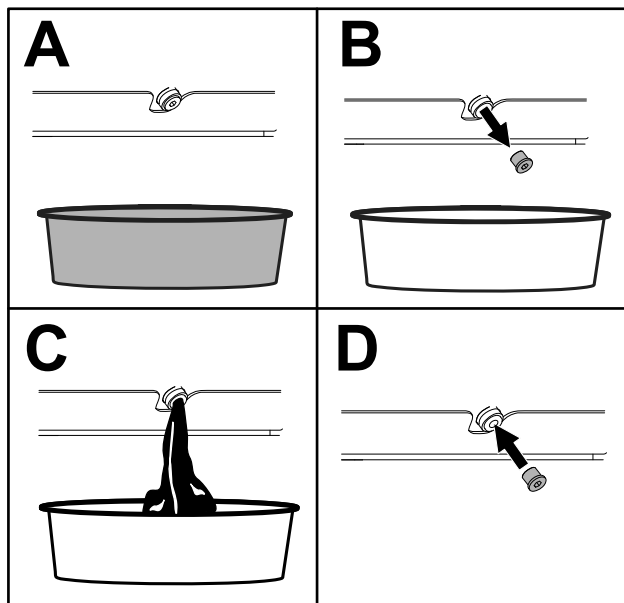

g360882

Figuur 72

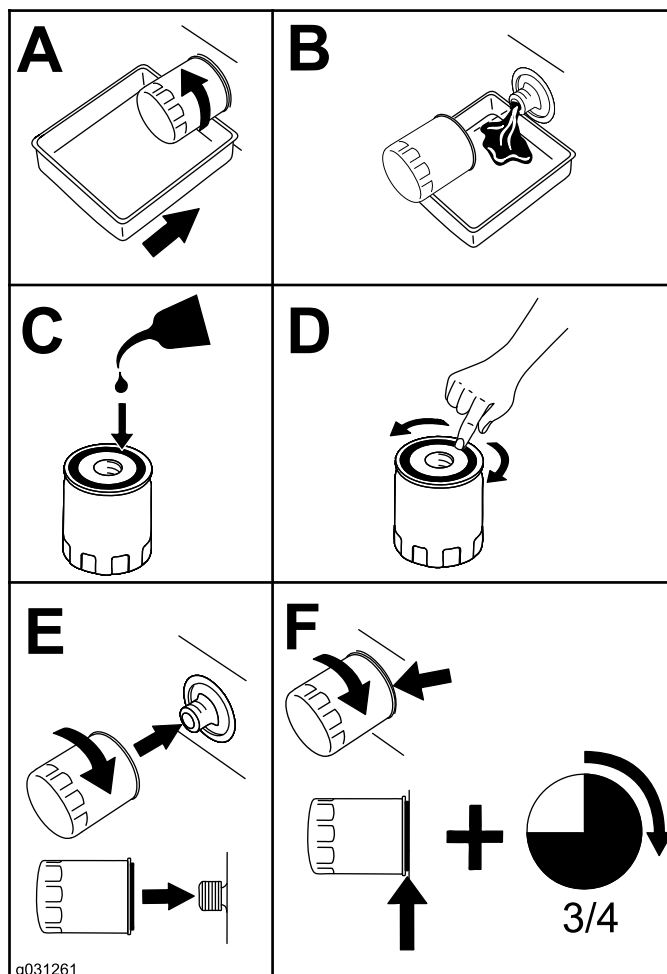

g031261

g031261

Figuur 73

7. Draai de aftapplug vast met een torsië van 46 tot 56 N·m.
8. Open de motorkap.
9. Verwijder het linker scherm; zie [Zijschermen verwijderen \(bladz. 49\)](#).
10. Plaats een ondiepe opvangbak of een doek onder het filter om olie op te vangen.
11. Vervang het oliefilter.

12. Verwijder de olievuldop en giet langzaam ongeveer 80% van de gespecificeerde hoeveelheid olie in het klepdeksel.
13. Controleer het oliepeil.
14. Giet langzaam extra olie bij totdat het oliepeil de bovenste opening op de peilstok bereikt.
15. Plaats de vuldop terug.
16. Monteer het linker scherm.
17. Sluit de motorkap.

Onderhoud van de dieseloxidatiekatalysator (DOC) en het roetfilter

Onderhoudsinterval: Om de 3000 bedrijfsuren of als motorfout SPN 3251 FMI 0, SPN 3720 FMI 0, of SPN 3720 FMI 16 op het InfoCenter verschijnt.

Als motorfout CHECK ENGINE SPN 3251 FMI 0, CHECK ENGINE SPN 3720 FMI 0, of CHECK ENGINE SPN 3720 FMI

16 op het InfoCenter verschijnt, maak het roetfilter dan schoon zoals hieronder beschreven:

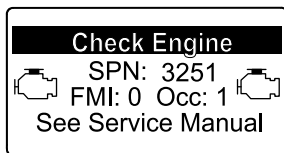

g214715

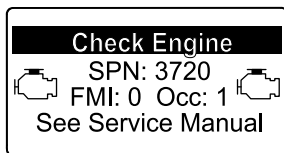

g213864

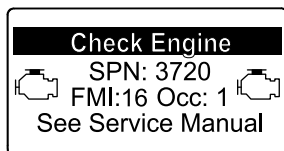

g213863

Figuur 74

1. Zie het hoofdstuk over de motor in de *Onderhoudshandleiding* voor informatie over de demontage en montage van de dieseloxydatiekatalysator (DOC) en roetfilter van het DPF.
2. Neem contact op met uw erkende servicedealer voor vervangingsonderdelen of onderhoud van de dieseloxydatiekatalysator (DOC) en het roetfilter.
3. Neem contact op met uw erkende servicedealer voor een reset van de ECU van de motor na montage van een schoon DPF.

Onderhoud brandstofsysteem

⚠ GEVAAR

In bepaalde omstandigheden is brandstof uiterst ontvlambaar en zeer explosief. Brand of explosie van brandstof kan brandwonden bij u of anderen en materiële schade veroorzaken.

Raadpleeg [Brandstofveiligheid \(bladz. 21\)](#) voor een volledige lijst van brandstofgerelateerde voorzorgen.

Waterafscheider aftappen

Onderhoudsinterval: Om de 50 bedrijfsuren

1. Plaats de machine op een horizontaal oppervlak, stel de parkeerrem in werking en laat de laderarmen neer.
2. Zet de motor af en haal het sleuteltje uit het contact.
3. Plaats een opvangbak onder de waterafscheider.

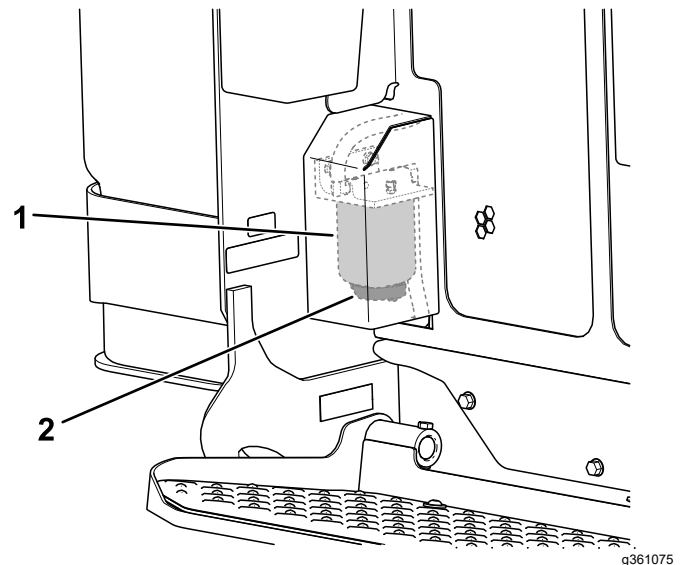

Figuur 75

1. Waterafscheider
2. Aftapventiel

4. Draai het aftapventiel aan de onderzijde van de filterbus los en laat het water weglopen.
5. Maak het aftapventiel vast.

Filter van waterafscheider vervangen

Draai eventuele losse aansluitingen vast en neem contact op met een erkende servicedealer voor hulp bij het herstellen van beschadigde brandstofleidingen.

Onderhoudsinterval: Om de 500 bedrijfsuren

1. Plaats de machine op een horizontaal oppervlak, stel de parkeerrem in werking en laat de laderarmen neer.
2. Zet de motor af en haal het sleuteltje uit het contact.
3. Verwijder de achterste kap; zie [De achterste kap verwijderen \(bladz. 48\)](#).
4. Reinig het gebied waar de waterafscheider wordt bevestigd.

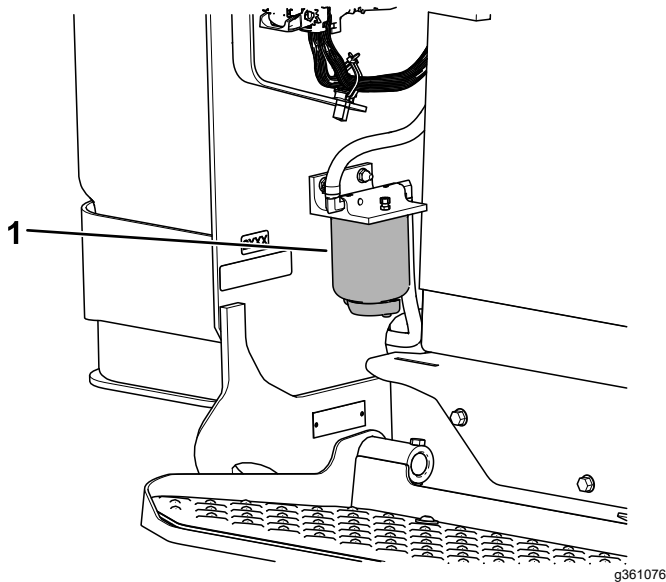

Figuur 76

1. Waterafscheider
-
5. Verwijder de filterbus en reinig de plaats waar deze wordt gemonteerd
 6. Smeer schone olie op de pakking van de nieuwe filterbus.
 7. Vul de bus met brandstof.
 8. Monteer de filterbus met de hand totdat de pakking contact maakt en draai deze vervolgens nog een halve slag verder.
 9. Monteer de achterste kap.

Brandstofleidingen en aansluitingen controleren

Onderhoudsinterval: Om de 400 bedrijfsuren/Jaarlyks (houd hierbij de kortste periode aan)

Inspecteer de brandstofleidingen en aansluitingen op slijtage, beschadigingen of loszittende verbindingen.

Brandstoffilter vervangen

Onderhoudsinterval: Om de 500 bedrijfsuren

1. Plaats de machine op een horizontaal oppervlak, stel de parkeerrem in werking en laat de laderarmen neer.
2. Zet de motor af en haal het sleuteltje uit het contact.
3. Open de motorkap.
4. Reinig de omgeving van de plaats waar de brandstoffilter wordt gemonteerd.

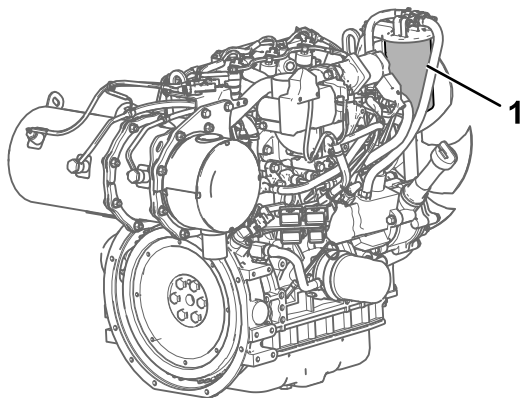

g392882

Figuur 77

1. Brandstoffilter

-
5. Verwijder de filterbus en reinig de plaats waar deze wordt gemonteerd.
 6. Smeer schone olie op de pakking van de nieuwe filterbus.
 7. Monteer de filterbus met de hand totdat de pakking contact maakt en draai deze vervolgens nog een halve slag verder.
 8. Laat het brandstofsysteem uitlekken; raadpleeg [Het brandstofsysteem ontluichten](#) (bladz. 56).
 9. Start de motor en controleer op brandstoflekkage rond de filterkop.
 10. Sluit de motorkap.

Het brandstofsysteem ontluichten

U moet het brandstofsysteem ontluichten voordat u de motor start, indien zich één van de volgende situaties heeft voorgedaan:

- Eerste keer starten van een nieuwe machine
- De motor is gestopt omdat de brandstof op was.
- Er is onderhoud uitgevoerd op onderdelen van het brandstofsysteem (er is bijvoorbeeld een filter vervangen).

1. Draai het sleuteltje naar de stand LOPEN.
2. Laat de brandstofpomp 2 minuten draaien voordat u de machine start.

Brandstof aftappen uit de brandstoftank(s)

Onderhoudsinterval: Om de 500 bedrijfsuren

Laat een erkende servicedealer brandstof aftappen uit de brandstoftank(s) en deze reinigen.

Onderhoud elektrisch systeem

Veiligheid van het elektrisch systeem

- Maak de accukabels los voordat u reparatiewerkzaamheden uitvoert; zie [Hydraulische druk aflaten \(bladz. 68\)](#).
- Laad de accu op in een open, goed geventileerde ruimte, uit de buurt van vonken en open vuur. Haal de oplader uit het stopcontact voordat u de accu aan- of loskoppelt. Draag beschermende kleding en gebruik geïsoleerd gereedschap.
- Accuzuur is giftig en kan brandwonden veroorzaken. Voorkom contact met de huid, ogen en kleding. Bescherm uw gezicht, ogen en kleding als u werkzaamheden verricht aan de accu.
- Accugassen kunnen ontploffen. Houd sigaretten, vonken en open vuur uit de buurt van de accu.

De accu-ontkoppelingsschakelaar gebruiken

1. Plaats de machine op een horizontaal oppervlak, stel de parkeerrem in werking en laat de laderarmen neer.
2. Zet de motor af en haal het sleuteltje uit het contact.
3. Open de motorkap.
4. Zet de accu-ontkoppelingsschakelaar in de stand AAN of UIT om de onderstaande acties uit te voeren:
 - Om de machine elektrisch op te laden, draait u de accu-ontkoppelingsschakelaar rechtsom naar de stand AAN.
 - Om de machine elektrisch te ontladen, draait u de accu-ontkoppelingsschakelaar linksom naar de stand UIT.

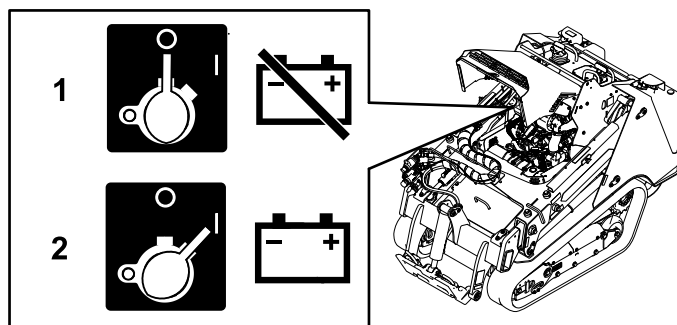

Figuur 78

g361175

1. Accu-ontkoppelingsschakelaar: stand UIT
2. Accu-ontkoppelingsschakelaar: stand AAN

Onderhoud van de accu

Onderhoudsinterval: Om de 50 bedrijfsuren—Controleer de conditie van de accu.

De accu verwijderen

⚠ WAARSCHUWING

Als accukabels verkeerd worden verbonden, kan dit schade aan de machine en de kabels tot gevolg hebben en vonken veroorzaken. Hierdoor kunnen accugassen tot ontploffing komen, waardoor lichamelijk letsel kan ontstaan.

Maak altijd de minkabel (zwart) van de accu los voordat u de pluskabel (rood) losmaakt.

1. Verwijder eventuele aangekoppelde werktuigen.
2. Parkeer de machine op een horizontaal vlak en stel de parkeerrem in werking.
3. Breng de laderarmen omhoog en breng de cilindervergrendelingen aan.
4. Zet de motor af en haal het sleuteltje uit het contact.
5. Verwijder de voorkap; zie [De voorste kap verwijderen \(bladz. 49\)](#).
6. Maak de minkabel (zwart) los van de accupool. Bewaar de bevestigingsmiddelen.

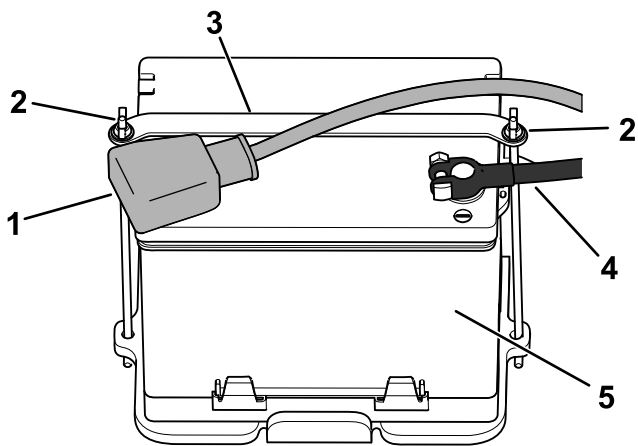

Figuur 79

g361207

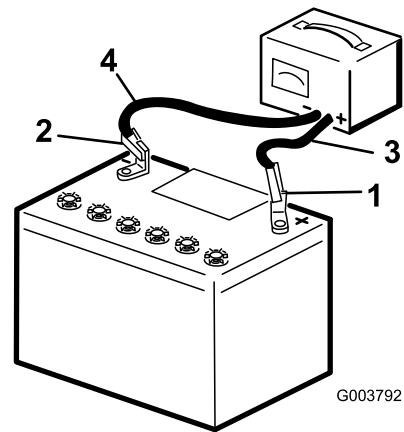

Figuur 80

G003792

g003792

- | | |
|-----------------------------|-------------|
| 1. Pluskabel | 4. Minkabel |
| 2. Vleugelmoer en stang (2) | 5. Accu |
| 3. Beugel | |

- | | |
|-------------------------|---------------------------|
| 1. Pluspool van de accu | 3. Rode (+) oplaadkabel |
| 2. Minpool van de accu | 4. Zwarte (-) oplaadkabel |

7. Schuif het rubberen kapje van de pluskabel (rood).
8. Maak de pluskabel (rood) los van de accupool. Bewaar de bevestigingsmiddelen.
9. Verwijder de vleugelmoeren, stangen en band.
10. De accu verwijderen.

3. Zodra de accu volledig is opgeladen, haalt u de acculader uit het stopcontact en maakt u vervolgens de oplaadkabels los van de accuklemmen.

De accu opladen

⚠ WAARSCHUWING

Bij het opladen produceert de accu gassen die tot ontploffing kunnen komen.

Rook nooit in de buurt van de accu en zorg ervoor dat er geen vonken of vlammen vlakbij de accu komen.

Belangrijk: Zorg ervoor dat de accu altijd volledig geladen is (soortelijk gewicht 1,265). Dit is vooral belangrijk om beschadiging van de accu te voorkomen bij temperaturen onder 0 °C.

1. Verwijder de accu van de machine; raadpleeg [De accu verwijderen \(bladz. 57\)](#).
2. Laad de accu 4 tot 8 uur op bij 3 tot 4 A. De accu niet overladen.

De accu reinigen

Opmerking: Zorg ervoor dat de accuklemmen en de gehele accubehuizing schoon zijn omdat een vuile accu langzaam stroom afgeeft.

1. Plaats de machine op een horizontaal oppervlak, stel de parkeerrem in werking (indien aanwezig op de machine) en laat de laderarmen neer.
2. Zet de motor af en haal het sleuteltje uit het contact.
3. Haal de accu uit de machine; [De accu verwijderen \(bladz. 57\)](#).
4. Was de hele accubak met een oplossing van natriumbicarbonaat en water.
5. Spoel de accu met schoon water.
6. Smeer een dun laagje Grafo 112X-vet (Toro-onderdeelnr. 505-47) of vaseline op de accupolen en de kabelklemmen om corrosie te voorkomen.
7. Monteer de accu; zie [Accu monteren \(bladz. 59\)](#).

Accu monteren

⚠ WAARSCHUWING

Als accukabels verkeerd worden verbonden, kan dit schade aan de machine en de kabels tot gevolg hebben en vonken veroorzaken. Hierdoor kunnen accugassen tot ontploffing komen, waardoor lichamelijk letsel kan ontstaan.

Sluit altijd de pluskabel (rood) van de accu aan voordat u de minkabel (zwart) aansluit.

1. Plaats de accu op de accubak en bevestig hem met de band, vleugelmoeren en stangen.

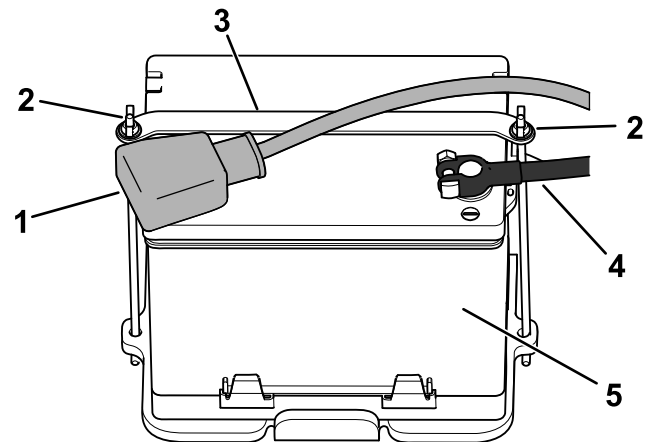

g361207

Figuur 81

- | | |
|-----------------------------|-------------|
| 1. Pluskabel | 4. Minkabel |
| 2. Vleugelmoer en stang (2) | 5. Accu |
| 3. Beugel | |

2. Gebruik de eerder verwijderde bevestigingsmiddelen om de pluskabel (rood) op de pluspool (+) van de accu aan te sluiten.
3. Schuif het rode stofkapje voor de accupool op de pluspool van de accu.
4. Gebruik de eerder verwijderde bevestigingsmiddelen om de minkabel (zwart) op de minpool (-) van de accu aan te sluiten.
5. Monteer de voorste kap.

Onderhoud van een reserveaccu

De oorspronkelijke accu heeft geen onderhoud nodig. Raadpleeg voor het onderhoud van een reserveaccu de instructies van de fabrikant.

De machine starten met startkabel

⚠ WAARSCHUWING

De accu starten met een startkabel kan gasen produceren die tot ontploffing kunnen komen.

Rook niet in de buurt van de accu en zorg ervoor dat er geen vonken of vlammen vlakbij de accu komen.

1. Verwijder de voorkap; zie [De voorste kap verwijderen \(bladz. 48\)](#).
2. Controleer de accupolen op roestvorming en verwijder roest voordat u de machine start met een startkabel. Zorg dat de verbindingen stevig vastzitten.

⚠ VOORZICHTIG

Roest en losse verbindingen kunnen op om het even welk moment van de startprocedure ongewenste elektrische spanningspieken veroorzaken.

Gebruik geen startkabels als de accupolen loszitten of verroest zijn; dit kan schade aan de motor veroorzaken.

⚠ GEVAAR

Startkabels gebruiken op een zwakke accu die gebroken of bevroren is, of die een laag accuzuurpeil of een open/kortgesloten accucel heeft, kan tot ontploffing en ernstig persoonlijk letsel leiden.

Gebruik geen startkabels op een zwakke accu die zulke eigenschappen vertoont.

3. Gebruik als startaccu een goede, volledig opgeladen loodzuuraccu met een spanning van minstens 12,6 V.

Opmerking: Gebruik korte startkabels van de juiste grootte om het spanningsverlies tussen de systemen te beperken. Zorg ervoor dat de kabels voorzien zijn van een kleurcode of markering voor de juiste polariteit.

⚠ WAARSCHUWING

Accu's bevatten zuur en produceren ontvlambare gasen.

- Bescherm te allen tijde uw ogen en gezicht voor de accu's.
- Leun niet over de accu's.

Opmerking: Zorg ervoor dat de vuldoppen stevig vastzitten en horizontaal zijn. Indien vochtige doeken voorhanden zijn, legt u deze over de vuldoppen van de accu's. Zorg er ook voor dat de machines elkaar niet raken, dat de beide elektrische systemen uitgeschakeld zijn en dat ze hetzelfde nominale voltage hebben. Deze instructies gelden alleen voor negatief gearde systemen.

4. Koppel de pluskabel (+) aan op de pluspool (+) van de ontladen accu die verbonden is met de starter of de solenoïde; zie [Figuur 82](#).

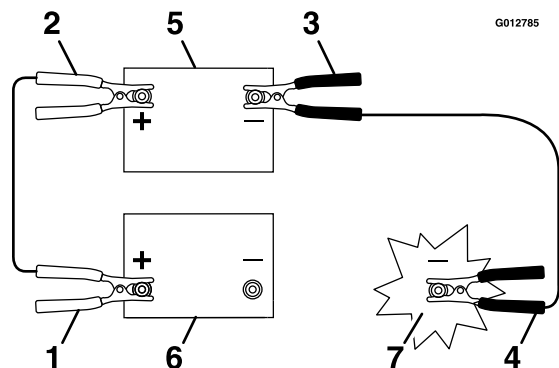

Figuur 82

- | | |
|---------------------------------------|------------------|
| 1. Pluskabel (+) van de ontladen accu | 5. Startaccu |
| 2. Pluskabel (+) van de startaccu | 6. Ontladen accu |
| 3. Minkabel (-) van de startaccu | 7. Motorblok |
| 4. Minkabel (-) van het motorblok | |

5. Sluit het andere uiteinde van de plus (+) van de startkabel aan op de pluspool van de accu in de andere machine.
6. Sluit het ene uiteinde van de min (-) van de startkabel aan op de minpool van de accu in de andere machine.
7. Sluit het andere uiteinde van de min (-) van de startkabel aan op een aardingspunt, zoals een ongeverfde bout of een deel van het chassis.
8. Start de motor van de andere machine. Laat de motor een aantal minuten draaien en start vervolgens de tweede motor.
9. Koppel de kabels in de omgekeerde volgorde los.

10. Monteer de voorste kap.

Onderhoud van de zekeringen

De elektrische installatie is beveiligd door middel van zekeringen. Deze behoeven geen onderhoud. Als er een zekering is doorgebrand, moet u echter het onderdeel of circuit controleren op defecten of kortsluiting.

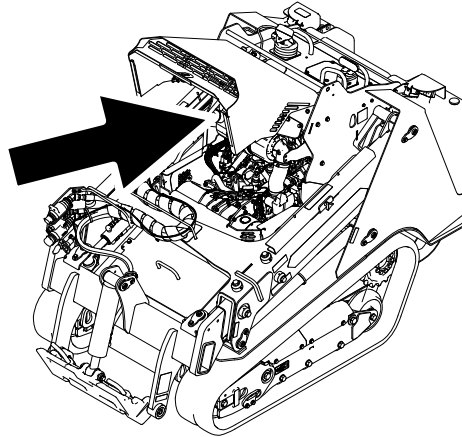

Figuur 83

g362178

Zekeringen

	1	2	3	4	5	6	7	8	9	10	11	12
A	X	X	Hendel (5 A)		Voeding werktuig (20 A)		Accessoire (10 A)		Voeding Tec (7,5 A)		Claxon (10 A)	
B	X	X	X	X	TDM 2002 (10 A)		Auto Level (10 A)		Voeding Tec (7,5 A)		Lichten/USB (15 A)	
C	X	X	X	X	Telematica (10 A)		X	X	Voeding Tec (7,5 A)		Voeding systeem (15 A)	
D	X	X	X	(Relais)			(Relais)			(Relais)		
E	X	X	X									

Opmerking: Als de machine niet start, kan de zekering van het hoofdcircuit of de zekering van het bedieningspaneel/relais zijn doorgebrand.

Onderhoud aandrijfsysteem

Onderhoud van de rupsbanden

Onderhoudsinterval: Na de eerste 8 bedrijfsuren—Controleer de spanning van de rupsbanden en breng ze op de juiste spanning.

Na de eerste 50 bedrijfsuren—Controleer de spanning van de rupsbanden en breng ze op de juiste spanning.

Om de 50 bedrijfsuren—Controleer de spanning van de rupsbanden en breng ze op de juiste spanning.

Bij elk gebruik of dagelijks—Reinig de rupsbanden en controleer op overmatige slijtage en ga na of ze de juiste spanning hebben.

De rupsbanden reinigen

1. Parkeer de machine op een horizontaal vlak en stel de parkeerrem in werking.
2. Laat de gemonteerde, naar beneden gerichte bak in de grond zakken zodat de voorzijde van de tractie-eenheid een paar centimeter van de grond komt.
3. Zet de motor af en haal het sleuteltje uit het contact.
4. Gebruik een waterslang of een hogedrukreiniger om de rupsbanden te reinigen.

Belangrijk: Gebruik alleen waterdruk voor het reinigen van de rupsbanden. De rest van de tractie-eenheid mag niet met een hogedrukreiniger behandeld worden. Gebruik geen hogedrukreiniging tussen de tandwielaandrijving en de tractie-eenheid omdat de motorafdichting hierdoor beschadigd kan raken. Hogedrukreiniging kan het elektrische en hydraulische systeem beschadigen of de smering aantasten.

Belangrijk: Zorg ervoor dat u de wegwielen, het voorwiel, het achterwiel en de tandwielaandrijving grondig reinigt. De wegwielen moeten vrij kunnen draaien als deze schoon zijn.

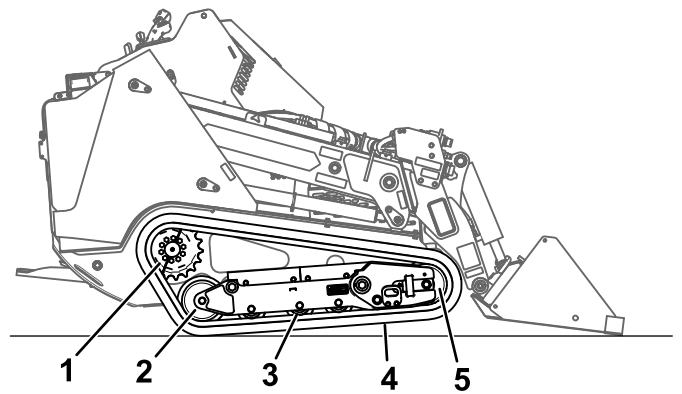

Figuur 84

1. Sectionele tandwielaandrijving
2. Achterwiel
3. Wegwiel (4)
4. Rupsband
5. Voorwiel

g361234

De spanning van de rupsbanden controleren en afstellen

Hef/ondersteun 1 zijde van de machine en gebruik het gewicht van de rupsband om na te gaan of de ruimte tussen de onderkant van de lip van het wegwiel en de rupsband 19 mm bedraagt. Als dit niet het geval is, stel dan de spanning van de rupsbanden af met behulp van de volgende procedure.

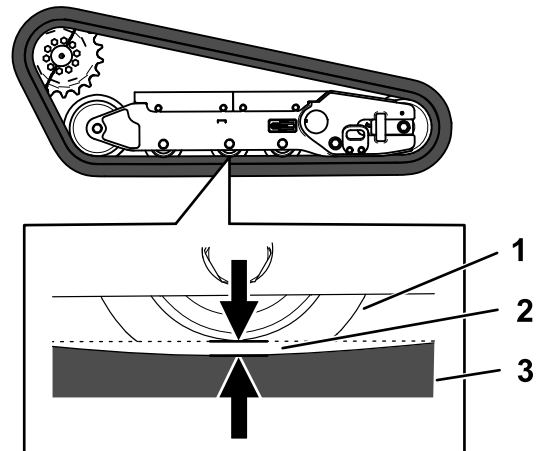

Figuur 85

1. Wegwiel
2. Opening van 19 mm
3. Rupsband

g361233

1. Plaats de machine op een horizontaal oppervlak, stel de parkeerrem in werking en laat de laderarmen neer.
2. Zet de motor af en haal het sleuteltje uit het contact.
3. Breng de kant van de machine die u aan het afstellen bent omhoog zodat de rupsband van de grond is.

4. Draai de bouten los op de achterste kap en verwijder de kap.

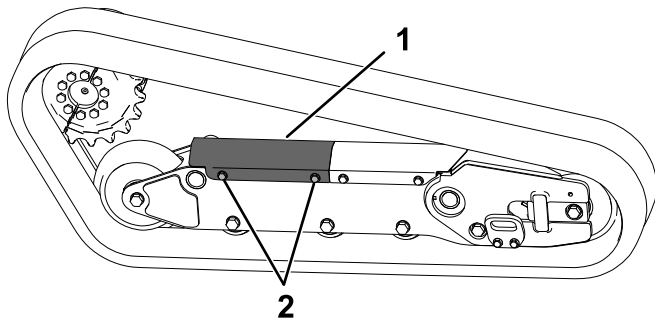

Figuur 86

g363402

1. Achterste kap
2. Bout (2)

5. Draai de contramoer los en draai de spanschroef rechtsom tot de speling van de rupsband 19 mm bedraagt.

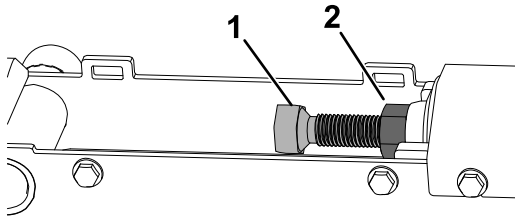

Figuur 87

g363401

1. Spanschroef
2. Contramoer

6. Draai de contramoer vast.
7. Plaats de kap en maak de bouten vast.
8. Herhaal de procedure voor de andere rupsband.
9. Rij de machine naar een horizontaal oppervlak en parkeer de machine daar, stel de parkeerrem in werking, schakel de motor uit en verwijder het sleuteltje.
10. Controleer of de rupsband 19 mm doorbuigt. Indien nodig instellen.

Rupsbanden vervangen

Verwijderen van de rupsbanden

1. Verwijder eventuele aangekoppelde werktuigen.
2. Parkeer de machine op een horizontaal oppervlak en zorg er hierbij voor dat slechts 1 tandwielhelft aangrijpt op de rupsband.

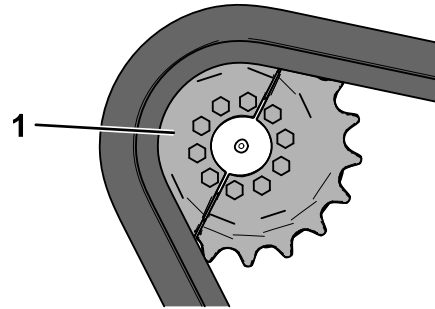

Figuur 88

g361326

1. Tandwielhelft

3. Breng de armen van de lader omlaag.
4. Zet de motor af en haal het sleuteltje uit het contact.
5. Krik de machine op zodat de onderkant van de rupsband zich minstens 10,2 cm van de grond bevindt. Ondersteun de machine met assteunen.

Opmerking: Gebruik steunen met voldoende capaciteit voor uw machine.

⚠ WAARSCHUWING

Het kan gebeuren dat een mechanische of hydraulische krik een machine niet ondersteunt. Als de machine dan valt, kan dit ernstig letsel veroorzaken.

Plaats de machine altijd op kriksteunen.

6. Draai de bouten los op de achterste kap en verwijder de kap.

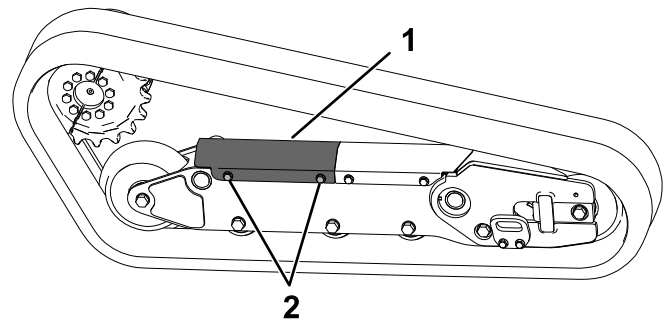

Figuur 89

g363402

1. Achterste kap
2. Bout (2)

- Draai de contraoer los en draai aan de spanschroef om de spanning op te heffen.

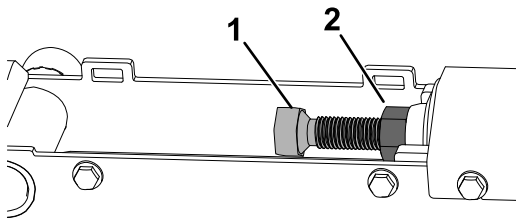

Figuur 90

g363401

- Spanschroef
- Contraoer

- Verwijder het gedeelte van de tandwielaandrijving dat niet met de rupsband is verbonden.

Belangrijk: Als u dit gedeelte niet verwijdert, kan het moeilijk zijn om een nieuwe rupsband te plaatsen zonder deze te beschadigen.

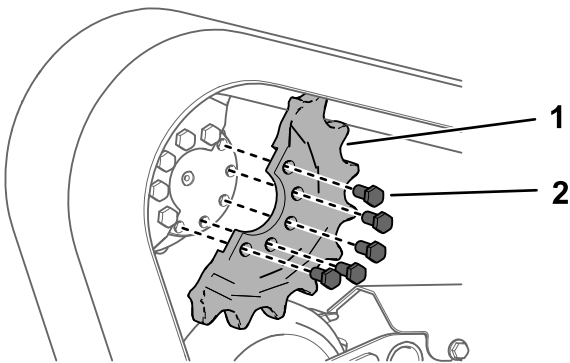

Figuur 91

g361327

- Bout (5)
- Tandwielhelft

- Start de machine en zet de parkeerrem vrij.
- Zet de tractiebediening naar voren tot de andere helft van de tandwielaandrijving niet aangrijpt op de rupsband.

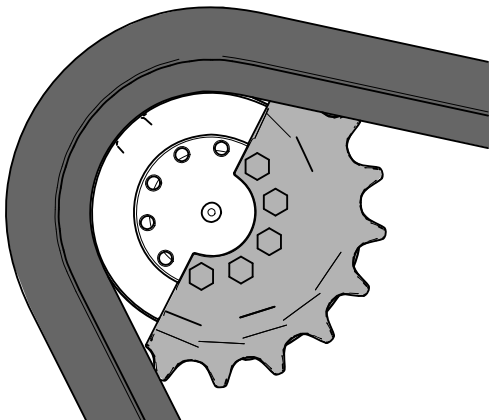

Figuur 92

g361325

- Zet de motor af en haal het sleuteltje uit het contact.

- Verwijder de rupsband van het rupsbandframe, de aandrijfspil en dan het voorwiel.

De rupsband plaatsen

- Leg de nieuwe rupsband rond het voorwiel.

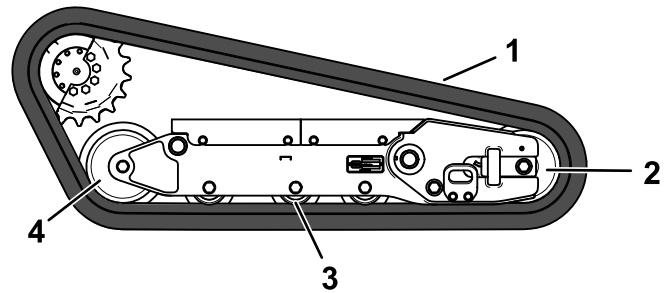

Figuur 93

g361328

- Rupsband
- Voorwiel
- Wegwiel (4)
- Achterwiel

- Duw de rupsband onder en tussen de wegwielen en leg hem rond het achterste wiel.
- Start de motor en zet de parkeerrem vrij.
- Beweeg de tractiebediening naar voren tot de tandwielaandrijvinghelft aangrijpt op de rupsband.

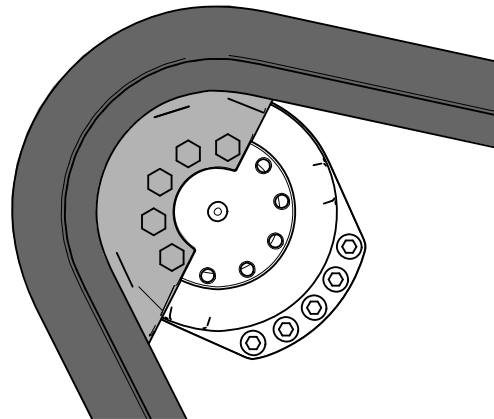

Figuur 94

g361324

- Zet de motor af en haal het sleuteltje uit het contact.

- Breng schroefdraadborgmiddel aan op de bouten van de tandwielaandrijvingshelft die u hebt verwijderd en monteer de andere tandwielhelft. Draai de bouten vast met een torsie van 80 tot 99 N·m.

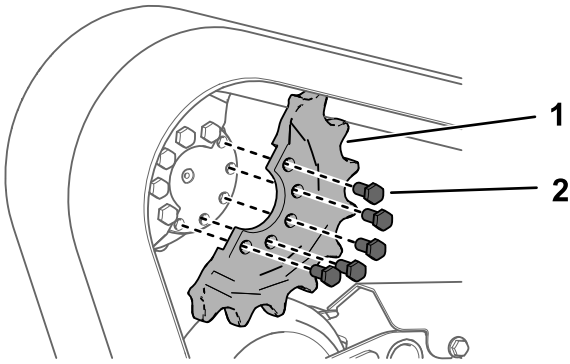

Figuur 95

g361327

- Bout (5)
- Tandwielhelft

- Stel de spanschroef af tot de rupsband 19 mm doorbuigt.

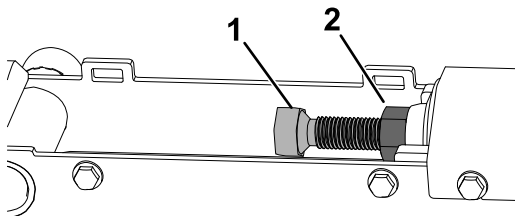

Figuur 96

g363401

- Spanschroef
- Contramoer

- Draai de contramoer vast.
- Plaats de kap en maak de bouten vast.
- Herhaal de procedure om de andere rupsband te vervangen.
- Laat de machine neer op de grond.
- Rij de machine naar een horizontaal oppervlak en parkeer de machine daar, stel de parkeerrem in werking, schakel de motor uit en verwijder het sleuteltje.
- Verifieer of de spanning van de rupsband correct is; zie [De spanning van de rupsbanden controleren en afstellen \(bladz. 63\)](#).

Onderhoud koelsysteem

Veiligheid van het koelsysteem

- Motorkoelvloeistof inslikken kan vergiftiging veroorzaken; buiten bereik van kinderen en huisdieren houden.
- Als u hete, onder druk staande koelvloeistof over u heen krijgt of in aanraking komt met een hete radiator of omliggende delen, kunt u ernstige brandwonden oplopen.
 - Laat de motor minstens 15 minuten afkoelen voordat u de radiatoredop verwijdert.
 - Gebruik een doek als u de radiatoredop verwijdert en draai de dop langzaam open om de stoom te laten ontsnappen.

Onderhoud van het koelsysteem

Onderhoudsinterval: Bij elk gebruik of dagelijks—Verwijder dagelijks vuil van het scherm, de oliekoeler en de voorzijde van de radiator. Doe dit vaker in stoffige en vuile omstandigheden.

Om de 100 bedrijfsuren—Controleer de slangen van het koelsysteem.

Radiator scherm reinigen

Onderhoudsinterval: Bij elk gebruik of dagelijks

Verwijder aangekoekt gras of ander vuil met perslucht van het radiator scherm.

Het koelvloeistofpeil controleren

Onderhoudsinterval: Bij elk gebruik of dagelijks—Controleer het koelvloeistofpeil in de expansietank.

Het koelsysteem bevat een mengsel met een 50/50 verhouding van water en permanente ethyleenglycol-antivries.

1. Plaats de machine op een horizontaal vlak, laat de laderarmen zakken, stel de parkeerrem in werking en zet de motor af.
2. Verwijder het sleuteltje uit het contact en laat de motor afkoelen.
3. Open de motorkap.
4. Controleer het koelvloeistofpeil in de expansietank.

Opmerking: Het koelvloeistofpeil hoort op of boven de markering aan de zijkant van de tank te staan.

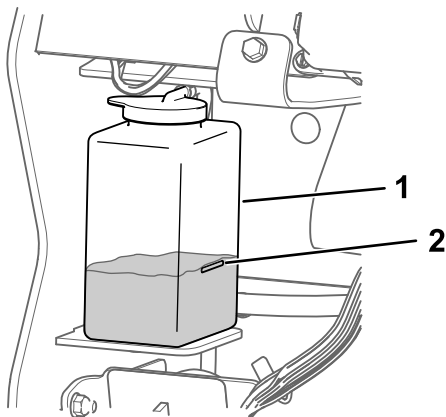

Figuur 97

g361339

1. Expansietank
2. Vol-markering

5. Als het koelvloeistofpeil te laag is, verwijdert u de dop van de expansietank en vult u de tank bij met een oplossing die half uit water, half uit permanente ethyleenglycol-antivries bestaat.

Belangrijk: Vul de expansietank niet te vol.

6. Plaats de dop weer op de expansietank.

Motorkoelvloeistof verversen

Onderhoudsinterval: Om de 800 bedrijfsuren

Laat de motorkoelvloeistof eenmaal per jaar verversen door een erkende servicedealer.

Als er motorkoelvloeistof moet worden bijgevuld, raadpleeg [Het koelvloeistofpeil controleren \(bladz. 67\)](#).

Onderhoud riemen

De riemspanning van de wisselstroomdynamo controleren

Onderhoudsinterval: Om de 100 bedrijfsuren

1. Druk met een kracht van 44 N halverwege tussen de poelies op de riem.
2. Als de speling niet correct is (10 mm), moet u de montagebouten van de wisselstroomdynamo losdraaien.

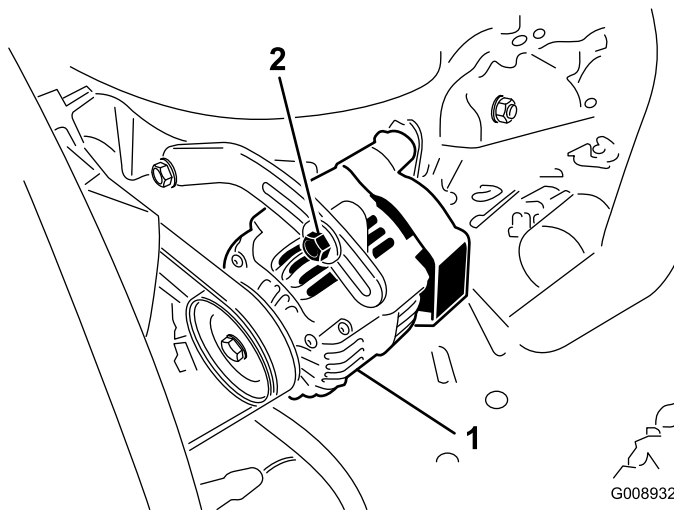

Figuur 98

G008932

g008932

1. Bevestigingsbout
2. Wisselstroomdynamo

3. Vergroot of verklein de spanning van de riem van de wisselstroomdynamo.
4. Draai de montagebouten vast.
5. Controleer nogmaals de speling van de riem om zeker van te zijn dat de spanning correct is.

Onderhoud bedieningsysteem

De bedieningsorganen afstellen

De bedieningsorganen worden in de fabriek afgesteld voordat de machine wordt verzonden. Na vele bedrijfsuren moet u echter mogelijk de uitlijning van de tractiebediening, de NEUTRAALSTAND van de tractiebediening en de sporing van de tractiebediening in de stand volledig vooruit opnieuw afstellen.

Neem contact op met uw erkende servicedealer om de bedieningsorganen van uw machine af te stellen.

Onderhoud hydraulisch systeem

Veiligheid van het hydraulische systeem

- Waarschuw onmiddellijk een arts als er hydraulische vloeistof is geïnjecteerd in de huid. Geïnjecteerde vloeistof moet binnen enkele uren operatief worden verwijderd door een arts.
- Controleer of alle hydraulische slangen en leidingen in goede staat verkeren en alle hydraulische aansluitingen en fittings stevig vastzitten voordat u druk zet op het hydraulische systeem.
- Houd lichaam en handen uit de buurt van kleine lekpaten of spuitmonden waaruit onder hoge druk hydraulische vloeistof ontsnapt.
- U kunt lekken in het hydraulische systeem opsporen met behulp van karton of papier.
- Hef alle druk in het hydraulische systeem op veilige wijze op, voordat u werkzaamheden gaat verrichten aan het hydraulische systeem.

Hydraulische druk afdrukken

Om hydraulische druk af te laten terwijl de motor draait, moet u de hulphydrauliek uitschakelen en de armen van de lader volledig laten zakken en intrekken.

Om de druk af te laten terwijl de motor uit staat, beweegt u de joystick een paar keer tussen de voorwaartse posities om de armen van de lader omlaag te brengen.

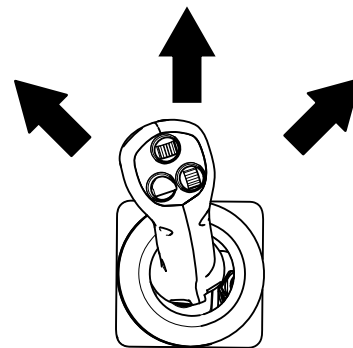

Figuur 99

g362371

Specificaties hydraulische vloeistof

15 tot 22 l hydraulische vloeistof. U kunt deze kleurstof bestellen bij een erkende Toro dealer met onderdeelnr. 44-2500.

Om de 400 bedrijfsuren—Ververs de hydraulische olie en vervang de filters (als u geen Toro vloeistof gebruikt).

Om de 1000 bedrijfsuren—Ververs de hydraulische olie en vervang de filters (als u Toro vloeistof gebruikt).

Capaciteit hydraulische tank: 44,7 liter

Gebruik slechts 1 van de volgende vloeistoffen in het hydraulische systeem:

- **Toro Premium transmissie-/hydraulische tractorvloeistof** (vraag uw erkende servicedealer om meer informatie)
- **Toro PX Extended Life hydraulische vloeistof** (vraag uw erkende servicedealer om meer informatie)
- Als geen van de bovenstaande Toro-vloeistoffen verkrijgbaar is, kunt u een andere **Universal Tractor Hydraulic Fluid (UTHF)** gebruiken, maar het mag uitsluitend gaan om een **conventioneel, petroleumgebaseerd** product. De specificaties moeten binnen het vermelde bereik vallen voor alle onderstaande materiaaleigenschappen en de vloeistof moet voldoen aan de vermelde industriestandaarden. Vraag uw leverancier van hydraulische vloeistof of de vloeistof voldoet aan deze specificaties.

Opmerking: Toro aanvaardt geen enkele aansprakelijkheid voor schade die wordt veroorzaakt door gebruik van verkeerde vervangende vloeistoffen. Gebruik daarom uitsluitend producten van gerenommeerde fabrikanten die garant staan voor de door hen aanbevolen vloeistoffen.

Materiaaleigenschappen	
Viscositeit, ASTM D445	cSt bij 40 °C: 55 tot 62
	cSt bij 100 °C: 9,1 tot 9,8
Viscositeitsindex ASTM D2270	140 tot 152
Stolpunt, ASTM D97	-37 tot -43 °C
Industriestandaarden	
API GL-4, AGCO Powerfluid 821 XL, Ford New Holland FNHA-2-C-201,00, Kubota UDT, John Deere J20C, Vickers 35VQ25 en Volvo WB-101/BM	

Opmerking: Veel hydraulische vloeistoffen zijn bijna kleurloos, zodat het moeilijk is lekkages op te sporen. Er is een rode kleurstof voor de vloeistof in het hydraulisch systeem verkrijgbaar in flesjes van 20 ml. Eén flesje is voldoende voor

Het peil van de hydraulische vloeistof controleren

Onderhoudsinterval: Om de 25 bedrijfsuren

Belangrijk: Gebruik altijd de juiste hydraulische vloeistof. Vloeistoffen voor algemeen gebruik brengen schade toe aan het hydraulische systeem. Zie [Specificaties hydraulische vloeistof \(bladz. 69\)](#).

1. Verwijder eventuele aangekoppelde werktuigen.
2. Plaats de machine op een horizontaal oppervlak, stel de parkeerrem in werking en laat de laderarmen neer.
3. Zet de motor af en haal het sleuteltje uit het contact.
4. Breng de beugel omhoog.

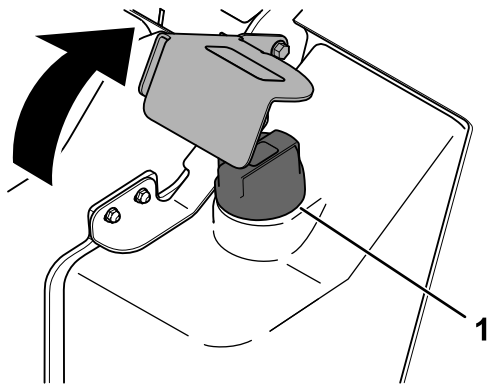

Figuur 100

g363235

1. Dop van vulbuis

5. Maak schoon rond de dop van de vulbuis.
6. Verwijder de dop van de vulbuis en controleer het vloeistofpeil op de peilstok.

Opmerking: Het vloeistofpeil moet tussen de markeringen op de peilstok staan.

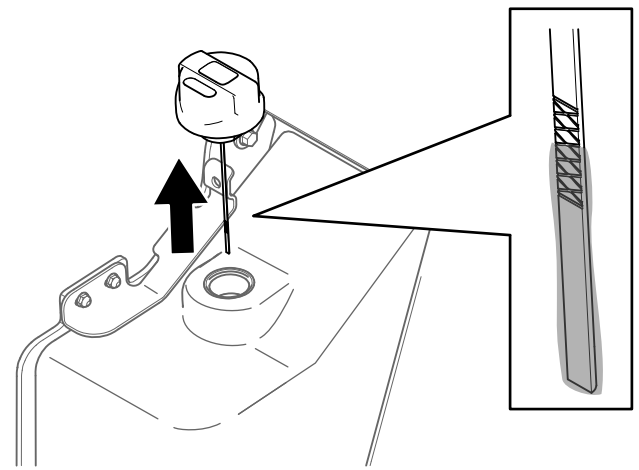

Figuur 101

g362074

- Als het peil te laag staat, vult u vloeistof bij tot het correcte peil.
- Plaats de vuldop terug.
- Breng de beugel omlaag.

Hydraulische filters vervangen

Belangrijk: Gebruik ter vervanging geen filter voor motorolie omdat dit het hydraulische systeem ernstig kan beschadigen.

- Verwijder eventuele aangekoppelde werktuigen.
- Parkeer de machine op een horizontaal vlak en stel de parkeerrem in werking.
- Breng de laderarmen omhoog en breng de cilindervergrendelingen aan.
- Zet de motor af, verwijder het sleuteltje en laat de motor afkoelen.
- Verwijder de voorkap; zie [De voorste kap verwijderen \(bladz. 48\)](#).
- Plaats een opvangbak onder het filter en vervang het filter.

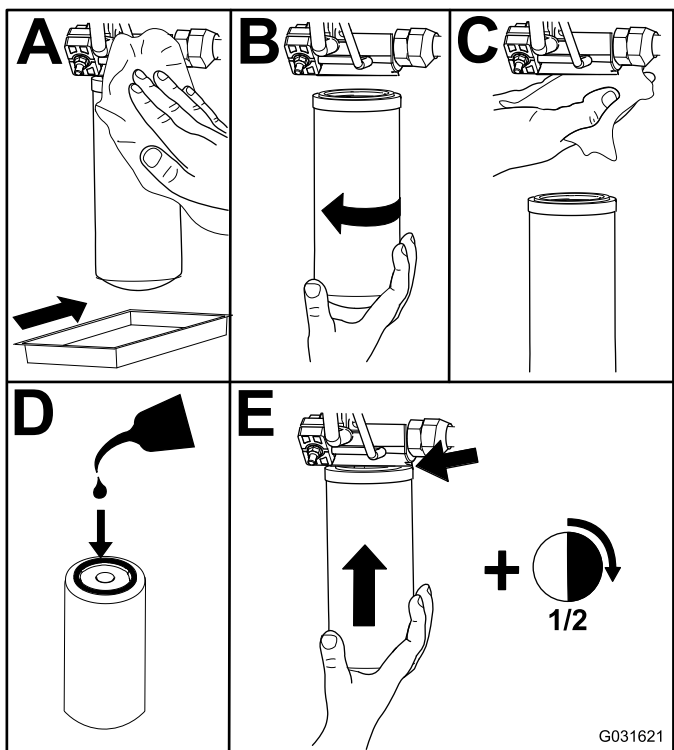

Figuur 102

- Neem gemorste vloeistof op.
- Start de motor en laat deze ongeveer 2 minuten lopen om lucht uit het systeem te verwijderen.
- Zet de motor af en controleer op lekkages.

- Controleer het peil van de vloeistof in de hydraulische tank; zie [Het peil van de hydraulische vloeistof controleren \(bladz. 70\)](#), en voeg vloeistof toe tot het peil op de markering op de peilstok staat.

Belangrijk: Vul de brandstoftank niet te vol.

- Monteer de voorste kap.
- Verwijder de cilindervergrendelingen en bewaar ze. Breng de armen van de lader naar beneden.

Hydraulische vloeistof verversen

- Plaats de machine op een horizontaal oppervlak, stel de parkeerrem in werking en laat de laderarmen neer.
- Zet de motor af en haal het sleuteltje uit het contact.
- Plaats een grote opvangbak geschikt voor 57 liter onder de aftapplug op de hydraulische tank.

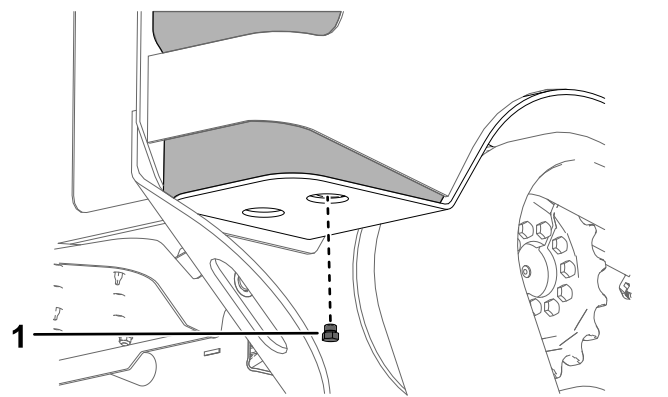

Figuur 103

- Aftapplug

- Verwijder de aftapplug zodat de olie in de opvangbak kan lopen.
- Als er geen olie meer naar buiten stroomt, plaatst u de aftapplug terug en draait u hem vast.

Opmerking: Geef de oude olie af bij een erkend inzamelcentrum.

- Vul de hydraulische tank met hydraulische vloeistof; zie [Specificaties hydraulische vloeistof \(bladz. 69\)](#).
- Start de motor en laat deze een paar minuten lopen.
- Zet de motor af en haal het sleuteltje uit het contact.

9. Controleer het peil van de hydraulische vloeistof en vul indien nodig de tank bij met vloeistof; raadpleeg [Het peil van de hydraulische vloeistof controleren \(bladz. 70\)](#).

Onderhoud van de lader

De instelschroeven van de armen van de lader vastdraaien

Onderhoudsinterval: Om de 25 bedrijfsuren

Controleer het aandraaimoment wanneer de onderste armen van de lader rammelen.

1. Parkeer de machine op een horizontaal oppervlak.
2. Zet de motor af, verwijder het sleuteltje en laat de motor afkoelen.
3. Draai op elke arm van de lader de stelschroef van de 4 instelschroeven los.

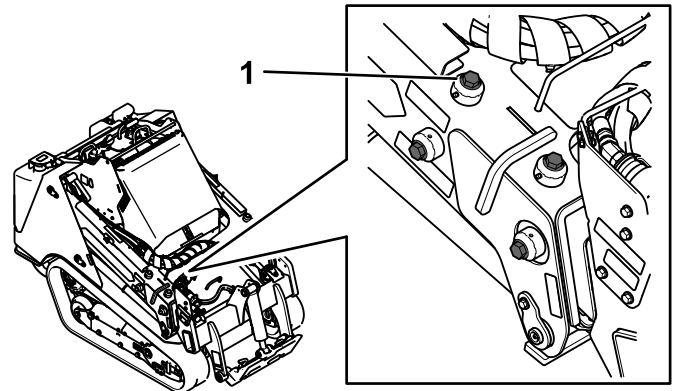

Figuur 104

g362079

1. Instelschroef (4)

4. Draai de instelschroeven aan tot 27 N·m.
5. Controleer of de lengte van de instelschroeven die uit de armen steekt van links naar rechts gelijk is.
6. Breng middelmatig sterk schroefdraadborgmiddel aan op de stelschroeven en draai ze vast tot ze de instelschroeven raken.

Belangrijk: Draai de stelschroeven niet te vast; anders kunt u de schroefdraad van de instelschroeven beschadigen.

Reiniging

Vuil verwijderen

Onderhoudsinterval: Bij elk gebruik of dagelijks

Belangrijk: Als de motor wordt gebruikt terwijl de schermen verstopt zijn en/of de uitlaatringen zijn verwijderd, kan dit leiden tot schade aan de motor door oververhitting.

1. Parkeer de machine op een vlakke ondergrond en laat de laderarmen zakken.
2. Zet de motor af, verwijder het sleuteltje en laat de motor afkoelen.
3. Open de motorkap.
4. Verwijder vuil van het voorscherm en de zijschermen.
5. Veeg het vuil van het luchtfilter.
6. Verwijder met een borstel of blazer aangekoekt vuil van de motor en de ribben van de oliekoeler.

Belangrijk: Als de motor wordt gebruikt terwijl de schermen verstopt zijn en/of de uitlaatringen zijn verwijderd, kan dit leiden tot schade aan de motor door oververhitting.

7. Verwijder vuil van de opening van de motorkap, de geluiddemper, de hitteschermen en het radiateurscherm (indien van toepassing).
8. Sluit de motorkap.

De machine schoonmaken

Doe het volgende wanneer u de machine reinigt met een hogedrukreiniger:

- Draag geschikte beschermende uitrusting voor de hogedrukreiniger.
- Laat alle beveiligingen op hun plaats zitten.
- Vermijd spuiten op elektronische onderdelen.
- Vermijd spuiten op de randen van stickers.
- Spuit enkel op de buitenkant van de machine. Spuit niet rechtstreeks in openingen in de machine.
- Spuit enkel op de vuile delen van de machine.
- Gebruik een spuitdop van 40 graden of meer. Spuitdoppen van 40 graden zijn meestal wit.
- Hou het uiteinde van de hogedrukreiniger minstens 61 cm verwijderd van het oppervlak dat gereinigd wordt.
- Gebruik enkel hogedrukreinigers met een druk onder 137,89 bar en een debiet onder 7,6 liter per minuut.
- Vervang afpellende of beschadigde stickers.
- Smeer alle smeerpunten na het schoonmaken; zie [De machine smeren \(bladz. 49\)](#).

Het chassis reinigen

Onderhoudsinterval: Om de 100 bedrijfsuren—Controleer of er aangekoekt vuil op het chassis zit. (Vaker in vuile omstandigheden.)

Na verloop van tijd zal er vuil aankoeken op het chassis onder de motor. Dit moet worden verwijderd. Open de motorkap en inspecteer regelmatig het gebied onder de motor met behulp van een zaklamp. Als de laag vuil 2,5 tot 5 cm dik is, moet u het chassis schoonmaken.

1. Parkeer de machine op een vlakke ondergrond en laat de armen van de lader zakken.
2. Til de voorkant van de machine op zodat de machine naar achteren is gekanteld.
3. Zet de motor af en haal het sleuteltje uit het contact.
4. Verwijder de onderste plaat; zie [De onderste plaat verwijderen \(bladz. 48\)](#).
5. Verwijder de voorste kap; zie [De voorste kap verwijderen \(bladz. 49\)](#).
6. Spuit water in het chassis om het vuil te verwijderen.

Opmerking: Het water zal uit de achterkant van de machine lopen.

Belangrijk: Spuit geen water in de motor.

7. Smeer het voertuig; zie [De machine smeren \(bladz. 49\)](#).
8. Plaats de onderste plaat.
9. Monteer de voorste kap.
10. Laat de machine neer.

Stalling

Veiligheid tijdens opslag

- Zet de motor uit, verwijder de contactsleutel en wacht tot alle bewegende delen tot stilstand zijn gekomen en laat de machine afkoelen voordat u deze stalt.
- U mag de machine of de brandstof niet opslaan in de nabijheid van een open vuur.

Stalling

1. Plaats de machine op een horizontaal oppervlak, stel de parkeerrem in werking en laat de laderarmen neer.
2. Zet de motor af en haal het sleuteltje uit het contact.
3. Verwijder vuil en roet van de volledige machine.

Belangrijk: U kunt het voertuig met een mild reinigingsmiddel en water wassen. Gebruik niet te veel water, vooral niet in de buurt van het bedieningspaneel, de motor, de hydraulische pompen en de accu.

4. Geef het luchtfilter een onderhoudsbeurt; zie [Onderhoud van het luchtfilter \(bladz. 50\)](#).
5. Smeer de machine; zie [De machine smeren \(bladz. 49\)](#).
6. Ververs de motorolie; zie [Motorolie verversen en filter vervangen \(bladz. 52\)](#).
7. Laad de accu op; zie [Onderhoud van de accu \(bladz. 57\)](#).
8. Controleer de spanning van de rupsbanden en breng ze op de juiste spanning; zie [De spanning van de rupsbanden controleren en afstellen \(bladz. 63\)](#).
9. Controleer alle bevestigingen en draai deze vast. Repareer of vervang versleten, beschadigde en ontbrekende onderdelen.
10. Werk alle krassen of afgebladderde metaaloppervlakken bij met lak die verkrijgbaar is bij uw erkende servicedealer.
11. Sla de machine in een schone, droge garage of opslagruimte op. Verwijder het sleuteltje uit het contact en bewaar het op een logische plaats.
12. Koppel de accu af; zie [De accu-ontkoppelingsschakelaar gebruiken \(bladz. 57\)](#).
13. Dek de machine af om deze te beschermen en schoon te houden.

Problemen, oorzaak en remedie

Probleem	Mogelijke oorzaak	Remedie
De motor start niet.	<ol style="list-style-type: none"> 1. Vuil, water, oude of verkeerde brandstof in het brandstofsysteem. 2. Het brandstoffilter is verstopt. 3. Een onjuiste brandstofklasse voor gebruik in koud weer wordt gebruikt in de machine. 4. Accu is leeg. 	<ol style="list-style-type: none"> 1. Brandstof aftappen uit de brandstoftank en deze schoonspoelen. Tank vullen met verse brandstof. 2. Brandstoffilter vervangen. 3. Brandstofsysteem aftappen en brandstoffilter vervangen. Verse brandstof van juiste klasse bijvullen voor de temperaturomstandigheden. U moet mogelijk de volledige tractie-eenheid verwarmen. 4. Accu opladen of vervangen.
De motor verliest vermogen.	<ol style="list-style-type: none"> 1. De brandstoftank is leeg. 2. Er zit lucht in de brandstof. 3. De motor raakt oververhit. 4. De motor is te zwaar belast. 5. Verkeerd oliepeil in het carter. 6. De luchtfilters zijn vuil. 	<ol style="list-style-type: none"> 1. Brandstoftank met verse brandstof vullen. 2. Ontlucht het brandstofsysteem en controleer op luchtlekkage bij de aansluitingen van de brandstofslang en de aansluitingen tussen de brandstoftank en de motor. 3. Raadpleeg het onderdeel "De motor raakt oververhit". 4. De lading verminderen; met een lagere snelheid rijden. 5. Vullen of aftappen totdat het oliepeil de volmarkering bereikt. 6. Geef de luchtfilters een onderhoudsbeurt.
De motor start, maar blijft niet lopen.	<ol style="list-style-type: none"> 1. De brandstoftank is leeg. 2. Er zit lucht in de brandstof. 3. De motor raakt oververhit. 4. De luchtfilters zijn vuil. 	<ol style="list-style-type: none"> 1. Brandstoftank met verse brandstof vullen. 2. Ontlucht het brandstofsysteem en controleer op luchtlekkage bij de aansluitingen van de brandstofslang en de aansluitingen tussen de brandstoftank en de motor. 3. Raadpleeg het onderdeel "De motor raakt oververhit". 4. Geef de luchtfilters een onderhoudsbeurt.

Probleem	Mogelijke oorzaak	Remedie
De motor raakt oververhit.	<ol style="list-style-type: none"> 1. Verkeerd oliepeil in het carter. 2. De riem van de wisselstroomdynamo is gebroken of uitgerekt. 3. Meer koelvloeistof nodig. 4. Concentratie van antivries is te hoog. 5. Luchtstroom naar de radiator is belemmerd. 6. De binnenkant van de radiator is verroest. 7. De radiator of de radiator dop is beschadigd. 8. De thermostaat is defect. 9. De temperatuurmeter of -sensor is defect. <ol style="list-style-type: none"> 1 De motor is te zwaar belast. 0. 1 De koppakking is beschadigd of er is waterlekage. 1. 	<ol style="list-style-type: none"> 1. Vullen of aftappen totdat het oliepeil de volmarkering bereikt. 2. Vervang de riem of stel de riemspanning af. 3. Koelvloeistof controleren en bijvullen. 4. Voeg alleen water toe of schakel over op koelvloeistof met de aangegeven mengverhouding. 5. Controleer en reinig het radiateurscherf. 6. Reinig of vervang de radiator en de onderdelen. 7. Vervang de beschadigde onderdelen. 8. Controleer de thermostaat en vervang indien nodig. 9. Controleer de temperatuur met een thermometer en vervang de meter of sensor indien nodig. <ol style="list-style-type: none"> 1 De lading verminderen; met een lagere 0. snelheid rijden. 1 Vervang beschadigde onderdelen. 1.
De machine drijft niet aan.	<ol style="list-style-type: none"> 1. De parkeerrem is in werking gesteld. 2. Het peil van de hydraulische vloeistof is te laag. 3. Het hydraulische systeem is beschadigd. 4. De omloopkleppen zijn open. 5. Een aandrijfkoppeling van de tractiepomp is los of defect. 6. Pomp en/of wielmotor beschadigd. 7. De regelklep is beschadigd. 8. De overdrukklep is beschadigd. 9. De koelventilatoren zijn beschadigd of losgekoppeld. 	<ol style="list-style-type: none"> 1. Zet de parkeerrem vrij. 2. Hydraulische vloeistof bijvullen in het reservoir. 3. Neem contact op met een erkende servicedealer. 4. Sluit de omloopkleppen. 5. Neem contact op met een erkende servicedealer. 6. Neem contact op met een erkende servicedealer. 7. Neem contact op met een erkende servicedealer. 8. Neem contact op met een erkende servicedealer. 9. Controleer de aansluitingen van de ventilator of vervang beschadigde onderdelen.

California Proposition 65 waarschuwing – alleen voor Californië

Wat is een waarschuwing?

Sommige producten die op de markt zijn bevatten een etiket met een waarschuwing als:



WAARSCHUWING: Kanker en schade aan de voortplantingsorganen –
www.p65Warnings.ca.gov.

Wat is Prop 65?

Prop 65 geldt voor elk bedrijf dat actief is in Californië, producten verkoopt in Californië, of producten maakt die kunnen worden verkocht of geïmporteerd in Californië. De wet schrijft voor dat de Gouverneur van Californië een lijst van chemische stoffen bijhoudt en publiceert waarvan bekend is dat ze kanker, geboortefwijkingen en/of andere schade aan de voortplantingsorganen kunnen veroorzaken. De lijst wordt jaarlijks bijgewerkt en omvat honderden chemische stoffen die in veel alledaagse voorwerpen voorkomen. Prop 65 heeft als doel mensen te informeren over blootstelling aan deze chemische stoffen.

Prop 65 verbiedt de verkoop van producten die deze chemicaliën bevatten niet; wel schrijft de wet voor dat het product, de productverpakking en de bijgevoegde documentatie waarschuwingen bevatten. Een Prop 65-waarschuwing betekent ook niet dat een product enige norm of vereiste inzake productveiligheid schendt. De Californische regering stelt duidelijk dat een Prop 65-waarschuwing 'niet neerkomt op een wettelijke beslissing dat een product 'veilig' of 'onveilig' is'. Veel van deze chemische stoffen worden al jaren op grote schaal en zonder gedocumenteerde schade gebruikt in alledaagse voorwerpen. Ga voor meer informatie naar <https://oag.ca.gov/prop65/faqs-view-all>.

Een Prop 65-waarschuwing betekent dat (1) een bedrijf de blootstelling heeft beoordeeld en van mening is dat deze het niveau 'geen significant risico' overschrijdt, of dat (2) het bedrijf kiest om een waarschuwing te vermelden omdat het weet dat een betreffende chemische stof aanwezig is, zonder evenwel de blootstelling eraan te beoordelen.

Is deze wet overal van kracht?

Prop 65-waarschuwingen zijn enkel vereist krachtens de Californische wet. Deze waarschuwingen ziet men in heel Californië in uiteenlopende omgevingen, bijvoorbeeld in restaurants, kruidenierswinkels, hotels, scholen, ziekenhuizen en op een groot aantal producten. Daarnaast kiezen sommige webverkopers en postorderbedrijven ervoor om Prop 65-waarschuwingen te geven op hun website of in catalogi.

Hoe verschillen de Californische waarschuwingen van de federale grenswaarden in de VS?

De Prop 65-voorschriften zijn vaak strikter dan federale en internationale normen. Voor verschillende stoffen is in Californië al bij veel lagere dosissen een waarschuwing vereist dan elders in de VS. Bijvoorbeeld: de Prop 65-norm voor waarschuwingen voor lood bedraagt 0,5 microgram per dag, wat veel minder is dan de federale en internationale standaarden.

Waarom hebben niet alle vergelijkbare producten deze waarschuwing?

- Producten die verkocht worden in Californië moeten voorzien worden van een Prop 65-aanduiding, maar dit geldt niet voor vergelijkbare producten op andere plaatsen.
- Een bedrijf kan in navolging van een rechtszaak verplicht worden om zijn producten te voorzien van Prop 65-waarschuwingen, terwijl dit voor andere bedrijven die vergelijkbare producten verkopen niet geldt.
- Prop 65 wordt niet eenduidig opgelegd.
- Bedrijven kunnen ervoor kiezen geen waarschuwing te vermelden omdat ze vinden dat ze daar niet toe verplicht zijn in het kader van de Prop 65-voorschriften; ook als er geen waarschuwingen op een product staan, is het best mogelijk dat de betreffende chemische producten toch in vergelijkbare dosissen aanwezig zijn.

Waarom vermeldt Toro deze waarschuwing?

Toro wil consumenten zo goed mogelijk informeren zodat ze geïnformeerde beslissingen kunnen nemen over de producten die ze kopen en gebruiken. Toro vermeldt in sommige gevallen waarschuwingen op basis van zijn kennis over de aanwezigheid van één of meer van de betreffende chemische stoffen, zonder evenwel het niveau van blootstelling te beoordelen, aangezien niet alle betreffende chemische stoffen voorzien zijn van voorschriften voor blootstellingslimieten. Ook al is de blootstelling door producten van Toro verwaarloosbaar of valt deze ruim binnen de categorie 'geen significant risico', heeft Toro er veiligheidshalve voor gekozen om Prop 65-waarschuwingen op te nemen. Als Toro deze waarschuwingen niet vermeldt, zou het bovendien vervolgd kunnen worden door de Staat Californië of door private personen die tenuitvoerlegging van Prop 65 beogen, en het kan op die manier aanzienlijke boetes krijgen.