



Count on it.

Form No. 3446-256 Rev E

Bruksanvisning

TX 1300 kompakt verktygsbärare

Modellnr 22370—Serienr 400000000 och högre

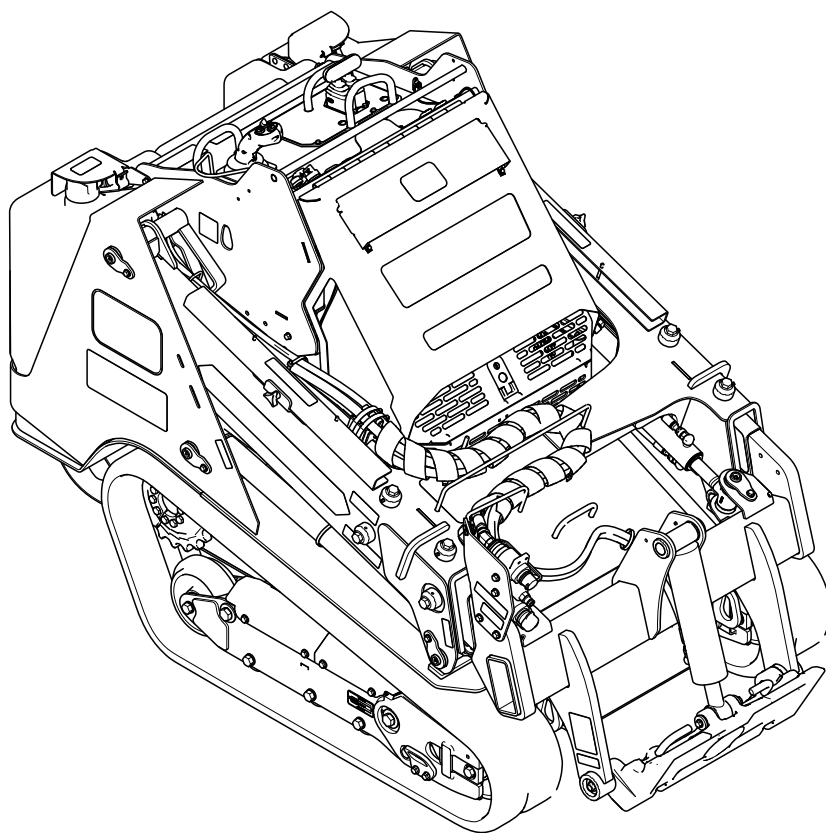

Produkten uppfyller alla relevanta europeiska direktiv. Mer information finns i produktens separata försäkran om överensstämmelse.

Det är ett brott mot avsnitt 4442 eller 4443 i Kaliforniens Public Resource Code att använda eller köra motorn på skogs-, busk- eller grästäckt mark om motorn inte är utrustad med en gnistsläckare som är i fullgott skick, vilket anges i avsnitt 4442, eller utan att motorn är konstruerad, utrustad och underhållen för att förhindra brand.

Den bifogade bruksanvisningen till motorn tillhandahålls för information om den amerikanska miljömyndigheten EPA:s (US Environmental Protection Agency) och Kaliforniens lagstiftning om utsläppskontroll för utsläppssystem, underhåll och garanti. Extra bruksanvisningar kan beställas från motortillverkaren.

⚠ VARNING

KALIFORNIEN Proposition 65 Varning

Avgaserna från dieselmotorer och vissa avgaskomponenter innehåller ämnen som av den amerikanska delstaten Kalifornien anses orsaka cancer, fosterskador och andra fortplantningsskador.

Batteripoler och kabelanslutningar med tillbehör innehåller bly och blyföreningar, kemikalier som den amerikanska delstaten Kalifornien anser kan orsaka cancer och fortplantningsskador. Tvätta händerna efter hantering.

Användning av produkten kan orsaka kemikalieexponering som av den amerikanska delstaten Kalifornien anses orsaka cancer, fosterskador och andra fortplantningsskador.

Maskinen får endast användas, genomgå service och repareras av personal som är insatta i dess egenskaper och har kunskap om relevanta säkerhetsrutiner.

Använd maskinen i omgivningstemperaturer från -18 °C till 38 °C. Kontakta en auktoriserad återförsäljare angående bestämmelser som krävs för användning vid extrema temperaturer.

Läs den här informationen noga så att du lär dig att använda och underhålla produkten på rätt sätt, och för att undvika person- och produktskador. Du är ansvarig för att produkten används på ett korrekt och säkert sätt.

Besök www.Toro.com om du behöver utbildningsmaterial för säkerhet och drift, information om tillbehör, hjälp med att hitta en återförsäljare eller om du vill registrera din produkt.

Kontakta en auktoriserad återförsäljare eller Toros kundservice och ha produktens modell- och serienummer till hands om du har behov av service, Toro originaldelar eller ytterligare information. [Figur 1](#) visar var du finner produktens modell- och serienummer. Skriv in numren i det tomma utrymmet.

Viktigt: Skanna rutkoden på serienummerdekalen (i förekommande fall) med en mobil enhet för att få tillgång till information om garanti, reservdelar och annat.

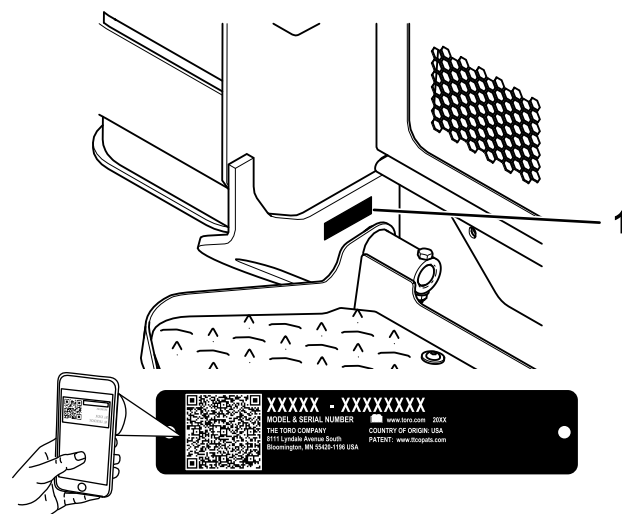

Figur 1

g362307

1. Modell- och serienummer

Modellnr _____
Serienr _____

Introduktion

Den här maskinen är en kompakt verktygsbärare som är avsedd att användas till att flytta jord och material på olika sätt vid landskaps- och byggarbete. Den är utformad för att kunna användas med en rad olika specialredskap. Det kan medföra fara för dig och kringstående om maskinen används i andra syften än vad som avsetts. Modifiera inte maskinen eller redskapen.

I den här bruksanvisningen anges potentiella risker och alla säkerhetsmeddelanden har markerats med en varningssymbol (Figur 2), som anger fara som kan leda till allvarliga personskador eller dödsfall om föreskrifterna inte följs.



Figur 2
Varningssymbol

g000502

Två ord används också i den här bruksanvisningen för att markera information. **Viktigt** anger speciell teknisk information och **Observera** anger allmän information värd att notera.

Innehåll

Säkerhet	4
Allmän säkerhet	4
Säkerhets- och instruktionsdekalering	5
Produktöversikt	11
Reglage	12
Skärm för InfoCenter	15
Specifikationer	18
Redskap/tillbehör	18
Före körning	19
Säkerhet före användning	19
Fylla på bränsle	20
Utföra dagligt underhåll	21
Under arbetets gång	21
Säkerhet under användning	21
Starta motorn	23
Köra maskinen	23
Stänga av motorn	24
Använda redskap	24
Smart Load-systemets funktioner	26
Regenerering av dieselpartikelfilter (DPF)	27
Efter körning	37
Säkerhet efter användning	37
Lossa en maskin som fastnat	37
Flytta en maskin som inte fungerar	37
Transportera maskinen	38
Lyfta maskinen	40
Underhåll	41
Säkerhet vid underhåll	41
Rekommenderat underhåll	41
Förberedelser för underhåll	43
Använda cylinderlåsen	43
Komma åt de inre komponenterna	44
Lyfta av det främre locket	45
Lyfta av den främre lockenheten	46
Ta bort sidoskärmarna	46

Smörjning	46
Smörja maskinen	46
Motorunderhåll	47
Motorsäkerhet	47
Serva luftrenaren	47
Serva motoroljan	48
Serva dieseloxyderingskatalysatorn (DOC) och sotfiltret	50
Underhålla bränslesystemet	51
Tömna vattenseparatorn	51
Byta ut filtret i vattenseparatorn	51
Kontrollera bränsleledningarna och anslutningarna	51
Byta ut bränslefiltret	52
Lufta bränslesystemet	52
Tömna bränsletanken/-tankarna	52
Underhålla elsystemet	53
Elsystemets säkerhet	53
Använda bortkopplingsbrytaren för batteriet	53
Serva batteriet	53
Starta maskinen med startkablar	55
Serva säkringarna	57
Underhålla drivsystemet	58
Service av larvband	58
Underhålla kylsystemet	61
Säkerhet för kylsystemet	61
Serva kylsystemet	61
Byta ut motorns kylvätska	62
Underhålla remmarna	62
Kontrollera generatorremmens spänning	62
Underhålla styrsystemet	63
Ställa in reglage	63
Underhålla hydraulsystemet	63
Säkerhet för hydraulsystemet	63
Avlasta hydraultryck	63
Specifikationer för hydraulvätskan	64
Kontrollera hydraulvätskenivån	64
Byta hydraulfiltret	65
Byta hydraulvätskan	65
Underhåll av lastare	66
Dra åt lastarmarnas justerskruvar	66
Rengöring	66
Ta bort skräp	66
Tvätta maskinen	66
Rengöring av chassit	67
Förvaring	67
Säker förvaring	67
Förvaring	67
Felsökning	68

Säkerhet

Allmän säkerhet

⚠ FARA

Det kan finnas nedgrävda ledningar i arbetsområdet. Om du gräver av dem kan du få en elstöt eller orsaka en explosion.

Markera de platser i arbetsområdet där det förekommer nedgrävda ledningar och gräv inte på de markerade platserna. Kontakta en lokal kabelanvisningstjänst eller något annat företag som kan märka upp området (till exempel kan du ringa 811 i USA och i Australien kan du kontakta den nationella kabelanvisningstjänsten på telefon 1100).

Följ alltid alla säkerhetsanvisningar för att förhindra allvarliga skador eller dödsfall.

- Överskrid inte den märkta driftkapaciteten eftersom maskinen då kan bli instabil, vilket kan leda till att du förlorar kontrollen.
- Transportera inte lasten med armarna upphöjda eller utfällda. Transportera alltid laster nära marken, med lastarmarna indragna.
- Sluttningar är en betydande faktor vid olyckor som orsakas av förlorad kontroll eller tippning. Sådana olyckor kan orsaka allvarliga personskador eller dödsfall. **Du måste vara extra försiktig när du kör maskinen i en sluttning eller i ojämn terräng.**
- **Kör uppför och nedför sluttningar med maskinens tunga ände riktad mot uppförsbacken, lasten nära marken och lastarmarna indragna.** Viktfördelningen förändras beroende på vilket redskap som används. Om redskapet med lastningskapacitet är tomt är det maskinens bakre del som utgör den tunga änden. Om redskapet med lastningskapacitet är fullt är det maskinens främre del som är den tunga änden. Med de flesta andra redskap är det den främre delen av maskinen som utgör den tunga änden.
- Markera de platser i arbetsområdet där det förekommer nedgrävda ledningar och andra föremål och gräv inte på de markerade platserna.
- Läs och förstå innehållet i denna *bruksanvisning* innan du startar motorn.
- Håll koncentrationen helt på maskinen när du använder den. Ägna dig inte åt aktiviteter som kan distrahera dig, eftersom personskador eller skador på egendom då kan uppstå.

- Låt aldrig barn eller personer som saknar nödvändig utbildning använda maskinen.
- Håll händer och fötter borta från rörliga delar och redskap.
- Kör endast maskinen om skydd och andra säkerhetsanordningar sitter på plats och fungerar.
- Håll kringstående och husdjur borta från maskinen.
- Stanna maskinen, stäng av motorn och ta ut nyckeln innan du utför service på, tankar eller rensar maskinen.

Felaktigt bruk eller underhåll av maskinen kan leda till personskador. För att minska risken för skador ska du alltid följa säkerhetsanvisningarna och uppmärksamma varningssymbolen ⚠. Symbolen betyder Var försiktig, Varning eller Fara – anvisning om personsäkerhet. Underlåtenhet att följa anvisningarna kan leda till personskador och innebära livsfara.

Säkerhets- och instruktionsdekaler



Säkerhetsdekaler och säkerhetsinstruktioner är fullt synliga för föraren och finns nära alla potentiella farozoner. Ersätt dekaler som har skadats eller saknas.



Batterisymboler

Vissa eller samtliga av dessa symboler finns på ditt batteri.

- | | |
|---|--|
| 1. Explosionsrisk | 6. Håll kringstående på avstånd från batteriet. |
| 2. Ingen eld, öppna lågor eller rökning | 7. Använd ögonskydd; explosiva gaser kan orsaka blindhet och andra personskador. |
| 3. Brännskaderisk p.g.a. frätande vätskor/kemiska ämnen | 8. Batterisyra kan orsaka blindhet eller allvarliga brännskador. |
| 4. Använd ögonskydd. | 9. Spola ögonen omedelbart med vatten och sök läkarhjälp snabbt. |
| 5. Läs bruksanvisningen. | 10. Innehåller bly; får inte kastas i hushållssoporna |

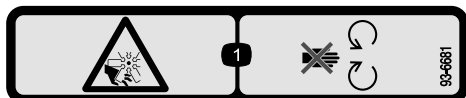

93-6681

decal93-6681

1. Avkapnings-/avslitningsrisk, fläkt – håll avstånd från rörliga delar.

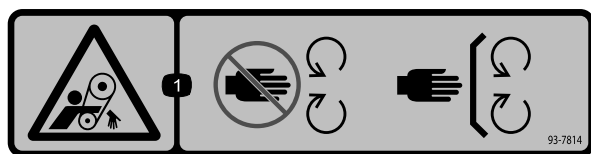

93-7814

decal93-7814

1. Risk för att fastna, rem – håll avstånd till rörliga delar och se till att alla skydd sitter på plats.



115-2047

decal115-2047

1. Varning – vidrör inte den heta ytan.

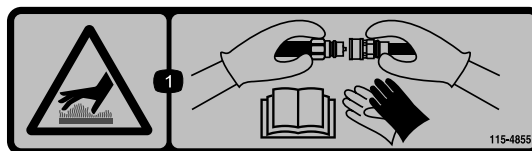

115-4855

decal115-4855

1. Het yta/risk för brännskador – bär skyddshandskar när du hanterar hydraulkopplingarna och läs *bruksanvisningen* för information om hur hydraulkomponenterna ska hanteras.

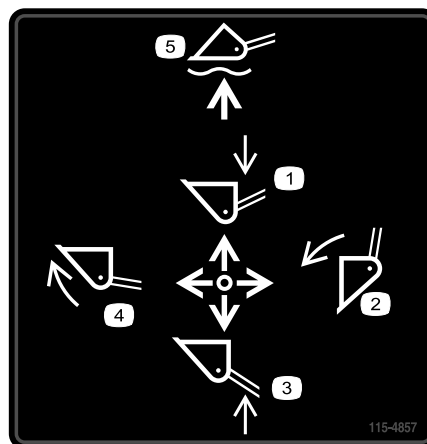

115-4857

decal115-4857

- | | |
|----------------------|----------------------------------|
| 1. Sänk lastarmarna. | 4. Vik in skopan. |
| 2. Töm skopan. | 5. Låt skopan "flyta" på marken. |
| 3. Höj lastarmarna. | |



115-4858

decal115-4858

1. Krossrisk för händer och fötter – montera cylinderlåset.



decal115-4865

115-4865

1. Kylvätska
2. Läs bruksanvisningen.



decal117-3276

117-3276

1. Motorns kylvätska under tryck
2. Explosionsrisk – läs bruksanvisningen.
3. Varning – rör inte den heta ytan.
4. Varning – läs bruksanvisningen.

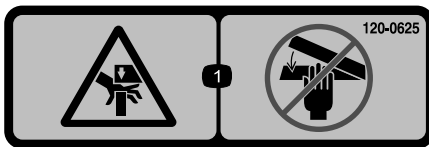

decal120-0625

120-0625

1. Klämrisk, händer – håll händerna borta.



decal122-1925

122-1925

1. Dra åt till 2,82–3,16 Nm.

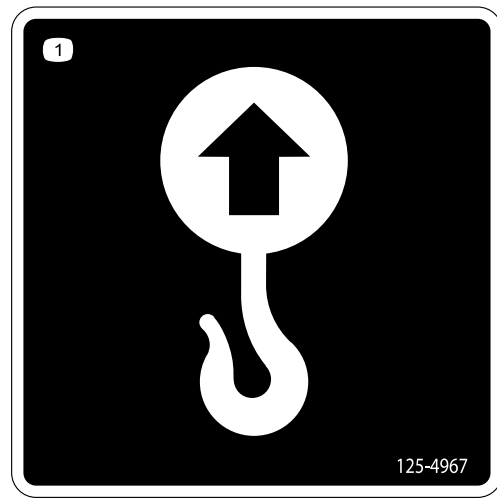

decal125-4967

125-4967

1. Lyftpunkt

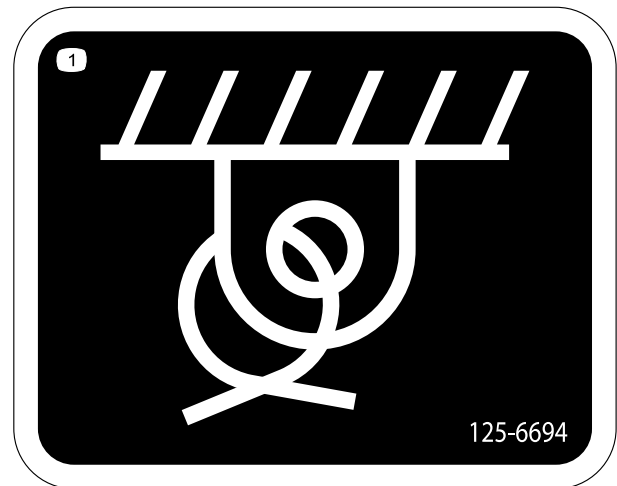

decal125-6694

125-6694

1. Fästpunkt

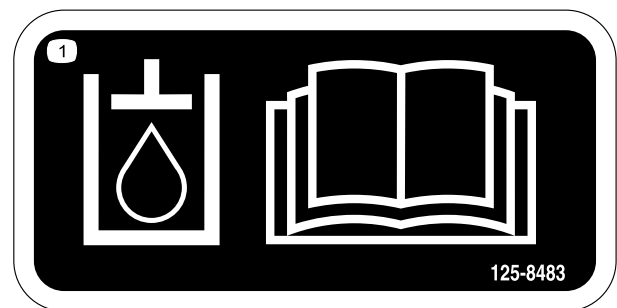

decal125-8483

125-8483

1. Hydraulvätska, läs bruksanvisningen.

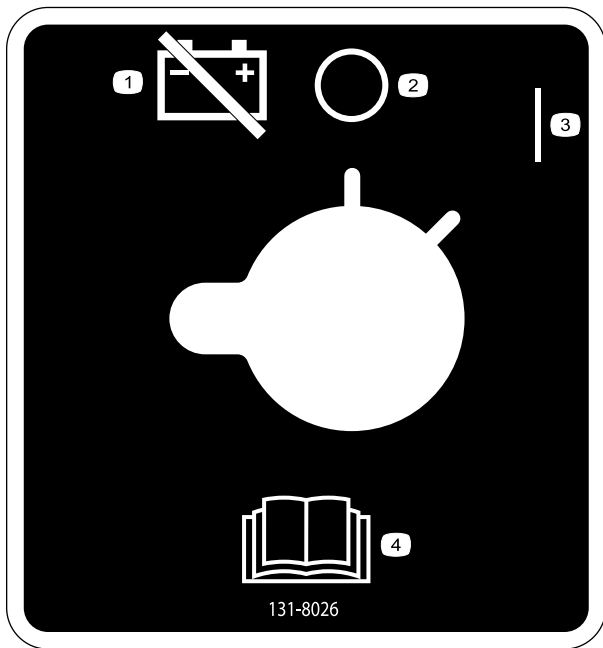

131-8026

decal131-8026

1. Batteriström – koppla ifrån
2. Av
3. På
4. Läs *bruksanvisningen*.

⚠ WARNING: Cancer and Reproductive Harm - www.P65Warnings.ca.gov.
 For more information, please visit www.tccoCAProp65.com
CALIFORNIA SPARK ARRESTER WARNING
 Operation of this equipment may create sparks that can start fires around dry vegetation. A spark arrester may be required. The operator should contact local fire agencies for laws or regulations relating to fire prevention requirements.

133-8062

decal133-8062

133-8062



decal137-5409

137-5409

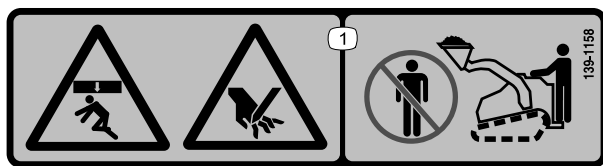

decal139-1158

139-1158

1. Krossrisk uppifrån och klämrisk – håll avstånd till skopan och lastarmarna.

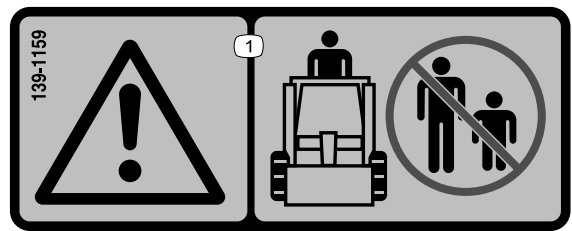

decal139-1159

139-1159

1. Varning – håll kringstående på behörigt avstånd.

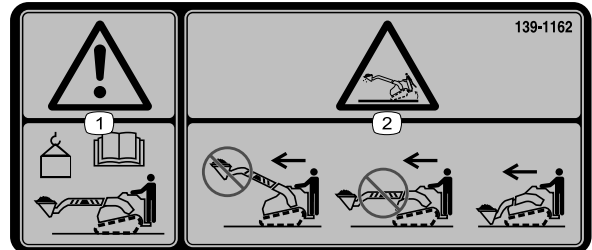

decal139-1162

139-1162

1. Varning – se *bruksanvisningen* för skopans maximala viktgräns.
2. Vältrisk – kör inte maskinen med lasten upphöjd eller armarna utfällda. Transportera lasten nära marken med armarna indragna när du kör.

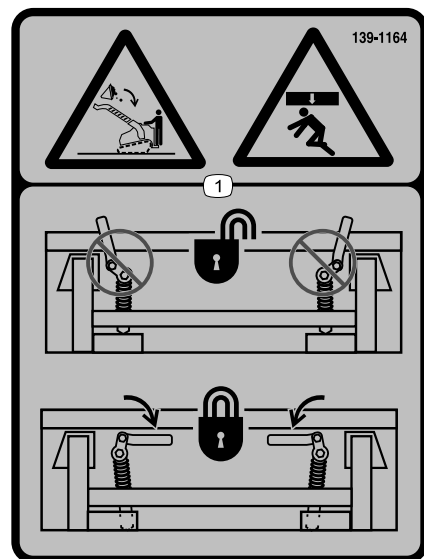

decal139-1164

139-1164

1. Risk för krosskador från ovan, fallande last – kontrollera att snabbkopplingsspakarna är låsta.

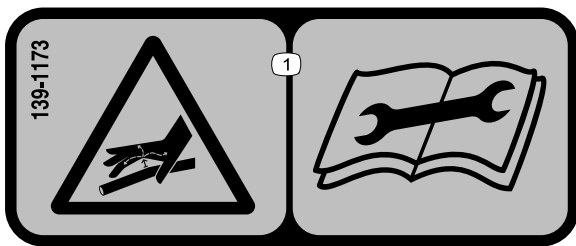

139-1173

decal139-1173

1. Risk med vätska under högt tryck, vätska som kan tränga in under huden – läs *bruksanvisningen* innan du utför underhåll.

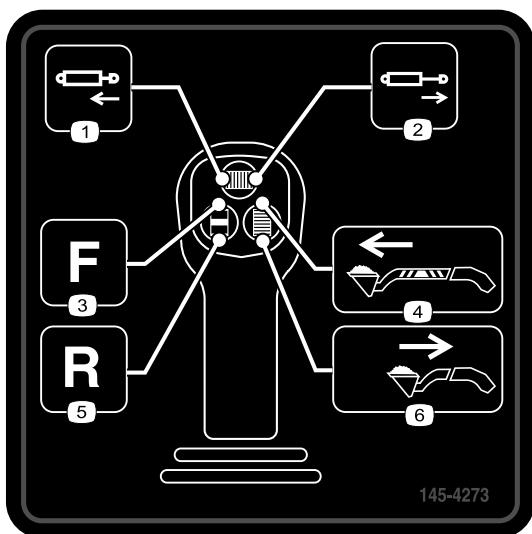

145-4273

decal145-4273

1. Dra in hydraulcylindern (tillval)
2. Dra ut hydraulcylindern (tillval)
3. Redskapsflöde – framåt
4. Fäll ut armarna (endast teleskopmodell)
5. Redskapsflöde – bakåt
6. Dra in armarna (endast teleskopmodell)

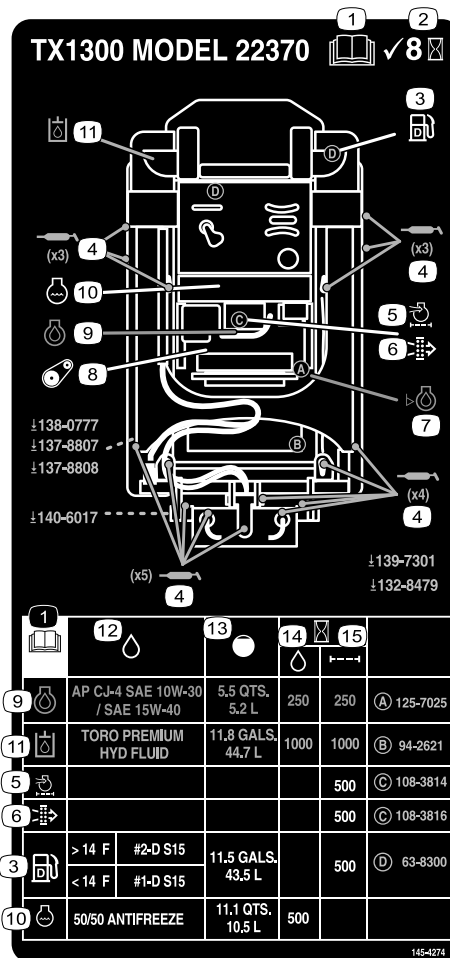

145-4274

decal145-4274

1. Läs *bruksanvisningen* innan du utför underhåll.
2. Kontrollera var 8:e timme
3. Bränsle
4. Smörjpunkter
5. Motors luftfilter
6. Säkerhetsluftfilter
7. Motoroljenivå
8. Remspänning
9. Motorolja
10. Kylvätska
11. Hydraulvätska
12. Vätskor
13. Kapacitet
14. Vätskeintervall (timmar)
15. Filterintervall (timmar)

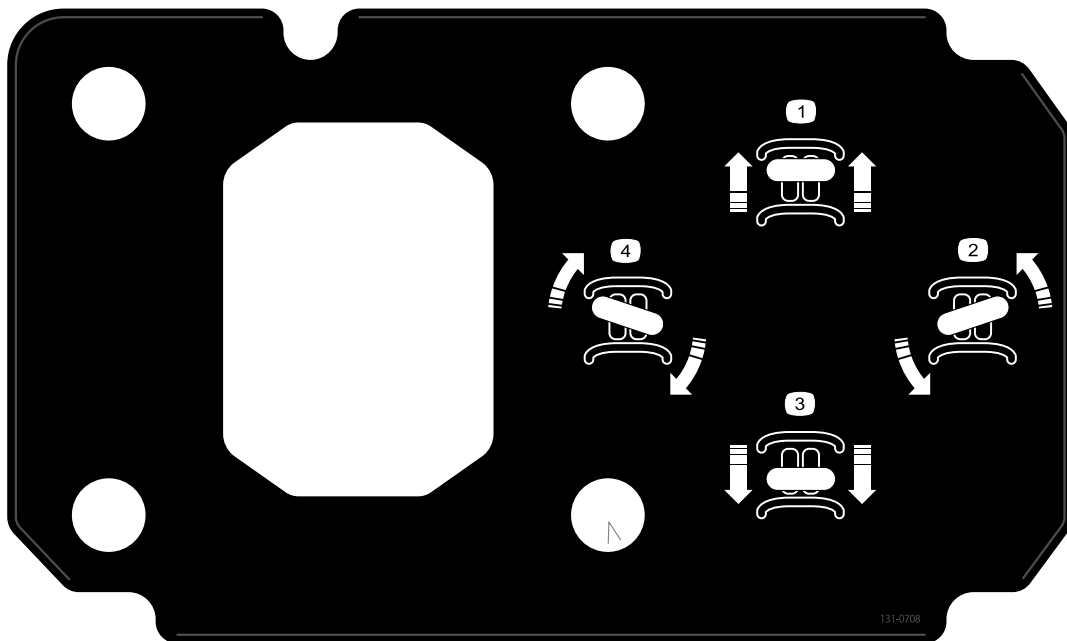

131-0708

decal131-0708

- | | |
|------------------|----------------|
| 1. Kör framåt | 3. Kör bakåt |
| 2. Sväng vänster | 4. Sväng höger |

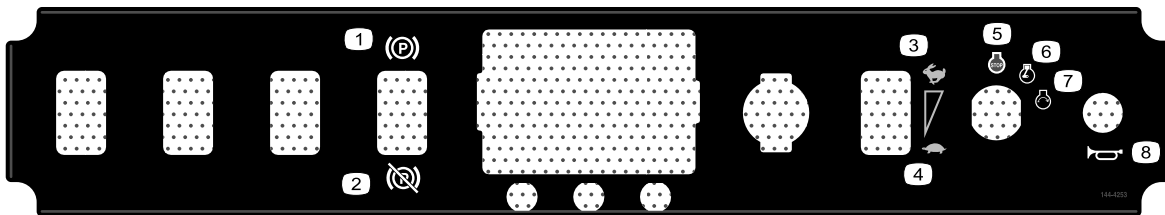

144-4253

decal144-4253

- | | |
|--------------------------------|------------------|
| 1. Parkeringsbroms – inkopplad | 5. Motor – stopp |
| 2. Parkeringsbroms – urkopplad | 6. Motor – kör |
| 3. Snabbt | 7. Motor – start |
| 4. Långsamt | 8. Signalhorn |



decal145-0637

145-0637

1. Varning – läs *bruksanvisningen*.
2. Varning – genomgå utbildning innan du använder maskinen.
3. Varning – bär hörselskydd.
4. Varning – koppla in parkeringsbromsen, sänk ned redskapet till marken, stäng av motorn och ta ut tändningsnyckeln innan du kliver ur maskinen.
5. Risk för livsfarlig elstöt, elledningar – kontrollera om det finns elledningar i området innan du använder maskinen.
6. Risk för krosskador – montera cylinderlåset; läs *bruksanvisningen* innan du utför service eller underhåll.
7. Risk för kapnings-/avslitningsskada för händer och fötter – vänta tills alla rörliga delar har stannat innan service påbörjas; håll avstånd till rörliga delar; se till att alla skydd sitter på plats.
8. Explosionsrisk, risk för livsfarlig elstöt – ring de lokala myndigheternas hjälplinje innan du påbörjar arbetet i ett område.
9. Krossrisk – håll avstånd till redskapet när du använder maskinen; håll kringstående på behörigt avstånd från maskinen.
10. Vältrisk – kör alltid upp- och nedför sluttningar med redskapet nedsänkt; kör aldrig i en sluttning med redskapet upphöjt; kör alltid med maskinens tunga ände riktad mot uppførsbacken; transportera alltid lasten nära marken; ryck aldrig i reglagen; använd stadiga och jämna rörelser.
11. Vältrisk – sväng inte snabbt; titta alltid bakom dig innan du backar maskinen.

Produktöversikt

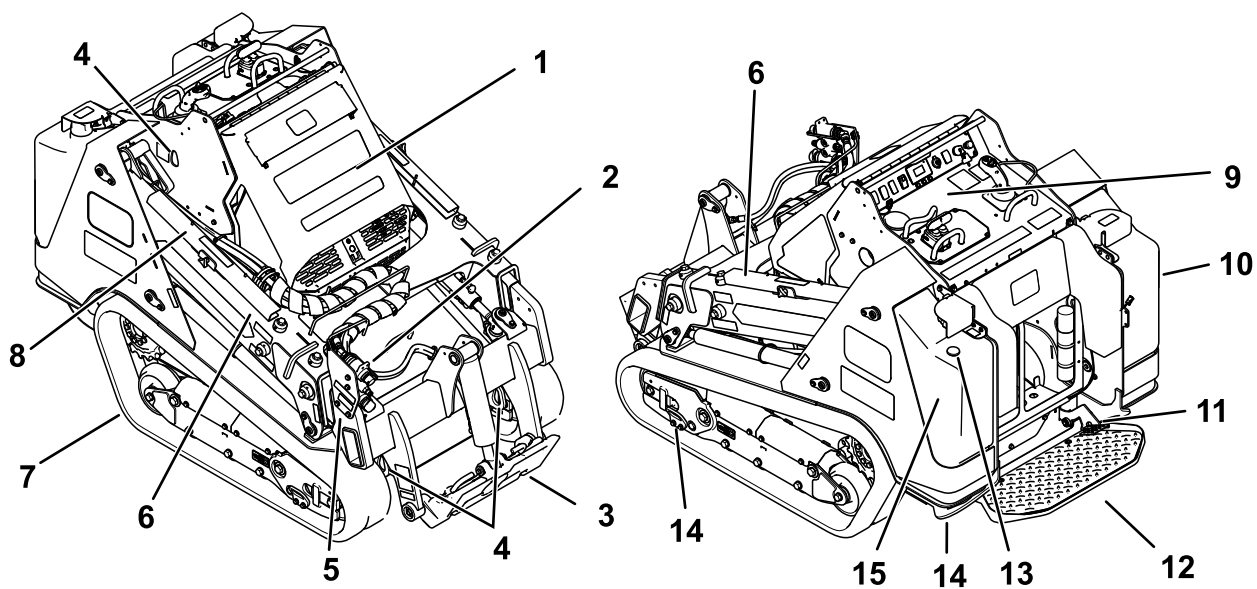

Figur 3

- | | | | |
|----------------------------|------------------|---------------------------|-------------------|
| 1. Huv | 5. Nedre lastarm | 9. Kontrollpanel | 13. Bränslemätare |
| 2. Extra hydraulkopplingar | 6. Övre lastarm | 10. Hydraultank | 14. Fästpunkt |
| 3. Fästplatta | 7. Larvband | 11. Extra hydrauliskt lås | 15. Bränsletank |
| 4. Lyftpunkt | 8. Cylinderlås | 12. Förarplattform | |

g318043

Reglage

Kontrollpanel

Bekanta dig med alla reglage innan du startar motorn och använder traktorenheten.

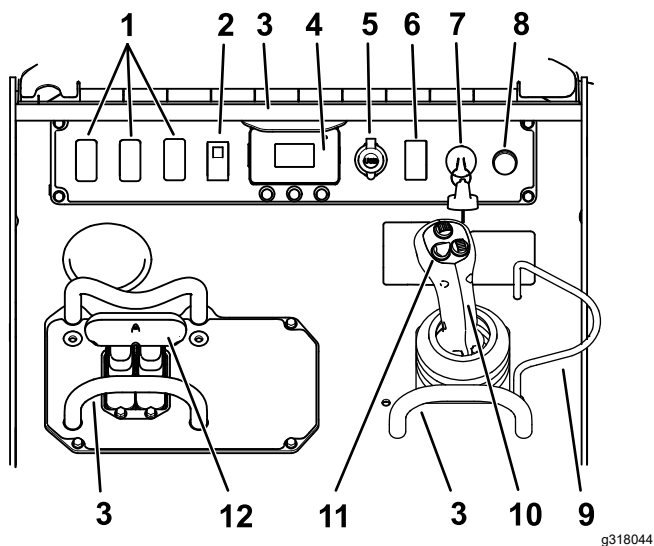

Figur 4

- | | |
|--------------------------------|--|
| 1. Uttag för tillvalssats | 7. Tändningslås |
| 2. Brytare för parkeringsbroms | 8. Signalhorn |
| 3. Referensstav | 9. Lastventillås |
| 4. Skärm för InfoCenter | 10. Lastarm/reglage för redskapstippning |
| 5. Eluttag | 11. Styrspaksreglage |
| 6. Gasreglagekontakt | 12. Reglagehandtag, hjuldrivning |

Tändningslås

Tändningslåset används för att starta och stänga av motorn och har tre lägen: AV, KÖROCH START.

Omkopplare för parkeringsbroms

Tryck på parkeringsbromsens omkopplare för att koppla in eller ur parkeringsbromsen. Parkeringsbromsen aktiveras även automatiskt när du stänger av maskinen.

Gasreglagekontakt

Håll reglaget framåt i minst två sekunder för att ställa in gasreglaget på HÖG TOMGÅNG. Håll reglaget bakåt i minst två sekunder för att ställa in gasreglaget på LÅG TOMGÅNG, eller håll tillfälligt reglaget i endera riktningen för att öka eller minska motorhastigheten i mindre steg.

Referensstav

Vid körning av traktorenheten används referensstaven som handtag och momentpunkt för reglering av drivreglaget och styrspaken. Håll alltid händerna på referensstavarna när du använder maskinen så att driften blir jämn och kontrollerad.

Drivreglage

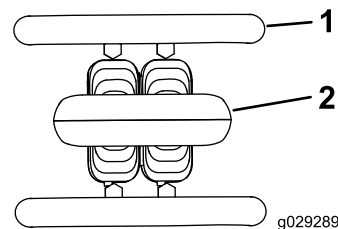

Figur 5

1. Referensstav
2. Reglagehandtag, hjuldrivning

- För reglagehandtagen framåt för att köra framåt.

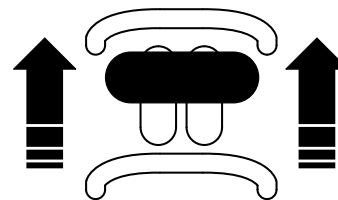

Figur 6

- För drivreglaget bakåt för att köra bakåt.

Viktigt: Håll uppsikt bakåt när du backar så att du ser eventuella hinder, och håll händerna på referensstaven.

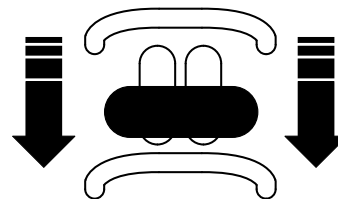

Figur 7

- Vrid drivreglaget medurs för att svänga åt höger.

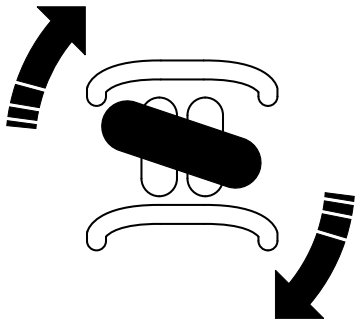

Figur 8

g264833

- Vrid drivreglaget moturs för att svänga åt vänster.

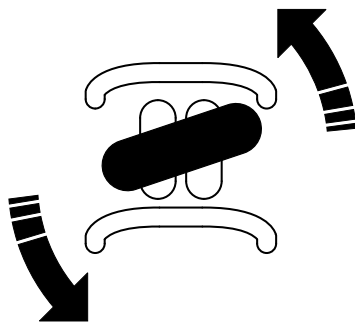

Figur 9

g264832

- Släpp drivreglaget för att stanna maskinen.

Obs: Ju längre du för drivreglaget i endera riktningen, desto snabbare kommer maskinen att förflytta sig i denna riktning.

Lastarm/reglage för redskapstippning

Flytta spaken långsamt för att styra lastarmarna och luta redskapet.

Obs: I spärrat (upphöjt) läge kan redskap som utjämnare och hydraulblad följa markens konturer vid avjämnning.

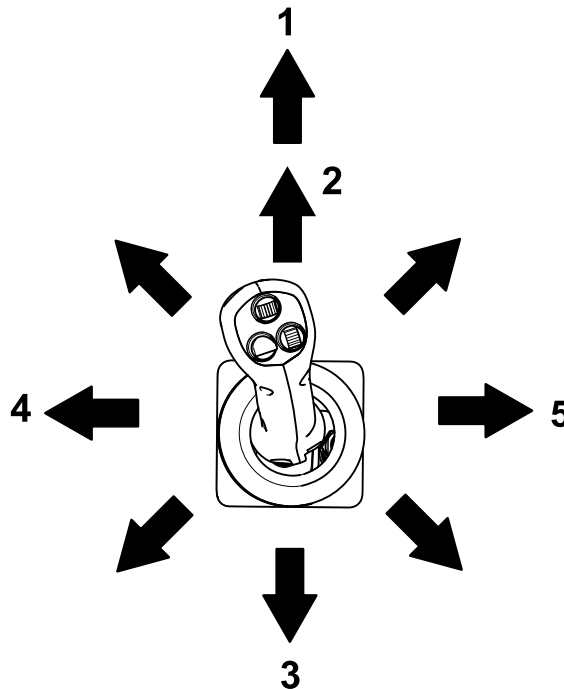

Figur 10

g358629

1. Spärrat (upphöjt) läge – skjut spaken så långt det går framåt.
2. Sänk lastarmarna.
3. Hög lastarmarna.
4. Tippa redskapet bakåt.
5. Tippa redskapet framåt.

Genom att sätta reglaget i ett mellanläge (t.ex. framåt och vänster) kan du flytta lastarmarna och tippa redskapet samtidigt.

Lastventillås

Lastventillåset säkrar lastarmen/reglaget för redskapstipning så att du inte kan skjuta det framåt. Detta bidrar till att säkerställa att ingen sänker lastarmarna av misstag vid underhåll. Fäst lastventilen med låset, utöver cylinderlåsen, varje gång du behöver stänga av maskinen med lastarmarna upphöjda. Se [Använda cylinderlåsen \(sida 43\)](#).

För att låsa lyfter du upp låset så att det går igenom hålet i kontrollpanelen och för det till vänster framför lastarmsspaken. Tryck ned det i låst läge.

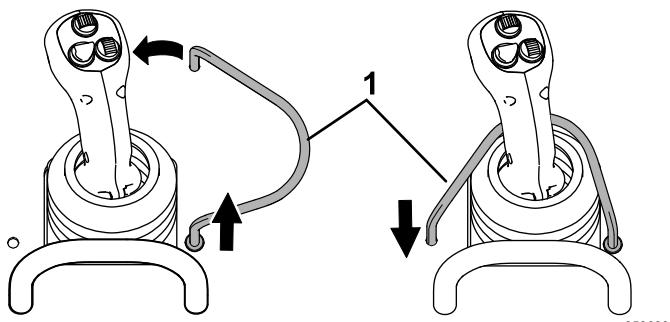

Figur 11

1. Lastventillås

Styrspaksreglage

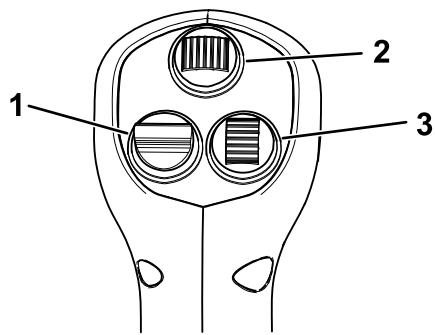

Figur 12

g318281

1. Redskapets primära funktion (endast hydraulredskap)
2. Redskapets sekundära funktion (endast vissa redskap)
3. Fäll ut och dra in lastarmarna

Obs: Lastarmarna får inte fällas ut när de är helt upphöjda på grund av instängt tryck. Sänk ned armarna något för att avlasta trycket och fälla ut dem.

⚠ VARNING

Om du flyttar maskinen medan lastarmarna är utfällda kan det påverka maskinens stabilitet.

Håll maskinrörelser till ett minimum medan lastarmarna är utfällda.

Extra hydrauliskt lås

Koppla in hydrauliken framåt eller bakåt och använd sedan höger fot för att trycka på låset för att fortsätta flödet och hålla handen fri för andra reglage.

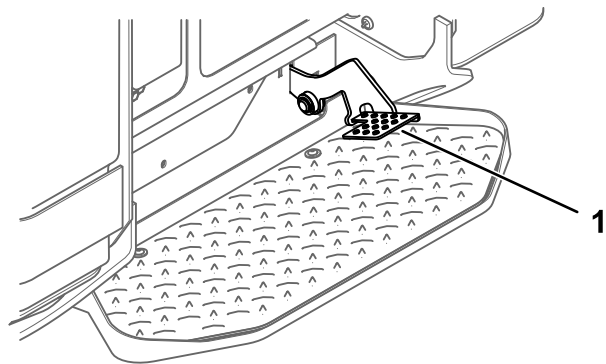

Figur 13

g358628

1. Extra hydrauliskt lås

Bränslemätare

Mätaren visar mängden bränsle i bränsletankarna.

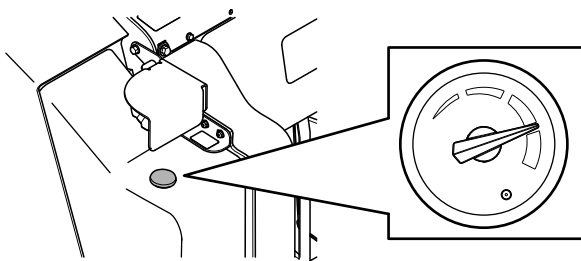

Figur 14

g371278

Skärm för InfoCenter

På LCD-skärmen för InfoCenter visas information om maskinen, till exempel driftsstatus, diagnosinformation och övrig information om maskinen. En startskärm och en huvudinformationsskärm visas på InfoCenter. Du kan växla mellan startskärmen och huvudinformationsskärmen när som helst genom att trycka på någon av InfoCenter-knapparna och sedan välja önskad riktningsspil.

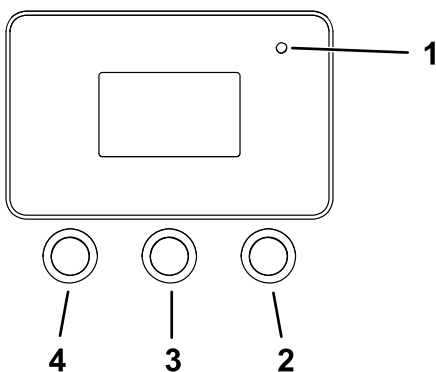

Figur 15

g264015

1. Indikatorlampa
2. Högerknapp
3. Mittknapp
4. Vänsterknapp













- Vänsterknapp, menyåtkomst-/bakåt-knapp – tryck på den här knappen om du vill komma till InfoCenter-menyer. Du kan använda den för att stänga den meny som är aktiv just nu.
- Mittenknapp – använd den här knappen för att bläddra nedåt i menyerna.
- Högerknapp – använd den här knappen för att öppna en meny där en högerpil visar att det finns mer innehåll.

Obs: Knapparnas funktioner kan ändras beroende på omständigheterna. Vid varje knapp visas en ikon som förklarar den aktuella funktionen.

Ikonbeskrivningar i InfoCenter

	Menyåtkomst
	Nästa
	Föregående
	Bläddra nedåt
	Enter/Mata in värde
	Ändra nästa värde i listan
	Öka
	Minska
	Spara värde
	Lämna menyn
	Godkänn
	Alternativet är låst
	Timmätare
	Justera siffran
	Varning
	Transporthastighet, skärmåtkomst
	Snabbt
	Långsamt
	Neutral
	Extra lås
	Kallstart

Ikonbeskrivningar i InfoCenter (cont'd.)

	Parkeringsbroms
	Motor
	Glödstift
	Motorns kylväsketemperatur
 n./min	Motorvarvtal
	Batterispänning
	Smart Load är aktivt
	Anger när schemalagd service bör utföras
	DPF-regenerering krävs
 ACK	En parkerad regenerering eller en återhämtningsregenerering pågår.
	Hög avgastemperatur
	Fel i NOx-kontrolldiagnos. Kör tillbaka maskinen till verkstaden och kontakta en auktoriserad återförsäljare.

Använda menyerna

Tryck på menyåtkomstknappen  på huvudskärmen när du vill komma till InfoCenters menysystem. Detta tar dig till huvudmenyn. Se följande tabeller för en översikt över menyalternativen:

Huvudmeny

Menyobjekt	Beskrivning
Fel	Fel-menyn innehåller en lista med de senaste maskin- och motorfelen. Läs <i>servicehandboken</i> eller kontakta en auktoriserad återförsäljare för mer information om Fel-menyn och den information som finns där.
Service	Service-menyn innehåller information om maskinen som t.ex. antal brukstimmar och andra liknande siffror.
Diagnostik	Diagnostikmenyn visar statusen för alla omkopplare, givare och styreffekt på maskinen. Den kan användas för att felsöka vissa problem eftersom den snabbt visar vilka av maskinens reglage som är på och av.
Inställningar	Med hjälp av inställningsmenyn kan du anpassa och ändra konfigurationsvariabler på InfoCenter-skärmen.
Om	I menyn Om visas maskinens modellnummer, serienummer och programvaruversion.

Service

Menyobjekt	Beskrivning
Hours	Anger det totala antal timmar som maskinen, motorn och det extra hydraulsystemet har varit på samt antalet timmar för motor- och hydraulservice.
Counts	Visar antalet starter som maskinen har genomgått, antalet gånger maskinen har varnat för att motortemperaturen är för hög och antalet gånger motorn har stängts av på grund av hög temperatur.
DPF Regeneration	DPF-regenereringsalternativ och DPF-undermenyer.
Inhibit Regen	Används för att styra återställningsregenerering.
Parked Regen	Används för att starta en parkerad regenerering.
Last Regen	Anger antal timmar sedan den senaste parkerade regenereringen eller återställnings- eller återhämtningsregenereringen.
Recover Regen	Används för att starta en återhämtningsregenerering.

Diagnostik

Menyobjekt	Beskrivning
Traction	Anger in- och uteffekt för maskindrift.
Auxiliary	Anger in- och uteffekt för inkoppling av det extra hydraulsystemet.
Engine	Anger in- och uteffekt för start av motorn.
Boom	Anger in- och uteffekt för utfällning och indragning av teleskoparmar.

Inställningar

Menyobjekt	Beskrivning
Mått	Styr vilka enheter som används på InfoCenter. Det går att välja mellan imperialmått och metrisk mått.
Språk	Styr språken som används på InfoCenter.
Ljusstyrka	Styr LCD-skärmens ljusstyrka.
Kontrast	Styr LCD-skärmens kontrast.
Låsta menyer	Ger åtkomst till låsta menyer.
Lås inställn.	Styr om en PIN-kod krävs för skyddade menyer.

Om

Menyobjekt	Beskrivning
Model	Visar maskinens modellnummer
Serial	Visar maskinens serienummer
Software	Visar versionsnumret för maskinens programvara.
Display	Visar versionsnumret för InfoCenter-skärmens programvara.

Åtkomst till låsta menyer

Obs: Den fabriksinställda PIN-koden för maskinen är antingen 0000 eller 1234.

Om du har ändrat PIN-koden och därefter glömt den nya koden kan du kontakta en auktoriserad återförsäljare för att få hjälp.

1. Från HUVUDMENYN bläddrar du ned till INSTÄLLNINGSMENYN och trycker på högerknappen.

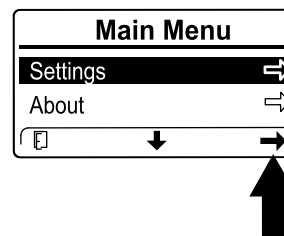

Figur 16

g364600

- I INSTÄLLNINGSMENYN bläddrar du ned till den SKYDDADE MENYN och trycker på högerknappen.

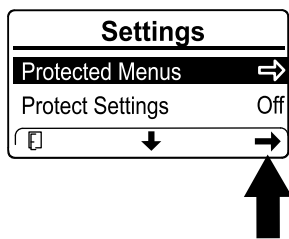

Figur 17

g364601

- Ange PIN-koden genom att trycka på mittknappen tills den rätta första siffran visas. Tryck sedan på högerknappen för att gå till nästa siffra. Upprepa detta steg tills den sista siffran har angetts och tryck på högerknappen igen.

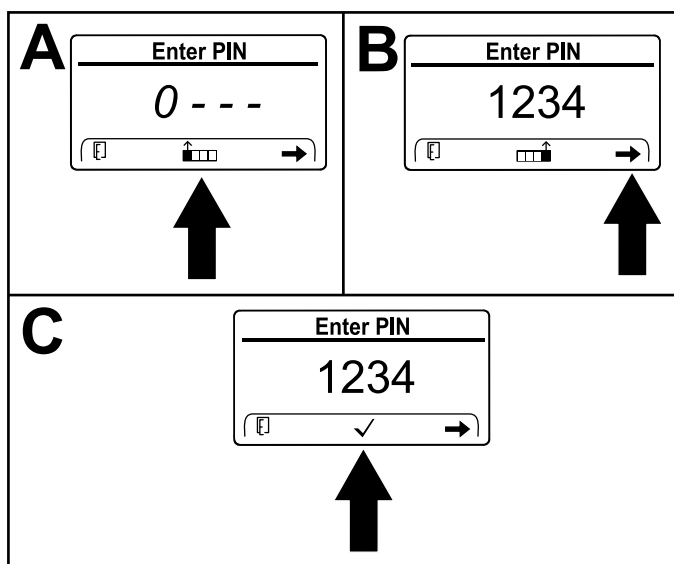

Figur 18

g364599

- Tryck på mittknappen för att bekräfta PIN-koden.

Obs: Om InfoCenter bekräftar PIN-koden och den låsta menyn blir tillgänglig visas ordet "PIN" i skärmens övre högra hörn.

Du kan se och ändra inställningarna i den LÅSTA MENYN. När du har fått åtkomst till den LÅSTA MENYN bläddrar du ned till alternativet LÅS INSTÄLLN.. Tryck på högerknappen för att ändra inställningen. Om du ställer in Lås inställn. på AV kan du se och ändra inställningarna i den LÅSTA MENYN utan att ange PIN-koden. Om du ställer in Lås inställn. på PÅ döljs de låsta alternativen och du måste ange PIN-koden för att ändra inställningarna i den LÅSTA MENYN.

Specifikationer

Obs: Specifikationer och design kan komma att ändras utan föregående meddelande.

Bredd	116,8 cm
Längd	215,6 cm
Höjd	143,5 cm
Vikt	1 750 kg
Driftkapacitet (35 % av tippkapaciteten ¹)	
• Indragna armar	589,7 kg
• Utfällda armar	280 kg
Tippkapacitet ¹	
• Indragna armar	1 685 kg
• Utfällda armar	792 kg
Hjulbas	99,1 cm
Tömningshöjd (med standardskopa)	
• Indragna armar	180,1 cm
• Utfällda armar	230,3 cm
Räckvidd – helt upphöjt läge (med standardskopa)	
• Indragna armar	33,5 cm
• Utfällda armar	67,8 cm
Höjd till gångjärnsbult (standardskopa i högsta läget)	
• Indragna armar	227,1 cm
• Utfällda armar	277,3 cm

1. Driftkapaciteten beräknas som 35 % av tippkapaciteten med en standardskopa och en operatörsvikt på 75 kg, enligt ISO 14397-1. Andra redskap har olika driftkapacitet. Se redskapets bruksanvisning eller dekal med lastkapacitet.

Redskap/tillbehör

Toro tillverkar ett urval av redskap och tillbehör som du kan använda för att förbättra och utöka maskinens kapacitet. Kontakta en auktoriserad återförsäljare eller auktoriserad Toro-distributör, eller gå till www.Toro.com för att se en lista över alla redskap och tillbehör som tillverkas av Toro.

Använd Toros originalreservdelar och tillbehör för att säkerställa optimal prestanda. Toro tar inget ansvar för maskinsador eller personsador som uppstår vid användning av redskap från andra tillverkare. Användaren accepterar dessa risker.

Körning

av maskinen om någon kringstående kommer i närheten av arbetsområdet.

Obs: Vänster och höger sida på maskinen är lika med förarens vänstra respektive högra sida vid normal körning.

Före körning

Säkerhet före användning

Allmän säkerhet

- Låt aldrig barn eller någon som inte har fått utbildning använda eller utföra underhåll på maskinen. Lokala föreskrifter kan begränsa användarens ålder och kräva att föraren har genomgått en certifierad utbildning. Det är ägaren som ansvarar för att utbilda alla förare och mekaniker.
- Lär dig hur du använder utrustningen på ett säkert sätt och bekanta dig med manöverreglage och säkerhetsdekalerna.
- Koppla alltid in parkeringsbromsen (i förekommande fall), stäng av motorn, ta ut nyckeln, vänta tills alla rörliga delar har stannat och låt maskinen svalna innan du justerar, servar, rengör eller ställer den i förvar.
- Lär dig att snabbt stanna maskinen och stänga av motorn.
- Kontrollera att säkerhetsbrytarna och skyddet sitter fast ordentligt och fungerar som de ska. Kör inte maskinen om dessa inte fungerar som de ska.
- Ge akt på de markerade områdena på maskinen och redskapen där klämrisk förekommer, och håll händer och fötter på behörigt avstånd från dessa områden.
- Innan maskinen används med ett redskap måste du kontrollera att redskapet är korrekt monterat. Läs alla bruksanvisningar för redskapen.
- Undersök terrängen för att avgöra vilka tillbehör och redskap som du behöver för att utföra arbetet på ett bra och säkert sätt.
- Markera de platser i arbetsområdet där det förekommer nedgrävda ledningar och andra föremål och gräv inte på de markerade platserna. Notera platser där det finns omärkta hinder och föremål, t.ex. lagertankar under jord, källor och septiksystem.
- Inspektera området där du kommer att använda utrustningen och var vaksam på ojämna ytor eller dolda faror.
- Kontrollera att det inte finns några kringstående i närheten innan du använder maskinen. Stäng

Bränslesäkerhet

- Var ytterst försiktig när du hanterar bränsle. Det är brandfarligt och dess ångor är explosiva.
- Släck alla cigaretter, cigarrer, pipor och övriga antändningskällor.
- Använd endast en godkänd bränslebehållare.
- Ta inte bort tanklocket och fyll inte på bränsle i bränsletanken medan motorn är igång eller fortfarande är varm.
- Fyll inte på eller tappa ut bränsle från maskinen i ett slutet utrymme.
- Förvara inte maskinen eller bränslebehållaren i närheten av en öppen låga, gnista eller tändlåga, t.ex. nära en varmvattenberedare eller någon annan utrustning.
- Om du spiller ut bränsle ska du inte försöka att starta motorn. Undvik att skapa några gnistor tills bränsleångorna har skingrats.
- För att förhindra att statisk elektricitet antänder bränslet ska du ta ner maskinen från lastbilen eller släpvagnen och tanka den på marken, på avstånd från andra fordon. Om detta inte är möjligt placerar du en bärbar bränslebehållare på marken, på avstånd från andra fordon, och fyller den. Tanka sedan maskinen från bränslebehållaren istället för munstycket på bränslepumpen.
- Se till att bensinpumpens munstycke hela tiden har kontakt med kanten på bränsletankens eller dunkens öppning tills tankningen är klar. Använd inte en låsöppningsanordning för munstycket.

Om diesel för sommarbruk används vid temperaturer över -10 °C bidrar det till att bränslepumpen håller längre och har större effekt jämfört med bränsle för vinterbruk.

Viktigt: Använd inte fotogen eller bensin istället för dieselbränsle. Motorn skadas om detta råd inte följs.

Fylla på bränsle

Rekommenderat bränsle

Använd endast ren och färsk diesel eller biodiesel med mycket låg svavelhalt ($< 15\text{ ppm}$). Minsta cetantal ska vara 45. Ett cetantal över 50 rekommenderas, särskilt vid temperaturer under -20 °C eller på höjder över 1 500 m. Köp inte mer bränsle än vad som går åt inom 180 dagar så att det garanterat är färskt.

Om du inte använder bränsle med mycket låg svavelhalt skadas motorns emissionssystem.

Använd diesel för sommarbruk (nr 2-D eller 2-D S15) vid temperaturer över -10 °C och diesel för vinterbruk (nr 1-D eller 1-D S15) vid temperaturer under -10 °C . Användning av bränsle för vinterbruk vid lägre temperaturer ger lägre flampunkts- och flytpunktsegenskaper, vilket gör att maskinen startar lättare och att inte bränslefiltret sätts igen i lika hög grad.

Biodieselklar

Maskinen kan också använda ett bränsle som blandats med biodiesel, upp till B5 (5 % biodiesel, 95 % petrodiesel). Petrodieselandelens svavelhalt ska vara låg eller mycket låg. Vidta följande säkerhetsåtgärder:

- Bränslets biodieselandel måste uppfylla någon av specifikationerna ASTM D6751 eller EN 14214.
- Bränsleblandningens sammansättning ska uppfylla kraven i ASTM D975 eller EN 590.
- Målade ytor kan skadas av biodiesel.
- Använd B5 (andel biobränsle är 5 %) eller blandningar med lägre biobränsleandel vid kallt väder.
- Kontrollera tätningar, slangar och packningar som kommer i kontakt med bränsle, eftersom de kan försämrats med tiden.
- Vid byte till biodieselblandningar kan bränslefiltret sättas igen i början.
- Kontakta en återförsäljare för mer information om biodiesel.

Fylla på bränsletanken

Bränsletankens kapacitet: 43,5 liter

1. Ställ maskinen på ett plant underlag, koppla in parkeringsbromsen och sänk ned lastarmarna.
2. Stäng av motorn och ta ut nyckeln.
3. Lyft fästet.

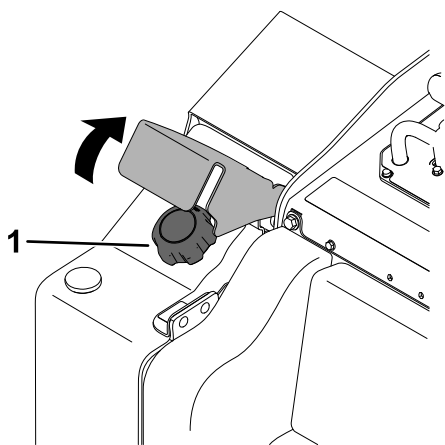

Figur 19

g362590

1. Tanklock

4. Skruva av tanklocket.
5. Fyll tanken med bränsle upp till påfyllningsröret.
6. Sätt tillbaka locket.
7. Fäll ned fästet.

Utföra dagligt underhåll

Varje dag innan maskinen startas ska de procedurer som ska genomföras dagligen och innan varje användning, vilka anges i [Underhåll \(sida 41\)](#), utföras.

Viktigt: Kontrollera hydraulvätskenivån och lufta bränslesystemet innan du startar motorn för första gången. Se [Kontrollera hydraulvätskenivån \(sida 64\)](#) och [Lufta bränslesystemet \(sida 52\)](#).

Under arbetets gång

Säkerhet under användning

Allmän säkerhet

- Överskrid inte den märkta driftkapaciteten eftersom maskinen då kan bli instabil, vilket kan leda till att du förlorar kontrollen. Driftkapaciteten reduceras om du fäller ut lastarmarna så långt att du kan se den randiga dekalen på armarnas insida.
- Transportera inte ett redskap eller en last med armarna upphöjda eller utfällda. Transportera alltid redskapet/lasten nära marken, med lastarmarna indragna.
- Redskap kan förändra maskinens stabilitet och driftegenskaper.
- För maskiner med plattform:
 - Sänk lastarmarna innan du kliver av plattformen.
 - Försök inte att stabilisera maskinen genom att sätta ned foten på marken. Om du förlorar kontrollen över maskinen ska du kliva av plattformen och röra dig bort från maskinen.
 - Ha inte fötterna under plattformen.
 - Kör inte maskinen om du inte står med båda fötterna på plattformen och håller i referensstavarna eller lastkontrollen med händerna.
- Håll koncentrationen helt på maskinen när du använder den. Ägna dig inte åt aktiviteter som kan distrahera dig, eftersom personskador eller skador på egendom då kan uppstå.
- Titta bakåt och nedåt innan du backar för att kontrollera att vägen är fri.
- Ryck aldrig i reglagen, utan använd en stadig och jämn rörelse.
- Ägaren/användaren kan förebygga och ansvarar för olyckor som kan ge upphov till personskador eller skador på egendom.
- Använd lämpliga kläder, inklusive ögonskydd, långbyxor, rejåla och halkfria skor samt hörselskydd. Använd även andningsskydd eller

munskydd vid dammiga förhållanden. Sätt upp långt hår och använd inte hängande smycken eller löst sittande kläder.

- Kör inte maskinen om du är trött, sjuk eller påverkad av alkohol, läkemedel eller andra droger.
- Kör aldrig med passagerare och håll husdjur och kringstående på avstånd. .
- Använd endast maskinen i bra belysning och undvik gropar och dolda faror.
- Se till att alla drivhjul är i neutralläge innan du startar motorn. Starta endast motorn från förarplatsen på plattformen.
- Var försiktig när du närmar dig hörn med skymd sikt, buskage, träd eller andra objekt som kan försämra sikten.
- Sakta ner och var försiktig när du svänger och korsar vägar och trottoarer. Se upp för trafik.
- Stäng av redskapet när du inte arbetar.
- Om du kör på ett föremål ska du stanna maskinen, stänga av motorn, ta ut nyckeln och inspektera maskinen. Reparera alla skador innan du börjar köra maskinen igen.
- Kör aldrig motorn i ett slutet utrymme.
- Lämna aldrig en maskin som är i gång utan uppsikt.
- Gör följande innan du lämnar förarplatsen:
 - Ställ maskinen på ett plant underlag.
 - Sänk lastarmarna och koppla ur det extra hydrauliksystemet.
 - Koppla in parkeringsbromsen.
 - Stäng av motorn och tag ut nyckeln.
- Använd inte maskinen när det finns risk för blixtnedslag.
- Använd endast maskinen i områden där det finns tillräckligt med utrymme för dig att manövrera den på ett säkert sätt. Var uppmärksam på hinder i din omgivning. Om du inte är uppmärksam på omgivningarna och håller tillräckligt avstånd till träd, väggar och andra hinder kan skador orsakas när maskinen backas.
- Se till att det finns tillräckligt med utrymme ovanför dig innan du kör under föremål (t.ex. elledningar, grenar, och dörrkarmar) och vidrör dem inte.
- Överlasta inte redskapen och håll alltid lasten inom tillåtna gränsvärden när lastarmarna höjs upp. Föremål kan falla ur redskapet och orsaka skador.

Säkerhet i sluttningar

- **Kör uppför och nedför sluttningar med maskinens tunga ände riktad mot uppførsbacken.** Viktfördelningen förändras beroende på vilket redskap som används. Om redskapet med lastningskapacitet är tomt är det maskinens bakre del som utgör den tunga änden. Om redskapet med lastningskapacitet är fullt är det maskinens främre del som är den tunga änden. Med de flesta andra redskap är det den främre delen av maskinen som utgör den tunga änden.
- Om du höjer upp eller fäller ut lastarmarna vid körning i sluttning påverkas maskinens stabilitet. Håll lastarmarna i det nedfällda och indragna läget när du kör i sluttningar.
- Sluttningar är en betydande faktor vid olyckor som orsakas av att föraren förlorat kontrollen eller av tippning. Sådana olyckor kan leda till allvarliga personskador eller dödsfall. **Du måste vara extra försiktig när du kör maskinen i en sluttning eller i ojämn terräng.**
- Skapa egna rutiner och regler för körning i sluttningar. Rutinerna ska innehålla en kartläggning av arbetsplatsen för att avgöra vilka sluttningar som är säkra för maskindrift. Använd alltid sunt förnuft och ett gott omdöme när du utför kontrollen.
- Sakta ned och var extra försiktig vid körning på sluttande underlag. Markförhållandena kan påverka maskinens stabilitet.
- Undvik att starta eller stanna på lutande underlag. Kör långsamt rakt nerför sluttningen om maskinen skulle förlora greppet.
- Undvik att svänga i sluttningar. Om du måste svänga, gör det långsamt och håll maskinens tyngre ände mot uppförslutet.
- Alla rörelser i sluttningar ska ske långsamt och gradvis. Gör inga plötsliga ändringar i hastighet eller riktning.
- Om du känner dig osäker när du kör maskinen i sluttningar ska du undvika att göra det.
- Se upp för gropar, fårar och gupp. Ojämn terräng kan välta maskinen. Det kan finnas dolda hinder i högt gräs.
- Var försiktig när du kör på vått underlag. Försämrade drivkraft kan leda till att maskinen glider.
- Utvärdera området och säkerställ att marken är tillräckligt stabil för maskinen.
- Var försiktig när du använder maskinen nära följande:
 - Stup
 - Diken
 - Flodbäddar

- Vattendrag

Maskinen kan välta plötsligt om ett hjul eller larvband kör över en kant eller om kanten ger vika. Håll ett säkert avstånd mellan maskinen och riskfyllda områden.

- Ta inte bort eller koppla på redskap i en sluttning.
- Parkera inte maskinen i en backe eller på en sluttning.

Säkerhet kring ledningar

- Om du kör över en ledning ska du göra följande:
 - Stäng av maskinen och ta ut nyckeln.
 - Se till så att kringstående håller sig på behörigt avstånd från arbetsområdet.
 - Kontakta omedelbart räddningstjänsten och lämpliga myndigheter för att säkra området.
 - Om du har skadat en fiberoptisk kabel ska du inte titta rakt in i ljuset.
- Lämna inte förarplattformen om maskinen är elektriskt laddad. Du är säker så länge du inte lämnar plattformen.
 - Du kan jordas om du rör vid någon av maskinens delar.
 - Låt inte någon annan person röra vid eller närma sig maskinen när den är elektriskt laddad.
 - Anta alltid att maskinen är laddad om du har kört över en el- eller kommunikationsledning. Försök inte att lämna maskinen.
- Gasläckor medför både brand- och explosionsrisk och kan leda till allvarliga personskador eller dödsfall. Rök inte när du använder maskinen.

Starta motorn

1. Kontrollera att bortkopplingsbrytaren för batteriet är i det PÅSLAGNA läget. Se [Använda bortkopplingsbrytaren för batteriet \(sida 53\)](#).
2. Se till att drivreglaget är i NEUTRALLÄGET.
3. Sätt i nyckeln i tändningslåset och vrid den till PÅSLAGET läge.
4. Vrid nyckeln till STARTLÄGET. Släpp nyckeln när motorn startar.

Viktigt: Låt inte startmotorn gå i mer än 10 sekunder åt gången. Om motorn inte startar ska du vänta 30 sekunder mellan varje försök så att startmotorn har tid att svalna. Om du inte följer dessa anvisningar kan startmotorn överhettas.

Starta i kall väderlek

Förvara maskinen i ett garage om utomhustemperaturen ligger under fryspunkten så att maskinen hålls varmare och blir lättare att starta.

Maskinens programvara kan automatiskt begränsa motorvarvtalet om kylvätskan är extremt kall. När motorn har startat ska du vänta tills snöflingeikonen och varningen om kall hydraulvätska försvinner från InfoCenter innan du ökar gasen och kopplar in det extra hydraulsystemet.

Viktigt: Om motorn körs på hög hastighet medan hydrauliksystemet är kallt (dvs. när temperaturen är vid fryspunkten eller under) kan hydraulsystemet skadas.

Köra maskinen

Använd rörelsereglagen för att köra maskinen. Ju längre du för rörelsereglagen i endera riktningen, desto snabbare kommer maskinen att förflytta sig i denna riktning. Släpp rörelsereglagen för att stanna maskinen.

Med gasreglaget styrs motorvarvtalet mätt i varv per minut. Kör motorn med högt gaspådrag för bästa prestanda.

Stänga av motorn

1. Parkera maskinen på ett plant underlag och sänk ner lastarmarna.
 2. Koppla ur det extra hydraulsystemet.
 3. Ställ in gasreglaget på låg tomgång.
 4. Om motorn har arbetat hårt eller är het ska du låta den gå på tomgång i fem minuter innan du vrider tändningslåset till läget AV.
- Obs:** Detta bidrar till att kyla ner motorn innan du stänger av den. Vid en nödsituation kan du stänga av motorn direkt.
5. Vrid tändningslåset till läget AV och ta ut nyckeln.

⚠ VAR FÖRSIKTIG

Barn eller vuxna som inte har behörig utbildning kan försöka köra traktorenheten och skada sig.

Ta ut nyckeln ur tändningslåset när du kliver ur traktorenheten, även om det bara rör sig om några sekunder.

Använda redskap

Montera redskap

Viktigt: Använd endast redskap som godkänts av Toro. Redskap kan förändra maskinens stabilitet och driftegenskaper. Maskinens garanti kan bli ogiltig om du använder maskinen med redskap som inte har godkänts.

Viktigt: Före monteringen av redskapet måste du se till att fästplattorna är fria från smuts och skräp och att stiften roterar fritt. Om stiften inte roterar fritt måste du smörja dem.

1. Placera redskapet på en plan yta med tillräckligt utrymme bakom för att maskinen ska få plats.
2. Starta motorn.
3. Luta redskapets fästplatta framåt.
4. Stick in fästplattan i det övre fästet på redskapets kopplingsplatta.

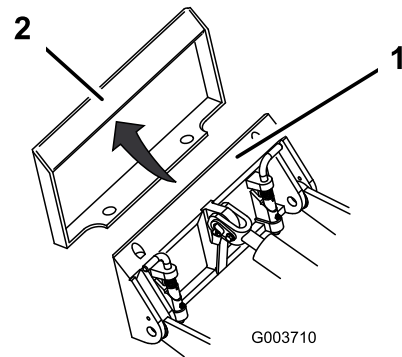

Figur 20

1. Fästplatta 2. Kopplingsplatta

5. Höj upp lastarmarna samtidigt som du tippar tillbaka fästplattan.

Viktigt: Höj upp redskapet tills det inte längre vidrör marken och tippa fästplattan bakåt så långt det går.

6. Stäng av motorn och ta ut nyckeln.

7. Koppla in snabbkopplingsstiften och se till att de är ordentligt inskjutna i fästplattan.

Viktigt: Om stiften inte vrids till inkopplat läge har fästplattan inte passats in helt med hålen i redskapets kopplingsplatta. Kontrollera kopplingsplattan och rengör den vid behov.

⚠ VARNING

Om snabbkopplingsstiften inte är helt inskjutna i redskapets fästplatta kan redskapet falla av maskinen och krossa dig eller kringstående.

Se till att snabbkopplingsstiften sitter ordentligt i fästplattan.

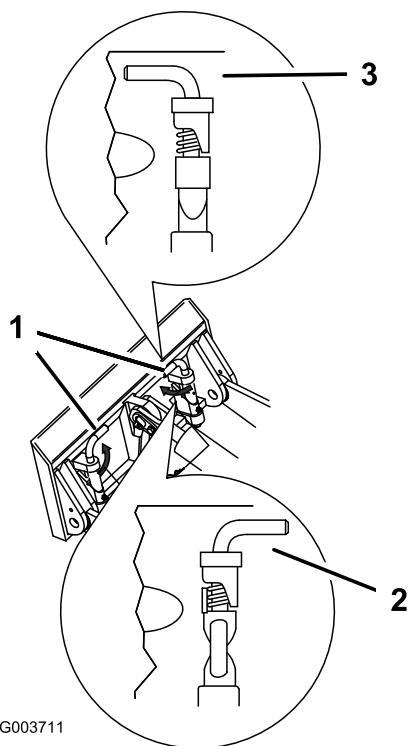

Figur 21

- | | |
|--|-------------------|
| 1. Snabbkopplingsstift
(inkopplat läge) | 3. Inkopplat läge |
| 2. Urkopplat läge | |

Ansluta hydraulslangarna

⚠ VARNING

Hydraulolja som läcker ut under tryck kan tränga in i huden och orsaka skada. Vätska som trängt in i huden vid en olycka måste opereras bort inom några få timmar av en läkare som känner till den här sortens skador, annars kan kallbrand uppstå.

- Se till att alla hydraulvätskeslangar och -ledningar är i gott skick och att alla hydraulanslutningar och -kopplingar är ordentligt åtdragna innan hydraulsystemet trycksätts.
- Håll kropp och händer borta från småläckor eller munstycken som sprutar ut hydraulvätska under högt tryck.
- Använd kartong eller papper för att finna hydraulläckor. Använd aldrig händerna.

⚠ VAR FÖRSIKTIG

Hydraulkopplingar, hydraulledningar/ventiler och hydraulolja kan vara heta. Du kan bränna dig om du vidrör heta komponenter.

- Bär handskar när du arbetar med hydraulkopplingarna.
- Låt maskinen svalna innan du rör vid några hydrauliska komponenter.
- Rör inte vid hydraulvätskespill.

Om redskapet kräver hydrauldrift ska hydraulslangarna anslutas på följande sätt:

1. Stäng av motorn och ta ut nyckeln.
2. Ta bort skyddskåporna från maskinens hydraulkopplare.
3. Se till att alla främmande ämnen avlägsnas från hydraulkopplarna.
4. Skjut in redskapets hankontakt i maskinens honkontakt.

Obs: När du kopplar in redskapets hankontakt först nollställs trycket som har byggts upp i redskapet.

5. Tryck fast redskapets honkontakt på maskinens hankontakt.
6. Säkerställ att anslutningen är säker genom att dra i slangarna.

Ta av ett redskap

1. Ställ maskinen på ett plant underlag.
2. Sänk redskapet till marknivå.
3. Stäng av motorn och ta ut nyckeln.
4. Koppla ur snabbkopplingsstiften genom att vrida dem mot utsidan.

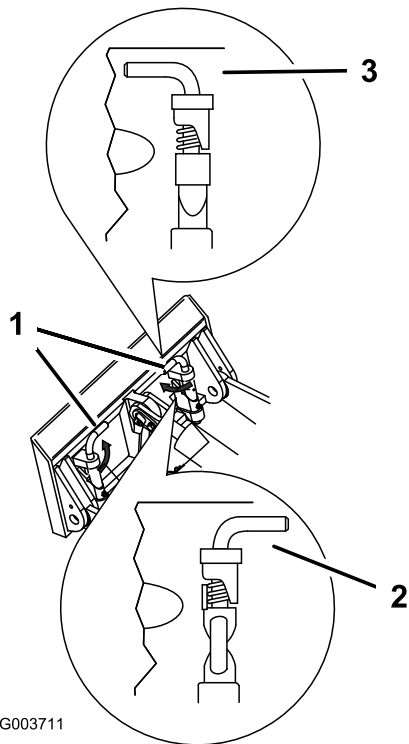

Figur 22

1. Snabbkopplingsstift (inkopplat läge)
2. Urkopplat läge
3. Inkopplat läge

5. Om redskapet använder hydraulisk utrustning ska du skjuta tillbaka flänsarna på hydraulkopplarna och koppla ur dem.

Viktig: Anslut redskapsslangarna till varandra för att undvika föroreningar i hydraulsystemet när maskinen inte används.

6. Montera skyddskåporna på maskinens hydraulkopplare.
7. Starta motorn, tippa fästplattan framåt och backa maskinen bort från redskapet.

Smart Load-systemets funktioner

Smart Load-systemet mäter även hydraultrycket i lastarmscylindrarna för att fastställa maximal räckvidd.

När du fäller ut lastarmarna till maximal räckvidd för armens höjd och lastvikt visar InfoCenter ikonen för Smart Load och indikatorlampan blinkar, ett larm piper och armarna fälls inte ut längre.

För att fortsätta fälla ut lastarmarna måste lasten lättas.

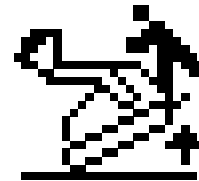

Figur 23

g270732

Regenerering av dieselpartikelfilter (DPF)

DPF-regenereringens funktioner

Dieselpartikelfiltret (DPF) ingår i avgassystemet. Dieseloxideringskatalysatorn i dieselpartikelfiltret minskar mängden skadliga gaser och tar bort sot från motorns avgasrör.

Dieselpartikelfiltrets regenereringsprocess använder värme från avgasröret till att förbränna sot som ansamlats på sotfiltret, vilket omvandlar sotet till aska och rensar kanalerna i sotfiltret så att filtrerade avgaser från motorn flödar ut ur dieselpartikelfiltret.

Motorns dator övervakar mängden sot genom att mäta baktrycket i dieselpartikelfiltret. Om baktrycket är för högt kan sotet inte förbrännas i sotfiltret då motorn går normalt. Tänk på följande för att hålla dieselpartikelfiltret fritt från sot:

- Passiv regenerering förekommer kontinuerligt medan motorn är igång. Kör motorn på fullt motorvarvtal när det är möjligt för att främja DPF-regenerering.
- Om baktrycket i dieselpartikelfiltret är för högt eller en återställningsregenerering inte har gjorts på 100 timmar visar motorns dator när en återställningsregenerering pågår via InfoCenter.
- Låt processen för återställningsregenerering slutföras innan du stänger av motorn.

Använd och underhåll maskinen med dieselpartikelfiltrets funktioner i åtanke. Motorbelastning på tomgång med högt motorvarvtal (full gas) producerar i allmänhet tillräcklig avgastemperatur för DPF-regenereringen.

Viktigt: Minimera tiden som du låter motorn gå på tomgång eller du kör motorn på ett lägre varvtal för att minska ansamlingen av sot i sotfiltret.

Ansamling av sot i dieselpartikelfiltret

- Med tiden ansamlas sot i dieselpartikelfiltrets sotfilter. Motorns dator övervakar sotnivån i dieselpartikelfiltret.
- När tillräckligt med sot har ansamlats meddelar datorn dig att det är dags att regenerera dieselpartikelfiltret.
- DPF-regenerering är en process som värmer upp dieselpartikelfiltret, vilket omvandlar sotet till aska.
- Förutom att ge varningsmeddelanden minskar datorn även motorns effekt vid olika nivåer av sotansamling.

Motorns varningsmeddelanden – sotansamling

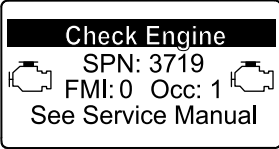
Indikeringsnivå	Felkod	Motoreffekt	Rekommenderad åtgärd
Nivå 1: Motorvarning	 <p>Check Engine SPN: 3719 FMI:16 Occ: 1 See Service Manual</p> <p>Kontrollera motor SPN 3719, FMI 16</p>	Datorn minskar motoreffekten till 85 %.	Utför en parkerad regenerering så snart som möjligt. Se Utföra en parkerad regenerering eller en återhämtningsregenerering (sida 34) .
Nivå 2: Motorvarning	 <p>Check Engine SPN: 3719 FMI: 0 Occ: 1 See Service Manual</p> <p>Kontrollera motor SPN 3719, FMI 0</p>	Datorn minskar motoreffekten till 50 %.	Utför en återhämtningsregenerering så snart som möjligt. Se Utföra en parkerad regenerering eller en återhämtningsregenerering (sida 34) .

Ansamling av aska i dieselpartikelfiltret

- Lättare aska töms ut genom avgassystemet. Tyngre aska ansamlas i sotfiltret.
- Aska är en biprodukt av regenereringsprocessen. Med tiden ansamlas aska i dieselpartikelfiltret, som inte töms ut genom motorns avgasrör.
- Motorns dator beräknar mängden aska som har ansamlats i dieselpartikelfiltret.
- När tillräckligt med aska har ansamlats skickar motorns dator information till InfoCenter i form av ett motorfel för att ange att det ansamlats aska i dieselpartikelfiltret.
- Felmeddelandena anger att det är dags att serva dieselpartikelfiltret.
- Förutom att ge varningsmeddelanden minskar datorn även motorns effekt vid olika nivåer av askansamling.

Systemmeddelanden och motorvarningsmeddelanden i InfoCenter – ansamling av aska

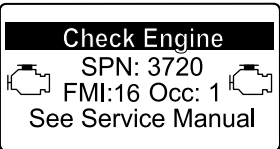
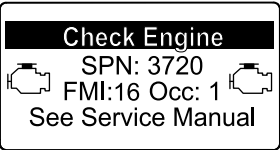
Indikeringsnivå	Felkod	Minskning av motorvarvtal	Motoreffekt	Rekommenderad åtgärd
Nivå 1: Motorvarning	 <p>Check Engine SPN: 3720 FMI:16 Occ: 1 See Service Manual</p> <p>Kontrollera motor SPN 3720, FMI 16</p>	Inget	Datorn minskar motoreffekten till 85 %.	Utför service på dieselpartikelfiltret. Se Parkerad regenerering eller återhämtningsregenerering (sida 34)
Nivå 2: Motorvarning	 <p>Check Engine SPN: 3720 FMI:16 Occ: 1 See Service Manual</p> <p>Kontrollera motor SPN 3720, FMI 0</p>	Inget	Datorn minskar motoreffekten till 50 %.	Utför service på dieselpartikelfiltret. Se Parkerad regenerering eller återhämtningsregenerering (sida 34)

Typer av DPF-regenerering

Typer av DPF-regenerering som utförs när maskinen är igång:

Typ av regenerering	Förhållanden som leder till DPF-regenerering	Beskrivning av DPF-drift
Passiv	Inträffar under normal användning av maskinen vid högt motorvarvtal eller hög motorbelastning	<ul style="list-style-type: none"> InfoCenter visar inte en symbol som anger passiv regenerering. Under passiv regenerering utsänder dieselpartikelfiltret mycket varma avgaser, oxiderar skadliga utsläpp och bränner sot till aska. <p>Anvisningar finns i Passiv DPF-regenerering (sida 32).</p>
Stöd	Inträffar till följd av låga motorvarvtal och låg motorbelastning, eller efter det att datorn har upptäckt att dieselpartikelfiltret är tilltäppt av sot	<ul style="list-style-type: none"> InfoCenter visar inte en symbol som anger stödregenerering. Under stödregenereringen justerar motorns dator motorns inställningar för att höja avgastemperaturen. <p>Se Starta DPF-regenerering (sida 32).</p>
Återställ	Inträffar var 100:e timme Inträffar även efter stödregenereringen utifall att datorn upptäcker att stödregenereringen inte minskade sotnivån tillräckligt	<ul style="list-style-type: none"> När ikonen för hög avgastemperatur  visas i InfoCenter pågår en regenerering. Under återställningsregenerering justerar motorns dator motorns inställningar för att höja avgastemperaturen. <p>Se Återställningsregenerering (sida 32).</p>

Typer av DPF-regenerering då det är nödvändigt att parkera maskinen:

Typ av regenerering	Förhållanden som leder till DPF-regenerering	Beskrivning av DPF-drift
Parkerad	<p>Inträffar till följd av att datorn upptäcker baktryck i dieselpartikelfiltret som orsakats av att sot har ansamlats</p> <p>Inträffar även till följd av att föraren startar en parkerad regenerering</p> <p>Kan inträffa till följd av att du har ställt in att återställningsregenerering ska spärras i InfoCenter och sedan har fortsatt använda maskinen, vilket har lett till att mer sot har ansamlats när dieselpartikelfiltret redan behöver en återställningsregenerering</p> <p>Detta kan inträffa som en följd av användning av fel bränsle eller motorolja</p>	<ul style="list-style-type: none"> När en symbol för återställning-standby/parkerad regenerering eller återhämtningsregenerering  eller MEDDELANDE NR 188 visas i InfoCenter har en regenerering begärts. Genomför en parkerad regenerering så snart som möjligt så att du slipper göra en återställningsregenerering. En parkerad regenerering tar 30–60 minuter. En fjärdedel av tanken måste vara fylld. Du måste parkera maskinen för att kunna genomföra en parkerad regenerering. <p>Se Utföra en parkerad regenerering eller en återhämtningsregenerering (sida 34).</p>

Typer av DPF-regenerering då det är nödvändigt att parkera maskinen: (cont'd.)

Typ av regenerering	Förhållanden som leder till DPF-regenerering	Beskrivning av DPF-drift
Återställning	Inträffar till följd av att föraren har ignorerat begäranden om parkerad regenerering och fortsatt att använda maskinen, vilket har lett till att mer sot har ansamlats i dieselpartikelfiltret	<ul style="list-style-type: none"> När en symbol för återställning-standby/parkerad regenerering eller återhämtningsregenerering  eller MEDDELANDE NR 190 visas i InfoCenter har en återhämtningsregenerering begärts. En återhämtningsregenerering tar upp till tre timmar att slutföra. Tanken måste vara minst halvfull. Du måste parkera maskinen för att kunna genomföra en återställningsregenerering. <p>Se Utföra en parkerad regenerering eller en återhämtningsregenerering (sida 34).</p>

DPF-regenereringsmenyn

Åtkomst till DPF-regenereringsmenyn

- Gå till servicemenyn och bläddra ned till DPF REGENERATION (DPF-regenerering).

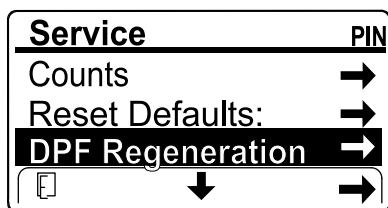

Figur 24

g362603

- Öppna DPF-regenereringsmenyn genom att trycka på högerknappen.

Tid sedan senaste regenerering

Gå till DPF-regenereringsmenyn och bläddra ned till alternativet LAST REGEN (senaste regenerering).

Använd fältet SENASTE REGENERERING för att fastställa i hur många timmar du har kört motorn sedan den senaste parkerade regenereringen, återställnings- eller återhämtningsregenereringen.

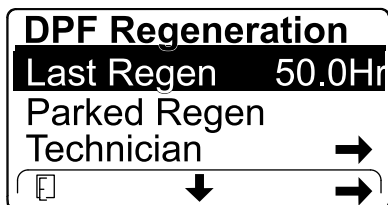

Figur 25

g362604

Teknikermenyn

Viktigt: Av praktiska skäl är det möjligt att välja att utföra en parkerad regenerering innan sothöjningen når 100 %, förutsatt att motorn har gått i mer än 50 timmar sedan den senaste genomförda parkerade regenereringen eller återställnings- eller återhämtningsregenereringen.

Använd teknikermenyn för att se den aktuella statusen för motorregenereringskontrollen och den angivna sothöjningen.

Gå till DPF-regenereringsmenyn och bläddra sedan ned till TEKNIKERMENYN.

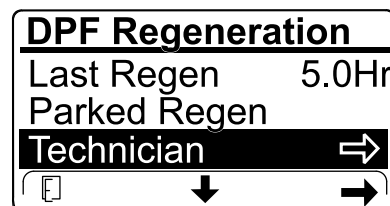

Figur 26

g362719

- Använd tabellen för DPF-drift för att se den aktuella statusen för dieselpartikelfiltrets drift.

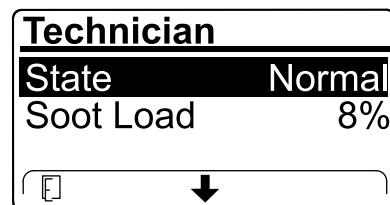

Figur 27

g362718

Tabell för DPF-drift

Status	Beskrivning
Normal	Dieselpartikelfiltret är i normalt driftläge – passiv regenerering.
Assist Regen	Motorns dator utför en stödregenerering.
Reset Stby	Motorns dator försöker att utföra en återställningsregenerering, men något av följande villkor förhindrar regenereringen:
	Inställningen för att spärra regenerering är inställd på ON (på). Avgastemperaturen är för låg för regenerering.
Reset Regen	Motorns dator utför en återställningsregenerering.
Parked Stby	Motorns dator begär att du utför en parkerad regenerering.
Parked Regen	Du har initierat en begäran om parkerad regenerering och motorns dator bearbetar nu regenereringen.
Recov. Stby	Motorns dator begär att du utför en återhämtningsregenerering.
Recov. Regen	Du har initierat en begäran om återhämtningsregenerering och motorns dator bearbetar nu regenereringen.

- Sotnivån beräknas som den procentuella andelen sot i dieselpartikelfiltret. Se tabellen över sotnivån.

Obs: Sotnivån varierar när maskinen används och DPF-regenerering utförs.

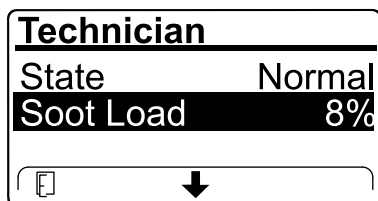

Figur 28

g365225

Tabell över sotnivån

Gränsvärden för sotnivå	Regenereringsstatus
0 till 5 %	Minimiläge för sotnivån
78 %	Motorns dator utför en stödregenerering.
100 %	Motorns dator begär automatiskt en parkerad regenerering.
122 %	Motorns dator begär automatiskt en återhämtningsregenerering.

Passiv DPF-regenerering

- Passiv regenerering genomförs som en del av motorns vanliga drift.
- När du använder maskinen ska du köra motorn på fullt motorvarvtal och hög belastning så ofta du kan för att främja DPF-regenerering.

Starta DPF-regenerering

- Motorns dator justerar motorns inställningar för att höja avgastemperaturen.
- När du använder maskinen ska du köra motorn på fullt motorvarvtal och hög belastning så ofta du kan för att främja DPF-regenerering.

Återställningsregenerering

⚠ VAR FÖRSIKTIG

Avgastemperaturen är mycket hög (ca 600 °C) under DPF-regenereringen. Heta avgaser kan skada dig eller andra personer.

- Kör aldrig motorn i ett slutet utrymme.
- Se till att det inte finns något brännbart material runt avgassystemet.
- Rör aldrig vid en het avgassystemskomponent.
- Stå aldrig vid eller i närheten av maskinens avgasrör.

- Ikonen för hög avgastemperatur  visas i InfoCenter medan återställningsregenereringen pågår.
- Motorns dator justerar motorns inställningar för att höja avgastemperaturen.

Viktigt: Ikonen för hög avgastemperatur visar att maskinens avgastemperatur kan vara varmare än under normal drift.

- När du använder maskinen ska du köra motorn på fullt motorvarvtal och hög belastning så ofta du kan för att främja DPF-regenerering.
- När så är möjligt bör du inte stänga av motorn eller minska motorns varvtal medan återställningsregenereringen pågår.

Viktigt: När så är möjligt ska du låta maskinen slutföra återställningsregenereringsprocessen innan du stänger av motorn.

Regelbunden återställningsregenerering

Om motorn inte har genomgått en parkerad regenerering eller återställnings- eller återhämtningsregenerering under de senaste 100 timmarna av användning kommer motorns dator att försöka utföra en återställningsregenerering.

Ställa in spärrning av regenerering

Endast återställningsregenerering

En återställningsregenerering leder till högre avgastemperaturer. Om maskinen ska användas runt träd, snår, högt gräs eller andra temperaturkänsliga plantor eller material kan du använda inställningen Inhibit Regen för spärrad regenerering så att inte motordatorn utför en återställningsregenerering.

Viktigt: När du stänger av motorn och startar den igen går inställningen för Inhibit Regen (spärrning av regenerering) automatiskt över till OFF (av).

Obs: Om du ställer in att regenerering ska spärras i InfoCenter visar InfoCenter MEDDELANDE NR 185 var femtonde minut medan motorn begär en återställningsregenerering.

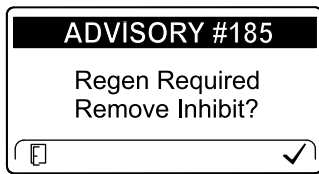

Figur 29

g224692

1. Gå till DPF-regenereringsmenyn och bläddra ned till INHIBIT REGEN (spärrning av regenerering).

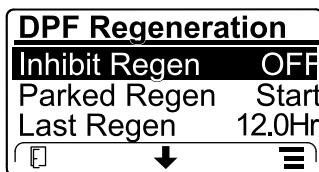

Figur 30

g362745

2. Tryck på högerknappen för att ändra inställningen för att spärra regenerering till ON (på) eller OFF (av).

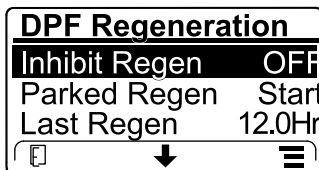

Figur 31

g365224

Godkänna en återställningsregenerering

InfoCenter visar symbolen för hög avgastemperatur  när återställningsregenereringen pågår.

Obs: Om Inhibit Regen (spärrning av regenerering) är inställt på ON (på) visas MEDDELANDE NR 185 i InfoCenter. Tryck på högerknappen för att ställa in spärrning av regenerering på OFF (av) och fortsätta med återställningsregenereringen.

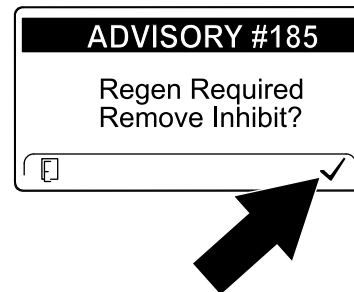

Figur 32

g362746

Obs: Om InfoCenter visar MEDDELANDE NR 186 ställer du in motorn på full gas (hög tomgång) så att återställningsregenereringen kan fortsätta.

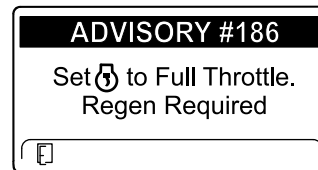

Figur 33

g224395

Obs: När återställningsregenereringen har slutförts försvinner ikonen för hög avgastemperatur  från InfoCenter-skärmen.

Parkerad regenerering eller återhämtningsregenerering

- När motorns dator begär antingen en parkerad regenerering eller en återhämtningsregenerering visas ikonen för regenereringsbegäran  i InfoCenter.
- Maskinen utför inte en parkerad regenerering eller en återhämtningsregenerering automatiskt, utan du måste köra regenereringen via InfoCenter.

Meddelanden om parkerad regenerering

När motorns dator begär en parkerad regenerering visas följande meddelanden i InfoCenter:

- Motorvarning SPN 3720, FMI 16

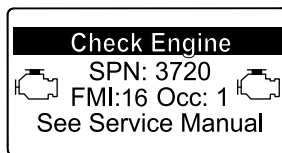

Figur 34

g213863

- MEDDELANDE NR 188 parkerad regenerering krävs

Obs: Meddelande nr 188 visas var femtonde minut.

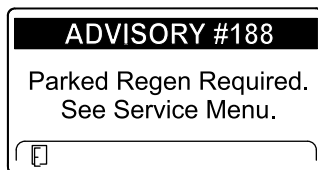

Figur 35

g224397

Meddelanden om återhämtningsregenerering

När motorns dator begär en återhämtningsregenerering visas följande meddelanden i InfoCenter:

Motorvarning SPN 3719, FMI 0

Se *servicehandboken* eller kontakta den auktoriserade återförsäljaren för mer information.

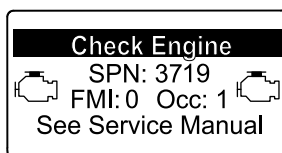

Figur 36

g213867

Statusbegränsning för dieselpartikelfiltret

- Om motorns dator begär en parkerad regenerering eller utför en parkerad regenerering är alternativet PARKED REGEN (parkerad regenerering) låst och låsikonen visas på skärmen.

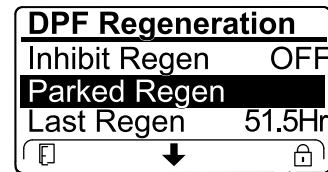

Figur 37

g224625

- Om motorns dator begär en återhämtningsregenerering eller utför en återhämtningsregenerering är alternativet RECOVERY REGEN (återhämtningsregenerering) låst och låsikonen visas på skärmen.

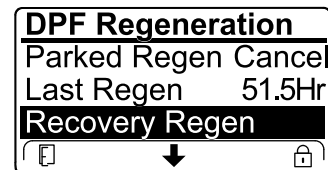

Figur 38

g224628

Utföra en parkerad regenerering eller en återhämtningsregenerering

⚠ VAR FÖRSIKTIG

Avgastemperaturen är mycket hög (ca 600 °C) under DPF-regenereringen. Heta avgaser kan skada dig eller andra personer.

- Kör aldrig motorn i ett slutet utrymme.
- Se till att det inte finns något brännbart material runt avgassystemet.
- Rör aldrig vid en het avgassystemskomponent.
- Stå aldrig vid eller i närheten av maskinens avgasrör.

Viktigt: Maskinens dator avbryter DPF-regenereringen om du ökar motorvarvtalet från låg tomgång eller kopplar ur parkeringsbromsen.

- Kontrollera att maskinen har åtminstone så här mycket bränsle i tanken, beroende på vilken typ av regenerering du ska utföra:
 - Parkerad regenerering:** Tanken ska vara minst $\frac{1}{4}$ full
 - Återhämtningsregenerering:** Tanken ska vara minst $\frac{1}{2}$ full
- Ställ maskinen på ett plant underlag utomhus, på avstånd från brännbart material.
- Koppla in parkeringsbromsen och sänk ned lastarmarna.
- Ställ in gasreglaget på LÅG TOMGÅNG.
- I DPF-regenereringsmenyn bläddrar du ned till PARKED REGEN START (starta parkerad regenerering) eller RECOVERY REGEN START (starta återhämtningsregenerering). Tryck på högerknappen för att starta regenereringen.

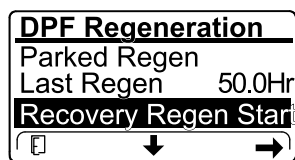
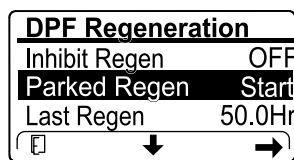

Figur 39

g362809

- När du uppmanas till det ska du kontrollera att bränslenivån är tillräcklig, enligt vad som anges i steg 1. Tryck på högerknappen för att fortsätta.

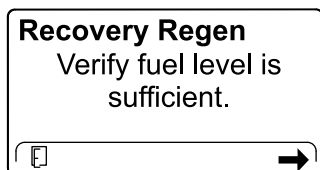

Figur 40

g227678

Skärmen för återhämtningsregenerering visas.

- Kontrollera att parkeringsbromsen är inkopplad och att motorvarvtalet är inställt på låg tomgång på skärmen med kontrollistan för dieselpartikelfiltret. Tryck på högerknappen för att fortsätta.

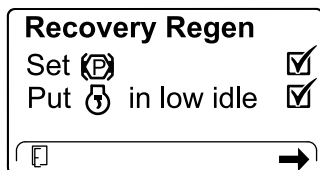

Figur 41

g227679

Skärmen för återhämtningsregenerering visas.

- Tryck på högerknappen för att fortsätta när du är på skärmen INITIATE DPF REGEN (starta DPF-regenerering).



Figur 42

g224630

Skärmen för återhämtningsregenerering visas.

- Meddelandet INITIATING DPF REGEN (startar DPF-regenerering) visas i InfoCenter.

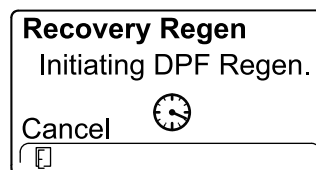

Figur 43

g227681

Skärmen för återhämtningsregenerering visas.

- Ett meddelande om tidsspannet för slutföring visas i InfoCenter.

- En parkerad regenerering tar upp till 30 minuter.
- En återhämtningsregenerering tar upp till 3 timmar.

Obs: Se [Avbryta en parkerad regenerering eller återhämtningsregenerering \(sida 36\)](#) om du måste avbryta regenereringen efter att den har startat.

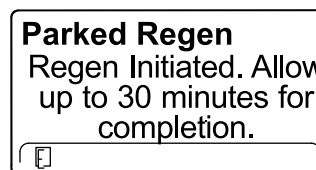

g224406

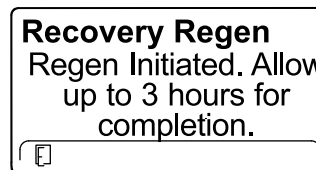

Figur 44

g224416

11. Motorns dator kontrollerar motorns status och felinformation. InfoCenter kan visa följande meddelanden:

Meddelande	Åtgärd
Parked Regen Regen refused: 50 hour limit.	Stäng regenereringsmenyn och kör maskinen tills det har gått mer än 50 timmar sedan den senaste regenereringen. Se Tid sedan senaste regenerering (sida 31) .
Parked Regen Regen refused active engine faults.	Felsök motorfelet och prova att utföra DPF-regenereringen igen.
Parked Regen ⚠ must be running	Starta och kör motorn.
Parked Regen Ensure ⚠ is running and above 60C/140F.	Låt motorn gå tills kylvätsketemperaturen når 60 °C.
Parked Regen Put ⚠ in low idle.	Ändra motorvarvtalet till låg tomgång.
Parked Regen Regen refused by ECU.	Felsök motorns dator och prova att utföra DPF-regenereringen igen.

12. Huvudskärmen visas i InfoCenter och ikonen för bekräftad regenerering  visas i det nedre högra hörnet medan regenereringen fortlöper.

Obs: Medan DPF-regenereringen pågår visas ikonen för hög avgastemperatur  i InfoCenter.

13. När motorns dator har slutfört en parkerad regenerering eller återhämtningsregenerering visas MEDDELANDE NR 183 i InfoCenter. Om regenereringen misslyckas så visas istället MEDDELANDE NR 184. Tryck på vänsterknappen för att gå tillbaka till huvudskärmen.

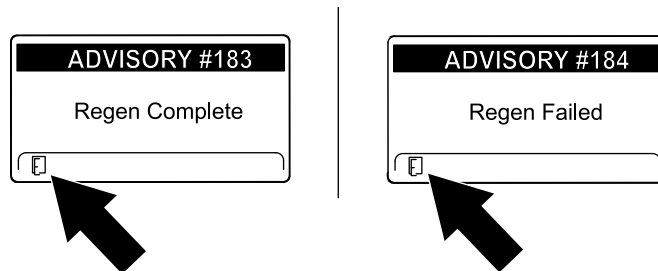

Figur 45

g362807

Avbryta en parkerad regenerering eller återhämtningsregenerering

- I DPF-regenereringsmenyn bläddrar du ned till PARKED REGEN CANCEL (avbryt parkerad regenerering) eller RECOVERY REGEN CANCEL (avbryt återhämtningsregenerering).

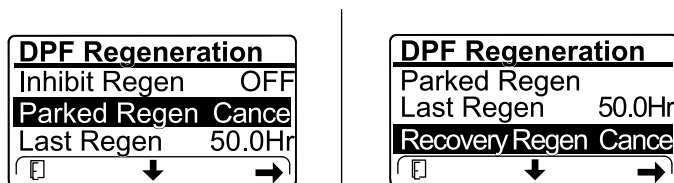

Figur 46

g362918

- Tryck på högerknappen för att avbryta regenereringen.

Efter körning

Säkerhet efter användning

Allmän säkerhet

- Koppla in parkeringsbromsen (i förekommande fall), sänk ned lastarmarna, stäng av motorn, ta ut nyckeln, vänta tills alla rörliga delar har stannat och låt maskinen svalna innan du justerar, rengör, utför service på eller ställer den i förvaring.
- Ta bort skräp från redskapen, drivhjulen, ljuddämparna och motorn för att förebygga brand. Torka upp eventuellt olje- eller bränslespill.
- Håll alla delar i gott bruksskick och samtliga beslag åtdragna.
- Rör inte vid delar som kan vara heta efter att ha varit igång. Låt dem svalna innan du utför underhåll på, justerar eller servar maskinen.
- Var försiktig när du lastar maskinen på eller av en släpvagn eller lastbil.

Lossa en maskin som fastnat

Om maskinen fastnar (t.ex. i leriga förhållanden) ska du dra maskinen tillbaka till ett stabilt läge med antingen båda de främre lyftpunkterna eller båda de bakre fästpunkterna samtidigt.

Viktigt: Använd inte de främre fästpunkterna för att dra upp maskinen.

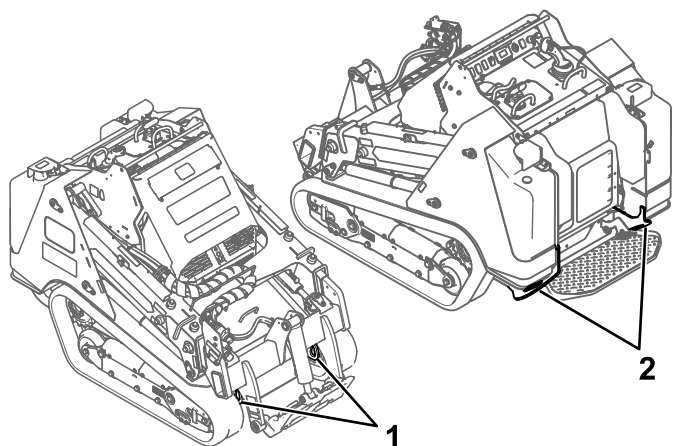

Figur 47

g371330

1. Främre lyftpunkter 2. Bakre fästpunkter

Flytta en maskin som inte fungerar

Viktigt: Om du ska dra eller bogsera maskinen måste du först öppna bogserventilerna, annars skadas hydraulsystemet.

1. Stäng av motorn och ta ut nyckeln.
2. Ta bort bottenplattan. Se [Ta bort bottenplattan \(sida 45\)](#).
3. Ta bort locket för varje drivmotor.

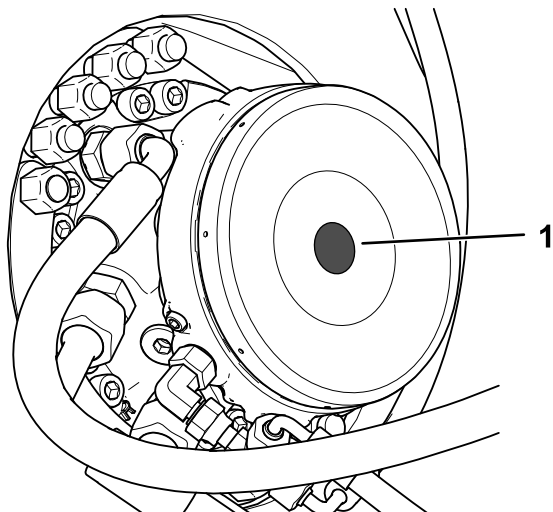

Figur 48

g362932

1. Drivmotorlock

4. Smörj en bricka (M12) med olja på båda sidor.
5. Gänga en mutter (M12) på en skruv (M12) och för sedan skruven genom brickan och förbikopplingsverktyget och in i bromskolven. Dra inte åt för hårt.

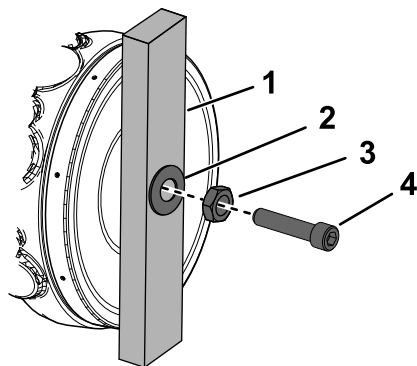

Figur 49

g370287

1. Förbikopplingsverktyg 3. Mutter
2. Bricka 4. Skruv

6. Dra åt muttern för att lossa bromsen.

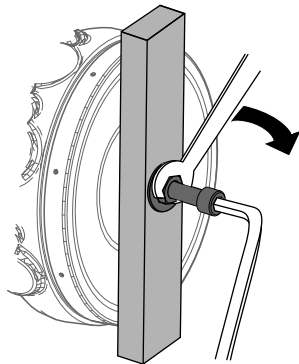

Figur 50

g370392

7. Lyft av det främre locket; Lyfta av det främre locket (sida 45).
8. Vrid bogserventilerna under hydraulpumparna två varv moturs.

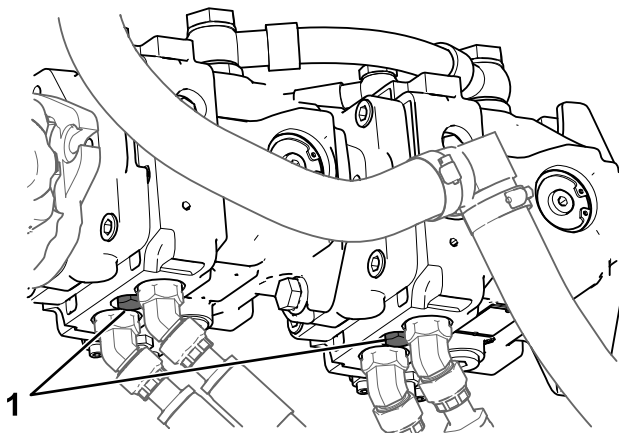

Figur 51

g362931

1. Bogserventil

9. Bogsera maskinen dit du behöver den med hjälp av punkterna som beskrivs i [Lossa en maskin som fastnat](#) (sida 37).
10. Stäng bogserventilerna innan maskinen används efter att den varit på reparation.
11. Montera det främre locket.
12. Ta bort fästelementen och förbikopplingsverktyget från varje drivmotor och montera locket.
13. Montera bottenplattan.

Transportera maskinen

Använd en släpvagn eller lastbil för tung last för att transportera maskinen. Använd en fullbreddsramp. Se till att alla bromsar, lampor och markeringar som krävs enligt lag finns på släpvagnen eller lastbilen. Läs alla säkerhetsanvisningar noga. Att känna till

denna information kan hjälpa dig och kringstående att undvika skada. Kontrollera vilka lokala bestämmelser som gäller för transport på släp.

⚠ VARNING

Det är farligt att köra på gator och vägar utan blinkers, strålkastare och reflexer samt utan en skylt med "långsamgående fordon", och det kan orsaka olyckor med personskador som följd.

Kör aldrig maskinen på allmän väg.

Välja ett släp

⚠ VARNING

Om man lastar på en maskin på ett släp eller en lastbil ökar risken för att maskinen välter, vilket kan orsaka allvarliga personskador och innebära livsfara (Figur 52).

- Använd endast ramper i fullbredd.
- Kontrollera att rampen är minst fyra gånger så lång som släpvagns- eller lastbilsflakets höjd från marken. Det tillförsäkras att rampens vinkel inte överstiger 15 grader på plan mark.

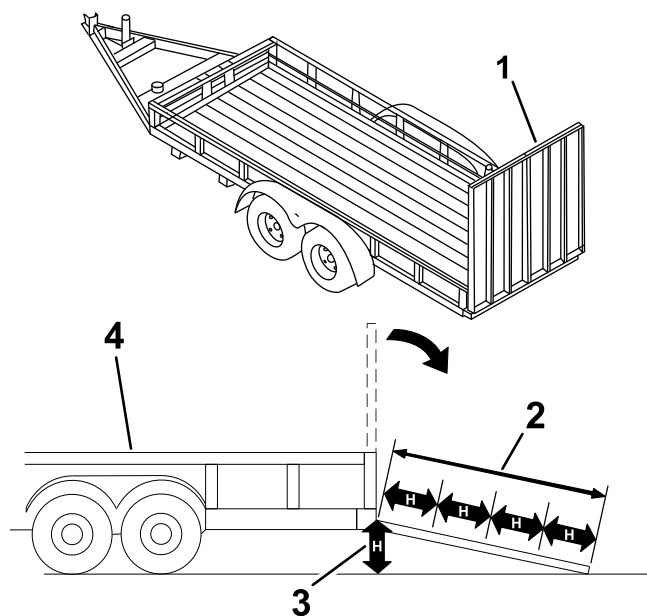

Figur 52

g229507

1. Fullbreddsramp/-ramper i uppfällt läge
2. Rampen är minst fyra gånger så lång som släp- eller lastbilsflakets höjd från marken
3. H = släp- eller lastbilsflakets höjd från marken
4. Släp

Lasta maskinen

⚠ VARNING

Om man lastar på eller av en maskin på ett släp eller en lastbil ökar risken för att maskinen välter, vilket kan orsaka allvarliga personskador eller dödsfall.

- Var mycket försiktig vid körning på en ramp.
- Lasta och lossa maskinen med den tyngre änden uppåt mot rampen.
- Undvik plötslig acceleration eller inbromsning när du kör maskinen på en ramp, eftersom det kan orsaka att du tappar kontrollen eller tippar.

1. Om du använder en släpvagn ska den kopplas till det bogserande fordonet och säkras med säkerhetskedjor.
2. Anslut släpvnagsbromsarna om tillämpligt.
3. Sänk ned rampen/ramperna.
4. Sänk lastarmarna.
5. Lasta maskinen på släpet med den tyngre änden upp mot rampen och håll lasten nära marken.
 - Om maskinen har ett redskap med lastningskapacitet (t.ex. en skopa) som är **fullt**, eller ett redskap utan lastningskapacitet (t.ex. en dikesgravare), ska du köra maskinen framåt uppför rampen.
 - Om maskinen har ett redskap med lastningskapacitet som är **tomt**, eller inget redskap alls, ska du backa maskinen uppför rampen.

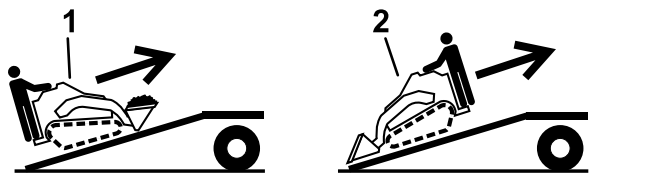

Figur 53

1. Maskin med fullt redskap eller redskap utan lastningskapacitet – kör maskinen framåt upp för rampen/ramperna.
2. Maskin med tomt eller inget redskap – backa maskinen upp för rampen/ramperna.

6. Sänk lastarmarna så långt ned det går.
7. Koppla in parkeringsbromsen, stäng av motorn och ta ut nyckeln.
8. Använd maskinens fästöglor av metall för att säkra maskinen på släpet eller lastbilen med

hjälp av spännband, kedjor, kablar eller rep. Kontrollera vilka lokala bestämmelser som gäller för transport på släp.

Viktigt: Lyft inte maskinen i fästöglorna.

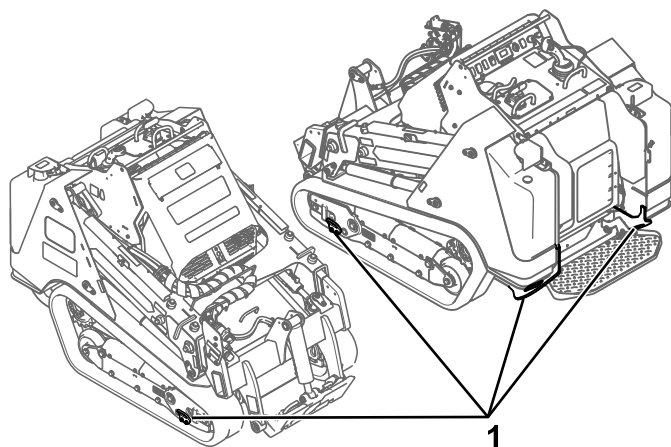

Figur 54

1. Fästöglor

Lasta av maskinen

1. Sänk ned rampen/ramperna.
2. Lasta av maskinen från släpet med den tunga änden riktad upp för rampen och håll lasten nära marken.
 - Om maskinen har ett redskap med lastningskapacitet (t.ex. en skopa) som är **fullt**, eller ett redskap utan lastningskapacitet (t.ex. en dikesgravare), ska du backa maskinen ned för rampen.
 - Om maskinen har ett redskap med lastningskapacitet som är **tomt**, eller inget redskap alls, ska du köra den framåt ned för rampen.

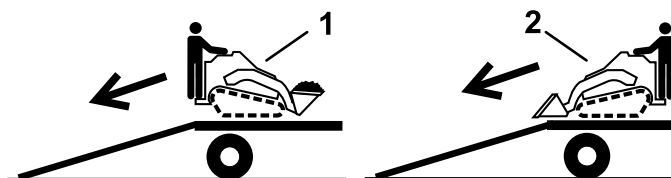

Figur 55

1. Maskin med fullt redskap eller redskap utan lastningskapacitet – backa maskinen ned för rampen/ramperna.
2. Maskin med tomt eller inget redskap – kör maskinen framåt ned för rampen/ramperna.

Lyfta maskinen

Ta bort eventuella redskap och lyft maskinen i de fyra lyftpunkterna.

Överskrid inte en vinkel på 30 grader när du lyfter maskinen. Använd de minsta kedjelängderna nedan.

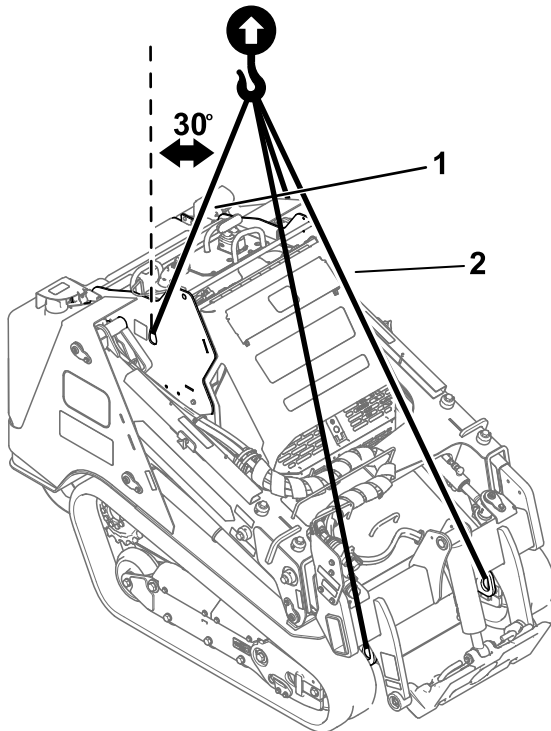

g375790

Figur 56

1. Kedjelängd för bakre lyftpunkt (2) – 143,0 cm
2. Kedjelängd för främre lyftpunkt (2) – 223,2 cm

Underhåll

Obs: Vänster och höger sida på maskinen är lika med förarens vänstra respektive högra sida vid normal körning.

Säkerhet vid underhåll

▲ VAR FÖRSIKTIG

Om du lämnar nyckeln i tändningslåset kan någon råka starta motorn av misstag och skada dig eller någon annan person allvarligt.

Ta ut nyckeln ur tändningslåset innan du utför något underhåll.

- Ställ maskinen på ett plant underlag, koppla ur det extra hydrauliksystemet, sänk ned redskapet, koppla in parkeringsbromsen (i förekommande fall), stäng av motorn och ta ut nyckeln. Vänta tills alla rörliga delar har stannat och låt maskinen svalna innan du justerar, rengör, reparerar eller ställer den i förvaring.
- Torka upp eventuellt olje- eller bränslespill.
- Låt inte obehöriga personer serva maskinen.
- Använd pallbockar för att stötta upp komponenterna när det behövs.
- Lätta försiktigt på trycket i komponenter med lagrad energi. Se [Avlasta hydraultryck \(sida 63\)](#).
- Koppla ifrån batteriet innan du utför några reparationer. Se [Använda bortkopplingsbrytaren för batteriet \(sida 53\)](#).
- Håll händer och fötter borta från de rörliga delarna. Undvik helst att utföra justeringar när motorn är igång.
- Håll alla delar i gott bruksskick och samtliga beslag åtdragna. Byt ut alla slitna eller skadade dekaleringar.
- Mixtra inte med säkerhetsanordningarna.
- Redskap kan förändra maskinens stabilitet och driftegenskaper.
- Använd endast Toros originalreservdelar.
- Om underhålls- eller reparationsarbetet kräver att lastarmarna är i upphöjt läge ska du säkra dem i det upphöjda läget med ett eller flera av de hydrauliska cylinderlåsen.

Rekommenderat underhåll

Underhållsintervall	Underhållsförfarande
Efter de första 8 timmarna	<ul style="list-style-type: none">• Kontrollera och justera spänningen i larvbanden.
Efter de första 50 timmarna	<ul style="list-style-type: none">• Byt motorolja och oljefilter.• Kontrollera och justera spänningen i larvbanden.
Varje användning eller dagligen	<ul style="list-style-type: none">• Smörj maskinen. (Smörj omedelbart efter att maskinen har tvättats.)• Kontrollera luftfiltrets serviceindikator.• Kontrollera oljenivån i motorn.• Rengör larvbanden och kontrollera att de inte är utslitna samt att de har rätt spänning.• Rengör skärmen, oljekylaren och kylarens framsida (oftare vid dammiga och smutsiga förhållanden).• Kontrollera och rengör kylargallret.• Kontrollera kylvätskenivån i expansionstanken.• Ta bort skräp från maskinen.• Kontrollera om några fästdon sitter löst.
Var 25:e timme	<ul style="list-style-type: none">• Kontrollera hydraulvätskenivån.• Dra åt lastarmarnas justerskruvar.
Var 50:e timme	<ul style="list-style-type: none">• Töm vatten och andra föroreningar från vattenseparatorn.• Kontrollera batteriets tillstånd.• Kontrollera och justera spänningen i larvbanden.

Underhållsintervall	Underhållsförfarande
Var 100:e timme	<ul style="list-style-type: none"> • Ta bort luftrenarkåpan och avlägsna allt skräp. (Rengör oftare vid dammiga eller smutsiga förhållanden.) • Kontrollera slangarna i kylsystemet. • Kontrollera generatorremmens spänning. • Kontrollera hydraulledningarna med avseende på läckage, lösa kopplingar, knäckta slangar, lösa fästdon, slitage, väderpåverkan och kemiskt slitage. • Kontrollera om det finns ansamlingar av smuts i chassit. (Oftare vid dammiga och smutsiga förhållanden.) • Kontrollera generator-/fläktremmens spänning.
Var 250:e timme	<ul style="list-style-type: none"> • Byt motorolja och oljefilter.
Var 400:e timme	<ul style="list-style-type: none"> • Kontrollera om bränsleledningarna eller anslutningarna har skadats eller försämrats på något annat sätt, eller om det finns lösa anslutningar. • Byt ut hydrauloljan och -filtren (om Toro-vätska inte används).
Var 500:e timme	<ul style="list-style-type: none"> • Serva luftrenaren. (Serva oftare vid mycket dammiga eller smutsiga förhållanden.) • Byta ut filtret i vattenseparatorn. • Byt ut bränslefiltret. • Töm och rengör bränsletanken (endast auktoriserade återförsäljare). • Byt generator-/fläktremmen (mer information finns i bruksanvisningen till motorn).
Var 800:e timme	<ul style="list-style-type: none"> • Byt ut motorns kylvätska.
Var 1000:e timme	<ul style="list-style-type: none"> • Byt ut hydrauloljan och -filtren (om Toro-vätska används).
Var 1500:e timme	<ul style="list-style-type: none"> • Byt ut alla rörliga hydraulslangar.
Var 3000:e timme	<ul style="list-style-type: none"> • Ta isär, rengör och sätt ihop sotfiltret i dieselpartikelfiltret eller om motorfel SPN 3251 FMI 0, SPN 3720 FMI 0 eller SPN 3720 FMI 16 visas i InfoCenter.
Årligen eller före förvaring	<ul style="list-style-type: none"> • Kontrollera och justera spänningen i larvbanden. • Bättra på med färg där det finns repor.
Vartannat år	<ul style="list-style-type: none"> • Byt ut alla rörliga hydraulslangar.

Viktigt: Mer information om underhållsrutiner finns i motorns bruksanvisning.

Förberedelser för underhåll

Använda cylinderlåsen

⚠ VARNING

Lastarmarna kan sänkas ned när de är i upphöjt läge. Om någon då befinner sig under dem kan de få krosskador.

Montera cylinderlåset/låsen innan du utför något underhåll som kräver att lastarmarna höjs upp.

Montera cylinderlåsen

1. Ta loss redskapet.
2. Höj upp lastarmarna till det högsta läget.
3. Stäng av motorn och ta ut nyckeln.
4. Lossa ratten som håller fast cylinderlåset på lastarmen.

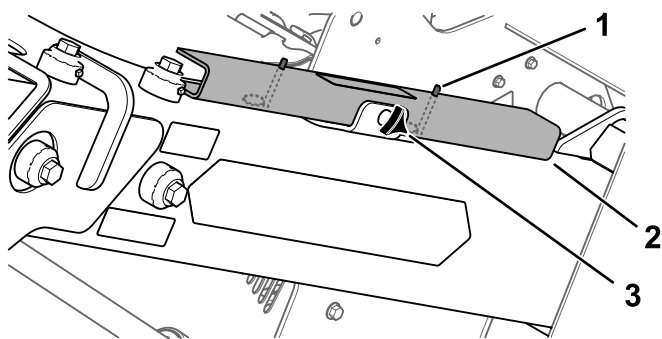

Figur 57

g359013

1. Stift
2. Cylinderlås
3. Handratt

5. Placera cylinderlåset över lyftcylinderstaven.

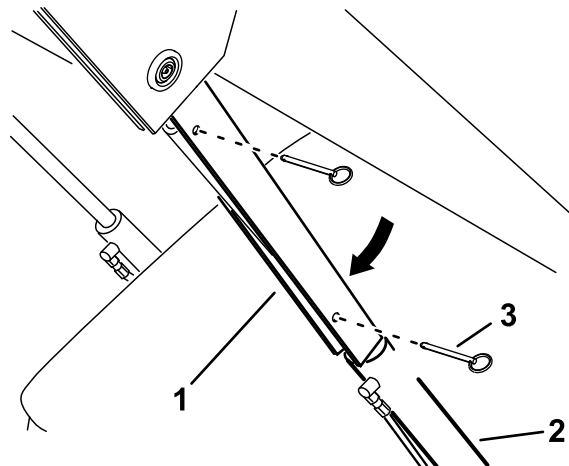

Figur 58

g267536

1. Cylinderlås
2. Lyftcylinderstav
3. Stift (2)

6. Upprepa steg 4 och 5 för maskinens andra sida.
7. Sänk **långsamt** ned lastarmarna tills cylinderlåsen vidrör cylinderhusen och stavens ändar.
8. Fäst lastventillåset. Se [Lastventillås \(sida 14\)](#).

Ta bort och förvara cylinderlåsen

Viktigt: Ta bort cylinderlåsen från stavarna och fäst dem ordentligt i förvaringsläget innan du använder maskinen.

1. Starta motorn.
2. Hög upp lastarmarna till det högsta läget.
3. Stäng av motorn och ta ut nyckeln.
4. Ta bort stiften som håller fast cylinderlåsen.
5. Ta bort cylinderlåsen från lyftcylinderstavarna.
6. Sätt i stiften i låsen.
7. Placera cylinderlåsen på lastarmarna, med stiftens ringar under låsen, och fäst varje lås med hjälp av handratten.

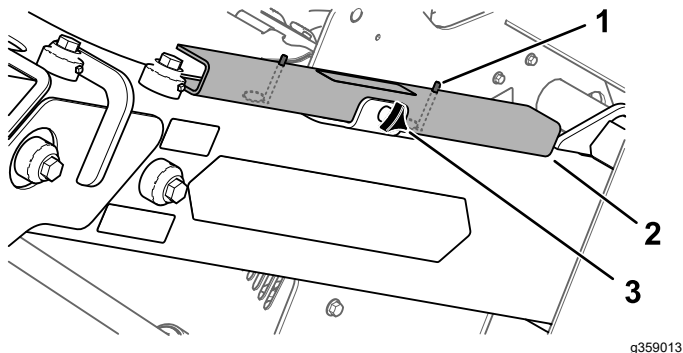

Figur 59

1. Stift
2. Cylinderlås
3. Handratt

8. Sänk lastarmarna.

Komma åt de inre komponenterna

⚠ VARNING

Om du tar bort kåpor, huvar eller siktar när motorn är igång kan du komma i kontakt med rörliga delar och få allvarliga skador.

Stäng av motorn, ta ut nyckeln ur tändningslåset och låt motorn svalna innan du öppnar någon av kåporna, huvarna eller siktarna.

Öppna motorhuven

1. Ställ maskinen på ett plant underlag, koppla in parkeringsbromsen och sänk ned lastarmarna.
2. Stäng av motorn och ta ut nyckeln.
3. Lås upp motorhuven med spärrnyckeln och tryck på knappen för att lossa spärren.

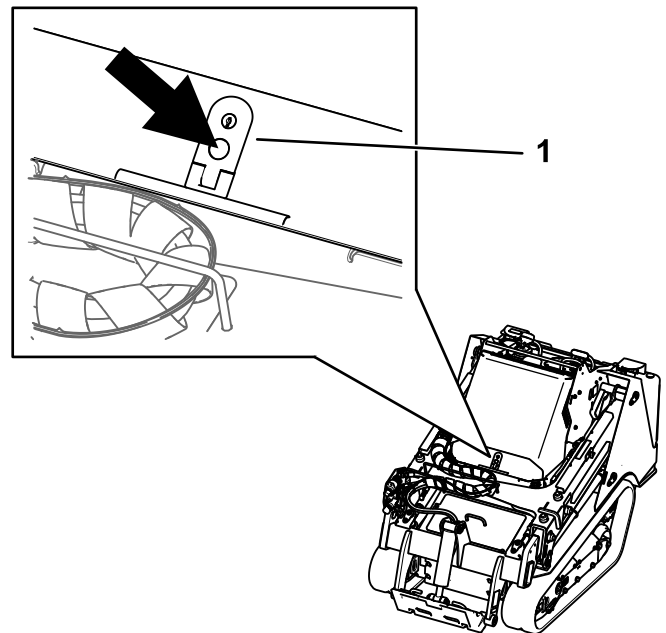

Figur 60

4. Lyft upp motorhuven

Stänga motorhuven

1. Stäng motorhuven.
2. Tryck ned spärren för att fästa motorhuven.
3. Lås motorhuven med låsnyckeln.

Ta bort den bakre kåpan

1. Ta bort de två skruvarna som håller fast den bakre kåpans övre del.

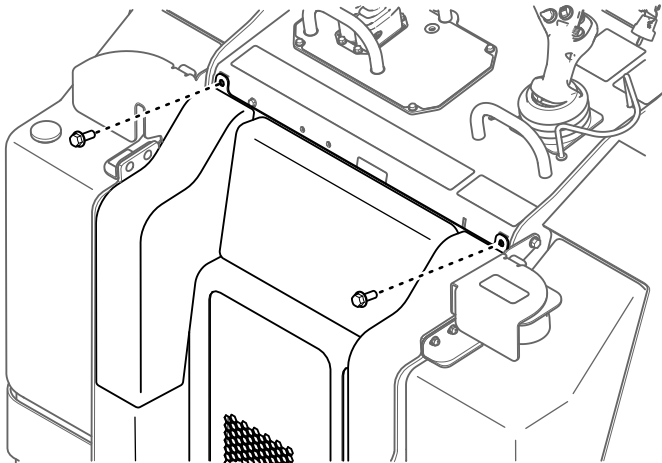

Figur 61

g359278

2. Lyft upp kåpan ur skårorna i kylarfästet.

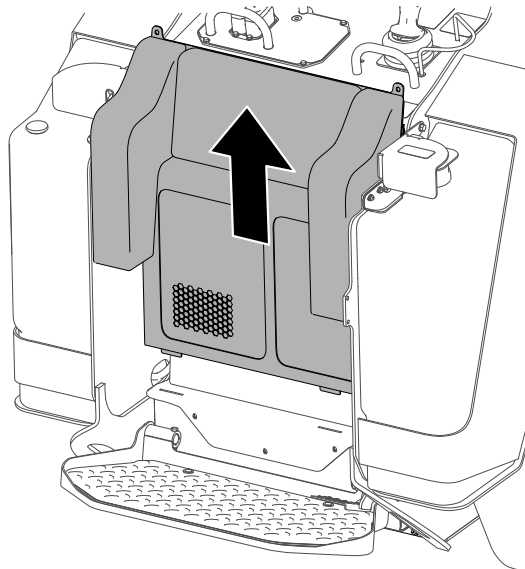

Figur 62

g359279

Ta bort bottenplattan

1. Ta bort de två skruvarna som håller fast bottenplattan.

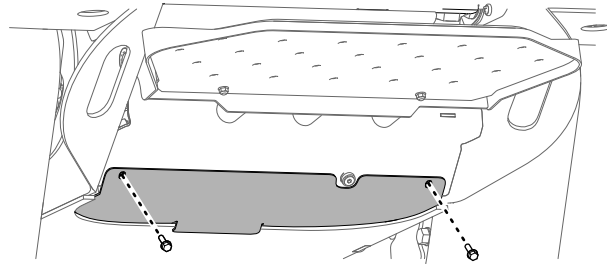

Figur 63

g359291

2. Ta bort bottenplattan.

Lyfta av det främre locket

1. Hög lastarmarna och säkra dem med cylinderlåsen.
2. Lossa de två skruvarna som håller fast det främre locket på maskinen.

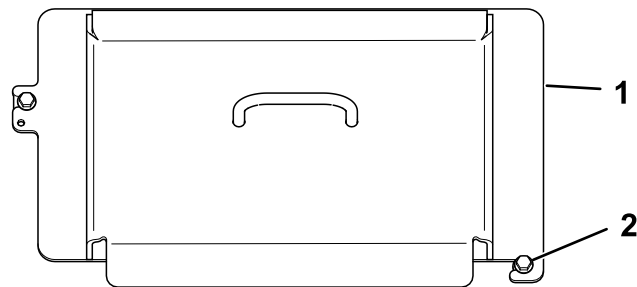

Figur 64

g359302

1. Framkåpa
2. Skruv (2)

3. Dra av locket från maskinen.
4. Dra åt skruvarna till 41 Nm när du monterar locket.

Lyfta av den främre lockenheten

1. Hög lastarmarna och säkra dem med cylinderlåsen.
2. Öppna motorhuven.
3. Ta bort de fyra skruvarna som håller fast lockenheten på maskinen.

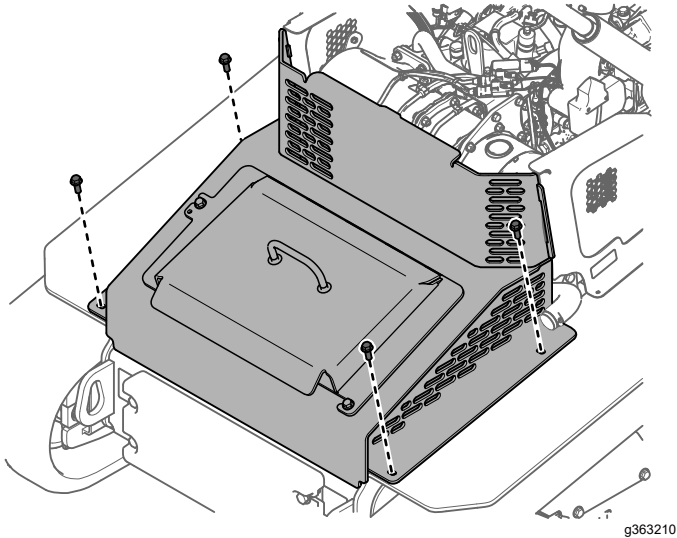

Figur 65

4. Ta bort lockenheten.

Ta bort sidoskärmarna

1. Öppna motorhuven.
2. Dra ut skärmen ur de främre och bakre skårorna.

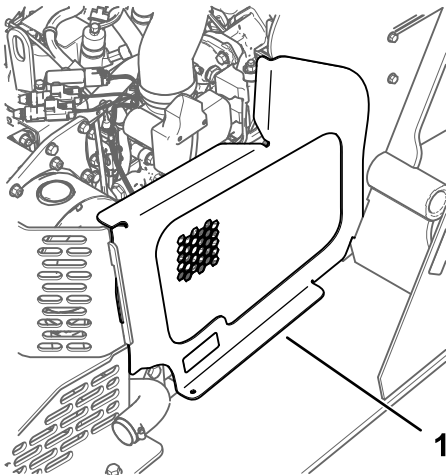

Figur 66

1. Sidoskärm

Smörjning

Smörja maskinen

Serviceintervall: Varje användning eller dagligen (Smörj omedelbart efter att maskinen har tvättats.)

Typ av fett: Universalfett.

1. Ställ maskinen på ett plant underlag, koppla in parkeringsbromsen och sänk ned lastarmarna.
2. Stäng av motorn och ta ut nyckeln.
3. Torka av smörjniplarna med en trasa.

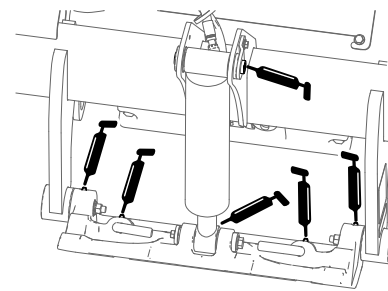
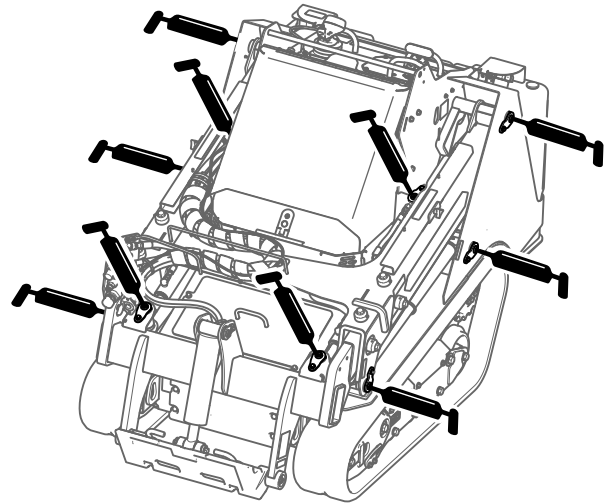

Figur 67

4. Sätt på en fettspruta på varje nippel.
5. Pumpa in fett i niplarna tills fett börjar tränga ut ur lagren (ca 3 pumpningar).
6. Torka bort överflödigt fett.

Motorunderhåll

Motorsäkerhet

- Stäng av motorn innan du kontrollerar oljenivån eller fyller på olja i vevhuset.
- Ändra inte inställningarna för motorns varvtalshållare och övervarva inte motorn.
- Håll händer, fötter, ansikte och andra kroppsdelar samt kläder på avstånd från ljudämparen och övriga heta ytor.

Serva luftrenaren

Serviceintervall: Varje användning eller dagligen—Kontrollera luftfiltrets serviceindikator.

Var 100:e timme—Ta bort luftrenarkåpan och avlägsna allt skräp. (Rengör oftare vid dammiga eller smutsiga förhållanden.)

Var 500:e timme—Serva luftrenaren. (Serva oftare vid mycket dammiga eller smutsiga förhållanden.)

Kontrollera luftrenaren

1. Ställ maskinen på ett plant underlag, koppla in parkeringsbromsen och sänk ned lastarmarna.
2. Stäng av motorn och ta ut nyckeln.
3. Öppna motorhuven.
4. Undersök om luftrenarhuset har skador som skulle kunna orsaka en luftläcka.
Ett skadat luftrenarhus måste bytas ut.
5. Kontrollera luftintagssystemet och leta efter läckor, skador eller lösa slangklämmor.
6. Genomför service på luftrenarfiltret och säkerhetselementet när du meddelas om detta.

Viktigt: Genomför inte service på luftfiltret för ofta.

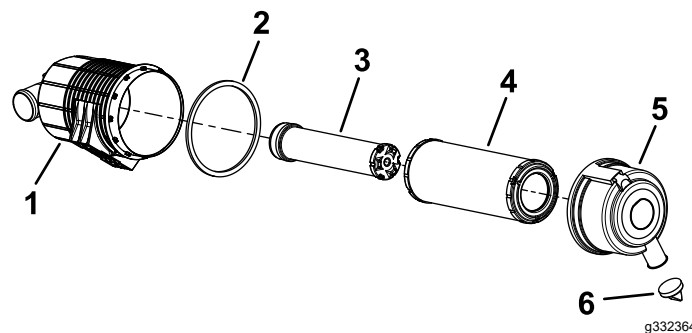

Figur 68

- | | |
|---------------------|-----------------------|
| 1. Luftrenarhus | 4. Filter |
| 2. Packning | 5. Luftrenarkåpa |
| 3. Säkerhetselement | 6. Gummiutloppsventil |

7. Säkerställ att kåpan sitter som den ska och sluter tätt runt luftrenarhuset.

Serva luftrenaren

Obs: Om skumpackningen i kåpan är skadad ska den bytas ut.

Viktigt: Undvik att använda högtrycksluft eftersom den kan tvinga smutsen genom filtret och in i luftintagsröret.

Viktigt: Rengör inte det använda filtret eftersom det då finns risk för att filtret skadas.

Viktigt: Använd inte ett skadat filter.

Viktigt: Tryck inte mitt på filtret där det är böjligt.

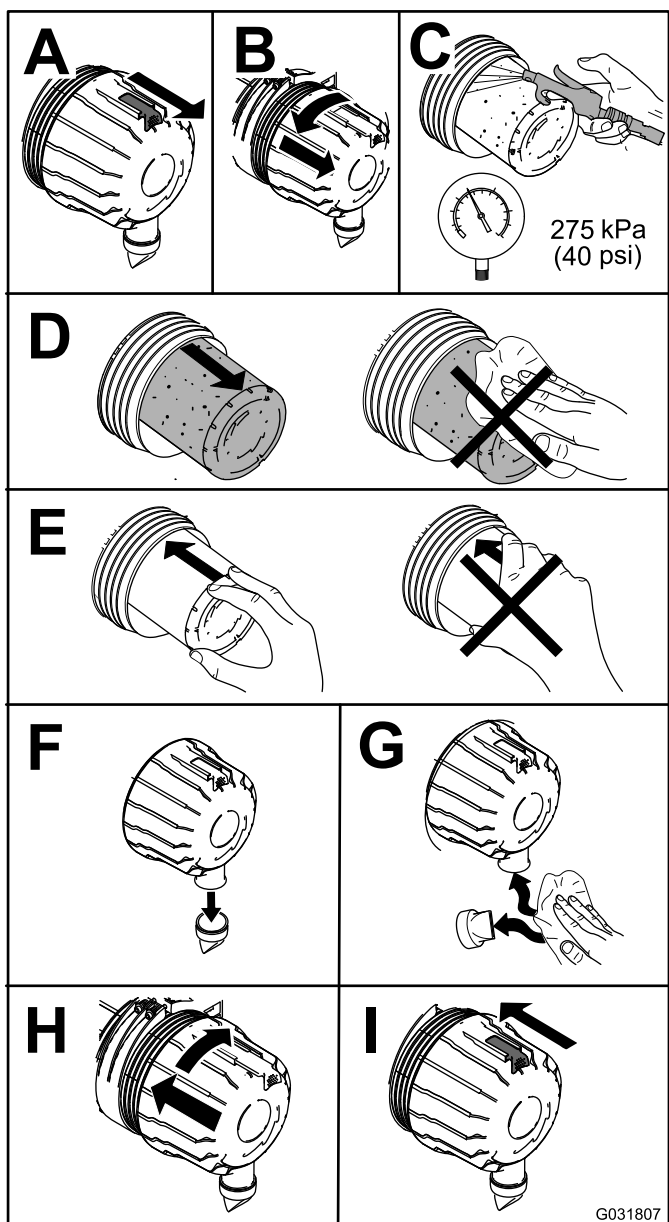

Figur 69

G031807
g031807

Serva motoroljan

Serviceintervall: Varje användning eller dagligen—Kontrollera oljenivån i motorn.

Efter de första 50 timmarna—Byt motorolja och oljefilter.

Var 250:e timme—Byt motorolja och oljefilter.

Motoroljespecifikationer

Motorn levereras med olja i vevhuset. Oljenivån måste dock kontrolleras före och efter att motorn startas för första gången.

Vevhusets kapacitet: 5,2 liter med filtret

Rekommenderad motorolja: Toro Premium-motorolja

Om en annan olja används ska denna vara en högkvalitativ motorolja med låg askhalt som uppfyller eller överträffar följande specifikationer:

- API-servicekategori CJ-4 eller högre
- ACEA-servicekategori E6
- JASO-servicekategori DH-2

Viktigt: Om motorolja av annan typ än API-klassifikation CJ-4 eller högre, ACEA E6 eller JASO DH-2 används kan detta orsaka att dieselpartikelfiltret täpps igen eller att motorn skadas.

Använd motorolja med följande viskositetsklass:

- SAE 10W-30 eller 5W-30 (alla temperaturer)
- SAE 15W-40 (över -18 °C)

Obs: Toro Premium-motorolja finns att köpa hos närmaste auktoriserade återförsäljare.

Kontrollera oljenivån i motorn

1. Ställ maskinen på ett plant underlag, koppla in parkeringsbromsen och sänk ned lastarmarna.
2. Stäng av motorn, ta ut nyckeln och låt motorn svalna.
3. Öppna motorhuven.
4. Ta bort den vänstra sidoskärmen.
5. Gör rent området kring oljestickan och oljepåfyllningslocket.

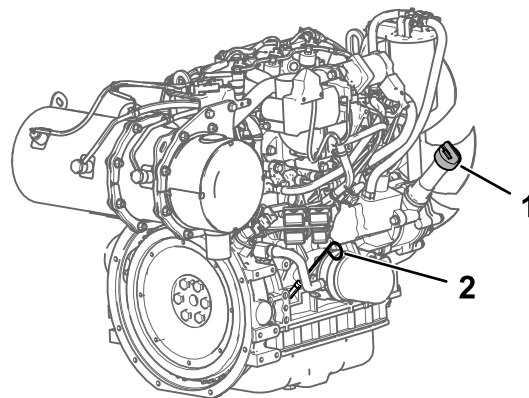

Figur 70

g361061

1. Oljepåfyllningslock
2. Oljesticka

6. Kontrollera oljenivån och fyll på olja efter behov.

Viktigt: Fyll inte på för mycket olja i vevhuset. Om oljenivån i vevhuset är för hög kan motorn skadas om du kör den.

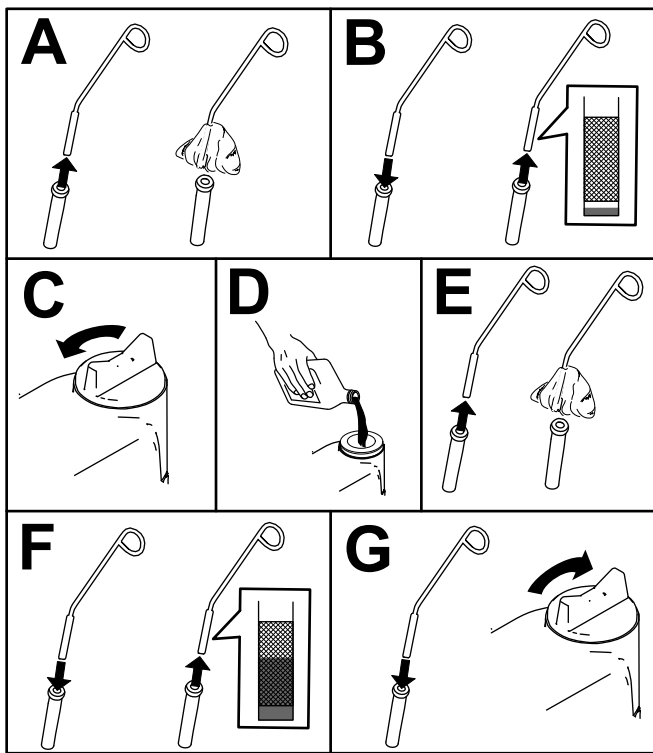

Figur 71

g264959

7. Stäng huven.

Byta motorolja och oljefiltret

1. Avlägsna eventuella redskap.
 2. Starta motorn och låt den gå i fem minuter.
- Obs:** Då värms oljan upp så att den lättare rinner ut.
3. Ställ maskinen på ett plant underlag och koppla in parkeringsbromsen.
 4. Höj lastarmarna och montera cylinderlåsen.
 5. Stäng av motorn och tag ut nyckeln.
 6. Töm oljan under plattformen.

▲ VAR FÖRSIKTIG

Komponenterna är heta när maskinen har varit i gång. Om du rör vid heta komponenter kan du få brännskador.

Var försiktig så att du inte rör vid heta komponenter när du byter olja och/eller filter.

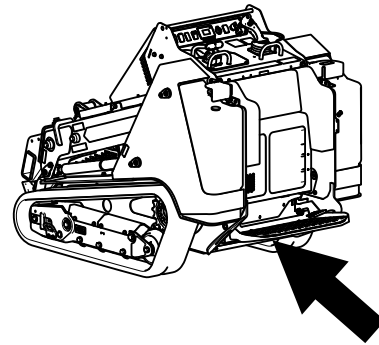

g361063

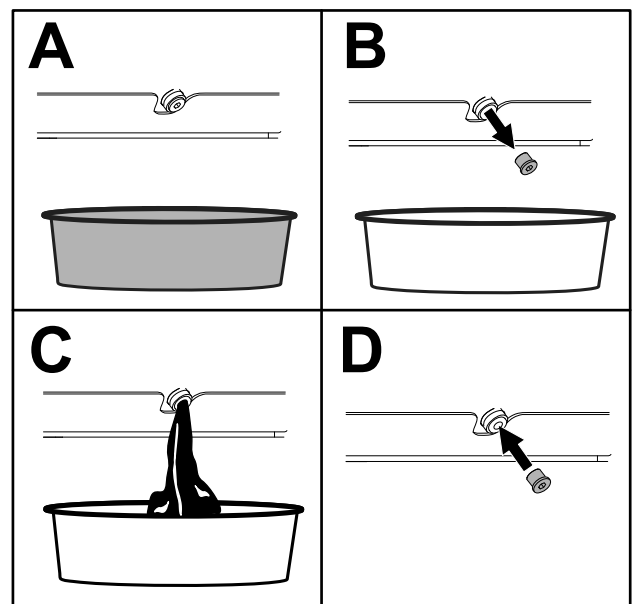

Figur 72

g360882

7. Dra åt avtappningspluggen till 46–56 Nm.

8. Öppna motorhuv.
9. Ta bort den vänstra skärmen. Se [Ta bort sidoskärmarna \(sida 46\)](#).
10. Sätt ett grunt kärl eller en trasa under filtret för att fånga upp oljan.
11. Byt oljefiltret.

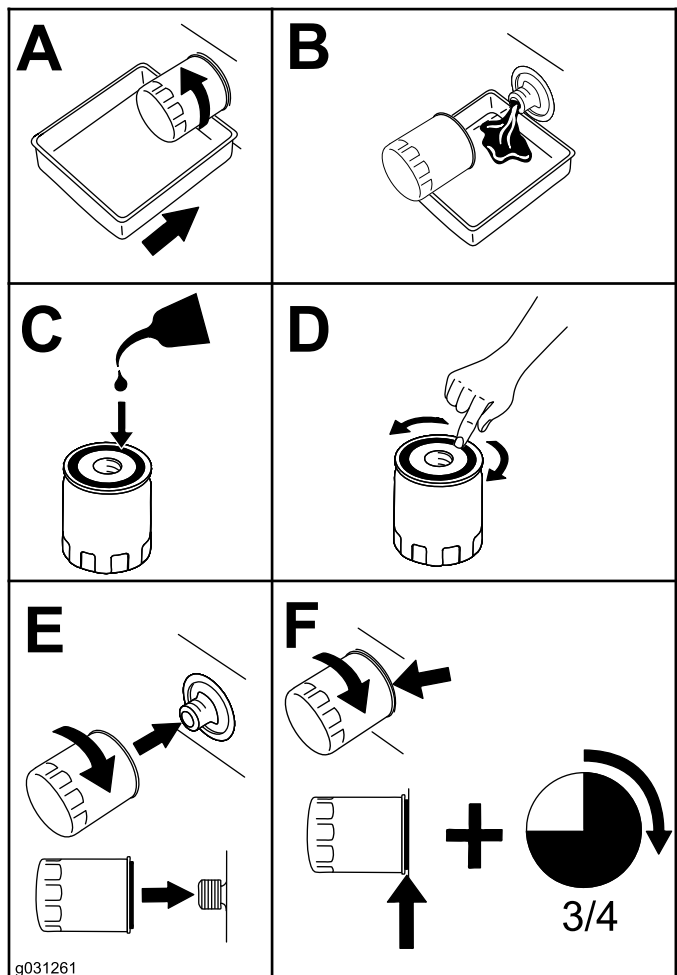

Figur 73

12. Ta loss oljepåfyllningslocket och fyll långsamt på med cirka 80 % av den angivna oljemängden genom ventilkåpan.
13. Kontrollera oljenivån.
14. Fyll långsamt på mer olja så att nivån når upp till det övre hålet på oljestickan.
15. Sätt tillbaka påfyllningslocket.
16. Montera den vänstra skärmen.
17. Stäng motorhuv.

Serva diesloxideringskatalysatorn (DOC) och sotfiltret

Serviceintervall: Var 3000:e timme eller om motorfel SPN 3251 FMI 0, SPN 3720 FMI 0 eller SPN 3720 FMI 16 visas i InfoCenter.

Om motorfel KONTROLLERA MOTOR SPN 3251 FMI 0, KONTROLLERA MOTOR SPN 3720 FMI 0 eller KONTROLLERA MOTOR SPN 3720 FMI 16 visas i InfoCenter ska du rengöra sotfiltret genom att följa stegen nedan:

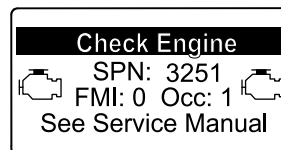

g214715

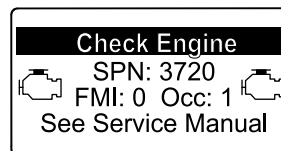

g213864

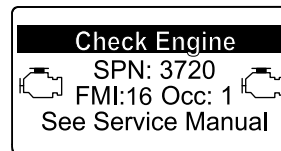

g213863

Figur 74

1. I avsnittet om motorn i *servicehandboken* finns information om demontering och montering av diesloxideringskatalysatorn och sotfiltret i dieselpartikelfiltret.
2. Kontakta en auktoriserad återförsäljare om du behöver reservdelar eller service av diesloxideringskatalysatorn och sotfiltret.
3. Kontakta en auktoriserad återförsäljare så att de kan återställa motorns styrenhet när du har monterat ett rent dieselpartikelfilter.

Underhålla bränslesystemet

⚠ FARA

Under vissa förhållanden är bränsle extremt brandfarligt och mycket explosivt. Brand eller explosion i bränsle kan orsaka brännskador och materiella skador.

Mer information om försiktighetsåtgärder rörande bränslehantering finns i [Bränslesäkerhet \(sida 20\)](#).

Tömma vattenseparatorn

Serviceintervall: Var 50:e timme

1. Ställ maskinen på ett plant underlag, koppla in parkeringsbromsen och sänk ned lastarmarna.
2. Stäng av motorn och ta ut nyckeln.
3. Placera en behållare under vattenseparatorn.

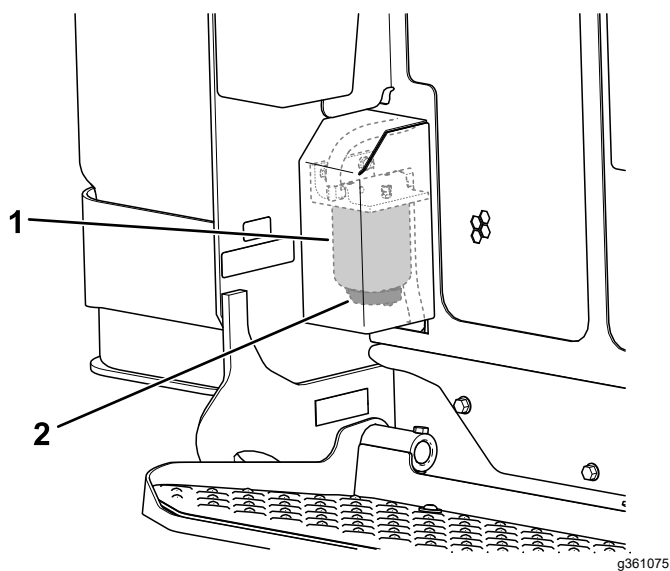

Figur 75

1. Vattenseparator
2. Tömningsventil

4. Lossa avtappningsventilen längst ner på filterskålen och töm ut vattnet.
5. Dra åt avtappningsventilen.

Byta ut filtret i vattenseparatorn

Serviceintervall: Var 500:e timme

1. Ställ maskinen på ett plant underlag, koppla in parkeringsbromsen och sänk ned lastarmarna.
2. Stäng av motorn och ta ut nyckeln.
3. Ta bort den bakre kåpan. Se [Ta bort den bakre kåpan \(sida 45\)](#).
4. Rengör området där vattenseparatorns filter sitter.

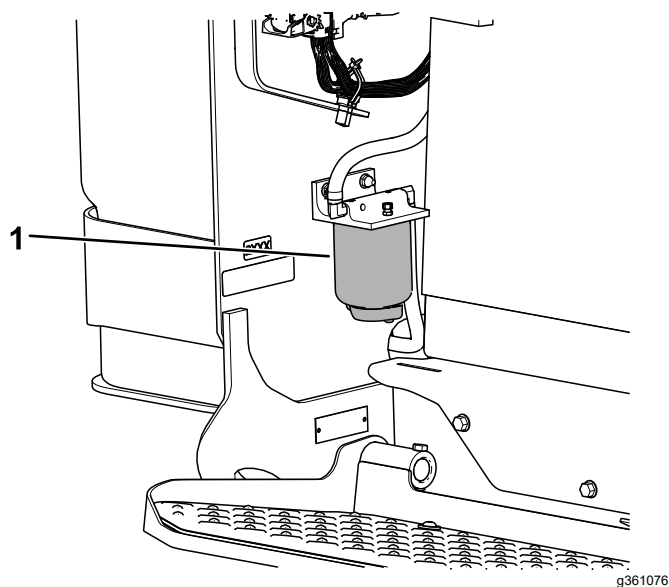

Figur 76

1. Vattenseparator

5. Avlägsna filterskålen och rengör fästytan.
6. Smörj packningen på den nya filterskålen med ren olja.
7. Fyll filterskålen med bränsle.
8. Montera filterskålen för hand tills packningen vidrör fästytan och vrid sedan ytterligare ett halvt varv.
9. Montera den bakre kåpan.

Kontrollera bränsleledningarna och anslutningarna

Serviceintervall: Var 400:e timme/Årligen (beroende på vilket som inträffar först)

Undersök om bränsleledningar och anslutningar har skador eller har försämrats på annat sätt, eller om det finns lösa anslutningar. Dra åt alla lösa anslutningar och kontakta din auktoriserade återförsäljare om du behöver hjälp med att laga skadade bränsleledningar.

Byta ut bränslefiltret

Serviceintervall: Var 500:e timme

1. Ställ maskinen på ett plant underlag, koppla in parkeringsbromsen och sänk ned lastarmarna.
2. Stäng av motorn och ta ut nyckeln.
3. Öppna motorhuven.
4. Rengör området där bränslefiltret monteras.

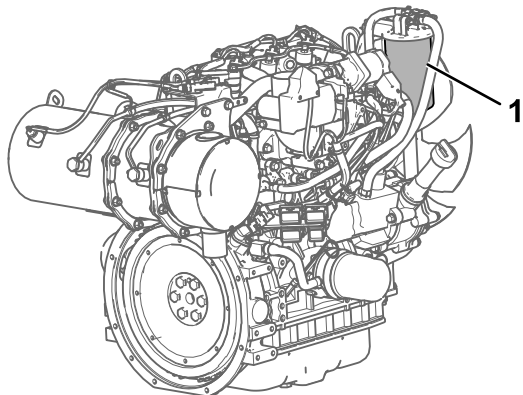

g392882

Figur 77

1. Bränslefilter

-
5. Ta bort filterskålen och rengör fästyten.
 6. Smörj packningen på den nya filterskålen med ren olja.
 7. Montera filterskålen för hand tills packningen vidrör fästyten och vrid sedan ytterligare ett halvt varv.
 8. Lufta bränslesystemet. Se [Lufta bränslesystemet \(sida 52\)](#).
 9. Starta motorn och kontrollera om det finns bränsleläckor kring filterhuvudet.
 10. Stäng motorhuven.

Lufta bränslesystemet

I följande situationer måste du lufta bränslesystemet innan du startar motorn:

- Vid den första starten av en ny maskin.
 - Om motorn har stannat till följd av att bränslet har tagit slut.
 - Underhåll har utförts på bränslesystemets delar (om t.ex. filtret har bytts ut).
1. Vrid nyckeln till KÖRLÄGET.
 2. Låt bränslepumpen gå i två minuter innan du startar maskinen.

Underhålla elsystemet

Elsystemets säkerhet

- Koppla ifrån batteriet innan du utför några reparationer. Se [Avlasta hydraultryck \(sida 63\)](#).
- Ladda batteriet i ett öppet och välventilerat utrymme, på avstånd från gnistor och öppna lågor. Koppla ur laddaren innan batteriet ansluts eller kopplas bort. Använd skyddskläder och isolerade verktyg.
- Batterisyra är giftigt och kan orsaka brännskador. Undvik kontakt med hud, ögon och kläder. Skydda ansiktet, ögonen och kläderna när du arbetar med ett batteri.
- Batterigaser kan explodera. Håll cigaretter, gnistor och eld borta från batteriet.

Använda bortkopplingsbrytaren för batteriet

1. Ställ maskinen på ett plant underlag, koppla in parkeringsbromsen och sänk ned lastarmarna.
2. Stäng av motorn och ta ut nyckeln.
3. Öppna motorhuv.
4. Vrid bortkopplingsbrytaren för batteriet till det PÅSLAGNA läget eller det AVSTÄNGDA läget för att göra följande:
 - Vrid bortkopplingsbrytaren för batteriet medurs till det PÅSLAGNA läget för att koppla in elektriciteten för maskinen.
 - Vrid bortkopplingsbrytaren för batteriet moturs till det AVSTÄNGDA läget för att koppla från elektriciteten för maskinen.

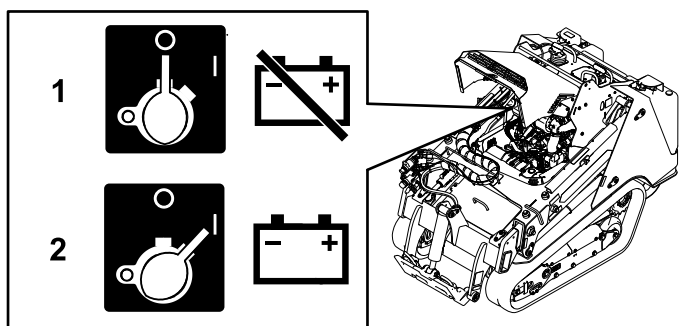

Figur 78

1. Bortkopplingsbrytare för batteri – AVSTÄNGT läge
2. Bortkopplingsbrytare för batteri – PÅSLAGET läge

Serva batteriet

Serviceintervall: Var 50:e timme—Kontrollera batteriets tillstånd.

Ta bort batteriet

⚠ VARNING

Felaktig dragning av batterikablarna kan skada maskinen och kablarna samt orsaka gnistor. Gnistorna kan få batterigaserna att explodera, vilket kan leda till personskador.

Lossa alltid den negativa (svarta) batterikabeln innan den positiva (röda) lossas.

1. Avlägsna eventuella redskap.
2. Ställ maskinen på ett plant underlag och koppla in parkeringsbromsen.
3. Hög lastarmarna och montera cylinderlåsen.
4. Stäng av motorn och tag ut nyckeln.
5. Lyft av den främre lockenheten. Se [Lyfta av den främre lockenheten \(sida 46\)](#).
6. Lossa den jordade minuskabeln (svart) från batteripolen. Spara fästelementen.

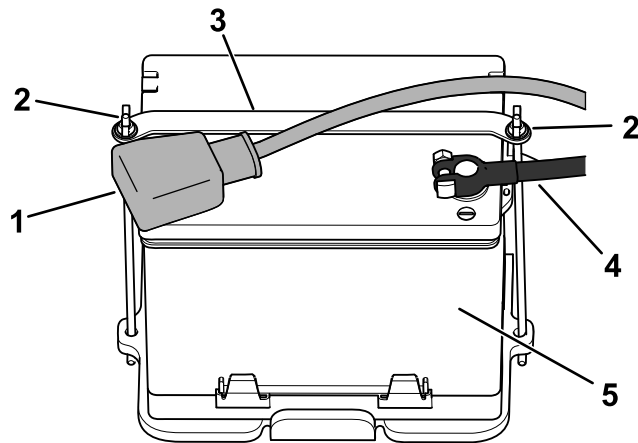

Figur 79

g361207

1. Pluskabel
2. Vingmutter och stång (2)
3. Spännband
4. Minuskabel
5. Batteri

7. Dra av gummihöljet från pluskabeln (röd).
8. Lossa pluskabeln (röd) från batteripolen. Spara fästelementen.
9. Ta bort vingmuttrarna, stängerna och bygel.
10. Ta bort batteriet.

Ladda batteriet

⚠ VARNING

När batteriet laddas bildas explosiva gaser.

Rök aldrig nära batteriet och håll det borta från gnistor och lågor.

Viktigt: Håll alltid batteriet fulladdat (specifik vikt 1,265). Detta är särskilt viktigt för att batteriet inte ska skadas när temperaturen understiger 0 °C.

1. Ta bort batteriet från maskinen. Se [Ta bort batteriet \(sida 53\)](#).
2. Ladda batteriet under 4–8 timmar med 3–4 A. Överladda inte batteriet.

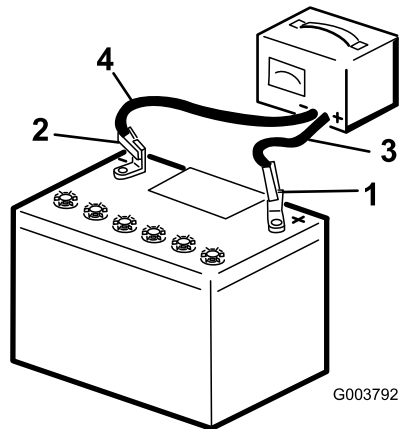

Figur 80

- | | |
|------------------------|-----------------------------|
| 1. Batteriets pluspol | 3. Röd (+) laddningskabel |
| 2. Batteriets minuspol | 4. Svart (-) laddningskabel |

3. När batteriet är fulladdat ska laddaren kopplas bort från eluttaget, och sedan ska laddningskablarna kopplas bort från batteripolerna.

Rengöra batteriet

Obs: Se till att hålla kabelanslutningarna och hela batterilådan rena, eftersom ett smutsigt batteri långsamt laddas ur.

1. Ställ maskinen på ett plant underlag, koppla in parkeringsbromsen (i förekommande fall) och sänk lastarmarna.
2. Stäng av motorn och ta ut nyckeln.
3. Ta bort batteriet från maskinen: [Ta bort batteriet \(sida 53\)](#).
4. Tvätta hela lådan med en lösning bestående av natriumbikarbonat och vatten.
5. Skölj av batteriet med rent vatten.
6. Fetta in batteripoler och kabelskor med smörjfett av typen Grafo 112X (skin-over) (Toro artikelnr 505-47) eller vaselin för att förhindra korrosion.
7. Montera batteriet. Se [Montera batteriet \(sida 55\)](#).

Montera batteriet

⚠ VARNING

Felaktig dragning av batterikablarna kan skada maskinen och kablarna samt orsaka gnistor. Gnistorna kan få batterigaserna att explodera, vilket kan leda till personskador.

Anslut alltid pluskabeln (röd) innan du ansluter minuskabeln (svart).

1. Sätt in batteriet i batterilådan och fäst det med bygeln, vingmuttrarna och stängerna.

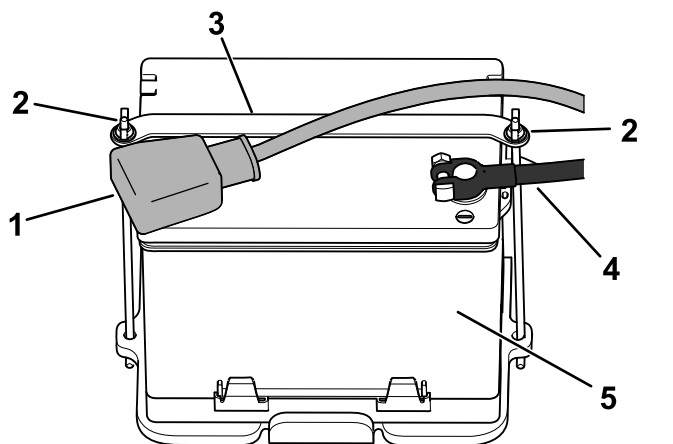

Figur 81

- | | |
|-----------------------------|---------------|
| 1. Pluskabel | 4. Minuskabel |
| 2. Vingmutter och stång (2) | 5. Batteri |
| 3. Spännband | |

2. Anslut batteriets pluskabel (röd) till batteriets pluspol (+) med hjälp av fästelementen du tog bort tidigare.
3. Trä på den röda anslutningsskon på batteriets pluspol.
4. Anslut batteriets minuskabel (svart) till batteriets minuspol (-) med hjälp av fästelementen du tog bort tidigare.
5. Montera den främre lockenheten.

Serva ett ersättningsbatteri

Det ursprungliga batteriet är underhållsfritt och behöver ingen service. Information om hur man servar ett ersättningsbatteri finns i batteritillverkarens anvisningar.

Starta maskinen med startkablar

⚠ VARNING

Explosiva gaser kan bildas om batteriet startas med startkablar.

Rök inte nära batteriet och håll det borta från gnistor och lågor.

1. Ta bort den främre kåpan. Se [Lyfta av det främre locket \(sida 45\)](#).
2. Kontrollera batteripolerna och avlägsna rost innan du använder startkablar. Kontrollera att anslutningarna sitter ordentligt.

⚠ VAR FÖRSIKTIG

Korrosion eller lösa anslutningar kan när som helst leda till oönskade elektriska spänningstoppar när du startar maskinen med startkablar.

Försök inte starta maskinen med startkablar om batteripolerna är lösa eller rostiga, eftersom det kan leda till skador på motorn.

⚠ FARA

Att starta ett svagt batteri som är sprucket eller fryst, har en låg elektrolytnivå eller en öppen/kortsluten battericell med startkablar kan orsaka en explosion som leder till allvarliga personskador.

Starta inte ett svagt batteri med startkablar under sådana förhållanden.

3. Se till att tillsatsbatteriet är ett fungerande fulladdat blybatteri på 12,6 V eller mer.

Obs: Använd startkablar av rätt dimension som är korta så att spänningsfallet mellan systemen reduceras. Använd färgkodade eller märkta kablar för korrekt polaritet.

⚠ VARNING

Batterier innehåller syra och bildar explosiva gaser.

- Skydda alltid ögonen och ansiktet från batterierna.
- Luta dig inte över batterierna.

Obs: Kontrollera att luftarlocken sluter åt och är plana. Lägg om möjligt en fuktig duk över

alla luftarlock på båda batterierna. Kontrollera även att maskinerna inte är i kontakt med varandra och att båda de elektriska systemen är avstängda och har samma märkspänning. Anvisningarna gäller endast system med negativ jord.

4. Anslut pluskabeln (+) till pluspolen (+) på det urladdade batteriet som är anslutet till startmotorn eller magnetpolen enligt [Figur 82](#).

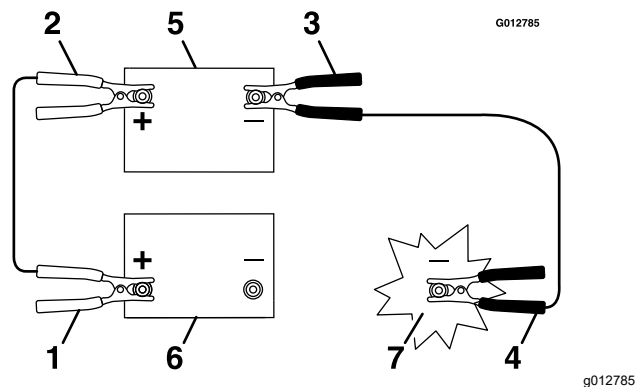

Figur 82

- | | |
|---|---------------------|
| 1. Det urladdade batteriets pluskabel (+) | 5. Tillsatsbatteri |
| 2. Tillsatsbatteriets pluskabel (+) | 6. Urladdat batteri |
| 3. Tillsatsbatteriets minuskabel (-) | 7. Motorblock |
| 4. Motorblockets minuskabel (-) | |

5. Anslut den andra änden av plusstartkabeln (+) till batteriets pluspol på den andra maskinen.
6. Anslut ena änden av minusstartkabeln (-) till batteriets minuspol på den andra maskinen.
7. Anslut den andra änden av minusstartkabeln (-) till en jordningspunkt, t.ex. en omålad bult eller en del på chassit.
8. Starta motorn i den andra maskinen. Låt den köra några minuter, och starta sedan din motor.
9. Ta bort kablarna i omvänd ordning mot hur du anslöt dem.
10. Montera det främre locket.

Serva säkringarna

Elsystemet skyddas av säkringar. Den kräver inget underhåll, men om en säkring går bör du dock undersöka komponenten/kretsen för funktionsfel eller kortslutning.

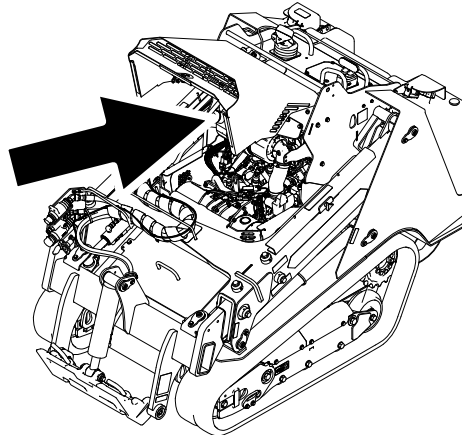

Figur 83

g362178

Säkringsschema

	1	2	3	4	5	6	7	8	9	10	11	12
A	X	X	Styrspak (5 A)		Strömförsörjning till redskap (20 A)		Tillbehör (10 A)		TEC-effekt (7,5 A)		Signalhorn (10 A)	
B	X	X	X	X	TDM 2002 (10 A)		Automatisk inställning (10 A)		TEC-effekt (7,5 A)		Lampor/USB (15 A)	
C	X	X	X	X	Telematik (10 A)		X	X	TEC-effekt (7,5 A)		Strömförsörjning till systemet (15 A)	
D	X	X	X	(Relä)			(Relä)			(Relä)		
E	X	X	X									

Obs: Om maskinen inte startar kan antingen säkringen till huvudkretsen eller till kontrollpanelen/reläet ha gått.

Underhålla drivsystemet

Service av larvband

Serviceintervall: Efter de första 8 timmarna—Kontrollera och justera spänningen i larvbanden.

Efter de första 50 timmarna—Kontrollera och justera spänningen i larvbanden.

Var 50:e timme—Kontrollera och justera spänningen i larvbanden.

Varje användning eller dagligen—Rengör larvbanden och kontrollera att de inte är utslitna samt att de har rätt spänning.

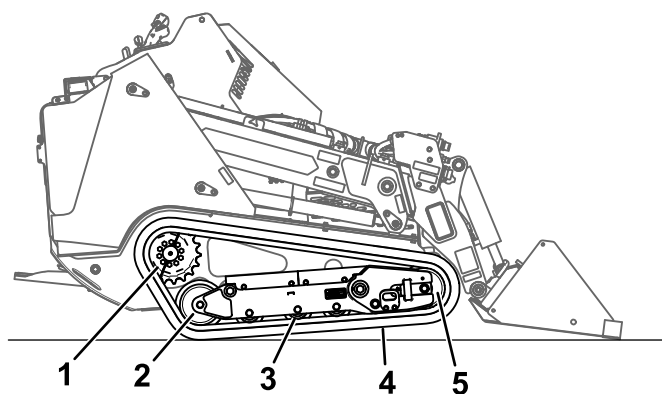

Figur 84

g361234

- | | |
|--------------------|-------------|
| 1. Sektionens drev | 4. Larvband |
| 2. Bakhjul | 5. Framhjul |
| 3. Väghjul (4) | |

Rengöra larvbanden

1. Ställ maskinen på ett plant underlag och koppla in parkeringsbromsen.
2. Montera skopan och rikta den nedåt. Sänk ned den i marken så att traktorenhetens främre del lyfter några centimeter från marken.
3. Stäng av motorn och ta ut nyckeln.
4. Använd en vattenslang eller en högtryckstvätt och spola bort smutsen från respektive larvband.

Viktigt: Var noga med att du bara använder högtrycksspridaren för att tvätta larvbandsområdet. Använd inte högtryckstvätt för rengöring av traktorenhetens övriga delar. Använd inte högtrycksspridaren mellan drevet och traktorenheten eftersom detta kan göra så att motortätningarna skadas. En högtryckstvätt kan skada elsystemet och hydraulventilerna eller utarma smörjfettet.

Viktigt: Rengör noggrant väghjulen, framhjulet, bakhjulet och drevet. Väghjulen ska rotera fritt när de är rena.

Kontrollera och justera spänningen i larvbanden

Lyft/stötta upp ena sidan av maskinen, och använd larvbandets vikt för att kontrollera att avståndet mellan underkanten på väghjulets fälg och larvbandet är 19 mm. Om så inte är fallet ska larvbandets spänning justeras enligt följande:

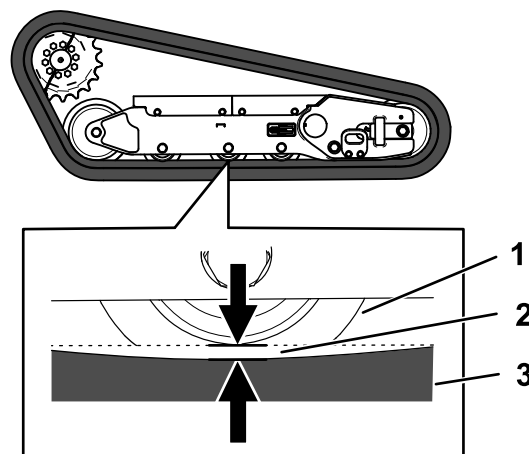

Figur 85

g361233

- | | |
|------------------|-------------|
| 1. Väghjul | 3. Larvband |
| 2. 19 mm avstånd | |

1. Ställ maskinen på ett plant underlag, koppla in parkeringsbromsen och sänk ned lastarmarna.
2. Stäng av motorn och ta ut nyckeln.
3. Lyft upp den sida av maskinen som du ska justera, så att larvbandet inte vidrör marken.

- Lossa på den bakre kåpan skruvar och ta bort kåpan.

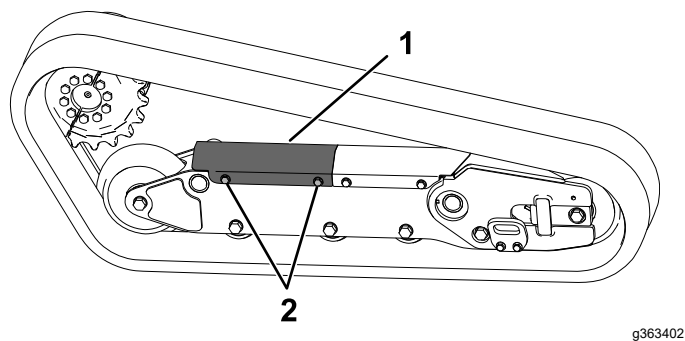

Figur 86

g363402

- Bakre kåpa
- Skruv (2)

- Lossa kontramuttern och vrid spännskraven medurs tills larvbandets böjning är 19 mm.

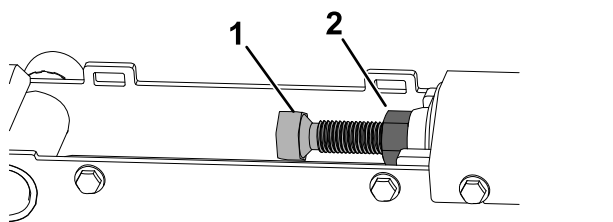

Figur 87

g363401

- Spännskruv
- Kontramutter

- Dra åt kontramuttern.
- Montera kåpan och dra åt skruvarna.
- Upprepa proceduren för det andra larvbandet.
- Kör maskinen och ställ den sedan på ett plant underlag, koppla in parkeringsbromsen, stäng av motorn och ta ut nyckeln.
- Kontrollera att larvbandens böjning är 19 mm. Justera den om så behövs.

Byta larvbanden

Ta bort larvbanden

- Avlägsna eventuella redskap.
- Ställ maskinen på ett plant underlag och se till att larvbandet bara har kontakt med halva drevet.

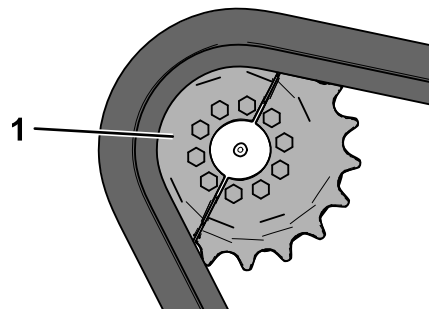

Figur 88

g361326

- Halva drevet

- Sänk lastarmarna.
- Stäng av motorn och ta ut nyckeln.
- Höj upp maskinen från marken så att larvbandets nederdel är minst 10,2 cm från marken. Stötta upp maskinen med pallbockar.

Obs: Använd pallbockar som är klassade för din maskin.

⚠ VARNING

Mekaniska eller hydrauliska domkrafter kan eventuellt inte stötta maskinen, vilket kan leda till allvarliga personskador.

Använd pallbockar för att stötta upp maskinen.

- Lossa på den bakre kåpan skruvar och ta bort kåpan.

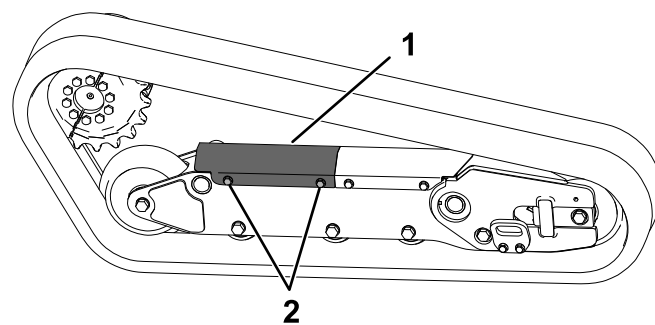

Figur 89

g363402

- Bakre kåpa
- Skruv (2)

- Lossa kontramuttern och vrid spännskraven för att lätta på spänningen.

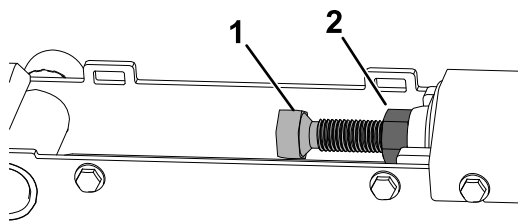

Figur 90

g363401

- Spännskruv
- Kontramutter

- Ta bort den del av drevet som larvbandet inte ligger an mot.

Viktigt: Om du inte tar bort den här delen av drevet kan det bli svårt att montera ett nytt larvband utan att skada det.

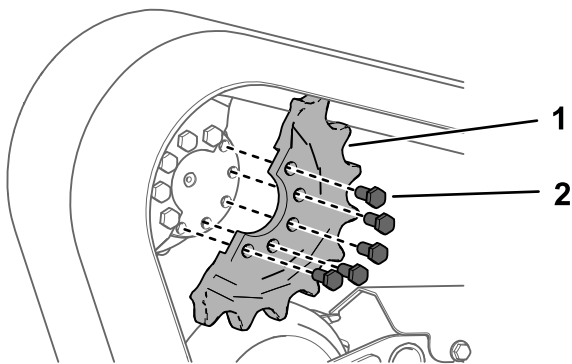

Figur 91

g361327

- Skruv (5)
- Halva drevet

- Starta maskinen och koppla ur parkeringsbromsen.
- För drivreglaget framåt tills larvbandet inte längre ligger an mot den andra halvan av drevet.

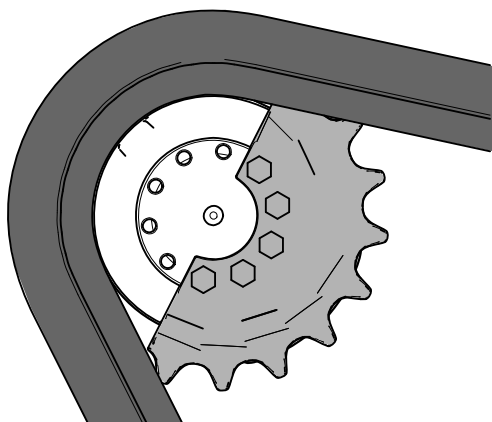

Figur 92

g361325

- Stäng av motorn och ta ut nyckeln.

- Ta bort larvbandet från larvbandsramen, drivnavet och till sist framhjulet.

Montera larvbanden

- Trä det nya larvbandet runt framhjulet.

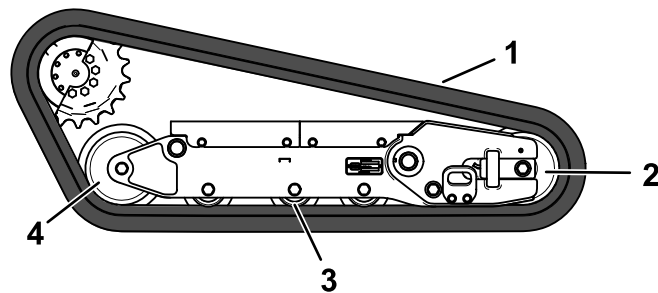

Figur 93

g361328

- Larvband
- Framhjul
- Väghjul (4)
- Bakhjul

- Tryck in larvbandet under och mellan väghjulen, och trä det sedan runt bakhjulet.
- Starta motorn och koppla ur parkeringsbromsen.
- För drivreglaget framåt tills larvbandet ligger an mot denna halva av drevet.

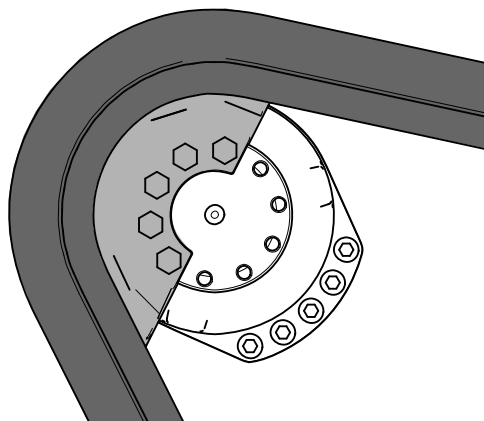

Figur 94

g361324

- Stäng av motorn och ta ut nyckeln.

6. Stryk gängtätningssmassa på skruvarna i den halva av drevet som du tagit bort, och montera den andra halvan av drevet. Dra åt skruvarna till 80–99 Nm.

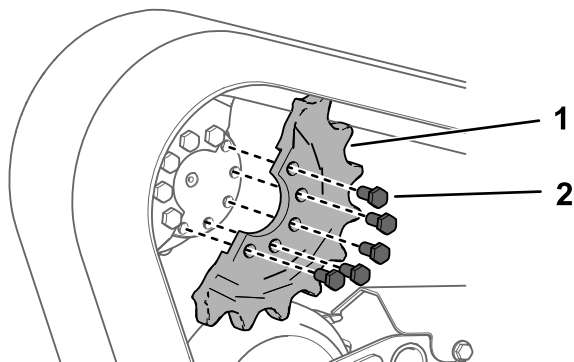

Figur 95

g361327

1. Skruv (5)
2. Halva drevet

7. Justera spännskruven så att larvbandets böjning är 19 mm.

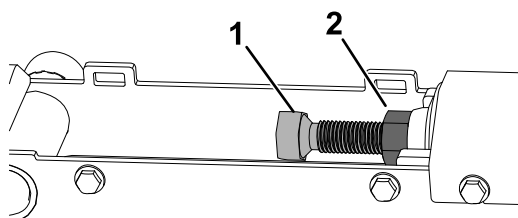

Figur 96

g363401

1. Spännskruv
2. Kontramutter

8. Dra åt kontramuttern.
9. Montera kåpan och dra åt skruvarna.
10. Upprepa proceduren för att byta det andra larvbandet.
11. Sänk maskinen till marken.
12. Kör maskinen och ställ den sedan på ett plant underlag, koppla in parkeringsbromsen, stäng av motorn och ta ut nyckeln.
13. Kontrollera att spänningen i larvbanden är korrekt. Se [Kontrollera och justera spänningen i larvbanden \(sida 58\)](#).

Underhålla kylsystemet

Säkerhet för kylsystemet

- Motorns kylvätska kan orsaka förgiftning vid förtäring. Förvara den utom räckhåll för barn och husdjur.
- Het kylvätska som sprutas ut under tryck kan orsaka allvarliga brännskador, och detsamma gäller om man vidrör den heta kylaren eller närliggande delar.
 - Låt motorn svalna i minst 15 minuter innan du öppnar kylarlocket.
 - Använd en trasa för att öppna kylarlocket, och tänk på att öppna locket sakta så att ånga kan komma ut.

Serva kylsystemet

Serviceintervall: Varje användning eller dagligen—Rengör skärmen, oljekylaren och kylarens framsida (oftare vid dammiga och smutsiga förhållanden).

Var 100:e timme—Kontrollera slangarna i kylsystemet.

Rengöra kylargallret

Serviceintervall: Varje användning eller dagligen

Använd tryckluft för att ta bort alla ansamlingar av gräs, smuts eller annat skräp från kylargallret.

Kontrollera kylvätskenivån

Serviceintervall: Varje användning eller dagligen—Kontrollera kylvätskenivån i expansionstanken.

Kylsystemet fylls med en 50/50-blandning av vatten och permanent frostskyddsmedel med etylenglykol.

1. Ställ maskinen på ett plant underlag, sänk lastarmarna, koppla in parkeringsbromsen och stäng av motorn.
2. Ta ut nyckeln ur tändningslåset och låt motorn svalna.
3. Öppna motorhuven.
4. Kontrollera kylvätskenivån i expansionstanken.

Obs: Kylvätskenivån ska nå upp till eller över märket på tankens sida.

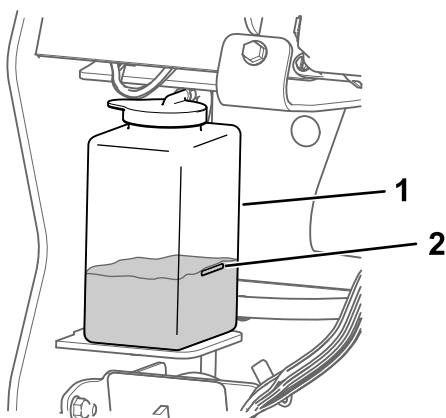

Figur 97

g361339

1. Expansionstank
2. Fullmarkering

5. Ta bort locket på expansionstanken och tillsätt en blandning med hälften vatten och hälften permanent frostskyddsmedel med etylenglykol om kylvätskenivån är låg.

Viktig: Fyll inte på expansionstanken för mycket.

6. Sätt tillbaka locket på expansionstanken.

Byta ut motorns kylvätska

Serviceintervall: Var 800:e timme

Låt en auktoriserad återförsäljare byta motorns kylvätska årligen.

Läs [Kontrollera kylvätskenivån \(sida 62\)](#) om du behöver fylla på kylvätska.

Underhålla remmarna

Kontrollera generatorremmens spänning

Serviceintervall: Var 100:e timme

1. Tryck ned generatorremmen med en kraft på 44 N, mitt emellan remskivorna.
2. Om böjningen inte är 10 mm lossar du generatorns fästbultar.

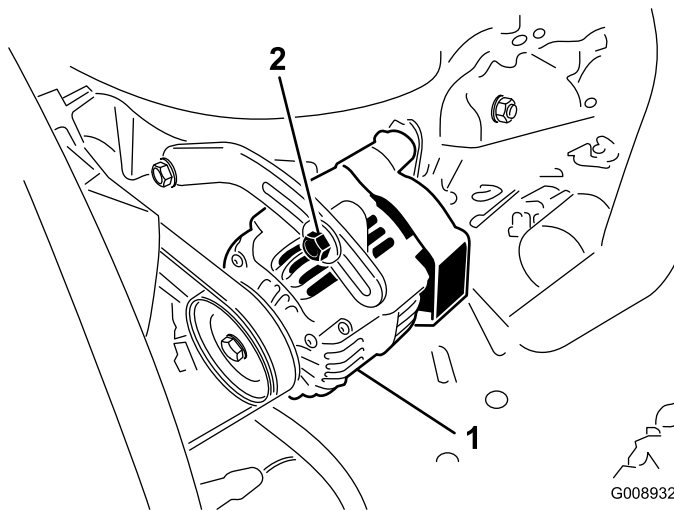

Figur 98

G008932
g008932

1. Fästbult
2. Generator

3. Öka eller minska generatorremmens spänning.
4. Dra åt fästskruvorna.
5. Kontrollera remmens böjning igen för att säkerställa att spännkraften är korrekt.

Underhålla styrsystemet

Ställa in reglage

Reglagen fabriksinställs innan maskinen levereras. Efter många timmars användning kanske du dock måste justera drivreglaget inriktning och NEUTRALLÄGE samt spårning i framåtläget.

Kontakta en auktoriserad återförsäljare för att justera maskinens reglage.

Underhålla hydraulsystemet

Säkerhet för hydraulsystemet

- Uppsök läkare omedelbart om du blir träffad av en hydrauloljestråle och hydrauloljan tränger in i huden. Vätska som trängt in i huden måste opereras bort inom några få timmar av en läkare.
- Se till att alla hydrauloljeslangar och -ledningarna är i gott skick och att alla hydraulanslutningar och -kopplingar är ordentligt åtdragna innan hydraulsystemet trycksätts.
- Håll kropp och händer borta från småläckor eller munstycken som sprutar ut hydraulvätska under högt tryck.
- Använd en kartong- eller pappersbit för att hitta hydraulläckor.
- Lätta på allt tryck i hydraulsystemet på ett säkert sätt innan något arbete utförs i hydraulsystemet.

Avlasta hydraultryck

Koppla ur det extra hydraulsystemet och sänk ned och dra in lyftarmarna helt om du vill avlasta hydraultrycket medan motorn är på.

Om du vill avlasta trycket medan motorn är avstängd vrider du styrspaken mellan framåtlägena för att sänka ned lastarmarna.

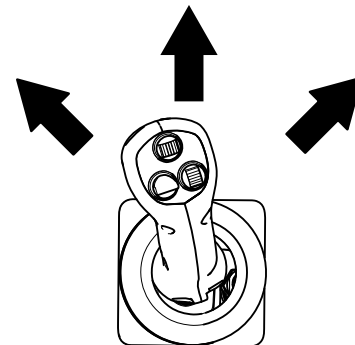

Figur 99

g362371

Specifikationer för hydraulvätskan

Var 400:e timme—Byt ut hydrauloljan och -filtren (om Toro-vätska inte används).

Var 1000:e timme—Byt ut hydrauloljan och -filtren (om Toro-vätska används).

Hydraultankens kapacitet: 44,7 liter

Använd endast en av följande vätskor i hydraulsystemet:

- **Toro Premium Transmission/Hydraulic Tractor Fluid** (kontakta en auktoriserad återförsäljare för mer information)
- **Hydraulvätskan Toro PX Extended Life** (kontakta en auktoriserad återförsäljare för mer information)
- Om ingen av de ovanstående Toro-vätskorna finns tillgängliga kan du använda någon annan **universalhydraulvätska för traktorer (UTHF, Universal Tractor Hydraulic Fluid)**, men det får endast vara **vedertagna, petroleumbaserade** produkter. Specifikationerna måste ligga inom angivet intervall för alla nedanstående materialegenskaper och vätskan måste överensstämma med angivna branschstandarder. Kontrollera med en hydraulvätskeleverantör att vätskan uppfyller dessa specifikationer.

Obs: Toro ansvarar inte för skador som uppstått till följd av att felaktiga vätskor använts. Använd därför endast produkter från ansedda tillverkare som ansvarar för sina rekommendationer.

Materialegenskaper	
Viskositet, ASTM D445	cSt vid 40 °C: 55 till 62
	cSt vid 100 °C: 9,1 till 9,8
Viskositetsindex, ASTM D2270	140 till 152
Flytpunkt, ASTM D97	-37 °C till -43 °C
Branschstandarder	
API GL-4, AGCO Powerfluid 821 XL, Ford New Holland FNHA-2-C-201.00, Kubota UDT, John Deere J20C, Vickers 35VQ25 och Volvo WB-101/BM	

Obs: Många hydraulvätskor är nästintill färglösa, vilket gör det svårt att upptäcka läckor. Det finns en rödfärgstillsats till hydraulvätskan i flaskor om 20 ml. En flaska räcker till 15–22 liter hydraulvätska. Beställ artikelnr 44-2500 från en auktoriserad Toro-återförsäljare.

Kontrollera hydraulvätskenivån

Serviceintervall: Var 25:e timme

Viktigt: Använd alltid rätt hydraulvätska. Ospecificerade vätskor gör att hydraulsystemet går sönder. Se [Specifikationer för hydraulvätskan \(sida 64\)](#).

1. Avlägsna eventuella redskap.
2. Ställ maskinen på ett plant underlag, koppla in parkeringsbromsen och sänk ned lastarmarna.
3. Stäng av motorn och ta ut nyckeln.
4. Lyft fästet.

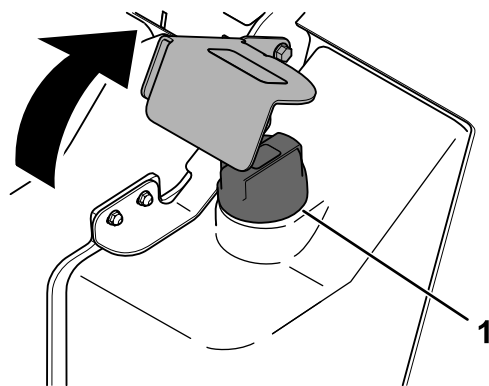

Figur 100

g363235

1. Påfyllningslock

5. Rengör området runt påfyllningslocket.
6. Ta bort påfyllningsrörets lock och kontrollera vätskenivån på oljestickan.

Obs: Vätskenivån ska vara mellan de två märkena på oljestickan.

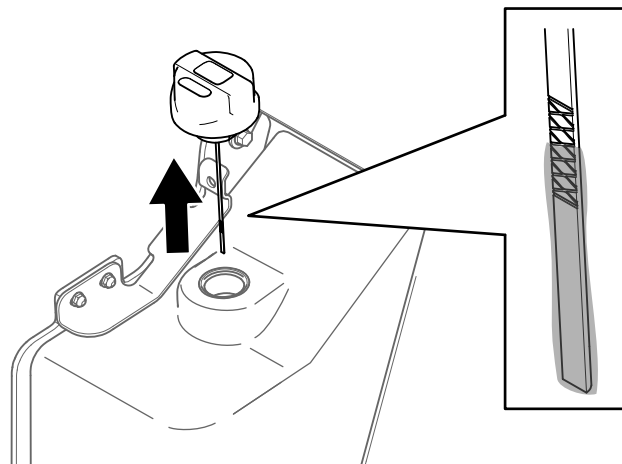

Figur 101

g362074

7. Fyll på tillräckligt med vätska om nivån är låg.
8. Sätt tillbaka påfyllningslocket.
9. Fäll ned fästet.

Byta hydraulfiltren

Viktigt: Använd inte oljefilter ämnade för bilar. Detta kan orsaka allvarliga skador på hydraulsystemet.

1. Avlägsna eventuella redskap.
2. Ställ maskinen på ett plant underlag och koppla in parkeringsbromsen.
3. Höj lastarmarna och montera cylinderlåsen.
4. Stäng av motorn, ta ut nyckeln och låt motorn svalna.
5. Ta bort den främre kåpan. Se [Lyfta av det främre locket \(sida 45\)](#).
6. Ställ ett avtappningskärl under filtret och ta bort filtret.

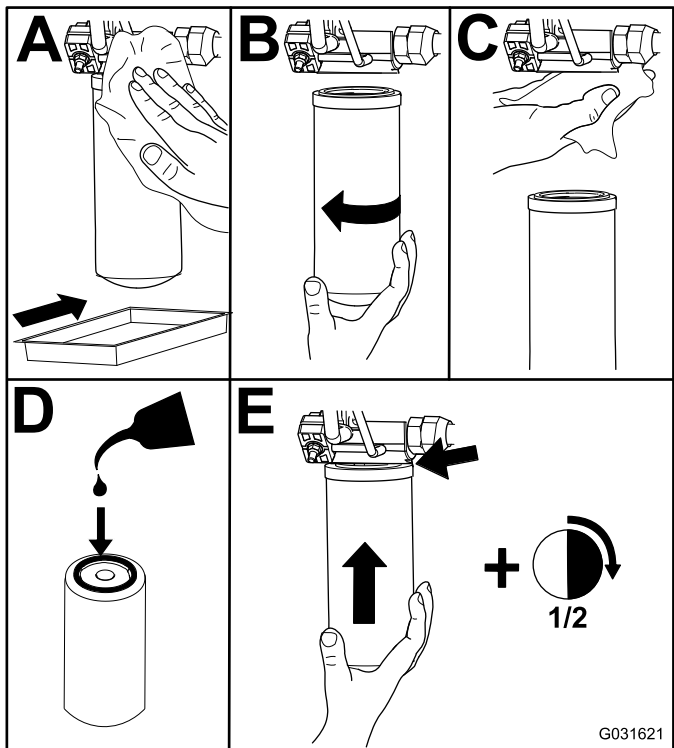

Figur 102

7. Torka upp eventuell utspild olja.
8. Starta motorn och låt den gå i cirka två minuter så att systemet luftas.
9. Stäng av motorn och undersök om det finns några läckor.
10. Kontrollera vätskenivån i hydraultanken – se [Kontrollera hydraulvätskenivån \(sida 64\)](#)

– och fyll på vätska så att nivån når upp till markeringen på stickan.

Viktigt: Överfyll inte tanken.

11. Montera det främre locket.
12. Lossa och lägg undan cylinderlåsen och sänk lyftarmarna.

Byta hydraulvätskan

1. Ställ maskinen på ett plant underlag, koppla in parkeringsbromsen och sänk ned lastarmarna.
2. Stäng av motorn och ta ut nyckeln.
3. Sätt ett stort kärl som kan rymma 57 liter under hydraultankens avtappningsplugg.

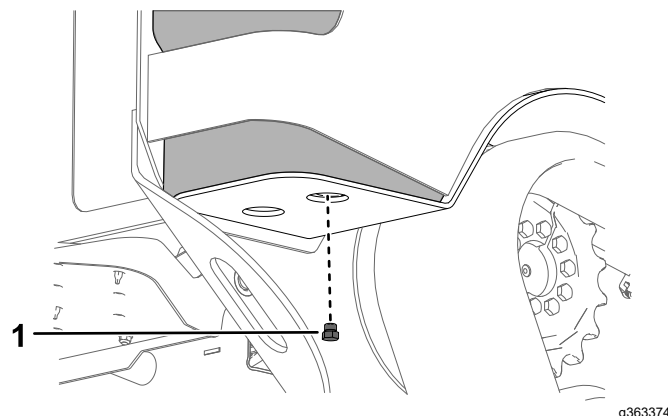

Figur 103

1. Avtappningsplugg

4. Ta bort avtappningspluggen och låt oljan rinna ned i tråget.
5. När oljan har tömts klart ska du sätta tillbaka och dra åt avtappningspluggen.

Obs: Kassera spilloljan på en godkänd återvinningsstation.

6. Fyll hydraultanken med hydraulvätska. Se [Specifikationer för hydraulvätskan \(sida 64\)](#).
7. Starta motorn och låt den gå under några minuter.
8. Stäng av motorn och ta ut nyckeln.
9. Kontrollera hydraulvätskenivån och fyll på tanken vid behov enligt [Kontrollera hydraulvätskenivån \(sida 64\)](#).

Underhåll av lastare

Dra åt lastarmarnas justerskruvar

Serviceintervall: Var 25:e timme

Kontrollera åtdragningsmomentet om de nedre lastarmarna skramlar.

1. Ställ maskinen på ett plant underlag.
2. Stäng av motorn, ta ut nyckeln och låt motorn svalna.
3. Lossa ställskruven till de fyra justerskruvarna på varje lastarm.

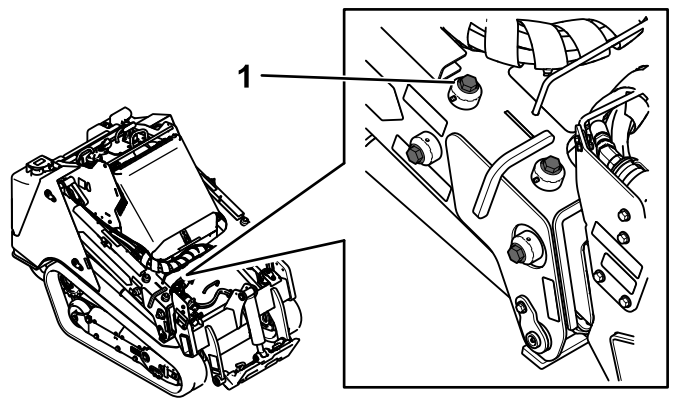

Figur 104

g362079

1. Justerskriv (4)

4. Dra åt justerskruvarna till 27 Nm.
5. Kontrollera att justerskruvarna sticker ut lika långt från armarna på båda sidorna.
6. Stryk en medelstark gängtätningssmassa på ställskruvarna och dra åt dem så att de bara precis vidrör justerskruvarna.

Viktigt: Dra inte åt ställskruvarna för hårt eftersom det kan skada gängorna på justerskruvarna.

Rengöring

Ta bort skräp

Serviceintervall: Varje användning eller dagligen

Viktigt: Om motorn körs med blockerade galler och/eller med kylarhöljerna borttagna kommer detta att medföra överhettning som kan skada motorn.

1. Parkera maskinen på ett plant underlag och sänk ner lastarmarna.
2. Stäng av motorn, ta ut nyckeln och låt motorn svalna.
3. Öppna motorhuven.
4. Ta bort allt skräp från front- och sidoskärmarna.
5. Torka bort allt skräp från luftrenaren.
6. Ta bort all eventuell smuts som har ansamlats på motorn och oljekylarens blad. Använd en borste eller renblåsningsutrustning.

Viktigt: Om motorn körs med blockerade galler och/eller med kylarhöljerna borttagna kommer detta att medföra överhettning som kan skada motorn.

7. Rensa bort skräp från huvöppningen, ljuddämparen, värmesköldarna och kylargallret (i förekommande fall).
8. Stäng motorhuven.

Tvätta maskinen

Gör följande när du högtryckstvättar maskinen:

- Använd lämplig personlig skyddsutrustning för högtryckstvätten.
- Håll alla skydd på plats på maskinen.
- Undvik att spruta på elektroniska komponenter.
- Undvik att spruta på dekalernas kanter.
- Spruta endast på maskinens utsida. Spruta inte direkt i öppningarna på maskinen.
- Spruta endast på de smutsiga delarna av maskinen.
- Använd ett munstycke som är 40 grader eller större. 40-graders munstycken är vanligtvis vita.
- Håll spetsen på högtryckstvätten minst 61 cm bort från ytan som tvättas.
- Använd endast högtryckstvättar med tryck under 137,9 bar och flöde under 7,6 liter per minut.
- Byt ut skadade eller avflagnande dekaler.
- Smörj alla smörjpunkter efter rengöring. Se [Smörja maskinen \(sida 46\)](#).

Rengöring av chassit

Serviceintervall: Var 100:e timme—Kontrollera om det finns ansamlingar av smuts i chassit. (Oftare vid dammiga och smutsiga förhållanden.)

Med tiden samlar chassit under motorn upp smuts och skräp som måste tas bort. Använd en ficklampa, öppna motorhuven och kontrollera området under motorn regelbundet. Rengör chassit när skräpet är 2,5–5 cm djupt.

1. Parkera maskinen på ett plant underlag och sänk ner lastarmarna.
2. Höj upp den främre delen av maskinen så att maskinen lutar bakåt.
3. Stäng av motorn och ta ut nyckeln.
4. Ta bort bottenplattan. Se [Ta bort bottenplattan \(sida 45\)](#).
5. Lyft av den främre lockenheten. Se [Lyfta av den främre lockenheten \(sida 46\)](#).
6. Spruta vatten i chassit för att rensa bort smuts och skräp.

Obs: Vattnet rinner ut på maskinens baksida.

Viktigt: Spruta inte vatten i motorn.

7. Smörj maskinen. Se [Smörja maskinen \(sida 46\)](#).
8. Montera bottenplattan.
9. Montera den främre lockenheten.
10. Sänk ned maskinen.

Förvaring

Säker förvaring

- Stäng av motorn, ta ut nyckeln, vänta tills alla rörliga delar har stannat och låt maskinen svalna innan den ställs i förvaring.
- Förvara inte maskinen eller bränsle i närheten av öppna lågor.

Förvaring

1. Ställ maskinen på ett plant underlag, koppla in parkeringsbromsen och sänk ned lastarmarna.
2. Stäng av motorn och ta ut nyckeln.
3. Avlägsna smuts och beläggningar från hela maskinen.
Viktigt: Tvätta maskinen med ett mildt rengöringsmedel och vatten. Undvik att använda alltför mycket vatten, särskilt nära kontrollpanelen, motorn, hydraulpumparna och motorerna.
4. Serva luftrenaren; se [Serva luftrenaren \(sida 47\)](#).
5. Smörj maskinen. Se [Smörja maskinen \(sida 46\)](#).
6. Byt motorolja. Se [Byta motorolja och oljefiltret \(sida 49\)](#).
7. Ladda batteriet. Se [Serva batteriet \(sida 53\)](#).
8. Kontrollera och justera spänningen i larvbanden. Se [Kontrollera och justera spänningen i larvbanden \(sida 58\)](#).
9. Kontrollera och dra åt alla fästelement. Reparera eller byt ut alla slitna, skadade och saknade delar.
10. Måla i lackskador och bara metallytor med färg från en auktoriserad återförsäljare.
11. Förvara maskinen i ett rent och torrt garage eller lagerutrymme. Ta ut nyckeln ur tändningslåset och lägg den där du kommer ihåg att du har lagt den.
12. Koppla loss batteriet, se [Använda bortkopplingsbrytaren för batteriet \(sida 53\)](#).
13. Täck över maskinen för att skydda den och hålla den ren.

Felsökning

Problem	Möjliga orsaker	Åtgärd
Det går inte att starta motorn.	<ol style="list-style-type: none"> 1. Smuts, vatten, gammalt bränsle eller felaktigt bränsle finns i bränslesystemet. 2. Bränslefiltret är igensatt. 3. En felaktig bränslekvalitet för kallt väder används i maskinen. 4. Batteriet är urladdat. 	<ol style="list-style-type: none"> 1. Töm och spola bränslesystemet; tillsätt färskt bränsle. 2. Byt ut bränslefiltret. 3. Töm bränslesystemet och byt ut bränslefiltret. Fyll på med färskt bränsle av för omgivningstemperaturen korrekt kvalitet. Du kan behöva värma upp hela traktorenheten. 4. Ladda eller byt ut batteriet.
Motorn tappar kraft.	<ol style="list-style-type: none"> 1. Bränsletanken är tom. 2. Det finns luft i bränslet. 3. Motorn överhettas. 4. Motorn belastas för hårt. 5. Oljenivån i vevhuset är inkorrekt. 6. Luftrenarfiltren är smutsiga. 	<ol style="list-style-type: none"> 1. Fyll tanken med färskt bränsle. 2. Lufta bränslesystemet och kontrollera att det inte finns luftläckor vid bränsleslanganslutningarna och nipplarna mellan bränsletanken och motorn. 3. Se "Motorn överhettas". 4. Minska lasten. Kör med lägre hastighet. 5. Fyll på eller töm till markeringen Full. 6. Serva luftfiltren.
Motorn startar, men vill inte fortsätta gå.	<ol style="list-style-type: none"> 1. Bränsletanken är tom. 2. Det finns luft i bränslet. 3. Motorn överhettas. 4. Luftrenarfiltren är smutsiga. 	<ol style="list-style-type: none"> 1. Fyll tanken med färskt bränsle. 2. Lufta bränslesystemet och kontrollera att det inte finns luftläckor vid bränsleslanganslutningarna och nipplarna mellan bränsletanken och motorn. 3. Se "Motorn överhettas". 4. Serva luftfiltren.
Motorn överhettas.	<ol style="list-style-type: none"> 1. Oljenivån i vevhuset är inkorrekt. 2. Generatorremmen är trasig eller uttöjd. 3. Mer kylmedel behövs. 4. Koncentrationen av frostskyddsmedel är för hög. 5. Luftflödet till kylaren är begränsat. 6. Insidan av kylaren är korroderad. 7. Kylaren eller kylarlocket är skadat. 8. Termostaten är trasig. 9. Temperaturmätaren eller temperaturgivaren är trasig. 	<ol style="list-style-type: none"> 1. Fyll på eller töm till markeringen Full. 2. Byt ut remmen eller justera remspänningen. 3. Kontrollera kylmedlet och tillsätt vid behov. 4. Tillsätt endast vatten eller byt till en kylvätska med det angivna blandningsförhållandet. 5. Inspektera och rengör kylargallret. 6. Rengör eller byt ut kylaren och delarna. 7. Byt ut de skadade delarna. 8. Kontrollera termostaten och byt ut den vid behov. 9. Kontrollera temperaturen med en termometer och byt ut mätaren eller givaren vid behov.

Problem	Möjliga orsaker	Åtgärd
Maskinen driver inte.	<ol style="list-style-type: none"> 1. Lägg i parkeringsbromsen. 2. Hydraulvätskenivån är låg. 3. Hydraulsystemet är skadat. 4. Överströmningsventilerna är öppna. 5. En av hjuldrivningspumpens kopplingar är lös eller trasig. 6. Pumpen och/eller hjulmotorn är skadad. 7. Reglerventilen är skadad. 8. Övertrycksventilen är skadad. 9. Kylfläktarna är skadade eller frånkopplade. 	<ol style="list-style-type: none"> 1. Koppla ur parkeringsbromsen. 2. Fyll på hydraulvätska i tanken. 3. Kontakta en auktoriserad serviceverkstad. 4. Stäng överströmningsventilerna. 5. Kontakta en auktoriserad serviceverkstad. 6. Kontakta en auktoriserad serviceverkstad. 7. Kontakta en auktoriserad serviceverkstad. 8. Kontakta en auktoriserad återförsäljare. 9. Kontrollera fläktanslutningarna eller byt ut skadade delar.

Delstaten Kaliforniens Proposition 65-varningsinformation

Vad är det här för varning?

Du kanske ser en produkt till salu som har en varningsetikett enligt följande:



WARNING: Cancer och fortplantningsskador – www.p65Warnings.ca.gov.

Vad är Prop 65?

Prop 65 omfattar alla företag som är verksamma i Kalifornien, som säljer produkter i Kalifornien eller som tillverkar produkter som kanske kommer att säljas i eller föras in i Kalifornien. Prop 65 kräver att Kaliforniens guvernör ska publicera och uppdatera en lista med kemikalier som är kända för att orsaka cancer, fosterskador och/eller andra fortplantningsskador. Listan, som uppdateras årligen, inkluderar hundratals kemikalier som återfinns i många vardagliga bruksföremål. Syftet med Prop 65 är att informera allmänheten om exponering för dessa kemikalier.

Prop 65 förbjuder inte försäljning av produkter som innehåller dessa kemikalier, men varningar krävs på alla produkter och förpackningar samt på all produktokumentation. En Prop 65-varning betyder dock inte att en produkt strider mot några produktsäkerhetsstandarder eller -krav. Kaliforniens myndigheter har klargjort att en Prop 65-varning "inte är detsamma som ett myndighetsbeslut om att en produkt är säker eller osäker". Många av dessa kemikalier har använts i vardagliga produkter i årtal utan dokumenterad fara. Mer information finns på <https://oag.ca.gov/prop65/faqs-view-all>.

En Prop 65-varning betyder att ett företag antingen har (1) utvärderat exponeringsrisken och kommit fram till att den överskrider nivån för "försumbar nivå", eller (2) har valt att ge en varning baserat på vetenskapen om förekomst av listade kemikalier utan att försöka utvärdera exponeringsrisken.

Gäller denna lag överallt?

Prop 65-varningar krävs endast enligt kalifornisk lag. Dessa varningar kan ses i ett stort antal olika sammanhang i Kalifornien, inklusive men inte begränsat till restauranger, mataffärer, hotell, skolor och sjukhus, och på ett stort antal olika produkter. Vissa e-butiker och postorderföretag anger dessutom Prop 65-varningar på sina webbplatser eller i sina kataloger.

Hur skiljer sig de kaliforniska varningarna från nationella gränsvärden?

Prop 65-standarder är ofta strängare än nationella och internationella standarder. Det finns diverse substanser som kräver en Prop 65-varning vid nivåer som är mycket lägre än de nationella åtgärdsgränserna. Prop 65-nivån för blyvarningar är t.ex. 0,5 µg/dag, vilket är betydligt lägre än den nationella och internationella nivån.

Varför finns inte varningen på alla liknande produkter?

- Produkter som säljs i Kalifornien kräver Prop 65-märkning medan liknande produkter som säljs någon annanstans inte gör det.
- Om ett företag har varit inblandat i en rättsprocess om Prop 65 och när en förlikning kan förlikningen kräva att Prop 65-varningar anges för dess produkter, medan andra företag som tillverkar liknande produkter kanske inte har några sådana krav.
- Tillämpningen av Prop 65 är inkonsekvent.
- Företag kan välja att inte ange varningar om de har kommit fram till att de enligt Prop 65 inte behöver göra det. Även om en produkt saknar varning behöver inte det betyda att produkten inte innehåller de listade kemikalierna i ungefär samma omfattning.

Varför inkluderar Toro denna varning?

Toro har valt att förse konsumenter med så mycket information som möjligt så att de kan fatta väl grundade beslut om de produkter de köper och använder. Eftersom exponeringsgränskrav inte angetts för alla listade kemikalier tillhandahåller Toro i vissa fall varningar baserat på vetenskapen om förekomst av en eller flera angivna kemikalier utan att försöka utvärdera exponeringsnivån. Trots att Toro-produkternas exponeringsrisk kan anses vara försumbar, eller med god marginal ligga inom gränserna för "försumbar risk", har Toro valt att ange Prop 65-varningarna. Om vi inte anger dessa varningar kan Toro åtalas av den kaliforniska staten eller av privatpersoner som vill verkställa Prop 65, vilket kan leda till allvarliga påföljder.