



Count on it.

Manualul utilizatorului

Port-scule compact TX 1300

Nr. model 22370—Nr. serie 40000000 și Sus

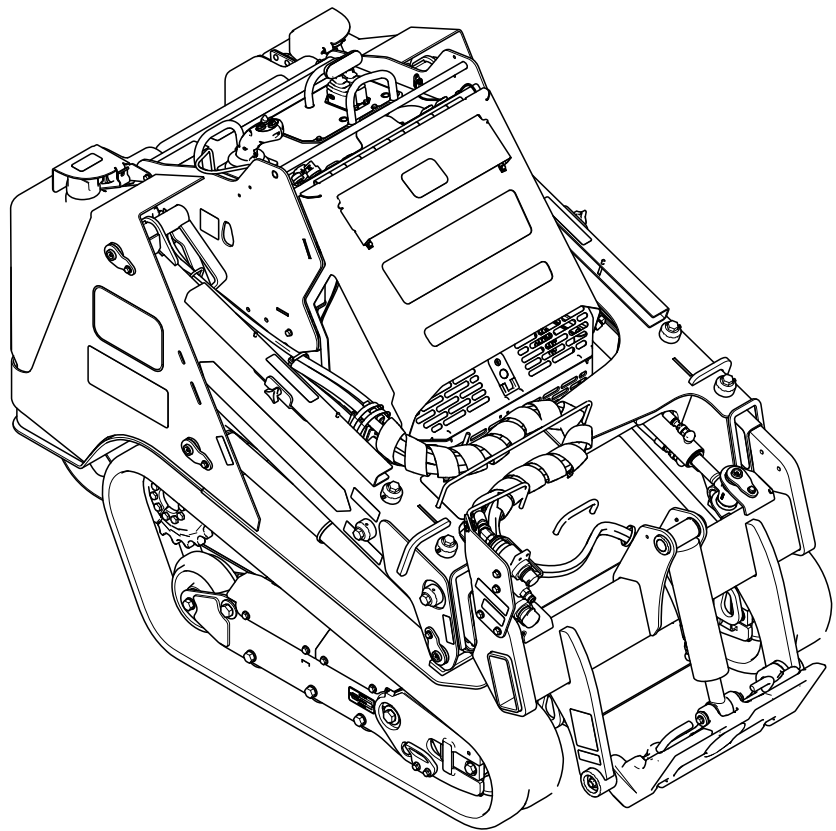

Produsul respectă toate directivele europene relevante; pentru detalii, consultați Declarația de conformitate (DC) separată specifică produsului.

Folosirea sau operarea motorului pe orice sol acoperit de păduri, de arbuti sau de iarbă fără a fi echipat cu amortizor parascânteii, conform definiției din Seciunea 4442 și fără a fi menținut în stare perfectă de funcționare, sau dacă motorul nu este construit, echipat și întreținut în vederea prevenirii incendiilor reprezintă o violare a Codului de Resurse Publice din California, Seciunea 4442 sau 4443.

Manualul operatorului motorului, atașat, cuprinde informații cu privire la Agenția pentru Protecția Mediului din SUA (EPA) și Reglementarea privind Controlul Emisiilor în California pentru sistemele de emisie, întreținere și garanție. Piese de schimb pot fi comandate prin intermediul fabricantului motorului.

⚠ ATENȚIE

CALIFORNIA

Propunere 65 Avertismente

Evacuările motorului Diesel și unele dintre componentele sale sunt cunoscute în Statul California ca substanțe care cauzează cancerul, defectele de naștere sau daunele sistemului reproductiv.

Picioarele de susținere, bornele bateriei și accesoriile similare conțin plumb și compuși de plumb cunoscuți în Statul California ca substanțe care cauzează cancer și daune ale sistemului reproductiv. Spălați-vă mâinile după utilizare.

Utilizarea acestui produs poate cauza expunerea la substanțe chimice cunoscute în Statul California ca substanțe care cauzează cancerul, defectele de naștere sau afecțiuni ale sistemului reproductiv.

Introducere

Această maină este un echipament port-scule compact utilizat în diverse lucrări de terasamente și mutare a materialelor pentru amenajări peisagistice și construcții. Echipamentul este conceput pentru funcționarea cu o mare varietate de dispozitive de atașare fiecare îndeplinind o anumită funcție. Utilizarea acestui produs în alte scopuri decât cele intenționate poate fi periculoasă pentru dumneavoastră și pentru alte persoane. Nu modificați maina sau accesoriile.

Această maină trebuie operată, întreținută și reparată doar de către profesioniști familiarizați cu caracteristicile acestora și familiarizați cu procedurile de siguranță relevante.

Utilizați această maină la temperaturi ambientale cuprinse între -18°C și 38°C . Contactați distribuitorul autorizat de service pentru dispozițiile necesare privind funcționarea la temperaturi extreme.

Citiți cu atenție aceste informații pentru a învăța despre modul corespunzător de utilizare și întreținere a produsului și pentru a evita rănirea personală și deteriorarea produsului. Aveți responsabilitatea de a utiliza produsul în mod corespunzător și sigur.

Vizitați site-ul www.Toro.com pentru siguranța produsului și materiale de instruire privind utilizarea, informații privind accesoriile, ajutor la căutarea unui distribuitor sau pentru înregistrarea produsului.

De fiecare dată când aveți nevoie de service, piese originale Toro sau informații suplimentare, contactați un centru de service autorizat sau departamentul Serviciilor Clientilor Toro și pregătiți numărul de model sau de serie al produsului. **Figura 1** indică locația numărului de model sau de serie pe produs. Scrieți numerele în spațiul furnizat.

Important: Puteți scana codul QR de pe autocolantul cu numărul de serie (dacă este disponibil) cu ajutorul unui dispozitiv mobil pentru a accesa date despre garanție, piese și alte informații despre produs.



Figura 1

1. Locația numerelor de model și de serie

Nr. model _____
Nr. serie _____

Acest manual identifică potențialele pericole și conține mesaje de siguranță identificate prin simbolul de alertă de siguranță (Figura 2), semnalizând un pericol care poate cauza rănirea gravă sau moartea dacă nu respectați următoarele măsuri de precauție recomandate.

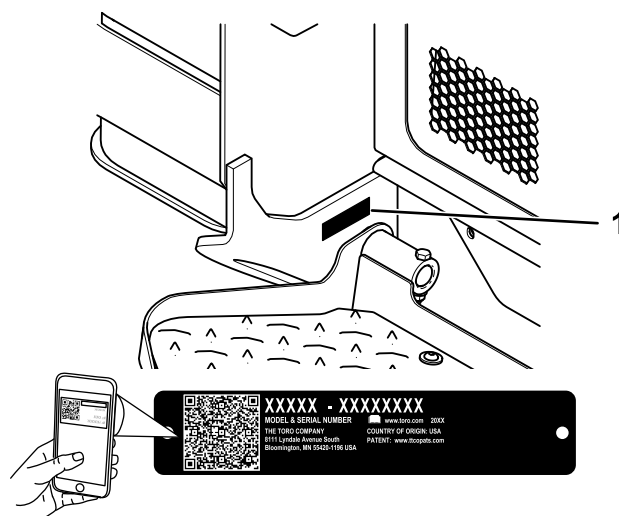

Figura 2

Simbolul de alertă de siguranță

g000502

Acest manual utilizează 2 cuvinte pentru a evidenția informațiile. **Important** atrage atenția asupra informațiilor mecanice speciale și **Notă** accentuează informațiile generale care necesită atenție specială.

Cuprins

Siguranță în funcționare	4
Sigurana generală	4
Decal-uri instructive și de siguranță	5
Rezumat al produsului	12
Comenzi	13
Ecranul InfoCenter	16
Specificații	20
Dispozitive de atașare/Accesorii.....	20
Înainte de utilizare	20
Sigurana înainte de utilizare	20
Completarea nivelului de combustibil.....	21
Efectuarea operațiilor zilnice de întreținere.....	23
În timpul utilizării	23
Sigurana în timpul utilizării	23
Pornirea motorului	25
Operarea mâinii	25
Oprirea motorului.....	26
Utilizarea dispozitivelor de atașare	26
Explicarea funcționării sistemului de încărcare inteligentă.....	28
Regenerarea filtrului de particule diesel (DPF).....	29
După utilizare	40
Sigurana după utilizare	40
Recuperarea unei mâini blocate	40
Deplasarea unei mâini nefuncționale	40
Transportul mâinii	41
Ridicarea mâinii.....	43
Întreținere	44
Siguranță în timpul întreținerii	44
Program(e) de întreținere recomandat(e)	44
Proceduri permanente	46
Utilizarea elementelor de blocare cilindru	46

Accesarea componentelor interne	47
Îndepărtarea capacului frontal	48
Îndepărtarea ansamblului capacului frontal.....	49
Îndepărtarea scuturilor laterale de protecție	49
Lubrifiere	49
Lubrifierea mâinii	49
Întreținere motor	50
Măsuri de siguranță pentru motor	50
Lucrări de service pentru filtrul de aer.....	50
Lucrări de service cu privire la uleiul de motor.....	51
Întreținerea catalizatorului de oxidare diesel (DOC) și a filtrului de funingine	53
Întreținerea sistemului de carburant	54
Golirea separatorului de apă.....	54
Înlocuirea filtrului separatorului de apă.....	54
Verificarea conductelor de combustibil și a racordurilor.....	54
Înlocuirea filtrului de combustibil	55
Purjarea sistemului de combustibil.....	55
Golirea rezervorului (rezervoarelor) de combustibil.....	56
Întreținerea sistemului electric	56
Siguranță privind sistemul electric.....	56
Utilizarea comutatorului pentru deconectarea bateriei.....	56
Lucrări de service pentru baterie.....	57
Pornirea motorului de la o sursă externă	59
Service pentru siguranele fuzibile	61
Întreținerea sistemului de angrenaj	62
Lucrări de service pentru enile	62
Întreținerea sistemului de răcire	65
Siguranță privind sistemul de răcire	65
Service-ul sistemului de răcire	65
Schimbarea lichidului de răcire pentru motor.....	66
Întreținerea bandei	67
Verificarea tensionării curelei alternatorului	67
Întreținerea sistemului de control	67
Reglarea comenzilor.....	67
Întreținerea sistemului hidraulic	68
Siguranță privind sistemul hidraulic.....	68
Depresurizarea sistemului hidraulic	68
Specificațiile uleiului hidraulic	68
Verificarea nivelului de ulei hidraulic.....	69
Înlocuirea filtrelor hidraulice	69
Înlocuirea uleiului hidraulic.....	70
Întreținerea încărcătorului	70
Strângerea uruburilor de reglare a braului încărcătorului	70
Curățare	71
Îndepărtarea reziduurilor	71
Spălarea mâinii.....	71

Curăarea asiului	72
Depozitare	72
Depozitarea în sigurană.....	72
Depozitare	72
Înlăturarea defecțiunilor	73

Siguranță în funcționare

Sigurana generală

⚠ PERICOL

În zona de lucru pot exista linii subterane pentru utilități. În cazul în care se intră în contact cu acestea, pot rezulta ocuri sau explozii.

Proprietatea sau zona de lucru trebuie să aibă marcate locațiile cu linii subterane și nu săpați în zonele respective. Contactați serviciul local de marcare sau furnizorul de utilități pentru marcarea proprietății (de exemplu, apelați 811 în Statele Unite ale Americii sau 1100 în Australia pentru serviciul național de marcare).

Respectați întotdeauna toate instrucțiunile de siguranță pentru a preveni rănirea gravă sau moartea.

- Nu depăși capacitatea operațională nominală deoarece maina poate deveni instabilă, existând riscul de pierdere a controlului.
- Nu transportați încărcătura cu braele ridicate sau extinse; transportați întotdeauna încărcătura aproape de sol, cu braele încărcătorului retrase.
- Pantele reprezintă un risc major de accidente legate de pierderea controlului și răsturnare, care pot cauza răniri grave sau moartea. **Utilizarea mainii pe o pantă sau pe un teren denivelat necesită atenție suplimentară.**
- **Lucrați pe pantă în sus sau în jos doar cu partea cu încărcătură orientată spre pantă în sus, încărcătura aproape de sol și braele încărcătorului retrase.** Distribuția greutății se schimbă în funcție de dispozitivul de atașare. Dacă dispozitivul de atașare care suportă sarcina este gol, partea din spate a mainii este partea mai grea, iar dacă dispozitivul de atașare care suportă sarcina este plin, partea din față a mainii devine partea mai grea. Pentru majoritatea celorlalte dispozitive de atașare, partea grea este partea frontală a mainii.
- Proprietatea sau zona de lucru trebuie să aibă marcate locațiile cu linii subterane și alte obiecte și nu săpați în zonele respective.
- Trebuie să citiți și să înțelegeți conținutul acestui *Manual al operatorului* înainte de a porni motorul.
- Utilizați maina cu foarte mare atenție. Nu vă angrenați în nicio activitate care vă poate distra atenția; în caz contrar, se pot înregistra pagube materiale sau vătămări corporale.

- Nu lăsați niciodată copii sau persoane neinstruite să utilizeze mașina.
- Țineți mâinile și picioarele la distanță de componentele mobile și dispozitivele de atașare.
- Nu utilizați mașina fără apărătoarele și alte dispozitive de protecție montate și funcționând pe aceasta.
- Țineți trecătorii și animalele de companie la o distanță sigură față de mașină.
- Opriți mâna, opriți motorul și scoateți cheia înainte de efectuarea lucrărilor de service, de alimentare cu combustibil sau de desfășurare a mâinii.

Utilizarea sau întreținerea necorespunzătoare a acestei mâini poate cauza accidentări. Pentru a reduce riscul de accidentare, respectați aceste instrucțiuni de siguranță și acordai întotdeauna atenție simbolului de alertă privind siguranța , care înseamnă Atenție, Avertisment sau Pericol – instrucțiune privind siguranța personală. Nerespectarea acestor instrucțiuni poate cauza vătămări corporale sau moartea.

Decal-uri instrucționale și de siguranță



Instrucțiunile și autocolantele cu informații privind siguranța sunt ușor vizibile pentru operator și sunt amplasate lângă orice zonă cu potențial risc. Înlocuiește orice autocolant care este deteriorat sau lipsete.

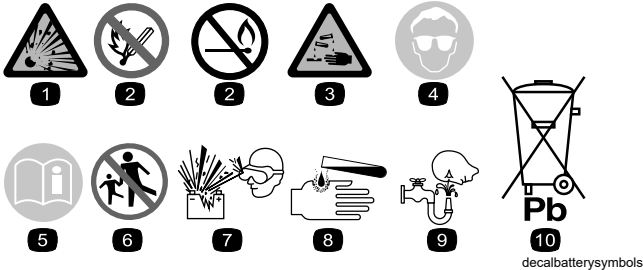

Simboluri pentru baterie

Pe baterie se află unele sau toate aceste simboluri.

- | | |
|----------------------------------------------------------------|-----------------------------------------------------------------------------------|
| 1. Pericol de explozie | 6. Țineți trecătorii la distanță față de baterie. |
| 2. Focul, flăcările deschise sau fumatul sunt strict interzise | 7. Purtați protecție pentru ochi; gazele explozive pot cauza orbire și alte răni. |
| 3. Lichid caustic/pericol de arsuri chimice | 8. Acidul din baterie poate cauza orbire sau arsuri grave. |
| 4. Purtați protecție pentru ochi. | 9. Clătiți imediat ochii cu apă și solicitați rapid asistență medicală. |
| 5. Citiți <i>Manualul operatorului</i> . | 10. Conține plumb; nu eliminați |

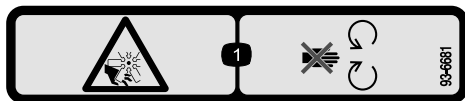

93-6681

decal93-6681

1. Pericol de tăiere/desprindere, ventilator – păstrați distanță față de piesele mobile.

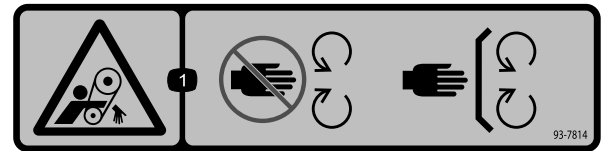

93-7814

decal93-7814

1. Pericol de prindere, curea – păstrați distanță față de piesele mobile; lăsați toate apărătoarele și protecțiile montate.



115-2047

decal115-2047

1. Avertisment – nu atingeți suprafața fierbinte.

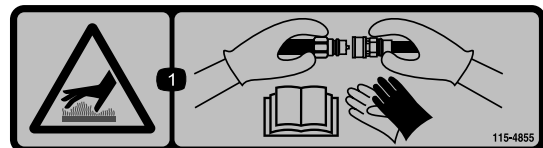

115-4855

decal115-4855

1. Pericol de suprafață fierbinte/arsuri – purtați mănuși de protecție atunci când manipulați cuplajele hidraulice și citiți *Manualul operatorului* pentru informații despre manipularea componentelor hidraulice.

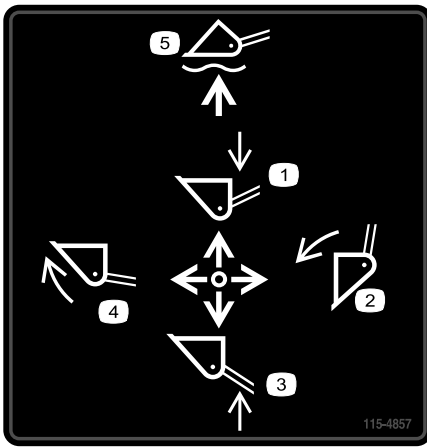

115-4857

decal115-4857

1. Coborâi braele încărcătorului.
2. Golii cupa.
3. Ridică braele încărcătorului.
4. Răsucii cupa.
5. Deplasai cupa deasupra solului.



115-4858

decal115-4858

1. Pericol de strivire a mâinilor sau picioarelor – instalezi elementul de blocare al cilindrului.



115-4865

decal115-4865

1. Lichid de răcire pentru motor
2. Citește Manualul operatorului.



117-3276

decal117-3276

1. Lichid de răcire pentru motor sub presiune
2. Pericol de explozie – citește Manualul operatorului.
3. Avertisment – nu atingeți suprafața fierbinte.
4. Avertisment – citește Manualul operatorului.

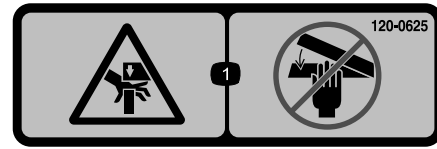

120-0625

decal120-0625

1. Punct de prindere, mâini – ferii-vă mâinile.



122-1925

decal122-1925

1. Strângeți la 2,82 – 3,16 Nm

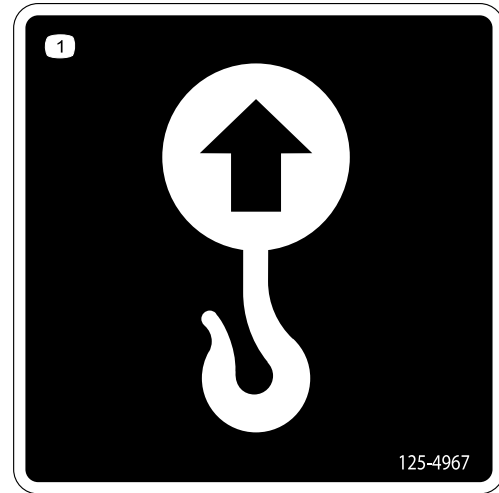

125-4967

decal125-4967

1. Punct de ridicare

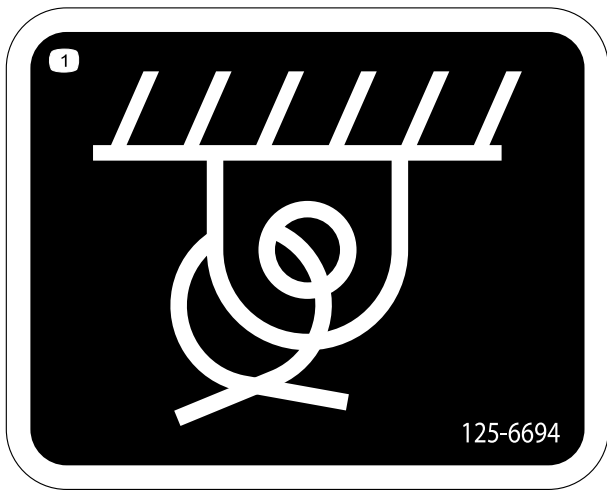

decal125-6694

125-6694

1. Loc de legare

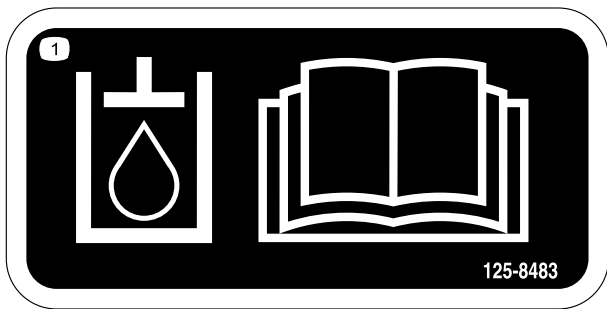

decal125-8483

125-8483

1. Lichid hidraulic; citii *Manualul operatorului*.

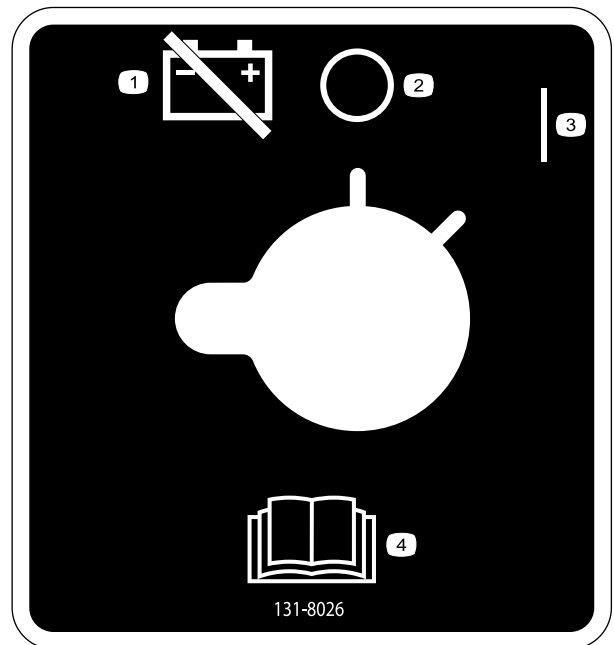

decal131-8026

131-8026

1. Alimentare de la baterie – 3. Pornit oprită
2. Oprit
4. Citii *Manualul operatorului*.

⚠ WARNING: Cancer and Reproductive Harm - www.P65Warnings.ca.gov.
 For more information, please visit www.ttcocaprop65.com
CALIFORNIA SPARK ARRESTER WARNING
 Operation of this equipment may create sparks that can start fires around dry vegetation. A spark arrester may be required. The operator should contact local fire agencies for laws or regulations relating to fire prevention requirements.

133-8062

decal133-8062

133-8062



decal137-5409

137-5409

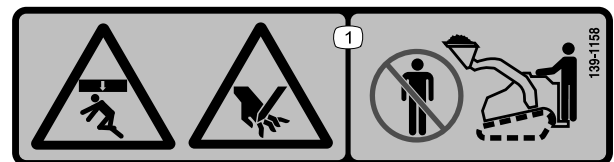

decal139-1158

139-1158

1. Pericol de strivire, de sus, și pericol de prindere – stai departe de cupă și de brațele de încărcare.

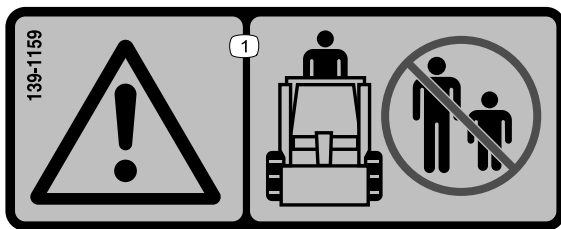

decal139-1159

139-1159

1. Avertisment – ineți trecătorii la distanță.

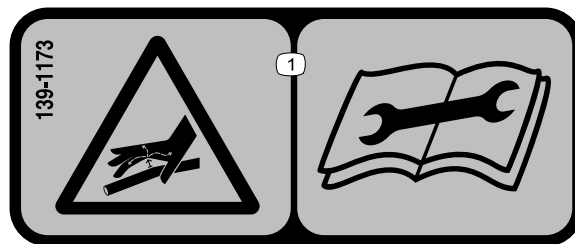

decal139-1173

139-1173

1. Pericol de lichid de înaltă presiune, injecție în corp – citiți *Manualul operatorului* înainte de efectuarea lucrărilor de întreținere.

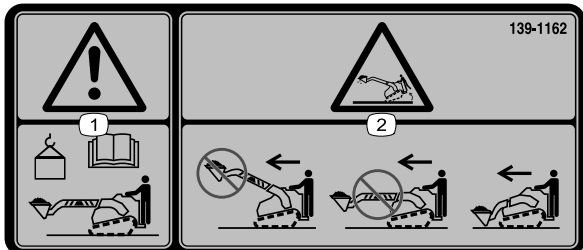

decal139-1162

139-1162

1. Avertisment – citiți *Manualul operatorului* pentru limita de greutate maximă a cupei.
2. Pericol de răsturnare – nu conduceți maina cu încărcătura ridicată sau cu brațele extinse; deplasați încărcătura aproape de sol, cu brațele retrase când conduceți.

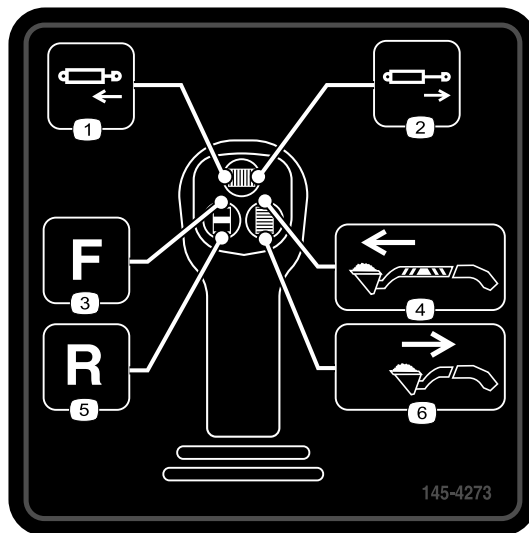

decal145-4273

145-4273

1. Retragerea cilindrului hidraulic (opțional)
2. Extinderea cilindrului hidraulic (opțional)
3. Fluxul dispozitivului de ataare – tur
4. Extinderea braelor (doar modelul telescopic)
5. Fluxul dispozitivului de ataare – retur
6. Retragerea braelor (doar modelul telescopic)

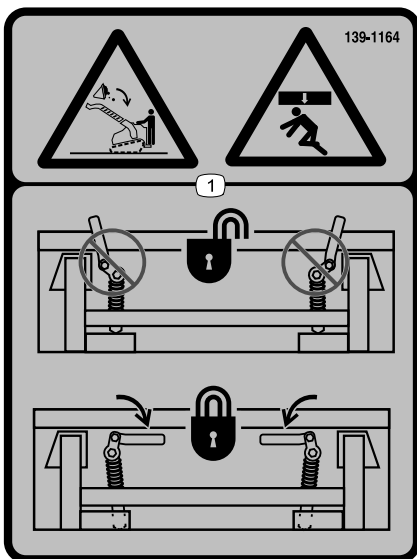

decal139-1164

139-1164

1. Pericol de strivire cu obiecte de deasupra, cădere încărcătură – asigurați-vă că manetele de ataare rapidă sunt blocate.

TX1300 MODEL 22370 **8**

	AP CJ-4 SAE 10W-30 / SAE 15W-40	5.5 QTS. / 5.2 L	250	250	(A) 125-7025
	TORO PREMIUM HYD FLUID	11.8 GALS. / 44.7 L	1000	1000	(B) 94-2621
				500	(C) 108-3814
				500	(C) 108-3816
	> 14 F / #2-D S15	11.5 GALS. / 43.5 L		500	(D) 63-8300
	< 14 F / #1-D S15				
	50/50 ANTIFREEZE	11.1 QTS. / 10.5 L	500		

145-4274

decal145-4274

145-4274

- | | |
|-----------------------------------------------------------------------------------------|-----------------------------------|
| 1. Citiți <i>Manualul operatorului</i> înainte de efectuarea lucrărilor de întreținere. | 9. Ulei de motor |
| 2. Verificați la intervale de 8 ore | 10. Lichid de răcire pentru motor |
| 3. Combustibil | 11. Ulei hidraulic |
| 4. Puncte de lubrifiere | 12. Lichide |
| 5. Filtru de aer motor | 13. Capacitate |
| 6. Filtru de aer de siguranță | 14. Interval lichid (ore) |
| 7. Nivel ulei de motor | 15. Interval filtru (ore) |
| 8. Tensionare curea | |

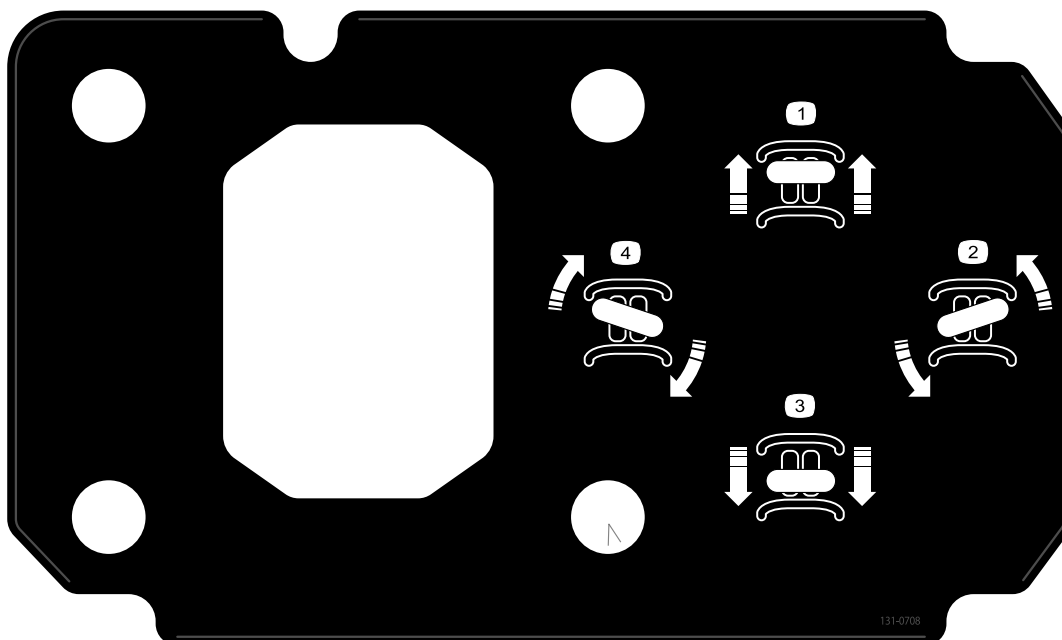

131-0708

decal131-0708

- | | |
|----------------------|-----------------------|
| 1. Deplasare în față | 3. Deplasare în spate |
| 2. Viraj la stânga | 4. Viraj la dreapta |

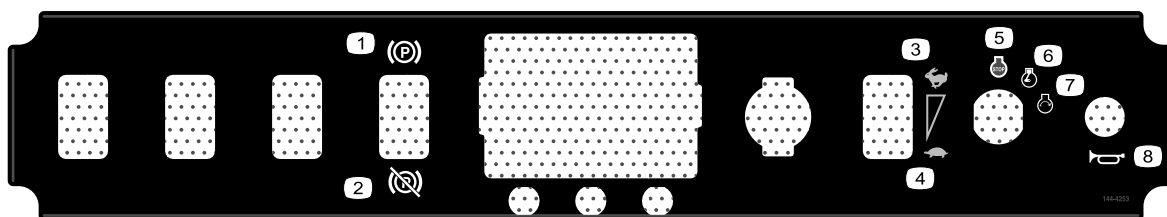

144-4253

decal144-4253

- | | |
|---------------------------------|------------------------|
| 1. Frână de parcare – cuplată | 5. Motor – oprire |
| 2. Frână de parcare – decuplată | 6. Motor – funcționare |
| 3. Rapid | 7. Motor – pornire |
| 4. Lent | 8. Claxon |



decal145-0637

145-0637

1. Avertisment – citii *Manualul operatorului*.
2. Avertisment – efectuai o instruire înainte de a utiliza maina.
3. Avertisment – purtai căți pentru protecția auzului.
4. Avertisment – cuplai frâna de parcare, coborâi la sol dispozitivul de ataare, oprii motorul și scoateți cheia din contact înainte de a părăsi maina.
5. Pericol de electrocutare, linii electrice – verificai dacă există linii electrice în zonă înainte de a utiliza maina.
6. Pericol de strivire – montați elementul de blocare cilindru; citii *Manualul de operare* înainte de a efectua lucrări de service sau întreținere.
7. Pericol de tăiere a mâinilor sau picioarelor – așteptați oprirea tuturor pieselor mobile înainte de a efectua lucrări de service; păstrați distanță față de părțile mobile; mențineți toate apărătoarele și protecțiile în poziție.
8. Pericol de explozie; pericol de electrocutare – sunați la linia locală de utilități înainte de a începe lucrul într-o zonă.
9. Pericol de strivire – păstrați distanță față de dispozitivul de ataare atunci când utilizați maina; ineți trecătorii la distanță de maină.
10. Pericol de răsturnare – urcați sau coborâți întotdeauna pe teren înclinat cu dispozitivul de ataare coborât; nu conduceți niciodată pe teren înclinat cu dispozitivul de ataare ridicat; operați întotdeauna cu capătul greu în partea de sus; transportați întotdeauna încărcăturile la nivel coborât; nu bruscați niciodată manetele de comandă; utilizați o mișcare constantă, uniformă.
11. Pericol de răsturnare – nu efectuați viraje rapide; verificai întotdeauna în spatele dumneavoastră înainte de a conduce maina în mararier.

Rezumat al produsului



Figura 3

g318043

- | | | | |
|---------------------------------|-----------------------------------|-----------------------------------------------------|------------------------------|
| 1. Capotă | 5. Bra inferior al încărcătorului | 9. Panou de comandă | 13. Indicator de combustibil |
| 2. Cuplaje hidraulice auxiliare | 6. Bra superior al încărcătorului | 10. Rezervor hidraulic | 14. Punct de legare |
| 3. Placă de montare | 7. enilă | 11. Comutator de blocare circuit hidraulic auxiliar | 15. Rezervor de combustibil |
| 4. Punct de ridicare | 8. Element de blocare cilindru | 12. Platformă operator | |

Comenzi

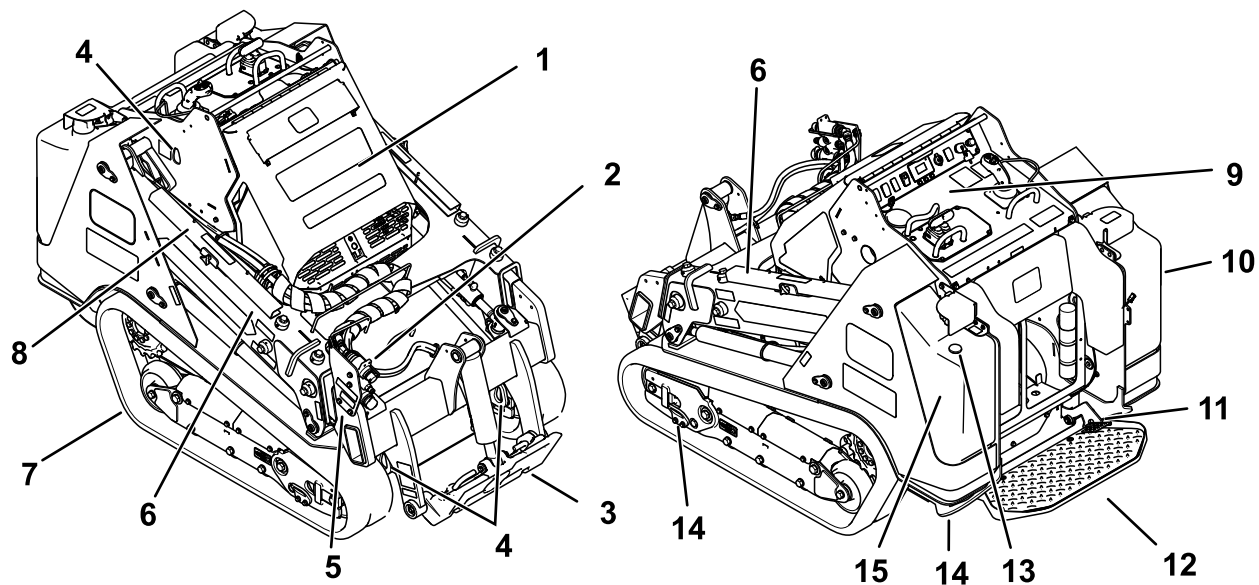
Panou de comandă

Familiarizai-vă cu toate comenzile înainte de a porni motorul și de a utiliza unitatea de traciune.



Figura 4

- | | |
|--------------------------------|-------------------------------------------------------------------|
| 1. Capac pentru setul opțional | 7. Comutator de contact |
| 2. Comutator frână de parcare | 8. Claxon |
| 3. Bară de referință | 9. Element de blocare valvă încărcător |
| 4. Ecranul InfoCenter | 10. Bra încărcător/manetă de înclinare a dispozitivului de ataare |
| 5. Priză | 11. Comenzi de pe joystick |
| 6. Comutator de acceleraie | 12. Manetă de traciune |

Comutator de contact

Comutatorul de contact utilizat pentru a porni și opri motorul are 3 poziții: OPRIRE, FUNCIONARE și PORNIRE.

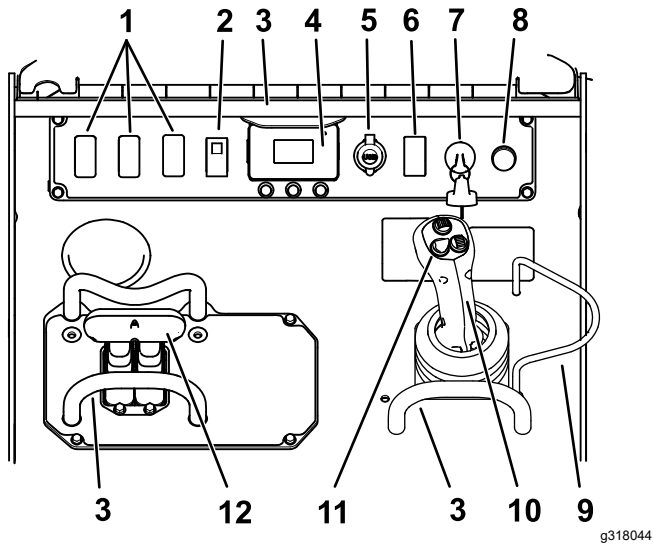
Comutator frână de parcare

Apăsai comutatorul pentru frâna de parcare pentru a aciona sau a elibera frâna de parcare. Frâna de parcare este acionată automat, de asemenea, când oprii mâna.

Comutator de acceleraie

Apăsai comutatorul în față timp de 2 sau mai multe secunde pentru a seta acceleraia la TURAIA DE RALANTI RIDICATĂ; apăsai comutatorul în spate timp de 2 sau mai multe secunde pentru a seta acceleraia la TURAIA DE RALANTI SCĂZUTĂ; sau apăsai scurt comutatorul în orice direcție pentru a mări sau a reduce turaia motorului în pași mai mici.

Bară de referință

Când conduci unitatea de traciune, utilizezi bara de referință ca manetă și punct de pârghie pentru controlul manetei de traciune și al joystick-ului. Pentru a asigura o funcționare uniformă și controlată, nu luai mâinile de pe barele de referință în timp ce utilizezi mâna.

Manetă de traciune



Figura 5

1. Bară de referință
2. Manetă de traciune

- Pentru deplasare înainte, deplasezi maneta de traciune spre față.

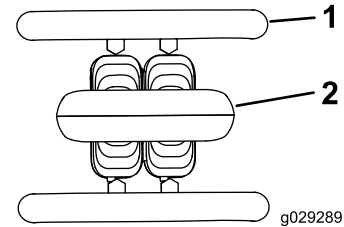

Figura 6

- Pentru deplasare în spate, deplasezi maneta de traciune spre spate.

Important: Când vă deplasați cu spatele, uitați-vă în spatele dumneavoastră pentru a vedea obstacolele și ineți mâinile pe bara de referință.

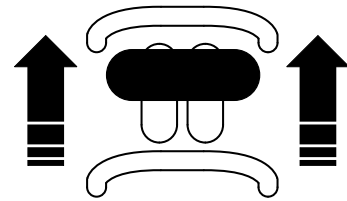

Figura 7

- Pentru a vira la dreapta, rotii maneta de traciune în sensul acelor de ceasornic.

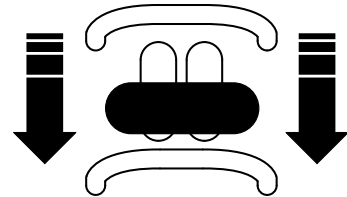

Figura 8

g264833

- Pentru a vira la stânga, rotii maneta de traciune în sens invers acelor de ceasornic.

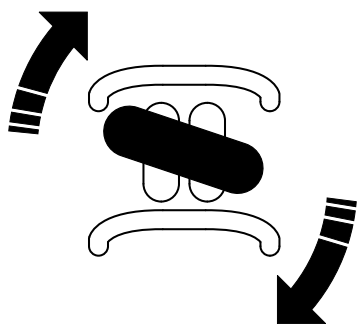

Figura 9

g264832

- Pentru a opri maina, eliberați manetele de tracțiune.

Notă: Cu cât deplasai mai mult maneta de traciune în orice direcție, cu atât maina se va deplasa mai rapid în direcția respectivă.

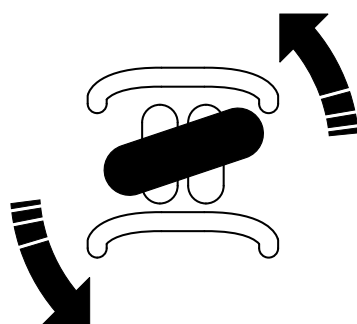
Bra încărcător/manetă de înclinare a dispozitivului de ataare

Deplasai încet maneta pentru a aciona braele încărcătorului și înclinai dispozitivul de ataare.

Notă: Poziția de blocare (deasupra solului) permite dispozitivelor de ataare, cum ar fi nivelatorul și lama hidrolică, să urmeze contururile solului (adică să „plutească” deasupra solului) la nivelare.



Figura 10

g358629

1. Poziție de blocare (deasupra solului) – împingeți maneta complet în față.
2. Coborâți braele încărcătorului.
3. Ridicați braele încărcătorului.
4. Înclinați dispozitivul de ataare spre spate.
5. Înclinați dispozitivul de ataare spre înainte.

Prin mutarea manetei într-o poziție intermediară (de exemplu, înainte și la stânga), puteți muta braele încărcătorului și puteți înclina dispozitivul de ataare în același timp.

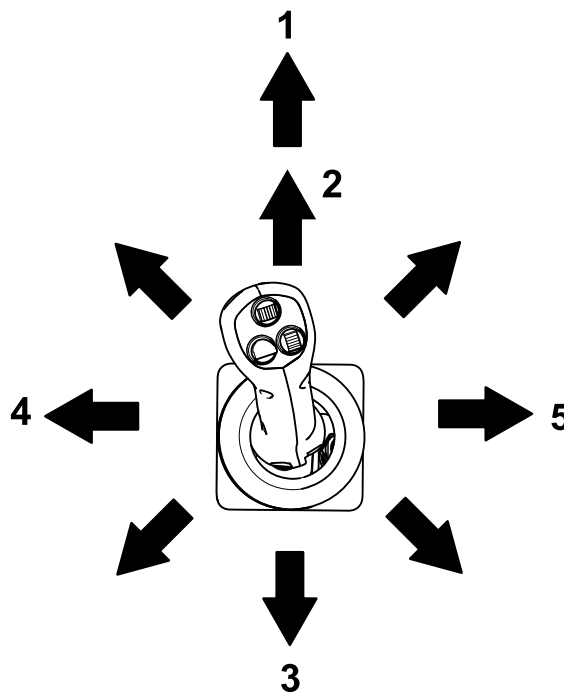
Element de blocare valvă încărcător

Elementul de blocare valvă încărcător fixează braul încărcătorului/maneta de înclinare a dispozitivului de atașare, astfel încât să nu-l puteți împinge înainte. Acest lucru ajută la asigurarea faptului că nimeni nu coboară accidental braele încărcătorului în timpul întreinerii. Asigurați valva încărcătorului cu blocajul, în plus față de elementele de blocare a cilindrului, de fiecare dată când trebuie să opriți mâna cu braele încărcătorului ridicate. Consultați [Utilizarea elementelor de blocare cilindru \(Pagină 46\)](#).

Pentru a acționa elementul de blocare, ridicați-l astfel încât să elibereze orificiul din panoul de comandă și balansați-l în fața manetei pentru braele încărcătorului. Apăsai-l în jos în poziția de blocare.



Figura 11

1. Element de blocare valvă încărcător

Comenzi de pe joystick

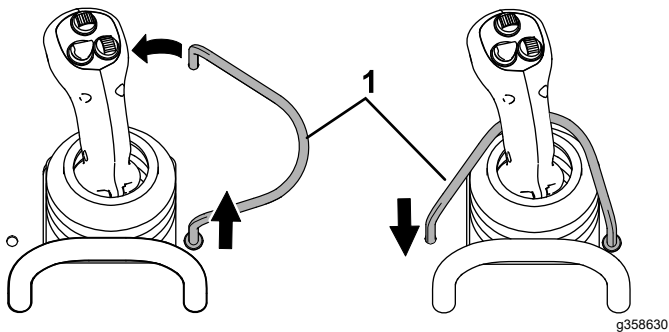

Figura 12

1. Funcție principală a dispozitivului de atașare (doar dispozitive de atașare hidraulice)
2. Funcție secundară a dispozitivului de atașare (doar anumite dispozitive de atașare)
3. Extinderea și retragerea braelor încărcătorului

Notă: Este posibil ca braele încărcătorului să nu se extindă atunci când sunt complet ridicate din cauza presiunii rămase; coborâți ușor braele pentru a elibera presiunea și extindeți-le.

⚠ ATENȚIE

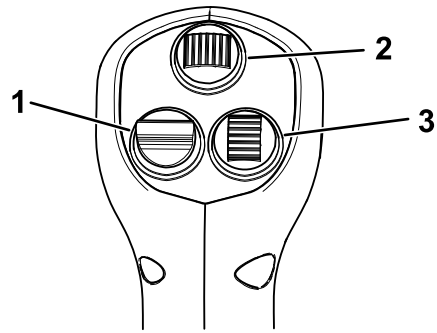
Deplasarea mâinii în timp ce sunt extinse braele încărcătorului poate afecta stabilitatea mâinii.

Reduceți la minim micarea mâinii în timp ce sunt extinse braele încărcătorului.

Comutator de blocare circuit hidraulic auxiliar

Activați circuitul hidraulic pentru deplasare în față sau în spate, apoi apăsați comutatorul de blocare cu piciorul drept, pentru a continua fluxul și a vă elibera mâna pentru alte comenzi.



Figura 13

1. Comutator de blocare circuit hidraulic auxiliar

Indicator de combustibil

Acest indicator măsoară cantitatea de combustibil din rezervorul(e) de combustibil.

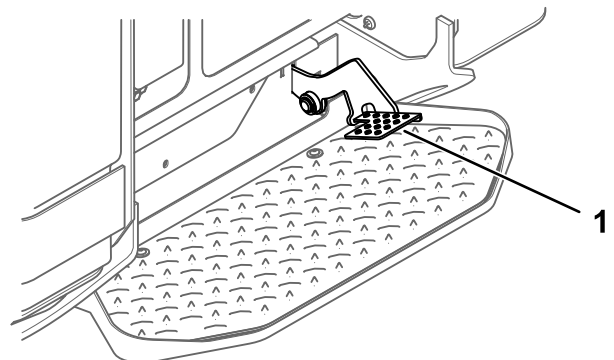

Figura 14

g371278

Ecranul InfoCenter

Ecranul LCD InfoCenter afiează informații despre mașină, cum ar fi starea de funcționare, diferite date de diagnostică și alte informații despre mașină. InfoCenter include un ecran splash și un ecran principal cu informații. Puteți comuta oricând între ecranul splash și ecranul principal cu informații apăsând pe oricare dintre butoanele InfoCenter și selectând apoi săgeata direcțională adecvată.

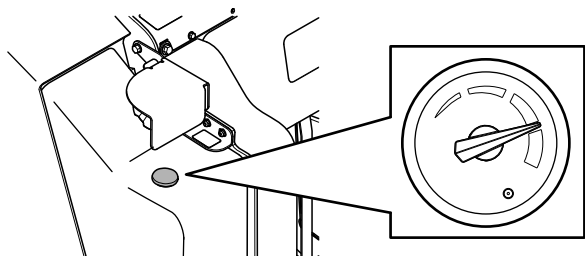

Figura 15

g264015

- | | |
|----------------------|-----------------|
| 1. Indicator luminos | 3. Buton mijloc |
| 2. Buton dreapta | 4. Buton stânga |



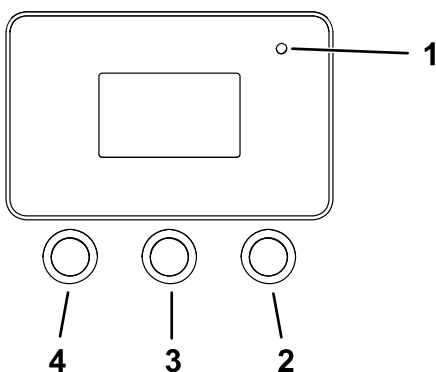









- Buton stânga, Buton de accesare meniuri/Înapoi – apăsați acest buton pentru a accesa meniurile InfoCenter. Îl puteți utiliza pentru a ieși din meniul în care vă aflați.
- Buton mijloc – utilizați acest buton pentru a derula în jos meniurile.
- Buton dreapta – utilizați acest buton pentru a deschide un meniu unde o săgeată dreapta indică un conținut suplimentar.

Notă: Fiecare buton poate fi utilizat pentru alte scopuri, în funcție de opțiunile din momentul respectiv. Fiecare buton are o pictogramă ce afiează funcția pe care o îndeplinește în momentul respectiv.

Descrierea pictogramelor de pe InfoCenter

	Accesare meniuri
	Înainte
	Înapoi
	Derulare în jos
	Enter (Introducere)
	Schimbarea valorii următoare din listă
	Creștere
	Scădere
	Salvare valoare
	Ieșire din meniu
	Acceptare
	Opiunea este blocată.
	Contor orar
	Ajustare cifră
	Avertisment
	Acces la ecranul pentru viteza de transport
	Rapid
	Lent
	Neutru
	Blocare auxiliar
	Pornire la rece

Descrierea pictogramelor de pe InfoCenter (cont'd.)

	Frână de parcare
	Motor
	Bujii incandescente
	Temperatură lichid de răcire pentru motor
	Turaie motor
	Tensiune baterie
	Sistemul de încărcare inteligentă este activ.
	Indică perioada în care trebuie efectuate lucrările de service programate
	Este necesară regenerarea DPF.
	Regenerarea în stare de parcare sau recuperare este în curs de procesare.
	Temperatură ridicată de evacuare
	Defecțiune la diagnoza controlului NOx; conduceți maina înapoi la magazin și contactați distribuitorul autorizat Toro.

Utilizarea meniurilor

Pentru a accesa sistemul de meniuri InfoCenter, apăsați butonul de accesare meniuri  în timp ce vă aflați în ecranul principal. Vei fi direcționat către meniul principal. Consultați următoarele tabele pentru un rezumat al opțiunilor disponibile în meniuri:

Main Menu (Meniu principal)

Opțiune de meniu	Descriere
Faults (Defecte)	Meniul Defecte conține o listă cu defectele recente ale mainii și motorului. Consultați <i>Manualul de service</i> sau adresați-vă distribuitorului autorizat Toro pentru informații suplimentare cu privire la meniul Defecte și informațiile conținute.
Service (Service)	Meniul Service (Service) conține informații despre maină, cum ar fi orele de utilizare și alte date similare.
Diagnostics (Diagnosticare)	Meniul Diagnostics (Diagnosticare) afișează starea fiecărui comutator, senzor și a fiecărei comenzi a mainii. Puteți utiliza acest meniu pentru a remedia unele probleme, deoarece indică ce comenzi ale mainii sunt cuplate și care sunt decuplate.
Settings (Setări)	Meniul Settings (Setări) vă permite să personalizați și să modificați diferii parametri pe ecranul InfoCenter.
About (Despre)	Meniul About (Despre) afișează numărul de model, numărul de serie și versiunea de software a mainii.

Service (Service)

Opiune de meniu	Descriere
Hours (Ore)	Indică numărul total de ore în care au fost în funcțiune maina, motorul i circuitul hidraulic auxiliar, precum i numărul de ore de funcționare înainte de efectuarea lucrărilor de service pentru motor i circuitul hidraulic.
Counts	Indică numărul de porniri ale mainii, numărul de avertizări din partea mainii cu privire la temperatura prea ridicată a motorului i numărul de opriri ale motorului din cauza temperaturilor ridicate.
DPF Regeneration	Opiunea de regenerare a filtrului DPF i submeniurile DPF.
Inhibit Regen	Utilizai pentru a controla resetarea regenerării.
Parked Regen	Utilizai pentru a iniia o regenerare la parcare.
Last Regen	Afiează numărul de ore de la ultima resetare, regenerare la parcare sau recuperare.
Recover Regen	Utilizai pentru a iniia o regenerare de recuperare.

Diagnosics (Diagnosticare)

Opiune de meniu	Descriere
Traction	Indică intrările i ieirile pentru conducerea mainii.
Auxiliary	Indică intrările i ieirile pentru activarea circuitului hidraulic auxiliar.
Engine	Indică intrările i ieirile pentru pornirea motorului.
Boom	Indică intrările i ieirile pentru extinderea i retragerea braelor telescopice.

Settings (Setări)

Opiune de meniu	Descriere
Units (Unităi de măsură)	Controlează unităile utilizate pe ecranul InfoCenter; opunile din meniu sunt sistemul imperial sau metric.
Language (Limbă)	Setează limba utilizată pe ecranul InfoCenter.
Brightness (Luminozitate)	Reglează luminozitatea ecranului LCD.
Contrast (Contrast)	Reglează contrastul ecranului LCD.
Protected Menus (Meniuri protejate)	Oferă acces la meniuri protejate.
Protect Settings (Setări protejate)	Se modifică dacă este necesar un cod pin în Meniurile protejate.

About (Despre)

Opiune de meniu	Descriere
Model (Model)	Indică numărul de model al mainii
Serial (Număr de serie)	Indică numărul de serie al mainii
Software	Indică versiunea de software de sistem al mainii.
Display	Indică versiunea de software afiaj pentru InfoCenter.

Accesarea meniurilor protejate

Notă: Codul PIN al mainii setat din fabrică este 0000 sau 1234.

Dacă ai schimbat codul PIN i l-ai uitat, contactai un centru de service autorizat pentru asistență.

1. Din MAIN MENU (MENIUL PRINCIPAL), derulai în jos la SETTINGS MENU (MENIUL SETĂRI) i apăsai butonul din dreapta.



Figura 16

g364600

2. Din SETTINGS MENU (MENIUL SETĂRI), derulai în jos la PROTECTED MENU (MENIUL PROTEJAT) i apăsai butonul din dreapta.

introducerea codului PIN pentru a putea modifica setarea în PROTECTED MENU (MENIUL PROTEJAT).

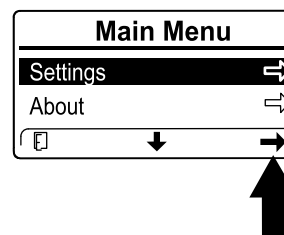

Figura 17

g364601

3. Pentru a introduce codul PIN, apăsai butonul din mijloc până este afiată prima cifră corectă, apoi apăsai butonul din dreapta pentru a trece la cifra următoare. Repetai acest pas până ce introduci i ultima cifră, apoi apăsai încă o dată butonul din dreapta.

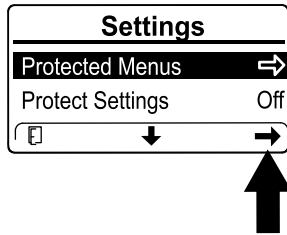

Figura 18

g364599

4. Apăsai butonul din mijloc pentru a confirma codul PIN.

Notă: Dacă InfoCenter acceptă codul PIN i meniul protejat este deblocat, cuvântul „PIN” este afiat în colul din dreapta sus al ecranului.

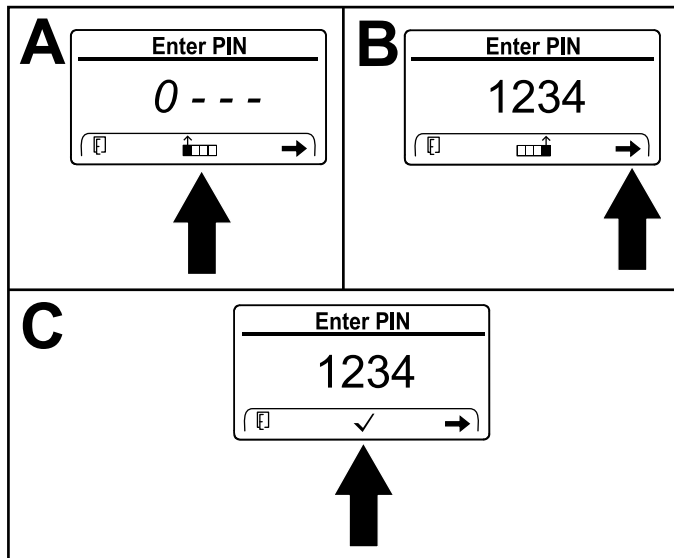
Putei vizualiza i modifica setările în PROTECTED MENU (MENIUL PROTEJAT). După ce accesai PROTECTED MENU (MENIUL PROTEJAT), derulai în jos la opțiunea PROTECT SETTING (SETĂRI PROTECIE). Utilizai butonul din dreapta pentru a modifica setarea. Setarea opțiunii Protect Settings (Setări Protecție) la OFF (OPRIRE) vă permite să vizualizai i să modificai setările în PROTECTED MENU (MENIUL PROTEJAT) fără a introduce codul PIN. Setarea opțiunii Setări Protecție la ON (PORNIT) ascunde opțiunile protejate i necesită

Specificații

Notă: Specificațiile și designul pot fi modificate fără preaviz.

Lăime	116,8 cm
Lungime	215,6 cm
Înălțime	143,5 cm
Greutate	1750 kg
Capacitate de operare (35% din capacitatea de basculare ¹)	
• Braele retrase	589,7 kg
• Braele extinse	280 kg
Capacitate de basculare ¹	
• Braele retrase	1685 kg
• Braele extinse	792 kg
Ampatament	99,1 cm
Înălțime de basculare (cu cupă standard)	
• Braele retrase	180,1 cm
• Braele extinse	230,3 cm
Rază de aciune – poziție complet ridicată (cu cupă standard)	
• Braele retrase	33,5 cm
• Braele extinse	67,8 cm
Înălțime până la axul de basculare (cu cupa standard în poziția cea mai ridicată)	
• Braele retrase	227,1 cm
• Braele extinse	277,3 cm

1. Capacitatea de operare este calculată ca 35% din capacitatea de basculare cu o cupă standard și un operator de 75 kg, conform ISO 14397-1. Alte dispozitive de ataare vor avea capacitatea de operare diferite; consultați Manualul operatorului sau eticheta cu privire la capacitatea de încărcare pentru dispozitivul de ataare.

Dispozitive de ataare/Accesorii

Pentru extinderea și îmbunătățirea performanțelor mainii este disponibilă o gamă de dispozitive de ataare și accesorii produse de Toro. Pentru lista dispozitivelor de ataare și a accesoriilor produse de Toro, contactați centrul de service local sau un distribuitor Toro autorizat sau accesați www.Toro.com.

Pentru performanțe optime, utilizați piese de schimb și accesorii originale Toro. Toro nu își asumă responsabilitatea pentru deteriorările mainii sau vătămările personale care sunt cauzate de utilizarea unor dispozitive de ataare fabricate de alt producător. Aceste riscuri vor fi suportate de către utilizator.

Operare

Notă: Determinați partea stângă și dreaptă a mainii din poziția de operare normală.

Înainte de utilizare

Sigurana înainte de utilizare

Sigurana generală

- Nu lăsați niciodată copii sau persoane neinstruite să utilizeze sau să efectueze lucrări de service asupra mașinii. Reglementările locale pot impune o limită de vârstă pentru utilizarea mainii sau certificarea operatorului în urma unei instruirii. Proprietarul trebuie să asigure instruirea tuturor operatorilor și a mecanicilor.
- Familiarizați-vă cu utilizarea în siguranță a echipamentului, comenzile de operare și autocolantele de siguranță.
- Cuplai întotdeauna frâna de parcare (dacă este prevăzută), opriți motorul, scoateți cheia, așteptați oprirea tuturor pieselor mobile și lăsați mâna să se răcească înainte de reglarea, efectuarea lucrărilor de service, curățarea sau depozitarea mainii.
- Trebuie să ții cum să opriți mâna și să opriți rapid motorul.
- Asigurați-vă că întrerupătoarele și protecțiile de siguranță sunt montate și funcționează în mod corespunzător. Nu utilizați mâna decât dacă acestea funcționează corect.
- Localizați punctele de strângere marcate pe maină și dispozitivele de ataare; ineți mâinile și picioarele la distanță de aceste zone.
- Înainte de utilizarea mainii cu un dispozitiv de ataare, asigurați-vă că acesta din urmă este montat corect. Citiți toate manualele dispozitivelor de ataare.
- Evaluați terenul pentru a stabili de ce accesorii și dispozitive de ataare aveți nevoie pentru a realiza sarcina respectivă în mod corespunzător și în condiții de siguranță.
- Proprietatea sau zona de lucru trebuie să aibă marcate locațiile cu linii subterane și alte obiecte și nu săpați în zonele respective; notați locația obiectelor și structurilor nemarcate, cum ar fi rezervoare de stocare subterane, puuri și sisteme septice.

- Inspectai zona în care vei folosi echipamentul pentru a detecta eventualele suprafețe denivelate și pericole ascunse.
- Înainte de a utiliza maina, asigură-te că în zonă nu sunt trecători. Oprii maina dacă în zonă pătrunde o persoană.

Măsurile de siguranță pentru combustibil

- Fii extrem de precaut în timpul manipulării combustibilului. Este inflamabil, iar vaporii săi sunt explozivi.
- Stingeți toate igările, igarețele, pipele și alte surse de aprindere.
- Utilizați doar un recipient de combustibil corespunzător.
- Nu îndepărtați bușonul rezervorului sau nu umpleți rezervorul de combustibil în timp ce motorul este pornit sau fierbinte.
- Nu adăugați sau golii combustibil într-un spațiu închis.
- Nu depozitați maina sau recipientul cu combustibil într-o zonă cu o flacără deschisă, scântei sau o lampă martor, precum pe un boiler sau un alt dispozitiv electric.
- Dacă vărsați combustibil, nu încercați să porniți motorul; evitați orice sursă de aprindere până la disiparea vaporilor de combustibil.
- Pentru a preveni aprinderea combustibilului din cauza unei încărcături electrostatice, scoateți maina din camion sau de pe remorcă și alimentați-o pe sol, departe de toate vehiculele. Dacă acest lucru nu este posibil, așezați un recipient portabil de combustibil pe sol, departe de toate vehiculele, și umpleți-l; apoi alimentați maina din recipientul de combustibil, mai degrabă decât de la duza dozatorului de combustibil.
- Mențineți în permanență duza de distribuție a combustibilului în contact cu marginea rezervorului de combustibil sau deschiderea containerului, până la finalizarea realimentării. Nu utilizați un dispozitiv de blocare-deschidere a duzei.

Completarea nivelului de combustibil

Combustibil recomandat

Utilizați doar motorină curată și proaspătă sau combustibili biodiesel cu conținut ultrascăzut de sulf (<15 ppm). Cifra cetanică minimă trebuie să fie 45. Este preferată o cifră cetanică mai mare de 50, în special la temperaturi sub -20°C sau la altitudini peste 1500 m. Achiziționați combustibil în cantități care pot fi utilizate în 180 de zile, pentru a asigura prospețimea combustibilului.

Utilizarea unui alt combustibil decât cel cu conținut ultrascăzut de sulf va deteriora sistemul de emisii al motorului.

Utilizai motorină pentru vară (Nr. 2-D sau Nr. 2-D S15) la temperaturi de peste -10°C i pentru iarnă (Nr. 1-D sau Nr. 1-D S15) sub această temperatură. Utilizarea combustibilului pentru iarnă la temperaturi mai scăzute asigură un punct de aprindere mai scăzut i caracteristici de curgere la rece ceea ce uurează pornirea i reduce colmatarea filtrului de combustibil.

Utilizarea combustibilului de vară la temperaturi de peste -10°C contribuie la o durată de viaă mai mare a pompei de combustibil i la creșterea puterii în comparaie cu combustibilul de iarnă.

Important: Nu folosii kerosen sau benzină în loc de motorină. Nerespectarea acestei măsuri de precauie va cauza deteriorarea motorului.

Compatibilitate cu combustibili biodiesel

Această maină poate folosi, de asemenea, un amestec de combustibil biodiesel de până la B5 (5% biodiesel, 95% motorină). Procentul de motorină trebuie să aibă un coninut de sulf scăzut sau ultra scăzut. Respectai următoarele măsuri de precauie:

- Procentul de combustibil biodiesel trebuie să îndeplinească specificațiile ASTM D6751 sau EN14214.
- Compoziia amestecului de combustibilului trebuie să îndeplinească specificațiile ASTM D975 sau EN590.
- Suprafeele vopsite pot fi deteriorate de amestecurile cu biodiesel.
- Pe vreme rece utilizai B5 (coninut de biodiesel de 5%) sau amestecuri cu coninut mai mic.
- Monitorizai garniturile, furtunurile, garniturile în contact cu combustibilul, deoarece acestea se pot degrada în timp.
- După o perioadă de timp de la trecerea la amestecuri de combustibil biodiesel poate apărea colmatarea filtrului de combustibil.
- Contactai distribuitorul pentru mai multe informații cu privire la combustibilul biodiesel.

Umplerea rezervorului de combustibil

Capacitatea rezervorului de combustibil: 43,5 l

1. Parcai utilajul pe o suprafaă plană, cuplai frâna de parcare i coborâi braele încărcătorului.
2. Opii motorul i scoatei cheia.
3. Ridicai suportul.



Figura 19

g362590

1. Capac rezervor de combustibil

4. Scoatei capacul rezervorului de combustibil.

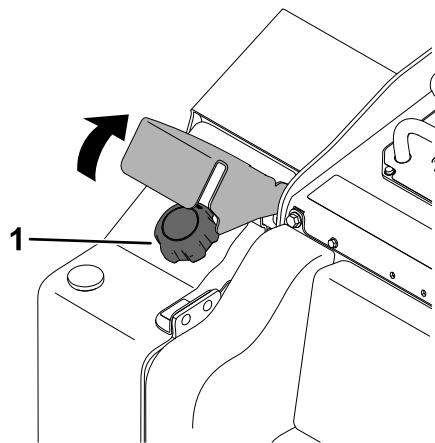
5. Umplei rezervorul cu carburant până la partea inferioară a buonului.
6. Montai capacul.
7. Coborâi suportul.

Efectuarea operaiunilor zilnice de întreținere

Înainte de a porni maina în fiecare zi, efectuai toate procedurile de utilizare/zilnice specificate în [Întreținere \(Pagină 44\)](#).

Important: Verificai nivelul lichidului hidraulic i purjai sistemul de alimentare înainte de a porni motorul pentru prima dată; consultai [Verificarea nivelului de ulei hidraulic \(Pagină 69\)](#) i [Purjarea sistemului de combustibil \(Pagină 55\)](#).

În timpul utilizării

Sigurana în timpul utilizării

Sigurana generală

- Nu depăii capacitatea operațională nominală deoarece maina poate deveni instabilă, existând riscul de pierdere a controlului. Capacitatea de operare este redusă dacă extindei braele încărcătorului până în punctul în care putei vedea autocolantul cu dungi în interiorul braelor.
- Nu transportai un dispozitiv de ataare/încărcătura cu braele ridicate sau extinse; transportai întotdeauna dispozitivul de ataare/încărcătura aproape de sol, cu braele încărcătorului retrase.
- Dispozitivele de ataare pot influența stabilitatea i caracteristicile funcionale ale mainii.
- Pentru mainile cu o platformă:
 - Coborâți braele încărcătorului înainte de a coborî de pe platformă.
 - Nu încercai să stabilizai maina punând piciorul pe sol. Dacă pierdeți controlul mainii, coborâi de pe platformă i depărtați-vă de maină.
 - Nu aezai picioarele sub platformă.
 - Nu deplasați maina decât atunci când stai cu ambele picioare pe platformă i aveți mâinile pe barele de referință sau comanda încărcătorului.
- Utilizai maina cu foarte mare atenție. Nu vă angrenați în nicio activitate care vă poate distra atenția; în caz contrar, se pot înregistra pagube materiale sau vătămări corporale.
- Uitați-vă în spate i în jos înainte de a deplasa maina în mararier pentru a vă asigura că drumul este liber.
- Nu bruscați niciodată comenzile; micai-le ușor.
- Proprietarul/utilizatorul poate preveni i este responsabil pentru accidente care pot cauza vătămări corporale sau pagube materiale.
- Purtați îmbrăcăminte adecvată, inclusiv ochelari de protecție, pantaloni lungi, încălăminte solidă,

antiderapantă i căți pentru protecția auzului; de asemenea, purtai o mască împotriva prafului într-un mediu cu mult praf. Strângeți la spate părul lung i nu purtai îmbrăcăminte largă sau bijuterii.

- Nu utilizați mașina dacă sunteți obosit, bolnav sau sub influența alcoolului sau a drogurilor.
- Nu transportați persoane i animalele de companie i trecătorii la distanță de mână.
- Utilizați maina doar în condiții bune de luminositate i ferii-vă de gropi i pericole ascunse.
- Asigurați-vă că toate dispozitivele de acționare sunt în poziția neutră înainte de a porni motorul. Pornii motorul doar din poziția de operare, pe platformă.
- Apropiati-vă cu atenție de curbele fără vizibilitate, tufiuri, copaci sau alte obiecte care pot afecta vizibilitatea.
- Încetiniți i virai, traversați drumurile i aleile de pietoni cu mare atenție. Aveți grijă la trafic.
- Opriți dispozitivul de acționare când nu lucrați.
- Opriți maina, opriți motorul, scoateți cheia i verificați maina dacă ai lovit un obiect. Efectuați reparațiile necesare înainte de a o utiliza din nou.
- Nu pornii niciodată un motor într-o zonă închisă.
- Nu lăsați o mână pornită nesupravegheată.
- Înainte de a părăsi poziția de operare, efectuați următoarele:
 - Parcați mașina pe o suprafață uniformă.
 - Coborâți brațele încărcătorului i decuplați circuitul hidraulic auxiliar.
 - Cuplați frâna de parcare.
 - Opriți motorul i scoateți cheia.
- Nu utilizați mașina dacă există riscul unor descărcări electrice.
- Utilizați maina doar în zone unde există spațiu suficient pentru efectuarea unor manevre sigure. Aveți grijă la obstacolele din imediată apropiere. Nerespectarea unei distanțe adecvate față de copaci, pereți i alte obstacole poate cauza răni atunci când deplasați maina cu spatele dacă nu sunteți atent la obiectele din jur.
- Verificați dacă aveți spațiu suficient deasupra (atenție la cabluri electrice, ramuri i cadre de ui) înainte de deplasarea pe sub obiecte i nu intrați în contact cu acestea.
- Nu supraîncărcați dispozitivul de acționare i menineți dreaptă încărcătura atunci când ridicați brațele încărcătorului. Încărcătura din dispozitivul de acționare poate cădea i cauza accidente.

Sigurana în pantă

- **Utilizați maina pe pantă în sus sau în jos doar cu partea cu încărcătura orientată spre pantă în sus.** Distribuția greutății se schimbă în funcție de dispozitivul de acționare. Dacă dispozitivul de acționare care suportă sarcina este gol, partea din spate a mainii este partea mai grea, iar dacă dispozitivul de acționare care suportă sarcina este plin, partea din față a mainii devine partea mai grea. Pentru majoritatea celorlalte dispozitive de acționare, partea grea este partea frontală a mainii.
- Ridicarea sau extinderea brațelor încărcătorului pe o pantă afectează stabilitatea mainii. Menineți brațele încărcătorului coborâte i retrase la deplasarea pe pante.
- Pantele reprezintă un risc major de accidente legate de pierderea controlului i răsturnare, care pot cauza răni grave sau moartea. **Utilizarea mainii pe o pantă sau pe un teren denivelat necesită atenție suplimentară.**
- Stabiliți-vă propriile proceduri i reguli pentru lucrul pe pante. Aceste proceduri trebuie să includă evaluarea locului pentru a stabili ce suprafețe înclinate sunt sigure pentru utilizarea mainii. Dai dovadă de simț practic i o judecată bună atunci când realizați această evaluare.
- Încetiniți i acordați o atenție deosebită pe terenuri deluroase. Condițiile de sol pot afecta stabilitatea mainii.
- Nu pornii i nu opriți pe o pantă. Dacă maina pierde din tracțiune, continuați cu viteză mică i coborâți panta în linie dreaptă.
- Nu virai pe pante. Dacă trebuie să virai, virai ușor i menineți partea cu încărcătură orientată spre pantă în sus.
- La deplasarea pe pante, realizați manevrele ușor i treptat. Nu schimbați brusc viteza sau direcția.
- Dacă nu vă simțiți confortabil să utilizați maina pe o pantă, nu o faceți.
- Aveți grijă la gropi, anuri sau denivelări deoarece terenurile denivelate pot cauza răsturnarea mainii. Iarba înaltă poate ascunde obstacole.
- Aveți grijă la deplasarea pe suprafețe umede. Tracțiunea redusă poate cauza alunecarea.
- Verificați zona pentru a vă asigura că solul este suficient de stabil pentru a suporta greutatea mainii.
- Utilizați cu atenție maina în apropiere de:
 - Staii
 - anuri

- Terasamente
- Corpuri de apă

Maina se poate răsturna brusc dacă o enilă trece peste margine sau marginea cedează. Păstrai o distanță sigură între maină și orice sursă de pericol.

- Nu îndepărtați sau adăugați dispozitive de ataare pe o pantă.
- Nu parcați mașina pe un teren deluros sau o pantă.

Sigurana liniilor de utilități

- În cazul în care loviți o linie de utilitate, procedați după cum urmează:
 - Opriți mașina și scoateți cheia.
 - Îndepărtați toate persoanele din zona de lucru.
 - Contactați imediat serviciile de urgență și serviciile de utilități adecvate pentru a securiza zona.
 - Dacă deteriorați un cablu din fibre optice, nu priviți în lumina expusă.
- Nu părăsiți platforma operatorului dacă maina este încărcată cu electricitate. Vei fi în siguranță atât timp cât nu părăsiți platforma.
 - Atingerea oricărei părți a mainii vă poate conecta la masă.
 - Nu permiteți altei persoane să atingă maina sau să se apropie de aceasta atunci când este încărcată.
 - Considerați întotdeauna că maina este încărcată dacă ai lovit o linie electrică sau de comunicație. Nu încercați să părăsiți maina.
- Scurgerile de gaz sunt atât inflamabile, cât și explozive și pot provoca vătămări grave sau decesul. Nu fumați în timp ce utilizați maina.

Pornirea motorului

1. Asigurați-vă că comutatorul pentru deconectarea bateriei este în poziția PORNIT; consultați [Utilizarea comutatorului pentru deconectarea bateriei \(Pagină 56\)](#).
2. Asigurați-vă că maneta de tracțiune este în poziția NEUTRĂ.
3. Introduceți cheia în contact și rotiți-o în poziția de PORNIRE.
4. Rotiți cheia în poziția START. După pornirea motorului, eliberați cheia.

Important: Nu activați demarorul mai mult de 10 secunde la o încercare. Dacă motorul nu pornete, așteptați 30 de secunde pentru ca demarorul să se răcească între încercări. Nerespectarea acestor instrucțiuni poate duce la arderea demarorului.

Pornirea în condiții de vreme rece

Dacă temperatura exterioară este sub zero grade, depozitați maina într-un garaj pentru a o menține mai caldă și pentru a ajuta la pornire.

Software-ul mainii poate limita automat turaia motorului dacă lichidul de răcire este extrem de rece. După pornirea motorului, așteptați până când dispar de pe ecranul Infocenter pictograma fulg de zăpadă și avertismentul cu privire la lichidul hidraulic rece înainte de a mări accelerația și de a activa circuitul hidraulic auxiliar.

Important: Utilizarea motorului la turaii mari atunci când sistemul hidraulic este rece (adică atunci când temperatura aerului este de zero grade sau mai mică) ar putea deteriora sistemul hidraulic.

Operarea mainii

Utilizați manetele de tracțiune pentru deplasarea mainii. Cu cât deplasați mai mult manetele de tracțiune în orice direcție, cu atât maina se va deplasa mai rapid în direcția respectivă. Eliberați manetele de tracțiune pentru a opri maina.

Maneta de accelerație reglează turaia motorului măsurată în rpm (micări de revoluție pe minut). Rulați motorul la accelerație mare pentru performanțe optime.

Oprirea motorului

1. Parcai maina pe o suprafață plană i coborâi braele încărcătorului.
2. Decuplai sistemul hidraulic auxiliar.
3. Setai acceleraia în poziia pentru turaie scăzută de ralanti.
4. Dacă motorul a funcționat mult timp sau este fierbinte, lăsați-l la ralanti timp de 5 minute înainte de a roti cheia în poziia OPRIRE.

Notă: Acest lucru ajută la răcirea motorului înainte de a-l opri. În caz de urgență, puteți opri motorul imediat.

5. Deplasai cheia în poziia OPRIRE i scoatei-o.

⚠ AVERTISMENT

Un copil sau un trecător neinstruit ar putea încerca să opereze unitatea de traciune i să se rănească.

Scoatei cheia din contact înainte de a părăsi unitatea de traciune, chiar i pentru câteva secunde.

Utilizarea dispozitivelor de ataare

Instalarea unui dispozitiv de ataare

Important: Utilizai numai dispozitive de ataare aprobate de Toro. Dispozitivele de ataare pot influența stabilitatea i caracteristicile funcționale ale mainii. Puteți pierde garanția mainii dacă o utilizați împreună cu dispozitive de ataare neaprobate.

Important: Înainte de instalarea dispozitivului de ataare, asigurați-vă că nu există murdărie sau reziduuri pe plăcile de montare i că tifturile se rotesc liber. Dacă tifturile nu se rotesc liber, lubrifiați-le.

1. Poziionai dispozitivul de ataare pe o suprafață uniformă cu suficient spațiu în spate pentru maină.
2. Pornii motorul.
3. Înclinați în față placa de montare a dispozitivului de ataare.
4. Poziionai placa de montare în buza superioară a plăcii de fixare a dispozitivului de ataare.



Figura 20

1. Placă de montare
2. Placă de fixare

5. Ridicați braele încărcătorului în timp ce înclinați în spate placa de montare.

Important: Ridicați dispozitivul de ataare suficient deasupra solului i înclinați complet în spate placa de montare.

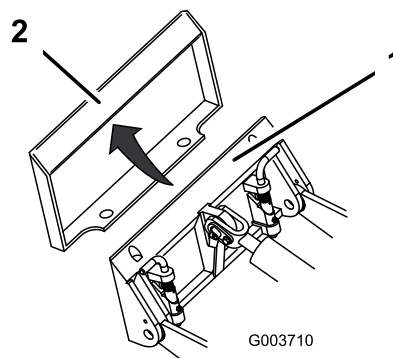
6. Opriți motorul i scoateți cheia.
7. Cuplați tifturile de ataare rapidă, asigurându-vă că se fixează complet în placa de montare.

Important: Dacă tifturile nu se rotesc în poziția cuplată, placa de montare nu este perfect aliniată cu orificiile din placa de fixare a dispozitivului de ataare. Verificați placa de fixare și curățați-o, dacă este necesar.

⚠ ATENȚIE

Dacă nu fixați complet tifturile de ataare rapidă în placa de montare a dispozitivului de ataare, acesta din urmă poate cădea de pe maină i vă poate strivi pe dumneavoastră sau pe trecători.

Asigurați-vă că tifturile de ataare rapidă sunt fixate complet în placa de montare a dispozitivului de ataare.



Figura 21

- | | |
|-------------------------------------------------|-------------------|
| 1. tifturi de ataare rapidă
(poziia cuplată) | 3. Poziia cuplată |
| 2. Poziia decuplată | |

Conectarea furtunurilor hidraulice

⚠ ATENȚIE

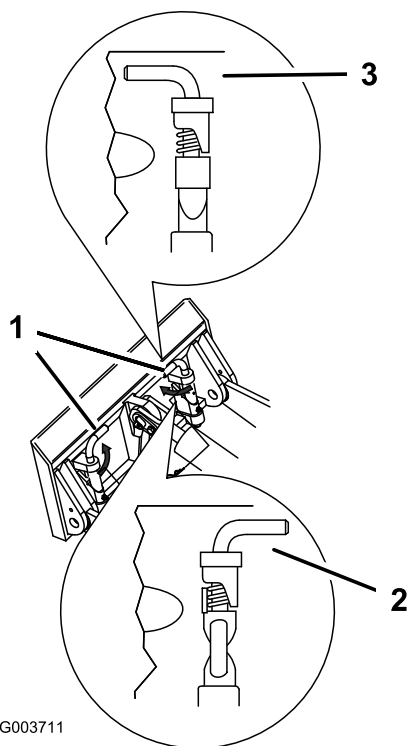
Uleiul hidraulic scurs sub presiune poate pătrunde în piele i cauza răniri. Uleiul care pătrunde în piele trebuie să fie eliminat chirurgical în interval de câteva ore de un medic specializat în acest tip de accidente; în caz contrar, se poate ajunge la cangrenă.

- Asigurați-vă că toate furtunurile i conductele cu ulei hidraulic sunt în stare bună i toate racordurile i fittingurile hidraulice sunt etane înainte de a presuriza sistemul hidraulic.
- inei faa i alte părți ale corpului la distanță de infiltrații sau duze care pulverizează ulei hidraulic sub presiune.
- Utilizați carton sau hârtie pentru a detecta scurgerile de ulei hidraulic; nu folosiți niciodată mâinile.

⚠ AVERTISMENT

Cuplajele hidraulice, conductele/supapele hidraulice i uleiul hidraulic pot fi fierbini. Contactul cu componente fierbini poate provoca arsuri.

- Purtați mănuși la manipularea cuplajelor hidraulice.
- Lăsați mâna să se răcească înainte de a atinge componentele hidraulice.
- Nu atingeți uleiul hidraulic scurs.

Dacă dispozitivul hidraulic este acionat hidraulic, conectați furtunurile hidraulice după cum urmează:

1. Opriți motorul i scoateți cheia.
 2. Îndepărtați protecțiile cuplajelor hidraulice de pe mână.
 3. Îndepărtați eventualele materii străine de pe cuplajele hidraulice.
 4. Împingeți conectorul tată al dispozitivului de ataare în conectorul mamă de pe mână.
- Notă:** În cazul în care cuplai mai întâi conectorul tată al dispozitivului de ataare, eliberați presiunea acumulată în acesta din urmă.
5. Împingeți conectorul mamă al dispozitivului de ataare pe conectorul tată de pe mână.
 6. Verificați conectarea sigură trăgând de furtunuri.

Demontarea unui dispozitiv de ataare

1. Parcai mașina pe o suprafață uniformă.
2. Coborâi pe sol dispozitivul de ataare.
3. Opii motorul i scoatei cheia.
4. Decuplai tifturile de ataare rapidă rotindu-le în exterior.



Figura 22

1. tifturi de ataare rapidă
2. Poziia decuplată
3. Poziia cuplată (poziia cuplată)

5. Dacă dispozitivul de ataare este acionat hidraulic, glisai colierele înapoi pe cuplajele hidraulice i decuplai-le.

Important: Conectai furtunurile dispozitivului de ataare unul de celălalt pentru a preveni contaminarea sistemului hidraulic în timpul depozitării.

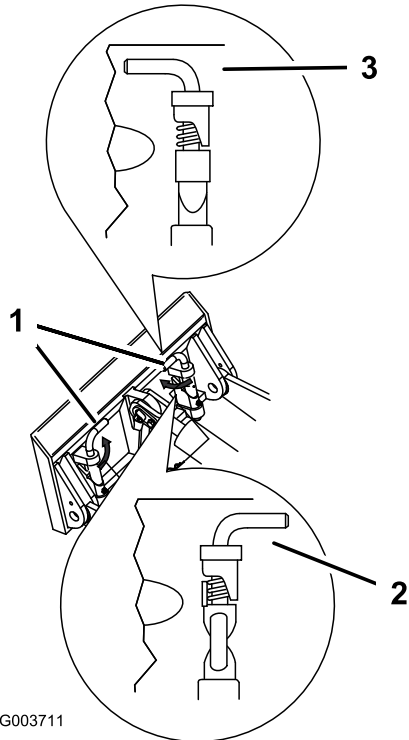
6. Instalai protecțiile cuplajelor hidraulice de pe maină.
7. Pornii motorul, înclinai placa de montare în față i deplasai maina cu spatele pentru a desprinde dispozitivul de ataare.

Explicarea funcționării sistemului de încărcare inteligentă

Sistemul de încărcare inteligentă măsoară presiunea hidraulică din cilindrii braului încărcătorului pentru a determina raza maximă de aciune.

Când extindei braele încărcătorului la maxim pentru înălțimea braului i greutatea încărcăturii, pe ecranul InfoCenter va fi afiată pictograma sistemului de încărcare inteligentă i indicatorul luminos se va aprinde intermitent, va fi emis un sunet tip bip, iar braele se vor opri din extindere.

Pentru a extinde mai mult braele încărcătorului, reduceți încărcătura.



Figura 23

g270732

Regenerarea filtrului de particule diesel (DPF)

Explicarea regenerării DPF

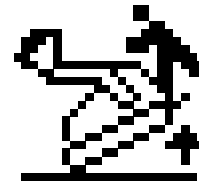
Filtrul de particule diesel (DPF) face parte din sistemul de evacuare. Catalizatorul de oxidare diesel al DPF reduce gazele nocive, iar filtrul de funingine elimină funinginea din sistemul de evacuare al motorului.

Procesul de regenerare a DPF utilizează căldura de la sistemul de evacuare al motorului pentru a incinera funinginea acumulată pe filtrul de funingine, transformând funinginea în cenuă, și curăță canalele filtrului de funingine, astfel încât gazele de evacuare filtrate ale motorului să iasă prin DPF.

Calculatorul motorului monitorizează acumularea de funingine prin măsurarea contrapresiunii din DPF. În cazul în care contrapresiunea este prea mare, funinginea nu se incinerează în filtrul de funingine prin funcționarea normală a motorului. Pentru a evita depunerea funinginii pe filtrul de particule diesel, reține următoarele:

- Regenerarea pasivă are loc în mod continuu în timp ce motorul funcționează – rulați motorul la intervalul maxim de turării, atunci când este posibil, pentru a iniția regenerarea DPF.
- În cazul în care contrapresiunea din DPF este prea mare sau dacă nu a avut loc o regenerare de resetare timp de 100 de ore, computerul motorului vă semnalează prin InfoCenter când regenerarea de resetare este în curs de desfășurare.
- Permiteți finalizarea procesului de regenerare de resetare înainte de oprirea motorului.

Operați întreținerea maina luând în considerare funcția DPF. Sarcina motorului la un interval mare de turării (acelerare maximă) produce în general o temperatură adecvată de evacuare pentru regenerarea DPF.

Important: Minimizați perioada de timp în care motorul rulează la ralanti sau perioada în care îl utilizați la un interval de turării scăzute pentru a ajuta la reducerea acumulării de funingine în filtrul de funingine.

Acumularea de funingine în DPF

- În timp, filtrul de particule diesel acumulează funingine în filtrul de funingine. Computerul pentru motor monitorizează nivelul de funingine din DPF.
- Când se acumulează suficientă funingine, computerul vă informează că este timpul să regenerai filtrul de particule diesel.
- Regenerarea DPF este un proces care încălzete DPF pentru a transforma funinginea în cenuă.
- Pe lângă mesajele de avertizare, computerul reduce puterea produsă de motor la diferite niveluri de acumulare a funinginii.

Mesaje de avertizare pentru motor – Acumulare de funingine

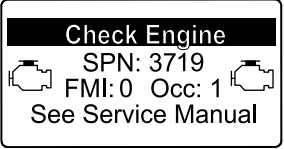
Nivel de indicare	Cod defecțiune	Putere nominală motor	Aciune recomandată
Nivel 1: Avertisment motor	 <p>Check Engine (Verificare motor) SPN 3719, FMI 16</p>	Computerul reduce puterea motorului la 85%.	Efectuai o regenerare în stare de parcare cât mai curând posibil; consultai Efectuarea unei regenerări în stare de parcare sau de recuperare (Pagină 37) .
Nivel 2: Avertisment motor	 <p>Check Engine (Verificare motor) SPN 3719, FMI 0</p>	Computerul reduce puterea motorului la 50%.	Efectuai o regenerare de recuperare cât mai curând posibil; consultai Efectuarea unei regenerări în stare de parcare sau de recuperare (Pagină 37) .

Acumularea de cenuă în DPF

- Cenua mai uoară este evacuată prin sistemul de evacuare; cenua mai grea se depune în filtrul de funingine.
- Cenua este un reziduu al procesului de regenerare. În timp, filtrul de particule diesel acumulează cenuă, care nu este eliminată odată cu evacuarea motorului.
- Computerul pentru motor monitorizează cantitatea de funingine acumulată în DPF.
- Când se acumulează suficientă cenuă, computerul motorului trimite informații către InfoCenter sub forma unei defecțiuni a motorului pentru a indica acumularea de cenuă în DPF.
- Mesajele de defecțiuni indică faptul că este timpul să efectuai o lucrare de service asupra DPF.
- Pe lângă avertismente, computerul reduce puterea produsă de motor la diferite niveluri de acumulare a cenuii.

Recomandări InfoCenter i mesaje de avertizare privind motorul – Acumularea de cenuă

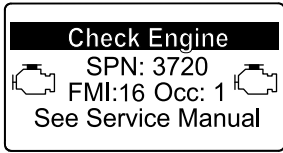
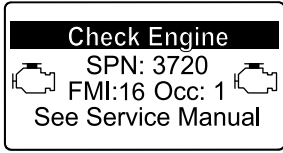
Nivel de indicare	Cod defecțiune	Reducere turaie motor	Putere nominală motor	Aciune recomandată
Nivel 1: Avertisment motor	 Check Engine (Verificare motor) SPN 3720, FMI 16	Fără	Computerul reduce puterea motorului la 85%.	Efectuai o lucrare de service pentru DPF; consultai Regenerare în stare de parcare sau de recuperare (Pagină 36)
Nivel 2: Avertisment motor	 Check Engine (Verificare motor) SPN 3720, FMI 0	Fără	Computerul reduce puterea motorului la 50%.	Efectuai o lucrare de service pentru DPF; consultai Regenerare în stare de parcare sau de recuperare (Pagină 36)

Tipuri de regenerare DPF

Tipuri de regenerare a DPF care se efectuează în timp ce funcionează maina:

Tip de regenerare	Condiții care generează regenerarea DPF	Descrierea funcționării DPF
Pasivă	Apare în timpul funcționării normale a mainii la un interval de turii ridicat al motorului sau la sarcină mare a motorului	<ul style="list-style-type: none"> InfoCenter nu afiează o pictogramă care să indice regenerarea pasivă. În timpul regenerării pasive, DPF prelucrează gazele de eapament fierbini, oxidând emisiile dăunătoare și transformând funinginea în cenuă. <p>Consultați Regenerarea pasivă a DPF (Pagină 34).</p>
Asistată	Apare din cauza intervalului de turii scăzute ale motorului, a sarcinii reduse a motorului sau după ce computerul detectează că DPF este colmatat cu funingine	<ul style="list-style-type: none"> InfoCenter nu afiează o pictogramă care să indice regenerarea asistată. În timpul regenerării asistate, computerul motorului reglează setările motorului pentru a crește temperatura de evacuare. <p>Consultai Regenerarea asistată a DPF (Pagină 34).</p>
De resetare	Are loc la intervale de 100 de ore De asemenea, are loc după regenerarea asistată doar în cazul în care computerul detectează că regenerarea asistată nu a redus suficient nivelul de funingine	<ul style="list-style-type: none"> Când pictograma pentru temperatură ridicată de evacuare  este afiată pe ecranul InfoCenter, o regenerare este în curs de desfășurare. În timpul regenerării de resetare, computerul motorului reglează setările motorului pentru a crește temperatura de evacuare. <p>Consultai Regenerarea de resetare (Pagină 34).</p>

Tipuri de regenerare a DPF care necesită parcare mainii:

Tip de regenerare	Condiții care generează regenerarea DPF	Descrierea funcționării DPF
În timpul parcării	<p>Apare deoarece computerul detectează contrapresiunea în DPF din cauza acumulării de funingine</p> <p>De asemenea, are loc dacă operatorul iniiază o regenerare în timpul parcării</p> <p>Poate avea loc deoarece ai setat InfoCenter să inhibe regenerarea de resetare și ai continuat să operai maina, adăugând mai multă funingine atunci când filtrul de particule diesel avea deja nevoie de o regenerare de resetare</p> <p>Poate avea loc din cauza utilizării combustibilului sau uleiului de motor incorect</p>	<ul style="list-style-type: none"> Când se afiează pictograma pentru regenerarea de resetare în stare de standby/parcare sau de recuperare  sau ADVISORY #188 (RECOMANDAREA NR. 188) pe ecranul InfoCenter, se solicită o regenerare. Efectuai regenerarea în timpul parcării cât mai curând posibil pentru a evita nevoia iniierii unei regenerări de recuperare. O regenerare în timpul parcării se realizează într-un interval de 30 până la 60 de minute. Trebuie să avari cel puțin un nivel de ¼ de combustibil în rezervor. Trebuie să parcai maina pentru a iniia o regenerare în stare de parcare. <p>Consultai Efectuarea unei regenerări în stare de parcare sau de recuperare (Pagină 37).</p>

Tipuri de regenerare a DPF care necesită parcare: (cont'd.)

Tip de regenerare	Condiții care generează regenerarea DPF	Descrierea funcționării DPF
Recuperare	Are loc deoarece operatorul a ignorat solicitările pentru o regenerare în stare de parcare și a continuat să opereze maina, adăugând mai multă funingine în DPF	<ul style="list-style-type: none"> Când se afiează pictograma pentru regenerarea de resetare în stare de standby/parcare sau de recuperare  sau ADVISORY #190 (RECOMANDAREA NR. 190) pe ecranul InfoCenter, se solicită o regenerare. O regenerare în timpul parcării se realizează într-un interval de până la 3 ore. Trebuie să aveți cel puțin un nivel de 1/2 de combustibil în rezervor. Trebuie să parcați maina pentru a iniția o regenerare de recuperare. <p>Consultați Efectuarea unei regenerări în stare de parcare sau de recuperare (Pagină 37).</p>

Meniul de regenerare DPF

Accesarea Meniului de regenerare DPF

- Accesai meniul Service și derulai în jos la opțiunea DPF REGENERATION (REGENERARE DPF).



Figura 24

g362603

- Apăsai butonul din dreapta pentru a selecta Meniul de regenerare DPF.

Timpi scurs de la ultima regenerare

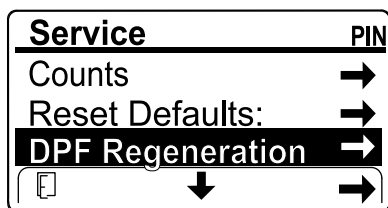
Accesai Meniul de regenerare DPF și derulai în jos la câmpul LAST REGEN (ULTIMA REGENERARE).

Utilizai câmpul LAST REGEN (ULTIMA REGENERARE) pentru a determina numărul de ore de funcționare a motorului de la ultima regenerare de resetare, în stare de parcare sau de recuperare.



Figura 25

g362604

Meniu tehnician

Important: Pentru confort la operare, puteți decide să efectuați o regenerare în stare de parcare înainte ca sarcina de funingine să atingă 100%, cu condiția ca motorul să fi funcționat mai mult de 50 de ore de la ultima regenerare de resetare, în stare de parcare sau de recuperare efectuată cu succes.

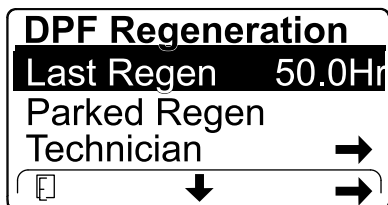
Utilizai meniul tehnicianului pentru a vedea starea curentă a controlului regenerării motorului și pentru a vizualiza nivelul raportat de funingine.

Accesai Meniul de regenerare DPF, apoi derulai în jos și accesai meniul TECHNICIAN (TEHNICIAN).



Figura 26

g362719

- Utilizai tabelul de operare DPF pentru a înțelege starea actuală a operării DPF.

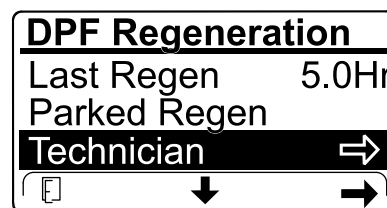

Figura 27

g362718

Tabel de operare DPF

Stare	Descriere		
Normal	DPF este în modul normal de funcționare – regenerare pasivă.		
Assist Regen (Regenerare asistată)	Computerul motorului efectuează o regenerare asistată.		
Reset Stby (Resetare în stare de repaus)	<table border="1"> <tr> <td>Computerul motorului încearcă să realizeze o regenerare de resetare, dar una din următoarele condiții previne regenerarea:</td> <td> Setarea de inhibare a regenerării este setată la PORNIRE. Temperatura de evacuare este prea scăzută pentru regenerare. </td> </tr> </table>	Computerul motorului încearcă să realizeze o regenerare de resetare, dar una din următoarele condiții previne regenerarea:	Setarea de inhibare a regenerării este setată la PORNIRE. Temperatura de evacuare este prea scăzută pentru regenerare.
Computerul motorului încearcă să realizeze o regenerare de resetare, dar una din următoarele condiții previne regenerarea:	Setarea de inhibare a regenerării este setată la PORNIRE. Temperatura de evacuare este prea scăzută pentru regenerare.		
Regenerare de resetare	Computerul motorului este în curs de efectuare a unei regenerări de resetare.		
Parked Stby (Parcare în standby)	Computerul motorului solicită o rulare a unei regenerări în stare de parcare.		
Parked Regen (Regenerare la parcare)	Ai inițiat o solicitare de efectuare a unei regenerări în stare de parcare și computerul motorului procesează regenerarea.		
Recov. Stby (Recuperare în standby)	Computerul motorului solicită o rulare a unei regenerări de recuperare.		
Recov. Regen (Regenerări de recuperare)	Ai inițiat o solicitare de efectuare a unei regenerări de recuperare și computerul motorului procesează regenerarea.		

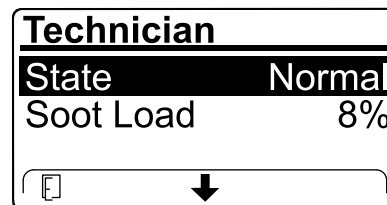
- Cantitatea de funingine este măsurată ca procent de funingine din DPF; consultai tabelul cu cantitatea de funingine.

Notă: Valoarea cantității de funingine variază pe măsură ce mașina este operată și are loc regenerarea DPF.



Figura 28

g365225

Tabel cu cantitatea de funingine

Valori importante privind cantitatea de funingine	Starea regenerării
0% – 5%	Interval minim privind cantitatea de funingine
78%	Computerul motorului efectuează o regenerare asistată.

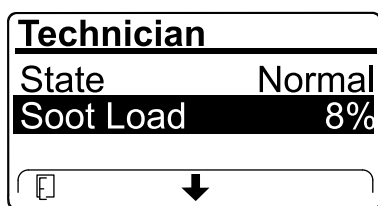
Tabel cu cantitatea de funingine (cont'd.)

Valori importante privind cantitatea de funingine	Starea regenerării
100%	Computerul motorului solicită automat o regenerare în stare de parcare.
122%	Computerul motorului solicită automat o regenerare de recuperare.

Regenerarea pasivă a DPF

- Regenerarea pasivă are loc ca parte a funcționării normale a motorului.
- În timp ce utilizezi mașina, pornii motorul la intervalul maxim de turării și la sarcină ridicată, atunci când este posibil, pentru a iniția regenerarea DPF.

Regenerarea asistată a DPF

- Computerul motorului reglează setările motorului pentru a crește temperatura de evacuare.
- În timp ce utilizezi mașina, pornii motorul la intervalul maxim de turării și la sarcină ridicată, atunci când este posibil, pentru a iniția regenerarea DPF.

Regenerarea de resetare

⚠ AVERTISMENT

Temperatura de evacuare este prea mare (aprox. 600°C) în timpul regenerării DPF. Gazele fierbini de eapament pot fi dăunătoare pentru dumneavoastră sau alte persoane.

- Nu utilizați niciodată motorul într-o zonă închisă.
- Asigurați-vă că nu există materiale inflamabile în jurul sistemului de evacuare.
- Nu atingeți niciodată o componentă fierbinte a sistemului de evacuare.
- Nu stai niciodată lângă sau în jurul evii de evacuare a mainii.
- Pictograma pentru temperatură ridicată de evacuare  este afișată pe ecranul InfoCenter în timp ce este efectuată regenerarea de resetare.
- Computerul motorului reglează setările motorului pentru a crește temperatura de evacuare.

Important: Pictograma privind temperatura ridicată de evacuare indică faptul că temperatura de evacuare generată de mașina dumneavoastră poate fi mai mare decât în timpul funcționării obișnuite.

- În timp ce utilizai maina, pornii motorul la intervalul maxim de turatii i la sarcină ridicată, atunci când este posibil, pentru a iniia regenerarea DPF.
- Oricând este posibil, nu oprii motorul i nu reduci turaia acestuia în timpul procesării regenerării de resetare.

Important: Oricând este posibil, lăsați maina să finalizeze procesul de regenerare de resetare înainte de a opri motorul.

Regenerarea de resetare periodică

Dacă motorul nu a finalizat cu succes o regenerare de resetare, în stare de parcare sau de recuperare în ultimele 100 de ore de funcționare a motorului, computerul motorului va încerca să efectueze o regenerare de resetare.

Setarea Inhibare regenerare

Doar regenerarea de resetare

O regenerare de resetare generează temperaturi ridicate în sistemul de evacuare al motorului. Dacă utilizați maina în jurul copacilor, tufiurilor, ierburilor înalte sau a altor plante sau materiale sensibile la temperatură, puteți utiliza setarea Inhib Regen (Inhibare regenerare) pentru a împiedica computerul motorului să efectueze o regenerare de resetare.

Important: Când opriți motorul și îl porniți din nou, setarea de inhibare a regenerării este setată implicit la OFF (OPRIRE).

Notă: Dacă setați InfoCenter să inhibe regenerarea, InfoCenter va afișa ADVISORY #185 (RECOMANDAREA NR. 185) la fiecare 15 minute în timp ce motorul solicită o regenerare de resetare.



Figura 29

g224692

1. Accesați Meniul de regenerare DPF și derulați în jos la INHIBIT REGEN (INHIBARE REGENERARE).

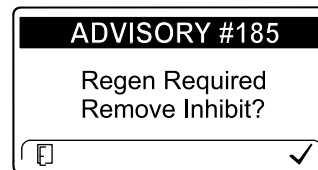

Figura 30

g362745

2. Apăsăți butonul din dreapta pentru a schimba setarea de inhibare a regenerării la ON (PORNIRE) sau OFF (OPRIRE).



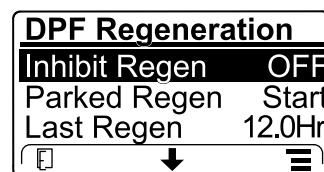

Figura 31

g365224

Permiterea efectuării unei regenerări de resetare

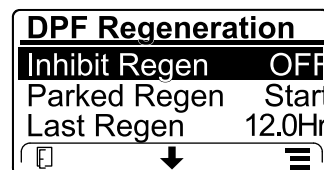
InfoCenter afiează pictograma privind temperatură ridicată de evacuare  când regenerarea de resetare este în curs de procesare.

Notă: Dacă opțiunea Inhibit Regen (Inhibare regenerare) este setată la ON (PORNIRE), InfoCenter afiează ADVISORY #185 (RECOMANDAREA NR. 185). Apăsai butonul din dreapta pentru a seta inhibarea regenerării la OPRIRE și pentru a continua cu regenerarea de resetare.



Figura 32

g362746

Notă: Dacă InfoCenter afiează ADVISORY #186 (RECOMANDAREA NR. 186), setai motorul la accelerația maximă (turaie de ralanti ridicată) pentru a permite continuarea regenerării de resetare.



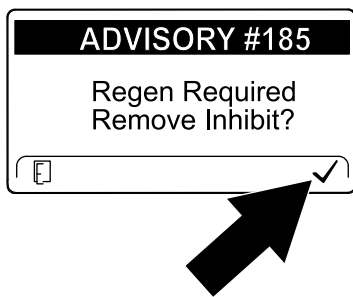

Figura 33

g224395

Notă: Când regenerarea de resetare ia sfârșit, pictograma privind temperatură ridicată de evacuare  dispăre de pe ecranul InfoCenter.

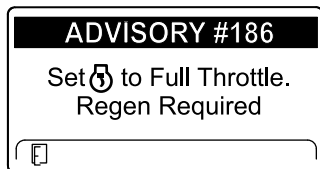
Regenerare în stare de parcare sau de recuperare

- Când computerul motorului solicită fie o regenerare în stare de parcare, fie o regenerare de recuperare, pictograma privind solicitarea de regenerare  este afiată pe ecranul InfoCenter.
- Maina nu efectuează automat o regenerare în stare de parcare sau o regenerare de recuperare, ci trebuie să rulai regenerarea prin InfoCenter.

Mesaje privind regenerarea în stare de parcare

Când computerul motorului solicită o regenerare în stare de parcare, pe ecranul InfoCenter este afiat mesajul următor:

- Engine warning (Avertisment motor) SPN 3720, FMI 16



Figura 34

g213863

- ADVISORY #188 (RECOMANDAREA NR. 188) Parked regeneration required (Este solicitată regenerarea în stare de parcare)

Notă: Recomandarea nr. 188 se afiează la fiecare 15 minute.

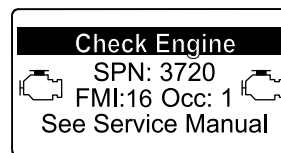

Figura 35

g224397

Mesaje privind regenerarea de recuperare

Când computerul motorului solicită o regenerare de recuperare, pe ecranul InfoCenter este afiat mesajul următor:

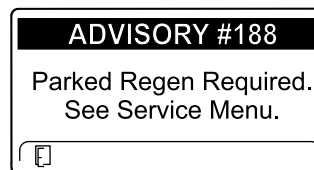
Engine warning (Avertisment motor) SPN 3719, FMI 0

Pentru mai multe detalii, consultai *Manualul de service* sau adresai-vă unui centru de service autorizat.



Figura 36

g213867

Limitarea stării DPF

- În cazul în care computerul motorului solicită o regenerare în stare de parcare sau procesează o regenerare în stare de parcare, opțiunea PARKED REGEN (REGENERARE ÎN STARE DE PARCARE) se blochează și pe ecran este afișată pictograma de blocare.

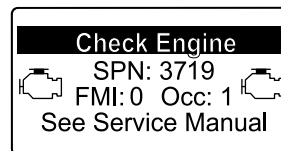

Figura 37

g224625

Important: Computerul mainii anulează regenerarea DPF dacă creșterea turaiei motorului de la ralanti cu turaii scăzute sau dacă eliberai frâna de parcare.

- În cazul în care computerul motorului solicită o regenerare de recuperare sau procesează o regenerare de recuperare, opțiunea RECOVERY REGEN (REGENERARE DE RECUPERARE) se blochează și pe ecran este afișată pictograma de blocare.

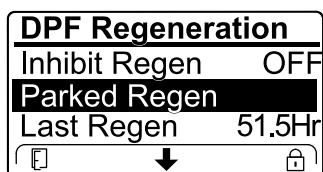

Figura 38

g224628

Efectuarea unei regenerări în stare de parcare sau de recuperare

⚠ AVERTISMENT

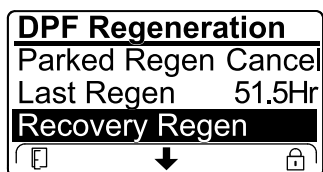
Temperatura de evacuare este prea mare (aprox. 600°C) în timpul regenerării DPF. Gazele fierbini de eapament pot fi dăunătoare pentru dumneavoastră sau alte persoane.

- Nu utilizai niciodată motorul într-o zonă închisă.
- Asigurai-vă că nu există materiale inflamabile în jurul sistemului de evacuare.
- Nu atingei niciodată o componentă fierbinte a sistemului de evacuare.
- Nu stai niciodată lângă sau în jurul evii de evacuare a mainii.

- Asigurați-vă că maina are în rezervor cel puțin cantitatea de combustibil specificată pentru tipul de regenerare pe care îl efectuați:
 - Regenerare în stare de parcare:** ¼ din rezervorul de combustibil
 - Regenerare de recuperare:** ½ din rezervorul de combustibil
- Parcați maina pe o suprafață plană, într-o zonă în aer liber, departe de materiale combustibile.
- Cuplați frâna de parcare și coborâți braele încărcătorului.
- Setați accelerația în poziția de RALANTI la turaii scăzute.
- În Meniul de regenerare DPF, derulați la opțiunea PARKED REGEN START (PORNIRE REGENERARE ÎN STARE DE PARCARE) sau RECOVERY REGEN START (PORNIRE REGENERARE DE RECUPERARE). Apăsai butonul din dreapta pentru a porni regenerarea.



Figura 39

g362809

- Când vi se solicită, verificați dacă nivelul de combustibil este suficient, așa cum este indicat la pasul 1. Apăsai butonul din dreapta pentru a continua.

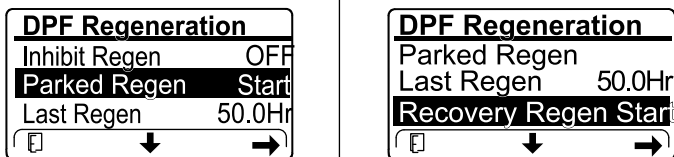

Figura 40

Ecranul Regenerare de recuperare afiat.

g227678

- Pe ecranul listei de verificare DPF, verificați dacă este cuplată frâna de parcare și dacă turaia motorului este setată la turaie scăzută de ralanti. Apăsai butonul din dreapta pentru a continua.

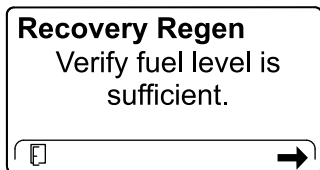

Figura 41

Ecranul Regenerare de recuperare afiat.

g227679

- Pe ecranul INITIATE DPF REGEN (INIIERE REGENERARE DPF), apăsați butonul din dreapta pentru a continua.

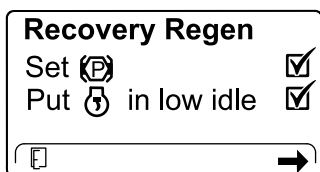

Figura 42

Ecranul Regenerare de recuperare afiat.

g224630

- InfoCenter afiează mesajul INITIATING DPF REGEN (INIIERE REGENERARE DPF).



Figura 43

Ecranul Regenerare de recuperare afiat.

g227681

- InfoCenter afiează mesajul privind timpul necesar pentru finalizare.

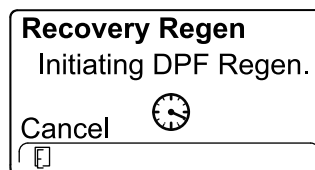
- Regenerarea în stare de parcare este efectuată într-un interval de până la 30 de minute.
- Regenerarea de recuperare este efectuată într-un interval de până la 3 ore.

Notă: Dacă trebuie să anulăm regenerarea după ce a fost inițiată, consultați [Anularea unei regenerări în stare de parcare sau de recuperare](#) (Pagină 39).

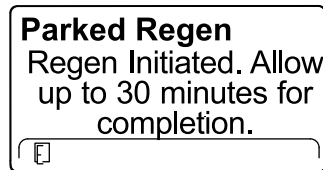

g224406

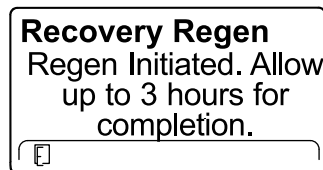



g224416

Figura 44

11. Computerul motorului verifică starea motorului i informaiile de defeciuine. Pe ecranul InfoCenter pot fi afiate mesajele următoare:

Mesaj	Acțiuni corective
Parked Regen Regen refused: 50 hour limit.	Părăsii meniul de regenerare i rulai maina până când timpul scurs de la ultima regenerare este mai mare de 50 de ore; consultai Timp scurs de la ultima regenerare (Pagină 33) .
Parked Regen Regen refused active engine faults.	Depanai defeciuinea motorului i reîncercăi o efectuare a regenerării DPF.
Parked Regen ⚙ must be running	Pornii motorul i lăsa-l să funcioneze.
Parked Regen Ensure ⚙ is running and above 60C/140F.	Rulai motorul pentru a crete temperatura lichidului de răcire la 60°C.
Parked Regen Put ⚙ in low idle.	Modificai turaia motorului la turaie scăzută de ralanti.
Parked Regen Regen refused by ECU.	Depanai computerul motorului i reîncercăi o efectuare a regenerării DPF.

12. InfoCenter afiează ecranul de pornire i pictograma de confirmare a regenerării  este afiată în colul din dreapta jos al ecranului în timp ce este efectuată regenerarea.

Notă: În timpul efectuării regenerării DPF, pe ecranul InfoCenter este afiată pictograma privind temperatura ridicată de evacuare .

13. Când computerul motorului finalizează o regenerare în stare de parcare sau de recuperare, ecranul InfoCenter afiează ADVISORY #183 (RECOMANDAREA NR. 183); dacă nu este reuită, ecranul InfoCenter afiează ADVISORY #184 (RECOMANDAREA NR. 184). Apăsai butonul din stânga pentru a reveni la ecranul de pornire.



Figura 45

g362807

Anularea unei regenerări în stare de parcare sau de recuperare

- În Meniul de regenerare DPF, derulai la opțiunea PARKED REGEN CANCEL (ANULARE REGENERARE ÎN STARE DE PARCARE) sau RECOVERY REGEN CANCEL (ANULARE REGENERARE DE RECUPERARE).

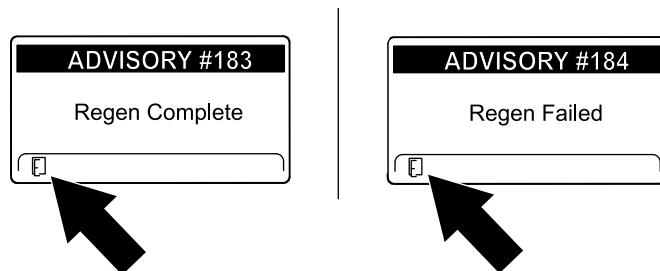

Figura 46

g362918

- Apăsai butonul din dreapta pentru a anula regenerarea.

După utilizare

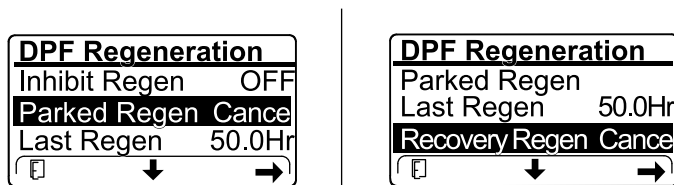
Sigurana după utilizare

Sigurana generală

- Cuplai frâna de parcare (dacă este disponibilă), coborâi braele încărcătorului, oprii motorul, scoatei cheia, așteptați oprirea tuturor pieselor mobile și lăsați maina să se răcească înainte de reglarea, curățarea, depozitarea sau efectuarea lucrărilor de service asupra mainii.
- Curățați reziduurile de pe dispozitivele de atașare, dispozitivele de acționare, toba de eșapament și motorul pentru a preveni incendiile. Curățați scurgerile de ulei sau combustibil.
- Mențineți toate componentele în stare bună de funcționare și bine fixate.
- Nu atingeți piesele care pot deveni fierbini în urma funcționării. Lăsați-le să se răcească înainte de efectuarea lucrărilor de întreținere, reglare sau service asupra mainii.
- Încărcați sau descărcați cu grijă maina pe/de pe o remorcă sau un camion.

Recuperarea unei maini blocate

Dacă maina se blochează (de exemplu, în condiții de noroi), trageți maina înapoi într-o poziție stabilă folosind simultan fie ambele puncte de ridicare din față, fie ambele puncte de legare din spate.

Important: Nu folosiți punctele de legare din față pentru a trage maina.



Figura 47

g371330

1. Puncte de ridicare față 2. Puncte de legare spate

Deplasarea unei maini nefuncționale

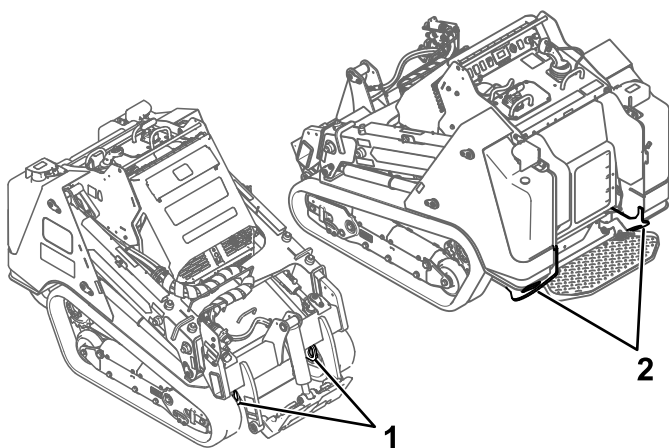
Important: Nu remorcați sau împingeți maina înainte de a deschide supapele de remorcare; în caz contrar, puteți deteriora sistemul hidraulic.

1. Opriți motorul și scoateți cheia.
2. Îndepărtați placa de la partea inferioară; consultați [Îndepărtarea plăcii de la partea inferioară \(Pagină 48\)](#).
3. Îndepărtați capacul de la fiecare motor de acționare.



Figura 48

g362932

1. Capac motor de acționare

4. Lubrifiați cu ulei o aibă (M12) pe ambele părți.
5. Înrubinați o piuliță (M12) pe un urub (M12), apoi montați urubul prin aibă și instrumentul de bypass la pistonul de frână. Nu strângeți excesiv.

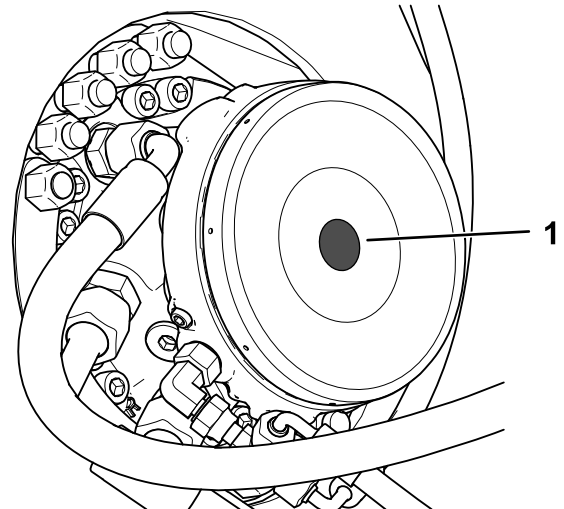

Figura 49

g370287

1. Instrument de bypass 3. Piuliță
2. Șaibă 4. urub

6. Strângeți piulia pentru a elibera frâna.

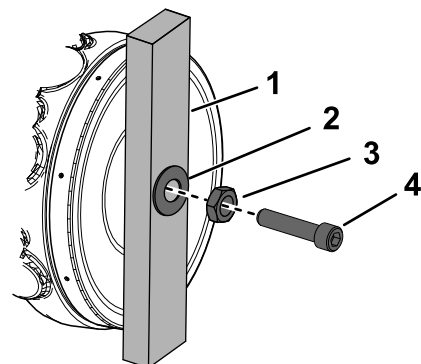

Figura 50

g370392

7. Îndepărtați capacul față; [Îndepărtarea capacului frontal \(Pagină 48\)](#).
8. Rotii supapele de remorcare de sub pompele hidraulice de două ori în sens invers acelor de ceasornic.

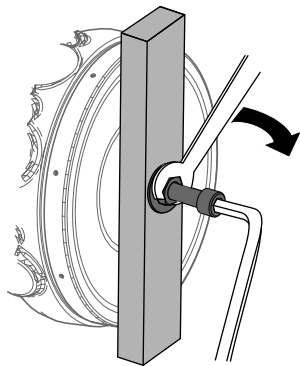

Figura 51

g362931

1. Supapă de remorcare

9. Tractați maina după cum este necesar, utilizând punctele descrise în [Recuperarea unei maini blocate \(Pagină 40\)](#).
10. După repararea mainii, închideți supapele de remorcare înainte de a o pune în funcțiune.
11. Instalați capacul frontal.
12. Îndepărtați elementele de fixare și instrumentul de bypass de la fiecare motor de acționare și montați capacul.
13. Montați placa de la partea inferioară.

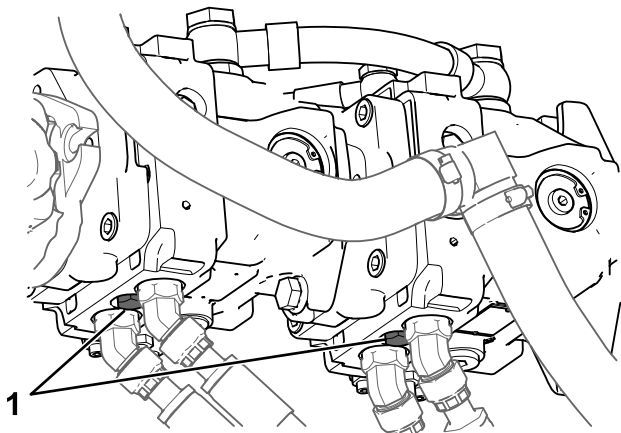
Transportul mainii

Pentru transportul mainii, utilizați o remorcă sau un camion de mare tonaj. Utilizați o rampă cu lăime

maximă. Asigurați-vă că remorca sau camionul sunt dotate cu toate frânele, luminile și marcajele prevăzute de lege. Citiți cu atenție toate instrucțiunile de siguranță. Cunoașterea acestor informații vă poate ajuta pe dumneavoastră și pe trecători să evitați accidentările. Consultați prevederile locale referitoare la remorcă și fixare.

⚠ ATENȚIE

Conducerea pe străzi sau drumuri fără semnalizatoare de direcție, lumini, marcaje reflectorizante sau o emblemă de identificare a unui vehicul ce se deplasează lent este periculoasă și poate cauza accidente soldate cu vătămări corporale.

Nu conduceți mașina pe o stradă sau un drum public.

Alegerea unei remorci

⚠ ATENȚIE

Încărcarea unei maini pe o remorcă sau un camion crește riscul de răsturnare și poate cauza răni grave sau moartea ([Figura 52](#)).

- Utilizați doar rampe cu lăime maximă.
- Asigurați-vă că lungimea rampei este de cel puțin 4 ori mai mare decât înălțimea dintre podeaua remorci sau a camionului și sol. Astfel, unghiul rampei nu va depăși 15 grade pe teren plan.

Încărcarea mainii

⚠ ATENȚIE

Încărcarea sau descărcarea unei maini pe o remorcă sau un camion crește riscul de răsturnare și poate cauza răni grave sau moartea.

- Fii extrem de precaut când utilizezi maina pe o rampă.
- Încărcă și descărcă maina cu partea cu încărcătură orientată spre rampă în sus.
- Evită accelerările și decelerările brute la deplasarea mainii pe o rampă deoarece poți pierde controlul și cauza răsturnarea mainii.



Figura 52

g229507

1. Rampă(e) cu lăime maximă în poziție pliată
2. Lungimea rampei este de cel puțin 4 ori mai mare decât înălțimea dintre podeaua remorcii sau a camionului și sol
3. H = înălțimea dintre podeaua remorcii sau a camionului și sol
4. Remorcă

1. Dacă utilizezi o remorcă, conectai-o la vehiculul tractor și conectai lanurile de siguranță.
2. Dacă este cazul, conectai frânele remorcii.
3. Coborâți rampa (rampele).
4. Coborâți braele încărcătorului.
5. Încărcă maina pe remorcă cu partea mai grea orientată în rampă (în sus) și încărcătura în poziție coborâtă.
 - Dacă maina are un dispozitiv de ataare portant **plin** (de exemplu, cupă) sau un dispozitiv de ataare non-portant (de exemplu, maină de săpat anuri), urcai maina pe rampă cu faa.
 - Dacă maina are un dispozitiv de ataare portant **gol** sau nu are un dispozitiv de ataare, urcai maina pe rampă cu spatele.

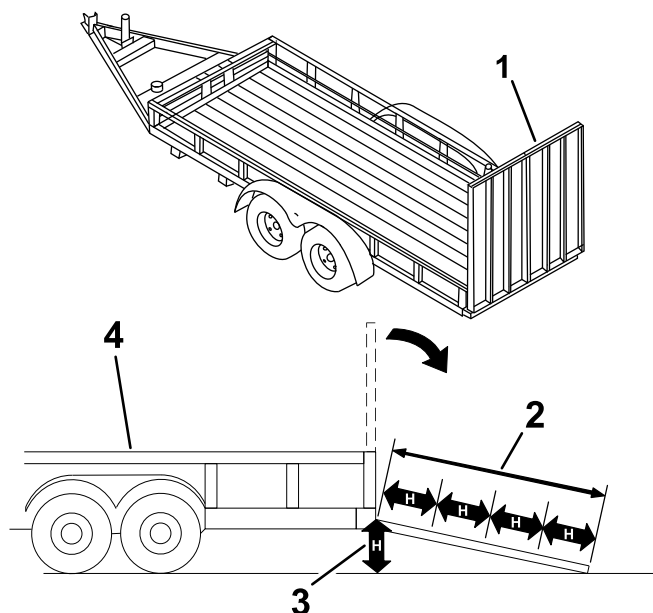

Figura 53

g204457

1. Maină cu dispozitiv de ataare portant plin sau non-portant – urcai maina pe rampă (rampe) cu faa.
2. Maină cu dispozitiv de ataare portant gol sau fără dispozitiv de ataare – urcai maina pe rampă (rampe) cu spatele.

6. Coborâți complet braele încărcătorului.
7. Cuplai frâna de parcare, oprii motorul și scoateți cheia.
8. Utilizați buclele metalice de legare de pe maină pentru a fixa ferm maina pe remorcă sau camion cu curele, lanuri, cablu sau frânghii. Consultați prevederile locale referitoare la fixare.

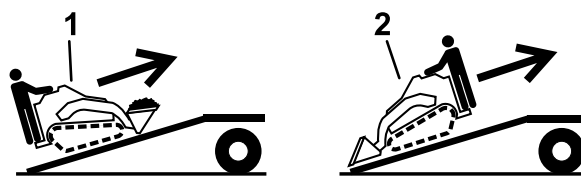
Important: Nu folosii buclele de legare pentru a ridica maina.



Figura 54

g318338

1. Bucle de legare

Descărcarea mainii

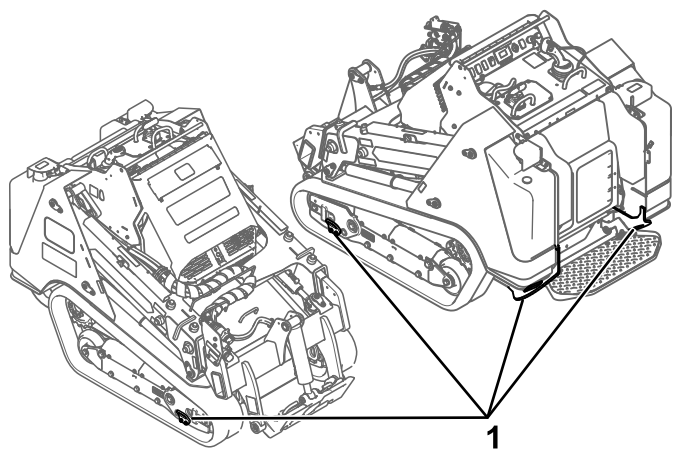
1. Coborâi rampa (rampele).
2. Descărcai maina de pe remorcă cu partea mai grea orientată spre rampă (în sus) și încărcătura în poziție coborâtă.
 - Dacă maina are un dispozitiv de ataare portant **plin** (de exemplu, cupă) sau un dispozitiv de ataare non-portant (de exemplu, maină de săpat anuri), coborâi maina de pe rampă cu spatele.
 - Dacă maina are un dispozitiv de ataare portant **gol** sau nu are un dispozitiv de ataare, coborâi maina de pe rampă cu faa.



Figura 55

g204458

1. Maină cu dispozitiv de ataare plin sau non-portant – coborâi maina de pe rampă (rampe) cu spatele.
2. Maină cu dispozitiv de ataare gol sau fără dispozitiv de ataare – coborâi maina de pe rampă (rampe) cu faa.

Ridicarea mainii

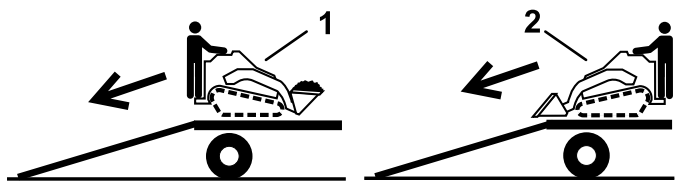
Îndepărtați orice dispozitive de ataare și ridicați maina folosind cele 4 puncte de ridicare.

Nu depășiți un unghi de 30 de grade când ridicați maina; utilizați lungimile minime ale lanului furnizate mai jos.



Figura 56

g375790

1. Lungimea lanului pentru punctul de ridicare din spate (2) – 143,0 cm
2. Lungimea lanului pentru punctul de ridicare din față (2) – 223,2 cm

Întreținere

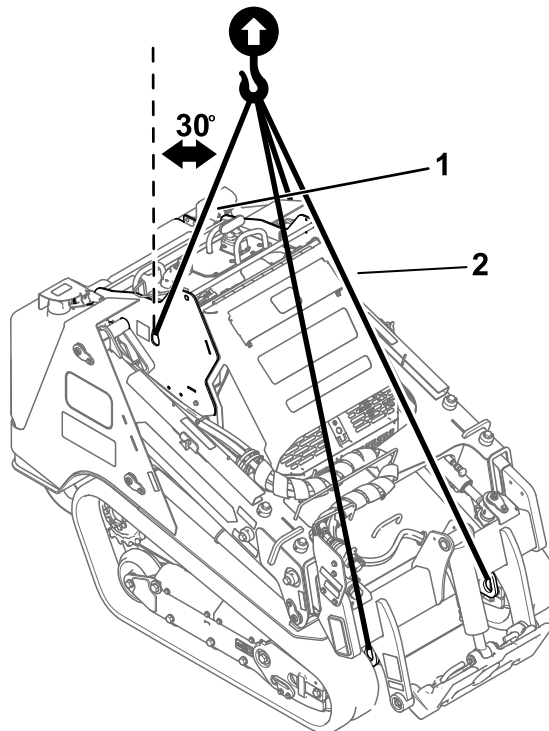
Notă: Determinai partea stângă i dreaptă a mainii din poziia de operare normală.

Sigurană în timpul întreinerii

▲ AVERTISMENT

Dacă lăsați cheia în contact, cineva poate porni în mod accidental motorul i vă poate răni pe dumneavoastră sau ali trecători.

Scoatei cheia din contact înainte de a efectua orice lucrare de întreținere.

- Parcai maina pe o suprafaă uniformă, decuplai circuitul hidraulic auxiliar, coborâi dispozitivul de ataare, cuplai frâna de parcare (dacă este prevăzută), oprii motorul i scoatei cheia. Ateptai oprirea tuturor pieselor mobile i lăsați maina să se răcească înainte de reglarea, curăarea, depozitarea sau repararea mainii.
- Curăai scurgerile de ulei sau combustibil.
- Nu permiteți efectuarea lucrărilor de service asupra mainii de către persoane neinstruite.
- Utilizai cricuri pentru susinerea componentelor, dacă este cazul.
- Depresurizai cu grijă componentele cu energie stocată; consultați [Depresurizarea sistemului hidraulic \(Pagină 68\)](#).
- Deconectați bateria înainte de orice reparaie; consultați [Utilizarea comutatorului pentru deconectarea bateriei \(Pagină 56\)](#).
- Inei mâinile i picioarele la distană de componentele mobile. Dacă este posibil, nu efectuați reglaje cu motorul în funciune.
- Menineți toate componentele în stare bună de funcționare i bine fixate. Înlocuiți toate autocolantele uzate sau deteriorate.
- Nu modificați dispozitivele de sigurană.
- Dispozitivele de ataare pot influența stabilitatea i caracteristicile funcționale ale mainii.
- Utilizai doar piese de schimb originale Toro.
- Dacă braele încărcătorului trebuie să fie ridicate pentru efectuarea unor lucrări de întreținere sau reparaii, blocați braele în această poziie cu elementul (elementele) de blocare cilindru hidraulic.

Program(e) de întreținere recomandat(e)

Interval de întreținere și service	Procedură de întreținere
După primele 8 ore	<ul style="list-style-type: none">• Verificați i reglați tensionarea enilelor.
După primele 50 ore	<ul style="list-style-type: none">• Înlocuiți uleiul de motor i filtrul.• Verificați i reglați tensionarea enilelor.
Înainte de fiecare folosință sau zilnic	<ul style="list-style-type: none">• Lubrifiați maina. (Lubrifiați imediat după fiecare spălare.)• Verificați indicatorul de service al filtrului de aer.• Verificați nivelul uleiului de motor.• Curăai enilele i verificați dacă sunt uzate excesiv i tensionate corespunzător.• Curăai sita, răcitorul de ulei i partea din față a radiatorului (mai des în condiții murdare sau cu praf).• Verificați i curăai sita radiatorului• Verificați nivelul lichidului de răcire din rezervorul de expansiune.• Îndepărtați reziduurile de pe maină.• Verificați dacă elementele de fixare sunt slăbite.
La intervale de 25 de ore	<ul style="list-style-type: none">• Verificați nivelul de ulei hidraulic.• Strângeți uruburile de reglare a braului încărcătorului.

Interval de întreținere și service	Procedură de întreținere
La intervale de 50 de ore	<ul style="list-style-type: none"> • Scurgeți apa și alți contaminanți din separatorul de apă. • Verificați starea bateriei. • Verificați și reglați tensionarea enilelor.
La intervale de 100 de ore	<ul style="list-style-type: none"> • Îndepărtați capacul filtrului de aer și curățați reziduurile. (Curățați mai frecvent în condiții de mediu cu murdărie sau praf.) • Verificați furtunurile sistemului de răcire. • Verificați tensionarea curelei alternatorului. • Verificați conductele hidraulice pentru a detecta eventuale scurgeri, fitinguri slăbite, conducte răsucite, suporturi de montare slăbite, urme de uzură, deteriorare din cauza condițiilor meteo sau a acțiunii substanelor chimice. • Verificați dacă există acumulări de murdărie în asiu. (Mai frecvent în condiții de mediu cu murdărie.) • Verificați tensionarea curelei alternatorului/ventilatorului.
La intervale de 250 de ore	<ul style="list-style-type: none"> • Înlocuiți uleiul de motor și filtrul.
La intervale de 400 de ore	<ul style="list-style-type: none"> • Verificați conductele de combustibil și racordurile pentru deteriorări, defecțiuni sau racorduri slăbite. • Înlocuiți uleiul hidraulic și filtrele (dacă nu utilizați ulei Toro).
La intervale de 500 de ore	<ul style="list-style-type: none"> • Întrețineți filtrul de aer. (Efectuați întreținerea mai frecvent în condiții de mediu cu mult praf sau murdărie). • Înlocuirea filtrului separatorului de apă. • Înlocuiți filtrul de combustibil. • Golii și curățați rezervorul (rezervoarele) de combustibil – doar distribuitorul de service autorizat. • Înlocuiți cureaua alternatorului/ventilatorului (consultați manualul de utilizare al motorului pentru instrucțiuni).
La intervale de 800 de ore	<ul style="list-style-type: none"> • Schimbați lichidul de răcire a motorului.
La intervale de 1.000 de ore	<ul style="list-style-type: none"> • Înlocuiți uleiul hidraulic și filtrele (dacă utilizați ulei Toro).
La intervale de 1.500 de ore	<ul style="list-style-type: none"> • Înlocuiți toate furtunurile hidraulice instabile.
La intervale de 3.000 de ore	<ul style="list-style-type: none"> • Demontați, curățați și montați la loc filtrul de funingine pe DPF sau dacă defectele de motor SPN 3251 FMI 0, SPN 3720 FMI 0, sau SPN 3720 FMI 16 sunt afișate pe ecranul InfoCenter.
Anual sau înainte de depozitare	<ul style="list-style-type: none"> • Verificați și reglați tensionarea enilelor. • Retuați vopseaua sărită.
La fiecare 2 ani	<ul style="list-style-type: none"> • Înlocuiți toate furtunurile hidraulice instabile.

Important: Consultați manualul operatorului motorului pentru proceduri suplimentare de întreținere.

Proceduri permanente

Utilizarea elementelor de blocare cilindru

⚠ ATENȚIE

Braele încărcătorului pot coborî în timp ce sunt ridicate i strivi persoanele aflate dedesubt.

Instalai elementul (elementele) de blocare cilindru înainte de efectuarea lucrărilor de întreținere cu braele încărcătorului ridicate.

Instalarea elementelor de blocare cilindru

1. Demontai dispozitivul de ataare.
2. Ridicai la maxim braele încărcătorului.
3. Oprii motorul i scoatei cheia.
4. Slăbii rozeta care fixează elementul de blocare cilindru la braul încărcătorului.



Figura 57

g359013

1. Știft
2. Element de blocare cilindru
3. Rozetă manuală

5. Glisai elementul de blocare cilindru peste tija cilindrului de ridicare.

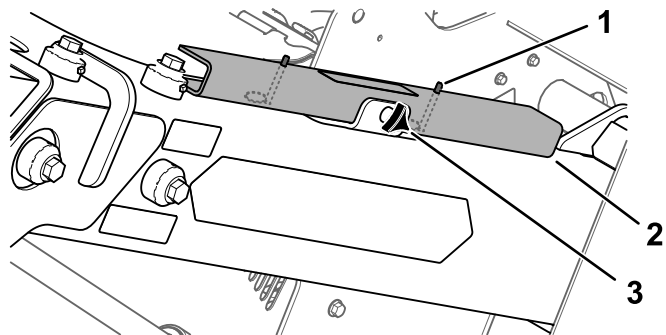
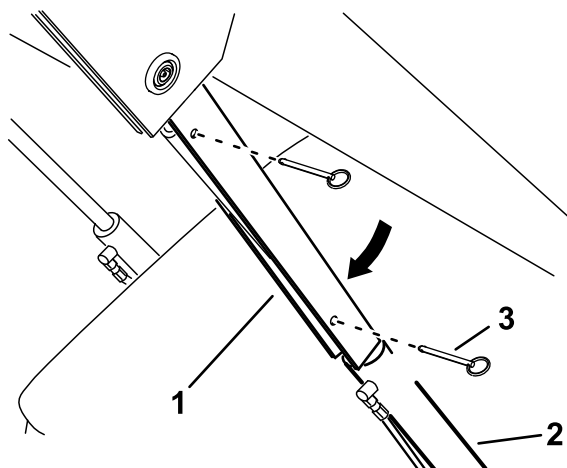

g267536

Figura 58

1. Element de blocare cilindru
2. Tijă cilindru de ridicare
3. tift (2)

6. Repetai paii 4 i 5 pentru cealaltă parte a mainii.
7. Coborâi **uor** braele încărcătorului până ce elementele de blocare cilindru intră în contact cu corpul cilindrului i capetele tijelor.
8. Fixai elementul de blocare valvă încărcător; consultai [Element de blocare valvă încărcător \(Pagină 15\)](#).

Îndepărtarea și depozitarea elementelor de blocare cilindru

Important: Îndepărtați elementele de blocare cilindru de pe tije și fixați-le complet în poziția de depozitare înainte de a utiliza mâna.

1. Pornii motorul.
2. Ridicai la maxim braele încărcătorului.
3. Oprii motorul și scoateți cheia.
4. Îndepărtați tifturile care fixează elementele de blocare cilindru.
5. Îndepărtați elementele de blocare cilindru de la tijele cilindrului de ridicare.
6. Introduceți tifturile în elementele de blocare.
7. Amplasați elementele de blocare cilindru pe braele încărcătorului, cu inelele de tift sub elementele de blocare și fixați fiecare element de blocare folosind rozeta manuală.



Figura 59

g359013

1. Știft
2. Element de blocare cilindru
3. Rozetă manuală

8. Coborâți braele încărcătorului.

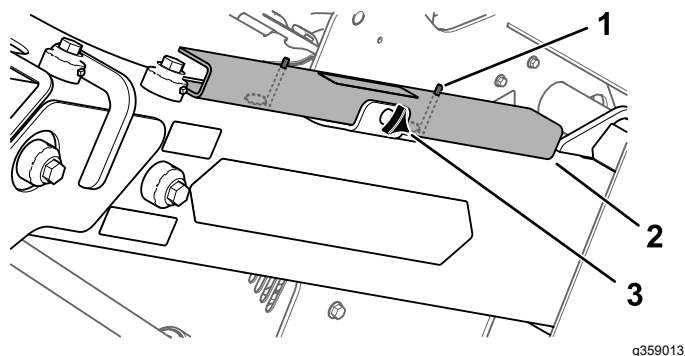
Accesarea componentelor interne

⚠ ATENȚIE

Prin deschiderea sau îndepărtarea capacelor, capotelor și sitelor în timp ce motorul se află în funcțiune puteți intra în contact cu piesele mobile și vă puteți accidenta grav.

Înainte de a deschide orice capace, capote și site, opriți motorul, scoateți cheia din contact și lăsați motorul să se răcească.

Deschiderea capotei

1. Parcați utilajul pe o suprafață plană, cuplați frâna de parcare și coborâți braele încărcătorului.
2. Opriți motorul și scoateți cheia.
3. Deblocați capota folosind cheia de clichet și apăsați butonul pentru a elibera clichetul.



Figura 60

g362359

4. Deschideți capota

Închiderea capotei

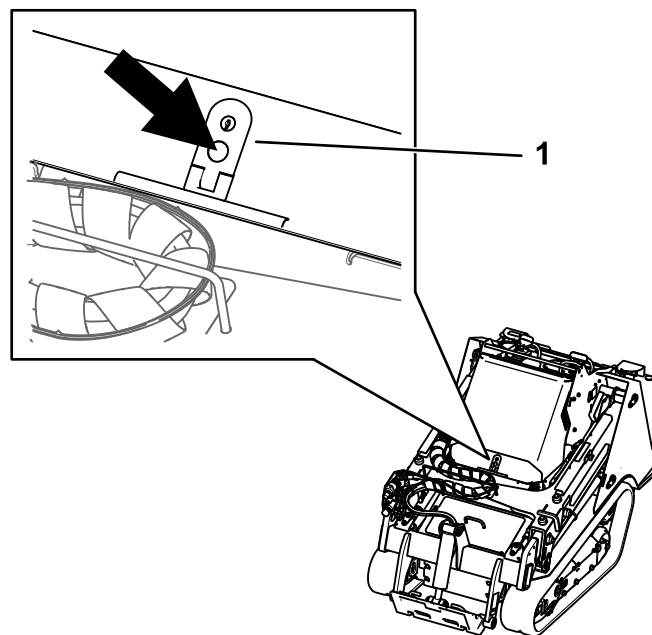
1. Coborâți capota.
2. Apăsați clichetul pentru a fixa capota.
3. Blocați capota folosind cheia de clichet.

Îndepărtarea capacului spate

1. Îndepărtați cele 2 uruburi care fixează partea superioară a capacului spate.



Figura 61

g359278

2. Ridicați capacul din fantele din suportul radiatorului.

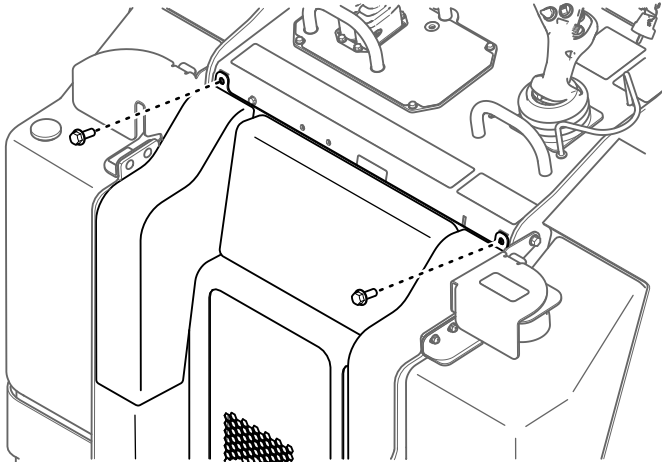

Figura 62

g359279

Îndepărtarea plăcii de la partea inferioară

1. Îndepărtați cele 2 uruburi care fixează placa de la partea inferioară.

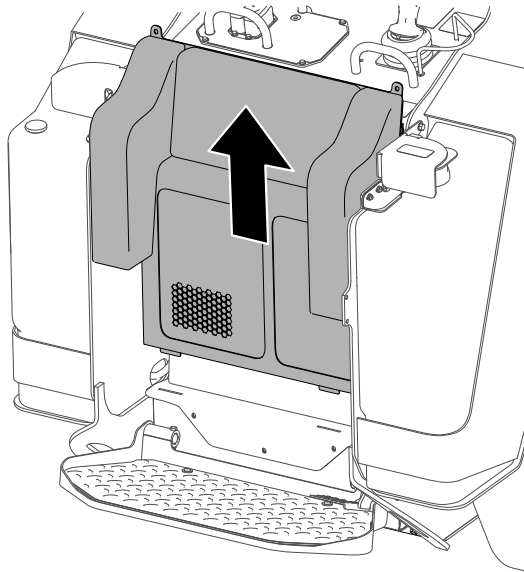

Figura 63

g359291

2. Îndepărtați placa de la partea inferioară.

Îndepărtarea capacului frontal

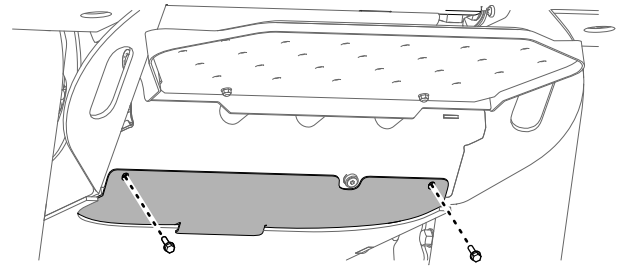
1. Ridicați braele încărcătorului și fixați-le cu elementele de blocare cilindru.
2. Îndepărtați cele 2 uruburi care fixează capacul frontal la maină.



Figura 64

g359302

1. Capac frontal
2. Șurub (2)

3. Glisai capacul de pe maină.
4. La montarea capacului, strângeți uruburile la un cuplu de 41 Nm.

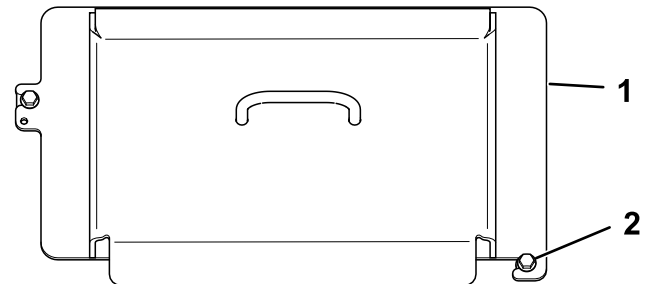
Îndepărtarea ansamblului capacului frontal

1. Ridicai braele încărcătorului i fixai-le cu elementele de blocare cilindru.
2. Deschidei capota.
3. Îndepărtați cele 4 uruburi care fixează ansamblul capacului frontal la maină.



Figura 65

g363210

4. Îndepărtați ansamblul capacului.

Îndepărtarea scuturilor laterale de protecție

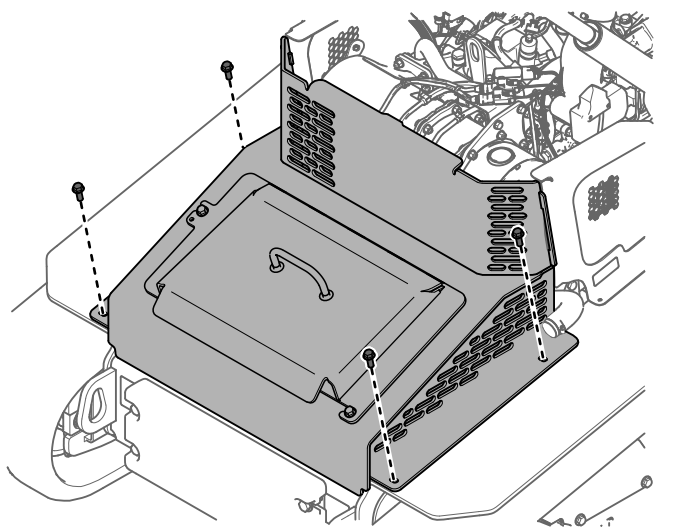
1. Deschidei capota.
2. Glisai scutul afară din fantele din față i din spate.



Figura 66

g363164

1. Scut lateral de protecție

Lubrifiere

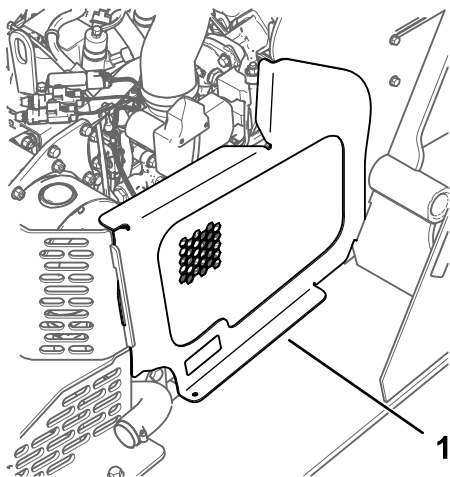
Lubrifierea mainii

Interval de service: Înainte de fiecare folosință sau zilnic (Lubrificați imediat după fiecare spălare.)

Tip lubrifianț: lubrifianț universal.

1. Parcai utilajul pe o suprafață plană, cuplai frâna de parcare i coborâi braele încărcătorului.
2. Oprii motorul i scoatei cheia.
3. Curăați fittingurile lubrificate cu o lavetă.



Figura 67

g359308

4. Conectai un pistol de lubrifiere la fiecare fitting.
5. Pompai lubrifianț în fittinguri până ce acesta începe să se scurgă din rulmeni (aproximativ 3 pompări).
6. tergei excesul de lubrifianț.

Întreținere motor

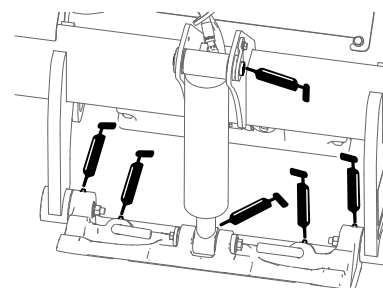
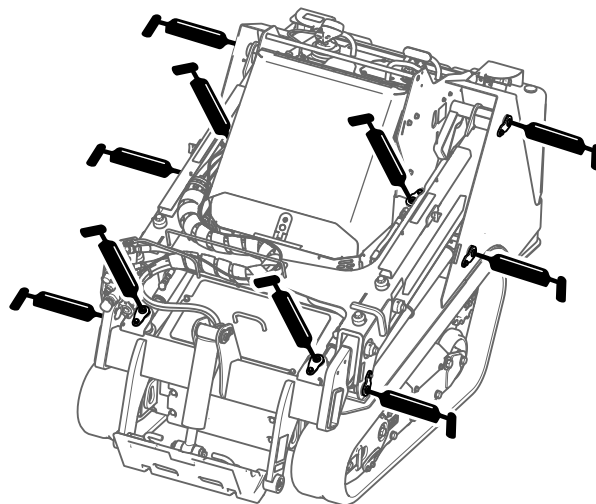
Măsuri de siguranță pentru motor

- Oprii motorul înainte de a verifica uleiul sau de a adăuga ulei în carter.
- Nu modificai setările regulatorului motorului și nu supraturai motorul.
- Ține-ți mâinile, picioarele, fața, alte părți ale corpului și îmbrăcămintea departe de componentele rotative, toba de eapament și de alte suprafețe fierbini.

Lucrări de service pentru filtrul de aer

Interval de service: Înainte de fiecare folosință sau zilnic—Verificai indicatorul de service al filtrului de aer.

La intervale de 100 de ore—Îndepărtați capacul filtrului de aer și curățați reziduurile. (Curățați mai frecvent în condiții de mediu cu murdărie sau praf.)

La intervale de 500 de ore—Întrețineți filtrul de aer. (Efectuați întreținerea mai frecvent în condiții de mediu cu mult praf sau murdărie).

Verificarea filtrului de aer

1. Parcați utilajul pe o suprafață plană, cuplați frâna de parcare și coborâți brațele încărcătorului.
2. Opriți motorul și scoateți cheia.
3. Deschideți capota.
4. Verificați dacă există deteriorări la nivelul corpului filtrului de aer care ar putea cauza o scurgere de aer.

Înlocuiți corpul deteriorat al filtrului de aer.

5. Verificați întregul sistem de admisie pentru a găsi eventuale scurgeri, deteriorări sau cleme pentru furtun slăbite.
6. Efectuați întreținerea filtrului de aer și a elementului de siguranță atunci când sunteți alertat.

Important: Nu efectuați prea multe lucrări de întreținere a filtrului de aer.



Figura 68

- | | |
|-------------------------|--------------------------------|
| 1. Corp filtru de aer | 4. Filtru |
| 2. Garnitură | 5. Capac filtru de aer |
| 3. Element de siguranță | 6. Valvă de ieșire din cauciuc |
-
7. Asigurați-vă de amplasarea corectă a capacului și de faptul că etanează perfect corpul filtrului de aer.

Lucrări de service pentru filtrul de aer

Notă: Dacă garnitura din spumă a capacului este deteriorată, înlocuiți-o.

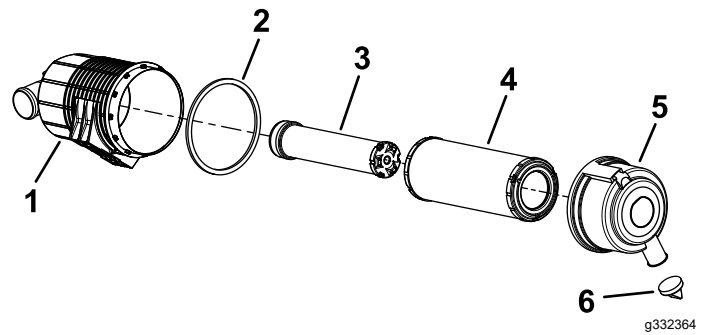
Important: Evitați utilizarea aerului de înaltă presiune, care ar putea forța murdăria să treacă prin filtru în zona de admisie.

Important: Nu curățați filtrul uzat pentru a evita deteriorarea mediului de filtrare.

Important: Nu utilizați un filtru deteriorat.

Important: Nu presai la nivelul centrului flexibil al filtrului.



Figura 69

G031807
g031807

Specificatii – ulei de motor

Motorul este livrat cu ulei în carter; cu toate acestea, verificai nivelul uleiului înainte și după prima pornire a motorului.

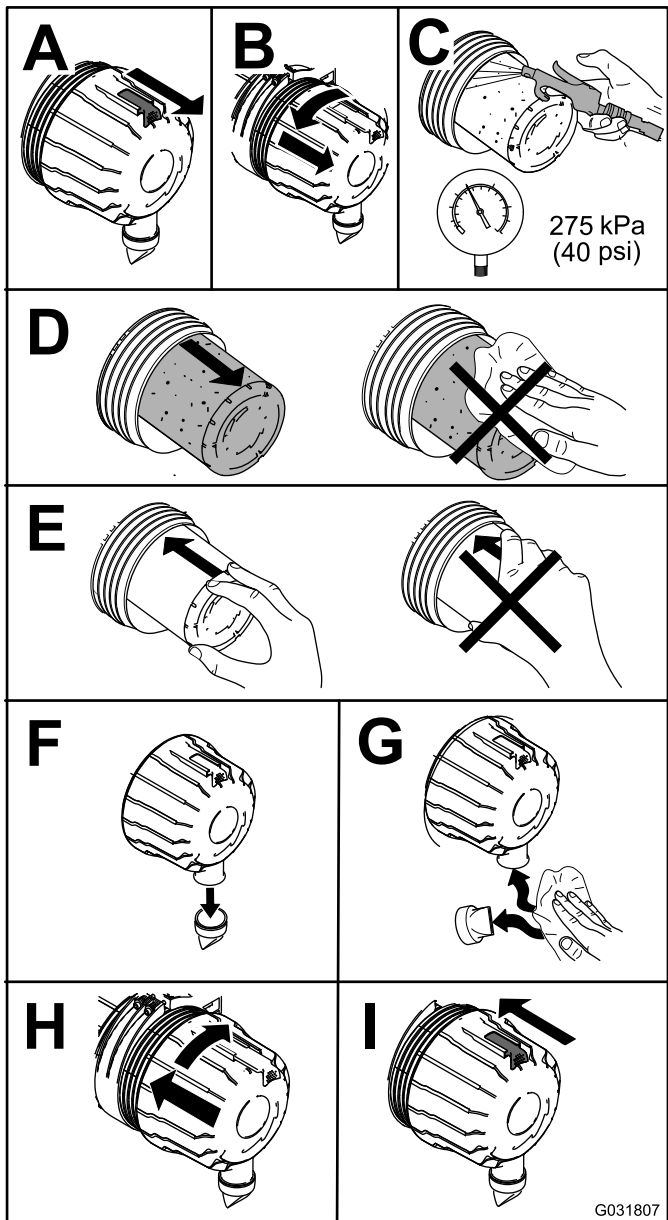
Capacitatea carterului: 5,2 l, cu filtru

Ulei de motor preferat: ulei de motor Toro Premium

Dacă utilizai alt ulei de motor, utilizai un ulei de înaltă calitate, cu conținut scăzut de cenușă, care îndeplinește sau depășește următoarele specificații:

- Categoria de service API CJ-4 sau superioară
- Categoria de service ACEA E6
- Categoria de service JASO DH-2

Important: Utilizarea unui alt ulei de motor decât cel cu nivelul de clasificare API CJ-4 sau superior, ACEA E6 sau JASO DH-2 poate cauza colmatarea filtrului de particule diesel sau deteriorarea motorului.

Utilizai următoarea clasă de vâscozitate a uleiului de motor:

- SAE 10W-30 sau 5W-30 (toate temperaturile)
- SAE 15W-40 (peste $-17,7^{\circ}\text{C}$)

Notă: Uleiul de motor Toro Premium este disponibil la centrul de service autorizat.

Verificarea nivelului uleiului de motor

1. Parcai utilajul pe o suprafață plană, cuplai frâna de parcare și coborâi braele încărcătorului.
2. Oprii motorul, scoatei cheia și lăsați motorul să se răcească.
3. Deschideți capota.
4. Îndepărtați scutul din partea stângă.
5. Curățați zona din jurul jojei de ulei și capacului de umplere cu ulei.



Figura 70

g361061

1. Buon rezervor ulei
2. Jojă de ulei

Lucrări de service cu privire la uleiul de motor

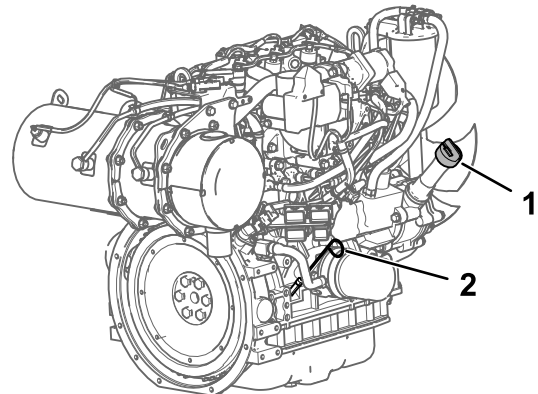
Interval de service: Înainte de fiecare folosință sau zilnic—Verificai nivelul uleiului de motor.

După primele 50 ore—Înlocuiți uleiul de motor și filtrul.

La intervale de 250 de ore—Înlocuiți uleiul de motor și filtrul.

6. Verificai nivelul de ulei i adăugai ulei dacă este necesar.

Important: Nu umplei excesiv carterul cu ulei; dacă nivelul de ulei din carter este prea scăzut sau prea ridicat i rulai motorul, este posibil să-l defectai.



Figura 71

g264959

7. Închidei capota.

Înlocuirea uleiului de motor i a filtrului

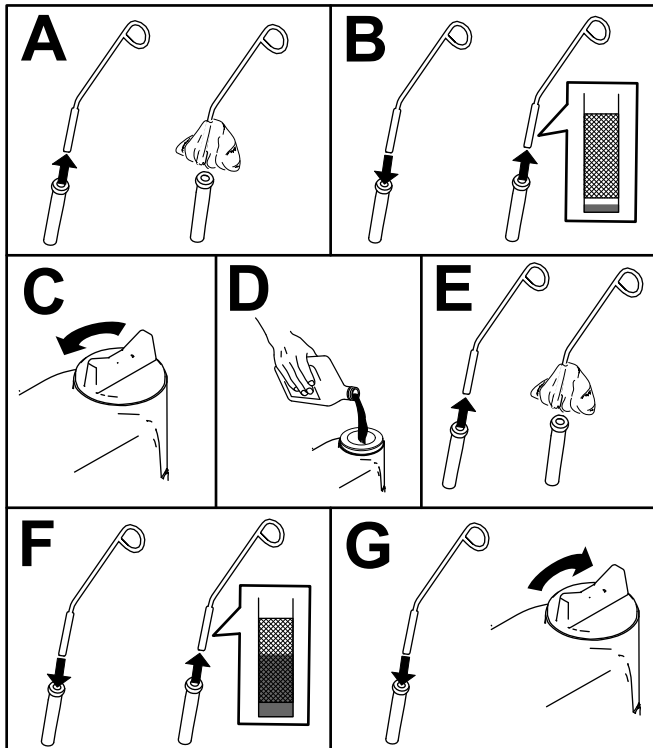
1. Îndepărtați orice dispozitive de ataare.
 2. Pornii motorul i lăsați-l să funcționeze 5 minute.
- Notă:** Acest lucru încălzete uleiul, astfel încât să se scurgă mai bine.
3. Parcai maina pe o suprafață plană i cuplai frâna de parcare.
 4. Ridicați braele încărcătorului i instalați elementele de blocare cilindru.
 5. Opriți motorul i scoateți cheia.
 6. Scurgeți uleiul sub platformă.

⚠ AVERTISMENT

Componentele sunt fierbini dacă maina a funcționat. Atingerea componentelor fierbini poate provoca arsuri.

Aveți grijă să evitați atingerea componentelor fierbini în timp ce schimbați uleiul i/sau filtrul.

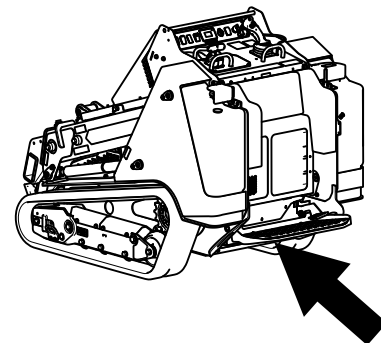

g361063



Figura 72

g360882

7. Strângeți bușonul de golire la un cuplu de 46 – 56 Nm.
8. Deschideți capota.
9. Îndepărtați scutul din stânga; consultați [Îndepărtarea scuturilor laterale de protecție \(Pagină 49\)](#).
10. Puneți o tavă de adâncime mică sau o lavetă sub filtru pentru a colecta uleiul.
11. Înlocuiți filtrul de ulei.

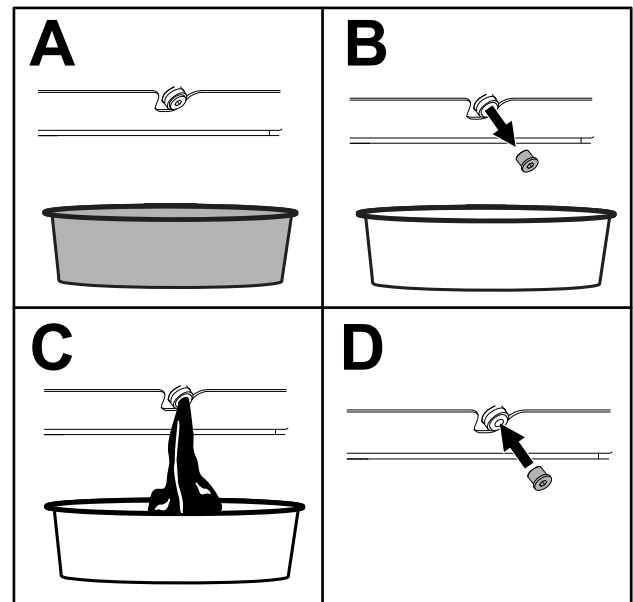

Figura 73

12. Îndepărtați capacul de umplere cu ulei și turnați încet aproximativ 80% din cantitatea specificată de ulei prin capacul supapei.
13. Verificați nivelul de ulei.
14. Adăugați încet ulei suplimentar pentru ca nivelul să ajungă la orificiul superior de pe jojă.
15. Remontați capacul rezervorului.
16. Montați scutul din stânga.
17. Închideți capota.

Întreținerea catalizatorului de oxidare diesel (DOC) și a filtrului de funingine

Interval de service: La intervale de 3.000 de ore sau dacă defectele de motor SPN 3251 FMI 0, SPN 3720 FMI 0, sau SPN 3720 FMI 16 sunt afișate pe ecranul InfoCenter.

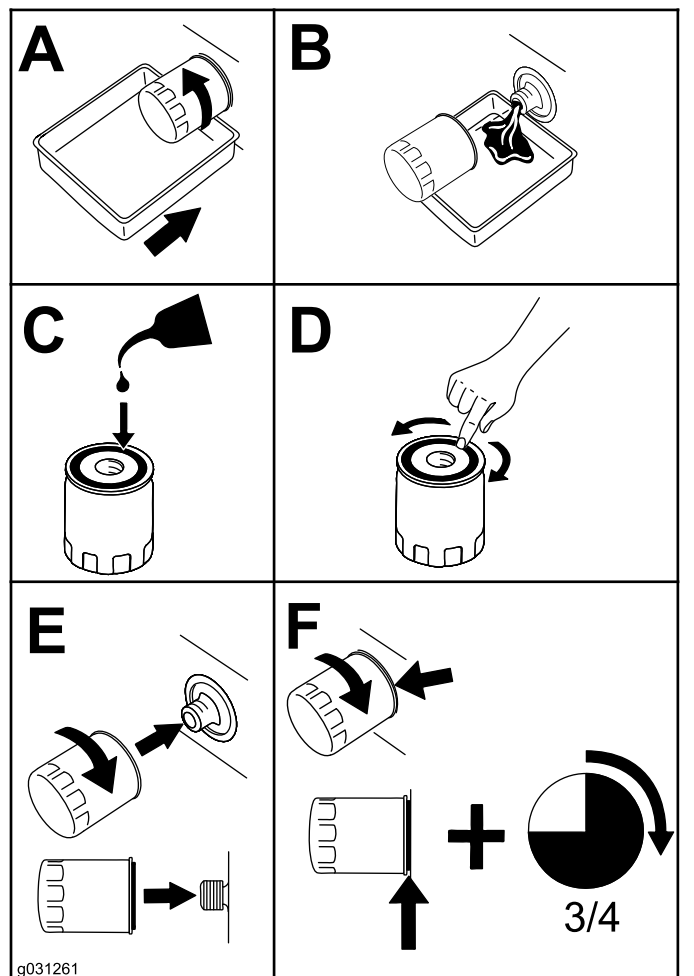
Dacă defectele de motor CHECK ENGINE SPN 3251 FMI 0 (VERIFICAȚI MOTORUL SPN 3251 FMI 0), CHECK ENGINE SPN 3720 FMI 0 (VERIFICAȚI MOTORUL SPN 3720 FMI 0) sau CHECK ENGINE SPN 3720 FMI 16 (VERIFICAȚI MOTORUL SPN 3720 FMI 16) sunt afișate pe ecranul InfoCenter, curățați filtrul de funingine urmând pașii de mai jos:

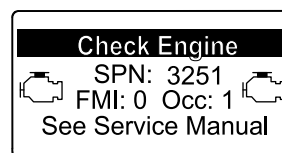

g214715

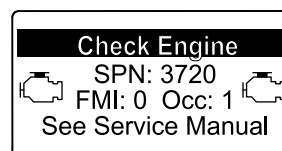

g213864

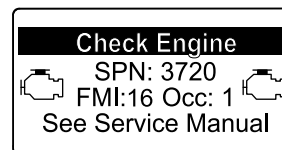

g213863

Figura 74

1. Consultați secțiunea Motor din *Manualul de service* pentru informații despre demontarea și montarea catalizatorului de oxidare diesel și a filtrului de funingine al DPF.
2. Consultați centrul de service autorizat pentru piesele de schimb sau service pentru catalizatorul de oxidare diesel și filtrul de funingine.
3. Contactați centrul de service autorizat pentru a vă reseta sistemul ECU al motorului după ce instalați un DPF curat.

Întreținerea sistemului de carburant

⚠ PERICOL

În anumite condiții, combustibilul este extrem de inflamabil și foarte exploziv. Un incendiu sau o explozie cauzată de combustibil vă poate cauza arsuri dumneavoastră și celor din jur și poate provoca pagube materiale.

Consultați [Măsurile de siguranță pentru combustibil \(Pagină 21\)](#) pentru o listă completă a măsurilor de precauție legate de combustibil.

Golirea separatorului de apă

Interval de service: La intervale de 50 de ore

1. Parcai utilajul pe o suprafață plană, cuplai frâna de parcare și coborâți braele încărcătorului.
2. Opii motorul și scoateți cheia.
3. Puneți un recipient sub separatorul de apă.



Figura 75

1. Separator de apă 2. Robinet de evacuare

4. Slăbiți supapa de scurgere de pe partea inferioară a recipientului filtrului și lăsați apa să se scurgă.
5. Strângeți robinetul de evacuare.

Înlocuirea filtrului separatorului de apă

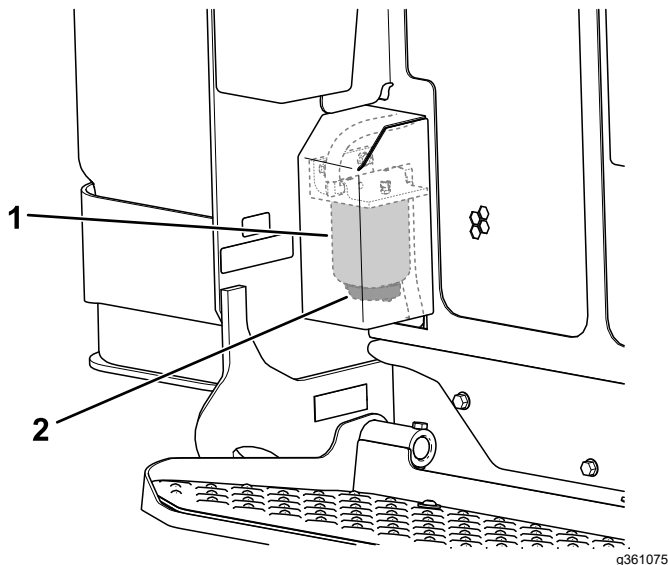
Interval de service: La intervale de 500 de ore

1. Parcai utilajul pe o suprafață plană, cuplai frâna de parcare și coborâți braele încărcătorului.
2. Opii motorul și scoateți cheia.
3. Îndepărtați capacul spate; consultați [Îndepărtarea capacului spate \(Pagină 48\)](#).
4. Curățați zona de montare a separatorului de apă.



Figura 76

1. Separator de apă
5. Scoateți recipientul filtrului și curățați suprafața de montare
6. Ungeți garnitura de pe recipientul noului filtru cu ulei curat.
7. Umpleți recipientul cu combustibil.
8. Montați manual recipientul pentru filtrul de combustibil, până când garnitura intră în contact cu suprafața de montare, apoi rotiiți-l încă o jumătate de tură.
9. Montați capacul spate.

Verificarea conductelor de combustibil și a racordurilor

Interval de service: La intervale de 400 de ore/Anual (care urmează)

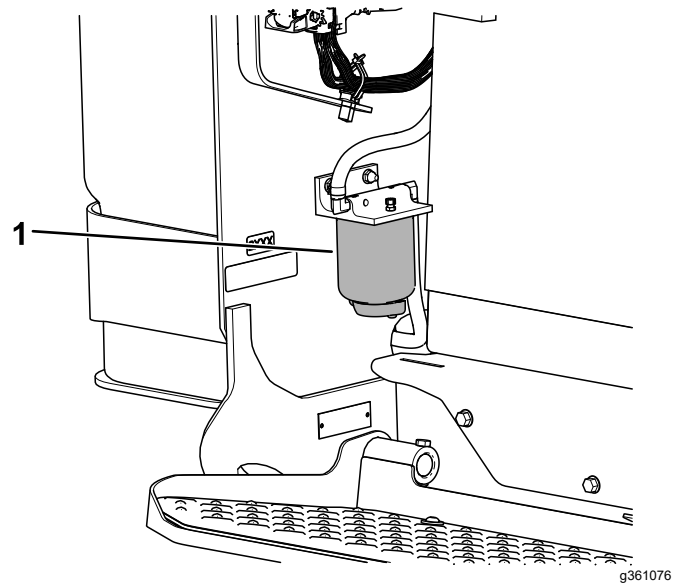
Verificați conductele de combustibil și conexiunile pentru deteriorări, defecțiuni sau racorduri slăbite. Strângeți toate conexiunile slăbite și contactați distribuitorul

Înlocuirea filtrului de combustibil

Interval de service: La intervale de 500 de ore

1. Parcai utilajul pe o suprafață plană, cuplai frâna de parcare și coborâi braele încărcătorului.
2. Oprii motorul și scoatei cheia.
3. Deschideți capota.
4. Curățați zona de montare a filtrului de combustibil.

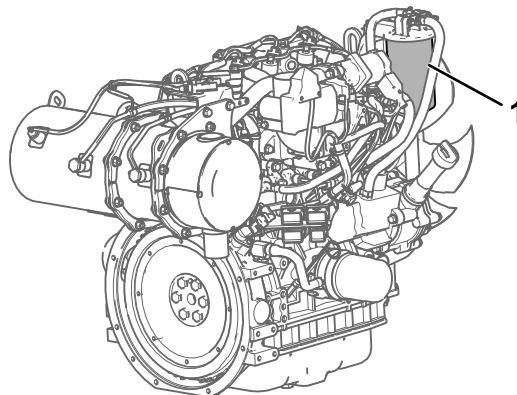

g392882

Figura 77

1. Filtru de combustibil
-
5. Scoateți recipientul filtrului și curățați suprafața de montare.
 6. Ungeți garnitura de pe recipientul noului filtru cu ulei curat.
 7. Montați manual recipientul pentru filtrul de combustibil, până când garnitura intră în contact cu suprafața de montare, apoi rotiți-l încă o jumătate de tură.
 8. Purjați sistemul de combustibil; consultați [Purjarea sistemului de combustibil \(Pagină 55\)](#).
 9. Porniți motorul și verificați dacă există scurgeri de combustibil în jurul capătului filtrului.
 10. Închideți capota.

Purjarea sistemului de combustibil

Trebuie să purjați sistemul de combustibil înainte de a porni motorul în cazul oricăreia dintre următoarele situații:

- Pornirea inițială a unei noi maini
- Motorul a încetat să funcționeze din cauza lipsei de combustibil.
- A fost efectuată întreținerea pentru componentele sistemului de alimentare cu combustibil (de exemplu, filtru înlocuit).

1. Rotii cheia în poziia FUNCIONARE.
2. Lăsați pompa de combustibil să funcționeze timp de 2 minute înainte de a porni maina.

Golirea rezervorului (rezervoarelor) de combustibil

Interval de service: La intervale de 500 de ore

Solicitați unui dealer de service autorizat golirea și curățarea rezervorului (rezervoarelor) de combustibil.

Întreținerea sistemului electric

Siguranță privind sistemul electric

- Deconectați bateria înainte de orice reparație; consultați [Depresurizarea sistemului hidraulic \(Pagină 68\)](#).
- Încărcați bateria într-un spațiu deschis, bine ventilat, departe de scântei sau flăcări. Deconectați încărcătorul înainte de a conecta sau deconecta bateria. Purtați îmbrăcăminte de protecție și utilizați scule izolate.
- Acidul bateriei este otrăvitor și poate provoca arsuri. Evitați contactul cu pielea, ochii și îmbrăcăminte. Protejați-vă fața, ochii și îmbrăcăminte atunci când lucrați cu o baterie.
- Gazele din baterie pot exploda. Evitați igărite și sursele de scântei și flăcări deschise departe de baterie.

Utilizarea comutatorului pentru deconectarea bateriei

1. Parcați utilajul pe o suprafață plană, cuplați frâna de parcare și coborâți brațele încărcătorului.
2. Oprii motorul și scoateți cheia.
3. Deschideți capota.
4. Deplasați comutatorul pentru deconectarea bateriei în poziția PORNIT sau OPRIT pentru a efectua următoarele:
 - Pentru a alimenta electric maina, rotiți comutatorul de deconectare a bateriei în sensul acelor de ceasornic în poziția PORNIT.
 - Pentru a deconecta maina de la alimentarea electrică, rotiți comutatorul de deconectare a bateriei în sens invers acelor de ceasornic în poziția OPRIT.



Figura 78

g361175

1. Comutator de deconectare a bateriei – poziția OPRIT
2. Comutator de deconectare a bateriei – poziția PORNIT

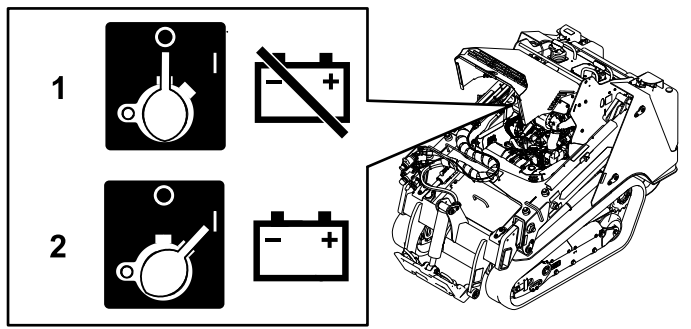

Figura 79

g361207

1. Cablu pozitiv
2. Piuliță fluture și tijă (2)
3. Curea
4. Cablu negativ
5. Baterie

Lucrări de service pentru baterie

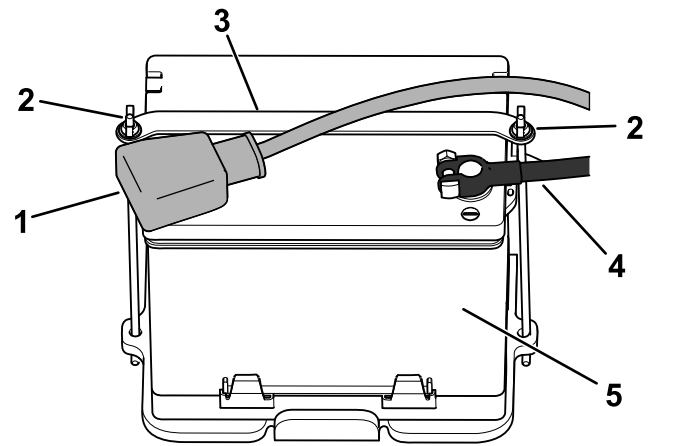
Interval de service: La intervale de 50 de ore—Verificai starea bateriei.

Demontarea bateriei

⚠ ATENȚIE

Disponerea incorectă a cablurilor bateriei poate deteriora mâna și cablurile, cauzând scântei. Scântele pot produce explozia gazelor din baterie, ducând la vătămări corporale.

Deconectai întotdeauna cablul negativ (negru) al bateriei înainte de a deconecta cablul pozitiv (rou).

1. Îndepărtați orice dispozitive de ataare.
2. Parcați mâna pe o suprafață plană și cuplați frâna de parcare.
3. Ridicați brațele încărcătorului și instalați elementele de blocare cilindru.
4. Opriți motorul și scoateți cheia.
5. Îndepărtați ansamblului capacului frontal; consultați [Îndepărtarea ansamblului capacului frontal \(Pagină 49\)](#).
6. Deconectați cablul negativ (negru) de legare la masă de la suportul bateriei. Păstrați elementele de fixare.

7. Glisați capacul din cauciuc de pe cablul pozitiv (rou).
8. Deconectați cablul pozitiv (rou) de la borna bateriei. Păstrați elementele de fixare.
9. Îndepărtați piulițele fluture, tijele și curea.
10. Demontați bateria.

Încărcarea bateriei

⚠ ATENȚIE

Încărcarea bateriei produce gaze explozibile.

Nu fumați niciodată în apropierea bateriei și inei sursele de scântei și foc departe de aceasta.

Important: Păstrați întotdeauna bateria complet încărcată (greutate specifică de 1.265). Acest lucru este extrem de important pentru a preveni deteriorarea bateriei atunci când temperatura este sub 0 °C.

1. Demontați bateria de la maină; consultați [Demontarea bateriei \(Pagină 57\)](#).
2. Încărcați bateria timp de 4 – 8 ore la 3 – 4 A. Nu încărcați excesiv bateria.



Figura 80

- | | |
|------------------------------|-------------------------------|
| 1. Clemă pozitivă a bateriei | 3. Cablu încărcător rou (+) |
| 2. Clemă negativă a bateriei | 4. Cablu încărcător negru (-) |

-
3. Atunci când bateria este complet încărcată, deconectai încărcătorul de la priza electrică, apoi deconectai cablurile încărcătorului de la clemele bateriei.

Curățarea bateriei

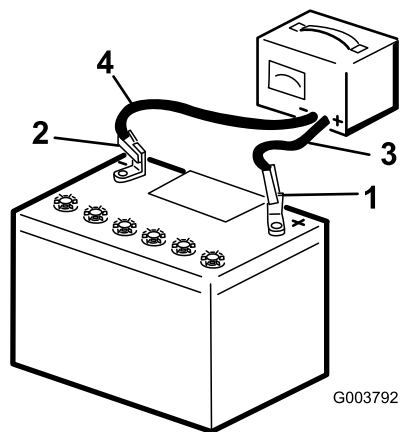
Notă: Păstrai bornele și întreaga carcasă a bateriei curate, deoarece o baterie murdară se descarcă lent.

1. Parcai utilajul pe o suprafață plană, cuplai frâna de parcare (dacă este prevăzut) și coborâi braele încărcătorului.
2. Oprii motorul și scoateți cheia.
3. Demontai bateria de la maină; [Demontarea bateriei \(Pagină 57\)](#).
4. Spălai întreaga carcasă cu o soluție de bicarbonat de sodiu și apă.
5. Clătii bateria cu apă curată.
6. Acoperii clemele bateriei și conectorii cablurilor cu lubrifianț Grafo 112X (nr. Piesă Toro 505-47) sau vaselină pentru a preveni coroziunea.
7. Montai bateria; consultați [Montarea bateriei \(Pagină 59\)](#).

Montarea bateriei

⚠ ATENȚIE

Disponerea incorectă a cablurilor bateriei poate deteriora maina i cablurile, cauzând scânteii. Scânteile pot produce explozia gazelor din baterie, ducând la vătămări corporale.

Conectai întotdeauna cablul pozitiv (rou) al bateriei înainte de a conecta cablul negativ (negru).

1. Aezai bateria în compartimentul acesteia i fixai-o cu cureaua, piuliile fluture i tijele.



Figura 81

g361207

- | | |
|------------------------------|------------------|
| 1. Cablu pozitiv | 4. Cablu negativ |
| 2. Piuliă fluture i tijă (2) | 5. Baterie |
| 3. Curea | |

2. Folosind elementele de fixare îndepărtate anterior, instalezi cablul pozitiv (rou) al bateriei la borna pozitivă (+) a bateriei.
3. Glisai i montezi capacul rou al bornei pe cleva pozitivă a bateriei.
4. Folosind elementele de fixare îndepărtate anterior, instalezi cablul negativ (negru) al bateriei la borna negativă (-) a bateriei.
5. Montezi ansamblul capacului frontal.

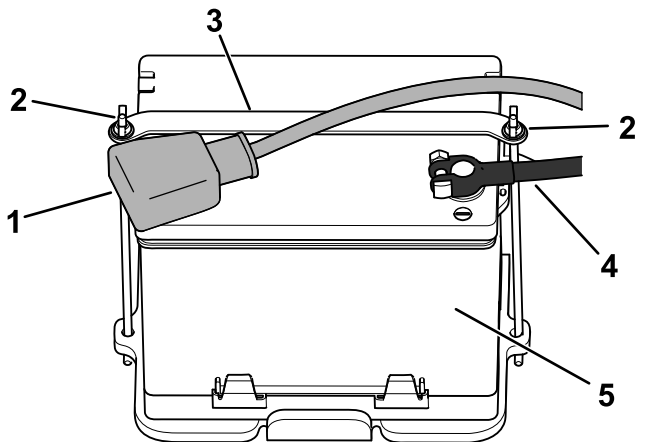
Lucrări de service pentru o baterie de schimb

Bateria originală nu necesită întreținere sau service. Pentru service-ul unei baterii de schimb, consultezi instrucțiunile producătorului bateriei.

Pornirea motorului de la o sursă externă

⚠ ATENȚIE

Încărcarea bateriei de la o sursă externă poate produce gaze explozibile.

Nu fumezi în apropierea bateriei i unei sursele de scânteii i foc departe de aceasta.

1. Îndepărtați capacul frontal; consultați [Îndepărtarea capacului frontal \(Pagină 48\)](#).
2. Înainte de pornirea de la o sursă externă, verificați dacă bornele bateriei prezintă semne de coroziune i îndepărtați coroziunea. Verificați dacă toate conexiunile sunt strânse corespunzător.

⚠ AVERTISMENT

Coroziunea sau conexiunile slăbite pot duce, în orice moment, la vârfuri de tensiune nedorite în timpul procedurii de pornire de la o sursă externă.

Nu încercați pornirea motorului de la o sursă externă dacă bornele bateriei sunt slăbite sau corodate, deoarece puteți avea avaria motorului.

⚠ PERICOL

Pornirea unei baterii slabe care este fisurată, îngheată sau care are un nivel scăzut de electrolit sau a unei celule de baterie deschise/scurtcircuitate poate provoca o explozie, având drept rezultat vătămări corporale grave.

Nu pornii o baterie slabă în astfel de condiții.

3. Asigurați-vă că bateria de pornire este o baterie plumb-acid în stare bună, complet încărcată, la o tensiune de 12,6 V sau mai mare.

Notă: Folosii cabluri jumper dimensionate corect, de lungime redusă, pentru a reduce căderile de tensiune între sisteme. Verificați dacă există coduri de culoare pe cabluri sau dacă există etichete pe cabluri, care să indice polaritatea corectă.

⚠ ATENȚIE

Bateriile conin acid i produc gaze explozive.

- **Protejai-vă întotdeauna ochii i faa de baterii.**
- **Nu vă aplecai deasupra bateriilor.**

Notă: Asigurai-vă că toate capacele de ventilaie sunt etane i plane. Plasai o lavetă umedă, dacă avei la dispoziie, peste oricare dintre capacele de ventilaie ale ambelor baterii. De asemenea, asigurai-vă că mainile nu se ating i că ambele sisteme electrice sunt dezactivate i au aceeași tensiune nominală a sistemului. Aceste instrucțiuni sunt valabile doar pentru sistemele cu legare la masă negativă.

4. Conectai cablul pozitiv (+) la borna pozitivă (+) a bateriei descărcate, care este conectată la demaror sau solenoid conform [Figura 82](#).



Figura 82

1. Cablul pozitiv (+) la bateria descărcată
2. Cablul pozitiv (+) la bateria de pornire
3. Cablul negativ (-) la bateria de pornire
4. Cablul negativ (-) la blocul motor
5. Bateria de pornire descărcată
6. Bateria descărcată de pornire
7. Blocul motor

5. Conectai celălalt capăt al cablului jumper pozitiv (+) la borna pozitivă a bateriei de la cealaltă maină.
6. Conectai un capăt al cablului jumper negativ (-) la borna negativă a bateriei de la cealaltă maină.
7. Conectai celălalt capăt al cablului jumper negativ (-) la un punct de legare la masă, cum ar fi un urub nevopsit sau o componentă a asiului.
8. Pornii motorul celeilalte maini. Lăsați să funcționeze câteva minute, apoi pornii motorul mainii dumneavoastră.
9. Scoateți cablurile în ordinea inversă conectării.
10. Instalati capacul frontal.

Service pentru siguranele fuzibile

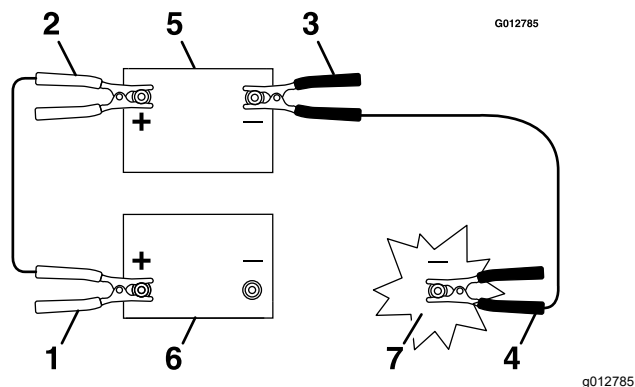
Sistemul electric este protejat de siguranțe. Acestea nu necesită întreținere; totuși, dacă se arde o siguranță, verificați componenta/circuitul pentru a descoperi o defecțiune sau un scurtcircuit.



Figura 83

g362178

Disponerea siguranțelor

	1	2	3	4	5	6	7	8	9	10	11	12
A	X	X	Joystick (5 A)		Alimentare dispozitiv de ataare (20 A)		Accesorii (10 A)		Tec Power (7,5 A)		Claxon (10 A)	
B	X	X	X	X	TDM 2002 (10 A)		Nivel automat (10 A)		Tec Power (7,5 A)		Lumini/USB (15 A)	
C	X	X	X	X	Telematică (10 A)		X	X	Tec Power (7,5 A)		Alimentare sistem (15 A)	
D	X	X	X	(Releu)			(Releu)			(Releu)		
E	X	X	X									

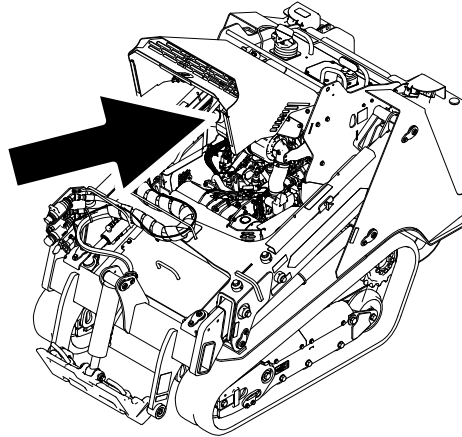
Notă: Dacă maina nu pornește, siguranța circuitului principal sau a panoului de control/releului ar putea fi arsă.

Întreținerea sistemului de angrenaj

Lucrări de service pentru enile

Interval de service: După primele 8 ore—Verificai i reglai tensionarea enilelor.

După primele 50 ore—Verificai i reglai tensionarea enilelor.

La intervale de 50 de ore—Verificai i reglai tensionarea enilelor.

Înainte de fiecare folosință sau zilnic—Curăai enilele i verificai dacă sunt uzate excesiv i tensionate corespunzător.

Curăarea enilelor

1. Parcai maina pe o suprafaă plană i cuplai frâna de parcare.
2. Cu cupa montată i îndreptată în jos, coborâi-o în pământ, astfel încât partea din față a unităii de traciune să se ridice de pe sol cu câiva centimetri (inci).
3. Oprii motorul i scoatei cheia.
4. Folosind un furtun de apă sau un aparat de spălat cu presiune, îndepărtați murdăria de pe fiecare sistem de enile.

Important: Asigurați-vă că utilizați apă de înaltă presiune pentru a spăla doar zona enilei. Nu folosiți un aparat de spălat cu înaltă presiune pentru a curăa restul unităii de traciune. Nu folosiți apă la presiune ridicată între pinionul de antrenare i unitatea de traciune, deoarece puteți deteriora garniturile motorului. Spălarea la presiune înaltă poate deteriora sistemul electric i supapele hidraulice sau poate epuiza grăsimea.

Important: Asigurați-vă că ai curăat complet roile de rulare, roata față, roata spate i pinionul de antrenare. Roile de rulare trebuie să se poată roti liber atunci când sunt curate.



Figura 84

1. Pinion de antrenare – seciune
2. Roată spate
3. Roată de rulare (4)
4. enilă
5. Roată față

g361234

Verificarea și reglarea tensionării enilelor

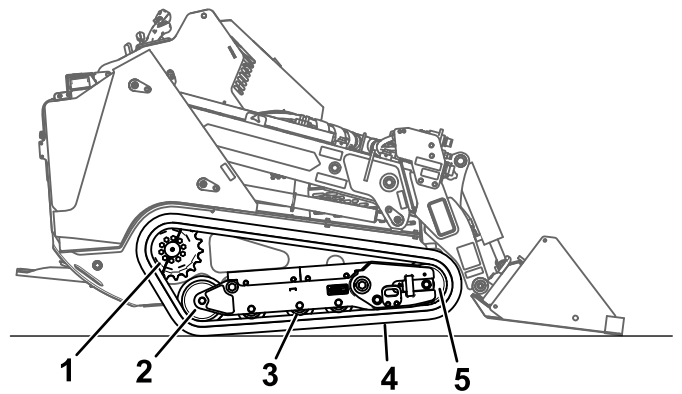
Ridicați/sprijiniți o latură a mainii i, folosind greutatea enilei, verificați dacă distanța dintre partea inferioară a buzei roii de rulare i enilă este de 19 mm. În caz contrar, reglai tensionarea enilei utilizând următoarea procedură.



Figura 85

1. Roată de rulare
2. Distanță de 19 mm
3. enilă

g361233

1. Parcai utilajul pe o suprafaă plană, cuplai frâna de parcare i coborâi braele încărcătorului.
2. Oprii motorul i scoatei cheia.
3. Ridicați latura mainii pe care o reglai astfel încât enila să fie ridicată de la sol.

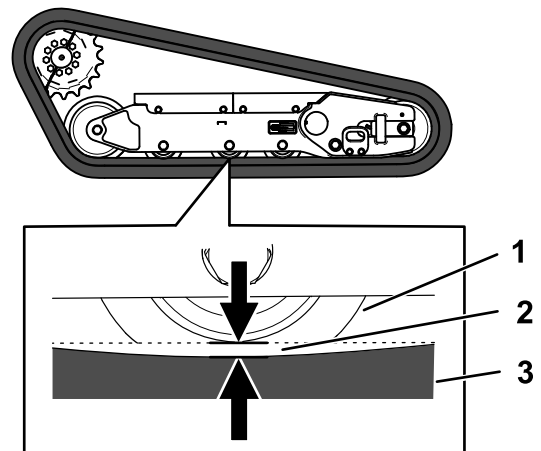
- Slăbii uruburile de pe capacul spate i scoatei capacul.



Figura 86

g363402

- Capac spate
- Șurub (2)

- Slăbii contrapiulița și roții urubului de tensionare în sensul acelor de ceasornic până când deflexia enilei este de 19 mm.

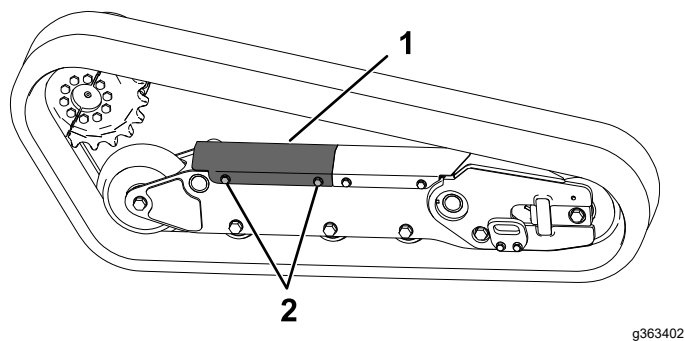

Figura 87

g363401

- urub de tensionare
- Contrapiuliță

- Strângeți contrapiulița.
- Montați capacul și strângeți uruburile.
- Repetăți procedura pentru cealaltă enilă.
- Conduceți maina, apoi parcați-o pe o suprafață plană, cuplați frâna de parcare, opriți motorul și scoateți cheia de contact.
- Verificați dacă deflexia enilei este 19 mm. Ajustați dacă este necesar.

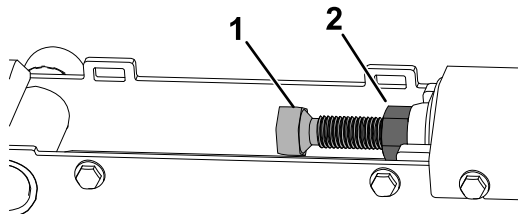
Înlocuirea enilelor

Îndepărtarea enilelor

- Îndepărtați orice dispozitive de ataare.
- Parcați maina pe o suprafață plană, asigurându-vă că numai o jumătate de pinion este cuplată cu enila.



Figura 88

g361326

- Jumătate de pinion

- Coborâți brațele încărcătorului.
- Opriți motorul și scoateți cheia.
- Ridicați maina de pe sol, astfel încât partea inferioară a enilei să fie la cel puțin 10,2 cm de sol. Sprijiniți maina utilizând cricuri.

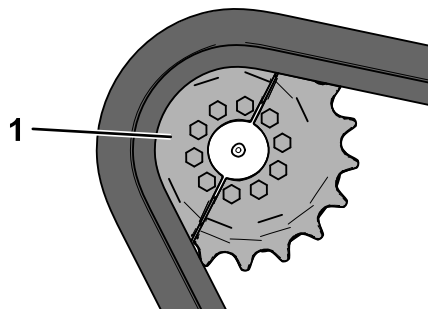
Notă: Folosiți cricuri corespunzătoare pentru maina dumneavoastră.

⚠ ATENȚIE

Cricurile mecanice sau hidraulice pot să nu susțină maina și să cauzeze vătămări corporale grave.

Folosiți suporturi tip capră pentru susținerea mainii.

- Slăbii uruburile de pe capacul spate și scoateți capacul.



Figura 89

g363402

- Capac spate
- Șurub (2)

- Slăbii contrapiulia i rotii urubul de tensionare pentru a detensiona.

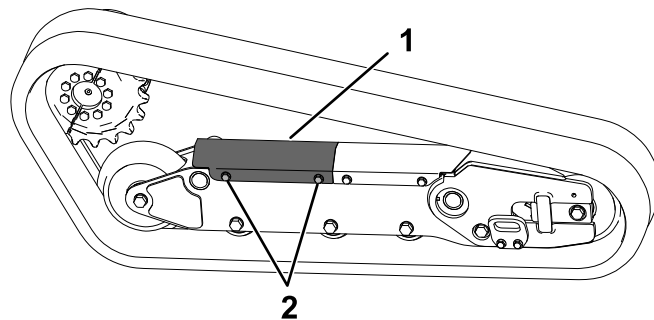

Figura 90

g363401

- urub de tensionare
- Contrapiulă

- Îndepărtați segmentul pinionului de antrenare care nu este cuplat cu enila.

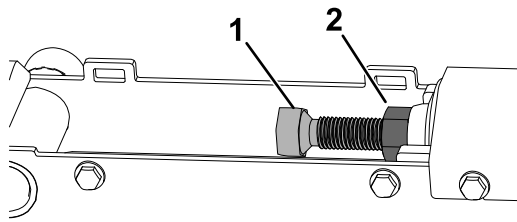
Important: Dacă nu îndepărtați segmentul pinionului, poate fi dificil să montați o enilă nouă fără a o deteriora.



Figura 91

g361327

- urub (5)
- Jumătate de pinion

- Pornii maina i eliberați frâna de parcare.
- Deplasați maneta de traciune în față până când cealaltă jumătate a pinionului de antrenare se decuplează de enilă.

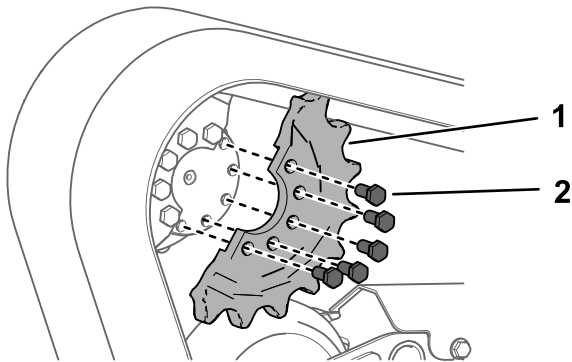

Figura 92

g361325

- Oprii motorul i scoateți cheia.

- Îndepărtați enila de pe cadru, butucul de antrenare, apoi roata din față.

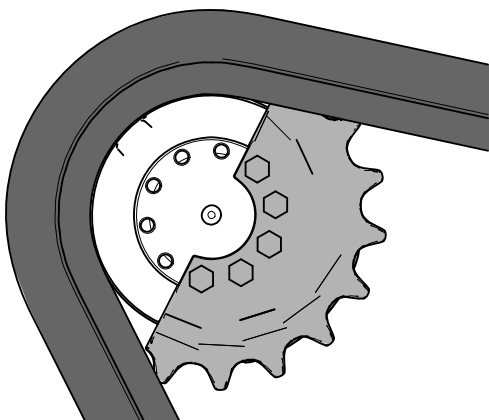
Montarea enilelor

- Amplasați enila nouă în jurul roii din față.



Figura 93

g361328

- enilă
- Roată față
- Roată de rulare (4)
- Roată spate

- Împingeți enila sub i între roile de rulare i amplasați-o în jurul roii din spate.
- Pornii motorul i eliberați frâna de parcare.
- Deplasați maneta de traciune în față până când jumătatea pinionului de antrenare se cuplează la enilă.

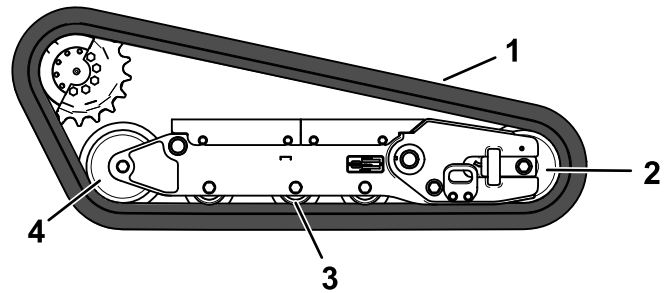

Figura 94

g361324

- Oprii motorul i scoateți cheia.

6. Aplicai un agent de blocare a filetului pe uruburile jumătăii pinionului de antrenare pe care ai îndepărtat-o i montai cealaltă jumătate a pinionului. Strângeți șuruburile la un cuplu de 80 – 99 Nm.

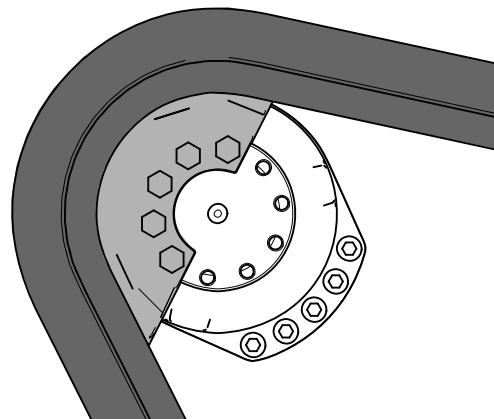

Figura 95

g361327

1. urub (5) 2. Jumătate de pinion

7. Reglai urubul de tensionare până când deflexia enilei este de 19 mm.

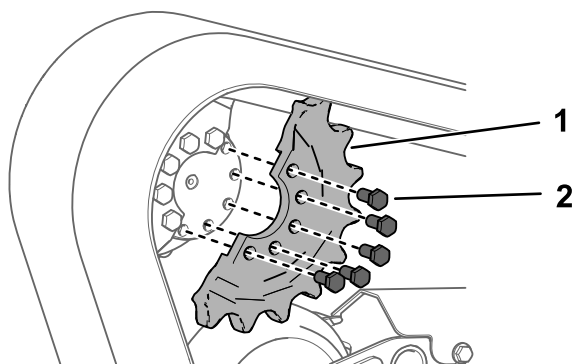

Figura 96

g363401

1. urub de tensionare 2. Contrapiuliță

8. Strângeți contrapiulița.
9. Montai capacul i strângei uruburile.
10. Repetai procedura pentru a înlocui cealaltă enilă.
11. Coborâi maina pe sol.
12. Conducei maina, apoi parcai-o pe o suprafaă plană, cuplai frâna de parcare, oprii motorul i scoatei cheia de contact.
13. Verificai dacã tensionarea enilelor este corectã; consultai [Verificarea și reglarea tensionării enilelor \(Pagină 62\)](#).

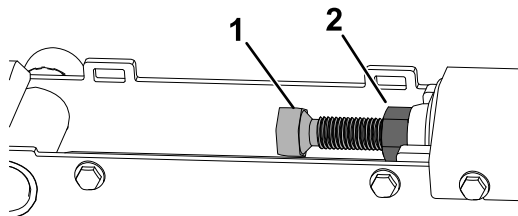
Întreținerea sistemului de răcire

Sigurană privind sistemul de răcire

- Înghiirea lichidului de răcire a motorului poate cauza otrăvirea; nu lăsați la îndemâna copiilor i animalelor de companie.
- Descărcarea lichidului de răcire fierbinte, sub presiune sau atingerea unui radiator fierbinte i a pieselor din jur poate provoca arsuri grave.
 - Lăsați întotdeauna motorul să se răcească cel puțin 15 minute înainte de a scoate capacul radiatorului.
 - Folosii o lavetă când deschideți capacul radiatorului i deschideți-l încet, pentru a permite aburului să iasă.

Service-ul sistemului de răcire

Interval de service: Înainte de fiecare folosință sau zilnic—Curăați sita, răcitorul de ulei i partea din față a radiatorului (mai des în condiții murdare sau cu praf).

La intervale de 100 de ore—Verificai furtunurile sistemului de răcire.

Curăarea sitei radiatorului

Interval de service: Înainte de fiecare folosință sau zilnic

Îndepărtați orice acumulare de iarbă, murdărie sau alte reziduuri din sita radiatorului folosind aer comprimat.

Verificarea nivelului lichidului de răcire pentru motor

Dacă trebuie să adăugai lichid de răcire a motorului, consultai [Verificarea nivelului lichidului de răcire pentru motor \(Pagină 66\)](#).

Interval de service: Înainte de fiecare folosință sau zilnic—Verificai nivelul lichidului de răcire din rezervorul de expansiune.

Sistemul de răcire este umplut cu o soluție 50/50 de apă și antigel permanent cu etilenglicol.

1. Parcai maina pe o suprafață plană, coborâi braele încărcătorului, cuplai frâna de parcare și oprii motorul.
2. Scoatei cheia din comutatorul cu cheie și lasai motorul să se răcească.
3. Deschidei capota.
4. Verificai nivelul lichidului de răcire din rezervorul de expansiune.

Notă: Nivelul lichidului de răcire trebuie să se situeze între marcajele de pe lateralul rezervorului.



Figura 97

g361339

1. Rezervor de expansiune
2. Marcaj de nivel complet

-
5. Dacă nivelul de lichid de răcire este scăzut, scoatei capacul rezervorului de expansiune și adăugai un amestec 50/50 apă și antigel pe bază de etilenglicol.

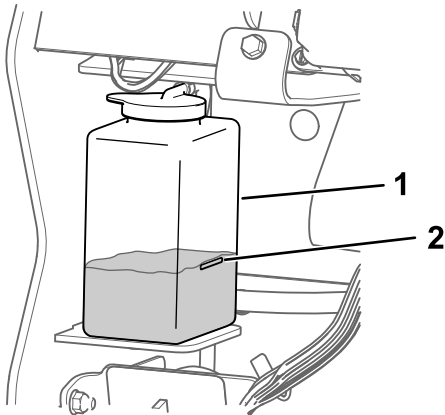
Important: Nu umpleți excesiv rezervorul de expansiune.

6. Montați capacul de la rezervorul de expansiune.

Schimbarea lichidului de răcire pentru motor

Interval de service: La intervale de 800 de ore

Solicitați unui distribuitor de service autorizat să schimbe anual lichidul de răcire a motorului.

Întreținerea bandei

Verificarea tensionării curelei alternatorului

Interval de service: La intervale de 100 de ore

1. Aplicai o forță de 44 N asupra curelei alternatorului, la jumătatea distanței dintre fulii.
2. Dacă deformarea nu este de 10 mm, slăbiți uruburile de montare a alternatorului.



Figura 98

1. urub de montare 2. Alternator

-
3. Măriți sau reduceți tensionarea curelei alternatorului.
 4. Strângeți uruburile de montare.
 5. Verificați din nou deformarea curelei pentru a vă asigura că tensionarea este corectă.

Întreținerea sistemului de control

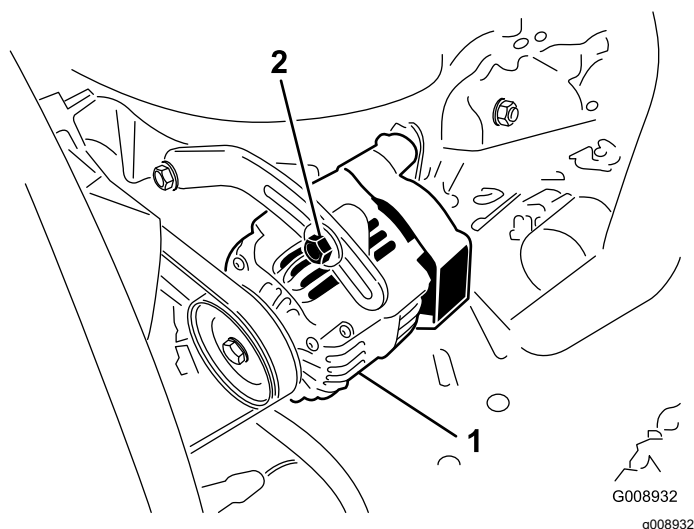
Reglarea comenzilor

Comenzile sunt reglate în fabrică înainte de expedierea mainii. Cu toate acestea, după multe ore de utilizare, poate fi necesar să reglați alinierea comenzii traciunii, poziția NEUTRĂ a comenzii traciunii și ghidarea comenzii traciunii în poziția complet înainte.

Contactați centrul de service autorizat pentru a regla comenzile mainii dumneavoastră.

Întreținerea sistemului hidraulic

Siguranță privind sistemul hidraulic

- Apelați imediat la un medic în cazul în care uleiul hidraulic intră în contact cu pielea. Uleiul care pătrunde în piele trebuie să fie eliminat chirurgical în interval de câteva ore de un medic.
- Asigurați-vă că toate furtunurile și conductele cu ulei hidraulic sunt în stare bună și toate racordurile și fittingurile hidraulice sunt etane înainte de a presuriza sistemul hidraulic.
- Ineii faa și alte părți ale corpului la distanță de infiltrații sau duze care pulverizează ulei hidraulic sub presiune.
- Utilizați carton sau hârtie pentru a detecta scurgerile de ulei hidraulic.
- Depresurizați în siguranță sistemul hidraulic înainte de orice intervenție asupra acestuia.

Depresurizarea sistemului hidraulic

Pentru a depresuriza sistemul hidraulic în timp ce motorul este pornit, decuplați circuitul hidraulic auxiliar și coborâți și retrageți complet braele încărcătorului.

Pentru depresurizare în timp ce motorul este pornit, deplasați joystick-ul între pozițiile de conducere înainte pentru a coborî braele încărcătorului.



Figura 99

g362371

Specificațiile uleiului hidraulic

La intervale de 400 de ore—Înlocuiți uleiul hidraulic și filtrele (dacă nu utilizați ulei Toro).

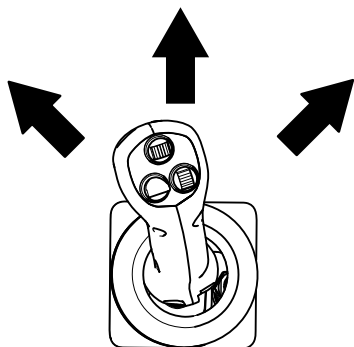
La intervale de 1.000 de ore—Înlocuiți uleiul hidraulic și filtrele (dacă utilizați ulei Toro).

Capacitate rezervor de ulei hidraulic: 44,7 litri

Utilizați doar 1 dintre următoarele uleiuri hidraulice:

- **Lichid de transmisie/hidraulic Toro Premium pentru tractor** (pentru mai multe informații, adresați-vă unui centru de service autorizat)
- **Lichid hidraulic cu durată extinsă de viață Toro PX** (pentru mai multe informații, adresați-vă unui centru de service autorizat)
- Dacă niciunul din cele două uleiuri Toro de mai sus nu este disponibil, puteți utiliza un alt **ulei hidraulic universal pentru tractor (UHUT)**, dar trebuie să fie doar **produse convenionale, pe bază de petrol**. Specificațiile trebuie să se încadreze în intervalul menționat pentru toate proprietățile produsului de mai jos, iar uleiul trebuie să respecte standarde industriale specificate. Adresați-vă furnizorului dumneavoastră de ulei hidraulic pentru a stabili dacă acesta din urmă îndeplinește aceste specificații.

Notă: Toro nu își asumă răspunderea pentru daunele provocate de utilizarea unor produse necorespunzătoare; aadar, utilizați doar produse de la producători consacrați care garantează pentru recomandările furnizate.

Proprietăți produs	
Vâscozitate, ASTM D445	cSt la 40 °C: 55 – 62
	cSt la 100 °C: 9,1 – 9,8
Indice de vâscozitate, ASTM D2270	De la 140 la 152
Punct de curgere, ASTM D97	De la –37 °C la –43 °C
Standarde industriale	
API GL-4, AGCO Powerfluid 821 XL, Ford New Holland FNHA-2-C-201.00, Kubota UDT, John Deere J20C, Vickers 35VQ25 și Volvo WB-101/BM	

Notă: Multe uleiuri hidraulice sunt aproape incolore, detectarea scurgerilor fiind dificilă. Un aditiv colorant roșu pentru sistemul hidraulic este disponibil în flacoane de 20 ml. Un flacon este suficient pentru 15 până la 22 litri de ulei hidraulic. Nr. piesă de comandă 44-2500 de la un dealer Toro autorizat.

Verificarea nivelului de ulei hidraulic

Interval de service: La intervale de 25 de ore

Important: Utilizai întotdeauna uleiul hidraulic corect. Uleiurile nerecomandate vor deteriora sistemul hidraulic. Consultați [Specificaiile uleiului hidraulic \(Pagină 68\)](#).

1. Îndepărtați orice dispozitive de ataare.
2. Parcați utilajul pe o suprafață plană, cuplați frâna de parcare și coborâți braele încărcătorului.
3. Opriți motorul și scoateți cheia.
4. Ridicați suportul.



Figura 100

g363235

1. Capac buon

5. Curățați zona din jurul capacului pentru ulei.
6. Îndepărtați capacul buonului rezervorului de ulei hidraulic și verificați nivelul uleiului pe joă.

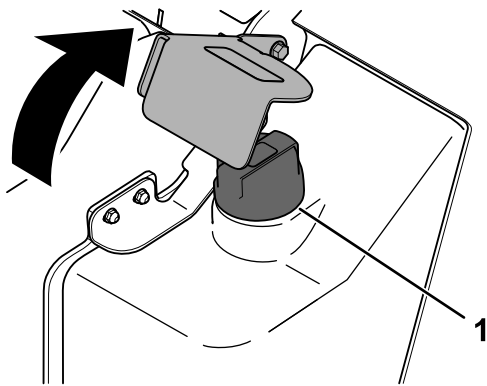
Notă: Nivelul uleiului trebuie să fie între marcasele de pe joă.



Figura 101

g362074

7. Dacă nivelul este scăzut, completați-l până la nivelul adecvat.
8. Montați capacul rezervorului.
9. Coborâți suportul.

Înlocuirea filtrelor hidraulice

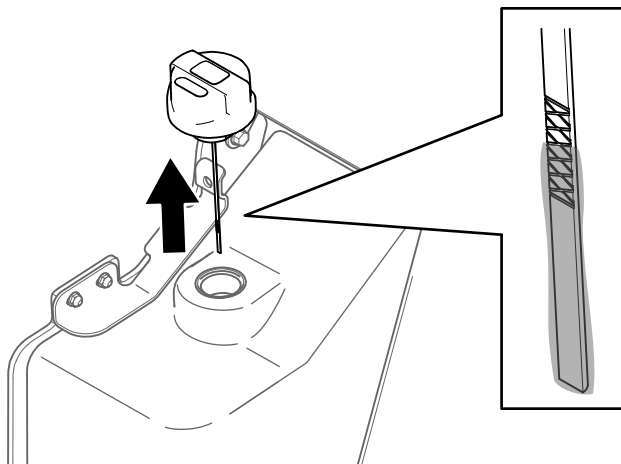
Important: Nu înlocuiți cu un filtru de ulei auto; în caz contrar, poate fi cauzată o deteriorare gravă a sistemului hidraulic.

1. Îndepărtați orice dispozitive de ataare.
2. Parcați maina pe o suprafață plană și cuplați frâna de parcare.
3. Ridicați braele încărcătorului și instalați elementele de blocare cilindru.
4. Opriți motorul, scoateți cheia și lăsați motorul să se răcească.
5. Îndepărtați capacul frontal; consultați [Îndepărtarea capacului frontal \(Pagină 48\)](#).
6. Aezați o tavă de goțire sub filtru și înlocuiți filtrul.



Figura 102

G031621

g031621

7. Curățați uleiul scurs, dacă este cazul.
8. Porniți motorul și lăsați-l să funcționeze timp de aproximativ 2 minute pentru a elimina aerul din sistem.
9. Opriți motorul și verificați dacă există scurgeri.

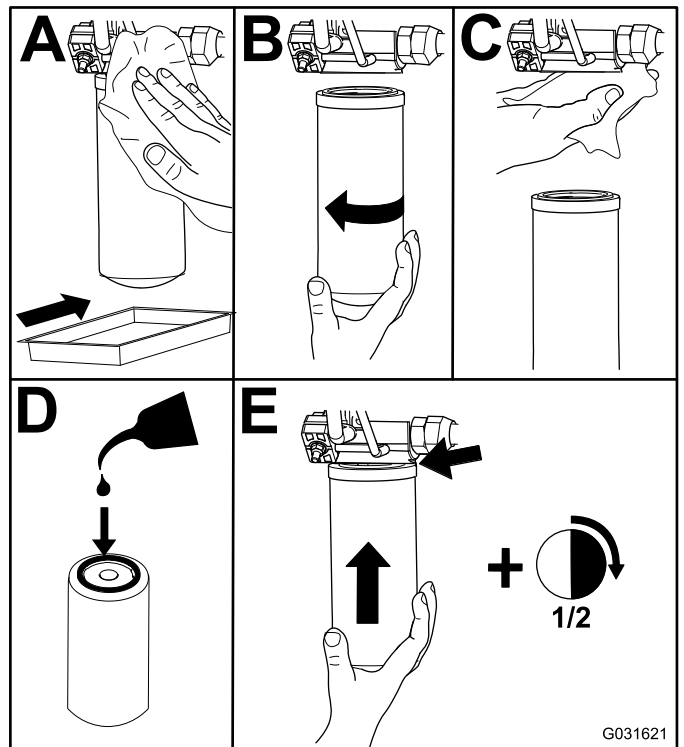
- Verificai nivelul lichidului din rezervorul hidraulic; consultai [Verificarea nivelului de ulei hidraulic \(Pagină 69\)](#) i adăugai lichid pentru a ridica nivelul până la marcajul de pe jojă.

Important: Nu umplei excesiv rezervorul.

- Instalati capacul frontal.
- Îndepărtați i depozitați elementele de blocare cilindru i coborâți braele încărcătorului.

Înlocuirea uleiului hidraulic

- Parcai utilajul pe o suprafață plană, cuplai frâna de parcare i coborâți braele încărcătorului.
- Opii motorul i scoateți cheia.
- Amplasai o tavă mare de scurgere, capabilă să rețină 57 l sub buonul de golire de pe rezervorul hidraulic.



Figura 103

g363374

- Buon de golire

- Scoateți buonul de golire i lăsați uleiul să se scurgă în tavă.
- Când uleiul nu se mai scurge, montați i strângeți buonul de golire.

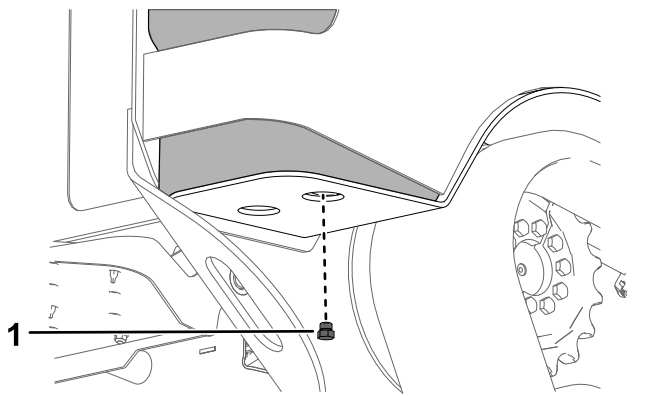
Notă: Eliminați uleiul uzat la un centru de reciclare certificat.

- Umpleți rezervorul cu ulei hidraulic; consultai [Specificaiile uleiului hidraulic \(Pagină 68\)](#).
- Porniți motorul și lăsați-l să funcționeze câteva minute.
- Opii motorul i scoateți cheia.
- Verificai nivelul lichidului hidraulic i adăugai lichid pentru a umple rezervorul dacă este necesar; consultai [Verificarea nivelului de ulei hidraulic \(Pagină 69\)](#).

Întreținerea încărcătorului

Strângerea uruburilor de reglare a braului încărcătorului

Interval de service: La intervale de 25 de ore

Verificai cuplul de fiecare dată când se aude un zgomot de zăngănit la nivelul braelor inferioare ale încărcătorului.

- Parcai maina pe o suprafață plană.
- Opii motorul, scoateți cheia i lăsați motorul să se răcească.
- Pe fiecare bra al încărcătorului, slăbiți urubul fără cap de la nivelul celor 4 uruburi de reglare.



Figura 104

g362079

- urub de reglare (4)

- Strângeți uruburile de reglare la un cuplu de 27 Nm.
- Verificai dacă partea uruburilor de reglare care iese din brae are aceeași lungime dintr-o parte în alta.
- Aplicai un agent de blocare a filetului de putere medie pe uruburile fără cap i strângeți-le până când intră în contact cu uruburile de reglare.

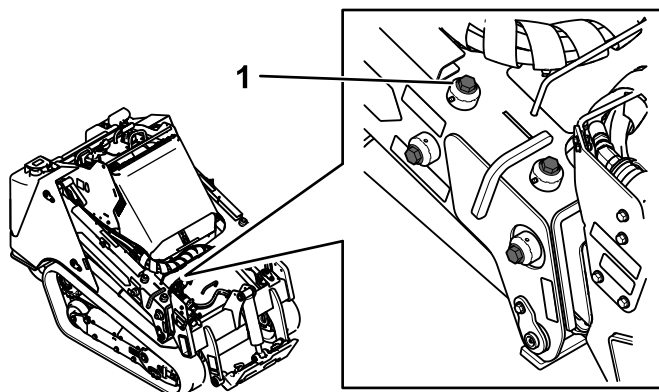
Important: Nu strângeți excesiv uruburile fără cap; în caz contrar, puteți deteriora filetele uruburilor de reglare.

Curățare

Îndepărtarea reziduurilor

Interval de service: Înainte de fiecare folosință sau zilnic

Important: Operarea motorului cu sitele blocate i/sau mantalele de răcire îndepărtate va duce la defectarea motorului din cauza supraîncălzirii.

1. Parcai maina pe o suprafață plană și coborâi braele încărcătorului.
2. Oprii motorul, scoatei cheia și lăsați motorul să se răcească.
3. Deschideți capota.
4. Îndepărtați orice reziduuri de pe sitele frontale și laterale.
5. tergeți reziduurile de pe filtrul de aer.
6. Îndepărtați orice reziduuri de pe motor și din nervurile răcitorului de ulei cu o perie sau o suflantă.

Important: Operarea motorului cu sitele blocate i/sau mantalele de răcire îndepărtate va duce la defectarea motorului din cauza supraîncălzirii.

7. Îndepărtați orice reziduuri din orificiul capotei, toba de eapament, scuturile termice și sita radiatorului (dacă este cazul).
8. Închideți capota.

Spălarea mainii

Pentru spălarea mainii utilizând un aparat cu presiune:

- Purtați echipament personal de protecție adecvat pentru aparatul de spălat cu presiune.
- Lăsați toate protecțiile montate pe maină.
- Nu îndreptați jetul de apă înspre componentele electronice.
- Nu îndreptați jetul de apă înspre marginile autocolantelor.
- Îndreptați jetul de apă doar înspre exteriorul mainii. Nu îndreptați jetul de apă direct înspre orificiile mainii.
- Îndreptați jetul de apă doar înspre părțile murdare ale mainii.
- Utilizați o duză cu un unghi de pulverizare de 40 de grade sau mai mare. Duzele cu un unghi de pulverizare de 40 de grade sunt de obicei albe.
- inei vârful aparatului de spălat cu presiune la cel puțin 61 cm distanță de suprafața spălată.

- Utilizați doar aparate de spălat cu o presiune sub 137,9 bar și un debit sub 7,6 litri pe minut.
- Înlocuiți autocolantele deteriorate sau exfoliate.
- Lubrifiați toate punctele de lubrifiere după spălare; consultați [Lubrifierea mainii \(Pagină 49\)](#).

Curățarea asiului

Interval de service: La intervale de 100 de ore—Verificai dacă există acumulări de murdărie în asi. (Mai frecvent în condiții de mediu cu murdărie.)

În timp, asiul de sub motor colectează murdăria și reziduurile, fiind necesară îndepărtarea acestora. Folosind o lanternă, deschidei capota și inspectai regulat zona de sub motor. Când stratul de reziduuri are o grosime de 2,5 – 5 cm, curăți asiul.

1. Parcai maina pe o suprafață plană și coborâi braele încărcătorului.
2. Ridicai partea din față a mainii astfel încât maina să fie înclinată în spate.
3. Oprii motorul și scoatei cheia.
4. Îndepărtați placa de la partea inferioară; consultați [Îndepărtarea plăcii de la partea inferioară \(Pagină 48\)](#).
5. Îndepărtați ansamblului capacului frontal; consultați [Îndepărtarea ansamblului capacului frontal \(Pagină 49\)](#).
6. Pulverizai apă pe asi pentru a curăța murdăria și reziduurile.

Notă: Apa se va scurge în spatele mainii.

Important: Nu pulverizai apă în motor.

7. Lubrifiați maina; consultați [Lubrifierea mainii \(Pagină 49\)](#).
8. Montați placa de la partea inferioară.
9. Montați ansamblul capacului frontal.
10. Coborâți maina.

Depozitare

Depozitarea în siguranță

- Oprii motorul, scoatei cheia, așteptați oprirea tuturor pieselor mobile și lăsați maina să se răcească înainte de depozitarea acesteia.
- Nu depozitați maina sau combustibilul lângă flăcări.

Depozitare

1. Parcai utilajul pe o suprafață plană, cuplai frâna de parcare și coborâți braele încărcătorului.
2. Oprii motorul și scoatei cheia.
3. Îndepărtați murdăria și straturile depuse de la nivelul întregii maini.

Important: Puteți spăla maina utilizând un detergent delicat și apă. Evitați excesul de apă, în special în apropierea panoului de comandă, a motorului, a pompelor hidraulice și a motoarelor electrice.

4. Efectuați lucrări de service pentru filtrul de aer; consultați [Lucrări de service pentru filtrul de aer \(Pagină 50\)](#).
5. Lubrifiați maina; consultați [Lubrifierea mainii \(Pagină 49\)](#).
6. Schimbați uleiul de motor; consultați [Înlocuirea uleiului de motor și a filtrului \(Pagină 52\)](#).
7. Încărcați bateria; consultați [Lucrări de service pentru baterie \(Pagină 57\)](#).
8. Verificați și reglați tensionarea enilelor; consultați [Verificarea și reglarea tensionării enilelor \(Pagină 62\)](#).
9. Verificați și strângeți toate elementele de fixare. Reparați sau înlocuiți orice piese uzate, deteriorate sau lipsă.
10. Vopsiți toate suprafețele zgâriate sau de metal gol cu vopsea furnizată de un centru de service autorizat.
11. Depozitați maina într-un spațiu de depozitare sau garaj uscat și curat. Scoateți cheia din contact și păstrați-o într-un loc sigur.
12. Deconectați bateria; consultați [Utilizarea comutatorului pentru deconectarea bateriei \(Pagină 56\)](#).
13. Acoperii maina pentru a o proteja și a o menține curată.

Înlăturarea defecțiunilor

Problemă	Cauze posibile	Acțiuni corective
Motorul nu pornete.	<ol style="list-style-type: none"> 1. În sistemul de alimentare cu combustibil se află murdărie, apă, combustibil învechit sau combustibil incorect. 2. Filtrul de combustibil este colmatat. 3. O calitate de combustibil necorespunzătoare pentru vreme rece se află în maină. 4. Bateria este descărcată. 	<ol style="list-style-type: none"> 1. Golia i spălai sistemul de alimentare cu combustibil; adăugai combustibil proaspăt. 2. Înlocuiești filtrul de combustibil. 3. Golia sistemul de combustibil i înlocuiești filtrul de combustibil. Adăugai combustibil proaspăt de calitate adecvată pentru condițiile de temperatură ambientală. Poate fi necesar să încălzești întreaga unitate de tracțiune. 4. Încarci bateria sau înlocuiești-o.
Puterea motorului scade.	<ol style="list-style-type: none"> 1. Rezervorul de combustibil este gol. 2. Există aer în combustibil. 3. Motorul se supraîncălzește. 4. Sarcina motorului este excesivă. 5. Nivelul de ulei din carter este scăzut. 6. Filtrele de aer sunt murdare. 	<ol style="list-style-type: none"> 1. Umpleți rezervorul cu combustibil proaspăt. 2. Purjai sistemul de combustibil i verificai dacă există scurgeri de aer la conexiunile furtunurilor de combustibil i fittingurile dintre rezervorul de combustibil i motor. 3. Consultai „Motorul se supraîncălzește”. 4. Reduceți sarcina; utilizați o viteză de deplasare mai mică. 5. Adăugai sau golia până la marcajul Full (plin). 6. Efectuai service-ul filtrelor de aer.
Motorul pornete dar nu continuă să funcționeze.	<ol style="list-style-type: none"> 1. Rezervorul de combustibil este gol. 2. Există aer în combustibil. 3. Motorul se supraîncălzește. 4. Filtrele de aer sunt murdare. 	<ol style="list-style-type: none"> 1. Umpleți rezervorul cu combustibil proaspăt. 2. Purjai sistemul de combustibil i verificai dacă există scurgeri de aer la conexiunile furtunurilor de combustibil i fittingurile dintre rezervorul de combustibil i motor. 3. Consultai „Motorul se supraîncălzește”. 4. Efectuai service-ul filtrelor de aer.

Problemă	Cauze posibile	Acțiuni corective
Motorul se supraîncălzete.	<ol style="list-style-type: none"> 1. Nivelul de ulei din carter este scăzut. 2. Cureaua alternatorului este ruptă sau slăbită. 3. Este necesar mai mult lichid de răcire. 4. Concentrația de antigel este prea mare. 5. Există un flux de aer limitat la radiator. 6. Interiorul radiatorului este corodat. 7. Radiatorul sau capacul radiatorului este deteriorat. 8. Termostatul este defect. 9. Indicatorul de temperatură sau senzorul este defect. 10. Sarcina motorului este excesivă. 11. Garnitura chiulasei este deteriorată sau există scurgeri de apă. 	<ol style="list-style-type: none"> 1. Adăugai sau golii până la marcajul Full (plin). 2. Înlocuiești cureaua sau reglezi tensionarea acesteia. 3. Verificai și adăugai lichid de răcire. 4. Adăugai numai apă sau schimbi lichidul de răcire cu raportul de amestecare specificat. 5. Verificai și curăți ecranul radiatorului. 6. Curăți sau înlocuiești radiatorul și piesele. 7. Înlocuiești piesele deteriorate. 8. Verificai termostatul și înlocuiești-l dacă este necesar. 9. Verificai temperatura cu un termometru și înlocuiești indicatorul sau senzorul dacă este necesar. 10. Reduți sarcina; utilizați o viteză de deplasare mai mică. 11. Înlocuiești piesele deteriorate.
Maina nu pleacă de pe loc.	<ol style="list-style-type: none"> 1. Frâna de parcare este cuplată. 2. Nivel scăzut de ulei hidraulic. 3. Sistemul hidraulic este deteriorat. 4. Supapele de bypass sunt deschise. 5. Un cuplor de antrenare a pompei de traciune este slăbit sau rupt. 6. Pompa și/sau motorul roii sunt deteriorate. 7. Supapa de reglare este deteriorată. 8. Supapa de siguranță este deteriorată. 9. Ventilatoarele de răcire sunt deteriorate sau deconectate. 	<ol style="list-style-type: none"> 1. Eliberai frâna de parcare. 2. Adăugai ulei hidraulic în rezervor. 3. Contactai centrul de service autorizat. 4. Închideți supapele de bypass. 5. Contactai centrul de service autorizat. 6. Contactai centrul de service autorizat. 7. Contactai centrul de service autorizat. 8. Contactai centrul de service autorizat. 9. Verificai conexiunile ventilatorului sau înlocuiești piesele deteriorate.

Informații despre avertismente conform Propunerii 65 a statului California

Ce este un avertisment?

Un produs comercializat poate avea o etichetă de avertizare precum cea de mai jos:



AVERTISMENT: Poate cauza cancer sau poate fi toxic pentru reproducere
– www.p65Warnings.ca.gov.

Ce este Propunerea 65?

Propunerea 65 se aplică tuturor companiilor care activează în California, comercializează produse în California sau fabrică produse care pot fi comercializate sau aduse în California. Aceasta prevede ca Guvernatorul Californiei să întocmească și să publice o listă de substanțe chimice cunoscute ca provocând cancer, malformaii congenitale și/sau alte tulburări de reproducere. Actualizată anual, lista include sute de substanțe chimice întâlnite în multe articole din viaa de zi cu zi. Scopul Propunerii 65 este de a informa publicul larg cu privire la expunerea la aceste substanțe chimice.

Propunerea 65 nu interzice comercializarea produselor ce conțin aceste substanțe chimice, ci impune afișarea unor avertismente pe produs, ambalajul sau documentația produsului. În plus, un avertisment conform Propunerii 65 nu înseamnă că un produs încalcă standardele sau cerințele de siguranță. De fapt, guvernul Californiei a clarificat că un avertisment aferent Propunerii 65 „nu este același lucru cu o decizie de reglementare conform căreia un produs este sigur sau nesigur”. Multe dintre aceste substanțe chimice au fost utilizate timp de mai mulți ani în produse folosite în viaa de zi cu zi fără ca efectul lor dăunător să fie documentat. Pentru informații suplimentare, accesați <https://oag.ca.gov/prop65/faqs-view-all>.

Un avertisment conform Propunerii 65 înseamnă că o companie (1) a evaluat expunerea și a concluzionat că depășește „nivelul fără risc semnificativ”; sau (2) a ales să furnizeze un avertisment pe baza înțelegerii sale legate de prezența unei substanțe chimice din listă, fără a încerca să evalueze expunerea.

Această lege se aplică oriunde?

Avertismentele conform Propunerii 65 sunt impuse doar de legislația statului California. Aceste avertismente pot fi întâlnite pe întreg teritoriul Californiei în diferite stabilimente, inclusiv dar fără a se limita la, restaurante, magazine alimentare, hoteluri, coli și spitale, precum și pe o varietate mare de produse. În plus, unii comercianți cu amănuntul online și care livrează comenzile prin poștă introduc avertismente conform Propunerii 65 pe site-urile lor web sau în cataloage.

Cum se plasează avertismentele din statul California în raport cu limitele federale?

Standardele Propunerii 65 sunt adesea mai riguroase decât cele federale și internaționale. Diverse substanțe necesită un avertisment conform Propunerii 65 la niveluri mult mai mici decât limitele federale de intervenție. De exemplu, standardul Propunerii 65 pentru avertismente legate de plumb este 0,5 μg/zi, mult sub standardele federale și internaționale.

De ce nu au toate produsele similare un astfel de avertisment?

- Eticheta cu avertismente conform Propunerii 65 este necesară pentru produsele comercializate în California, nefiind impusă pentru produse similare comercializate în altă parte.
- O companie implicată într-un proces legat de Propunerea 65 și care a ajuns la un acord poate fi nevoită să utilizeze avertismente pentru produsele sale, în timp ce alte companii care fabrică produse similare nu au aceeași obligație.
- Propunerea 65 nu este aplicată în mod consecvent.
- Companiile pot decide să nu furnizeze avertismente deoarece au ajuns la concluzia că nu trebuie să facă acest lucru conform Propunerii 65; absența avertismentelor de pe un produs nu înseamnă că produsul respectiv nu conține niveluri similare de substanțe chimice listate.

De ce include Toro acest avertisment?

Toro a decis să furnizeze consumatorilor cât mai multe informații posibile astfel încât aceștia să ia decizii informate cu privire la produsele pe care le achiziționează și utilizează. Toro furnizează avertismente în unele cazuri pe baza cunotinelor sale privind prezența unei sau a mai multor substanțe chimice specificate, fără a evalua nivelul de expunere, deoarece nu pentru toate substanțele chimice specificate există limite de expunere. Deși gradul de expunere al produselor Toro poate fi neglijabil sau se încadrează în gama „fără risc semnificativ”, din exces de prudență, Toro a decis să furnizeze avertismente conform Propunerii 65. Mai mult, dacă nu furnizează aceste avertismente, compania Toro poate fi acionată în justiție de statul California sau părți private care caută să aplice Propunerea 65 și poate face obiectul unor sancțiuni semnificative.